

SP-2240N/SP-2230N

Guida dell'operatore

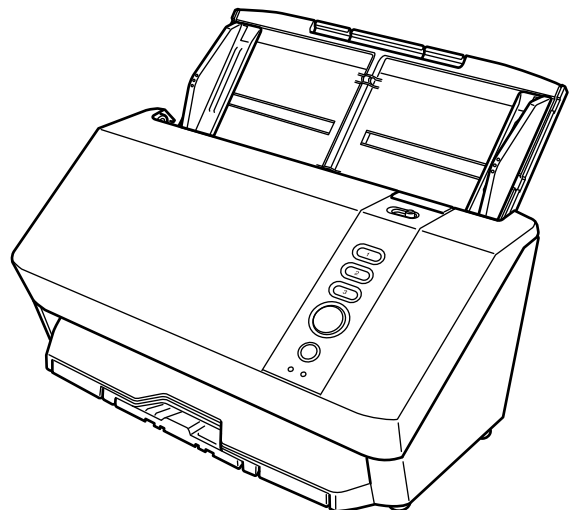

Sommario

Introduzione	9
Manuali	9
Marchi di fabbrica	12
Produttore	12
Data di emissione/Emittente.....	12
Informazioni di sicurezza.....	12
Simboli utilizzati nel manuale.....	13
Abbreviazioni utilizzate nel manuale.....	14
Simboli di collegamento nella presente guida	15
Schermate di esempio nella guida.....	15
Termini di utilizzo	15
Restituzione/smaltimento/trasferimento della proprietà dello scanner	15
Panoramica dello scanner	17
Operazioni possibili con lo scanner	17
Metodi di connessione dello scanner	19
Parti e funzioni	20
Informazioni sugli indicatori LED.....	27
Inizio della configurazione dello scanner	29
Panoramica dei software forniti	29
Requisiti di sistema	32
Modalità di installazione del software.....	33
Come usare lo scanner	36
Accensione e spegnimento.....	36
Accensione.....	36
Spegnimento	37
Ingresso e uscita dalla modalità Risparmio energia	38
Apertura e chiusura dell'ADF	40
Apertura dell'ADF	40
Chiusura dell'ADF.....	41
Impostazione dello scivolo della carta dell'ADF (alimentatore)	42

Impostazione del vassoio	43
Come eseguire una scansione base	44
Avvio di una scansione da un'applicazione di scansione delle immagini.....	46
Pressione di un tasto sullo scanner per avviare un'applicazione di scansione delle immagini ed eseguire una scansione	48
Configurazione delle impostazioni dei tasti nelle proprietà dello scanner in Windows (per la connessione USB)	51
Pressione di un tasto sullo scanner per elaborare un lavoro di scansione di documenti (DirectScan).....	54
Abilitazione della configurazione desiderata dei pulsanti	55
Caricamento dei documenti	57
Caricamento di documenti	57
Preparazione	57
Caricamento dei documenti	59
Documenti adatti alla scansione	61
Misura della carta.....	61
Tipo di documenti	61
Peso della carta (spessore)	62
Documenti che potrebbero non essere scanditi correttamente.....	62
Documenti che non devono essere scanditi	62
Note sui documenti e sulle schede di plastica	64
Capacità di caricamento	66
Area non perforabile	67
Caricamento di documenti con cavalierini indice	68
Condizioni richieste per rilevare con precisione i documenti sovrapposti (Rilevamento dell'alimentazione multipla)	69
Condizioni per la scansione di una pila mista	71
Condizioni per il rilevamento automatico di dimensione pagina.....	75
Condizioni per l'utilizzo del Trasporto fogli	76
Condizioni per l'utilizzo del Trasporto fogli foto	79
Varie modalità di scansione dei documenti	81
Scansione di documenti di larghezza diversa	81
Scansione di documenti con larghezza compresa tra 220 e 240 mm	83
Scansione di documenti piegati a metà	86
Scansione di documenti come buste o parta trasferibile multistrato	88

Scansione di documenti più grandi del formato A4/Letter	90
Scansione di fotografie e ritagli senza danneggiarli.....	92
Scansione di documenti a pagina lunga.....	94
Elaborazione di un lavoro per scandire i documenti e salvare/ inviare le immagini scandite (DirectScan)	96
Salvataggio delle immagini in una cartella sulla rete	96
Invio di immagini tramite e-mail.....	102
Manutenzione quotidiana	108
Materiali per la pulizia	108
Parti da pulire e frequenza della pulizia	110
Pulizia dell'esterno dello scanner	111
Pulizia dell'interno dello scanner (ADF) con carta per la pulizia	112
Pulizia dell'interno dello scanner (ADF) con un panno	114
Pulizia del (Trasporto) fogli	120
Sostituzione dei materiali usurati	121
Materiali usurabili e cicli di sostituzione	121
Sostituzione del rullo di freno	123
Sostituzione del rullo di presa	126
Soluzione dei problemi	131
Quando si verifica un inceppamento della carta	131
Errori	133
Prevenzione dei danni alla carta	136
Inceppamento della carta/Errore di presa	136
Alimentazione multipla	137
Modalità di alimentazione cambiata.....	137
Sensore(i) sporco	138
ADF aperto	138
Errore ottico (ADF)	138
Errore LAN cablata	139
Errore di impostazione della rete	139
Errore di impostazione di PaperStream Central Admin	140
Errore DirectScan.....	140

Errore del sensore	140
Errore di memoria/Errore dell'LSI	142
Errore di lettura/scrittura della memoria dell'immagine.....	142
Errore fusibile lampada	142
Errore interno dello scanner.....	143
Errore nella comunicazione interna dello scanner	143
L'alimentazione dei documenti è stata interrotta	143
In uso da altri.....	144
Errore area di scansione designata fuori	144
Mancanza documento. Caricare i documenti.....	145
Soluzione dei problemi.....	146
Non è possibile accendere lo scanner	148
Impossibile collegare lo scanner e un computer tramite il cavo USB.....	149
Impossibile collegare lo scanner e un computer tramite una LAN cablata	150
Impossibile connettere lo scanner al server con l'indirizzo IP specificato	154
Impossibile connettere lo scanner al server con il nome host specificato	156
Impossibile connettersi al server NTP (DirectScan).....	159
La scansione non si avvia (DirectScan)	162
La scansione non si avvia	166
La scansione richiede del tempo	168
L'immagine scandita di un'immagine o una foto è irregolare/Sono presenti disturbi dell'immagine.....	170
La qualità del testo scandito o delle linee non è soddisfacente	171
Le immagini sono distorte o non chiare	173
Appaiono linee verticali sulle immagini	174
Documenti sovrapposti alimentati frequentemente nello scanner	175
Spesso il documento non viene alimentato nell'ADF	178
Si verificano spesso errori per la prevenzione dei danni alla carta.....	180
Si verificano spesso inceppamenti della carta o errori di presa	182
Le immagini sono oblunghe.....	184
Nella parte alta o bassa dell'immagine si visualizza un'ombra.....	185
Compaiono strisce verticali sulle immagini	186
Sono presenti delle linee nere sul documento	187
Il (Trasporto) fogli non è alimentato uniformemente/Si verificano inceppamenti della carta	188
Parte dell'immagine sembra essere mancante quando si utilizza il (Trasporto) fogli	190
La data e l'ora dello scanner sono errate	191
Password amministrazione dimenticata	192
Si verifica un errore quando si inserisce la password dell'amministratore predefinita	192
Prima di contattare il centro autorizzato di servizi scanner	193
Azioni da eseguire prima di contattare il centro autorizzato di servizi scanner	193
Elementi da controllare prima di contattare il centro autorizzato di servizi scanner	193

Verifica delle etichette del prodotto	195
Impostazioni dello scanner (Software Operation Panel)	197
Avvio del Software Operation Panel	197
Impostazione di Software Operation Panel su [Modalità sola visualizzazione]	199
Impostazione di [Modalità sola visualizzazione]	200
Chiusura di [Modalità sola visualizzazione]	202
Impostazione della password	204
Modifica della password	205
Annullamento della password	206
Reimpostazione della password	207
Elementi di impostazione	208
Impostazione dispositivo	208
Impostazione dispositivo 2	211
Impostazioni relative ai contatori dei fogli	214
Controllo del Contatore fogli	214
Azzeramento dei contatori dei fogli	217
Messaggi per la pulizia o la sostituzione dei materiali usurati	218
Ciclo di pulizia dello scanner [Ciclo di pulizia]	220
Specificare il ciclo di sostituzione dei materiali usurabili [Impostazione dell'allarme per il contatore di durata]	221
Impostazioni relative alla scansione	222
Regolazione della posizione iniziale della scansione [Impostazione Offset/Regolazione ingrandimento verticale]	222
Rimozione di ombre/strisce che si visualizzano intorno ai bordi delle immagini [Riempimento margine pagina (ADF)]	224
Configurazione dell'impostazione di scansione per escludere colori specificati durante la scansione [Colore marginale]	226
Specificare il numero tentativi di alimentazione della carta [Numero di tentativi di alimentazione della carta]	227
Scansione ad alta quota [Modalità alta quota]	228
Evitare la comparsa di strisce verticali (marezzatura) nelle immagini [Riduzione della marezzatura (Avanzata)]	229
Protezione dei documenti dal danneggiamento [Protezione carta]	230
Impostazioni relative al rilevamento di documenti sovrapposti (Rilevamento dell'alimentazione multipla)	232
Specificare un metodo per rilevare i documenti sovrapposti [Rilevamento dell'alimentazione multipla]	232
Impostazioni relative al tempo di attesa	234
Tempo di attesa dello scanner per entrare in modalità di risparmio energia [Risparmio energia]	234

Impostazioni correlate alla connessione tra lo scanner e il computer	236
Specifica dell'operazione USB [USB]	236
Impostazioni per usare lo scanner solo tramite connessione USB [Funzione di rete].....	237
Impostazioni correlate all'accensione/spegnimento e al consumo energetico dello scanner	238
Metodo per l'accensione e spegnimento dello scanner [Interruttore]	238
Impostazioni relative alla manutenzione dello scanner	239
Impostazione per la ricezione di notifiche sullo sporco sul vetro [Notificare quando il vetro è sporco]	239
Impostazioni di rete (PaperStream Scanner Admin)	240
Avvio di PaperStream Scanner Admin.....	240
Elementi di impostazione	243
Home page	245
Informazioni sullo scanner	246
Impostazioni generali	247
Nome dello scanner	247
Data/Ora	248
Modalità di risparmio energetico	250
Rete	251
LAN cablata	251
Certificati CA	253
Server proxy	254
PaperStream Central Admin.....	256
DirectScan	257
Assegnazione tasto	257
Registro sequenze	275
Ripristino di fabbrica DirectScan	276
SMTP	277
Manutenzione	280
Password amministrazione	280
Esporta informazioni sulle impostazioni dello scanner	281
Importa informazioni sulle impostazioni dello scanner	282
Ripristina impostazioni predefinite di fabbrica	283
Licenza	284
Appendice	285
Specifiche generali.....	285

Specifiche di posizionamento	287
Dimensioni esterne	288
Opzioni dello scanner	289
Modalità di installazione del software (in un ambiente offline)	290
Controllo della connessione di rete per lo scanner	295
Disinstallazione dei software.....	296
Note quando si esportano le impostazioni dello scanner.....	297
Note per l'applicazione dei moduli di aggiornamento mediante PaperStream Central Admin	298
Specifiche per gli elementi di impostazione del lavoro (DirectScan).....	299
Condizioni e restrizioni sulle voci di impostazione del lavoro	299
Specifiche dei codici a barre	302
Specifiche dei file indice	309
Un'immagine quando si utilizza il (Trasporto) fogli	311
Come iniziare Network Setup Tool.....	314
Avvio del Programma di selezione dello scanner	314
Avvio del Programma di impostazione dell'indirizzo IP	315
Come iniziare Button Event Manager	316
Per informazioni	317

Introduzione

Grazie per aver acquistato questo prodotto.

Manuali

Sono acclusi a questo prodotto i seguenti manuali.

Leggerli attentamente.

Manuale	Descrizione
Precauzioni di sicurezza (cartaceo, PDF)	Contiene informazioni importanti per un uso sicuro di questo prodotto. Leggerlo attentamente prima di usare lo scanner.
Avvio rapido (cartaceo)	Descrive gli elementi inclusi nella confezione dello scanner, come rimuovere i materiali protettivi e come preparare lo scanner prima dell'uso.
Guida dell'operatore (questo manuale) (HTML)	Fornisce informazioni dettagliate sulla configurazione dello scanner, sulla gestione e la manutenzione quotidiana dello scanner, sulla sostituzione dei materiali usurati e sulla soluzione dei problemi.
Guida dell'utente di PaperStream Capture (HTML)	Fornisce una panoramica di PaperStream Capture, nonché informazioni dettagliate sull'installazione, la configurazione, le procedure di scansione dei documenti, le impostazioni utili e gli elementi della finestra.
Aiuto di PaperStream IP	Descrive l'uso e la configurazione delle impostazioni dei driver PaperStream IP.
Network Setup Tool Guida	Descrive l'uso di vari programmi per collegare lo scanner a una rete.
Aiuto di PaperStream ClickScan	Descrive l'uso e la configurazione delle impostazioni di PaperStream ClickScan.
Aiuto di SP Series Online Update	Descrive l'uso e la configurazione delle impostazioni di SP Series Online Update.

In base al software da usare, consultare il manuale del software (Diverso dai software sopra).

Per dettagli sul software, vedere [Panoramica dei software forniti \(pag. 29\)](#).

● Manuali di riferimento per la configurazione dello scanner

Azione	Vedere
Dal disimballaggio alla preparazione prima dell'uso	Avvio rapido

Azione		Vedere
Installazione dello scanner	Verifica dei metodi di connessione	<p>Guida dell'operatore</p> <ul style="list-style-type: none"> • Metodi di connessione dello scanner (pag. 19) • Impostazioni di rete (PaperStream Scanner Admin) (pag. 240)
	Installazione del software/ Impostazione di un metodo di connessione	<ul style="list-style-type: none"> • Guida dell'operatore <ul style="list-style-type: none"> - Inizio della configurazione dello scanner (pag. 29) • Network Setup Tool Guida
Strutturazione dei server	Configurazione delle preferenze per i server DNS (quando si cerca uno scanner o un computer con il suo nome host)	Manuale dei server DNS utilizzato
	Configurazione delle preferenze per un server proxy (quando si utilizza un server proxy)	Manuale del server proxy utilizzato
	Configurazione delle preferenze per un server FTP/FTPS o SFTP. (se si connette a un server FTP/FTPS o a un server SFTP quando si utilizza DirectScan)	Manuale del server FTP/FTPS o del server SFTP utilizzato
	Dall'installazione al funzionamento di PaperStream Central Admin (quando si utilizza PaperStream Central Admin)	Guida dell'utente di PaperStream Central Admin
Scansione	Procedura di scansione	<p>Guida dell'operatore</p> <ul style="list-style-type: none"> • Avvio di una scansione da un'applicazione di scansione delle immagini (pag. 46) • Pressione di un tasto sullo scanner per avviare un'applicazione di scansione delle immagini ed eseguire una scansione (pag. 48)

Azione		Vedere
		<ul style="list-style-type: none"> ● Pressione di un tasto sullo scanner per elaborare un lavoro di scansione di documenti (DirectScan) (pag. 54)
	Impostazioni di scansione	<ul style="list-style-type: none"> ● Aiuto per il driver dello scanner ● Manuale/Aiuto per l'applicazione di scansione delle immagini
	Impostazioni di scansione (DirectScan)	<p>Guida dell'operatore</p> <ul style="list-style-type: none"> ● Elaborazione di un lavoro per scandire i documenti e salvare/inviare le immagini scandite (DirectScan) (pag. 96) ● Assegnazione tasto (pag. 257)
Impostazioni operative per lo scanner		<p>Guida dell'operatore</p> <ul style="list-style-type: none"> ● Impostazioni dello scanner (Software Operation Panel) (pag. 197)

Marchi di fabbrica

ISIS è un marchio di fabbrica di Open Text.

Intel e Intel Core sono marchi di Intel Corporation o di società controllate da Intel negli Stati Uniti e/o in altri Paesi.

Google e Google Chrome sono marchi di fabbrica o marchi di fabbrica registrati di Google LLC.

Oltre ai software creati dallo sviluppatore del prodotto (PFU Limited), questo prodotto contiene software open source creati da terze parti. Per dettagli riguardanti le condizioni delle licenze per i software open source, consultare la finestra visualizzata cliccando [Licenza] nel menu per PaperStream Scanner Admin.

Microsoft, Excel, Internet Explorer, Windows e Windows Server sono marchi di fabbrica del gruppo di società Microsoft.

PaperStream è un marchio di fabbrica registrato di PFU Limited in Giappone.

I nomi di altre compagnie e di altri prodotti sono marchi di fabbrica o marchi di fabbrica registrati delle rispettive compagnie.

Produttore

PFU Limited

YOKOHAMA i-MARK PLACE, 4-5 Minatomirai 4-chome, Nishi-ku, Yokohama-shi, Kanagawa
220-8567 Giappone.

Data di emissione/Emittente

Pubblicato a Giugno 2026

Pubblicato da PFU Limited

Modello normativo: P3880A

© PFU Limited 2026

Informazioni di sicurezza

L'allegato manuale "Precauzioni di sicurezza" contiene informazioni importanti sulla sicurezza e sull'uso corretto del prodotto.

Leggerla attentamente prima di usare lo scanner.

Simboli utilizzati nel manuale

Al fine di evitare incidenti o danni alle persone e al prodotto, nella guida vengono utilizzate le indicazioni descritte di seguito.

Le etichette di avvertimento indicano con dei simboli il livello di avvertimento e le istruzioni.

I simboli e il loro significato sono i seguenti:



Questa indicazione segnala all'utente un'operazione che, se non osservata attentamente, può causare lesioni gravi o morte.



Questa indicazione segnala all'utente un'operazione che, se non osservata attentamente, può causare lesioni alle persone o danneggiare il prodotto.

Per convenzione notazionale, in questo manuale vengono utilizzati i simboli seguenti:

ATTENZIONE

Questo simbolo segnala agli operatori informazioni particolarmente importanti. Accertarsi di leggere queste informazioni.

CONSIGLIO

Questo simbolo segnala agli operatori consigli utili sulle operazioni.

Abbreviazioni utilizzate nel manuale

In questo manuale sono utilizzate le abbreviazioni seguenti.

Nome	Indicazione
Windows® 10 Home (32 bit/64 bit) Windows® 10 Pro (32 bit/64 bit) Windows® 10 Enterprise (32 bit/64 bit) Windows® 10 Education (32 bit/64 bit)	Windows 10 (*1)
Windows® 11 Home (64 bit) Windows® 11 Pro (64 bit) Windows® 11 Enterprise (64 bit) Windows® 11 Education (64 bit)	Windows 11 (*1)
Windows Server™ 2016 Standard (64 bit)	Windows Server 2016 (*1)
Windows Server™ 2019 Standard (64 bit)	Windows Server 2019 (*1)
Windows Server™ 2022 Standard (64 bit)	Windows Server 2022 (*1)
Windows Server™ 2025 Standard (64 bit)	Windows Server 2025 (*1)
Internet Explorer®	Internet Explorer
Google Chrome™	Google Chrome
Microsoft® Word	Word
Microsoft® Excel®	Excel
PaperStream IP (TWAIN) for SP Series PaperStream IP (TWAIN x64) for SP Series PaperStream IP (ISIS) for SP Series	Driver PaperStream IP
Trasporto fogli Trasporto fogli foto	(Trasporto) fogli

*1:se non vi sono distinzioni tra le diverse versioni del sistema operativo, viene usato il termine generico "Windows".

Simboli di collegamento nella presente guida

Le frecce rivolte a destra (→) vengono usate per separare icone o opzioni di menu da selezionare in successione.

Esempio:Cliccare il menu [Start] → [Pannello di controllo].

Schermate di esempio nella guida

Le schermate dei prodotti Microsoft sono riprodotte con il permesso di Microsoft Corporation. Le schermate di esempio riportate nella guida sono soggette a modifica senza preavviso nell'interesse del miglioramento del prodotto.

Se la schermata visualizzata è diversa da quella riportata nel manuale, procedere seguendo la schermata effettiva e facendo riferimento al manuale dell'utente per l'applicazione dello scanner in uso.

Le schermate utilizzate in questo manuale sono quelle di Windows 11. Le finestre effettive e le operazioni potrebbero differire a seconda del sistema operativo. Le schermate e le operazioni, inoltre, potrebbero risultare diverse da questo manuale dopo l'aggiornamento del software dell'applicazione dello scanner. In tal caso, consultare il manuale fornito con l'aggiornamento del software.

Termini di utilizzo

Leggere attentamente i seguenti termini di utilizzo prima di usare questo manuale:

- Per usare tutte le funzioni descritte in questo manuale, aggiornare il software e il firmware correlati a SP Series alla versione aggiornata.
 - Questo manuale è fornito ai clienti che hanno acquistato o installato il nostro prodotto. Non possiamo garantire una risposta alle domande riferite a questo manuale poste da clienti che non hanno acquistato o installato il prodotto.
 - È possibile che il contenuto di questo manuale venga aggiornato o il servizio venga interrotto senza preavviso, nell'interesse dello sviluppo del prodotto.
 - PFU Limited non si assume alcuna responsabilità per perdite o danni derivanti dall'utilizzo o dalla mancata disponibilità di questo manuale.
 - PFU Limited non si assume alcuna responsabilità per danni causati dall'uso di questo prodotto né per qualsiasi altro reclamo da parte di terzi.
 - La copia in toto o in parte di questo manuale o la copia delle applicazioni dello scanner è proibita sulla base della legge per il copyright.
-

Restituzione/smaltimento/trasferimento della proprietà dello scanner

Lo scanner può archiviare varie impostazioni tra cui i nomi utente o gli indirizzi e-mail.

In caso di reso, smaltimento o trasferimento di proprietà dello scanner, eliminare le proprie informazioni memorizzate nello scanner.

Per i dettagli su come eliminare queste informazioni, vedere quanto segue:

- PaperStream Scanner Admin (browser)
 - [Ripristina impostazioni predefinite di fabbrica \(pag. 283\)](#)

Panoramica dello scanner

Questa sezione fornisce una panoramica dello scanner prima dell'uso.

Operazioni possibili con lo scanner

- **Collegamenti dello scanner**
 - Collegamento dello scanner a un computer tramite cavo USB o LAN cablata
 - ➔ [Metodi di connessione dello scanner \(pag. 19\)](#)
- **Metodi di scansione**
 - Avvio di una scansione dal computer
 - ➔ [Avvio di una scansione da un'applicazione di scansione delle immagini \(pag. 46\)](#)
 - Avvio di una scansione con un tasto sullo scanner
 - ➔ [Pressione di un tasto sullo scanner per avviare un'applicazione di scansione delle immagini ed eseguire una scansione \(pag. 48\)](#)
 - ➔ [Pressione di un tasto sullo scanner per elaborare un lavoro di scansione di documenti \(DirectScan\) \(pag. 54\)](#)
- **Metodi di scansione per vari documenti**
 - Scansione di documenti difficili da scansionare (come ad esempio documenti piegati a metà, buste o carta transfer multistrato)
 - ➔ [Documenti adatti alla scansione \(pag. 61\)](#)
 - ➔ [Scansione di documenti di larghezza diversa \(pag. 81\)](#)
 - ➔ [Scansione di documenti come buste o carta trasferibile multistrato \(pag. 88\)](#)
 - Scansione contemporaneamente di documenti di peso della carta, dimensioni e tipologie diversi
 - ➔ [Condizioni per la scansione di una pila mista \(pag. 71\)](#)
 - ➔ [Scansione di documenti di larghezza diversa \(pag. 81\)](#)
 - Scansione di documenti di grandi dimensioni
 - ➔ [Scansione di documenti più grandi del formato A4/Letter \(pag. 90\)](#)
 - ➔ [Scansione di documenti a pagina lunga \(pag. 94\)](#)
 - Scansione di documenti entro un intervallo di dimensioni specifiche
 - ➔ [Scansione di documenti con larghezza compresa tra 220 e 240 mm \(pag. 83\)](#)
 - Scansionare documenti importanti, fotografie o ritagli proteggendoli da eventuali danni
 - ➔ [Scansione di documenti più grandi del formato A4/Letter \(pag. 90\)](#)
 - ➔ [Scansione di fotografie e ritagli senza danneggiarli \(pag. 92\)](#)
 - ➔ [Condizioni per l'utilizzo del Trasporto fogli \(pag. 76\)](#)

- ➔ [Condizioni per l'utilizzo del Trasporto fogli foto \(pag. 79\)](#)
 - Premendo semplicemente un tasto sullo scanner, è possibile scansionare documenti e salvare o inviare immagini.
 - ➔ [Pressione di un tasto sullo scanner per elaborare un lavoro di scansione di documenti \(DirectScan\) \(pag. 54\)](#)
 - ➔ [Elaborazione di un lavoro per scandire i documenti e salvare/inviare le immagini scandite \(DirectScan\) \(pag. 96\)](#)
 - **Gestione centralizzata di più scanner**
 - Con PaperStream Central Admin, è possibile gestire in modo centralizzato più scanner in PaperStream Central Admin
 - ➔ [PaperStream Central Admin \(pag. 256\)](#)
- Per dettagli su PaperStream Central Admin, consultare la Guida dell'utente di PaperStream Central Admin.

Metodi di connessione dello scanner

- **Collegamento dello scanner tramite un cavo USB**

Collegare lo scanner al computer mediante un cavo USB.



È possibile scansionare i documenti nei seguenti modi.

- Utilizzando un computer per eseguire una scansione
 - ➔ [Avvio di una scansione da un'applicazione di scansione delle immagini \(pag. 46\)](#)
- Utilizzando i pulsanti dello scanner per eseguire una scansione
 - ➔ [Pressione di un tasto sullo scanner per avviare un'applicazione di scansione delle immagini ed eseguire una scansione \(pag. 48\)](#)

- **Collegamento dello scanner tramite una LAN cablata**

Collegare lo scanner a un dispositivo di rete (ad esempio uno switch, un hub o un router) tramite un cavo LAN.

Se lo scanner è collegato a un computer, può essere utilizzato dai computer della stessa rete.

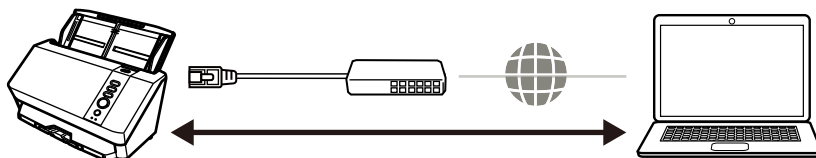

È possibile scansionare i documenti nei seguenti modi.

- Quando si utilizza lo scanner connesso a un computer
 - Utilizzando un computer per eseguire una scansione
 - ➔ [Avvio di una scansione da un'applicazione di scansione delle immagini \(pag. 46\)](#)
 - Utilizzando i pulsanti dello scanner per eseguire una scansione
 - ➔ [Pressione di un tasto sullo scanner per avviare un'applicazione di scansione delle immagini ed eseguire una scansione \(pag. 48\)](#)
- Quando si utilizza lo scanner da solo (DirectScan)
 - Utilizzando i pulsanti dello scanner per eseguire una scansione
 - ➔ [Pressione di un tasto sullo scanner per elaborare un lavoro di scansione di documenti \(DirectScan\) \(pag. 54\)](#)

Parti e funzioni

Questa sezione mostra i nomi delle parti dello scanner.

- **Fronte**

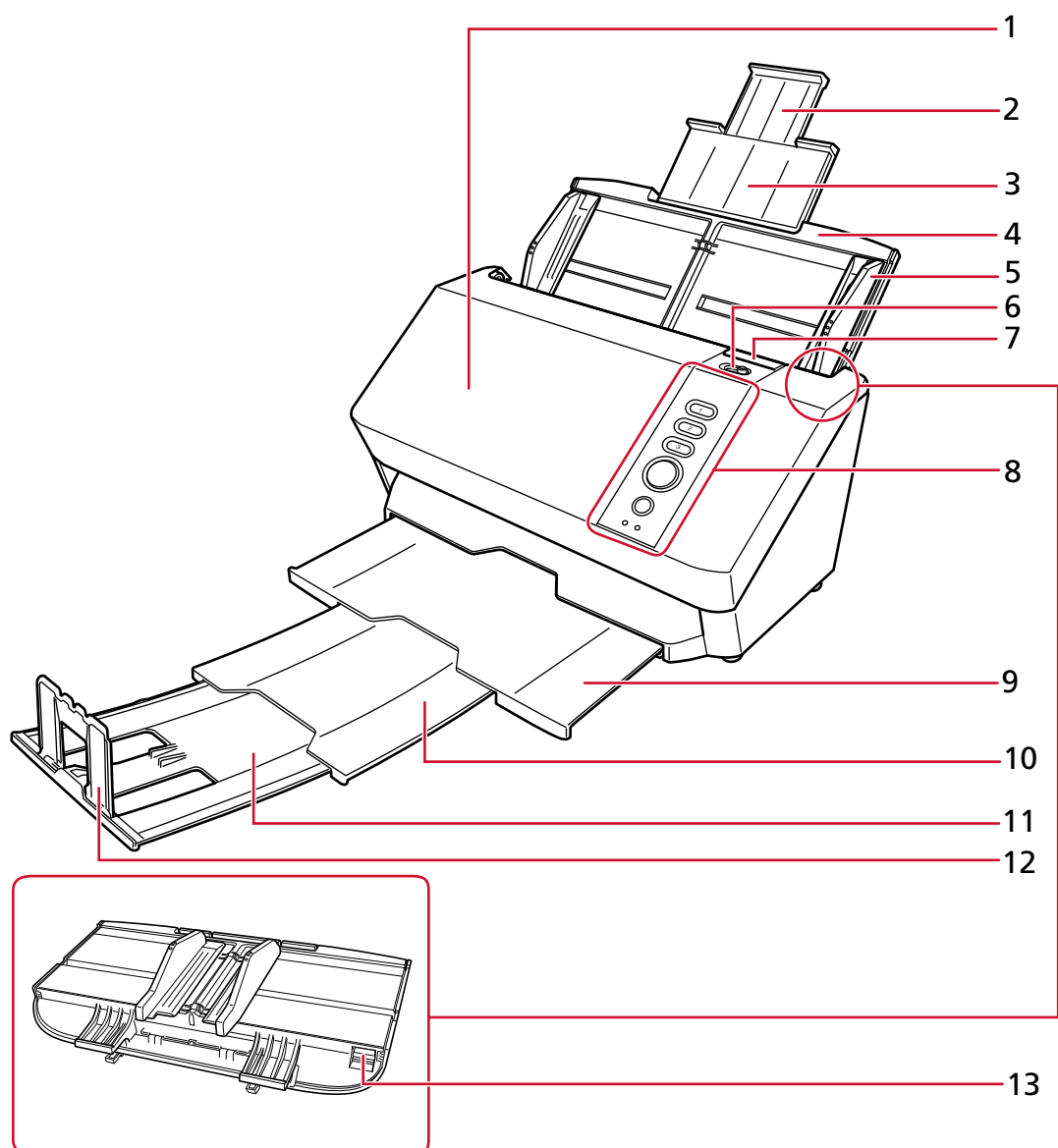

N.	Nome	Funzione
1	ADF (Alimentatore automatico di documenti)	Prende e alimenta i documenti un foglio alla volta dallo scivolo della carta dell'ADF (alimentatore). Aprire lo scivolo per sostituire i materiali usurati o per pulire l'interno dello scanner.
2	Estensione dello scivolo 2	Estrarla per adattarla alla lunghezza del documento.

N.	Nome	Funzione
3	Estensione dello scivolo 1	Estrarla per adattarla alla lunghezza del documento.
4	Scivolo della carta dell'ADF (alimentatore)	Raccoglie i documenti da scandire.
5	Guida laterale	Regola la posizione orizzontale dei documenti in base alla larghezza dei documenti caricati nello scivolo della carta dell'ADF (alimentatore). Impedisce ai documenti di inclinarsi durante l'alimentazione.
6	Cambio della modalità di alimentazione	Far scorrere il cambio della modalità di alimentazione a sinistra per cambiare la modalità di alimentazione in Manuale Singola.
7	Gancio di rilascio dell'ADF	Tirare questo gancio per aprire l'ADF.
8	Pannello di comando	Usato per eseguire le operazioni dello scanner o per verificarne lo stato. ➔ Pannello di comando (pag. 21)
9	Vassoio	Estrarre per utilizzarlo. Impila i documenti espulsi quando viene estratto.
10	Estensione del vassoio 1	Estrarla per adattarla alla lunghezza del documento.
11	Estensione del vassoio 2	Estrarla per adattarla alla lunghezza del documento.
12	Fermo del vassoio	Sollevarlo per adattarlo alla lunghezza del documento.
13	Regolatore guida laterale	Estende l'intervallo di regolazione delle guide laterali. ➔ Scansione di documenti con larghezza compresa tra 220 e 240 mm (pag. 83)

- **Pannello di comando**

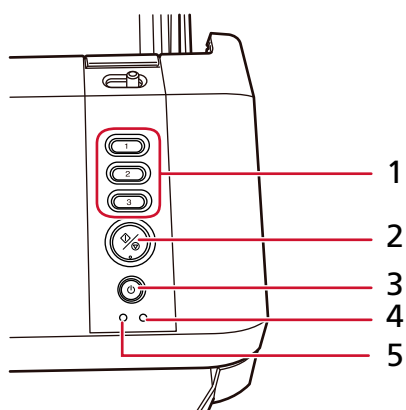

N.	Nome	Funzione
1	Tasto Invia	<p>Avvia la scansione.</p> <p>È possibile eseguire le seguenti operazioni:</p> <ul style="list-style-type: none"> ● Avviare una scansione con una specifica applicazione di scansione delle immagini. <ul style="list-style-type: none"> ➔ Pressione di un tasto sullo scanner per avviare un'applicazione di scansione delle immagini ed eseguire una scansione (pag. 48) ● Elaborare i lavori di DirectScan. <ul style="list-style-type: none"> ➔ Pressione di un tasto sullo scanner per elaborare un lavoro di scansione di documenti (DirectScan) (pag. 54)
2	Tasto Scansione/Stop	<p>Avvia la scansione.</p> <p>Il pulsante funziona anche come segue:</p> <ul style="list-style-type: none"> ● Premendo il pulsante durante la scansione si interrompe l'alimentazione dei documenti e lo scanner entra in uno stato in cui è abilitata la scansione continua (l'indicatore di alimentazione/controllo (LED) lampeggia rapidamente in verde (0,5 secondi acceso, 0,5 secondi spento)). ● Quando la scansione continua è abilitata, la pressione del pulsante senza caricare un documento termina la scansione. ● Premendo il pulsante mentre lo scanner si trova in uno stato di errore (l'indicatore di alimentazione/controllo (LED) è acceso o lampeggia in arancione), lo stato di errore viene cancellato. In caso di errore temporaneo, lo scanner entra in uno stato in cui è abilitata la scansione continua (l'indicatore di alimentazione/controllo (LED) lampeggia rapidamente in verde (0,5 secondi acceso, 0,5 secondi spento)). Se vengono rilevati documenti sovrapposti, i documenti vengono espulsi.
3	Tasto di accensione	Accende o spegne lo scanner.
4	Indicatore di alimentazione/controllo (LED)	<p>Indica lo stato dello scanner.</p> <p>➔ Informazioni sugli indicatori LED (pag. 27)</p>
5	Indicatore LAN (LED)	<p>Indica lo stato della connessione LAN.</p> <p>➔ Informazioni sugli indicatori LED (pag. 27)</p>

- **Retro**

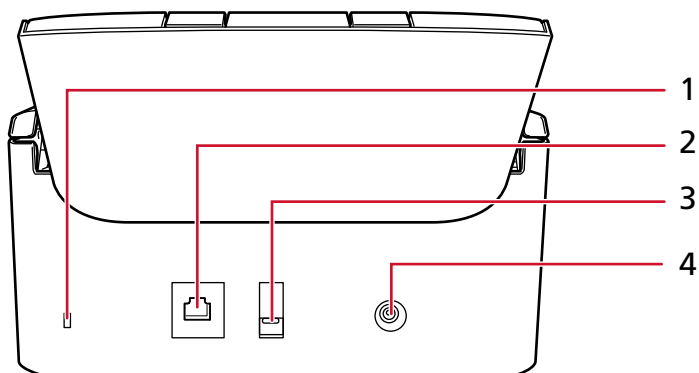

N.	Nome	Funzione
1	Slot dei cavi di sicurezza	Usato per collegare un cavo di sicurezza antifurto (disponibile in commercio).
2	Connettore LAN	Usato per collegare un cavo LAN.
3	Connettore USB	Usato per collegare il cavo USB.
4	Connettore di alimentazione	Usato per collegare un cavo di alimentazione. Con cavo di alimentazione si intende il cavo CA e l'adattatore CA collegati insieme.

- **Parti rimovibili**

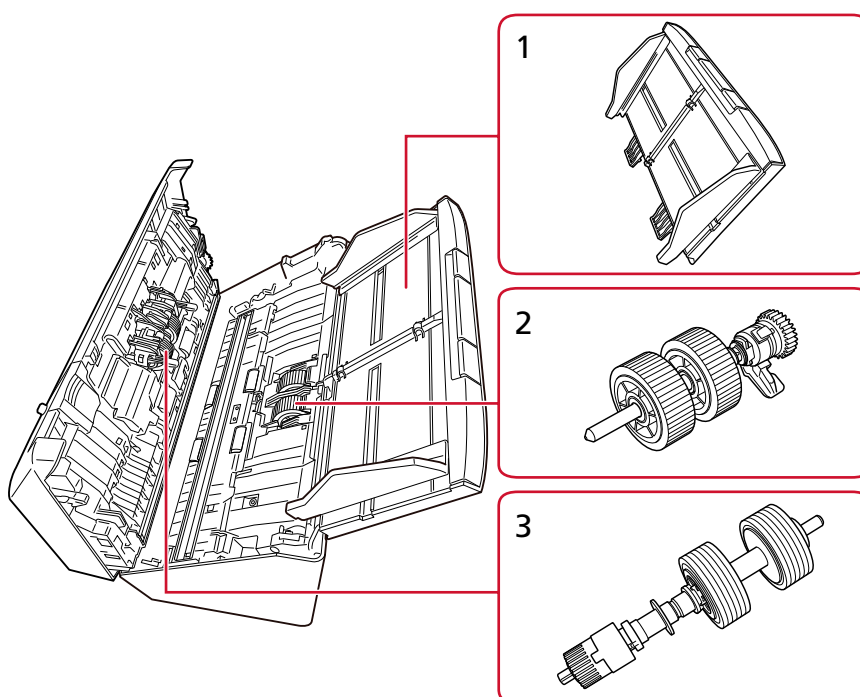

N.	Nome	Funzione
1	Scivolo della carta dell'ADF (alimentatore)	Raccoglie i documenti da scandire.
2	Rullo di presa	È un rullo che separa un foglio dal documento caricato nello scivolo della carta dell'ADF e lo alimenta nell'ADF (alimentatore).
3	Rullo di freno	È un rullo che previene l'alimentazione contemporanea di più fogli dei documenti nell'ADF.

● Interno (ADF)

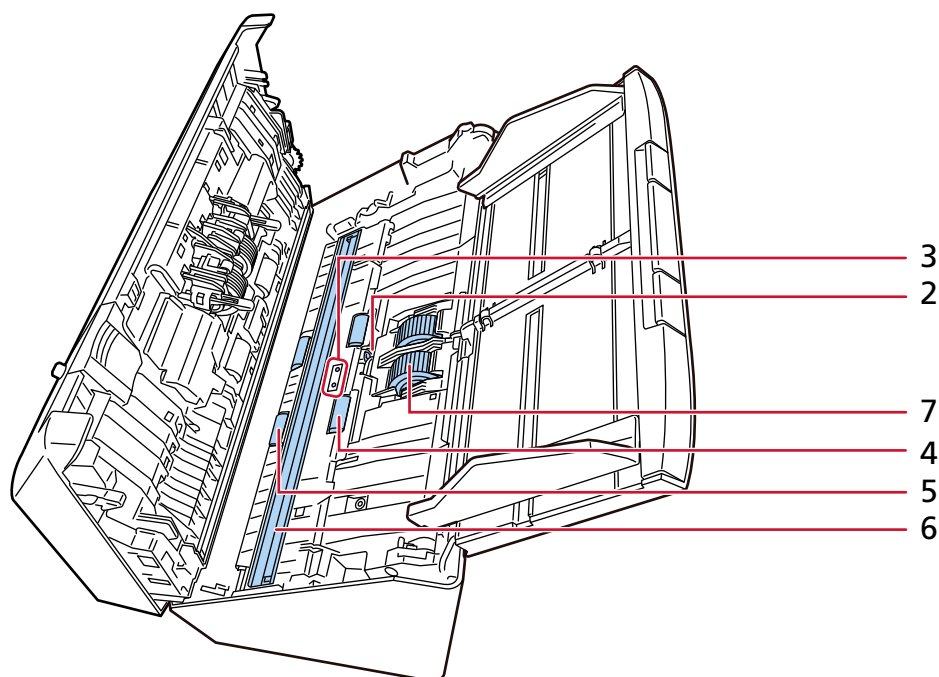
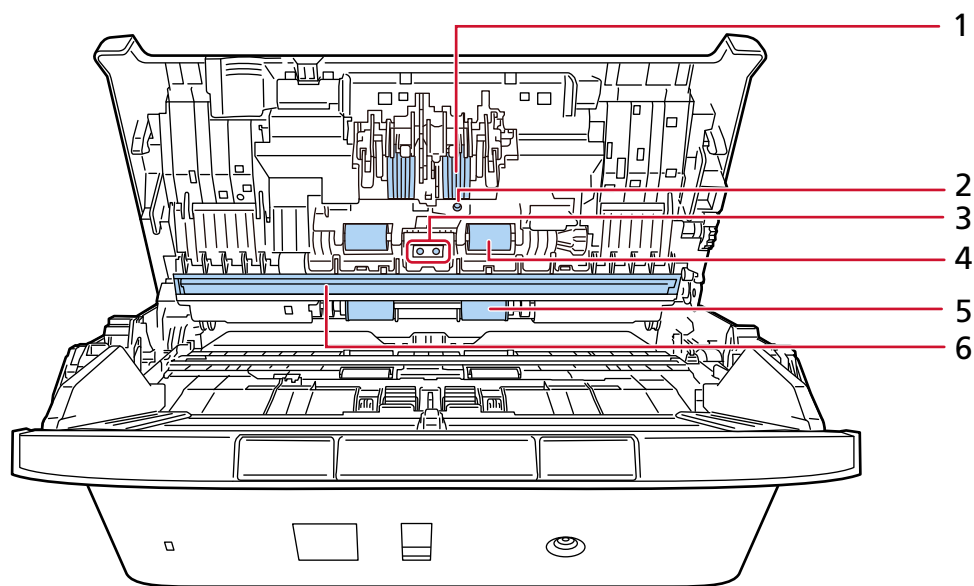

N.	Nome	Funzione
1	Rullo di freno (x 2)	È un rullo che previene l'alimentazione contemporanea di più fogli dei documenti nell'ADF.
2	Sensore a ultrasuoni (x 2)	È un sensore che rileva i documenti sovrapposti attraverso gli ultrasuoni.

N.	Nome	Funzione
		Rileva i documenti sovrapposti riconoscendo le differenze nel numero di onde ultrasoniche trasmesse attraverso i documenti.
3	Sensore del documento (x 2)	Un sensore che rileva se è presente un documento.
4	Rullo di alimentazione (x 4)	Rullo che alimenta i documenti nell'ADF.
5	Rullo di uscita (x 4)	Rullo che trasporta i documenti dall'ADF al vassoio.
6	Vetro (x 2)	La superficie che scandisce i documenti.
7	Rullo di presa (x 2)	È un rullo che separa un foglio dal documento caricato nello scivolo della carta dell'ADF e lo alimenta nell'ADF (alimentatore).

Informazioni sugli indicatori LED

- **Indicatore di alimentazione/controllo (LED)**

Indicazione	Descrizione
Verde (acceso)	È pronto per la scansione. Indica che lo scanner si è avviato normalmente.
Verde (lampeggiamento lento) (2 secondi acceso, 2 secondi spento)	Indica che lo scanner è in modalità di risparmio energia. Se non si usa lo scanner per il periodo di tempo impostato per l'intervallo di standby, entra in modalità di risparmio energia.
Verde (lampeggiamento normale) (1 secondo acceso, 1 secondo spento)	Indica che lo scanner sta scansionando documenti o trasferendo immagini. Questo indica anche che la modalità di pulizia è attivata.
Verde (lampeggio veloce) (0,5 secondi acceso, 0,5 secondi spento)	Indica che lo scanner si sta avviando dopo l'accensione. Indica anche che lo scanner è pronto a continuare la scansione dei documenti. Lo scanner è pronto per continuare a scansionare i documenti nei seguenti casi: <ul style="list-style-type: none"> ● Quando tutti i documenti caricati sono stati alimentati e la scansione continua è abilitata nelle impostazioni di scansione ● Dopo aver risolto un errore temporaneo verificatosi durante la scansione (l'indicatore è acceso o lampeggia in arancione). ● Dopo aver premuto il tasto Scan/Stop sullo scanner durante una scansione per interrompere l'alimentazione dei documenti
Arancione (acceso)	Indica che si è verificato un errore momentaneo durante la scansione dei documenti. ➔ Errori (pag. 133)
Arancione (lampeggiante)	Indica che durante la scansione dei documenti si è verificato un errore del dispositivo o un errore momentaneo. ➔ Errori (pag. 133) Quando si verifica un errore del dispositivo, spegnere e riaccendere lo scanner. Se l'indicazione continua a essere visualizzata dopo la riaccensione, contattare il distributore/rivenditore presso cui è stato acquistato il prodotto.

- **Indicatore LAN (LED)**

Indicazione	Descrizione
Verde (acceso)	Indica che lo scanner si è connesso alla rete.
Verde (lampeggiante)	Indica che lo scanner si sta connettendo alla rete.
Arancione (acceso)	Indica che lo scanner non è riuscito a connettersi alla rete.

Inizio della configurazione dello scanner

Questa sezione descrive come configurare lo scanner.

Per utilizzare lo scanner, ottenere il programma di installazione dal sito Web di download ed eseguire la seguente configurazione.

- Installazione del software

Installare il software necessario sul computer da collegare allo scanner.

➔ [Modalità di installazione del software \(pag. 33\)](#)

- Connessione dello scanner

Connettere lo scanner a un computer tramite cavo USB o LAN cablata.

Per dettagli consultare l'Aiuto dello Network Setup Tool.

Per dettagli sui tipi di connessione dello scanner vedere [Metodi di connessione dello scanner \(pag. 19\)](#).

Se necessario, configurare le seguenti impostazioni:

- Impostazioni operative per lo scanner

➔ [Impostazioni dello scanner \(Software Operation Panel\) \(pag. 197\)](#)

- Impostazioni di rete dello scanner

➔ [Impostazioni di rete \(PaperStream Scanner Admin\) \(pag. 240\)](#)

Panoramica dei software forniti

Questa sezione descrive il software necessario per il computer a cui collegare lo scanner.

Ottenere il programma di installazione dal sito Web di download, quindi installare tutto il software in una volta sola o installare solo il singolo software necessario singolarmente.

CONSIGLIO

Se si utilizza PaperStream Central Admin, installarlo separatamente dal sito Web di download. Per dettagli consultare la Guida dell'utente di PaperStream Central Admin.

- Driver PaperStream IP

Il driver PaperStream IP è un driver dello scanner conforme agli standard di TWAIN e ISIS.

Supporta gli scanner collegati a una rete.

I tipi di driver PaperStream IP sono tre:

- PaperStream IP (TWAIN) for SP Series

È conforme agli standard TWAIN. Viene usato quando si gestisce lo scanner con applicazioni a 32 bit compatibili con TWAIN.

- PaperStream IP (TWAIN x64) for SP Series

È conforme agli standard TWAIN. Viene usato quando si gestisce lo scanner con applicazioni a 64 bit compatibili con TWAIN.

A prescindere dal sistema operativo, se l'applicazione di scansione delle immagini in uso è un'applicazione a 32 bit, usare PaperStream IP (TWAIN) for SP Series.

- PaperStream IP (ISIS) for SP Series
È conforme agli standard ISIS. Viene usato quando si gestisce lo scanner con applicazioni compatibili con ISIS.
Per dettagli consultare l' Aiuto del driver di PaperStream IP.
- Network Setup Tool
Sono incluse le applicazioni seguenti.
Queste applicazioni sono necessarie per collegare lo scanner a una rete e renderlo disponibile all'uso.
 - Programma di selezione dello scanner
Usare questa applicazione per impostare un computer in modo che possa usare lo scanner collegato a una rete.
 - Programma di impostazione dell'indirizzo IP
Usare quest'applicazione per impostare l'indirizzo IP e il nome dello scanner.
 - Button Event Manager
Usare quest'applicazione per configurare le impostazioni dell'applicazione di scansione di immagini avviata dalla pressione del tasto dello scanner quando è collegato a una rete.
Per dettagli consultare l' Aiuto dello Network Setup Tool.
- Software Operation Panel
È possibile configurare le impostazioni correlate alla scansione di documenti e alla gestione dei materiali usurabili.
Si installa insieme al driver PaperStream IP.
➔ [Impostazioni dello scanner \(Software Operation Panel\) \(pag. 197\)](#)
- Error Recovery Guide
Usare questa applicazione per visualizzare lo stato dello scanner e una soluzione per un problema se si verifica un errore nello scanner.
Si installa insieme al driver PaperStream IP.
È possibile controllare le soluzioni per i problemi anche in [Soluzione dei problemi \(pag. 131\)](#).
- Error Recovery Guide (manuale)
È un manuale che descrive le soluzioni per gli errori notificati da Error Recovery Guide.
- PaperStream ClickScan
È un'applicazione di scansione delle immagini a 32 bit che supporta PaperStream IP (TWAIN) for SP Series.
È possibile eseguire una scansione con semplici impostazioni e operazioni.
Questo programma si avvia automaticamente dopo aver effettuato l'accesso nel computer ed è presente nell'area di notifica della barra delle applicazioni.
Per dettagli, fare riferimento all' Aiuto di PaperStream ClickScan.
- PaperStream ClickScan Searchable PDF Option
Questa applicazione produce immagini in formato controllabile come PDF, Word (*1) o Excel (*1).
Disponibile per PaperStream ClickScan
Per dettagli, fare riferimento all' Aiuto di PaperStream ClickScan.
- PaperStream Capture

Un'applicazione di scansione delle immagini a 32 bit che supporta PaperStream IP (TWAIN) for SP Series/PaperStream IP (ISIS) for SP Series.

Definendo le impostazioni di scansione come lavori, è possibile personalizzare le impostazioni secondo le proprie esigenze.

PaperStream Capture ha versioni a pagamento, ovvero PaperStream Capture Pro e PaperStream Capture Pro Premium. È disponibile una versione di valutazione per provare le funzioni di PaperStream Capture Pro Premium.

Per dettagli consultare la Guida dell'utente di PaperStream Capture.

- Manuali

Le Precauzioni di sicurezza la Guida dell'operatore sono installate.

- SP Series Online Update

Si tratta di un'applicazione che controlla e installa gli ultimi aggiornamenti dei seguenti programmi.

- Software installato sul computer

- Firmware dello scanner collegato al computer

Per i dettagli, vedere l'Aiuto di SP Series Online Update.

***1:** è necessario installare i prodotti di Microsoft® Office.

Requisiti di sistema

I requisiti di sistema per il computer su cui installare il software sono i seguenti.

Sistema operativo	<ul style="list-style-type: none"> ● Windows® 10 Home (32 bit/64 bit) (*1) ● Windows® 10 Pro (32 bit/64 bit) (*1) ● Windows® 10 Enterprise (32 bit/64 bit) (*1) ● Windows® 10 Education (32 bit/64 bit) (*1) ● Windows® 11 Home (64 bit) (*1) ● Windows® 11 Pro (64 bit) (*1) ● Windows® 11 Enterprise (64 bit) (*1) ● Windows® 11 Education (64 bit) (*1) ● Windows Server™ 2016 Standard (64 bit) (*1) ● Windows Server™ 2019 Standard (64 bit) (*1) ● Windows Server™ 2022 Standard (64 bit) (*1) ● Windows Server™ 2025 Standard (64 bit) (*1)
CPU	Processore Intel o compatibile Intel
Risoluzione dello schermo	1024 × 768 pixel o superiore, 65.536 o più colori (*2)
Spazio nel disco	Min. 12 GB di spazio libero su disco (*3)
Interfaccia	USB 3.2 Gen 1x1/USB 3.0/USB 2.0/USB 1.1
Browser (*4)	<ul style="list-style-type: none"> ● Google Chrome ● Microsoft Edge

***1:** il software fornito opera come applicazione desktop.

***2:** Quando si utilizza PaperStream Scanner Admin, utilizzare un display in grado di visualizzare almeno 1280 × 768 pixel o superiore.

Quando si utilizza PaperStream Capture, utilizzare un display in grado di visualizzare almeno 1280 × 800 pixel o superiore e 65.536 o più colori.

***3:** lo spazio su disco per la scansione dei documenti varia a seconda della dimensione del file delle immagini scandite.

***4:** uno dei browser è necessario per la configurazione delle impostazioni di rete dello scanner in PaperStream Scanner Admin.

La modalità Internet Explorer su Microsoft Edge non è supportata.

Modalità di installazione del software

Questa sezione spiega come installare il software necessario sul computer che verrà collegato allo scanner.

Il computer deve essere collegato a Internet.

Se il computer da collegare allo scanner non è in grado di connettersi a Internet, consultare [Modalità di installazione del software \(in un ambiente offline\) \(pag. 290\)](#) per l'installazione.

ATTENZIONE

- Se è installata una versione obsoleta del software, prima disinstallarla.
 - ➔ [Disinstallazione dei software \(pag. 296\)](#)
- Network Setup Tool incluso in questo programma di installazione è il prodotto successore di Network Setup Tool for fi Series. Se Network Setup Tool for fi Series è installato, disinstallare prima di installare Network Setup Tool.

1 Accedere a Windows come utente con privilegi di amministratore.

2 Collegatevi al sito Web dei download.

<https://www.pfu.ricoh.com/sp/d/>

3 Fare clic su [Programma di installazione online].

4 Nella finestra del Contratto di licenza, confermare il contenuto e fare clic sul pulsante [Accetta e scarica].

Si avvia il download del programma di installazione online.

5 Fare doppio clic sul programma di installazione online scaricato [Online Installer SP Series.exe].

6 Selezionare [INSTALLAZIONE (consigliata)] o [INSTALLAZIONE (personalizzata)].

- **INSTALLAZIONE (consigliata)**

Sono installati i seguenti software:

- PaperStream IP (TWAIN) SP Series
I seguenti software vengono installati contemporaneamente.
 - Software Operation Panel
 - Error Recovery Guide
- PaperStream Capture
- PaperStream ClickScan
- Network Setup Tool
- Error Recovery Guide (manuale)
- SP Series Online Update
- Manuali (Precauzioni di sicurezza, Guida dell'operatore)

a Cliccare il tasto [INSTALLAZIONE (consigliata)].

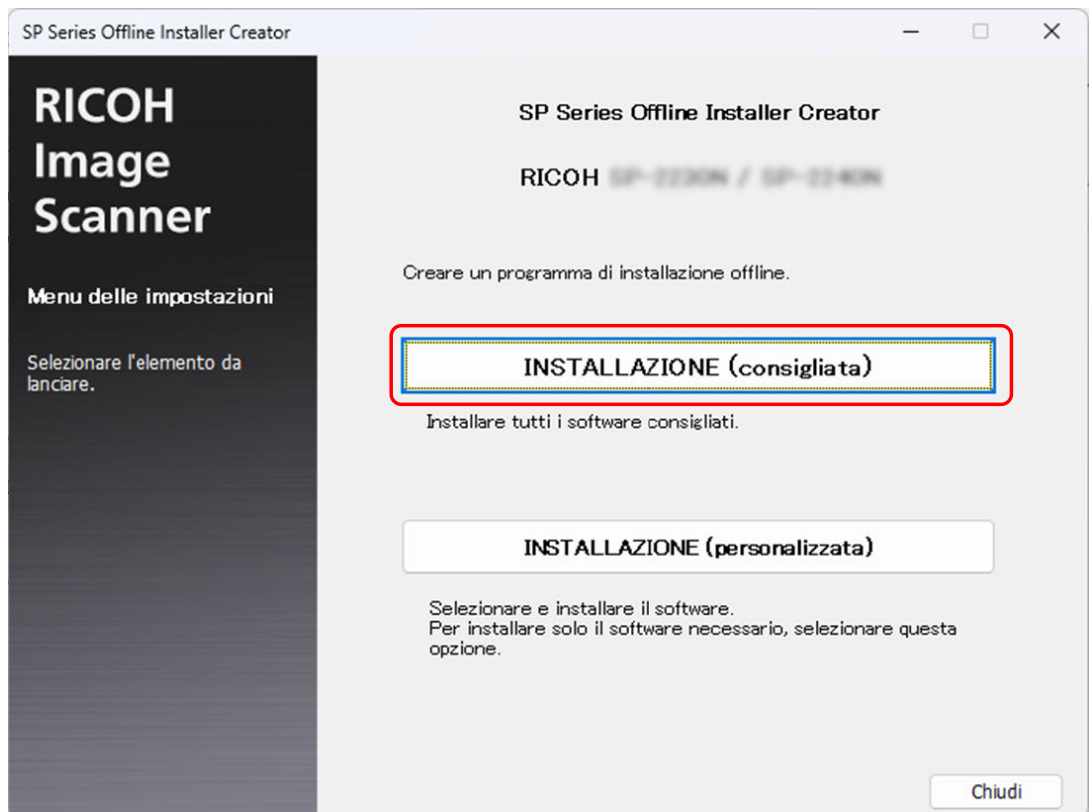

- **INSTALLAZIONE (personalizzata)**

Selezionare e installare il software necessario.

- a Cliccare il tasto [INSTALLAZIONE (personalizzata)].

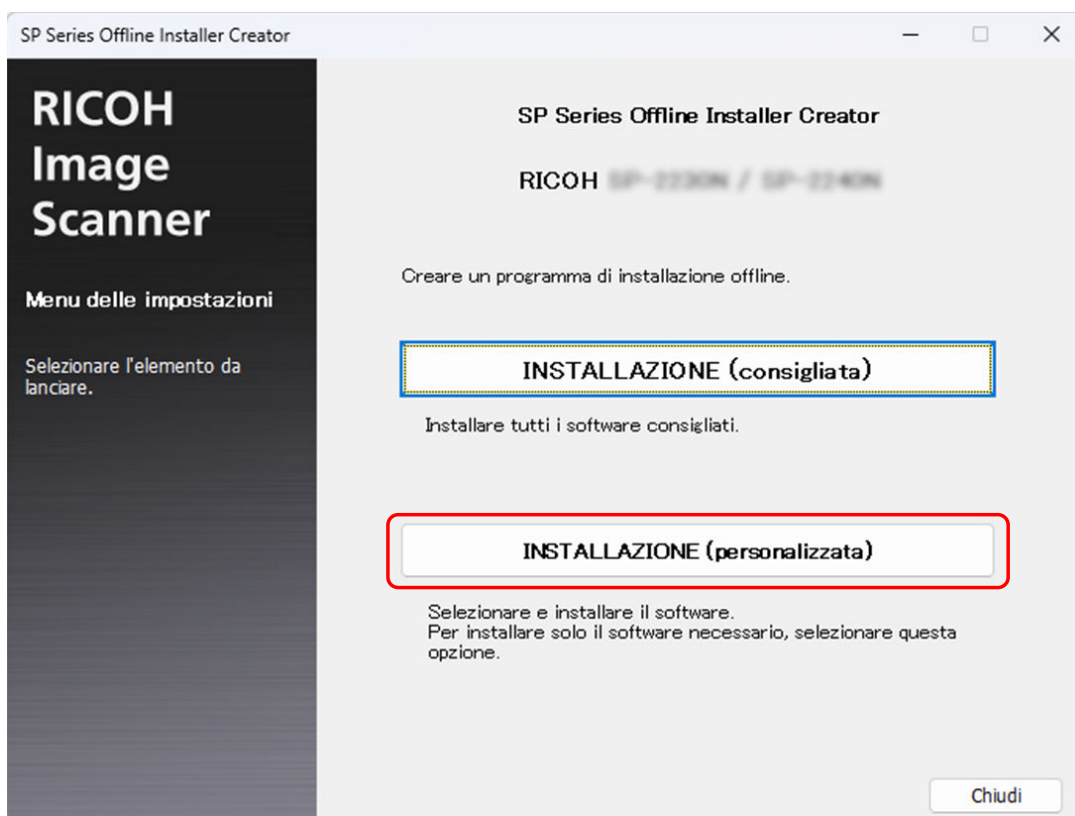

- b Selezionare le caselle di spunta del software da installare e cliccare il tasto [Avanti].
Per collegare lo scanner alla rete, installare Network Setup Tool.

7 Installare il software secondo le istruzioni visualizzate nella finestra.

Se è presente un aggiornamento del firmware, viene visualizzata una finestra che chiede se si desidera aggiornare il firmware.

Selezionare se aggiornare il firmware e procedere con l'installazione.

8 Quando viene visualizzata la finestra per la selezione del metodo di connessione dello scanner, selezionare il metodo di connessione e seguire le istruzioni visualizzate nella finestra.

Per dettagli consultare l'Aiuto dello Network Setup Tool.

- Per Windows 10/Windows Server 2016/Windows Server 2019/Windows Server 2022
Fare clic sul menu [Start] → [Network Setup Tool] → [Aiuto di Network Setup Tool].
- Per Windows 11/Windows Server 2025
Fare clic sul menu [Start] → [Tutte le app] → [Network Setup Tool] → [Aiuto di Network Setup Tool].

Come usare lo scanner

Questa sezione spiega come utilizzare lo scanner.

Accensione e spegnimento

Il metodo di accensione e spegnimento dello scanner può essere specificato in uno dei modi seguenti:

- Premendo il tasto di accensione sullo scanner
 - Quando la funzione di rete dello scanner è disabilitata, l'accensione e lo spegnimento dello scanner in base all'alimentazione del computer sono possibili solo se lo scanner è in funzione
- ➔ [Metodo per l'accensione e spegnimento dello scanner \[Interruttore\] \(pag. 238\)](#)

Questa sezione spiega le operazioni dello scanner supponendo che lo scanner sia configurato per accendersi o spegnersi premendo il tasto di accensione.

Accensione

- 1 Premere il tasto di accensione sullo scanner.

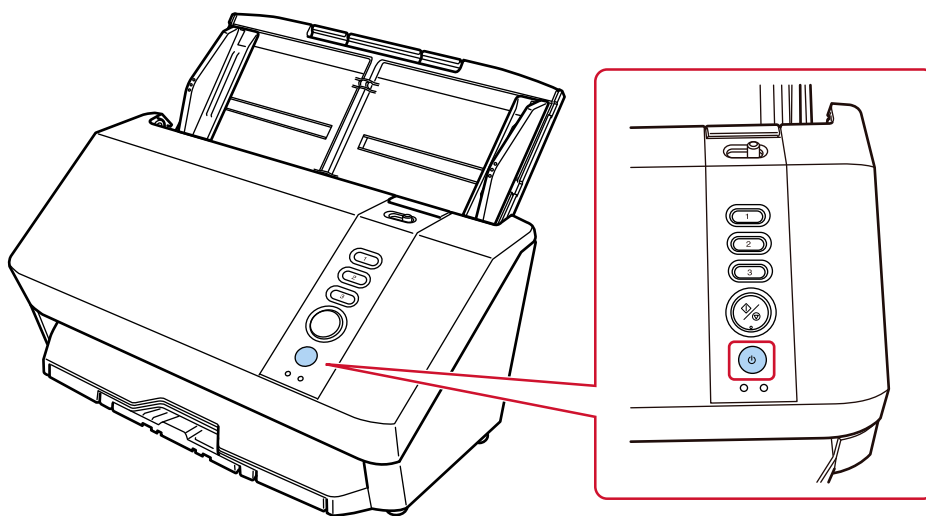

Lo scanner è acceso.

Lo scanner si avvia ed è pronto per la scansione.

Avviamento: L'indicatore di alimentazione/controllo (LED) lampeggia velocemente in verde (acceso per 0,5 secondi, spento per 0,5 secondi).

Pronto alla scansione: L'indicatore di alimentazione/controllo (LED) si accende in verde

Spegnimento

- 1 Premere il tasto di accensione sullo scanner per almeno 2 secondi.

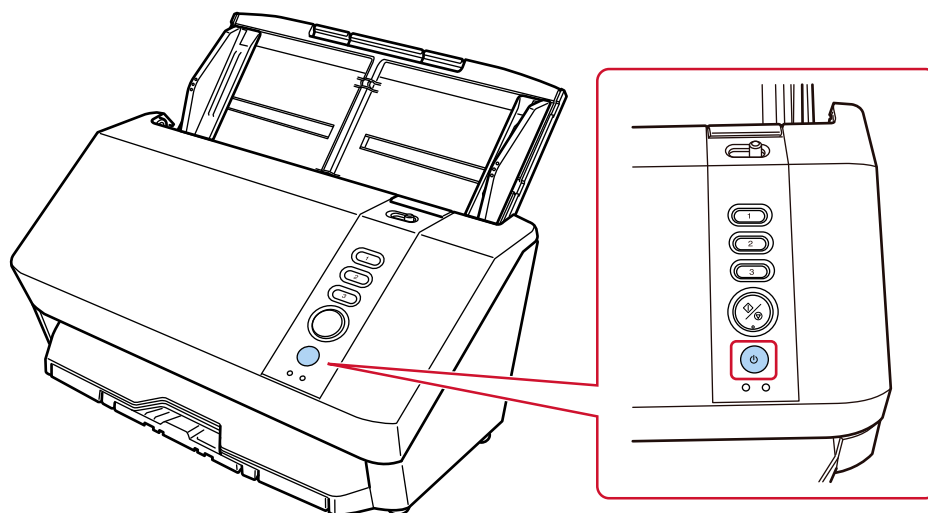

Lo scanner è spento.

Ingresso e uscita dalla modalità Risparmio energia

Lo scanner entra in modalità di risparmio energia quando viene lasciato acceso senza essere usato per un certo periodo di tempo.

La modalità di risparmio energia mantiene basso il consumo di corrente quando lo scanner non viene usato per un certo periodo di tempo.

La modalità Risparmio energia: ha due tipi di impostazioni.

- **Risparmio energia**

Se lo scanner rimane acceso per 10 minuti (impostazione predefinite di fabbrica) o più a lungo senza essere usato, entra automaticamente in modalità di risparmio energetico.

Quando lo scanner entra in modalità di risparmio energetico, l'indicatore di alimentazione/controllo (LED) lampeggia lentamente in verde (acceso per 2 secondi, spento per 2 secondi).

Per uscire dalla modalità di risparmio energia, procedere in uno dei modi seguenti:

- Caricare un documento nello scivolo della carta dell'ADF (alimentatore)
- Premere il tasto Invia o il tasto Scansione/Stop sullo scanner
- Premere il tasto di accensione sullo scanner
- Far scorrere il cambio della modalità di alimentazione dello scanner
- Scandire un documento con l'applicazione di scansione dell'immagine
- Chiudere l'ADF quando è aperto
- Collegare lo scanner al computer mediante un cavo USB
- Accedere allo scanner dal software per modificare le impostazioni

- **Spegnimento automatico**

Lo scanner si spegne automaticamente se rimane acceso senza essere usato per un certo periodo (20 minuti per l'impostazione predefinita di fabbrica).

Per riaccendere lo scanner dopo lo spegnimento automatico, premere il tasto di accensione.

➔ [Accensione \(pag. 36\)](#)

ATTENZIONE

- Se rimane un documento sul percorso della carta, lo scanner potrebbe non entrare in modalità di risparmio energia. Rimuovere i documenti facendo riferimento a [Quando si verifica un inceppamento della carta \(pag. 131\)](#).
- A seconda dell'applicazione di scansione delle immagini in uso, lo scanner potrebbe non spegnersi anche se la casella di spunta [Spegnere dopo un periodo di tempo definito] è selezionata.
- Se lo scanner si spegne automaticamente mentre si sta usando l'applicazione di scansione dell'immagine, chiudere l'applicazione e riaccendere lo scanner.

CONSIGLIO

È possibile configurare le impostazioni seguenti in Software Operation Panel.

- Tempo di attesa per l'entrata nella modalità di risparmio energetico dello scanner
- Impostazione per impedire allo scanner di spegnersi automaticamente
- ➔ Tempo di attesa dello scanner per entrare in modalità di risparmio energia [Risparmio energia] (pag. 234)

Apertura e chiusura dell'ADF

Questa sezione descrive l'apertura e la chiusura dell'ADF.

Apertura dell'ADF

- 1 Togliere eventuali documenti dallo scivolo della carta dell'ADF (alimentatore).
- 2 Tirare il gancio di rilascio dell'ADF verso di sé per aprire l'ADF.

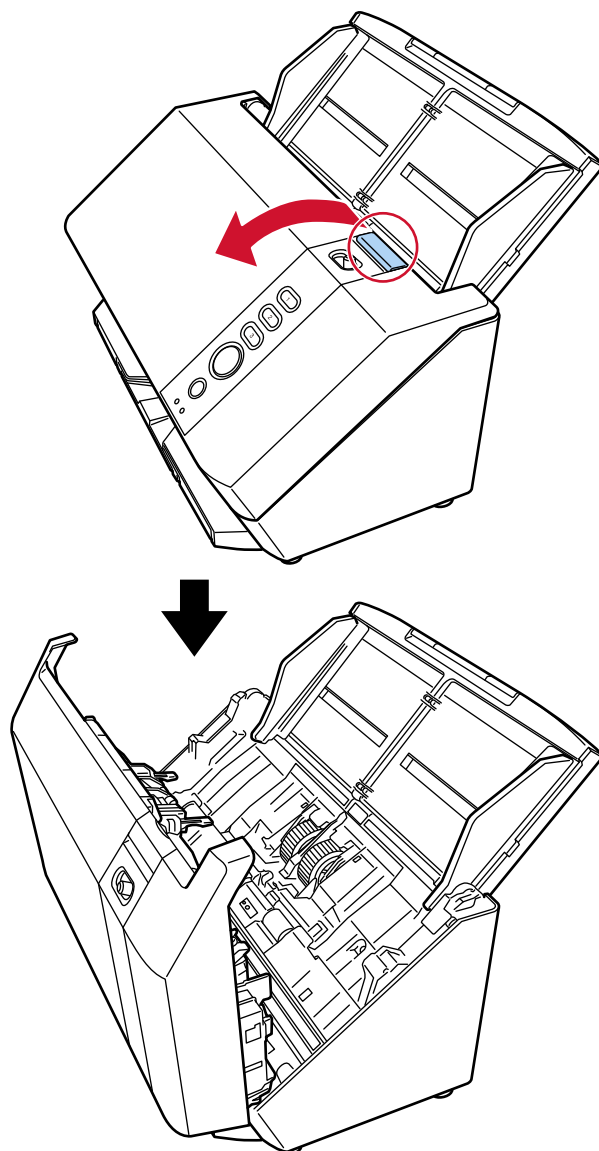

AVVISO

Quando è aperto, l'ADF potrebbe chiudersi accidentalmente.
Attenzione a non chiudersi l'ADF sulle dita.

Chiusura dell'ADF

1 Accertarsi di non intrappolare del materiale estraneo all'interno dell'ADF.

2 Chiudere l'ADF.

Premere il centro dell'ADF fino a farlo scattare in posizione, il che è indicato da un suono di scatto.

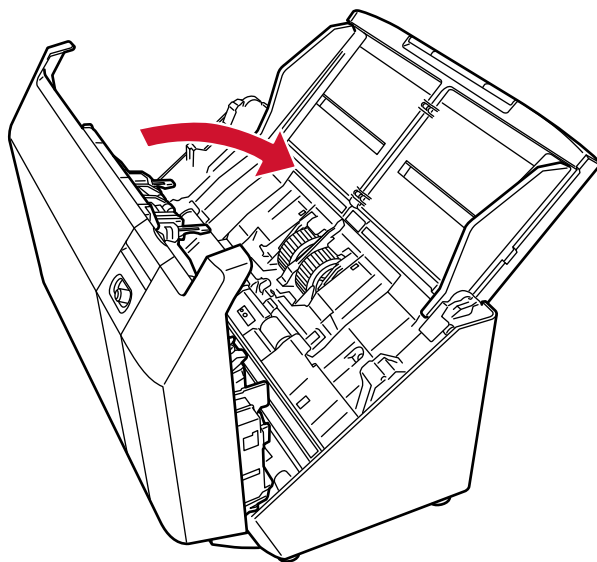

AVVISO

Attenzione a non chiudersi l'ADF sulle dita quando lo si chiude.

Impostazione dello scivolo della carta dell'ADF (alimentatore)

I documenti caricati nello scivolo della carta dell'ADF (alimentatore) vengono alimentati nell'ADF uno alla volta all'avvio della scansione.

Per scandire un documento relativamente lungo, come un documento in formato A4, usare le estensioni dello scivolo 1 e 2 come descritto di seguito, in modo che il documento rimanga dritto e sia alimentato uniformemente.

- 1** Tenere lo scivolo della carta dell'ADF (alimentatore) mentre si estrae l'estensione dello scivolo 1 e l'estensione dello scivolo 2.

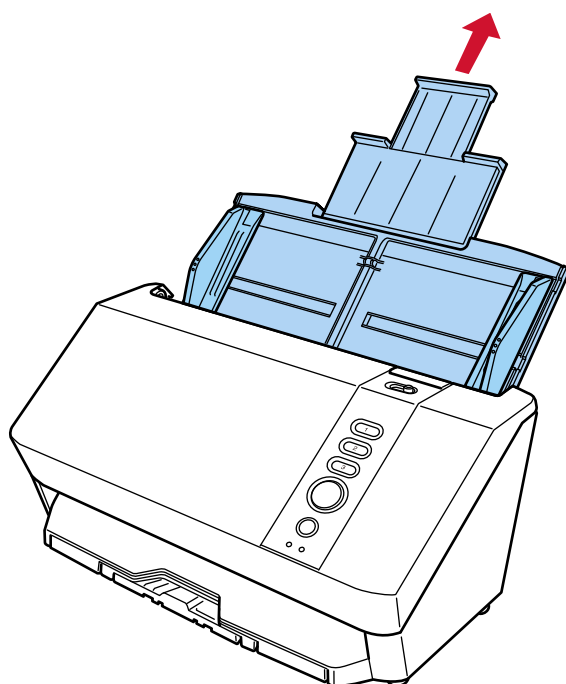

Impostazione del vassoio

I documenti caricati nello scivolo della carta dell'ADF (alimentatore) vengono espulsi nel vassoio uno alla volta durante la scansione.

Per scansionare un documento relativamente lungo, come un documento in formato A4, l'uso del vassoio, dell'estensione del vassoio 1, dell'estensione del vassoio 2 e del fermo del vassoio come descritto di seguito manterrà i documenti diritti e consentirà di alimentarli uniformemente.

- 1 Tirare verso di sé il vassoio, l'estensione del vassoio 1 e l'estensione del vassoio 2, quindi sollevare il fermo del vassoio.

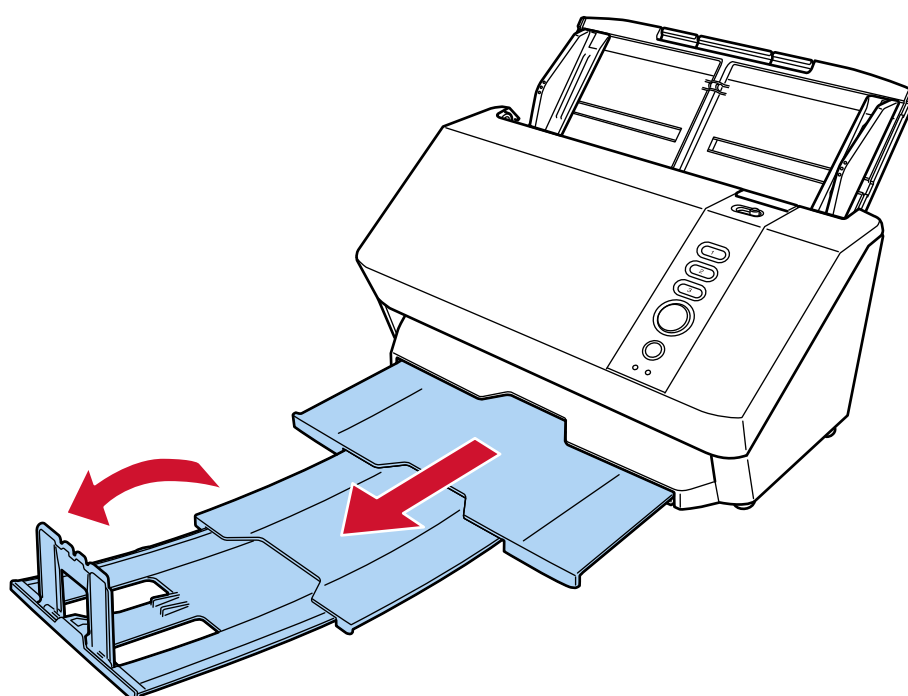

ATTENZIONE

- Non sollevare il fermo del vassoio di oltre 90 gradi perché potrebbe rompersi.
- Quando si scansionano documenti di spessore superiore a 209 g/m², non estrarre il vassoio. I documenti spessi possono rimanere impigliati nel vassoio, causando immagini distorte.

CONSIGLIO

Se i documenti espulsi non si impilano in modo ordinato, ridurre lo spazio (a circa 10 mm) tra i documenti e il fermo del vassoio aiuterà ad allinearli in modo più ordinato.

Come eseguire una scansione base

Questa sezione spiega come eseguire una scansione base.

ATTENZIONE

A seconda dell'utilizzo dello scanner, usare solo il cavo USB per il collegamento al computer o usare solo il cavo LAN per il collegamento a un dispositivo di rete. Non usare entrambi i cavi contemporaneamente.

● Quando si utilizza lo scanner connesso a un computer

Avviare un'applicazione di scansione delle immagini sul computer collegato allo scanner, oppure premendo un tasto sullo scanner, quindi scandire i documenti.

● Connessione USB

- Utilizzando un computer per eseguire una scansione

➔ [Avvio di una scansione da un'applicazione di scansione delle immagini \(pag. 46\)](#)

- Premendo il tasto Scansione/Stop o il tasto Invia sullo scanner per eseguire una scansione

➔ [Pressione di un tasto sullo scanner per avviare un'applicazione di scansione delle immagini ed eseguire una scansione \(pag. 48\)](#)

Software correlati: La finestra delle proprietà dello scanner in Windows (Eventi)

● Connessione LAN cablata

- Utilizzando un computer per eseguire una scansione

➔ [Avvio di una scansione da un'applicazione di scansione delle immagini \(pag. 46\)](#)

Software correlati: Programma di selezione dello scanner

➔ [Avvio del Programma di selezione dello scanner \(pag. 314\)](#)

- Premendo il tasto Scansione/Stop o il tasto Invia sullo scanner per eseguire una scansione

➔ [Pressione di un tasto sullo scanner per avviare un'applicazione di scansione delle immagini ed eseguire una scansione \(pag. 48\)](#)

Software correlati: Programma di selezione dello scanner, Button Event Manager

➔ [Avvio del Programma di selezione dello scanner \(pag. 314\)](#)

➔ [Come iniziare Button Event Manager \(pag. 316\)](#)

● Quando si utilizza lo scanner da solo (DirectScan)

È possibile utilizzare questa funzione assegnando un lavoro a un tasto Invia sullo scanner utilizzando PaperStream Scanner Admin.

Premendo semplicemente un tasto sullo scanner, è possibile scandire documenti e salvare o inviare immagini senza l'ausilio del computer.

Per ogni lavoro, specificare le impostazioni di scansione e la destinazione per l'invio dei file immagine.

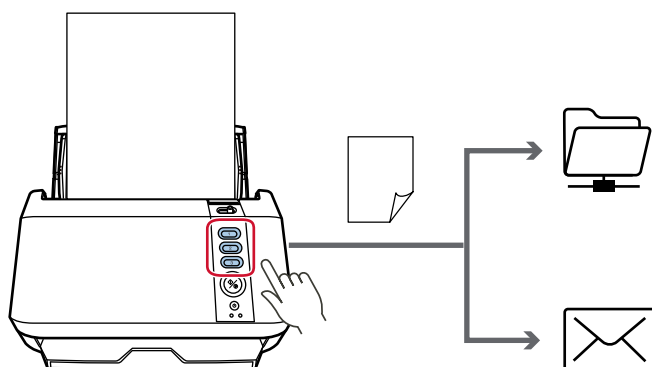

DirectScan

- Connessione LAN cablata

- Utilizzo del tasto Invia sullo scanner per eseguire una scansione

- ➔ [Pressione di un tasto sullo scanner per elaborare un lavoro di scansione di documenti \(DirectScan\) \(pag. 54\)](#)

Software correlati: PaperStream Scanner Admin

- ➔ [Assegnazione tasto \(pag. 257\)](#)

A seconda dell'utilizzo dello scanner, è possibile assegnare ai tasti impostazioni diverse. Quando si utilizzano più metodi insieme, assicurarsi che l'impostazione che si desidera utilizzare sia abilitata.

- ➔ [Abilitazione della configurazione desiderata dei pulsanti \(pag. 55\)](#)

Avvio di una scansione da un'applicazione di scansione delle immagini

Questa sezione descrive il flusso base di esecuzione di una scansione con un'applicazione di scansione delle immagini sul computer.

In questo caso, è necessario installare sul computer un driver dello scanner e un'applicazione di scansione delle immagini che lo supporta.

- Driver dello scanner
 - Driver PaperStream IP
- Applicazione di scansione delle immagini
 - PaperStream Capture

Per collegare lo scanner tramite una LAN cablata, è necessario quanto segue:

- Network Setup Tool
 - PaperStream Scanner Admin
- ➔ [Panoramica dei software forniti \(pag. 29\)](#)

Procedure di scansione, operazioni ed elementi di impostazione di scansione variano leggermente a seconda del driver dello scanner e dell'applicazione di scansione delle immagini.

Per dettagli consultare l'Aiuto del driver dello scanner e il manuale/l'Aiuto dell'applicazione di scansione delle immagini.

1 Accendere lo scanner.

➔ [Accensione \(pag. 36\)](#)

2 Collegare lo scanner al computer.

- Quando si utilizza una connessione USB
Collegare lo scanner al computer mediante un cavo USB.
- Quando si utilizza una connessione LAN cablata
Collegare lo scanner alla rete e selezionarlo con il Programma di selezione dello scanner.
 - ➔ [Rete \(pag. 251\)](#)
 - ➔ [Avvio del Programma di impostazione dell'indirizzo IP \(pag. 315\)](#)
Se non si dispone di un ambiente DHCP, è necessario il Programma di impostazione dell'indirizzo IP.
 - ➔ [Avvio del Programma di selezione dello scanner \(pag. 314\)](#)

3 Caricare un documento nello scivolo della carta dell'ADF (alimentatore).

➔ [Caricamento dei documenti \(pag. 59\)](#)

4 Avviare l'applicazione di scansione delle immagini.

5 Selezionare un driver dello scanner da usare per la scansione.

Per alcune applicazioni di scansione delle immagini potrebbe non essere necessaria la selezione di un driver dello scanner.

6 Selezionare lo scanner da usare per la scansione.

Il nome dello scanner dipende dal tipo di driver dello scanner e dal metodo di connessione dello scanner. Per dettagli consultare l' Aiuto del driver dello scanner.

Per alcune applicazioni di scansione delle immagini potrebbe non essere necessaria la selezione dello scanner.

7 Configurare le impostazioni per la scansione nella finestra delle impostazioni del driver dello scanner.

Per alcune applicazioni di scansione dell'immagine, la finestra delle impostazioni del driver potrebbe non visualizzarsi.

8 Scandire il documento con l'applicazione di scansione delle immagini.

ATTENZIONE

Non eseguire le operazioni seguenti, altrimenti la scansione si interrompe.

- Disconnessione del cavo USB
- Disconnessione del cavo LAN
- Disconnessione della rete
- Uscita da Windows

Pressione di un tasto sullo scanner per avviare un'applicazione di scansione delle immagini ed eseguire una scansione

Questa sezione spiega le preimpostazioni e la procedura di scansione necessarie quando si avvia un'applicazione di scansione delle immagini sul computer e si esegue una scansione premendo il pulsante sullo scanner.

In questo caso, è necessario installare sul computer un driver dello scanner e un'applicazione di scansione delle immagini che lo supporta.

- Driver dello scanner
 - Driver PaperStream IP
- Applicazione di scansione delle immagini
 - PaperStream Capture

Per collegare lo scanner tramite una LAN cablata, è necessario quanto segue:

- Network Setup Tool
 - PaperStream Scanner Admin
- ➔ [Panoramica dei software forniti \(pag. 29\)](#)

CONSIGLIO

- Se è installato PaperStream Capture, all'avvio di PaperStream Capture le impostazioni dei tasti configurate in PaperStream Capture vengono assegnate ai tasti dello scanner.
- Se PaperStream ClickScan e PaperStream Capture sono stati installati, l'applicazione di scansione delle immagini che viene avviata quando si preme il tasto Scansione/Stop sullo scanner varia a seconda che PaperStream ClickScan si trovi o meno nella barra delle applicazioni.
 - Quando è presente nella barra delle attività PaperStream ClickScan si avvierà.
 - Quando non è presente nella barra delle attività PaperStream Capture si avvierà.
- Se si cambia l'applicazione di scansione delle immagini assegnata al tasto dello scanner da PaperStream Capture a un'altra applicazione, si avvia la nuova applicazione di scansione delle immagini assegnata.
Se PaperStream Capture è impostato per occupare lo scanner, modificare l'impostazione per disattivare questa funzione.

1 Accendere lo scanner.

➔ [Accensione \(pag. 36\)](#)

2 Collegare lo scanner al computer.

- Quando si utilizza una connessione USB
Collegare lo scanner al computer mediante un cavo USB.
- Quando si utilizza una connessione LAN cablata

Collegare lo scanner alla rete e selezionarlo con il Programma di selezione dello scanner.

➔ [Rete \(pag. 251\)](#)

➔ [Avvio del Programma di impostazione dell'indirizzo IP \(pag. 315\)](#)

Se non si dispone di un ambiente DHCP, è necessario il Programma di impostazione dell'indirizzo IP.

➔ [Avvio del Programma di selezione dello scanner \(pag. 314\)](#)

3 Configurare le impostazioni di scansione nell'applicazione di scansione delle immagini.

➔ [Avvio di una scansione da un'applicazione di scansione delle immagini \(pag. 46\)](#)

4 Sul computer specificare un'applicazione di scansione delle immagini da avviare quando si preme il tasto sullo scanner.

La procedura di impostazione dei tasti dipende dal metodo di connessione dello scanner.

- Quando si stabilisce una connessione tramite un cavo USB

Visualizzare la finestra delle impostazioni [Dispositivi e stampanti] per Windows e impostare i tasti in [Proprietà digitalizzazione] per lo scanner.

➔ [Configurazione delle impostazioni dei tasti nelle proprietà dello scanner in Windows \(per la connessione USB\) \(pag. 51\)](#)

- Quando si stabilisce una connessione tramite una LAN cablata

Utilizzare Button Event Manager per impostare il pulsante.

Per i dettagli su Button Event Manager, consultare l'Aiuto dello strumento di configurazione della rete.

➔ [Come iniziare Button Event Manager \(pag. 316\)](#)

5 Se necessario, configurare le impostazioni sull'applicazione di scansione delle immagini da avviare.

Per alcune applicazioni di scansione delle immagini, potrebbero essere necessarie le impostazioni sull'applicazione di scansione delle immagini.

Per dettagli consultare il manuale/l'Aiuto dell'applicazione di scansione delle immagini da avviare.

6 Caricare un documento nello scivolo della carta dell'ADF (alimentatore).

➔ [Caricamento dei documenti \(pag. 59\)](#)

7 Premere il pulsante sullo scanner per avviare una scansione

- Quando si specifica un'applicazione di scansione delle immagini per [Scan Button] nel passaggio 4

Premere il tasto Scansione/Stop sullo scanner.

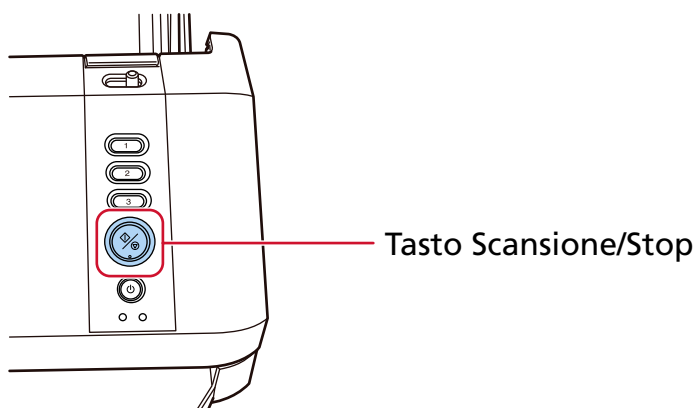

- Quando un'applicazione di scansione delle immagini è specificata per uno dei pulsanti [Send to 01] a [Send to 03] nel passaggio 4
Premere il tasto Invia sullo scanner.

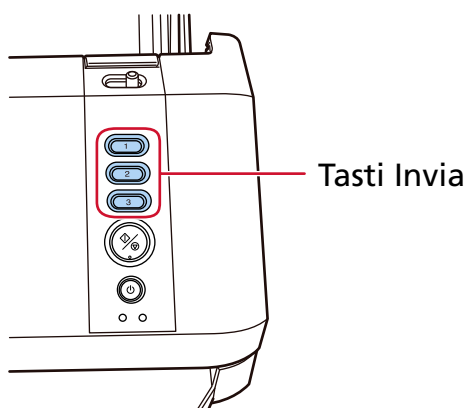

L'applicazione di scansione delle immagini specificata per il tasto si avvia.

8 Se necessario, scandire i documenti con l'applicazione di scansione delle immagini.

ATTENZIONE

Non eseguire le operazioni seguenti, altrimenti la scansione si interrompe.

- Disconnessione del cavo USB
- Disconnessione del cavo LAN
- Disconnessione della rete
- Uscita da Windows

Vedere anche

[Abilitazione della configurazione desiderata dei pulsanti \(pag. 55\)](#)

Configurazione delle impostazioni dei tasti nelle proprietà dello scanner in Windows (per la connessione USB)

Configurare il tasto sullo scanner che avvia la scansione.

Specificare un'applicazione di scansione delle immagini per il tasto sul computer da avviare quando si preme il tasto sullo scanner.

- 1 Accendere lo scanner.**
→ [Accensione \(pag. 36\)](#)
- 2 Controllare se lo scanner e il computer sono collegati tramite il cavo USB.**
- 3 Visualizzare [Impostazioni] in Windows.**
- 4 Fare clic su [Bluetooth e dispositivi].**
- 5 Fare clic su [Stampanti e scanner].**
- 6 Cliccare [SP-2240N] o [SP-2230N].**
- 7 Fare clic su [Proprietà scanner].**
Viene visualizzata la finestra [Scanner e fotocamere digitali].
- 8 Cliccare sull'icona dello scanner e cliccare sul tasto [Proprietà].**

ATTENZIONE

Quando PaperStream ClickScan si trova nella barra delle applicazioni, la finestra delle proprietà dello scanner non può essere visualizzata.
Per visualizzare la finestra delle proprietà dello scanner, uscire da PaperStream ClickScan.

- 9 Nella scheda [Eventi], selezionare il tasto che si desidera configurare dall'elenco a discesa [Selezionare un evento].**
 - [Scan Button]
Configurare l'azione del tasto Scansione/Stop sullo scanner.
 - Da [Send to 01] a [Send to 03]

Configurare l'azione per il tasto Invia a dello scanner.

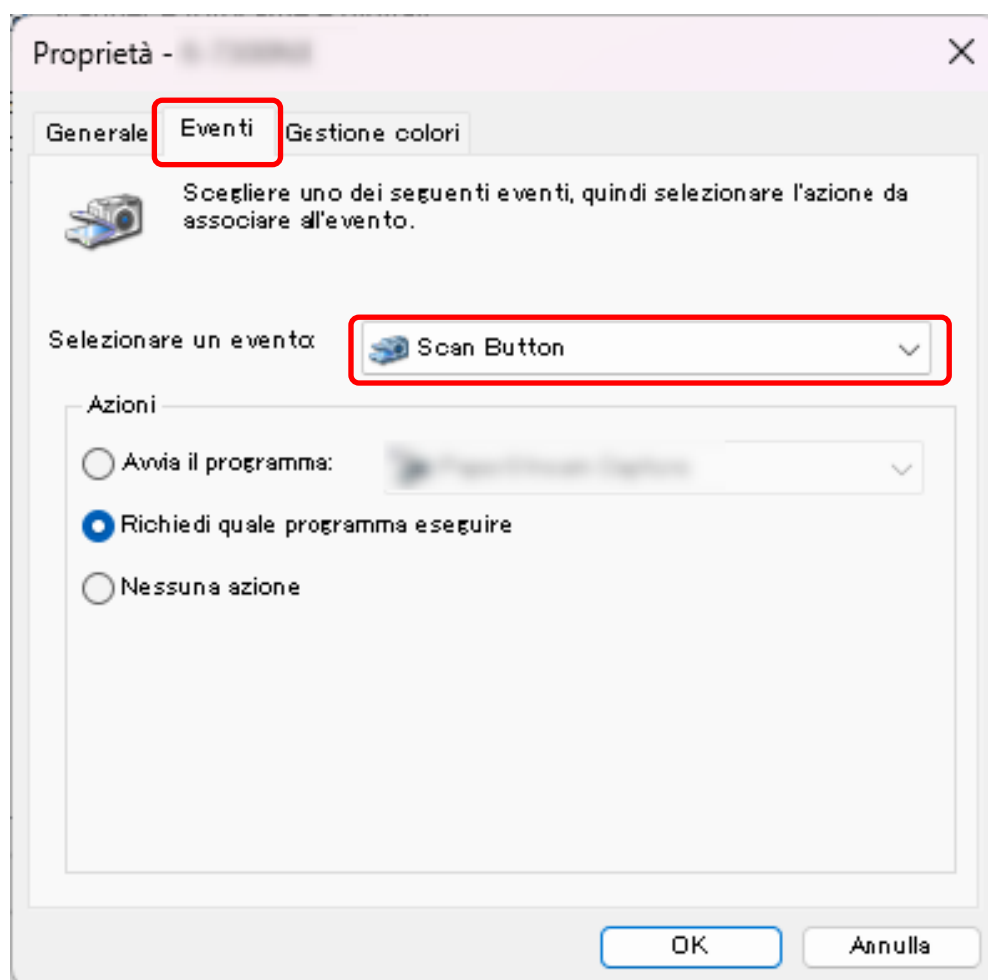

10 Selezionare un'applicazione di scansione delle immagini da avviare quando si preme il tasto.

Cliccare [Avvia il programma] e selezionare un'applicazione di scansione delle immagini dall'elenco dei programmi.

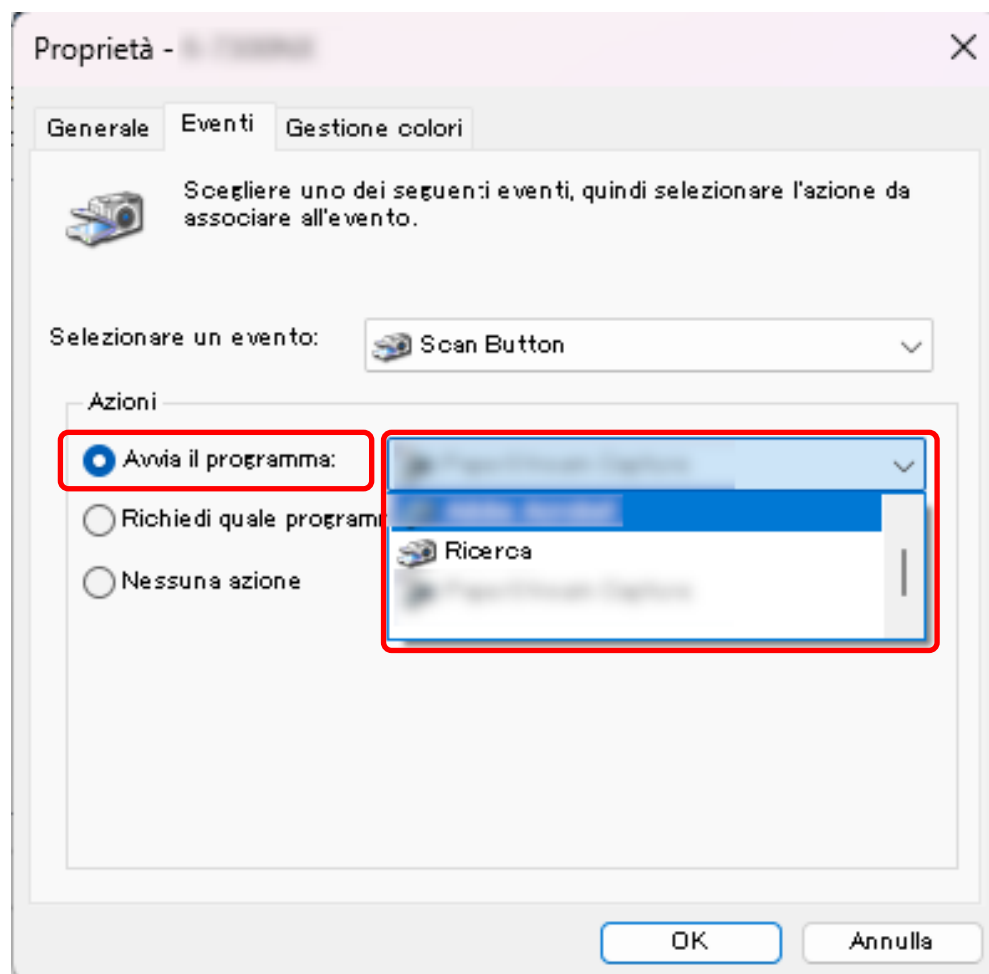

Per impostare più tasti, ripetere i punti da 9 a 10.

11 Cliccare il tasto [OK].

Vedere anche

[Abilitazione della configurazione desiderata dei pulsanti \(pag. 55\)](#)

Pressione di un tasto sullo scanner per elaborare un lavoro di scansione di documenti (DirectScan)

Questa sezione spiega il flusso di base quando si utilizza un tasto Invia sullo scanner per avviare un lavoro di scansione di documenti e salvare o inviare i file immagine.

È necessario assegnare un lavoro in anticipo a un tasto Invia.

→ [Elaborazione di un lavoro per scandire i documenti e salvare/inviare le immagini scandite \(DirectScan\) \(pag. 96\)](#)

1 Accendere lo scanner.

→ [Accensione \(pag. 36\)](#)

2 Caricare un documento nello scivolo della carta dell'ADF (alimentatore).

→ [Caricamento dei documenti \(pag. 59\)](#)

3 Premere il tasto Invia sullo scanner per elaborare una scansione.

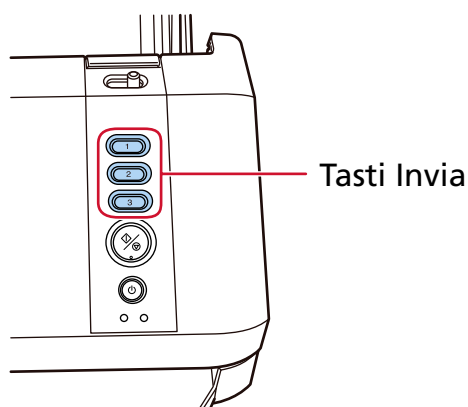

Vedere anche

[Abilitazione della configurazione desiderata dei pulsanti \(pag. 55\)](#)

Abilitazione della configurazione desiderata dei pulsanti

Se un tasto è stato configurato in più modi, abilitare solo la configurazione che si intende utilizzare e disabilitare le altre.

- Quando si utilizza lo scanner connesso a un computer

- Tasto Scansione/Stop

Metodo di connessione dello scanner	Configurazione dei pulsanti desiderata	Altre configurazioni da disabilitare
USB	<ul style="list-style-type: none"> ● La finestra delle proprietà dello scanner in Windows (Eventi) Configurare le operazioni sugli eventi 	Eseguire quanto segue: <ul style="list-style-type: none"> ● Button Event Manager Deselezionare la casella di spunta [Guarda evento pulsante] ● Uscita PaperStream ClickScan
LAN cablata	<ul style="list-style-type: none"> ● Button Event Manager Selezionare la casella di spunta [Guarda evento pulsante] 	Uscita PaperStream ClickScan

- Tasto Invia

Metodo di connessione dello scanner	Configurazione dei pulsanti desiderata	Altre configurazioni da disabilitare
USB	<ul style="list-style-type: none"> ● La finestra delle proprietà dello scanner in Windows (Eventi) Configurare le operazioni sugli eventi 	Eseguire quanto segue: <ul style="list-style-type: none"> ● PaperStream Scanner Admin Disabilita [Assegnazione tasto] ● Button Event Manager Deselezionare la casella di spunta [Guarda evento pulsante] ● Uscita PaperStream ClickScan
LAN cablata	<ul style="list-style-type: none"> ● Button Event Manager Selezionare la casella di spunta [Guarda evento pulsante] 	Uscita PaperStream ClickScan

CONSIGLIO

- Se è installato PaperStream Capture, all'avvio di PaperStream Capture le impostazioni dei tasti configurate in PaperStream Capture vengono assegnate ai tasti dello scanner.

- Se PaperStream ClickScan e PaperStream Capture sono stati installati, l'applicazione di scansione delle immagini che viene avviata quando si preme il tasto Scansione/Stop sullo scanner varia a seconda che PaperStream ClickScan si trovi o meno nella barra delle applicazioni.
 - Quando è presente nella barra delle attività PaperStream ClickScan si avvierà.
 - Quando non è presente nella barra delle attività PaperStream Capture si avvierà.
- Se si cambia l'applicazione di scansione delle immagini assegnata al tasto dello scanner da PaperStream Capture a un'altra applicazione, si avvia la nuova applicazione di scansione delle immagini assegnata.
Se PaperStream Capture è impostato per occupare lo scanner, modificare l'impostazione per disattivare questa funzione.

- **Quando si utilizza lo scanner da solo (DirectScan)**

- Tasto Invia

Metodo di connessione dello scanner	Configurazione dei pulsanti desiderata	Altre configurazioni da disabilitare
LAN cablata	<ul style="list-style-type: none"> ● PaperStream Scanner Admin Abilita [Assegnazione tasto] 	<ul style="list-style-type: none"> ● Button Event Manager Deselezionare la casella di spunta [Guarda evento pulsante]

Caricamento dei documenti

Questa sezione descrive come caricare i documenti nello scanner.

Caricamento di documenti

Questa sezione descrive come caricare i documenti di carta normale.

Preparazione

1 Verificare i documenti.

- a Controllare il formato e la qualità della carta che può essere scansionata con lo scanner.**

→ [Documenti adatti alla scansione \(pag. 61\)](#)

- b Verificare se i documenti da caricare sono della stessa larghezza.**

La modalità di caricamento dei documenti cambia a seconda che abbiano la stessa larghezza o larghezze diverse.

Se i documenti hanno larghezze diverse, vedere [Condizioni per la scansione di una pila mista \(pag. 71\)](#) o [Scansione di documenti di larghezza diversa \(pag. 81\)](#).

- c Controllare il numero dei fogli.**

È possibile caricare fino a 80 fogli (con peso della carta di 80 g/m² e spessore della pila di documenti inferiore a 8 mm).

→ [Capacità di caricamento \(pag. 66\)](#)

2 Smazzare i documenti.

- a Prendere una pila di documenti da massimo 8 mm.**

b Tenere entrambe le estremità del documento e smazzarle alcune volte.

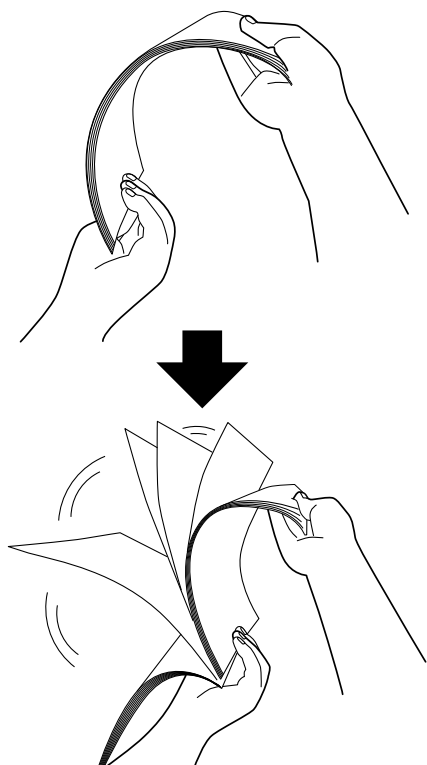

c Ruotare il documento di 90° e smazzarlo nello stesso modo.

d Ripetere dal punto **a** al punto **c** per tutti i documenti.

e Allineare la parte superiore dei documenti.

Caricamento dei documenti

- 1 Estrarre l'estensione dello scivolo a seconda della lunghezza della carta dei documenti.
→ [Impostazione dello scivolo della carta dell'ADF \(alimentatore\) \(pag. 42\)](#)
- 2 Adattare il vassoio alla larghezza dei documenti.
→ [Impostazione del vassoio \(pag. 43\)](#)
- 3 Caricare il documento rivolto verso il basso nello scivolo della carta dell'ADF (alimentatore).

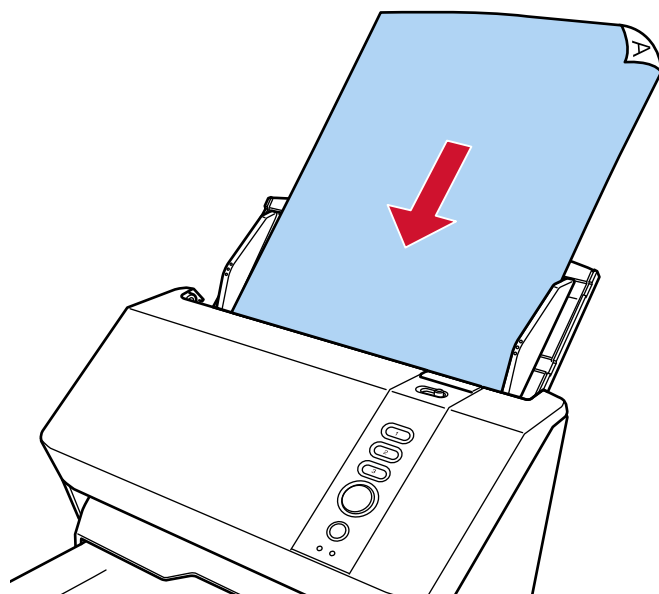

ATTENZIONE

- Togliere graffette e fermagli.
- Ridurre il numero di documenti quando i documenti non vengono alimentati nello scanner o vengono alimentati documenti sovrapposti.

- 4 Adattare le guide laterali alla larghezza dei documenti.
Spostare le guide laterali in modo che non vi sia spazio tra le guide laterali e i documenti.

Quando c'è uno spazio tra le guide laterali e i documenti, i documenti potrebbero essere alimentati disallineati.

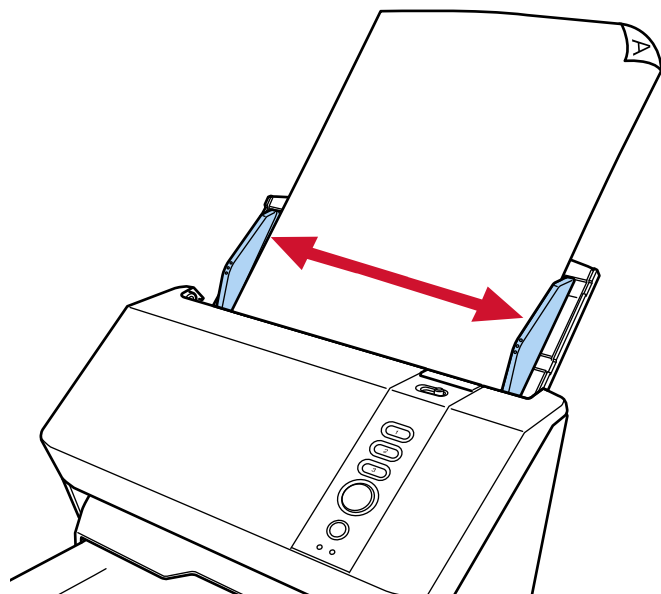

Documenti adatti alla scansione

Misura della carta

I formati della carta adatti alla scansione sono i seguenti:

Dimensione massima (larghezza × lunghezza) (*1)	<ul style="list-style-type: none"> ● A4 (verticale) (210 × 297 mm) ● Legal (portrait) (8,5 × 14 in.) ● Documento a pagina lunga (*2) (215,9 × 863 mm, 215,9 × 6,096 mm)
Dimensione minima (larghezza × lunghezza)	<ul style="list-style-type: none"> ● 50,8 × 50,8 mm

*1:Agendo sul regolatore guida laterale dello scivolo della carta dell'ADF (alimentatore), è possibile caricare documenti della larghezza massima di 240 mm.

➔ [Scansione di documenti con larghezza compresa tra 220 e 240 mm \(pag. 83\)](#)

*2:a seconda del driver dello scanner o dell'impostazione di scansione dell'applicazione di scansione delle immagini, la memoria per eseguire la scansione potrebbe essere insufficiente. La scansione di pagine lunghe supporta documenti con una lunghezza massima di 6.096 mm quando la risoluzione è impostata al massimo su 200 dpi.

La risoluzione deve essere impostata al valore di dpi seguente a seconda della dimensione del documento.

- Lunghezza che supera 863,6 mm ma non supera 2.700 mm
Max. 600 dpi
- Lunghezza che supera 2700 mm ma che non supera 4.064 mm
Max. 400 dpi
- Lunghezza che supera 4.064 mm ma non supera 5.461 mm
Max. 300 dpi
- Lunghezza che supera 5.461 mm ma non supera 6.096 mm
Max. 200 dpi

Tipo di documenti

I tipi di documento (tipi di carta) sono i seguenti:

- carta priva di legno
- carta contenente legno
- carta PPC (riciclata)
- schede plastificate

Quando si scandisce un documento di tipo diverso da quelli sopra, eseguire prima una prova sullo stesso tipo di documento (carta) per controllare se è possibile scanderlo.

Peso della carta (spessore)

È possibile scandire documenti con i seguenti pesi della carta (spessore):

- Da 27 a 413 g/m²
- Per il formato A8, da 128 a 209 g/m²
- Max. 1,4 mm per le carte plastificate (schede con rilievi consentite (conformi al tipo ISO7810 ID-1))

Documenti che potrebbero non essere scanditi correttamente

I tipi di documenti seguenti potrebbero non essere scanditi correttamente:

- documenti di spessore non uniforme (per esempio, buste e documenti con allegati)
- documenti spiegazzati o curvati
- documenti piegati o strappati
- carta da ricalco
- carta patinata
- carta carbone
- carta fotosensibile
- documenti forati
- documenti né quadrati né rettangolari
- carta molto sottile
- fotografie (carta fotografica)

CONSIGLIO

I documenti che potrebbero non essere scanditi correttamente possono essere scanditi usando il (Trasporto) fogli.

Anche i documenti spiegazzati, curvati o piegati possono essere scanditi spianando le grinze, le curve o le pieghe dei documenti.

Documenti che non devono essere scanditi

Non scandire i seguenti tipi di documenti:

- documenti con fermagli o graffette
- documenti con inchiostro non completamente asciutto
- Documenti più piccoli di 50,8 × 50,8 mm
- Documenti più larghi di 240 mm
- documenti diversi dalla carta o da carta plastificata, come tessuto, fogli metallici o lucidi OHP
- Documenti importanti come certificati e buoni che non devono essere danneggiati

ATTENZIONE

Poiché la carta autocopiante contiene sostanze chimiche che possono deteriorare i rulli, come il rullo di freno, lo scanner potrebbe guastarsi.

Note sui documenti e sulle schede di plastica

● Note sui documenti

A seconda dei documenti da scandire, notare quanto segue.

- Poiché la carta chimica contiene sostanze chimiche che possono rovinare i rulli (per esempio il rullo di freno e il rullo di presa), tenere presente quanto segue:
 - Pulizia
Se si verificano spesso inceppamenti della carta, pulire il rullo di freno e il rullo di presa.
→ [Manutenzione quotidiana \(pag. 108\)](#)
 - Sostituzione dei materiali usurabili
La durata del rullo di freno e del rullo di presa potrebbe essere inferiore rispetto alla scansione con carta priva di legno.
- Quando si scandisce carta contenente legno, il rullo di freno e il rullo di presa potrebbero avere una durata inferiore rispetto alla scansione con carta priva di legno.
- Il rullo di freno e il rullo di presa potrebbero danneggiarsi quando delle foto o dei fogli adesivi vengono a contatto con queste parti durante la scansione.
- La superficie del documento potrebbe danneggiarsi quando si scandiscono fogli patinati come fotografie.
Per i documenti che possono danneggiarsi piuttosto facilmente, utilizzare il (Trasporto) fogli opzionale.
- La luce del LED potrebbe riflettersi quando si scandisce carta patinata.
- Per scandire documenti semitrasparenti, aumentare la [Luminosità] nel driver dello scanner per evitare la permeazione.
- Quando si scandiscono documenti scritti a matita, potrebbero rimanere linee nere sul documento, con conseguenti errori di alimentazione.
Pulire i rulli frequentemente.
→ [Manutenzione quotidiana \(pag. 108\)](#)
- Se frequentemente i documenti non vengono alimentati o vengono alimentati sovrapposti o inceppati, vedere [Soluzione dei problemi \(pag. 146\)](#).
- Tutti i documenti devono avere un bordo di entrata piatto.
Assicurarsi che le piegature sul bordo di entrata dei documenti rientrino nei seguenti intervalli.



- **Note sulle schede plastificate**

Quando si scansiono schede plastificate, considerare quanto segue:

- Accertarsi di utilizzare una scheda con le specifiche seguenti e controllare se è possibile alimentare la scheda prima della scansione.
 - Tipo: Conforme al tipo ISO7810 ID-1
 - Dimensione: 85,6 × 53,98 mm
 - Spessore: Max. 1,4 mm (schede con rilievi consentite)
 - Materiale: PVC (cloruro di polivinile) o PVCA (cloruro acetato di polivinile)
- Caricare una carta plastificata alla volta nello scivolo della carta dell'ADF (alimentatore).

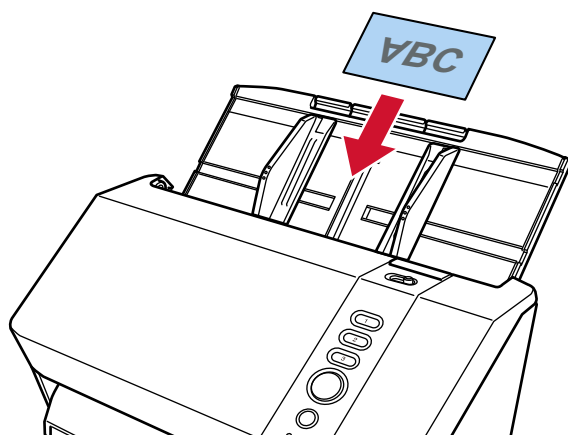

- Si consiglia di posizionare la carta rivolta verso il basso nello scivolo della carta dell'ADF (alimentatore).
- Quando si scansiona una scheda con rilievi, si consiglia di caricare la scheda rivolta verso il basso nello scivolo della carta dell'ADF in direzione orizzontale.
- Le carte rigide potrebbero non essere alimentate correttamente.
- Se la superficie della carta è unta (per esempio presenta ditate), eseguire la scansione dopo averla pulita.
- La scansione di un documento spesso come un biglietto plastificato potrebbe essere rilevata erroneamente come documenti sovrapposti.

In questo caso, specificare una delle impostazioni seguenti e ripetere la scansione.

 - Disattivare l'impostazione per rilevare i documenti sovrapposti dal sensore a ultrasuoni.
 - Scandire con la Modalità singola manuale.

Capacità di caricamento

Il numero massimo di fogli che possono essere caricati nello scivolo della carta dell'ADF (alimentatore) viene determinato dalle dimensioni e dal peso della carta.

Vedere il grafico successivo:

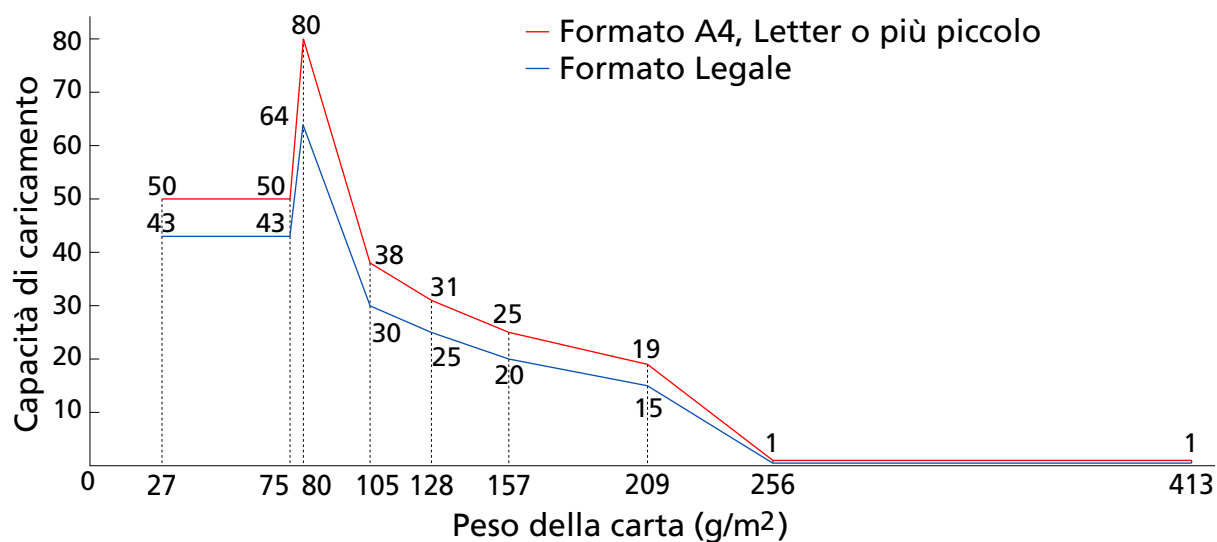

Unità	g/m²	lb	kg
Conversione	27	7,2	23
	75	20	65
	80	21	69
	105	28	90
	128	34	110
	157	42	135
	209	56	180
	256	68	220
	413	110	355

Area non perforabile

Nella figura seguente, l'area colorata di celeste chiaro può presentare un errore se sono presenti dei fori.

Le condizioni di cui sopra vengono applicate quando il documento viene caricato nel punto centrale tra i rulli di presa.

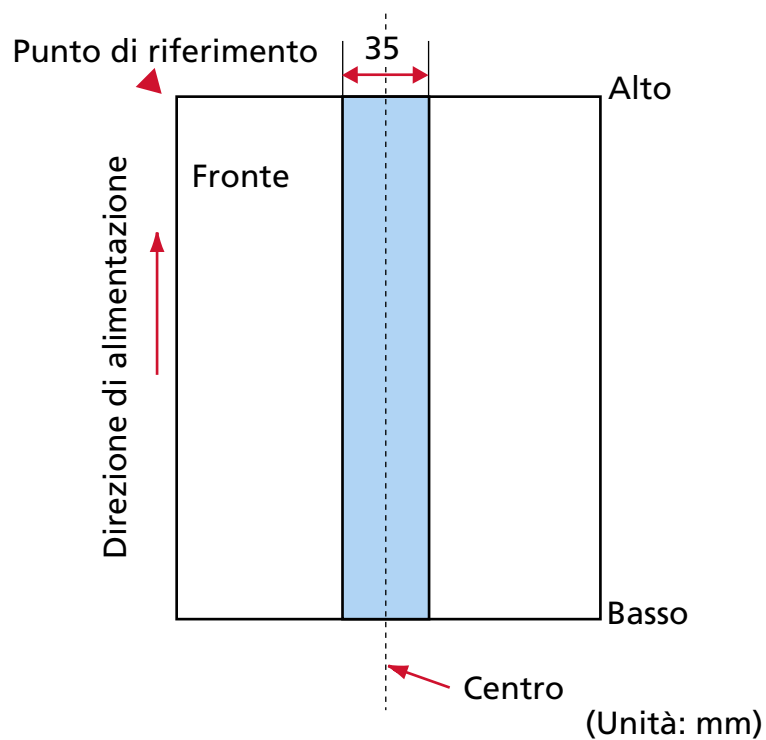

CONSIGLIO

Se sono presenti fori nella banda centrale con una larghezza di 35 mm, è possibile spostare il documento a destra o a sinistra per evitare errori.

Caricamento di documenti con cavalierini indice

Per scandire un documento con cavalierini indice, posizionarlo in modo che non si incastrino durante l'alimentazione.

Esempio corretto

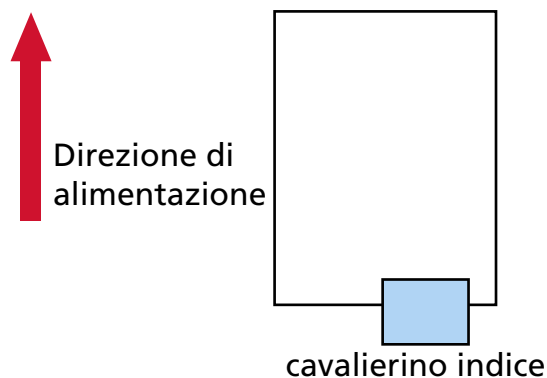

Esempio errato

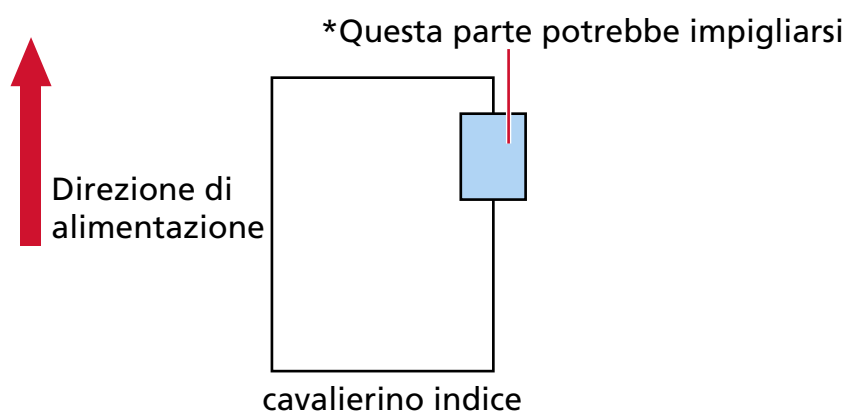

ATTENZIONE

Quando si esegue una scansione come mostrato nell'esempio errato sopra, le sezioni indicate potrebbero incastrarsi durante l'alimentazione. Ciò può causare un inceppamento della carta o strappare il documento.

Condizioni richieste per rilevare con precisione i documenti sovrapposti (Rilevamento dell'alimentazione multipla)

L'alimentazione multipla è un errore che si verifica quando più fogli sono sovrapposti e vengono alimentati contemporaneamente.

I documenti sovrapposti vengono rilevati tramite il sensore a ultrasuoni o in base alla differenza di lunghezza dei documenti.

Per i documenti caricati, sono richieste le condizioni seguenti per il rilevamento accurato dei documenti sovrapposti.

Le condizioni di cui sopra vengono applicate quando il documento viene caricato nel punto centrale tra i rulli di presa.

Rilevamento di documenti sovrapposti con il sensore a ultrasuoni

- Peso della carta: Da 27 a 413 g/m²
- Non forare entro i 35 mm al centro del documento.
 - ➔ Figura in [Area non perforabile \(pag. 67\)](#)
- Non inserire altri documenti con colla o altri adesivi entro i 35 mm al centro del documento. In tal caso, viene erroneamente rilevata una sovrapposizione di documenti.
 - ➔ Figura in [Area non perforabile \(pag. 67\)](#)

Rilevamento di documenti sovrapposti in base alla differenza di lunghezza

- Caricare i documenti della stessa lunghezza nello scivolo della carta dell'ADF (alimentatore).
- Variazione nella lunghezza dei documenti: max. 1%
- Non forare entro i 35 mm al centro del documento.
 - ➔ Figura in [Area non perforabile \(pag. 67\)](#)

Rilevamento di documenti sovrapposti con il sensore a ultrasuoni e in base alla differenza di lunghezza

- Caricare i documenti della stessa lunghezza nello scivolo della carta dell'ADF (alimentatore).
- Peso della carta: Da 27 a 413 g/m²
- Variazione nella lunghezza dei documenti: max. 1%
- Non forare entro i 35 mm al centro del documento.
 - ➔ Figura in [Area non perforabile \(pag. 67\)](#)
- Non inserire altri documenti con colla o altri adesivi entro i 35 mm al centro del documento. In tal caso, viene erroneamente rilevata una sovrapposizione di documenti.
 - ➔ Figura in [Area non perforabile \(pag. 67\)](#)

ATTENZIONE

Quando è selezionata un'opzione per rilevare la sovrapposizione con il sensore a ultrasuoni, la scansione di un documento spesso come una scheda plastificata sarà rilevata erroneamente come sovrapposizione di documenti.

In questo caso, specificare una delle impostazioni seguenti e ripetere la scansione.

- Disattivare l'impostazione per rilevare i documenti sovrapposti dal sensore a ultrasuoni.
- Scandire con la Modalità singola manuale.

CONSIGLIO

- La precisione di rilevamento di documenti sovrapposti potrebbe diminuire a seconda del tipo di documento.

La sovrapposizione non è rilevabile entro i 30 mm (1,18 in.) dal bordo di entrata del documento in direzione di alimentazione.

- Non specificare il metodo di rilevamento per lunghezza del documento quando si scandisce una pila di documenti mista con lunghezze diverse e si rilevamento i documenti sovrapposti.

Condizioni per la scansione di una pila mista

Le seguenti condizioni si applicano quando si scandisce una pila mista di documenti con peso della carta, coefficiente di attrito e misura diversi.

Accertarsi di provare alcuni fogli per controllare se è possibile alimentare la pila mista di documenti.

Per dettagli sulla scansione, vedere [Scansione di documenti di larghezza diversa \(pag. 81\)](#).

Direzione di alimentazione

Allineare la direzione della carta alla direzione di alimentazione.

Peso della carta (spessore)

Quando si scandiscono documenti con peso della carta diverso nella stessa sequenza, tenere la grammatura nell'intervallo accettabile seguente:

Da 40 a 209 g/m²

Coefficiente di attrito

Si consiglia di utilizzare la stessa marca di carta dello stesso produttore per i documenti.

Quando si usa carta di produttori o marche diversi per i documenti da scandire, l'alimentazione ne risente per l'aumento della differenza del coefficiente di attrito.

I coefficienti di attrito consigliati sono i seguenti:

da 0,35 a 0,60 (valore di riferimento per il coefficiente di attrito della carta)

Posizione del documento

Caricare tutti i documenti coprendo la larghezza del rullo di presa (largo circa 39 mm).

Per indicazioni per la scansione di una pila mista, vedere [Combinazione di misura della carta standard in una pila mista \(pag. 73\)](#) in [Misura della carta \(pag. 73\)](#).

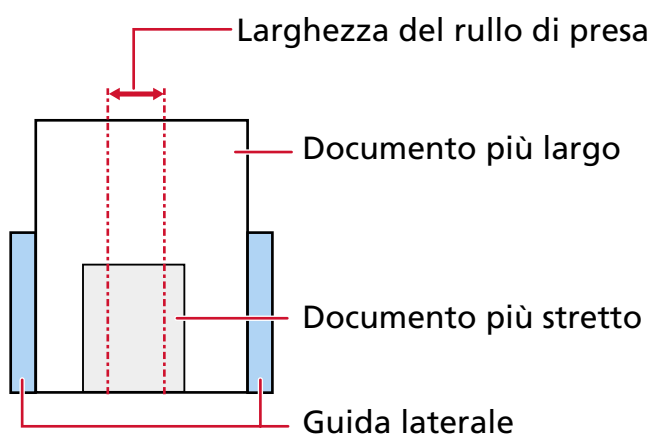
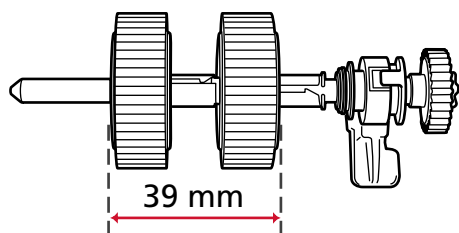

CONSIGLIO

Quando il documento più stretto copre la larghezza del rullo di presa anche quando è caricato verso un lato come mostrato nell'immagine seguente, caricare i documenti allineati su un solo lato. In questo modo si evita il disallineamento dei documenti durante l'alimentazione.

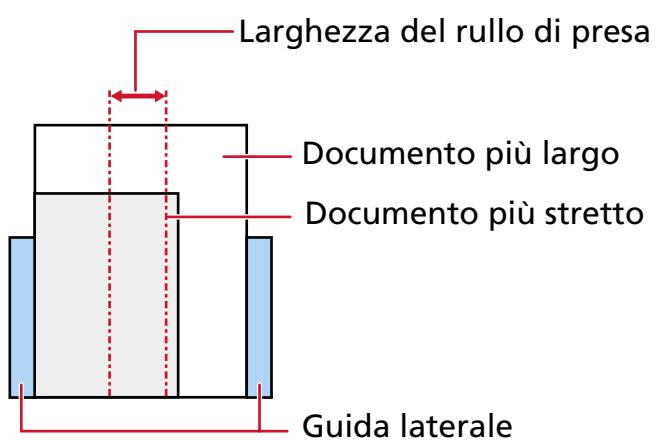

Misura della carta

Quando si scandisce una pila mista con misure diverse, se il documento non viene alimentato correttamente potrebbero verificarsi problemi quali inceppamenti della carta o alcune parti dell'immagine potrebbero andare perse.

Si consiglia di verificare le immagini scandite se i documenti sono stati alimentati disallineati.

ATTENZIONE

Quando si scandiscono pile miste di misure diverse, i documenti tendono a disallinearsi, poiché le guide laterali non si adattano correttamente a tutti i fogli.

Combinazione di misura della carta standard in una pila mista

Fare riferimento alla tabella riportata di seguito per le linee guida dei valori disponibili per la scansione di una pila mista.

Dimensione del documento Larghezza (mm) (*1)			Formato massimo										
			LTR (P) A3-CS	A4 (P) A5 (L)	B5 (P) B6 (L)	A5 (P) A6 (L)	B6 (P) B7 (L)	A6 (P) A7 (L)	B7 (P) B8 (L)	A7 (P) A8 (L)	B8 (P)	A8 (P)	
			216	210	182	149	129	105	91	74,3	64,3	52,5	
Formato minimo	LTR (P) A3-CS	216											
	A4 (P) A5 (L)	210											
	B5 (P) B6 (L)	182											
	A5 (P) A6 (L)	149											
	B6 (P) B7 (L)	129											
	A6 (P) A7 (L)	105											
	B7 (P) B8 (L)	91											
	A7 (P) A8 (L)	74,3											
	B8 (P)	64,3											
	A8 (P)	52,5											

Intervallo disponibile

LTR: Formato Lettera

A3-CS: Trasporto fogli

- *1: Nella figura seguente è mostrato come impostare il documento più largo e quello più stretto della pila tra le guide laterali.

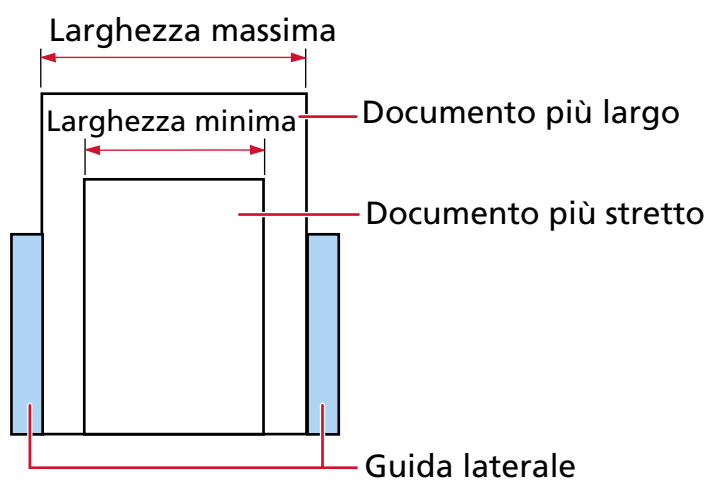

ATTENZIONE

Non è possibile mettere nella stessa pila documenti B8 (verticale) e A8 (verticale) con documenti di altre dimensioni.

Documenti non scandibili in una pila mista

Non è possibile mettere nella stessa pila i seguenti tipi di documento:

- carta priva di carbone
- carta fine
- documenti forati
- carta termica
- carta carbone
- lucidi OHP
- carta da lucidi

Condizioni per il rilevamento automatico di dimensione pagina

Il rilevamento della dimensione della pagina non funzionerà con i seguenti tipi di documenti:

- documenti non rettangolari

Il rilevamento della dimensione della pagina potrebbe non funzionare anche con i seguenti tipi di documento:

- carta sottile (max. 52 g/m²)
- documenti bianchi con margini lucidi
- documenti con margini scuri (grigi)

Condizioni per l'utilizzo del Trasporto fogli

● Misura della carta

I formati della carta adatti alla scansione sono i seguenti:

- Trasporto fogli (216 × 297 mm)
- A3 (297 × 420 mm) (*1)
- A4 (210 × 297 mm)
- A5 (148 × 210 mm)
- A6 (105 × 148 mm)
- B4 (257 × 364 mm) (*1)
- B5 (182 × 257 mm)
- B6 (128 × 182 mm)
- Biglietto da visita (51 × 89 mm) (*2)
- Letter (8.5 × 11 in./216 × 279.4 mm)
- Double Letter (11 × 17 in./279.4 × 431.8 mm) (*1)
- Formato personalizzato
 - Larghezza
Da 25,4 a 216 mm
 - Lunghezza
Da 25,4 a 297 mm

*1: Per i documenti più larghi di 216 mm, piegarli a metà per scandirli.

*2: Disponibile durante la scansione con PaperStream IP (ISIS) for SP Series.

● Condizioni del documento

Tipo di documenti

I tipi di documento (tipi di carta) sono i seguenti:

- Carta da ufficio standard
- Documenti più grandi del formato A4 o Lettera
- Documenti che possono danneggiarsi piuttosto facilmente come le fotografie
- Documenti che possono causare inceppamenti della carta come i ritagli

Peso della carta (spessore)

È possibile scandire documenti con i seguenti pesi della carta (spessore):

- Fino a 209 g/m²

Quando si scansionano documenti piegati a metà, il peso della carta accettabile è il seguente:

- Fino a 105 g/m²

● Precauzioni per l'utilizzo/conservazione del Trasporto fogli

Precauzioni per l'utilizzo del Trasporto fogli

- È possibile caricare contemporaneamente fino a tre Trasporti fogli.
- A seconda dell'applicazione di scansione delle immagini, la memoria potrebbe non essere sufficiente per eseguire una scansione [A pagina doppia] con il Trasporto fogli ad alta risoluzione.
In questo caso, specificare una risoluzione inferiore e ripetere la scansione.
- Non scrivere, colorare, macchiare o tagliare l'estremità con un disegno in bianco e nero sul Trasporto fogli, altrimenti il Trasporto fogli potrebbe non essere riconosciuto correttamente.
- Non caricare il Trasporto fogli capovolto, altrimenti si potrebbe verificare un inceppamento della carta, danneggiando il Trasporto fogli e il documento al suo interno.
➔ [Scansione di documenti più grandi del formato A4/Letter \(pag. 90\)](#)
- Continuando a utilizzare il Trasporto fogli, sporco e polvere si accumuleranno sulla superficie e all'interno.
Pulirlo regolarmente perché potrebbe causare problemi correlati alla scansione o influire sui risultati scanditi.
➔ [Pulizia del \(Trasporto\) fogli \(pag. 120\)](#)
Se il problema persiste, sostituire il Trasporto fogli.
- Non piegare o tirare il Trasporto fogli.
- Non utilizzare un Trasporto fogli danneggiato, altrimenti si potrebbe danneggiare lo scanner o causarne il malfunzionamento.
- Non far scorrere il dito sul bordo del Trasporto fogli, per evitare di tagliarsi.
- Se si verificano frequentemente inceppamenti della carta, alimentare 50 fogli di carta PPC (carta riciclata) prima di scandire con il Trasporto fogli.
La carta PPC può essere bianca o stampata.
- Si possono verificare inceppamenti della carta quando sono stati posizionati diversi documenti piccoli (come foto o cartoline) nel Trasporto fogli per la scansione.
Si consiglia di posizionare un solo documento alla volta nel Trasporto fogli.
- Non posizionare un libretto (come un passaporto) nel Trasporto fogli per la scansione.
Ciò potrebbe causare un inceppamento della carta.
- Non utilizzare il Trasporto fogli in ambienti ad alta temperatura.

Precauzioni per la conservazione del Trasporto fogli

- Non lasciare un documento all'interno del Trasporto fogli a lungo, altrimenti, l'inchiostro sul documento potrebbe essere trasferito sul Trasporto fogli.

- Non lasciare a lungo il Trasporto fogli in luoghi a temperatura elevata, ad esempio alla luce diretta del sole o vicino a un dispositivo di riscaldamento. altrimenti potrebbe danneggiarsi.
- Per evitare la deformazione, tenere il Trasporto fogli su una superficie piana senza pesi sopra.

Condizioni per l'utilizzo del Trasporto fogli foto

- **Misura della carta**

I formati della carta adatti alla scansione sono i seguenti:

- Trasporto fogli foto (178 × 127 mm)
- A6 (105 × 148 mm)
- Biglietto da visita (51 × 89 mm) (*1)
- Formato personalizzato
 - Larghezza
Da 25,4 a 178 mm
 - Lunghezza
Da 25,4 a 127 mm

*1:Disponibile durante la scansione con PaperStream IP (ISIS) for SP Series.

- **Condizioni del documento**

Tipo di documenti

I tipi di documento (tipi di carta) sono i seguenti:

- Documenti che possono danneggiarsi piuttosto facilmente come le fotografie
- Documenti che possono causare inceppamenti della carta come i ritagli

Spessore del documento (peso della carta)

È possibile scandire documenti con i seguenti pesi della carta (spessore):

- Fino a 209 g/m²

- **Precauzioni per l'utilizzo/conservazione del Trasporto fogli foto**

Precauzioni per l'utilizzo del Trasporto fogli foto

- È possibile caricare contemporaneamente fino a tre Trasporti fogli foto.
- Non scrivere, colorare, macchiare o tagliare l'estremità con un disegno in bianco e nero sul Trasporto fogli foto, altrimenti il Trasporto fogli foto potrebbe non essere riconosciuto correttamente.
- Non caricare il Trasporto fogli foto capovolto, altrimenti si potrebbe verificare un inceppamento della carta, danneggiando il Trasporto fogli foto e il documento al suo interno.
 - ➔ [Scansione di fotografie e ritagli senza danneggiarli \(pag. 92\)](#)
- Continuando a utilizzare il Trasporto fogli foto, sporco e polvere si accumuleranno sulla superficie e all'interno. Pulirlo regolarmente perché potrebbe causare problemi correlati alla scansione o influire sui risultati scanditi.

➔ [Pulizia del \(Trasporto\) fogli \(pag. 120\)](#)

Se il problema persiste, sostituire il Trasporto fogli foto.

- Non piegare o tirare il Trasporto fogli foto.
- Non utilizzare un Trasporto fogli foto danneggiato.
altrimenti si potrebbe danneggiare lo scanner o causarne il malfunzionamento.
- Non far scorrere il dito sul bordo del Trasporto fogli foto.
per evitare di tagliarsi.
- Se si verificano frequentemente inceppamenti della carta, alimentare 50 fogli di carta PPC (carta riciclata) prima di scandire con il Trasporto fogli foto.
La carta PPC può essere bianca o stampata.
- Anche se è abilitata l'impostazione per un'immagine a pagina doppia, viene emessa solo l'immagine sul fronte.
Per dettagli consultare l'Aiuto del driver dello scanner.
Per DirectScan, fare riferimento a [Un'immagine quando si utilizza il \(Trasporto\) fogli \(pag. 311\)](#).
- Non posizionare un libretto (come un passaporto) nel Trasporto fogli foto per la scansione.
Ciò potrebbe causare un inceppamento della carta.
- Non utilizzare un Trasporto fogli foto in ambienti ad alta temperatura.

Precauzioni per la conservazione del Trasporto fogli foto

- Non lasciare un documento all'interno del Trasporto fogli foto a lungo,
altrimenti, l'inchiostro sul documento potrebbe essere trasferito sul Trasporto fogli foto.
- Non lasciare a lungo il Trasporto fogli foto in luoghi a temperatura elevata, ad esempio alla luce diretta del sole o vicino a un dispositivo di riscaldamento.
altrimenti potrebbe danneggiarsi.
- Per evitare la deformazione, tenere il Trasporto fogli foto su una superficie piana senza pesi sopra.

Varie modalità di scansione dei documenti

Questa sezione descrive come configurare le impostazioni dello scanner e come scandire diversi tipi di documenti quando si usa lo scanner connesso a un computer.

Per informazioni su altre modalità di scansione non spiegate qui, consultare l' Aiuto per il driver dello scanner e il manuale/ l' Aiuto dell' applicazione di scansione delle immagini.

Scansione di documenti di larghezza diversa

ATTENZIONE

Quando si scansionano contemporaneamente documenti di larghezza diversa, quelli più stretti potrebbero disallinearsi o non essere alimentati nell'ADF.

In questo caso separare i documenti in base alla larghezza e scanderli in più pile.

1 Controllare i requisiti dei documenti per scansionare un lotto misto di documenti.

→ [Condizioni per la scansione di una pila mista \(pag. 71\)](#)

2 Allineare la parte superiore dei documenti.

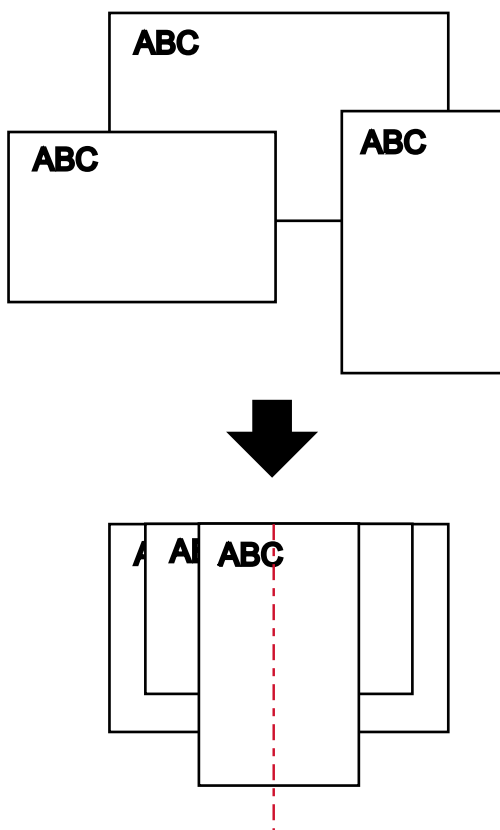

3 Posizionare i documenti al centro dello scivolo della carta dell'ADF (alimentatore) e adattare le guide laterali al documento più largo della pila.

→ Caricamento dei documenti (pag. 59)

ATTENZIONE

Caricare tutti i documenti sopra il centro del rullo di presa. Se i documenti vengono caricati all'esterno della larghezza del rullo di presa, potrebbero disallinearsi o non essere alimentati nell'ADF.

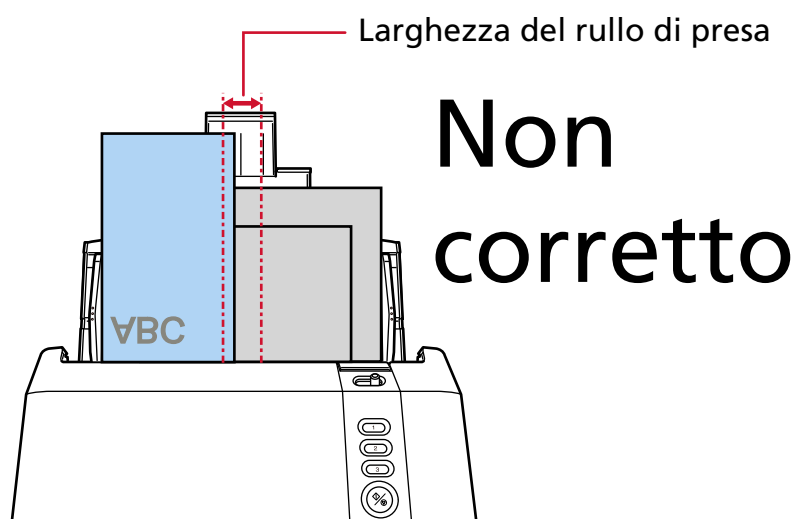
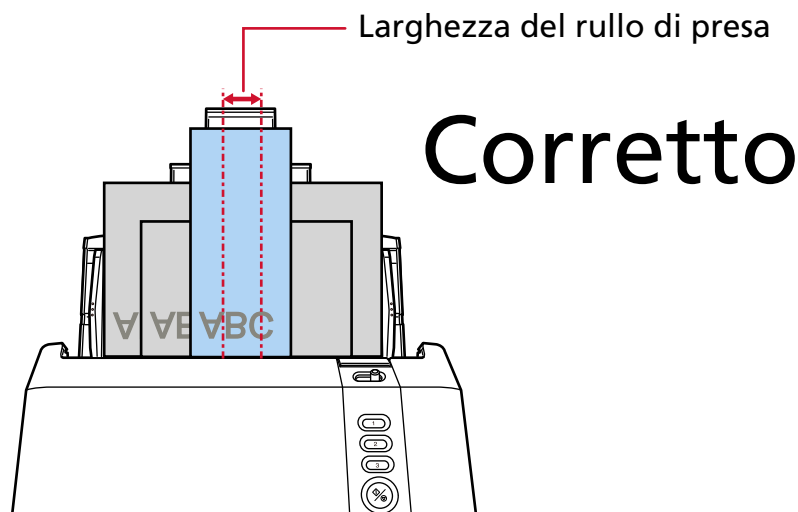

- 4 Nel driver dello scanner configurare le impostazioni di scansione per rilevare automaticamente le dimensioni del documento.**
Per dettagli consultare l' Aiuto del driver dello scanner.
- 5 Scandire i documenti con l'applicazione di scansione delle immagini.**
Per dettagli consultare il manuale/l' Aiuto dell'applicazione di scansione delle immagini.

Scansione di documenti con larghezza compresa tra 220 e 240 mm

È possibile scansionare documenti di larghezza compresa tra 220 mm e 240 mm solo quando si aziona il regolatore guida laterale dello scivolo della carta dell'ADF (alimentatore).

CONSIGLIO

Non è possibile emettere immagini di larghezza superiore a 215,9 mm. Il formato dell'immagine che può essere emessa dipende dal formato del documento che può essere scansionato.

➔ [Misura della carta \(pag. 61\)](#)

1 Togliere tutti i documenti dallo scivolo della carta dell'ADF (alimentatore).

2 Togliere lo scivolo della carta dell'ADF (alimentatore).

Tenere entrambe le estremità dello scivolo della carta dell'ADF (alimentatore), quindi sollevarlo

in direzione della freccia **1** ed estrarlo in direzione della freccia **2**.

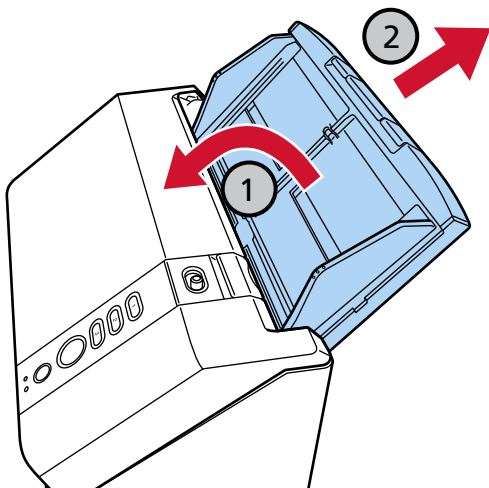

- 3** Inserire la punta di una penna a sfera o di un oggetto simile nel rientro arrotondato del regolatore della guida laterale sullo scivolo della carta dell'ADF (alimentatore) e tirare verso di sé il regolatore della guida laterale.

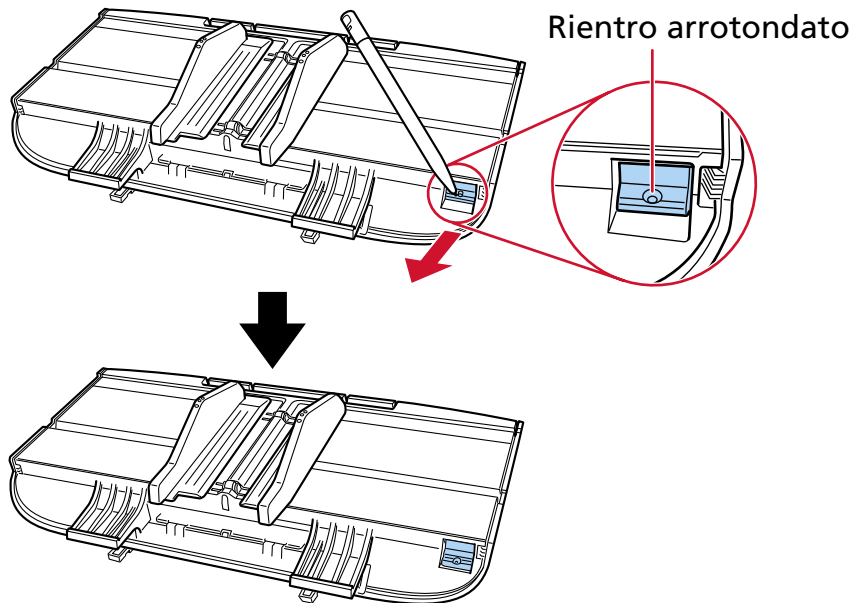

- 4** Fissare lo scivolo della carta dell'ADF (alimentatore).

Inserire le schede nelle fessure sul retro dello scanner in direzione della freccia **1** e inclinare lo scivolo della carta dell'ADF (alimentatore) verso il basso in direzione della freccia **2** fino a bloccare in posizione.

Fissare lo scivolo della carta dell'ADF (alimentatore) con le guide laterali rivolte verso l'alto.

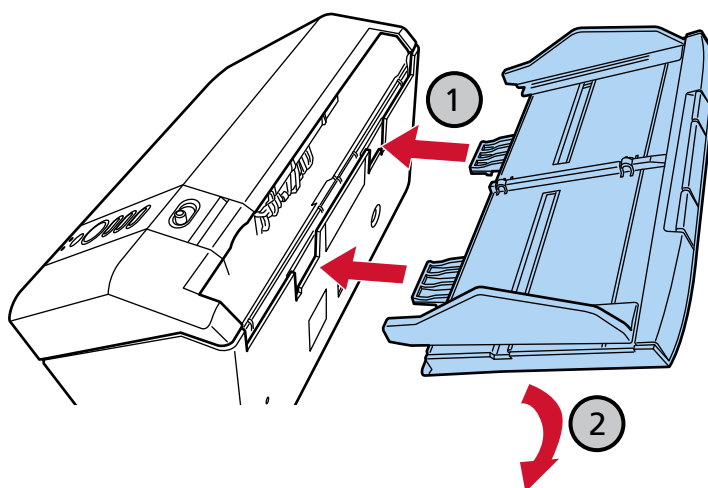

ATTENZIONE

Non lasciare spazi tra lo scivolo della carta dell'ADF (alimentatore) e lo scanner.

5 Caricare i documenti nello scivolo della carta dell'ADF (alimentatore).

→ [Caricamento dei documenti \(pag. 59\)](#)

6 Adattare le guide laterali alla larghezza dei documenti.

Le guide laterali possono essere regolate per adattarsi a documenti di larghezza compresa tra 220 e 240 mm.

Spostare le guide laterali in modo che non vi sia spazio tra le guide laterali e i documenti. Quando c'è uno spazio tra le guide laterali e i documenti, i documenti potrebbero essere alimentati disallineati.

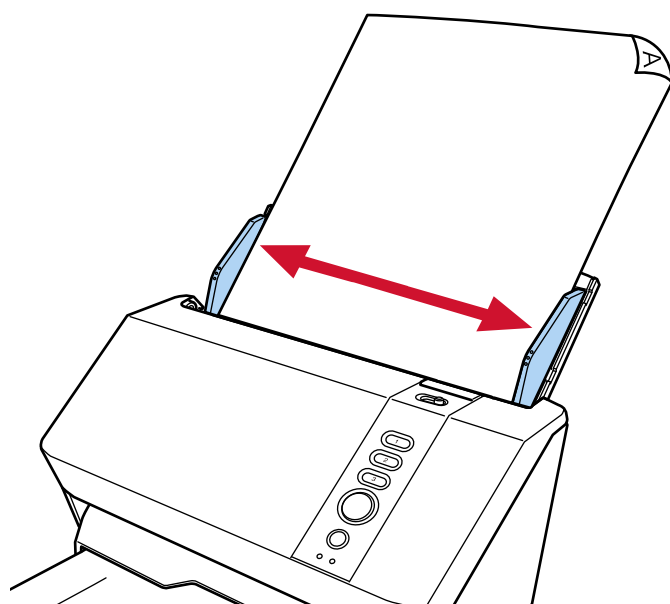

7 Scandire i documenti con l'applicazione di scansione delle immagini.

Per dettagli consultare il manuale/l'Aiuto dell'applicazione di scansione delle immagini.

Scansione di documenti piegati a metà

Facendo scorrere il cambio della modalità di alimentazione per cambiare la modalità di alimentazione in Modalità singola manuale è possibile scandire un documento piegato a metà (un documento in formato A3 o Double Letter piegato a metà) senza modificarlo.

La velocità di scansione diminuisce quando si cambia la modalità di alimentazione in Modalità singola manuale.

ATTENZIONE

- Il documento potrebbe essere alimentato disallineato se la parte piegata è troppo spessa.
 - Modalità singola manuale è la modalità di scansione di un documento piegato a metà o di un documento a più strati, come una busta.
Pertanto, anche se l'impostazione per rilevare documenti sovrapposti è abilitata, tali documenti non vengono rilevati come sovrapposti.
- ➔ [Specificare un metodo per rilevare i documenti sovrapposti \[Rilevamento dell'alimentazione multipla\] \(pag. 232\)](#)

1 Piegare il documento a metà in modo che la parte da scandire sia rivolta verso l'esterno.

Piegare bene il foglio ed eliminare le pieghe.

Altrimenti il documento potrebbe disallinearsi durante l'alimentazione e generare un'immagine disallineata.

Esempio

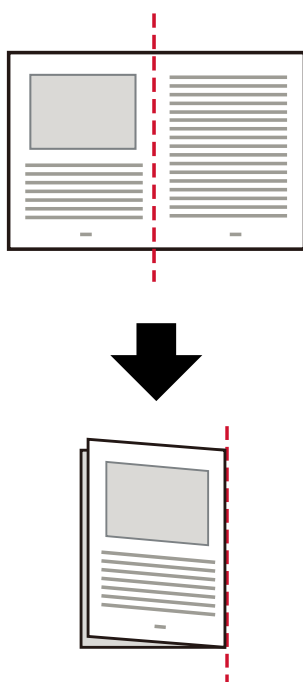

2 Caricare il documento piegato a metà nello scivolo della carta dell'ADF (alimentatore).

→ Caricamento dei documenti (pag. 59)

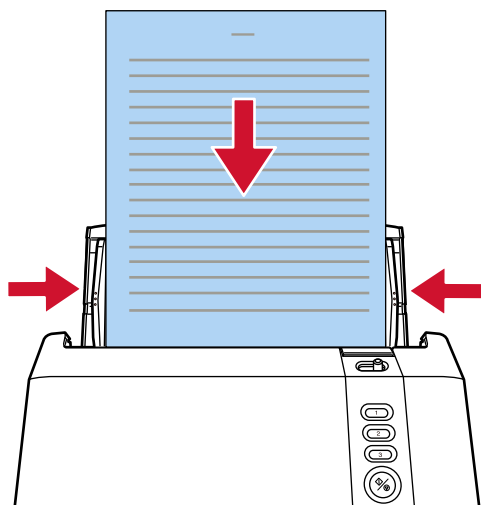

3 Far scorrere il cambio della modalità di alimentazione a sinistra per abilitare la modalità singola manuale.

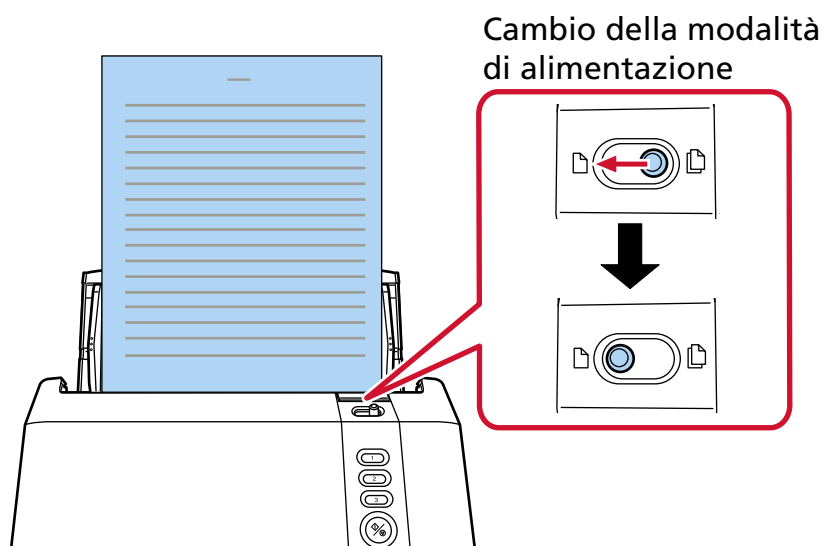

4 Scandire il documento con l'applicazione di scansione delle immagini.
Per dettagli consultare il manuale/l'Aiuto dell'applicazione di scansione delle immagini.

CONSIGLIO

Nei casi seguenti, lo scanner attende fino a 10 secondi per il caricamento di un documento.

- Quando si avvia la scansione dall'applicazione di scansione delle immagini senza caricare un documento
- Dopo che un foglio è stato alimentato

Se si preme il tasto Scansione/Stop mentre lo scanner è in attesa di un documento, la scansione termina.

Scansione di documenti come buste o carta trasferibile multistrato

Facendo scorrere verso sinistra il cambio della modalità di alimentazione per cambiare la modalità di alimentazione in Modalità singola manuale è possibile scandire documenti come buste e carta trasferibile multistrato.

La velocità di scansione diminuisce quando si cambia la modalità di alimentazione in Modalità singola manuale.

ATTENZIONE

- Per i dettagli sui pesi della carta dei documenti che possono essere scanditi, vedere [Documenti adatti alla scansione \(pag. 61\)](#).
- Modalità singola manuale è la modalità di scansione di un documento piegato a metà o di un documento a più strati, come una busta. Pertanto, anche se l'impostazione per rilevare documenti sovrapposti è abilitata, tali documenti non vengono rilevati come sovrapposti.
 - ➔ [Specificare un metodo per rilevare i documenti sovrapposti \[Rilevamento dell'alimentazione multipla\] \(pag. 232\)](#)

1 Caricare un documento nello scivolo della carta dell'ADF (alimentatore).

Per scandire una carta trasferibile multistrato, posizionare prima il margine rilegato durante il caricamento della carta.

- ➔ [Caricamento dei documenti \(pag. 59\)](#)

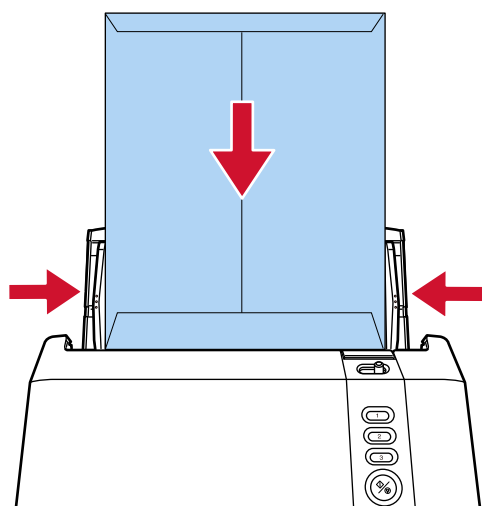

- 2** Far scorrere il cambio della modalità di alimentazione a sinistra per abilitare la modalità singola manuale.

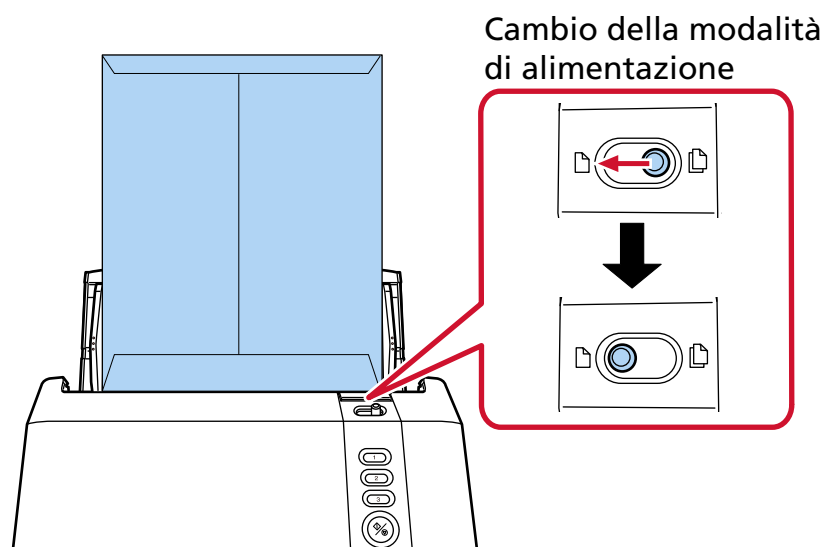

- 3** Scandire il documento con l'applicazione di scansione delle immagini.
Per dettagli consultare il manuale/l'Aiuto dell'applicazione di scansione delle immagini.

CONSIGLIO

Nei casi seguenti, lo scanner attende fino a 10 secondi per il caricamento di un documento.

- Quando si avvia la scansione dall'applicazione di scansione delle immagini senza caricare un documento
- Dopo che un foglio è stato alimentato

Se si preme il tasto Scansione/Stop mentre lo scanner è in attesa di un documento, la scansione termina.

Scansione di documenti più grandi del formato A4/Letter

Il Trasporto fogli opzionale consente di scandire documenti più grandi del formato A4/Letter, ad esempio A3 o B4.

Piegare a metà un documento e posizionarlo all'interno del Trasporto fogli.

1 Posizionare il documento all'interno del Trasporto fogli.

- a **Piegare il documento a metà in modo che la parte da scandire sia rivolta verso l'esterno.**
Piegare bene il foglio ed eliminare le pieghe.
Il documento potrebbe essere alimentato disallineato se la parte piegata è troppo spessa.

Esempio

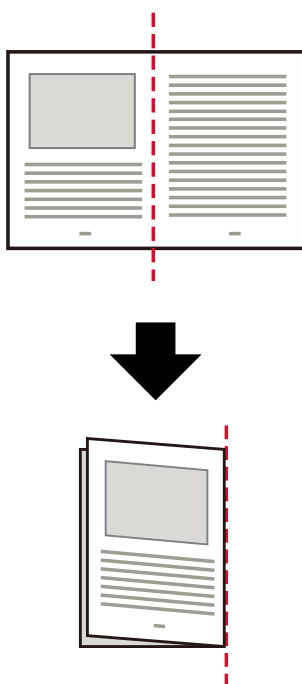

- b **Aprire il Trasporto fogli per posizionare il documento all'interno.**
Il lato anteriore del Trasporto fogli presenta un modello bianco e nero in alto e una linea verticale spessa nell'angolo in alto a destra.

Allineare la parte superiore e la linea di piegatura del documento con il Trasporto fogli in modo da non lasciare spazio sui lati superiore e destro del Trasporto fogli.

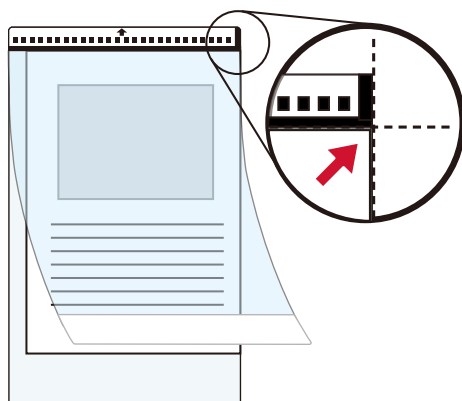

- 2 **Caricare il Trasporto fogli con l'estremità con il modello bianco e nero come bordo di entrata e con il lato di scansione rivolto verso lo scivolo della carta dell'ADF (alimentatore) (verso il basso).** Fissare il Trasporto fogli con le guide laterali per evitare disallineamenti.

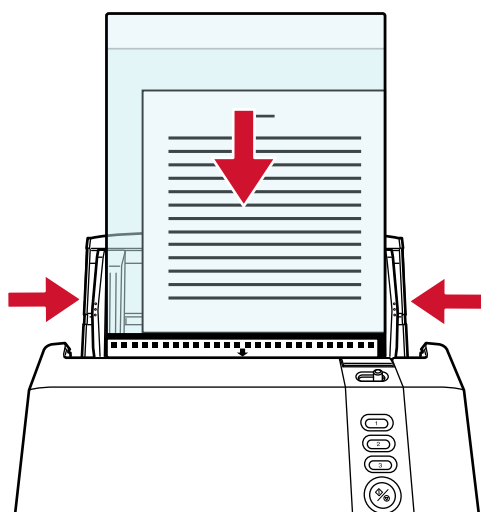

- 3 **Configurare le impostazioni di scansione nel driver dello scanner per usare il Trasporto fogli.** Per dettagli consultare l' Aiuto del driver dello scanner.
- 4 **Scandire il documento con l'applicazione di scansione delle immagini.** Per dettagli consultare il manuale/l' Aiuto dell'applicazione di scansione delle immagini.

ATTENZIONE

Per informazioni su come ritagliare e produrre un'immagine quando si utilizza il (Trasporto) fogli, consultare l'aiuto del driver dello scanner.

Scansione di fotografie e ritagli senza danneggiarli

L'utilizzo del Trasporto fogli o del Trasporto fogli foto opzionale consente di scandire documenti di formato non standard come fotografie o ritagli senza danneggiarli.

La procedura per eseguire una scansione con il Trasporto fogli foto è descritta come esempio di seguito.

1 Posizionare un documento all'interno del Trasporto fogli foto.

Aprire il Trasporto fogli foto e posizionare il documento contro la parte superiore centrale del Trasporto fogli foto.

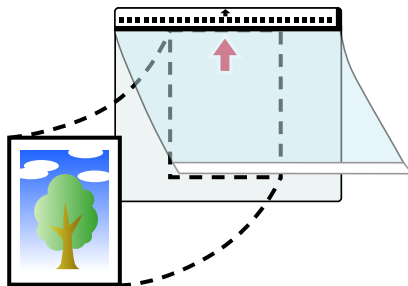

2 Caricare il Trasporto fogli foto con l'estremità con il modello bianco e nero come bordo di entrata e con il lato di scansione rivolto verso lo scivolo della carta dell'ADF (alimentatore) (verso il basso).

Fissare il Trasporto fogli foto con le guide laterali per evitare disallineamenti.

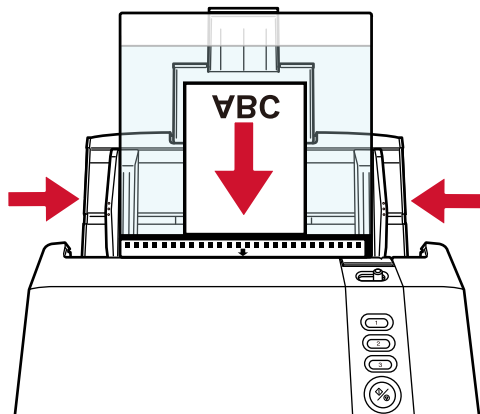

3 Configurare le impostazioni di scansione nel driver dello scanner per usare il Trasporto fogli foto.

Per dettagli consultare l'Aiuto del driver dello scanner.

4 Scandire il documento con l'applicazione di scansione delle immagini.

Per dettagli consultare il manuale/l'Aiuto dell'applicazione di scansione delle immagini.

ATTENZIONE

Per informazioni su come ritagliare e produrre un'immagine quando si utilizza il (Trasporto) fogli, consultare l'aiuto del driver dello scanner.

CONSIGLIO

Nei casi seguenti, posizionare un foglio di carta vuoto (bianco) dietro il documento durante la scansione.

- L'immagine scandita non viene emessa nel formato effettivo del documento quando è selezionato [Automatico] per [Formato carta] nel driver dello scanner.
- Compaiono ombre intorno ai margini dell'immagine scandita.
- Compaiono linee nere intorno ai margini di un taglio di forma unica.
- L'immagine all'esterno del documento compare sull'immagine scandita.

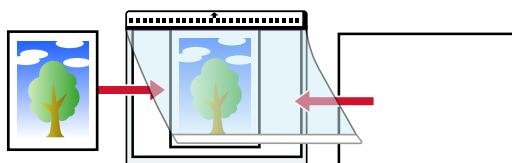

Scansione di documenti a pagina lunga

I documenti con una lunghezza fino a 6.096 mm possono essere scanditi tramite scansione pagina lunga.

A seconda dell'impostazione della risoluzione o dell'applicazione di scansione delle immagini, i formati di documento scandibili possono variare.

Per dettagli consultare [Misura della carta \(pag. 61\)](#), l' Aiuto del driver dello scanner e il manuale/l' Aiuto dell'applicazione di scansione delle immagini.

1 Caricare un documento nello scivolo della carta dell'ADF (alimentatore).

→ [Caricamento dei documenti \(pag. 59\)](#)

2 Supportare il documento caricato con la mano per evitare che cada dallo scivolo della carta dell'ADF (alimentatore).

Prestare attenzione a non tagliarsi le dita sul bordo del documento.

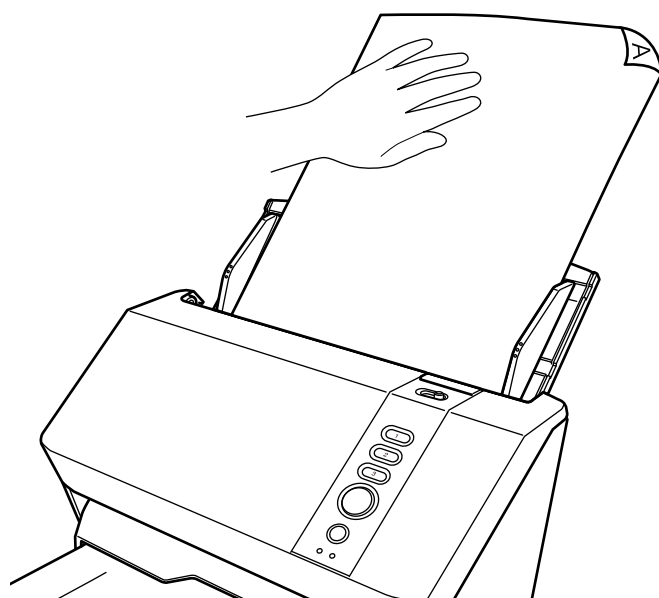

3 Nel driver dello scanner configurare le impostazioni di scansione per scandire la misura della carta della pagina lunga.

Per dettagli consultare l' Aiuto del driver dello scanner.

Per alcune applicazioni di scansione dell'immagine, la finestra delle impostazioni del driver potrebbe non visualizzarsi.

4 Scandire il documento con l'applicazione di scansione delle immagini.

Per dettagli consultare il manuale/l' Aiuto dell'applicazione di scansione delle immagini.

5 Assicurare sufficiente spazio intorno al vassoio e raccogliere il foglio espulso in modo da evitare che cada dal vassoio.

Prestare attenzione a non tagliarsi le dita sul bordo del documento.

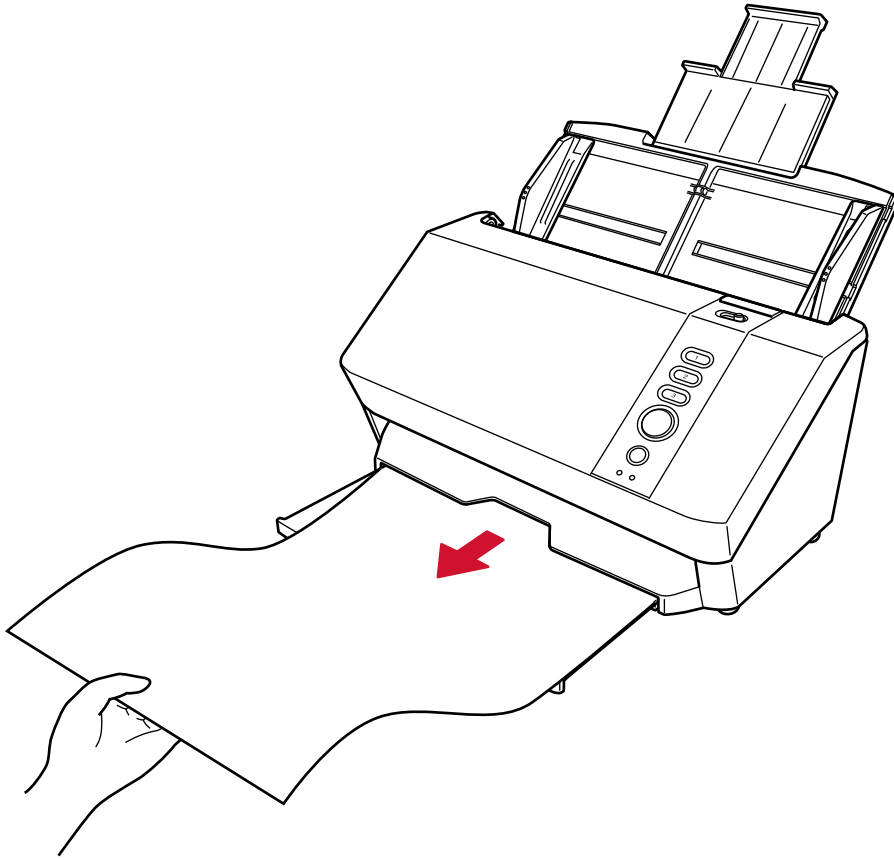

Elaborazione di un lavoro per scandire i documenti e salvare/inviare le immagini scandite (DirectScan)

DirectScan è una funzione che consente di utilizzare il tasto Invia sullo scanner per elaborare un lavoro, scandire documenti e salvare/inviare le immagini scandite.

Questa sezione descrive la procedura partendo dall'impostazione di un lavoro per il tasto Invia sullo scanner fino all'elaborazione del lavoro.

Salvataggio delle immagini in una cartella sulla rete

Assegnare un lavoro a un tasto Invia sullo scanner che esegue i seguenti processi insieme:

- Scansione dei documenti
- Salvataggio delle immagini in una cartella di rete o in un server FTP/SFTP

1 Avviare PaperStream Scanner Admin.

→ [Avvio di PaperStream Scanner Admin \(pag. 240\)](#)

2 Fare clic su [Assegnazione tasto] in [DirectScan] e assegnare un lavoro a un tasto Invia sullo scanner.

a Abilitare il tasto al quale si vuole assegnare un lavoro.

b Fare clic sul pulsante [Impostazioni del lavoro].

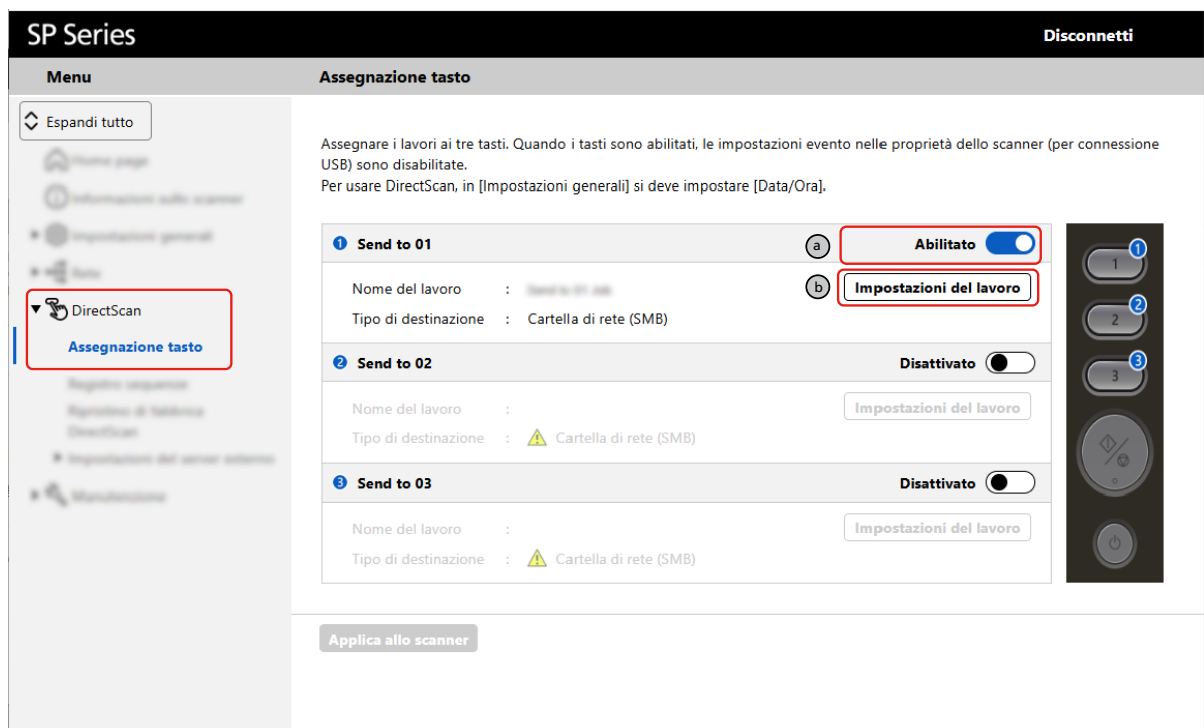

3 Inserire il nome del lavoro in [Nome di visualizzazione].

The screenshot shows the 'Modifica lavoro' (Edit job) interface for the SP Series software. At the top, there is a 'Menu' and a 'Disconnetti' (Disconnect) button. The main area is titled 'Modifica lavoro' and contains the instruction: 'Configurare le impostazioni del lavoro. Le impostazioni [Assegnazione tasto] saranno applicate allo scanner anche facendo clic sul tasto [Applica allo scanner].' (Configure the job settings. The [Key assignment] settings will be applied to the scanner even by clicking the [Apply to scanner] button).

The 'Nome di visualizzazione' (View name) field is highlighted with a red box. Below it, the 'Impostazioni di scansione' (Scanning settings) section is visible, which includes a list of settings on the left and their values on the right:

- Modalità immagine : Rilevamento automatico del colore (Bianco e nero/Colori)
- Lati : fronte-retro
- Risoluzione (dpi) : 200
- Dimensione carta : Automatico
- Scansione continua : Disattivato

At the bottom of the interface, there are two buttons: 'Applica allo scanner' (Apply to scanner) and 'Annulla' (Cancel).

4 Fare clic su [Impostazioni di scansione] per configurare le modalità di scansione dei documenti.

a Configurare ogni voce.

- b** Per configurare le impostazioni avanzate, fare clic sul tasto [Impostazioni avanzate] e configurare ciascun elemento.

SP Series **Disconnetti**

Menu **Modifica lavoro**

↳ Espandi tutto

↳ Home page

↳ Informazioni sullo scanner

↳ Impostazioni generali

↳ Rete

↳ DirectScan

Assegnazione tasto

Registra sequenza

Registra di memoria

DirectScan

↳ Impostazioni del server esterno

↳ Manutenzione

Configurare le impostazioni del lavoro. Le impostazioni [Assegnazione tasto] saranno applicate allo scanner anche facendo clic sul tasto [Applica allo scanner].

Nome di visualizzazione :

Impostazioni di scansione **Impostazioni di scansione**

Impostazioni file (a) Modalità immagine : (Bianco e nero/Colori)

Impostazione destinazione Lati :

File indice Risoluzione (dpi) :

Dimensione carta :

Scansione continua :

(b) **Impostazioni avanzate**

5 Fare clic su [Impostazioni file] per impostare il formato del nome del file per le immagini.

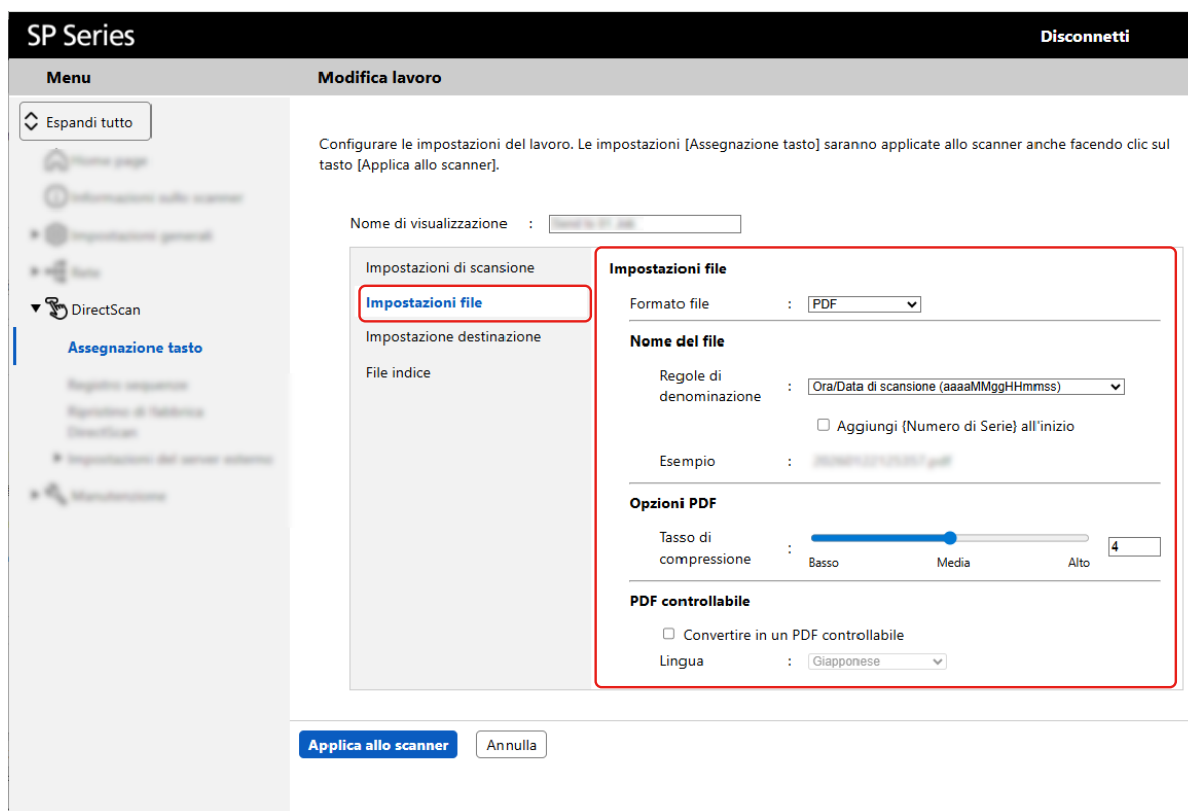

6 Fare clic su [Impostazione destinazione] per configurare la destinazione di salvataggio delle immagini.

- a Per [Tipo di destinazione], selezionare la destinazione di salvataggio delle immagini tra le seguenti opzioni:
- Cartella di rete (SMB)
 - Trasferimento del file (FTP)
 - Trasferimento del file SSH (SFTP)

b Impostare la destinazione di salvataggio delle immagini in base al tipo di destinazione selezionata.

The screenshot shows the 'Modifica lavoro' (Modify job) configuration screen in the SP Series software. The interface is divided into a left sidebar menu and a main configuration area. The sidebar includes options like 'Impostazioni generali', 'File', 'DirectScan', and 'Assegnazione tasto'. The main area contains a 'Nome di visualizzazione' field and a 'Impostazione destinazione' section. This section is divided into 'Impostazioni di scansione' and 'Impostazioni file'. The 'Impostazione destinazione' sub-section is highlighted with a red box and contains the following fields:

- Tipo di destinazione:** A dropdown menu currently set to 'Cartella di rete (SMB)'. A red circle 'a' is next to this field.
- Nome host/Indirizzo IP:** A text input field with the placeholder 'host-name or ip-address'. A red circle 'b' is next to this field.
- Percorso condiviso di Destinazione di salvataggio:** A text input field with the placeholder 'save-path'.
- Nome utente:** A text input field.
- Password:** A text input field.
- Nome del dominio:** A text input field.
- Visualizza sequenza tasti** (checkbox option).

At the bottom of the configuration area, there are two buttons: 'Applica allo scanner' (Apply to scanner) and 'Annulla' (Cancel).

7 Fare clic su [File indice] per impostare se creare e salvare i file indice (.xml).

I file indice registrano ad esempio la data e l'ora di inizio della scansione dei documenti.

➔ [Specifiche dei file indice \(pag. 309\)](#)

Se il rilevamento del codice a barre è abilitato in [Impostazioni di scansione], vengono creati file indice, quindi la casella di spunta è selezionata.

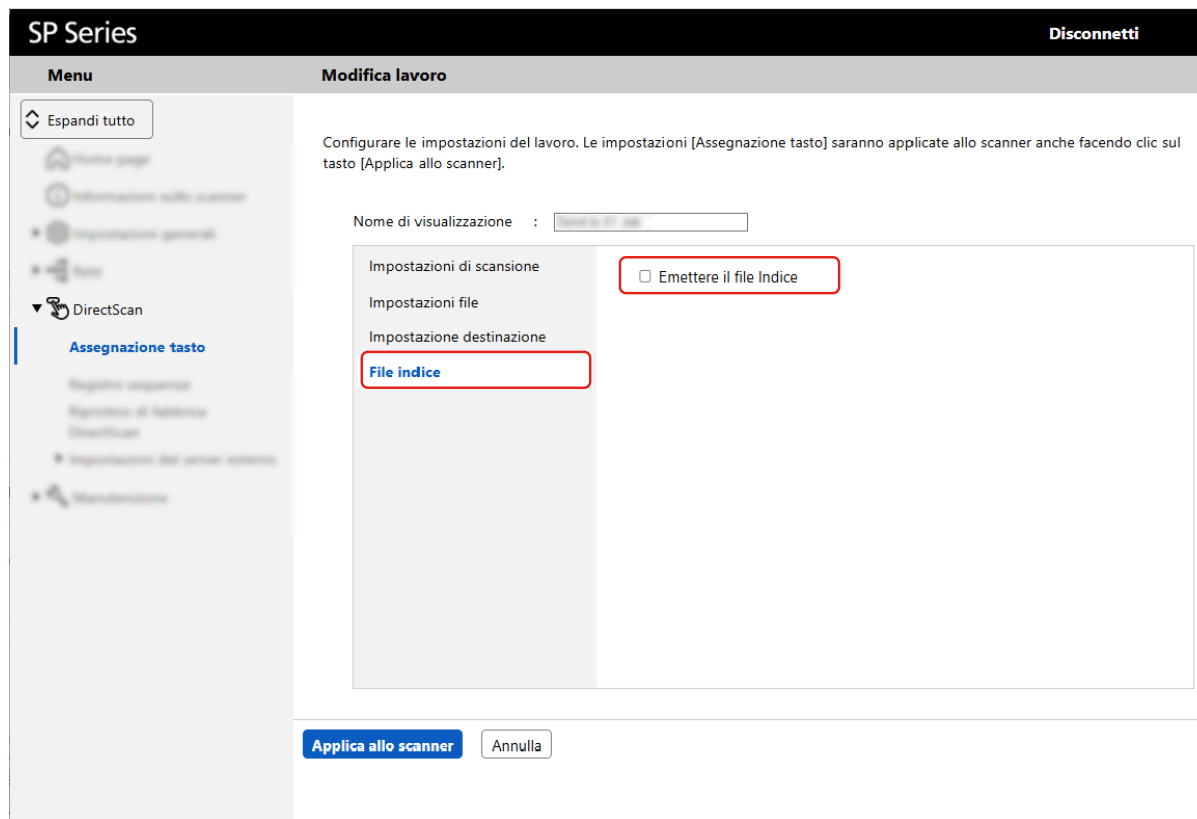

8 Cliccare sul tasto [Applica allo scanner].

9 Premere il tasto Invia sullo scanner per elaborare una scansione.

➔ [Pressione di un tasto sullo scanner per elaborare un lavoro di scansione di documenti \(DirectScan\) \(pag. 54\)](#)

Se si verifica un errore durante l'elaborazione di un lavoro, è possibile controllare i dettagli dell'errore in [Registro sequenze] di PaperStream Scanner Admin.

➔ [Registro sequenze \(pag. 275\)](#)

Vedere anche

[Assegnazione tasto \(pag. 257\)](#)

Invio di immagini tramite e-mail

Assegnare un lavoro a un tasto Invia sullo scanner che esegue i seguenti processi insieme:

- Scansione dei documenti
- Invio di immagini per e-mail

1 Avviare PaperStream Scanner Admin.

→ [Avvio di PaperStream Scanner Admin \(pag. 240\)](#)

2 In [DirectScan], fare clic su [Impostazioni del server esterno] → [SMTP], impostare il server SMTP da utilizzare per l'invio di e-mail e fare clic sul tasto [Applica allo scanner].

→ [SMTP \(pag. 277\)](#)

The screenshot shows the 'SMTP' configuration page in the PaperStream Scanner Admin interface. The left sidebar has a red box around the 'DirectScan' menu, with 'Impostazioni del server esterno' expanded to show 'SMTP'. The main content area includes the following settings:

- Metodo di autenticazione: Autenticazione di base
- Server SMTP: []
- Sistema crittografato: Usare (SMTPS)
 - Convalidare i certificati del server
Selezionare questa casella di spunta per dare priorità alla sicurezza.
- Numero di porta: 465
- Mittente: []
- Nome utente: []
- Password: []
- Visualizza sequenza tasti
- Dimensione massima (MB)e-mail: 5

At the bottom of the settings area is a blue button labeled 'Applica allo scanner'.

3 Fare clic su [Assegnazione tasto] in [DirectScan] e assegnare un lavoro a un tasto Invia sullo scanner.

- Abilitare il tasto al quale si vuole assegnare un lavoro.

b Fare clic sul pulsante [Impostazioni del lavoro].

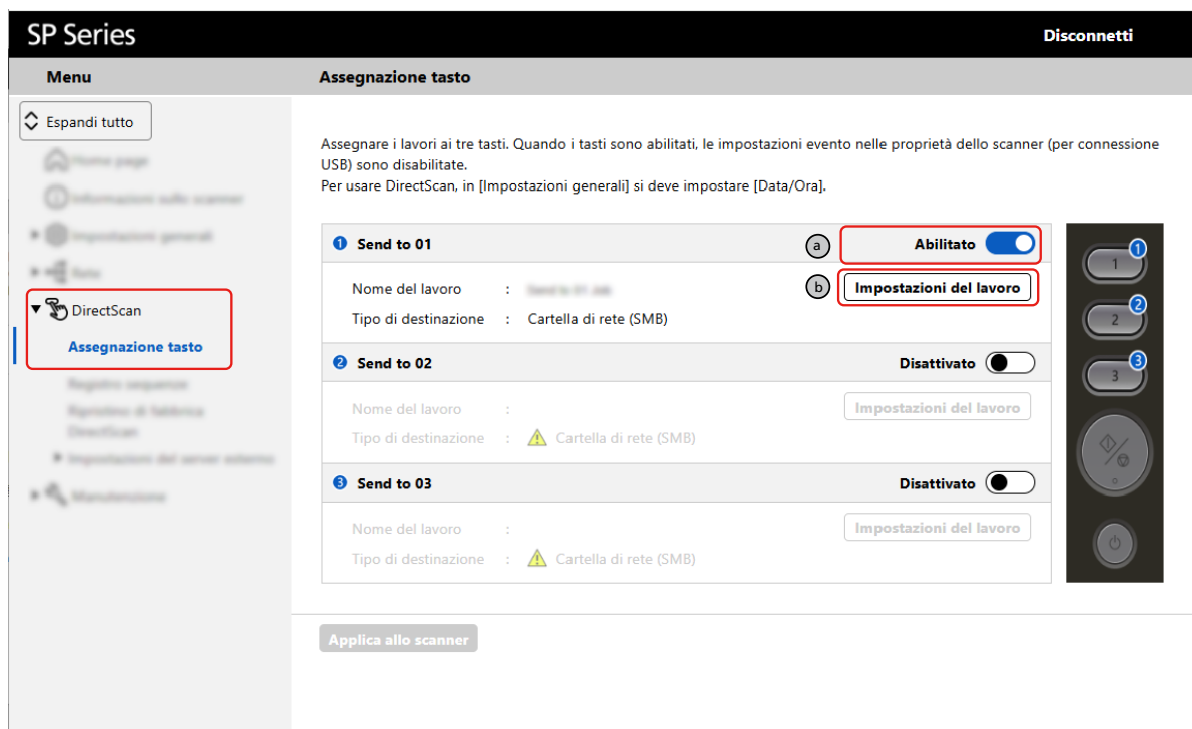

4 Inserire il nome del lavoro in [Nome di visualizzazione].

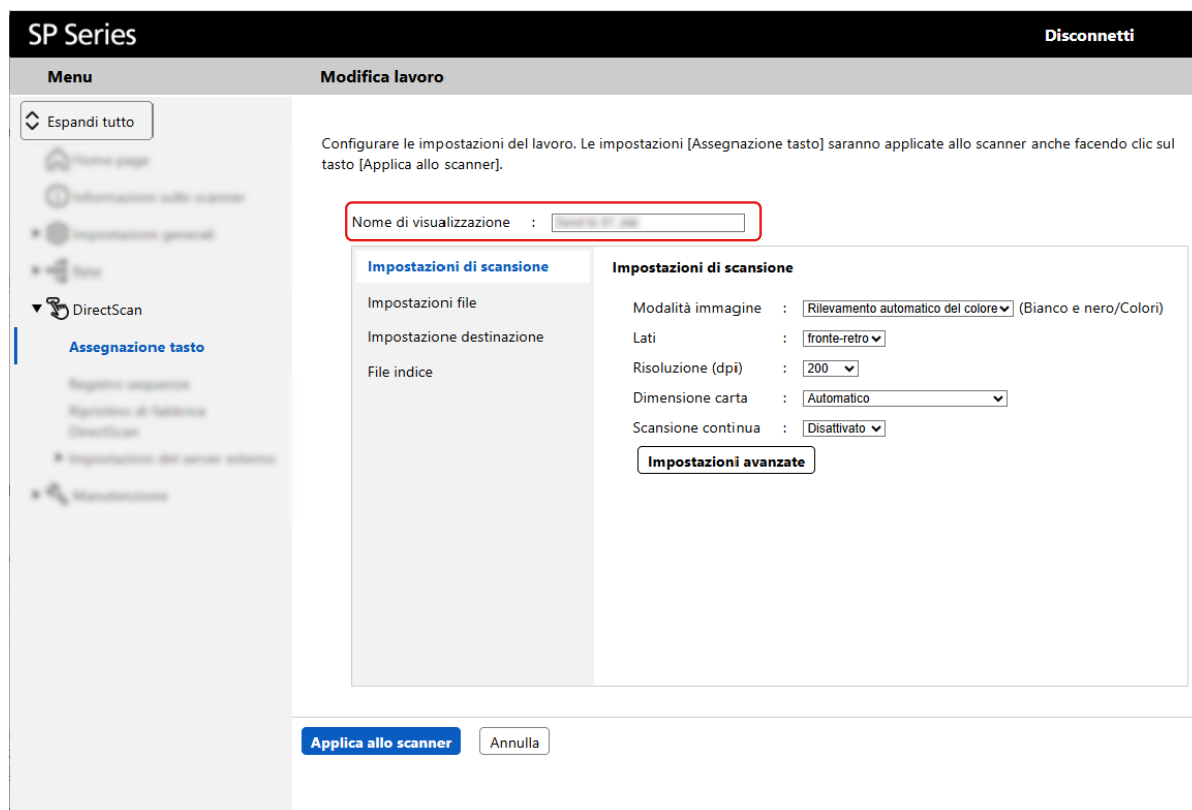

5 Fare clic su [Impostazioni di scansione] per configurare le modalità di scansione dei documenti.

a Specificare ogni elemento.

b Per configurare le impostazioni avanzate, fare clic sul tasto [Impostazioni avanzate] e configurare ciascun elemento.

SP Series **Disconnetti**

Menu **Modifica lavoro**

Configurare le impostazioni del lavoro. Le impostazioni [Assegnazione tasto] saranno applicate allo scanner anche facendo clic sul tasto [Applica allo scanner].

Nome di visualizzazione :

Impostazioni di scansione

Impostazioni file

Impostazione destinazione

File indice

Impostazioni di scansione

Modalità immagine : (Bianco e nero/Colori)

Lati :

Risoluzione (dpi) :

Dimensione carta :

Scansione continua :

Impostazioni avanzate

6 Fare clic su [Impostazioni file] per impostare il formato del nome del file per le immagini.

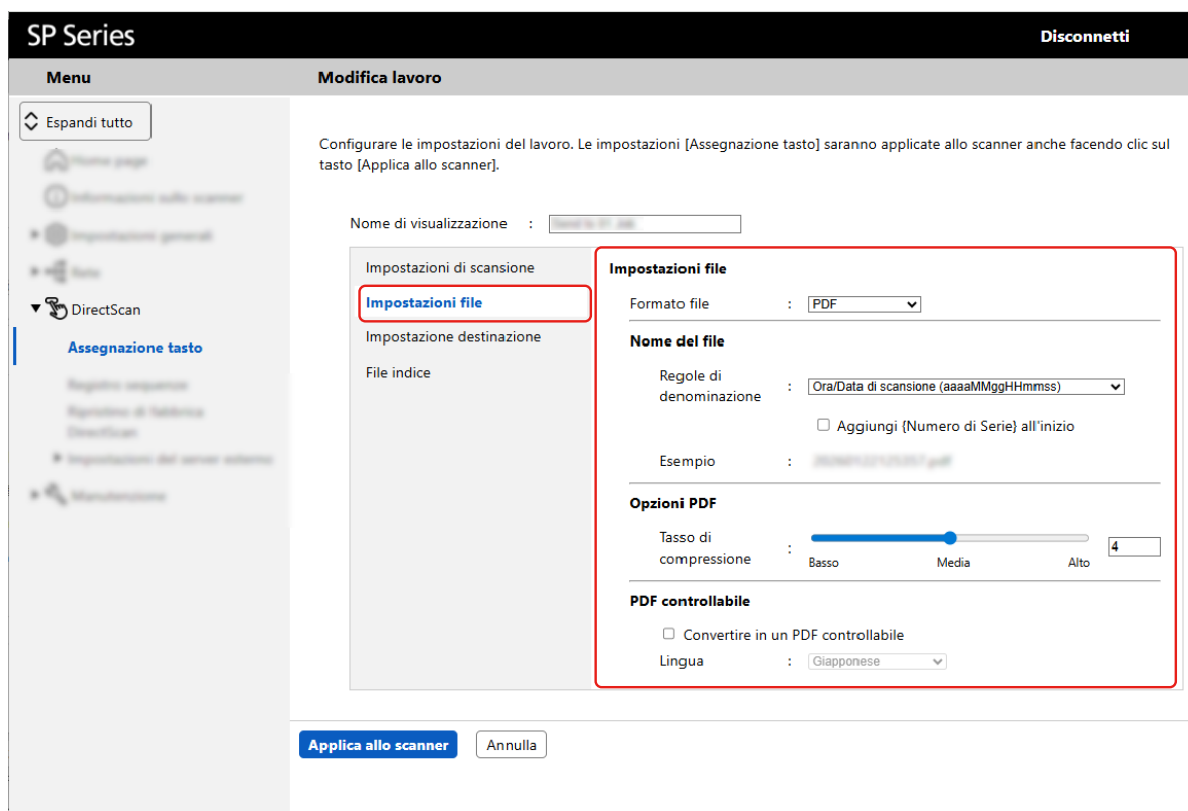

7 Fare clic su [Impostazione destinazione] per configurare l'impostazione per l'invio delle immagini via e-mail.

- a Per [Tipo di destinazione], selezionare [Trasferimento e-mail (SMTP)].
- b Inserire gli indirizzi e-mail, l'oggetto e il corpo dell'e-mail.

È possibile controllare o modificare le impostazioni del server SMTP facendo clic sul pulsante [Impostazioni del server].

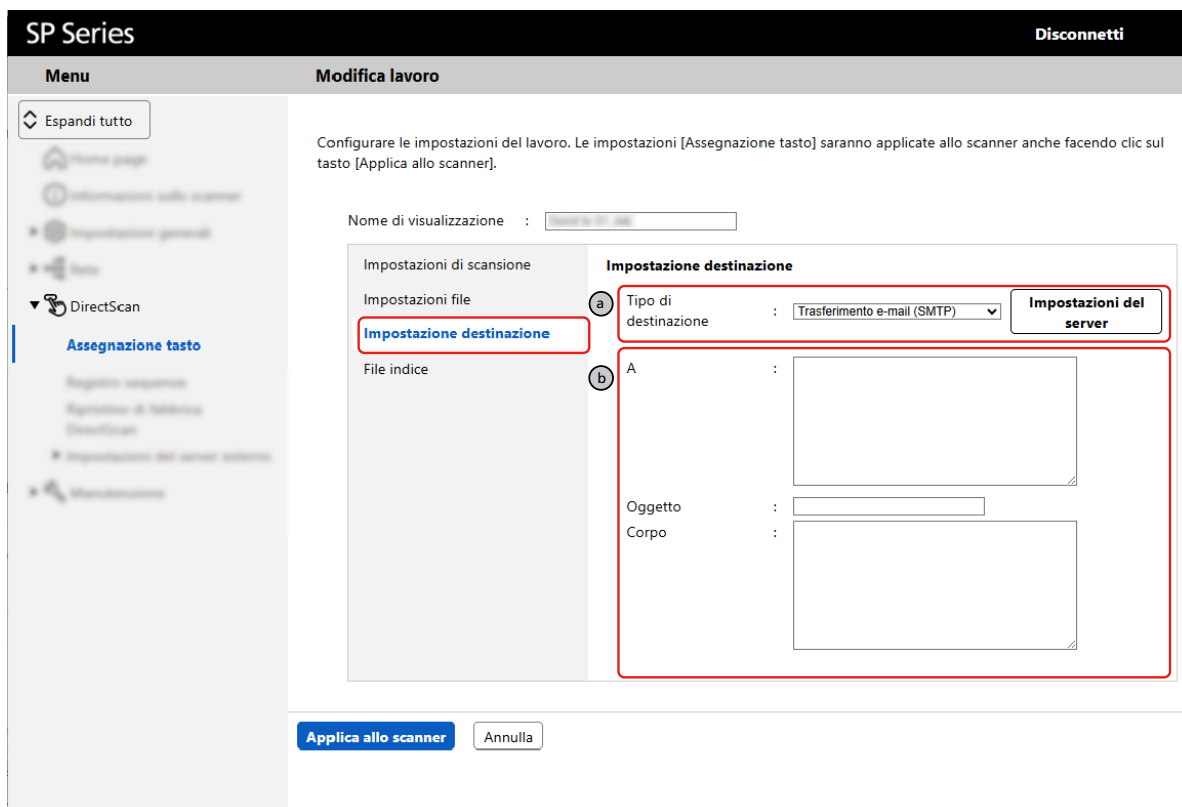

- 8** Fare clic su [File indice] per impostare se creare file indice (.xml) e allegarli all'e-mail. I file indice registrano ad esempio la data e l'ora di inizio della scansione dei documenti.
- [Specifiche dei file indice \(pag. 309\)](#)

Se il rilevamento del codice a barre è abilitato in [Impostazioni di scansione], vengono creati file indice, quindi la casella di spunta è selezionata.

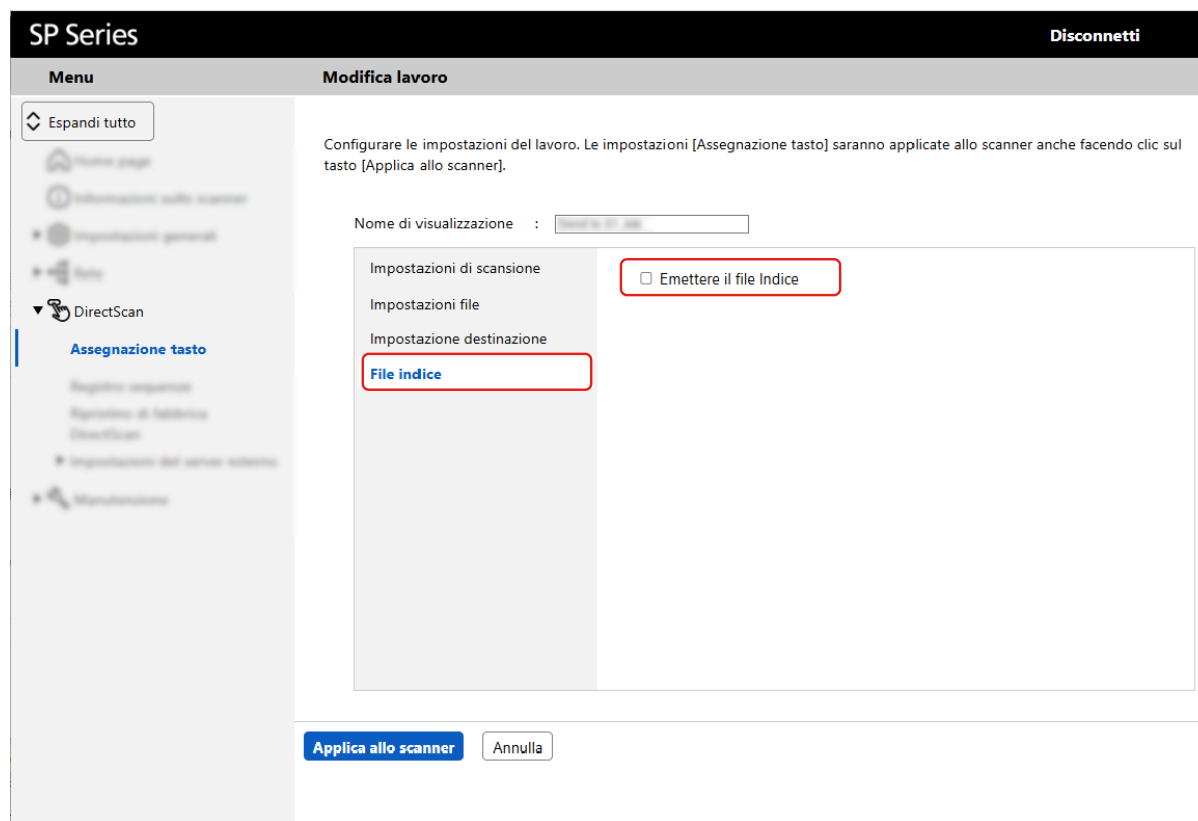

9 Cliccare sul tasto [Applica allo scanner].

10 Premere il tasto Invia sullo scanner per elaborare una scansione.

➔ [Pressione di un tasto sullo scanner per elaborare un lavoro di scansione di documenti \(DirectScan\) \(pag. 54\)](#)

Se si verifica un errore durante l'elaborazione di un lavoro, è possibile controllare i dettagli dell'errore in [Registro sequenze] di PaperStream Scanner Admin.

➔ [Registro sequenze \(pag. 275\)](#)

Vedere anche

[Assegnazione tasto \(pag. 257\)](#)

Manutenzione quotidiana



Questa sezione descrive come pulire lo scanner.



AVVISO

- Non usare spray aerosol o spray contenenti alcool. La polvere di carta soffiata dall'aria dello spray potrebbe entrare nello scanner e provocare guasti o mal funzionamenti dell'apparecchio.
Le scintille generate da elettricità statica potrebbero essere causa di incendio.
- Quando si usa lo scanner, l'interno dell'ADF si surriscalda.
Prima di pulire l'interno dell'ADF, spegnerlo, scollegare il cavo di alimentazione e attendere almeno 15 minuti affinché l'interno dell'ADF si raffreddi.

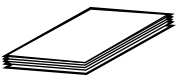
Materiali per la pulizia

Nome	Codice della parte	Note
Detergente F1 	PA03950-0352	100 ml Detergente liquido da usare per la rimozione di sporco e macchie
Carta per la pulizia 	CA99501-0012	10 fogli Utilizzato per pulire facilmente l'interno dello scanner. Spruzzare il detergente F1 e scandirlo con lo scanner come se fosse un documento.
Fazzoletti per la pulizia 	PA03950-0419	24 confezioni singole Preinumiditi con Detergente F1. Possono essere utilizzati al posto del panno inumidito di Detergente F1.
Bastoncini cotonati	Disponibili in commercio	Usato per pulire una parte piccola come il sensore a ultrasuoni.
Panno asciutto		Usato per eliminare sporco e macchie. Inumidirlo con detergente F1 per la pulizia.

ATTENZIONE

Per usare correttamente i materiali di pulizia, leggere attentamente le precauzioni riportate in ogni prodotto.

Per ulteriori informazioni sui materiali per la pulizia, contattare il distributore/rivenditore presso cui è stato acquistato il prodotto.

Parti da pulire e frequenza della pulizia

Posizione		Frequenza
Interno dello scanner (ADF)	Rullo di freno	Ogni 3.000 fogli
	Rullo di presa	
	Rullo di alimentazione	
	Rullo di uscita	
	Vetro	
	Sensore a ultrasuoni	
	Sensore del documento	

L'interno dello scanner (ADF) deve essere pulito regolarmente ogni numero di fogli scanditi specificato. Lo scanner registra il numero di fogli scanditi in modo da poter verificare il numero di fogli scanditi dopo l'ultima pulizia.

Controllare il numero di fogli scansionati in Software Operation Panel.

➔ [Controllo del Contatore fogli \(pag. 214\)](#)

ATTENZIONE

I cicli di pulizia possono variare a seconda delle condizioni del documento. La pulizia deve essere eseguita più frequentemente quando si scansionano i seguenti tipi di documenti:

- documenti con una superficie lucida come carta patinata
- documenti con testi stampati o grafici che ricoprono quasi l'intera superficie
- carta trattata chimicamente come carta auto ricalcante
- documenti contenenti un alto tasso di carbonato di calcio
- documenti scritti a matita con mina di grafite
- documenti in cui il toner non è completamente asciutto

Pulizia dell'esterno dello scanner

Lo scanner, incluso lo scivolo della carta dell'ADF (alimentatore) e il vassoio, va pulito con un panno asciutto o con un panno inumidito con Detergente F1 o un detergente neutro, oppure con un fazzoletto per la pulizia.

ATTENZIONE

- Non utilizzare solventi per pittura o altri solventi organici per evitare di deformarlo o decolorarlo.
- Non far cadere detersivi o acqua nello scanner durante la pulizia.
- Se si versa Detergente F1 o detergente neutro in quantità abbondante, potrebbe essere necessario più tempo perché si asciughi. Usare solo una piccola quantità. Pulire completamente il detergente eliminando ogni residuo dalle parti pulite.

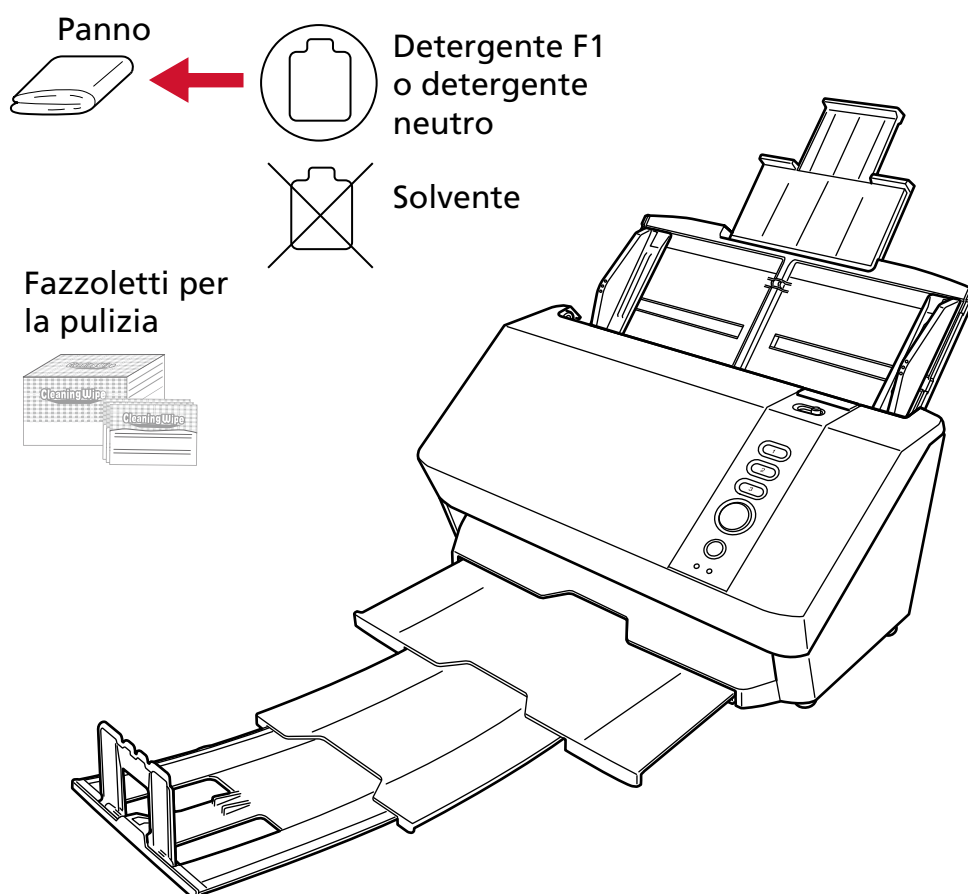

Pulizia dell'interno dello scanner (ADF) con carta per la pulizia

L'interno dell'ADF può essere pulito con un foglio di carta per la pulizia imbevuto di Detergente F1. Poiché lo scanner continua ad alimentare i documenti, la polvere della carta, accumulandosi all'interno dell'ADF, potrebbe causare problemi correlati alla scansione o influire sui risultati scanditi. La pulizia dovrebbe essere effettuata dopo cicli di scansione di circa 3.000 fogli. Le linee guida variano a seconda del tipo di documenti scanditi. L'interno dello scanner deve essere pulito più di frequente quando si scansionano documenti con toner non ben fissato.

ATTENZIONE

- Non usare acqua o detersivi neutri per pulire l'ADF.
- Se si versa Detergente F1 in quantità abbondante, potrebbe essere necessario più tempo perché si asciughi. Usare solo una piccola quantità.

- 1 **Accendere lo scanner.**
→ [Accensione \(pag. 36\)](#)
- 2 **Spruzzare il Detergente F1 nella carta per la pulizia.**
- 3 **Estrarre le estensioni dello scivolo a seconda della lunghezza della carta per la pulizia.**
→ [Impostazione dello scivolo della carta dell'ADF \(alimentatore\) \(pag. 42\)](#)
- 4 **Adattare il vassoio alla larghezza della carta per la pulizia.**
→ [Impostazione del vassoio \(pag. 43\)](#)
- 5 **Caricare la carta per la pulizia nello scivolo della carta dell'ADF (alimentatore).**

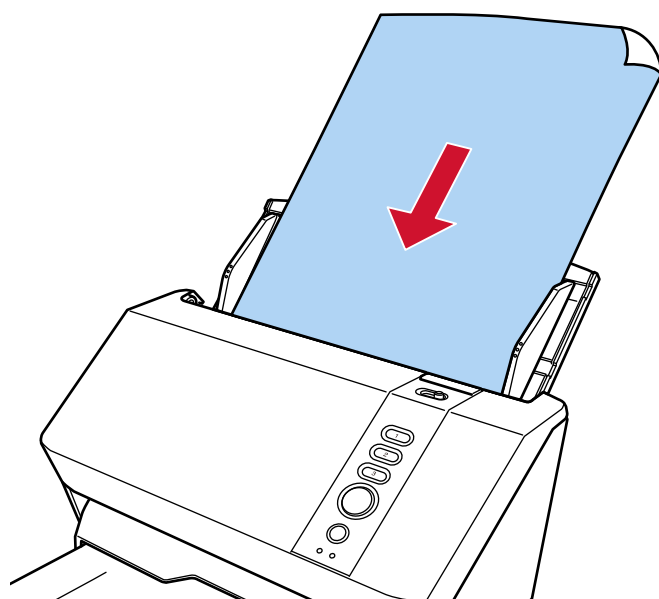

- 6 **Adattare le guide laterali alla larghezza della carta per la pulizia.**

Spostare le guide laterali in modo che non vi sia spazio tra le guide laterali e la carta per la pulizia.

Quando c'è uno spazio tra le guide laterali e la Carta per la pulizia, la Carta per la pulizia potrebbe essere alimentata disallineata.

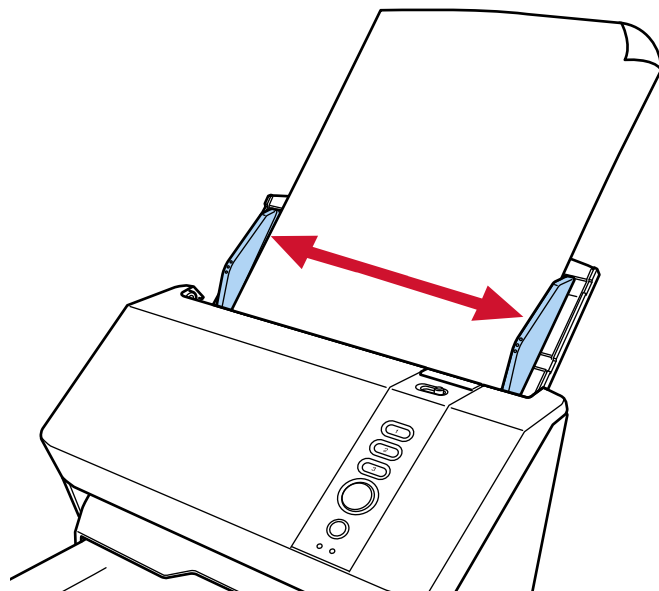

7 Scandire la carta per la pulizia con l'applicazione di scansione delle immagini.

Per dettagli consultare l' Aiuto dell'applicazione di scansione delle immagini.
Il foglio di pulizia viene alimentato ed espulso dal vassoio.

8 Azzerare il contatore di pulizia in Software Operation Panel.

➔ [Azzeramento dei contatori dei fogli \(pag. 217\)](#)

Pulizia dell'interno dello scanner (ADF) con un panno

È possibile pulire l'interno dell'ADF con un panno inumidito con Detergente F1, oppure con un fazzoletto per la pulizia.

Poiché lo scanner continua ad alimentare i documenti, la polvere della carta, accumulandosi all'interno dell'ADF, potrebbe causare problemi correlati alla scansione o influire sui risultati scanditi. La pulizia dovrebbe essere effettuata dopo cicli di scansione di circa 3.000 fogli. Le linee guida variano a seconda del tipo di documenti scanditi. L'interno dello scanner deve essere pulito più di frequente quando si scandiscono documenti con toner non ben fissato.



AVVISO

Quando si usa lo scanner, l'interno dell'ADF si surriscalda.

Prima di pulire l'interno dell'ADF, spegnerlo, scollegare il cavo di alimentazione e attendere almeno 15 minuti affinché l'interno dell'ADF si raffreddi.

ATTENZIONE

- Non usare acqua o detersivi neutri per pulire l'ADF.
- Se si versa Detergente F1 in quantità abbondante, potrebbe essere necessario più tempo perché si asciughi. Usare solo una piccola quantità. Pulire completamente il detergente eliminando ogni residuo dalle parti pulite.

1 Spegnerlo lo scanner, scollegare il cavo di alimentazione e attendere almeno 15 minuti, che si abbassi la temperatura all'interno dell'ADF.

→ [Spegnimento \(pag. 37\)](#)

2 Aprire l'ADF.

→ [Apertura dell'ADF \(pag. 40\)](#)



AVVISO

Quando è aperto, l'ADF potrebbe chiudersi accidentalmente. Attenzione a non chiudersi l'ADF sulle dita.

3 Pulire le seguenti parti con un panno inumidito con Detergente F1, oppure con un fazzoletto per la pulizia.

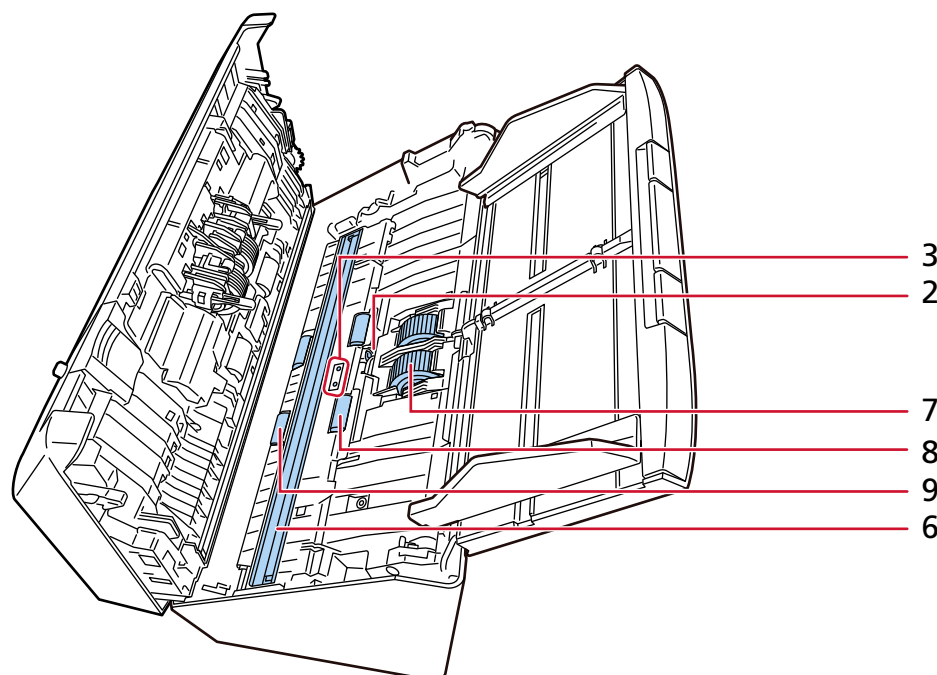
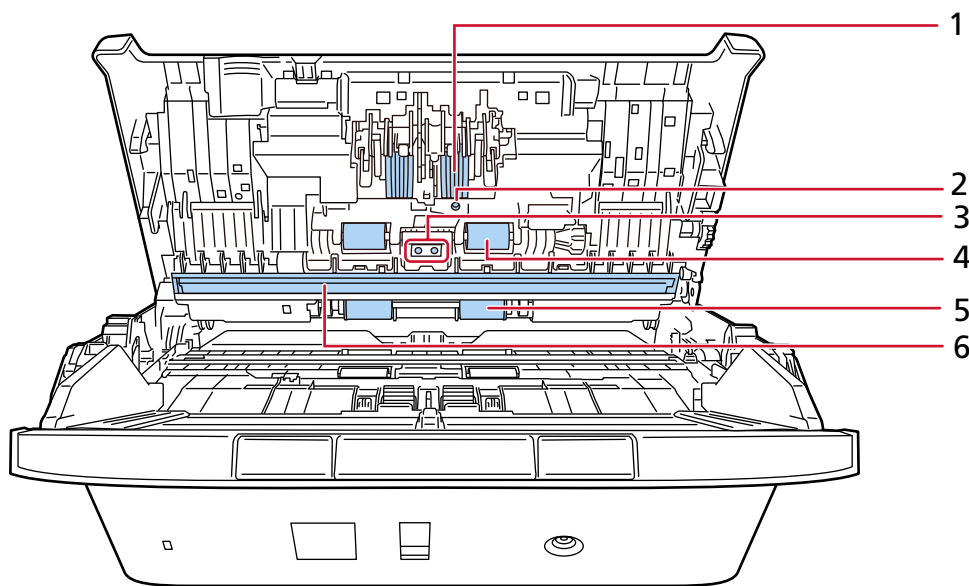

N.	Posizione
1	Rullo di freno (x 2)
2	Sensore a ultrasuoni (x 2)
3	Sensore del documento (x 2)
4	Rullo di alimentazione (ruotare manualmente per pulire) (x 2)

N.	Posizione
5	Rullo di uscita (ruotare manualmente per pulire) (x 2)
6	Vetro dello scanner (x 2)
7	Rullo di presa (x 2)
8	Rullo di alimentazione (ruotare con l'alimentazione per pulire) (x 2)
9	Rullo di uscita (ruotare con l'alimentazione per pulire) (x 2)

1 Rullo di freno (x 2)

Rimuovere il rullo di freno dallo scanner.

Per dettagli sulla rimozione del rullo di freno, vedere [Sostituzione del rullo di freno \(pag. 123\)](#).

Spolverare delicatamente le scanalature del rullo da polvere e sporco facendo attenzione a non rovinarne la superficie.

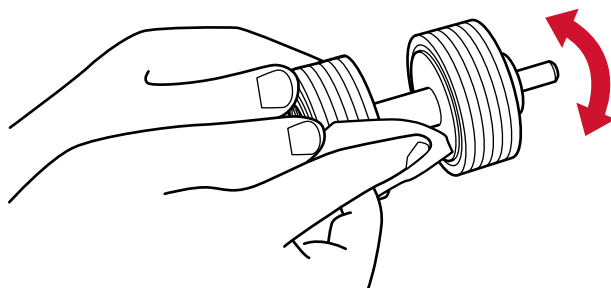

2 Sensore a ultrasuoni (x 2)

3 Sensore del documento (x 2)

Pulire delicatamente lo sporco e spolverare la superficie dei sensori a ultrasuoni e del documento.

CONSIGLIO

Se la pulizia risulta difficile, usare dei bastoncini cotonati.

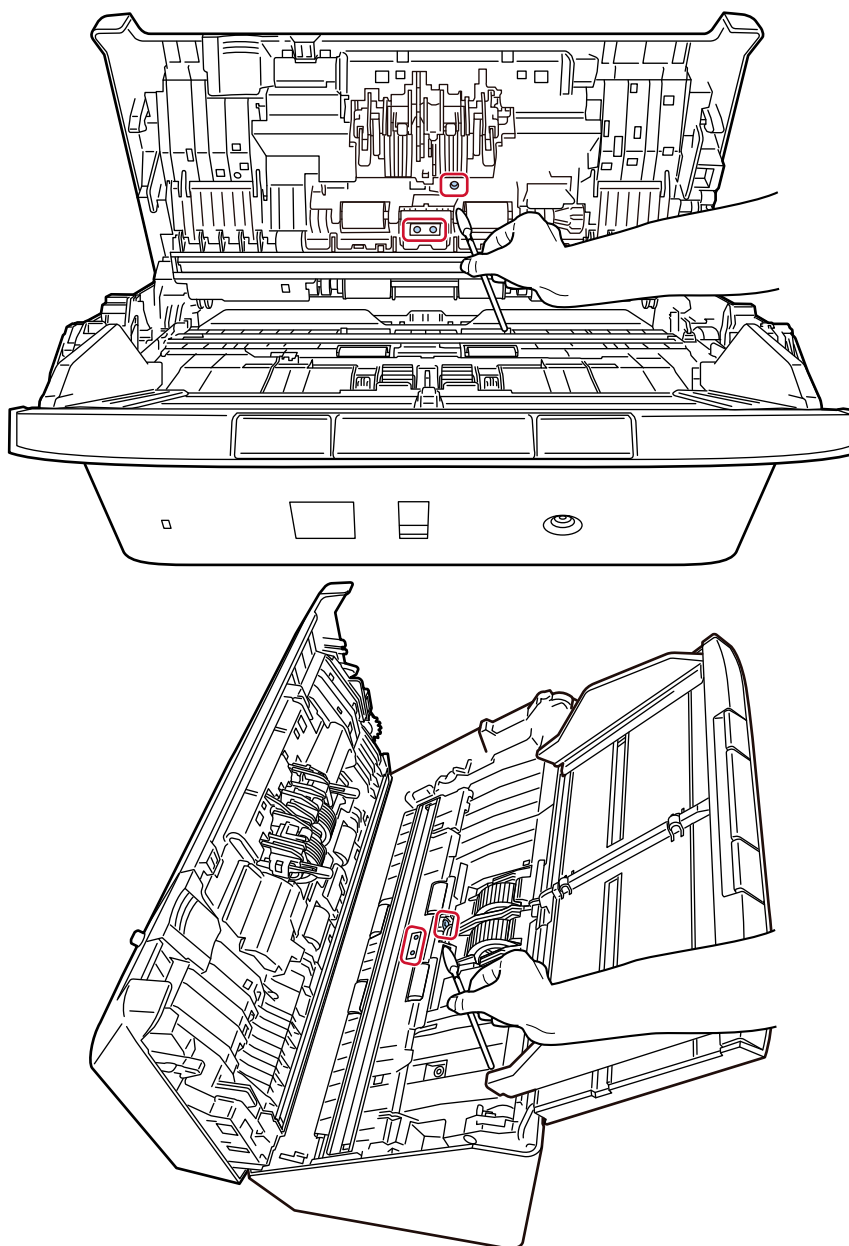

4 Rullo di alimentazione (ruotare manualmente per pulire) (× 2)

5 Rullo di uscita (ruotare manualmente per pulire) (× 2)

Spolverare delicatamente il rullo da polvere e sporco facendo attenzione a non rovinarne la superficie. Spolverarlo bene perché, se sporco, l'alimentazione potrebbe risentirne.

6 Vetro (× 2)

Spolverare delicatamente i vetri da polvere e sporco.

ATTENZIONE

- Se il vetro è sporco, potrebbero visualizzarsi delle striature sulle immagini.
- Facendo attenzione a non toccare le sporgenze nella parte superiore delle parti di vetro, ruotate lo scanner in modo che le parti di vetro siano rivolte verso sé stessi. Pulire quindi le parti di vetro mantenendo lo scanner in questa posizione.

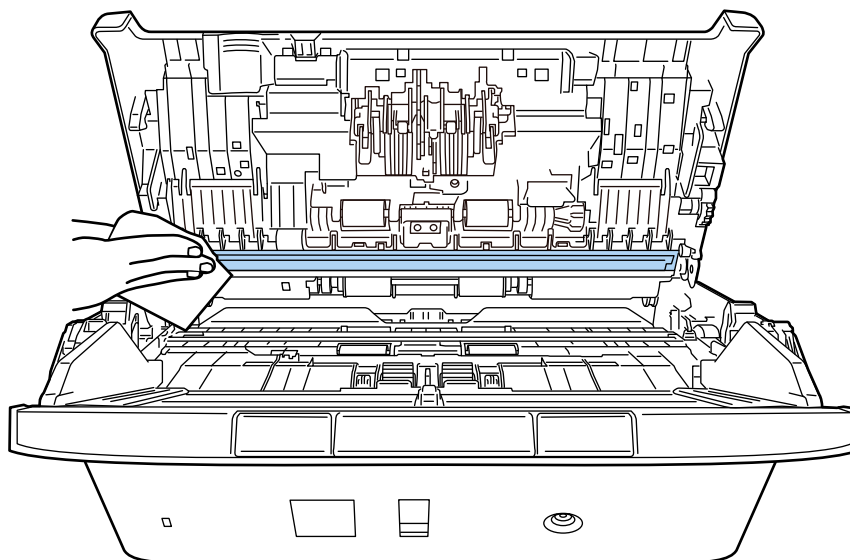
**7 Rullo di presa (x 2)**

Spolverare delicatamente le scanalature del rullo da polvere e sporco mentre si ruota il rullo manualmente, facendo attenzione a non rovinarne la superficie. Spolverarlo bene perché, se sporco, l'alimentazione potrebbe risentirne.

8 Rullo di alimentazione (ruotare con l'alimentazione per pulire) (x 2)**9 Rullo di uscita (ruotare con l'alimentazione per pulire) (x 2)**

Accendere lo scanner e ruotare i rulli di alimentazione o di uscita per la pulizia.

- a Collegare il cavo di alimentazione e accendere lo scanner.
 - ➔ [Accensione \(pag. 36\)](#)
- b Aprire l'ADF.
 - ➔ [Apertura dell'ADF \(pag. 40\)](#)

**AVVISO**

Quando è aperto, l'ADF potrebbe chiudersi accidentalmente. Attenzione a non chiudersi l'ADF sulle dita.

- c Premere il tasto Scansione/Stop per almeno 3 secondi per far entrare lo scanner in modalità pulizia.
Quando la modalità di pulizia è attivata, l'indicatore (LED) lampeggia in verde (1 secondo acceso, 1 secondo spento).
- d Se la superficie del rullo di alimentazione e di espulsione presenta sporco evidente, pulire con un panno inumidito con Detergente F1 o con un fazzoletto per la pulizia.
- e Premere il tasto Scansione/Stop.
I rulli di alimentazione/uscita ruotano di un certo grado simultaneamente.
Come linea guida, premendo sette volte il tasto Scansione/Stop, i rulli di alimentazione e di uscita compiono una rotazione completa.
- f Mettere un panno imbevuto di Detergente F1 o un fazzoletto per la pulizia sulla superficie del rullo di alimentazione/uscita rotante e spolverare orizzontalmente per eliminare sporco e polvere dall'intera superficie.
Spolverarlo bene perché, se sporco, l'alimentazione potrebbe risentirne.

**AVVISO**

Non toccare i rulli con le mani mentre stanno ruotando.

4 Chiudere l'ADF.

→ [Chiusura dell'ADF \(pag. 41\)](#)

**AVVISO**

Attenzione a non chiudersi l'ADF sulle dita quando lo si chiude.

ATTENZIONE

Controllare che l'ADF sia chiuso correttamente. In caso contrario, i documenti potrebbero non essere alimentati correttamente nell'ADF.

5 Azzerare il contatore di pulizia in Software Operation Panel.

→ [Azzeramento dei contatori dei fogli \(pag. 217\)](#)

Pulizia del (Trasporto) fogli

Il (Trasporto) fogli va pulito con un panno asciutto, con un panno inumidito con Detergente F1/ detergente neutro, oppure con un fazzoletto umidificato.

Pulire delicatamente lo sporco e la polvere dalla superficie e dall'interno del (Trasporto) fogli. Continuando a utilizzare il (Trasporto) fogli, sporco e polvere si accumuleranno sulla superficie e all'interno.

Pulirlo regolarmente perché potrebbe causare problemi correlati alla scansione o influire sui risultati scanditi.

ATTENZIONE

- Verificare che il (Trasporto) fogli non sia piegato.
- Non utilizzare solventi per pittura o altri solventi organici per evitare di deformarlo o decolorarlo.
- Non strofinare con forza il (Trasporto) fogli, perché potrebbe danneggiarsi o deformarsi.
- Dopo la pulizia dell'interno del (Trasporto) fogli con un panno imbevuto di Detergente F1/ detergente neutro o un fazzoletto umidificato, non chiudere il (Trasporto) fogli finché non è completamente asciutto.
- Il (Trasporto) fogli deve essere sostituito ogni 500 scansioni circa.
Queste linee guida variano a seconda del tipo di documenti scanditi e alla frequenza di uso e pulizia dello scanner.
Per informazioni sull'acquisto del Trasporto fogli, contattare il distributore/rivenditore presso cui è stato acquistato il prodotto.

Sostituzione dei materiali usurati

Questa sezione spiega la sostituzione dei materiali usurati dello scanner.



AVVISO

Quando si usa lo scanner, l'interno dell'ADF si surriscalda. Prima di sostituire i materiali usurati, spegnere lo scanner, scollegare il cavo di alimentazione e attendere almeno 15 minuti affinché il vetro dell'ADF si raffreddi.

Materiali usurabili e cicli di sostituzione

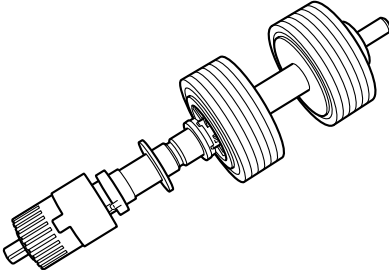
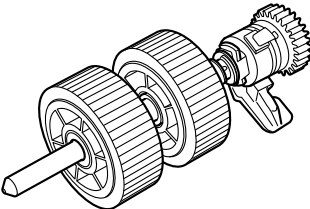
Nome	Codice della parte	Ciclo di sostituzione standard
Rullo di freno 	PA03880-0001	Ogni 200.000 fogli
Rullo di presa 	PA03880-0002	Ogni 200.000 fogli

I materiali usurabili devono essere sostituiti periodicamente. Si consiglia di tenere dei materiali usurabili di riserva e di sostituirli prima che esauriscano la loro durata. Inoltre, lo scanner registra il numero di fogli scanditi per ogni materiale usurabile (rullo di freno e rullo di presa), consentendo di determinare quando sostituire i materiali usurabili.

Controllare il numero di fogli scansionati in Software Operation Panel.

➔ [Controllo del Contatore fogli \(pag. 214\)](#)

I cicli di sostituzione consigliati sono linee guida per l'uso di carta in formato A4 (80 g/m²) con o senza legno, poiché questi cicli variano a seconda del tipo di carta scandita, dalla frequenza di utilizzo e pulizia dello scanner e dall'ambiente operativo.

ATTENZIONE

Usare soltanto materiali usurabili specifici.

Per informazioni sull'acquisto dei materiali usurabili, contattare il distributore/rivenditore presso cui è stato acquistato il prodotto.

Sostituzione del rullo di freno

- 1 Spegnere lo scanner, scollegare il cavo di alimentazione e attendere almeno 15 minuti, che si abbassi la temperatura all'interno dell'ADF.
→ [Spegnimento \(pag. 37\)](#)
- 2 Togliere tutti i documenti dallo scivolo della carta dell'ADF (alimentatore).
- 3 Aprire l'ADF.
→ [Apertura dell'ADF \(pag. 40\)](#)



AVVISO

Quando è aperto, l'ADF potrebbe chiudersi accidentalmente.
Attenzione a non chiudersi l'ADF sulle dita.

- 4 Togliere il rullo di freno.
 - a Tenere entrambe le estremità del coperchio e aprirlo in direzione della freccia.

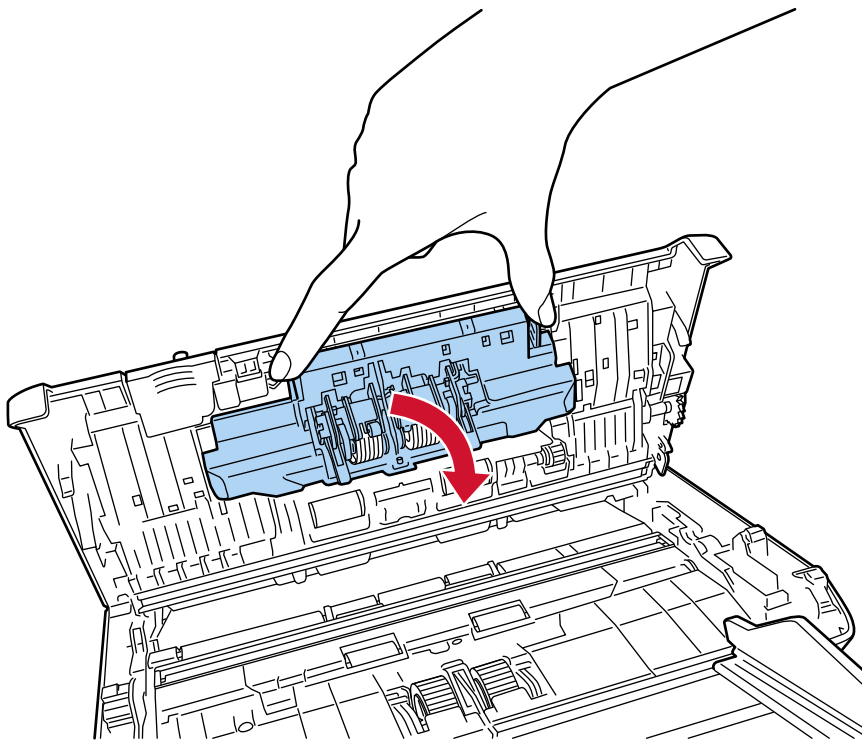

b Tirare delicatamente il rullo di freno verso di sé per disinnestare l'albero sul lato del rullo

(1), quindi estrarre l'albero sul lato opposto dalla fessura (2).

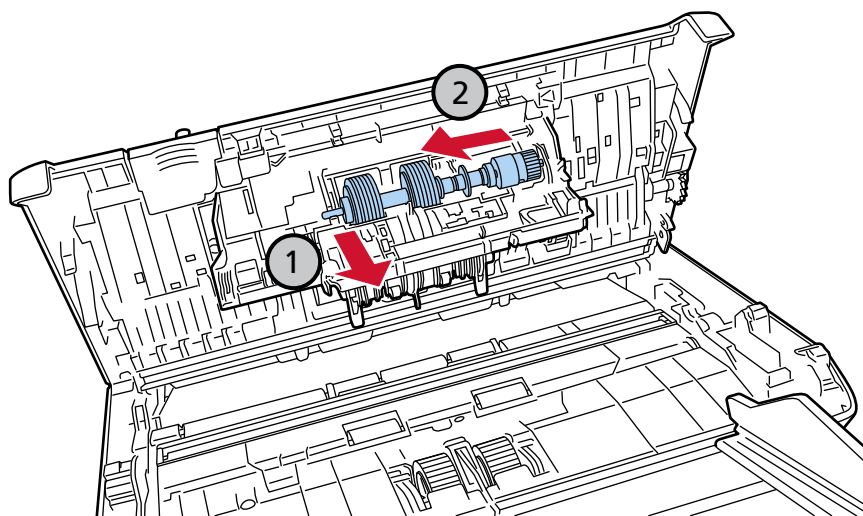

5 Installare un nuovo rullo di freno.

a Inserire l'estremità dell'albero nella scanalatura in base alla forma della stessa (1),

quindi fissare l'albero sul lato del rullo (2).

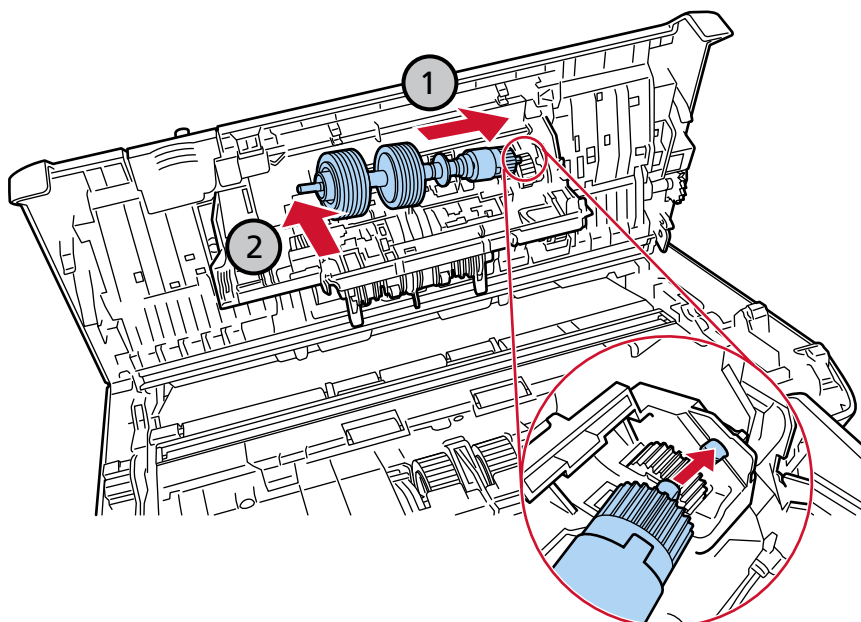

Verificare che il rullo di freno sia posizionato correttamente. In caso contrario, potrebbero verificarsi inceppamenti della carta.

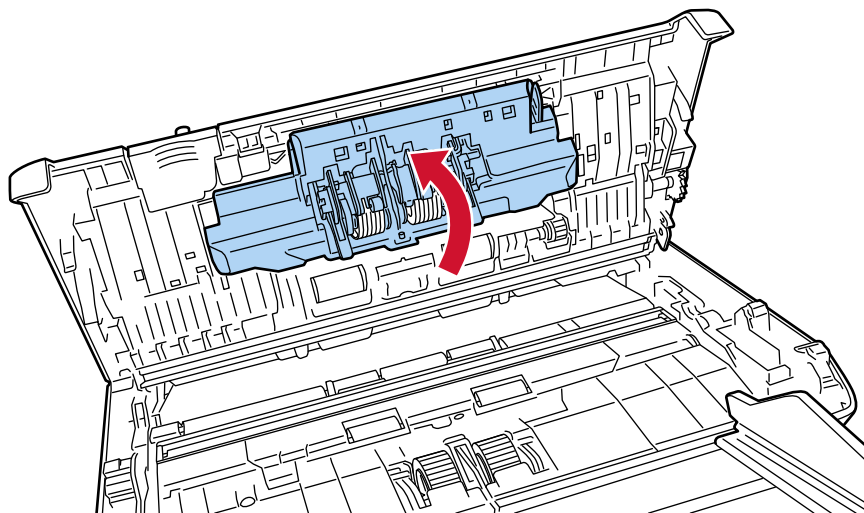
b Chiudere il coperchio del rullo di freno.**6 Chiudere l'ADF.**

→ [Chiusura dell'ADF \(pag. 41\)](#)

**AVVISO**

Attenzione a non chiudersi l'ADF sulle dita quando lo si chiude.

7 Collegare il cavo di alimentazione e accendere lo scanner.

→ [Accensione \(pag. 36\)](#)

8 Azzerare il contatore del rullo di freno in Software Operation Panel.

→ [Azzeramento dei contatori dei fogli \(pag. 217\)](#)

Sostituzione del rullo di presa

- 1 Spegnerlo scanner, scollegare il cavo di alimentazione e attendere almeno 15 minuti, che si abbassi la temperatura all'interno dell'ADF.
 - [Spegnimento \(pag. 37\)](#)
- 2 Togliere tutti i documenti dallo scivolo della carta dell'ADF (alimentatore).
- 3 Aprire l'ADF.
 - [Apertura dell'ADF \(pag. 40\)](#)



AVVISO

Quando è aperto, l'ADF potrebbe chiudersi accidentalmente. Attenzione a non chiudersi l'ADF sulle dita.

- 4 Togliere il rullo di presa.

- a Far scorrere le guide laterali fino in fondo (1), inserire il dito nell'incavo sopra la guida del foglio e tirare la guida del foglio verso di sé (2).

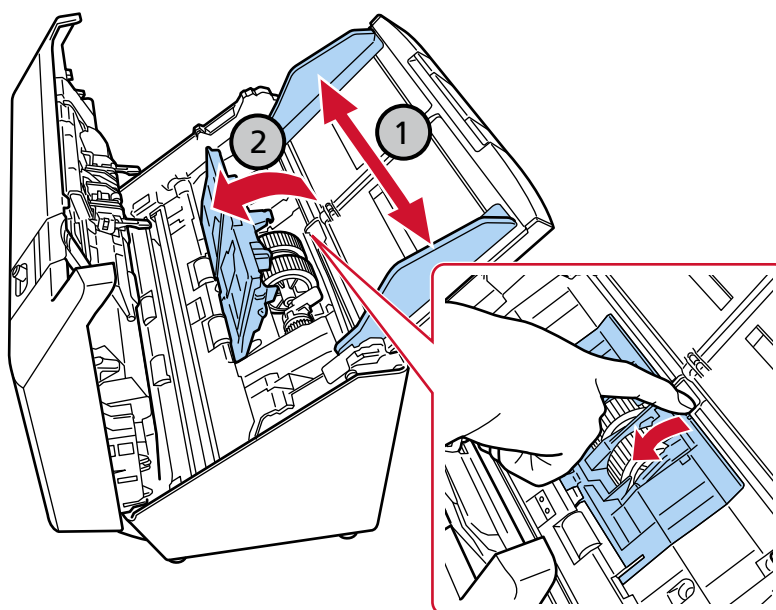

- b Ruotare la leva del rullo di presa.

L'ingranaggio vicino alla leva del rullo di presa è ricoperto di grasso. Fare attenzione a non toccare l'ingranaggio.

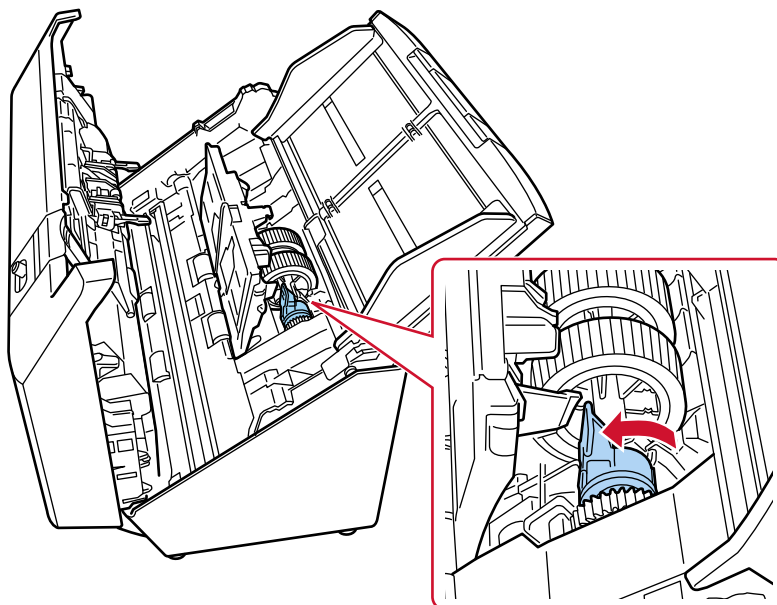

- c Tenere la leva del rullo di presa per sollevare l'estremità dell'albero (1) ed estrarre l'altra estremità dell'albero dalla fessura (2).

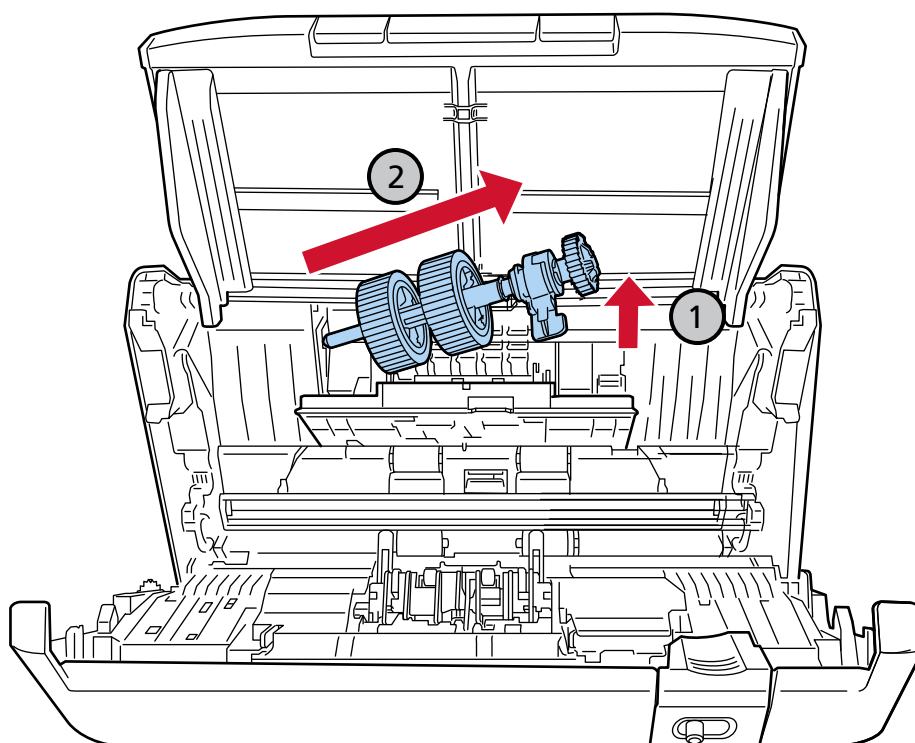

5 Installare un nuovo rullo di presa.

- a** Tenere la leva del rullo di presa e inserire l'altra estremità dell'albero nella scanalatura.

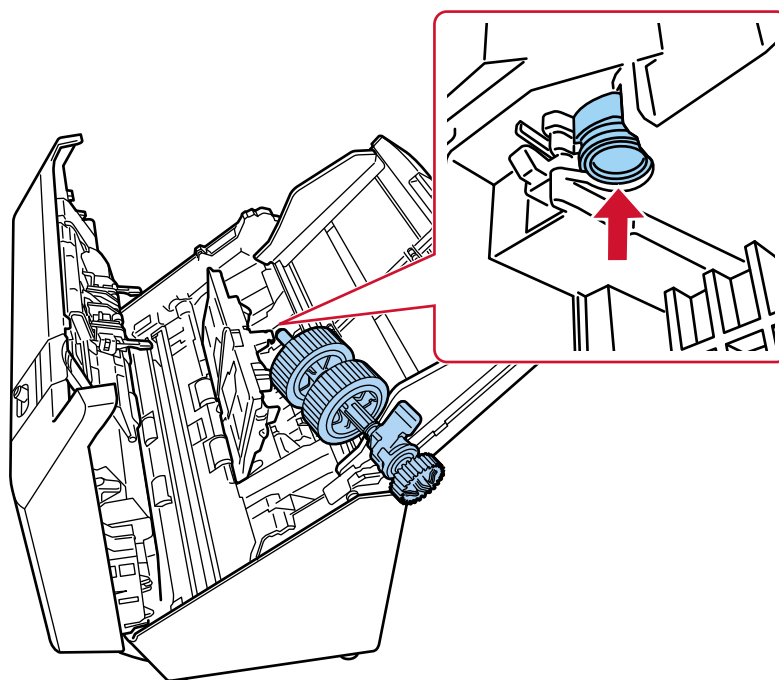

- b** Abbassare il lato della leva del rullo di presa sollevato e inserire l'intera unità in posizione.

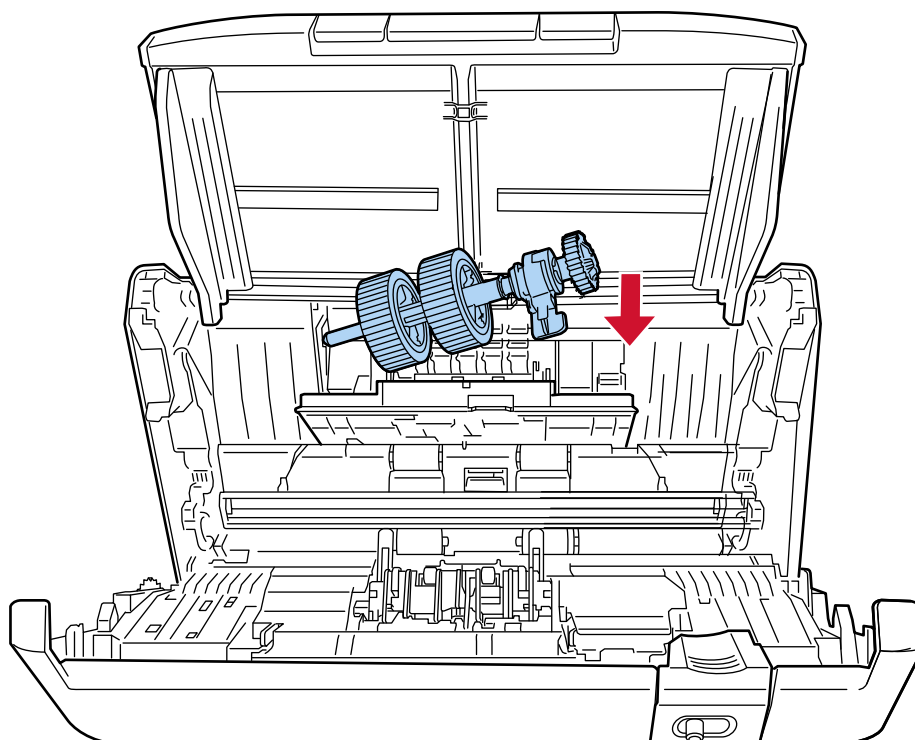

Verificare che i rulli di presa siano installati correttamente. In caso contrario, potrebbero verificarsi inceppamenti della carta.

c Ruotare la leva del rullo di presa per bloccarlo in posizione.

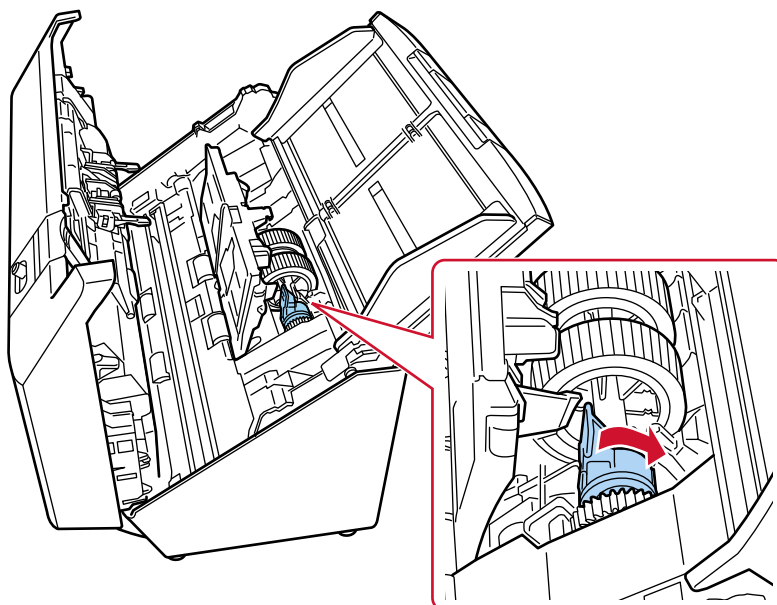

d Chiudere la guida del foglio.

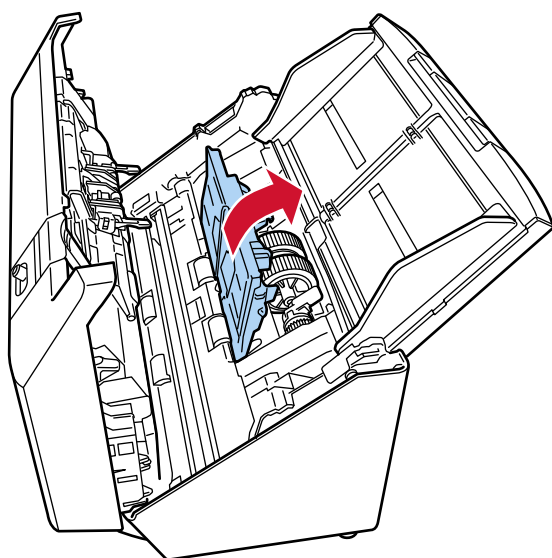

6 Chiudere l'ADF.

→ [Chiusura dell'ADF \(pag. 41\)](#)



AVVISO

Attenzione a non chiudersi l'ADF sulle dita quando lo si chiude.

7 Collegare il cavo di alimentazione e accendere lo scanner.

→ [Accensione \(pag. 36\)](#)

8 Azzerare il contatore del rullo di presa in Software Operation Panel.

→ [Azzeramento dei contatori dei fogli \(pag. 217\)](#)

Soluzione dei problemi

Questa sezione descrive come agire quando si verificano inceppamenti della carta e altri problemi, gli elementi da controllare prima di contattare il rivenditore e come leggere l'etichetta dei prodotti sullo scanner.

ATTENZIONE

Per informazioni dettagliate su altri errori/problemi non trattati in questa sezione, consultare il manuale/aiuto del driver dello scanner e dell'applicazione di scansione delle immagini.

Quando si verifica un inceppamento della carta

Rimuovere i documenti rimasti nell'ADF con la procedura seguente:



AVVISO

- Non tirare con forza i documenti inceppati e assicurarsi di aprire prima l'ADF.
- Non toccare le parti taglienti quando si rimuovono i documenti inceppati. In caso contrario si possono verificare lesioni.
- Prestare attenzione a evitare l'intrappolamento di capelli, cravatte o collane all'interno dello scanner durante la rimozione dei documenti inceppati.
- L'interno dell'ADF potrebbe surriscaldarsi durante l'operazione. Prestare attenzione a non bruciarsi.

1 Togliere tutti i documenti dallo scivolo della carta dell'ADF (alimentatore).

2 Aprire l'ADF.

→ [Apertura dell'ADF \(pag. 40\)](#)



AVVISO

Quando è aperto, l'ADF potrebbe chiudersi accidentalmente. Attenzione a non chiudersi l'ADF sulle dita.

3 Rimuovere il documento inceppato.

ATTENZIONE

- Verificare attentamente i documenti e il percorso della carta. Togliere qualsiasi oggetto metallico, quale fermagli e graffette, per evitare l'inceppamento della carta.
- Quando si rimuovono i documenti con oggetti metallici, quali graffette o fermagli, fare attenzione a non danneggiare la superficie in vetro e le guide.

4 Chiudere l'ADF.

→ Chiusura dell'ADF (pag. 41)

**AVVISO**

Attenzione a non chiudersi l'ADF sulle dita quando lo si chiude.

ATTENZIONE

- Controllare che l'ADF sia chiuso correttamente. In caso contrario, i documenti potrebbero non essere alimentati correttamente nell'ADF.
- Quando la scansione è completata o annullata, può talvolta accadere che rimangano dei documenti nell'ADF senza che si visualizzino messaggi di errore. In tal caso, seguire i punti da [1](#) a [4](#) sopra per rimuovere i documenti.
- Per continuare la scansione, controllare la pagina da cui riprendere e ricaricare il documento nello scivolo della carta dell'ADF (alimentatore).

Errori

- **Indicazione di errore**

Se si verifica un errore sullo scanner, l'indicatore di alimentazione/controllo (LED) si illumina come segue.

- **Errori temporanei**
Si illumina p lampeggia in arancione.
- **Errori del dispositivo**
Lampeggia in arancione.

Gli errori temporanei possono essere ripristinati dall'operatore. Gli errori dei dispositivi possono richiedere la risoluzione dei problemi da parte di un tecnico dell'assistenza.

CONSIGLIO

Se si verifica un errore dello scanner, è possibile verificare i dettagli dell'errore e le soluzioni nei seguenti modi.

- Quando si utilizza lo scanner connesso a un computer
È possibile controllare le informazioni in Error Recovery Guide.
Error Recovery Guide è avviata e l'icona è visualizzata nell'area di notifica della barra delle applicazioni quando si accede a Windows.
Se l'icona non viene visualizzata, avviare Error Recovery Guide.
 - Per Windows 10/Windows Server 2016/Windows Server 2019/Windows Server 2022
Fare clic sul menu [Start] → [SP Series] → [Error Recovery Guide]. Fare clic sul menu [Start] → [SP Series] → [Error Recovery Guide].
 - Per Windows 11/Windows Server 2025
Fare clic sul menu [Start] → [Tutte le app] → [SP Series] → [Error Recovery Guide].
 Annotare il nome dell'errore visualizzato e il numero del codice e usare il tasto [Più informazioni] per verificare la procedura di soluzione dei problemi.

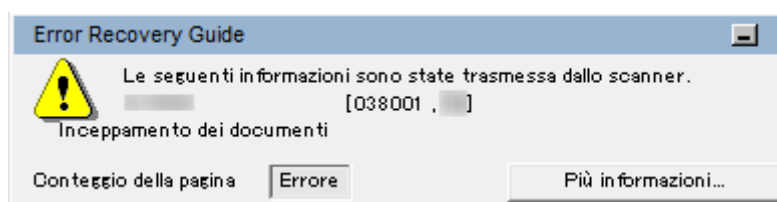

- Quando si utilizza lo scanner da solo (DirectScan)
È possibile controllare le informazioni in [Registro sequenze] in PaperStream Scanner Admin.
→ [Avvio di PaperStream Scanner Admin \(pag. 240\)](#)

● Lista errori

Indicatore di alimentazione/ controllo (LED)	Tipo di errore	Dettagli errore	Vedere
Si illumina (arancione)	Errore temporaneo (*1)	Protezione carta (disallineamento alimentazione)	Prevenzione dei danni alla carta (pag. 136)
		Inceppamento dei documenti	Inceppamento della carta/ Errore di presa (pag. 136)
		Errore di presa	
		Rilevamento di alimentazione multipla (sovrapposizione)	Alimentazione multipla (pag. 137)
		Rilevamento di alimentazione multipla (lunghezza)	
		Modalità di alimentazione cambiata	Modalità di alimentazione cambiata (pag. 137)
		Sensore(i) sporco	Sensore(i) sporco (pag. 138)
		ADF aperto	ADF aperto (pag. 138)
Lampeggia (arancione) 2 volte	Errori del dispositivo (*2)	Errore ottico (ADF parte frontale)	Errore ottico (ADF) (pag. 138)
Lampeggia (arancione) 3 volte	Errori del dispositivo (*2)	Errore ottico (ADF parte retro)	
Lampeggia (arancione) 4 volte	Errori del dispositivo (*2)	Errore LAN cablata	Errore LAN cablata (pag. 139)
	Errore temporaneo (*2)	Errore di impostazione della rete	Errore di impostazione della rete (pag. 139)
	Errore temporaneo (*2)	Errore di impostazione di PaperStream Central Admin	Errore di impostazione di PaperStream Central Admin (pag. 140)
	Errore temporaneo (*2)	Errore DirectScan	Errore DirectScan (pag. 140)

Indicatore di alimentazione/controllo (LED)	Tipo di errore	Dettagli errore	Vedere
Lampeggia (arancione) 5 volte	Errori del dispositivo (*2)	Disfunzione del sensore	Errore del sensore (pag. 140)
Lampeggia (arancione) 6 volte	Errori del dispositivo (*2)	Errore di memoria (Fronte)	Errore di memoria/Errore dell'LSI (pag. 142)
		Errore di memoria (Retro)	
		Errore dell'LSI (Fronte)	
		Errore dell'LSI (Retro)	
		Errore di lettura/scrittura della memoria dell'immagine (Fronte)	Errore di lettura/scrittura della memoria dell'immagine (pag. 142)
Errore di lettura/scrittura della memoria dell'immagine (Retro)			
Lampeggia (arancione) 7 volte	Errori del dispositivo (*2)	Errore fusibile lampada	Errore fusibile lampada (pag. 142)
Lampeggia (arancione) 8 volte	Errori del dispositivo (*2)	Errore interno dello scanner	Errore interno dello scanner (pag. 143)
Lampeggia (arancione) 9 volte	Errori del dispositivo (*2)	Errore nella comunicazione interna dello scanner	Errore nella comunicazione interna dello scanner (pag. 143)
Lampeggia (verde) velocemente (accesso 0,5 secondi, spento 0,5 secondi)	—	L'alimentazione del documento è stata interrotta	L'alimentazione dei documenti è stata interrotta (pag. 143)
—	Errori temporanei	In uso da altri	In uso da altri (pag. 144)
—	Errori temporanei	Errore area di scansione designata fuori	Errore area di scansione designata fuori (pag. 144)

Indicatore di alimentazione/controllo (LED)	Tipo di errore	Dettagli errore	Vedere
—	Errori temporanei	Mancanza documento. Caricare i documenti.	Mancanza documento. Caricare i documenti. (pag. 145)

***1:** Quando si verifica l'errore, l'esecuzione di una delle seguenti operazioni fa sì che l'indicatore di alimentazione/controllo (LED) lampeggi rapidamente in verde (0,5 secondi acceso, 0,5 secondi spento) e che lo scanner ritorni a uno stato in cui può scansionare i documenti.

- Premere il tasto Scansione/Stop sullo scanner
Rimuovere i documenti se rimangono nello scanner.
- Rimuovere eventuali documenti presenti nello scanner.

***2:** Quando si verifica l'errore, premendo il tasto Scansione/Stop dello scanner l'indicatore di alimentazione/controllo (LED) si accende in verde. Intervenire per risolvere l'errore.

Prevenzione dei danni alla carta

Quando la funzione di protezione dei documenti (Protezione carta) è attivata, l'indicatore di alimentazione/controllo (LED) si accende come segue.

Indicatore di alimentazione/controllo (LED)	Visualizzazione nella Error Recovery Guide
Si illumina (arancione)	Protezione carta (disallineamento alimentazione)

Agire come segue.

- Quando si verifica un inceppamento della carta all'interno dello scanner, consultare [Quando si verifica un inceppamento della carta \(pag. 131\)](#) per rimuovere i documenti inceppati.
- Consultare [Documenti adatti alla scansione \(pag. 61\)](#) per controllare se il documento è idoneo alla scansione.
- Se gli inceppamenti della carta si verificano frequentemente, agire come indicato in [Si verificano spesso inceppamenti della carta o errori di presa \(pag. 182\)](#).

Se il problema persiste ancora, annotare lo stato dell'indicatore di alimentazione/controllo (LED), controllare ogni elemento in [Prima di contattare il centro autorizzato di servizi scanner \(pag. 193\)](#) e contattare il distributore/rivenditore presso cui è stato acquistato il prodotto.

Inceppamento della carta/Errore di presa

Se si verifica un inceppamento della carta/errore di presa, l'indicatore di alimentazione/controllo (LED) si illumina come segue.

Indicatore di alimentazione/ controllo (LED)	Visualizzazione nella Error Recovery Guide
Si illumina (arancione)	Inceppamento dei documenti
	Errore di presa

Agire come segue.

- Quando si verifica un inceppamento della carta all'interno dello scanner, consultare [Quando si verifica un inceppamento della carta \(pag. 131\)](#) per rimuovere i documenti inceppati.
- Consultare [Documenti adatti alla scansione \(pag. 61\)](#) per controllare se il documento è idoneo alla scansione.
- Se gli inceppamenti della carta si verificano frequentemente, agire come indicato in [Si verificano spesso inceppamenti della carta o errori di presa \(pag. 182\)](#).

Se il problema persiste ancora, annotare lo stato dell'indicatore di alimentazione/controllo (LED), controllare ogni elemento in [Prima di contattare il centro autorizzato di servizi scanner \(pag. 193\)](#) e contattare il distributore/rivenditore presso cui è stato acquistato il prodotto.

Alimentazione multipla

Se si verifica un'alimentazione multipla, l'indicatore di alimentazione/controllo (LED) si illumina come segue.

Indicatore di alimentazione/ controllo (LED)	Visualizzazione nella Error Recovery Guide
Si illumina (arancione)	Rilevamento di alimentazione multipla (sovrapposizione)
Si illumina (arancione)	Rilevamento di alimentazione multipla (lunghezza)

Se i documenti rimangono nello scanner, consultare [Quando si verifica un inceppamento della carta \(pag. 131\)](#) per rimuoverli.

Se si sovrappongono e alimentano frequentemente i documenti nello scanner, procedere come descritto in [Documenti sovrapposti alimentati frequentemente nello scanner \(pag. 175\)](#).

Se il problema persiste ancora, annotare lo stato dell'indicatore di alimentazione/controllo (LED), controllare ogni elemento in [Prima di contattare il centro autorizzato di servizi scanner \(pag. 193\)](#) e contattare il distributore/rivenditore presso cui è stato acquistato il prodotto.

Modalità di alimentazione cambiata

Se la modalità di alimentazione viene cambiata durante una scansione, l'indicatore di alimentazione/controllo (LED) si accende come segue.

Indicatore di alimentazione/ controllo (LED)	Visualizzazione nella Error Recovery Guide
Si illumina (arancione)	Modalità di alimentazione cambiata

Verificare la posizione del cambio della modalità di alimentazione.

Se i documenti rimangono nell'ADF, rimuoverli facendo riferimento a [Quando si verifica un inceppamento della carta \(pag. 131\)](#).

Se il problema persiste ancora, annotare lo stato dell'indicatore di alimentazione/controllo (LED), controllare ogni elemento in [Prima di contattare il centro autorizzato di servizi scanner \(pag. 193\)](#) e contattare il distributore/rivenditore presso cui è stato acquistato il prodotto.

Sensore(i) sporco

Se i sensori sono sporchi o se si accende lo scanner e si esegue la scansione mentre un documento è inceppato all'interno dello scanner, l'indicatore di alimentazione/controllo (LED) si accende come segue.

Indicatore di alimentazione/controllo (LED)	Visualizzazione nella Error Recovery Guide
Si illumina (arancione)	Sensore(i) sporco

Se i sensori sono sporchi, procedere come segue:

- Pulire i sensori del documento facendo riferimento a [Pulizia dell'interno dello scanner \(ADF\) con un panno \(pag. 114\)](#).
- Spegnerne e riaccendere lo scanner.

Se si accende lo scanner e si scansiona mentre un documento è inceppato all'interno dello scanner, aprire l'ADF, rimuovere il documento e quindi chiudere l'ADF.

Se il problema persiste ancora, annotare lo stato dell'indicatore di alimentazione/controllo (LED), controllare ogni elemento in [Prima di contattare il centro autorizzato di servizi scanner \(pag. 193\)](#) e contattare il distributore/rivenditore presso cui è stato acquistato il prodotto.

ADF aperto

Se l'ADF viene aperto durante una scansione, l'indicatore di alimentazione/controllo (LED) si accende come segue.

Indicatore di alimentazione/controllo (LED)	Visualizzazione nella Error Recovery Guide
Si illumina (arancione)	ADF aperto

Rimuovere il documento dall'ADF e chiudere l'ADF.

Controllare che l'ADF sia chiuso correttamente.

Per ulteriori dettagli sull'apertura e sulla chiusura dell'ADF, vedere [Apertura e chiusura dell'ADF \(pag. 40\)](#).

Errore ottico (ADF)

Se si verifica un errore ottico nell'ADF, l'indicatore di alimentazione/controllo (LED) si illumina come segue.

Indicatore di alimentazione/controllo (LED)	Visualizzazione nella Error Recovery Guide
Lampeggia (arancione) 2 volte	Errore ottico (ADF parte frontale)
Lampeggia (arancione) 3 volte	Errore ottico (ADF parte retro)

Agire come segue.

- Vedere [Pulizia dell'interno dello scanner \(ADF\) con un panno \(pag. 114\)](#) e pulire il vetro.
- Spegner e riaccendere lo scanner.

Se il problema persiste ancora, annotare lo stato dell'indicatore di alimentazione/controllo (LED), controllare ogni elemento in [Prima di contattare il centro autorizzato di servizi scanner \(pag. 193\)](#) e contattare il distributore/rivenditore presso cui è stato acquistato il prodotto.

Errore LAN cablata

Se si verifica un errore del modulo, l'indicatore di alimentazione/controllo (LED) si illumina come segue.

Indicatore di alimentazione/controllo (LED)	Visualizzazione nella Error Recovery Guide
Lampeggia (arancione) 4 volte	—

Spegner e riaccendere lo scanner.

Se il problema persiste ancora, annotare lo stato dell'indicatore di alimentazione/controllo (LED), controllare ogni elemento in [Prima di contattare il centro autorizzato di servizi scanner \(pag. 193\)](#) e contattare il distributore/rivenditore presso cui è stato acquistato il prodotto.

Errore di impostazione della rete

Se si verifica un errore di impostazione di rete, l'indicatore di alimentazione/controllo (LED) si illumina come segue.

Indicatore di alimentazione/controllo (LED)	Visualizzazione nella Error Recovery Guide
Lampeggia (arancione) 4 volte	—

Verificare la connessione di rete.

Se il problema persiste ancora, annotare lo stato dell'indicatore di alimentazione/controllo (LED), controllare ogni elemento in [Prima di contattare il centro autorizzato di servizi scanner \(pag. 193\)](#) e contattare il distributore/rivenditore presso cui è stato acquistato il prodotto.

Errore di impostazione di PaperStream Central Admin

Se si verifica un errore nelle impostazioni di PaperStream Scanner Admin, l'indicatore di alimentazione/controllo (LED) si illumina come segue.

Indicatore di alimentazione/controllo (LED)	Visualizzazione nella Error Recovery Guide
Lampeggia (arancione) 4 volte	—

Controllare il messaggio visualizzato in [Registro sequenze] in PaperStream Scanner Admin e correggere le impostazioni seguenti:

➔ [Registro sequenze \(pag. 275\)](#)

- Impostazioni di [PaperStream Central Admin] sullo scanner (PaperStream Scanner Admin)

- ➔ [PaperStream Central Admin \(pag. 256\)](#)

- Le impostazioni in PaperStream Central Admin

Per le impostazioni di rete dello scanner, controllare in PaperStream Scanner Admin.

➔ [Impostazioni di rete \(PaperStream Scanner Admin\) \(pag. 240\)](#)

Se il problema persiste ancora, annotare lo stato dell'indicatore di alimentazione/controllo (LED), controllare ogni elemento in [Prima di contattare il centro autorizzato di servizi scanner \(pag. 193\)](#) e contattare il distributore/rivenditore presso cui è stato acquistato il prodotto.

Errore DirectScan

Se si verifica un errore DirectScan, l'indicatore di alimentazione/controllo (LED) si illumina come segue.

Indicatore di alimentazione/controllo (LED)	Visualizzazione nella Error Recovery Guide
Lampeggia (arancione) 4 volte	—

Selezionare [Batch Log] in PaperStream Scanner Admin.

➔ [Registro sequenze \(pag. 275\)](#)

Se il problema persiste ancora, annotare lo stato dell'indicatore di alimentazione/controllo (LED), controllare ogni elemento in [Prima di contattare il centro autorizzato di servizi scanner \(pag. 193\)](#) e contattare il distributore/rivenditore presso cui è stato acquistato il prodotto.

Errore del sensore

Se si verifica un errore del sensore, l'indicatore di alimentazione/controllo (LED) si illumina come segue.

Indicatore di alimentazione/ controllo (LED)	Visualizzazione nella Error Recovery Guide
Lampeggia (arancione) 5 volte	Errore del sensore

Agire come segue.

- Consultare [Pulizia dell'interno dello scanner \(ADF\) con un panno \(pag. 114\)](#) per pulire i sensori a ultrasuoni.
- Spegner e riaccendere lo scanner.

Se il problema persiste ancora, annotare lo stato dell'indicatore di alimentazione/controllo (LED), controllare ogni elemento in [Prima di contattare il centro autorizzato di servizi scanner \(pag. 193\)](#) e contattare il distributore/rivenditore presso cui è stato acquistato il prodotto.

Errore di memoria/Errore dell'LSI

Se si verifica un errore di memoria/errore LSI, l'indicatore di alimentazione/controllo (LED) si illumina come segue.

Indicatore di alimentazione/controllo (LED)	Visualizzazione nella Error Recovery Guide
Lampeggia (arancione) 6 volte	Errore di memoria (Fronte)
	Errore di memoria (Retro)
	Errore dell'LSI (Fronte)
	Errore dell'LSI (Retro)

Spegnere e riaccendere lo scanner.

Se il problema persiste ancora, annotare lo stato dell'indicatore di alimentazione/controllo (LED), controllare ogni elemento in [Prima di contattare il centro autorizzato di servizi scanner \(pag. 193\)](#) e contattare il distributore/rivenditore presso cui è stato acquistato il prodotto.

Errore di lettura/scrittura della memoria dell'immagine

Se si verifica un errore durante la lettura dei dati dalla memoria dell'immagine o la scrittura nella memoria dell'immagine, l'indicatore di alimentazione/controllo (LED) si illumina come segue.

Indicatore di alimentazione/controllo (LED)	Visualizzazione nella Error Recovery Guide
Lampeggia (arancione) 6 volte	Errore di lettura/scrittura della memoria dell'immagine (Fronte)
	Errore di lettura/scrittura della memoria dell'immagine (Retro)

Spegnere e riaccendere lo scanner.

Se il problema persiste ancora, annotare lo stato dell'indicatore di alimentazione/controllo (LED), controllare ogni elemento in [Prima di contattare il centro autorizzato di servizi scanner \(pag. 193\)](#) e contattare il distributore/rivenditore presso cui è stato acquistato il prodotto.

Errore fusibile lampada

Se si verifica un errore del circuito della lampada, l'indicatore di alimentazione/controllo (LED) si illumina come segue.

Indicatore di alimentazione/controllo (LED)	Visualizzazione nella Error Recovery Guide
Lampeggia (arancione) 7 volte	Errore circuito lampada (Fronte)
	Errore circuito lampada (Retro)

Spegnere e riaccendere lo scanner.

Se il problema persiste ancora, annotare lo stato dell'indicatore di alimentazione/controllo (LED), controllare ogni elemento in [Prima di contattare il centro autorizzato di servizi scanner \(pag. 193\)](#) e contattare il distributore/rivenditore presso cui è stato acquistato il prodotto.

Errore interno dello scanner

Se si verifica un errore interno dello scanner, l'indicatore di alimentazione/controllo (LED) si illumina come segue.

Indicatore di alimentazione/controllo (LED)	Visualizzazione nella Error Recovery Guide
Lampeggia (arancione) 8 volte	Errore interno dello scanner

Spegnere e riaccendere lo scanner.

Se il problema persiste ancora, annotare lo stato dell'indicatore di alimentazione/controllo (LED), controllare ogni elemento in [Prima di contattare il centro autorizzato di servizi scanner \(pag. 193\)](#) e contattare il distributore/rivenditore presso cui è stato acquistato il prodotto.

Errore nella comunicazione interna dello scanner

Se si verifica un errore di comunicazione interna dello scanner, l'indicatore di alimentazione/controllo (LED) si accende come segue.

Indicatore di alimentazione/controllo (LED)	Visualizzazione nella Error Recovery Guide
Lampeggia (arancione) 9 volte	—

Spegnere e riaccendere lo scanner.

Se il problema persiste ancora, annotare lo stato dell'indicatore di alimentazione/controllo (LED), controllare ogni elemento in [Prima di contattare il centro autorizzato di servizi scanner \(pag. 193\)](#) e contattare il distributore/rivenditore presso cui è stato acquistato il prodotto.

L'alimentazione dei documenti è stata interrotta

Se l'alimentazione dei documenti è stata interrotta, l'indicatore di alimentazione/controllo (LED) si illumina come segue.

Indicatore di alimentazione/controllo (LED)	Visualizzazione nella Error Recovery Guide
Lampeggia (verde) velocemente (acceso 0,5 secondi, spento 0,5 secondi)	—

Quando si preme il tasto Scansione/Stop durante la scansione, si interrompe l'alimentazione del documento.

Rimuovere i documenti se rimangono nello scanner.

Per continuare la scansione, caricare un documento e premere il tasto Scansione/Stop.

Per terminare la scansione, premere il tasto Scansione/Stop senza caricare un documento.

In uso da altri

Lo scanner è già in uso.

Indicatore di alimentazione/ controllo (LED)	Visualizzazione nella Error Recovery Guide
—	In uso da altri

- Verificare che un'altra applicazione non stia usando lo scanner.
- Verificare che il metodo di connessione dello scanner sia corretto.
- Accertarsi che applicazioni residenti nel computer non stiano utilizzando lo scanner.
Ad esempio, le seguenti applicazioni potrebbero occupare lo scanner.
 - PaperStream Capture
 - PaperStream ClickScan
 - Button Event Manager ([Guarda evento pulsante] è abilitato)

Errore area di scansione designata fuori

Un inceppamento della carta si verifica quando il margine inferiore del documento viene rilevato prima della scansione dell'area specificata con l'ADF.

Indicatore di alimentazione/ controllo (LED)	Visualizzazione nella Error Recovery Guide
—	Errore area di scansione designata fuori

Esempio:

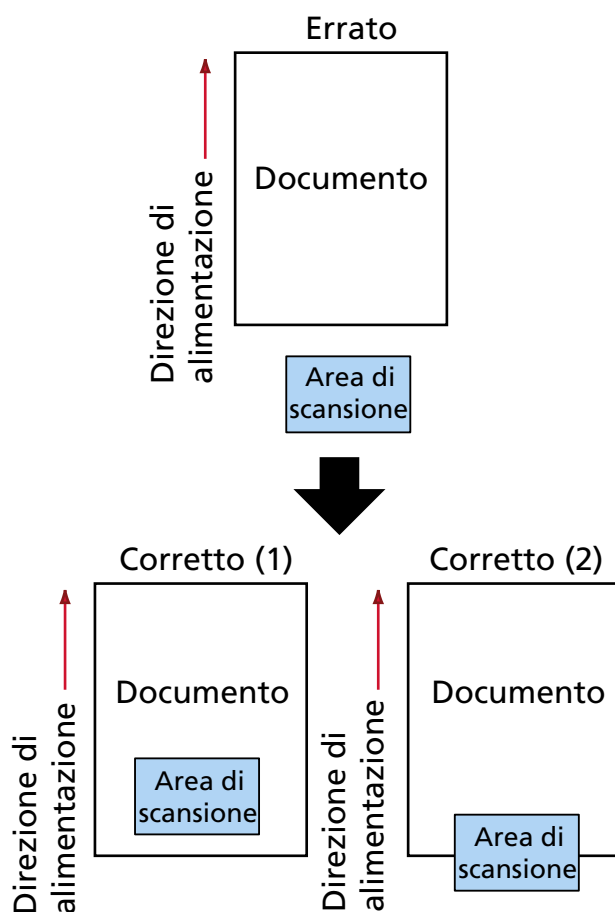

L'area esterna al documento potrebbe essere stata scansionata perché il documento scansionato è più corto della dimensione del documento specificata.

In questo caso, agire come segue e ripetere la scansione.

- Caricare un documento della dimensione specificata nello scivolo della carta dell'ADF (alimentatore).
- Modificare le impostazioni di scansione in modo che l'area di scansione sia all'interno del documento.

ATTENZIONE

Le modalità di designazione dell'area di scansione variano in base ai driver dello scanner e alle applicazioni di scansione delle immagini. Per dettagli consultare l'Aiuto del driver dello scanner e il manuale/l'Aiuto dell'applicazione di scansione delle immagini.

Mancanza documento. Caricare i documenti.

Nessun documento caricato.

Caricare un documento nello scivolo della carta dell'ADF (alimentatore).

Soluzione dei problemi

Questa sezione descrive esempi di problemi che potrebbero verificarsi durante l'uso dello scanner e descrive anche le soluzioni.

Prima di richiedere una riparazione, esaminare gli esempi di problemi e soluzioni.

Se il problema persiste ancora, controllare prima ogni elemento in [Prima di contattare il centro autorizzato di servizi scanner \(pag. 193\)](#), quindi contattare il distributore/rivenditore presso cui è stato acquistato il prodotto.

● Alimentazione dello scanner

- [Non è possibile accendere lo scanner \(pag. 148\)](#)

● Connessione dello scanner

USB

- [Impossibile collegare lo scanner e un computer tramite il cavo USB \(pag. 149\)](#)

LAN cablata

- [Impossibile collegare lo scanner e un computer tramite una LAN cablata \(pag. 150\)](#)

Cartella su server/rete

- [Impossibile connettere lo scanner al server con l'indirizzo IP specificato \(pag. 154\)](#)
- [Impossibile connettere lo scanner al server con il nome host specificato \(pag. 156\)](#)
- [Impossibile connettersi al server NTP \(DirectScan\) \(pag. 159\)](#)
- [La scansione non si avvia \(DirectScan\) \(pag. 162\)](#)

● Operazioni di scansione

- [La scansione non si avvia \(pag. 166\)](#)
- [La scansione richiede del tempo \(pag. 168\)](#)
- [Documenti sovrapposti alimentati frequentemente nello scanner \(pag. 175\)](#)
- [Spesso il documento non viene alimentato nell'ADF \(pag. 178\)](#)
- [Si verificano spesso errori per la prevenzione dei danni alla carta \(pag. 180\)](#)
- [Si verificano spesso inceppamenti della carta o errori di presa \(pag. 182\)](#)

● Risultati di scansione

- [L'immagine scandita di un'immagine o una foto è irregolare/Sono presenti disturbi dell'immagine \(pag. 170\)](#)
- [La qualità del testo scandito o delle linee non è soddisfacente \(pag. 171\)](#)
- [Le immagini sono distorte o non chiare \(pag. 173\)](#)
- [Appaiono linee verticali sulle immagini \(pag. 174\)](#)

- Le immagini sono oblunghe (pag. 184)
- Nella parte alta o bassa dell'immagine si visualizza un'ombra (pag. 185)
- Sono presenti delle linee nere sul documento (pag. 187)

- **(Trasporto) fogli**
 - Il (Trasporto) fogli non è alimentato uniformemente/Si verificano inceppamenti della carta (pag. 188)
 - Parte dell'immagine sembra essere mancante quando si utilizza il (Trasporto) fogli (pag. 190)

- **Impostazioni dello scanner**
 - La data e l'ora dello scanner sono errate (pag. 191)

- **Password**
 - Password amministrazione dimenticata (pag. 192)
 - Si verifica un errore quando si inserisce la password dell'amministratore predefinita (pag. 192)

Non è possibile accendere lo scanner

Controllare i punti seguenti

- [Il cavo di alimentazione è ben collegato? \(pag. 148\)](#)
- [È stato premuto il tasto di accensione sullo scanner? \(pag. 148\)](#)

Se il problema persiste ancora, controllare prima ogni elemento in [Prima di contattare il centro autorizzato di servizi scanner \(pag. 193\)](#), quindi contattare il distributore/rivenditore presso cui è stato acquistato il prodotto.

- **Il cavo di alimentazione è ben collegato?**

Soluzione

Collegare bene il cavo di alimentazione.

→ [Inizio della configurazione dello scanner \(pag. 29\)](#)

- **È stato premuto il tasto di accensione sullo scanner?**

Soluzione

Premere il tasto di accensione sullo scanner.

→ [Accensione \(pag. 36\)](#)

Impossibile collegare lo scanner e un computer tramite il cavo USB

Controllare i punti seguenti

- [Il cavo USB è collegato correttamente? \(pag. 149\)](#)
- [Il connettore sul cavo USB è rotto o danneggiato? \(pag. 149\)](#)
- [La versione del driver dello scanner è la più recente? \(pag. 149\)](#)
- [È stato selezionato \[Automatico\] per l'impostazione USB dello scanner? \(pag. 149\)](#)

Se il problema persiste ancora, controllare prima ogni elemento in [Prima di contattare il centro autorizzato di servizi scanner \(pag. 193\)](#), quindi contattare il distributore/rivenditore presso cui è stato acquistato il prodotto.

- **Il cavo USB è collegato correttamente?**

Soluzione

usare il cavo USB fornito.

Controllare se lo scanner e il computer sono collegati tramite il cavo USB.

→ [Inizio della configurazione dello scanner \(pag. 29\)](#)

- **Il connettore sul cavo USB è rotto o danneggiato?**

Soluzione

Usare un cavo USB nuovo e collegarlo correttamente.

- **La versione del driver dello scanner è la più recente?**

Soluzione

Aggiornare la versione del driver dello scanner alla versione più recente.

- **È stato selezionato [Automatico] per l'impostazione USB dello scanner?**

Soluzione

Se si seleziona [Automatico] per l'impostazione USB dello scanner, potrebbe non essere possibile stabilire la connessione tra lo scanner e un computer.

Modificare l'impostazione [USB] su [USB 2.0] in Software Operation Panel.

Impossibile collegare lo scanner e un computer tramite una LAN cablata

Controllare i punti seguenti

- Lo scanner è collegato a un dispositivo di rete (ad esempio uno switch, un hub o un router) tramite un cavo LAN? (pag. 150)
- Il dispositivo di rete (ad esempio switch, hub o router) è acceso? (pag. 150)
- La versione del firmware per il dispositivo di rete è la più recente? (pag. 151)
- Il computer è collegato a un dispositivo di rete (ad esempio uno switch, un hub o un router)? (pag. 151)
- Sono state configurate le impostazioni correlate alle condizioni di comunicazione su un dispositivo di rete (ad esempio uno switch, un hub o un router)? (pag. 151)
- Sono presenti limitazioni della sicurezza nella rete? (pag. 151)
- La rete è stabile? (pag. 151)
- Sono presenti restrizioni di sicurezza sul computer? (pag. 152)
- Il computer è collegato a una LAN cablata? (pag. 152)
- Lo scanner è collegato a un altro computer? (pag. 152)
- L'indirizzo IP dello scanner è corretto? (pag. 152)
- L'indirizzo IP dello scanner è utilizzato per altri dispositivi di comunicazione? (pag. 153)
- La versione del driver dello scanner è la più recente? (pag. 153)

Se il problema persiste ancora, controllare prima ogni elemento in [Prima di contattare il centro autorizzato di servizi scanner \(pag. 193\)](#), quindi contattare il distributore/rivenditore presso cui è stato acquistato il prodotto.

- **Lo scanner è collegato a un dispositivo di rete (ad esempio uno switch, un hub o un router) tramite un cavo LAN?**

Soluzione

Collegare lo scanner a un dispositivo di rete (ad esempio uno switch, un hub o un router) tramite un cavo LAN. Inoltre, collegare bene il cavo LAN.

Quando il cavo LAN è collegato correttamente, agire come segue:

- Sostituire il cavo LAN.
- Modificare la porta sul dispositivo di rete a cui è collegato il cavo LAN.
- Modificare la velocità e il metodo di trasmissione del dispositivo di rete in "Automatic". Se è possibile impostare le impostazioni del dispositivo di rete solo su "Manuale", selezionare "half-duplex" per il metodo di trasmissione.

- **Il dispositivo di rete (ad esempio switch, hub o router) è acceso?**

Soluzione

Accendere il dispositivo di rete (ad esempio switch, hub o router).

Controllare anche che non vi siano errori o malfunzionamenti sul dispositivo di rete.

Per gli errori che si verificano sul dispositivo di rete, fare riferimento al manuale del dispositivo di rete.

- **La versione del firmware per il dispositivo di rete è la più recente?**

Soluzione

Se la versione del firmware per il dispositivo di rete non è la più recente, potrebbero verificarsi operazioni impreviste.

Contattare l'amministratore di rete per controllare la versione del firmware e prendere in considerazione l'aggiornamento alla versione più recente.

Per i dettagli su come aggiornare il firmware per il dispositivo di rete, fare riferimento al manuale del dispositivo di rete.

- **Il computer è collegato a un dispositivo di rete (ad esempio uno switch, un hub o un router)?**

Soluzione

Collegare il computer a un dispositivo di rete (ad esempio uno switch, un hub o un router).

Per dettagli, fare riferimento al manuale del computer.

- **Sono state configurate le impostazioni correlate alle condizioni di comunicazione su un dispositivo di rete (ad esempio uno switch, un hub o un router)?**

Soluzione

Quando è impostato quanto segue sul dispositivo di rete (ad esempio switch, hub o router), adottare le misure di conseguenza.

- La funzione di filtro del protocollo è abilitata.
Consentire il protocollo da usare per la comunicazione.
 - Il filtro dell'indirizzo MAC è attivato.
Configurare il dispositivo di rete (ad esempio uno switch, un hub o un router) con l'indirizzo MAC dello scanner.
- Per le impostazioni sul dispositivo di rete, fare riferimento al manuale del dispositivo di rete.

- **Sono presenti limitazioni della sicurezza nella rete?**

Soluzione

È possibile configurare limitazioni di accesso per gli utenti nella rete.

Per dettagli, contattare l'amministratore della rete.

- **La rete è stabile?**

Soluzione

Collegarsi alla rete quando diventa stabile.

Una rete può essere instabile nei casi seguenti:

- È in esecuzione un programma di monitoraggio della rete.
- È in corso il trasferimento di file.

Se la rete non è stabile, riavviare i dispositivi di rete. Tuttavia, prima di riavviarli, verificare che le comunicazioni con altri dispositivi non siano influenzate dal riavvio dei dispositivi di rete. I dispositivi di rete possono diventare instabili.

- **Sono presenti restrizioni di sicurezza sul computer?**

Soluzione

Nelle impostazioni del firewall Windows o nelle impostazioni del firewall del software di sicurezza, sbloccare la comunicazione dei numeri di porta utilizzati dal software seguente.

- Programma di selezione dello scanner

Numero di porta: 52217

Per i dettagli su come sbloccare la comunicazione, consultare il manuale o l'aiuto del computer o del software di sicurezza.

- **Il computer è collegato a una LAN cablata?**

Soluzione

Controllare lo stato di connessione del computer.

➔ [Controllo della connessione di rete per lo scanner \(pag. 295\)](#)

- **Lo scanner è collegato a un altro computer?**

Soluzione

Lo scanner può essere collegato a un solo computer alla volta. Aspettare che l'altro computer sia disconnesso dallo scanner e collegare di nuovo il computer da utilizzare.

- **L'indirizzo IP dello scanner è corretto?**

Soluzione

Controllare l'indirizzo IP dello scanner.

È possibile utilizzare il Programma di impostazione dell'indirizzo IP per controllare l'indirizzo IP.

Per dettagli consultare l'Aiuto dello Network Setup Tool.

Per dettagli su come avviare il Programma di impostazione dell'indirizzo IP, consultare [Avvio del Programma di impostazione dell'indirizzo IP \(pag. 315\)](#).

Quando si specifica manualmente un indirizzo IP, specificare l'indirizzo IP corretto.

Quando si imposta automaticamente l'indirizzo IP, controllare che il server DHCP funzioni normalmente.

Anche quando il server DHCP funziona normalmente, un indirizzo IP potrebbe non essere assegnato correttamente, a seconda delle impostazioni del server DHCP. Controllare lo stato operativo e le impostazioni per il server DHCP.

- **L'indirizzo IP dello scanner è utilizzato per altri dispositivi di comunicazione?**

Soluzione

Se sono presenti più dispositivi di comunicazione che utilizzano lo stesso indirizzo IP sulla stessa rete, la comunicazione potrebbe non riuscire. Evitare indirizzi IP duplicati.

- **La versione del driver dello scanner è la più recente?**

Soluzione

Aggiornare la versione del driver dello scanner alla versione più recente.

Impossibile connettere lo scanner al server con l'indirizzo IP specificato

Controllare i punti seguenti

- L'indirizzo IP del server è corretto? (pag. 154)
- Lo scanner e il server sono collegati alla rete? (pag. 154)
- L'indirizzo IP dello scanner è corretto? (pag. 154)
- L'indirizzo IP dello scanner è utilizzato per altri dispositivi di comunicazione? (pag. 155)
- In passato è stato collegato al server un altro dispositivo di comunicazione con lo stesso indirizzo IP dello scanner? (pag. 155)
- È presente un dispositivo firewall tra lo scanner e il server? (pag. 155)
- Il server a cui collegarsi è configurato correttamente sullo scanner? (pag. 155)
- Le impostazioni sul server sono specificate correttamente? (pag. 155)

Se il problema persiste ancora, controllare prima ogni elemento in [Prima di contattare il centro autorizzato di servizi scanner \(pag. 193\)](#), quindi contattare il distributore/rivenditore presso cui è stato acquistato il prodotto.

● L'indirizzo IP del server è corretto?

Soluzione

Controllare l'indirizzo IP del server.

È possibile controllare o impostare l'indirizzo IP del server in PaperStream Scanner Admin.

➔ [Impostazioni di rete \(PaperStream Scanner Admin\) \(pag. 240\)](#)

● Lo scanner e il server sono collegati alla rete?

Soluzione

Vedere [Impossibile collegare lo scanner e un computer tramite una LAN cablata \(pag. 150\)](#) e adottare le misure adeguate.

● L'indirizzo IP dello scanner è corretto?

Soluzione

Controllare l'indirizzo IP dello scanner.

È possibile utilizzare il Programma di impostazione dell'indirizzo IP per controllare l'indirizzo IP.

Per dettagli consultare l'Aiuto dello Network Setup Tool.

Per dettagli su come avviare il Programma di impostazione dell'indirizzo IP, consultare [Avvio del Programma di impostazione dell'indirizzo IP \(pag. 315\)](#).

Quando si specifica manualmente un indirizzo IP, specificare l'indirizzo IP corretto.

Quando si imposta automaticamente l'indirizzo IP, controllare che il server DHCP funzioni normalmente.

Anche quando il server DHCP funziona normalmente, un indirizzo IP potrebbe non essere assegnato correttamente, a seconda delle impostazioni del server DHCP. Controllare lo stato operativo e le impostazioni per il server DHCP.

- **L'indirizzo IP dello scanner è utilizzato per altri dispositivi di comunicazione?**

Soluzione

Se sono presenti più dispositivi di comunicazione che utilizzano lo stesso indirizzo IP sulla stessa rete, la comunicazione potrebbe non riuscire. Evitare indirizzi IP duplicati.

- **In passato è stato collegato al server un altro dispositivo di comunicazione con lo stesso indirizzo IP dello scanner?**

Soluzione

Riavviare il server, perché il server conserva ancora le informazioni di un altro dispositivo che ha utilizzato lo stesso indirizzo IP dello scanner e non è in grado di riconoscere lo scanner.

- **È presente un dispositivo firewall tra lo scanner e il server?**

Soluzione

Controllare che l'accesso dallo scanner non sia vietato dal dispositivo firewall.

- **Il server a cui collegarsi è configurato correttamente sullo scanner?**

Soluzione

Controllare se il server configurato in PaperStream Scanner Admin è corretto.

→ [Impostazioni di rete \(PaperStream Scanner Admin\) \(pag. 240\)](#)

- **Le impostazioni sul server sono specificate correttamente?**

Soluzione

Consultare il manuale del server e controllare le impostazioni.

Impossibile connettere lo scanner al server con il nome host specificato

Controllare i punti seguenti

- Il nome host del server è corretto? (pag. 156)
- Il server DNS è configurato correttamente sullo scanner? (pag. 156)
- Il server DNS funziona normalmente? (pag. 157)
- Lo scanner e il server sono collegati alla rete? (pag. 157)
- L'indirizzo IP dello scanner è corretto? (pag. 157)
- L'indirizzo IP dello scanner è utilizzato per altri dispositivi di comunicazione? (pag. 157)
- In passato è stato collegato al server un altro dispositivo di comunicazione con lo stesso indirizzo IP dello scanner? (pag. 157)
- È presente un dispositivo firewall tra lo scanner e il server? (pag. 158)
- Il server a cui collegarsi è configurato correttamente sullo scanner? (pag. 158)
- Le impostazioni sul server sono specificate correttamente? (pag. 158)

Se il problema persiste ancora, controllare prima ogni elemento in [Prima di contattare il centro autorizzato di servizi scanner \(pag. 193\)](#), quindi contattare il distributore/rivenditore presso cui è stato acquistato il prodotto.

- **Il nome host del server è corretto?**

Soluzione

Controllare il nome host del server.

È possibile controllare o impostare il nome host del server in PaperStream Scanner Admin.

➔ [Impostazioni di rete \(PaperStream Scanner Admin\) \(pag. 240\)](#)

- **Il server DNS è configurato correttamente sullo scanner?**

Soluzione

Se il server a cui connettersi è specificato dal nome host, adottare le seguenti misure:

- Controllare le informazioni del server DNS per lo scanner.
In PaperStream Scanner Admin, controllare in [Informazioni sullo scanner] → [Rete].

- Configurare le informazioni del server DNS per lo scanner.
In PaperStream Scanner Admin, configurare in [Rete] → [LAN cablata].

Quando si specificano manualmente le informazioni del server DNS, specificare le informazioni corrette.

Quando si recupera automaticamente le informazioni del server DNS, controllare che il server DHCP funzioni normalmente.

Anche quando il server DHCP funziona normalmente, un indirizzo IP potrebbe non essere assegnato correttamente, a seconda delle impostazioni del server DHCP. Controllare lo stato operativo e le impostazioni per il server DHCP.

➔ [Impostazioni di rete \(PaperStream Scanner Admin\) \(pag. 240\)](#)

- **Il server DNS funziona normalmente?**

Soluzione

Quando si specifica il server a cui connettersi con il nome host, verificare che il server DNS funzioni normalmente.

➔ [Controllo della connessione di rete per lo scanner \(pag. 295\)](#)

Se il server DNS non funziona normalmente, contattare l'amministratore del server DNS.

- **Lo scanner e il server sono collegati alla rete?**

Soluzione

Vedere [Impossibile collegare lo scanner e un computer tramite una LAN cablata \(pag. 150\)](#) e adottare le misure adeguate.

- **L'indirizzo IP dello scanner è corretto?**

Soluzione

Controllare l'indirizzo IP dello scanner.

È possibile utilizzare il Programma di impostazione dell'indirizzo IP per controllare l'indirizzo IP.

Per dettagli consultare l'Aiuto dello Network Setup Tool.

Per dettagli su come avviare il Programma di impostazione dell'indirizzo IP, consultare [Avvio del Programma di impostazione dell'indirizzo IP \(pag. 315\)](#).

Quando si specifica manualmente un indirizzo IP, specificare l'indirizzo IP corretto.

Quando si imposta automaticamente l'indirizzo IP, controllare che il server DHCP funzioni normalmente.

Anche quando il server DHCP funziona normalmente, un indirizzo IP potrebbe non essere assegnato correttamente, a seconda delle impostazioni del server DHCP. Controllare lo stato operativo e le impostazioni per il server DHCP.

- **L'indirizzo IP dello scanner è utilizzato per altri dispositivi di comunicazione?**

Soluzione

Se sono presenti più dispositivi di comunicazione che utilizzano lo stesso indirizzo IP sulla stessa rete, la comunicazione potrebbe non riuscire. Evitare indirizzi IP duplicati.

- **In passato è stato collegato al server un altro dispositivo di comunicazione con lo stesso indirizzo IP dello scanner?**

Soluzione

Riavviare il server, perché il server conserva ancora le informazioni di un altro dispositivo che ha utilizzato lo stesso indirizzo IP dello scanner e non è in grado di riconoscere lo scanner.

- **È presente un dispositivo firewall tra lo scanner e il server?**

Soluzione

Controllare che l'accesso dallo scanner non sia vietato dal dispositivo firewall.

- **Il server a cui collegarsi è configurato correttamente sullo scanner?**

Soluzione

Controllare se il server configurato in PaperStream Scanner Admin è corretto.

→ [Impostazioni di rete \(PaperStream Scanner Admin\) \(pag. 240\)](#)

- **Le impostazioni sul server sono specificate correttamente?**

Soluzione

Consultare il manuale del server e controllare le impostazioni.

Impossibile connettersi al server NTP (DirectScan)

Controllare i punti seguenti

- Lo scanner è sincronizzato con il server NTP? (pag. 159)
- L'indirizzo IP dello scanner è corretto? (pag. 159)
- L'indirizzo IP dello scanner è utilizzato per altri dispositivi di comunicazione? (pag. 160)
- Lo scanner e il server NTP sono in grado di comunicare tra loro? (pag. 160)
- Il server NTP funziona normalmente? (pag. 160)
- È presente un dispositivo firewall tra lo scanner e il server? (pag. 160)
- Lo scanner è stato spento e riacceso? (pag. 161)
- Il server DNS è configurato correttamente sullo scanner? (pag. 161)
- Il server DNS funziona normalmente? (pag. 161)

Se il problema persiste ancora, controllare prima ogni elemento in [Prima di contattare il centro autorizzato di servizi scanner \(pag. 193\)](#), quindi contattare il distributore/rivenditore presso cui è stato acquistato il prodotto.

● Lo scanner è sincronizzato con il server NTP?

Soluzione

Il tempo di connessione al server NTP è esaurito per l'intenso accesso al server. Attendere qualche istante, quindi riprovare a connettersi al server NTP attenendosi alla seguente procedura:

- 1 In PaperStream Scanner Admin, fare clic su [Impostazioni generali] → [Data/Ora].
- 2 Controllare che le impostazioni siano corrette.
- 3 Fare clic su [Applica allo scanner].

● L'indirizzo IP dello scanner è corretto?

Soluzione

Controllare l'indirizzo IP dello scanner.

È possibile utilizzare il Programma di impostazione dell'indirizzo IP per controllare l'indirizzo IP.

Per dettagli consultare l'Aiuto dello Network Setup Tool.

Per dettagli su come avviare il Programma di impostazione dell'indirizzo IP, consultare [Avvio del Programma di impostazione dell'indirizzo IP \(pag. 315\)](#).

Quando si specifica manualmente un indirizzo IP, specificare l'indirizzo IP corretto.

Quando si imposta automaticamente l'indirizzo IP, controllare che il server DHCP funzioni normalmente.

Anche quando il server DHCP funziona normalmente, un indirizzo IP potrebbe non essere assegnato correttamente, a seconda delle impostazioni del server DHCP. Controllare lo stato operativo e le impostazioni per il server DHCP.

- **L'indirizzo IP dello scanner è utilizzato per altri dispositivi di comunicazione?**

Soluzione

Se sono presenti più dispositivi di comunicazione che utilizzano lo stesso indirizzo IP sulla stessa rete, la comunicazione potrebbe non riuscire. Evitare indirizzi IP duplicati.

- **Lo scanner e il server NTP sono in grado di comunicare tra loro?**

Soluzione

Avviare il prompt dei comandi su un computer nella stessa sottorete dello scanner, quindi specificare l'indirizzo IP del server NTP utilizzando il comando tracert per verificare la comunicazione tra lo scanner e il server NTP.

In caso di problemi di comunicazione, verificare quanto segue:

- I cavi sono stati collegati correttamente al dispositivo di rete (ad esempio uno switch, un hub, un router, ecc.)?
- Quando il filtro degli indirizzi MAC è stato impostato per il dispositivo di rete (ad esempio uno switch, un hub, un router, ecc.), impostare il filtro per approvare l'indirizzo MAC dello scanner.
È possibile controllare l'indirizzo MAC dello scanner attenendosi alla seguente procedura:
In PaperStream Scanner Admin, fare clic su [Informazioni sullo scanner] → [Rete] → [Indirizzo MAC].
- Quando la funzione di filtro del protocollo è stata impostata per il dispositivo di rete (ad esempio uno switch, un hub, un router, ecc.), abilitare il protocollo UDP da utilizzare per la comunicazione.
- Quando la comunicazione tra i dispositivi collegati è impedita dal dispositivo di rete (ad esempio uno switch, un hub, un router, ecc.) (a causa della funzione di isolamento della rete), abilitare la comunicazione.

Per le impostazioni sul dispositivo di rete, fare riferimento al manuale del dispositivo di rete.

- **Il server NTP funziona normalmente?**

Soluzione

In alcuni casi, il server NTP non risponderà.

Quando si specifica manualmente il server NTP, controllare che il server NTP funzioni normalmente.

- **È presente un dispositivo firewall tra lo scanner e il server?**

Soluzione

Controllare che l'accesso dallo scanner non sia vietato dal dispositivo firewall.

- **Lo scanner è stato spento e riacceso?**

Soluzione

Spegnere e riaccendere lo scanner.

Aspettare almeno 5 secondi dopo aver spento lo scanner prima di riaccenderlo.

➔ [Accensione \(pag. 36\)](#)

- **Il server DNS è configurato correttamente sullo scanner?**

Soluzione

Se il server a cui connettersi è specificato dal nome host, adottare le seguenti misure:

- Controllare le informazioni del server DNS per lo scanner.

In PaperStream Scanner Admin, controllare in [Informazioni sullo scanner] → [Rete].

- Configurare le informazioni del server DNS per lo scanner.

In PaperStream Scanner Admin, configurare in [Rete] → [LAN cablata].

Quando si specificano manualmente le informazioni del server DNS, specificare le informazioni corrette.

Quando si recupera automaticamente le informazioni del server DNS, controllare che il server DHCP funzioni normalmente.

Anche quando il server DHCP funziona normalmente, un indirizzo IP potrebbe non essere assegnato correttamente, a seconda delle impostazioni del server DHCP. Controllare lo stato operativo e le impostazioni per il server DHCP.

➔ [Impostazioni di rete \(PaperStream Scanner Admin\) \(pag. 240\)](#)

- **Il server DNS funziona normalmente?**

Soluzione

Quando si specifica il server a cui connettersi con il nome host, verificare che il server DNS funzioni normalmente.

➔ [Controllo della connessione di rete per lo scanner \(pag. 295\)](#)

Se il server DNS non funziona normalmente, contattare l'amministratore del server DNS.

La scansione non si avvia (DirectScan)

Controllare i punti seguenti

- Il server FTPS è stato configurato correttamente? (pag. 162)
- L'impostazione della crittografia per la cartella di rete è corretta? (pag. 162)
- Il server DNS è configurato correttamente sullo scanner? (pag. 163)
- Il server DNS funziona normalmente? (pag. 163)
- Lo scanner e la destinazione dell'immagine sono connessi alla rete? (pag. 163)
- L'indirizzo IP dello scanner è corretto? (pag. 163)
- L'indirizzo IP dello scanner è utilizzato per altri dispositivi di comunicazione? (pag. 164)
- In passato è stato collegato al server un altro dispositivo di comunicazione con lo stesso indirizzo IP dello scanner? (pag. 164)
- È presente un dispositivo firewall tra lo scanner e il server? (pag. 164)
- Le impostazioni relative al server proxy sono state configurate correttamente sullo scanner? (pag. 164)
- Il server SMTP è configurato correttamente nelle impostazioni del lavoro? (pag. 164)
- La destinazione dei file immagine è configurata correttamente nelle impostazioni del lavoro? (pag. 165)

Se il problema persiste ancora, controllare prima ogni elemento in [Prima di contattare il centro autorizzato di servizi scanner \(pag. 193\)](#), quindi contattare il distributore/rivenditore presso cui è stato acquistato il prodotto.

● Il server FTPS è stato configurato correttamente?

Soluzione

Se il server FTPS è specificato come destinazione, eseguire una delle seguenti azioni sul server FTPS.

- Utilizzare TLS 1.2 invece di TLS 1.3.
- Se la ripresa della sessione TLS è abilitata nelle impostazioni del server, in alcuni casi l'elaborazione potrebbe fallire. Disattivare la ripresa della sessione TLS.

● L'impostazione della crittografia per la cartella di rete è corretta?

Soluzione

Se si specifica una cartella di rete come destinazione, verificare nelle impostazioni della cartella che il metodo di crittografia AES sia impostato su AES-128-GCM o AES-128-CCM. Sono supportati solo AES-128-GCM e AES-128-CCM.

- **Il server DNS è configurato correttamente sullo scanner?**

Soluzione

Se il server a cui connettersi è specificato dal nome host, adottare le seguenti misure:

- Controllare le informazioni del server DNS per lo scanner.
In PaperStream Scanner Admin, controllare in [Informazioni sullo scanner] → [Rete].
- Configurare le informazioni del server DNS per lo scanner.
In PaperStream Scanner Admin, configurare in [Rete] → [LAN cablata].
Quando si specificano manualmente le informazioni del server DNS, specificare le informazioni corrette.
Quando si recupera automaticamente le informazioni del server DNS, controllare che il server DHCP funzioni normalmente.
Anche quando il server DHCP funziona normalmente, un indirizzo IP potrebbe non essere assegnato correttamente, a seconda delle impostazioni del server DHCP. Controllare lo stato operativo e le impostazioni per il server DHCP.

→ [Impostazioni di rete \(PaperStream Scanner Admin\) \(pag. 240\)](#)

- **Il server DNS funziona normalmente?**

Soluzione

Quando si specifica il server a cui connettersi con il nome host, verificare che il server DNS funzioni normalmente.

→ [Controllo della connessione di rete per lo scanner \(pag. 295\)](#)

Se il server DNS non funziona normalmente, contattare l'amministratore del server DNS.

- **Lo scanner e la destinazione dell'immagine sono connessi alla rete?**

Soluzione

- Controllare che le impostazioni del server siano corrette.
- Vedere [Impossibile collegare lo scanner e un computer tramite una LAN cablata \(pag. 150\)](#) e adottare le misure adeguate.

- **L'indirizzo IP dello scanner è corretto?**

Soluzione

Controllare l'indirizzo IP dello scanner.

È possibile utilizzare il Programma di impostazione dell'indirizzo IP per controllare l'indirizzo IP.

Per dettagli consultare l'Aiuto dello Network Setup Tool.

Per dettagli su come avviare il Programma di impostazione dell'indirizzo IP, consultare [Avvio del Programma di impostazione dell'indirizzo IP \(pag. 315\)](#).

Quando si specifica manualmente un indirizzo IP, specificare l'indirizzo IP corretto.

Quando si imposta automaticamente l'indirizzo IP, controllare che il server DHCP funzioni normalmente.

Anche quando il server DHCP funziona normalmente, un indirizzo IP potrebbe non essere assegnato correttamente, a seconda delle impostazioni del server DHCP. Controllare lo stato operativo e le impostazioni per il server DHCP.

- **L'indirizzo IP dello scanner è utilizzato per altri dispositivi di comunicazione?**

Soluzione

Se sono presenti più dispositivi di comunicazione che utilizzano lo stesso indirizzo IP sulla stessa rete, la comunicazione potrebbe non riuscire. Evitare indirizzi IP duplicati.

- **In passato è stato collegato al server un altro dispositivo di comunicazione con lo stesso indirizzo IP dello scanner?**

Soluzione

Riavviare il server, perché il server conserva ancora le informazioni di un altro dispositivo che ha utilizzato lo stesso indirizzo IP dello scanner e non è in grado di riconoscere lo scanner.

- **È presente un dispositivo firewall tra lo scanner e il server?**

Soluzione

Controllare che l'accesso dallo scanner non sia vietato dal dispositivo firewall.

- **Le impostazioni relative al server proxy sono state configurate correttamente sullo scanner?**

Soluzione

Controllare gli elementi di impostazione del server con la procedura seguente:

- 1 In PaperStream Scanner Admin, fare clic su [Rete] → [Impostazioni del server esterno] → [Server proxy].
- 2 Controllare gli elementi di impostazione per quanto segue:
 - Le impostazioni del [Server proxy] sono corrette?
 - Se le seguenti impostazioni sono corrette quando è impostato su [Usare].
 - Se [Nome host/Indirizzo IP] e [Numero di porta] sono corretti.

- **Il server SMTP è configurato correttamente nelle impostazioni del lavoro?**

Soluzione

Quando si inviano immagini via e-mail, controllare le voci di impostazione del server nella procedura seguente:

- 1 In PaperStream Scanner Admin, fare clic su [DirectScan] → [Impostazioni del server esterno] → [SMTP].
- 2 Controllare gli elementi di impostazione per quanto segue:

- Se le informazioni del server SMTP sono corrette.
- Se i numeri di porta sono corretti.
- Se le impostazioni del metodo di crittografia sono corrette
 - Se le seguenti impostazioni sono corrette quando è impostato su [Usare (SMTPS)].
 - Se le impostazioni di [Convalidare i certificati del server] sono corrette. Se è selezionata la casella di spunta, se i certificati registrati sono corretti.
 - Se il nome utente e la password sono corretti.

● **La destinazione dei file immagine è configurata correttamente nelle impostazioni del lavoro?**

Soluzione

- Verificare che le impostazioni di destinazione dei lavori siano state configurate correttamente in PaperStream Scanner Admin.
- Confermare che le seguenti impostazioni della destinazione sono le stesse per la destinazione e per lo scanner.
 - Tipo di destinazione
 - Percorso destinazione di salvataggio/Indirizzo e-mail
 - Nome utente/Password
 - Modalità di connessione [Modalità attiva/Modalità passiva] (per i server FTP/FTPS)
 Inoltre, controllare i punti seguenti relativi all'ambiente della destinazione:
 - Se il numero di file o le dimensioni dei dati hanno superato il limite, se si è verificata una carenza di spazio di archiviazione
 - Se la destinazione esiste
 - Se l'accesso è consentito
 - Se il certificato CA è corretto
 - Se le comunicazioni con la destinazione sono assicurate
 - Se la versione SSL/TLS è TLS 1.2 o TLS 1.3 (TLS 1.0 e 1.1 non sono supportati).
 - Se la versione SFTP è la versione 3 del protocollo.

La scansione non si avvia

Controllare i punti seguenti

- Sono state configurate le impostazioni per il tasto da usare per avviare una scansione? (pag. 166)
- Il documento è caricato correttamente nello scivolo della carta dell'ADF (alimentatore)? (pag. 166)
- L'ADF è chiuso bene? (pag. 166)
- Lo scanner e il computer sono collegati correttamente? (pag. 166)
- Sono state configurate le impostazioni proxy di WinHTTP sul computer? (pag. 167)

Se il problema persiste ancora, controllare prima ogni elemento in [Prima di contattare il centro autorizzato di servizi scanner \(pag. 193\)](#), quindi contattare il distributore/rivenditore presso cui è stato acquistato il prodotto.

- **Sono state configurate le impostazioni per il tasto da usare per avviare una scansione?**

Soluzione

Configurare le impostazioni per il tasto da usare per avviare una scansione.

- ➔ [Pressione di un tasto sullo scanner per avviare un'applicazione di scansione delle immagini ed eseguire una scansione \(pag. 48\)](#)

- **Il documento è caricato correttamente nello scivolo della carta dell'ADF (alimentatore)?**

Soluzione

Ricaricare il documento nello scivolo della carta dell'ADF (alimentatore).

- **L'ADF è chiuso bene?**

Soluzione

Chiudere bene l'ADF.

Se il documento è incastrato nell'ADF, toglierlo e chiudere l'ADF.

- **Lo scanner e il computer sono collegati correttamente?**

Soluzione

- Per una LAN cablata
Collegare lo scanner e il computer tramite una LAN cablata. Quando non è possibile collegarli tramite una LAN cablata, fare riferimento a [Impossibile collegare lo scanner e un computer tramite una LAN cablata \(pag. 150\)](#).
- Per USB
Collegare correttamente il cavo USB.

- **Sono state configurate le impostazioni proxy di WinHTTP sul computer?**

Anche se è stato selezionato uno scanner tramite il Programma di selezione dello scanner, è possibile che non sia consentito connettersi allo scanner o che la connessione sia lenta, a seconda delle impostazioni del server proxy del computer.

Soluzione

Modificare le impostazioni proxy di WinHTTP con la procedura seguente:

- 1 Aprire il prompt dei comandi sul computer come amministratore.
- 2 Eseguire il seguente comando per controllare il nome del server proxy e il numero della porta.

```
netsh winhttp show proxy
```

L'emissione viene visualizzata come segue.

"ProxyServerName:PortNumber"

- 3 Eseguire uno dei seguenti comandi.

- Quando è impostato un server proxy
Modificare le impostazione affinché non sia utilizzato un server proxy.

```
netsh winhttp set proxy proxy-server="XXXXXX:YYYY" bypass-list=ZZZ.ZZZ.ZZZ.ZZZ
```

XXXXXX: Nome del server proxy
YYYY: Numero della porta utilizzata
ZZZ.ZZZ.ZZZ.ZZZ: Indirizzo IP dello scanner (*1)

- Quando non è impostato un server proxy
Il ripristino delle impostazioni può abilitare il computer ad accedere allo scanner.

```
netsh winhttp reset proxy
```

*1:Gli indirizzi IP dello scanner si trovano in [Informazioni sullo scanner] → [Rete] in PaperStream Scanner Admin.

La scansione richiede del tempo

Controllare i punti seguenti

- Se si utilizza una connessione USB, il cavo USB è collegato alla porta USB 1.1 del computer? (pag. 168)
- È stata avviata una scansione mentre il computer era instabile (per esempio subito dopo l'avvio o l'accesso)? (pag. 168)
- I rulli sono puliti? (pag. 168)
- Il computer risponde ai requisiti richiesti dell'ambiente di misurazione? (pag. 168)
- L'opzione [Riduzione della marezza (Avanzata)] è configurata per dare priorità alla qualità dell'immagine? (pag. 169)
- La scansione del documento è in Modalità singola manuale? (pag. 169)

Se il problema persiste ancora, controllare prima ogni elemento in [Prima di contattare il centro autorizzato di servizi scanner \(pag. 193\)](#), quindi contattare il distributore/rivenditore presso cui è stato acquistato il prodotto.

- **Se si utilizza una connessione USB, il cavo USB è collegato alla porta USB 1.1 del computer?**

Soluzione

Se si usa una connessione USB, collegare il cavo USB alla porta USB 3.2 Gen 1x1 (USB 3.0)/USB 2.0.

- **È stata avviata una scansione mentre il computer era instabile (per esempio subito dopo l'avvio o l'accesso)?**

Soluzione

Quando si avvia o si accede al computer, attendere prima di avviare una scansione.

- **I rulli sono puliti?**

Soluzione

Pulire i rulli.

→ [Manutenzione quotidiana \(pag. 108\)](#)

- **Il computer risponde ai requisiti richiesti dell'ambiente di misurazione?**

Soluzione

Se il computer non soddisfa i requisiti per la CPU o la memoria nell'ambiente di misurazione (descritto in [Specifiche generali \(pag. 285\)](#)), utilizzare un computer differente che soddisfi i requisiti.

- **L'opzione [Riduzione della marezatura (Avanzata)] è configurata per dare priorità alla qualità dell'immagine?**

Soluzione

Se [Riduzione della marezatura (Avanzata)] è configurato per dare priorità alla qualità dell'immagine, la velocità di scansione rallenterà.

Se necessario, modificare l'impostazione [Riduzione della marezatura (Avanzata)] utilizzando uno dei seguenti metodi.

- Driver dello scanner
Per dettagli consultare l'Aiuto del driver dello scanner.
- Software Operation Panel
 - ➔ [Evitare la comparsa di strisce verticali \(marezatura\) nelle immagini \[Riduzione della marezatura \(Avanzata\)\] \(pag. 229\)](#)

CONSIGLIO

Quando si scansiona con lo scanner collegato a un computer, le impostazioni del driver dello scanner hanno la precedenza.

- **La scansione del documento è in Modalità singola manuale?**

La velocità di scansione diminuisce quando si scansionano documenti in Modalità singola manuale.

- ➔ [Scansione di documenti piegati a metà \(pag. 86\)](#)
- ➔ [Scansione di documenti come buste o parta trasferibile multistrato \(pag. 88\)](#)

L'immagine scandita di un'immagine o una foto è irregolare/Sono presenti disturbi dell'immagine

Controllare i punti seguenti

- Sono state configurate le impostazioni di scansione per la scansione in modalità bianco e nero? (pag. 170)
- È stata specificata una risoluzione inferiore per la scansione nelle impostazioni di scansione? (pag. 170)
- I vetri e i rulli all'interno dell'ADF sono puliti? (pag. 170)

Inoltre, quando si scansiona con lo scanner collegato a un computer, fare riferimento a "Emissione immagine" nell'aiuto del driver dello scanner e adottare le misure necessarie.

Se il problema persiste ancora, controllare prima ogni elemento in [Prima di contattare il centro autorizzato di servizi scanner \(pag. 193\)](#), quindi contattare il distributore/rivenditore presso cui è stato acquistato il prodotto.

- Sono state configurate le impostazioni di scansione per la scansione in modalità bianco e nero?

Soluzione

Le immagini scandite potrebbero differire notevolmente dall'originale se ci si limita a "binarizzare" (emissione in bianco e nero) un'immagine o una foto.

Impostare la modalità colore o scala di grigi nelle seguenti impostazioni di scansione.

- Driver dello scanner
Per dettagli consultare l'Aiuto del driver dello scanner.
- Lavoro DirectScan (PaperStream Scanner Admin)
→ [Assegnazione tasto \(pag. 257\)](#)

- È stata specificata una risoluzione inferiore per la scansione nelle impostazioni di scansione?

Soluzione

Se si scandisce un documento stampato con mezzitoni, può comparire un disturbo (moire) sull'immagine.

Specificare una risoluzione maggiore nelle seguenti impostazioni di scansione.

- Driver dello scanner
Per dettagli consultare l'Aiuto del driver dello scanner.
- Lavoro DirectScan (PaperStream Scanner Admin)
→ [Assegnazione tasto \(pag. 257\)](#)

- I vetri e i rulli all'interno dell'ADF sono puliti?

Soluzione

Pulire le parti sporche.

- [Manutenzione quotidiana \(pag. 108\)](#)

La qualità del testo scandito o delle linee non è soddisfacente

Controllare i punti seguenti

- I vetri e i rulli all'interno dell'ADF sono puliti? (pag. 171)
- La risoluzione è appropriata? (pag. 171)
- Sono state configurate le impostazioni di scansione per scandire in modalità scala di grigi o a colori? (pag. 171)
- Sono presenti corpi estranei (polvere di carta o altra polvere) sul documento? (pag. 172)

Inoltre, quando si scansiona con lo scanner collegato a un computer, fare riferimento a

"Emissione immagine" nell'aiuto del driver dello scanner e adottare le misure necessarie.

Se il problema persiste ancora, controllare prima ogni elemento in [Prima di contattare il centro autorizzato di servizi scanner \(pag. 193\)](#), quindi contattare il distributore/rivenditore presso cui è stato acquistato il prodotto.

● I vetri e i rulli all'interno dell'ADF sono puliti?

Soluzione

Pulire le parti sporche.

➔ [Manutenzione quotidiana \(pag. 108\)](#)

● La risoluzione è appropriata?

Soluzione

Specificare una risoluzione maggiore nelle seguenti impostazioni di scansione.

- Driver dello scanner
Per dettagli consultare l'Aiuto del driver dello scanner.
- Lavoro DirectScan (PaperStream Scanner Admin)
➔ [Assegnazione tasto \(pag. 257\)](#)

● Sono state configurate le impostazioni di scansione per scandire in modalità scala di grigi o a colori?

Soluzione

Impostare la modalità bianco e nero nelle seguenti impostazioni di scansione.

- Driver dello scanner
Per dettagli consultare l'Aiuto del driver dello scanner.
- Lavoro DirectScan (PaperStream Scanner Admin)
➔ [Assegnazione tasto \(pag. 257\)](#)

quando si scandisce in modalità scala di grigi o a colori, l'immagine scandita potrebbe non risultare chiara e nitida.

- **Sono presenti corpi estranei (polvere di carta o altra polvere) sul documento?**

Soluzione

Rimuovere tutti i corpi estranei dal documento.

I corpi estranei potrebbero infatti trasferirsi sui vetri all'interno dell'ADF e sporcare l'immagine.

Le immagini sono distorte o non chiare

Controllare i punti seguenti

- I vetri e i rulli all'interno dell'ADF sono puliti? (pag. 173)
- L'ADF è stato premuto durante la scansione? Oppure sono stati posti oggetti pesanti sull'ADF? (pag. 173)
- La scansione è stata eseguita in una posizione poco stabile o soggetta a vibrazioni? (pag. 173)
- Lo scanner è posizionato su una superficie piatta e orizzontale? I gommini sono attaccati al fondo dello scanner? (pag. 173)
- Sono presenti grinze o pieghe sul documento? (pag. 173)

Se il problema persiste ancora, controllare prima ogni elemento in [Prima di contattare il centro autorizzato di servizi scanner \(pag. 193\)](#), quindi contattare il distributore/rivenditore presso cui è stato acquistato il prodotto.

- **I vetri e i rulli all'interno dell'ADF sono puliti?**

Soluzione

Pulire le parti sporche.

→ [Manutenzione quotidiana \(pag. 108\)](#)

- **L'ADF è stato premuto durante la scansione? Oppure sono stati posti oggetti pesanti sull'ADF?**

Soluzione

Non premere il coperchio dell'ADF e non posizionare oggetti pesanti sopra di esso durante la scansione.

- **La scansione è stata eseguita in una posizione poco stabile o soggetta a vibrazioni?**

Soluzione

Eseguire la scansione in una posizione stabile e che non sia soggetta a vibrazioni.

- **Lo scanner è posizionato su una superficie piatta e orizzontale? I gommini sono attaccati al fondo dello scanner?**

Soluzione

Posizionare lo scanner su una superficie piatta e orizzontale.
Oppure attaccare i gommini sul fondo dello scanner.

- **Sono presenti grinze o pieghe sul documento?**

Soluzione

Appianare le grinze o pieghe sul documento.

Appaiono linee verticali sulle immagini

Controllare i punti seguenti

- I vetri e i rulli all'interno dell'ADF sono puliti? (pag. 174)
- Le linee verticali scompaiono quando viene specificata una risoluzione inferiore? (pag. 174)
- Sono presenti corpi estranei (polvere di carta o altra polvere) sul documento? (pag. 174)
- La funzione di riduzione risoluzione verticale è abilitata nelle impostazioni di scansione? (pag. 174)

Se il problema persiste ancora, controllare prima ogni elemento in [Prima di contattare il centro autorizzato di servizi scanner \(pag. 193\)](#), quindi contattare il distributore/rivenditore presso cui è stato acquistato il prodotto.

● I vetri e i rulli all'interno dell'ADF sono puliti?

Soluzione

Pulire le parti sporche.

→ [Manutenzione quotidiana \(pag. 108\)](#)

● Le linee verticali scompaiono quando viene specificata una risoluzione inferiore?

Soluzione

Specificare una risoluzione inferiore per la scansione dei documenti.

● Sono presenti corpi estranei (polvere di carta o altra polvere) sul documento?

Soluzione

Rimuovere tutti i corpi estranei dal documento.

I corpi estranei potrebbero infatti trasferirsi sui vetri all'interno dell'ADF e sporcare l'immagine.

● La funzione di riduzione risoluzione verticale è abilitata nelle impostazioni di scansione?

Soluzione

Abilitare la funzione di riduzione risoluzione verticale nelle seguenti impostazioni di scansione.

- Driver dello scanner
Per dettagli consultare l'Aiuto del driver dello scanner.
- Lavoro DirectScan (PaperStream Scanner Admin)
→ [Assegnazione tasto \(pag. 257\)](#)

Tuttavia, quando è abilitata la funzione di riduzione risoluzione verticale, a seconda dello spessore e della posizione delle striature, queste potrebbero non essere sufficientemente ridotte e potrebbe verificarsi un'alterazione del colore sul testo e sulle righe.

Documenti sovrapposti alimentati frequentemente nello scanner

Controllare i punti seguenti

- I documenti soddisfano i requisiti della carta? (pag. 175)
 - Si sta usando il (Trasporto) fogli? (pag. 175)
 - Se l'impostazione per rilevare i documenti sovrapposti è attivata, i documenti sono conformi alle condizioni per rilevare correttamente i documenti sovrapposti? (pag. 176)
 - È stato scandito un documento spesso come una carta plastificata? (pag. 176)
 - I documenti sono stati smazzati prima di caricarli? (pag. 176)
 - I documenti sono appena stati stampati con una macchina fotocopiatrice o con una stampante al laser? (pag. 176)
 - La pila di documenti è più sottile di 8 mm? (pag. 176)
 - I rulli di freno e i rulli di presa sono stati montati correttamente? (pag. 176)
 - I rulli di freno e i rulli di presa sono puliti? (pag. 177)
 - I rulli di freno e i rulli di presa sono usurati? (pag. 177)
 - Si sta utilizzando lo scanner a un'altitudine di 2.000 m o superiore? (pag. 177)
- Se il problema persiste ancora, controllare prima ogni elemento in [Prima di contattare il centro autorizzato di servizi scanner](#) (pag. 193), quindi contattare il distributore/rivenditore presso cui è stato acquistato il prodotto.

● I documenti soddisfano i requisiti della carta?

Soluzione

Usare documenti che soddisfino i requisiti.

→ [Documenti adatti alla scansione](#) (pag. 61)

● Si sta usando il (Trasporto) fogli?

Soluzione

Abilitare la funzione (Trasporto) fogli nelle seguenti impostazioni di scansione.

- Driver dello scanner
Per dettagli consultare l'Aiuto del driver dello scanner.
- Lavoro DirectScan (PaperStream Scanner Admin)

→ [Assegnazione tasto](#) (pag. 257)

Per informazioni sulla scansione con il (Trasporto) fogli, fare riferimento a quanto segue.

- [Scansione di documenti più grandi del formato A4/Letter](#) (pag. 90)
- [Scansione di fotografie e ritagli senza danneggiarli](#) (pag. 92)

Quando il rilevamento di documenti sovrapposti è abilitato, se il foglio (Trasporto) Foglio viene alimentato in modo obliquo, il foglio viene rilevato come documento sovrapposto.

Quando si carica il (Trasporto) Foglio, accertarsi che le guide laterali siano ben allineate alla larghezza del (Trasporto) Foglio.

- **Se l'impostazione per rilevare i documenti sovrapposti è attivata, i documenti sono conformi alle condizioni per rilevare correttamente i documenti sovrapposti?**

Soluzione

Alcuni documenti potrebbero essere rilevati come documenti sovrapposti accidentalmente.

→ [Condizioni richieste per rilevare con precisione i documenti sovrapposti \(Rilevamento dell'alimentazione multipla\) \(pag. 69\)](#)

- **È stato scandito un documento spesso come una carta plastificata?**

Soluzione

Eeguire una delle seguenti per una scansione:

- Disattivare l'impostazione per rilevare i documenti sovrapposti dal sensore a ultrasuoni.
- Scandire con la Modalità singola manuale.

- **I documenti sono stati smazzati prima di caricarli?**

Soluzione

Smazzare i documenti.

→ [Preparazione \(pag. 57\)](#)

- **I documenti sono appena stati stampati con una macchina fotocopiatrice o con una stampante al laser?**

Soluzione

Smazzare alcune volte i documenti per eliminare l'elettricità statica.

→ [Preparazione \(pag. 57\)](#)

- **La pila di documenti è più sottile di 8 mm?**

Soluzione

È possibile caricare una pila di documenti dello spessore massimo di 8 mm. Ridurre il numero di fogli per fare in modo che lo spessore della pila di documenti sia inferiore a 8 mm.

- **I rulli di freno e i rulli di presa sono stati montati correttamente?**

Soluzione

Installare i rulli di freno e i rulli di presa correttamente.

→ [Sostituzione del rullo di freno \(pag. 123\)](#)

→ [Sostituzione del rullo di presa \(pag. 126\)](#)

- **I rulli di freno e i rulli di presa sono puliti?**

Soluzione

Pulire i rulli di freno e i rulli di presa.

→ [Manutenzione quotidiana \(pag. 108\)](#)

- **I rulli di freno e i rulli di presa sono usurati?**

Soluzione

Controllare i contatori dei materiali di consumo nel Software Operation Panel.

→ [Azzeramento dei contatori dei fogli \(pag. 217\)](#)

Se necessario, sostituire i rulli di freno o i rulli di presa.

→ [Sostituzione del rullo di freno \(pag. 123\)](#)

→ [Sostituzione del rullo di presa \(pag. 126\)](#)

- **Si sta utilizzando lo scanner a un'altitudine di 2.000 m o superiore?**

Soluzione

Se si utilizza lo scanner a un'altitudine di 2.000 m o superiore, abilitare [Modalità alta quota] in Software Operation Panel.

CONSIGLIO

Se si utilizza lo scanner a un'altitudine inferiore a 2.000 m con [Modalità alta quota] abilitato, i documenti sovrapposti potrebbero non essere rilevati.

Se si utilizza lo scanner a un'altitudine inferiore a 2.000 m, disabilitare [Modalità alta quota].

Spesso il documento non viene alimentato nell'ADF

Controllare i punti seguenti

- I documenti soddisfano i requisiti della carta? (pag. 178)
- I documenti sono stati smazzati prima di caricarli? (pag. 178)
- I rulli di freno e i rulli di presa sono stati montati correttamente? (pag. 178)
- I rulli di freno e i rulli di presa sono puliti? (pag. 178)
- I rulli di freno e i rulli di presa sono usurati? (pag. 178)
- È stato scandito un documento spesso come una carta plastificata? (pag. 179)

Se il problema persiste ancora, controllare prima ogni elemento in [Prima di contattare il centro autorizzato di servizi scanner \(pag. 193\)](#), quindi contattare il distributore/rivenditore presso cui è stato acquistato il prodotto.

● I documenti soddisfano i requisiti della carta?

Soluzione

Usare documenti che soddisfino i requisiti.

→ [Documenti adatti alla scansione \(pag. 61\)](#)

● I documenti sono stati smazzati prima di caricarli?

Soluzione

Smazzare i documenti.

→ [Preparazione \(pag. 57\)](#)

● I rulli di freno e i rulli di presa sono stati montati correttamente?

Soluzione

Installare i rulli di freno e i rulli di presa correttamente.

→ [Sostituzione del rullo di freno \(pag. 123\)](#)

→ [Sostituzione del rullo di presa \(pag. 126\)](#)

● I rulli di freno e i rulli di presa sono puliti?

Soluzione

Pulire i rulli di freno e i rulli di presa.

→ [Manutenzione quotidiana \(pag. 108\)](#)

● I rulli di freno e i rulli di presa sono usurati?

Soluzione

Controllare i contatori dei materiali di consumo nel Software Operation Panel.

→ [Azzeramento dei contatori dei fogli \(pag. 217\)](#)

Se necessario, sostituire i rulli di freno o i rulli di presa.

→ [Sostituzione del rullo di freno \(pag. 123\)](#)

→ [Sostituzione del rullo di presa \(pag. 126\)](#)

- **È stato scandito un documento spesso come una carta plastificata?**

Soluzione

Eeguire una delle seguenti per una scansione:

- Disattivare l'impostazione per rilevare i documenti sovrapposti dal sensore a ultrasuoni.
- Scandire con la Modalità singola manuale.

Si verificano spesso errori per la prevenzione dei danni alla carta

Controllare i punti seguenti

- Quando si caricano i documenti, le guide laterali vengono allineate alla larghezza dei documenti? (pag. 180)
- I documenti soddisfano i requisiti della carta? (pag. 180)
- Sono presenti corpi estranei all'interno dell'ADF? (pag. 180)
- I rulli di freno e i rulli di presa sono stati montati correttamente? (pag. 180)
- I rulli di freno e i rulli di presa sono puliti? (pag. 181)
- I rulli di freno e i rulli di presa sono usurati? (pag. 181)

Se il problema persiste ancora, controllare prima ogni elemento in [Prima di contattare il centro autorizzato di servizi scanner \(pag. 193\)](#), quindi contattare il distributore/rivenditore presso cui è stato acquistato il prodotto.

- **Quando si caricano i documenti, le guide laterali vengono allineate alla larghezza dei documenti?**

Soluzione

Durante il caricamento dei documenti, accertarsi che non vi sia spazio tra le guide laterali e i bordi dei documenti.

- **I documenti soddisfano i requisiti della carta?**

Soluzione

Usare documenti che soddisfino i requisiti.

→ [Documenti adatti alla scansione \(pag. 61\)](#)

- **Sono presenti corpi estranei all'interno dell'ADF?**

Soluzione

Pulire l'ADF.

Rimuovere tutti i corpi estranei dall'ADF.

→ [Manutenzione quotidiana \(pag. 108\)](#)

- **I rulli di freno e i rulli di presa sono stati montati correttamente?**

Soluzione

Installare i rulli di freno e i rulli di presa correttamente.

→ [Sostituzione del rullo di freno \(pag. 123\)](#)

→ [Sostituzione del rullo di presa \(pag. 126\)](#)

- **I rulli di freno e i rulli di presa sono puliti?**

Soluzione

Pulire i rulli di freno e i rulli di presa.

→ [Manutenzione quotidiana \(pag. 108\)](#)

- **I rulli di freno e i rulli di presa sono usurati?**

Soluzione

Controllare i contatori dei materiali di consumo nel Software Operation Panel.

→ [Azzeramento dei contatori dei fogli \(pag. 217\)](#)

Se necessario, sostituire i rulli di freno o i rulli di presa.

→ [Sostituzione del rullo di freno \(pag. 123\)](#)

→ [Sostituzione del rullo di presa \(pag. 126\)](#)

Si verificano spesso inceppamenti della carta o errori di presa

Controllare i punti seguenti

- I documenti soddisfano i requisiti della carta? (pag. 182)
- Sono presenti corpi estranei all'interno dell'ADF? (pag. 182)
- È rimasto un documento all'interno dell'ADF? (pag. 182)
- I rulli di freno e i rulli di presa sono stati montati correttamente? (pag. 182)
- I rulli di freno e i rulli di presa sono puliti? (pag. 182)
- I rulli di freno e i rulli di presa sono usurati? (pag. 183)

Se il problema persiste ancora, controllare prima ogni elemento in [Prima di contattare il centro autorizzato di servizi scanner \(pag. 193\)](#), quindi contattare il distributore/rivenditore presso cui è stato acquistato il prodotto.

● I documenti soddisfano i requisiti della carta?

Soluzione

Usare documenti che soddisfino i requisiti.

→ [Documenti adatti alla scansione \(pag. 61\)](#)

● Sono presenti corpi estranei all'interno dell'ADF?

Soluzione

Pulire l'ADF.

Rimuovere tutti i corpi estranei dall'ADF.

→ [Manutenzione quotidiana \(pag. 108\)](#)

● È rimasto un documento all'interno dell'ADF?

Soluzione

Rimuovere il documento dall'ADF.

→ [Quando si verifica un inceppamento della carta \(pag. 131\)](#)

● I rulli di freno e i rulli di presa sono stati montati correttamente?

Soluzione

Installare i rulli di freno e i rulli di presa correttamente.

→ [Sostituzione del rullo di freno \(pag. 123\)](#)

→ [Sostituzione del rullo di presa \(pag. 126\)](#)

● I rulli di freno e i rulli di presa sono puliti?

Soluzione

Pulire i rulli di freno e i rulli di presa.

→ [Manutenzione quotidiana \(pag. 108\)](#)

● **I rulli di freno e i rulli di presa sono usurati?**

Soluzione

Controllare i contatori dei materiali di consumo nel Software Operation Panel.

→ [Azzeramento dei contatori dei fogli \(pag. 217\)](#)

Se necessario, sostituire i rulli di freno o i rulli di presa.

→ [Sostituzione del rullo di freno \(pag. 123\)](#)

→ [Sostituzione del rullo di presa \(pag. 126\)](#)

Le immagini sono oblunghe

Controllare i punti seguenti

- I rulli sono puliti? (pag. 184)
- I documenti soddisfano i requisiti della carta? (pag. 184)
- I rulli di freno e i rulli di presa sono usurati? (pag. 184)
- È stato regolato il livello di ingrandimento? (pag. 184)

Se il problema persiste ancora, controllare prima ogni elemento in [Prima di contattare il centro autorizzato di servizi scanner \(pag. 193\)](#), quindi contattare il distributore/rivenditore presso cui è stato acquistato il prodotto.

● I rulli sono puliti?

Soluzione

Pulire i rulli.

→ [Manutenzione quotidiana \(pag. 108\)](#)

● I documenti soddisfano i requisiti della carta?

Soluzione

Usare documenti che soddisfino i requisiti.

→ [Documenti adatti alla scansione \(pag. 61\)](#)

● I rulli di freno e i rulli di presa sono usurati?

Soluzione

Controllare i contatori dei materiali di consumo nel Software Operation Panel.

→ [Azzeramento dei contatori dei fogli \(pag. 217\)](#)

Se necessario, sostituire i rulli di freno o i rulli di presa.

→ [Sostituzione del rullo di freno \(pag. 123\)](#)

→ [Sostituzione del rullo di presa \(pag. 126\)](#)

● È stato regolato il livello di ingrandimento?

Soluzione

Regolare il livello di ingrandimento per la direzione di alimentazione in Software Operation Panel.

→ [Regolazione della posizione iniziale della scansione \[Impostazione Offset/Regolazione ingrandimento verticale\] \(pag. 222\)](#)

Nella parte alta o bassa dell'immagine si visualizza un'ombra

Controllare i punti seguenti

- È stato regolato l'offset (la posizione di inizio della scansione)? (pag. 185)
- È stata usata la funzione Riempimento margine pagina per riempire l'ombra intorno al margine? (pag. 185)

Se il problema persiste ancora, controllare prima ogni elemento in [Prima di contattare il centro autorizzato di servizi scanner \(pag. 193\)](#), quindi contattare il distributore/rivenditore presso cui è stato acquistato il prodotto.

- È stato regolato l'offset (la posizione di inizio della scansione)?

Soluzione

Regolare l'offset nella direzione di scansione secondaria in Software Operation Panel.

- ➔ [Regolazione della posizione iniziale della scansione \[Impostazione Offset/Regolazione ingrandimento verticale\] \(pag. 222\)](#)

- È stata usata la funzione Riempimento margine pagina per riempire l'ombra intorno al margine?

Soluzione

Usare uno dei metodi seguenti per riempire l'ombra intorno al margine.

- Software Operation Panel
 - ➔ [Rimozione di ombre/strisce che si visualizzano intorno ai bordi delle immagini \[Riempimento margine pagina \(ADF\)\] \(pag. 224\)](#)
- Driver dello scanner

Per dettagli consultare l'Aiuto del driver dello scanner.

Il riempimento margine pagina viene applicato alle immagini i cui bordi sono già stati riempiti in base alle impostazioni in Software Operation Panel.
- Lavoro DirectScan (PaperStream Scanner Admin)

Impostare [Correzione angolo] nelle impostazioni di scansione.

Il riempimento margine pagina viene applicato alle immagini i cui bordi sono già stati riempiti in base alle impostazioni in Software Operation Panel.

 - ➔ [Assegnazione tasto \(pag. 257\)](#)

Compaiono strisce verticali sulle immagini

Controllare i punti seguenti

- L'opzione [Riduzione della marezatura (Avanzata)] è configurata per dare priorità alla qualità dell'immagine? (pag. 186)

Se il problema persiste ancora, controllare prima ogni elemento in [Prima di contattare il centro autorizzato di servizi scanner \(pag. 193\)](#), quindi contattare il distributore/rivenditore presso cui è stato acquistato il prodotto.

- L'opzione [Riduzione della marezatura (Avanzata)] è configurata per dare priorità alla qualità dell'immagine?

Soluzione

Configurare [Riduzione della marezatura (Avanzata)] per dare priorità alla qualità dell'immagine utilizzando uno dei seguenti metodi.

- Driver dello scanner
Per dettagli consultare l'Aiuto del driver dello scanner.
- Software Operation Panel
 - ➔ [Evitare la comparsa di strisce verticali \(marezatura\) nelle immagini \[Riduzione della marezatura \(Avanzata\)\] \(pag. 229\)](#)

CONSIGLIO

Hanno priorità le impostazioni del driver dello scanner.

Sono presenti delle linee nere sul documento

Controllare i punti seguenti

- Sono stati scanditi documenti scritti a matita o su carta carbone? (pag. 187)
- I vetri e i rulli all'interno dell'ADF sono puliti? (pag. 187)

Se il problema persiste ancora, controllare prima ogni elemento in [Prima di contattare il centro autorizzato di servizi scanner \(pag. 193\)](#), quindi contattare il distributore/rivenditore presso cui è stato acquistato il prodotto.

- Sono stati scanditi documenti scritti a matita o su carta carbone?

Soluzione

Quando si scandiscono documenti scritti a matita, pulire frequentemente i rulli.

→ [Manutenzione quotidiana \(pag. 108\)](#)

- I vetri e i rulli all'interno dell'ADF sono puliti?

Soluzione

Pulire le parti sporche.

→ [Manutenzione quotidiana \(pag. 108\)](#)

Il (Trasporto) fogli non è alimentato uniformemente/Si verificano inceppamenti della carta

Controllare i punti seguenti

- È stato scandito solo il (Trasporto) fogli continuativamente? (pag. 188)
- Il (Trasporto) fogli è pulito? (pag. 188)
- La scansione è stata avviata dopo il caricamento del (Trasporto) fogli nello scivolo della carta dell'ADF (alimentatore)? (pag. 188)
- I vetri e i rulli all'interno dell'ADF sono puliti? (pag. 189)
- I rulli di freno e i rulli di presa sono usurati? (pag. 189)
- Sono presenti corpi estranei all'interno dell'ADF? (pag. 189)
- È stato inserito un documento spesso nel (Trasporto) fogli? (pag. 189)

Se il problema persiste ancora, controllare prima ogni elemento in [Prima di contattare il centro autorizzato di servizi scanner \(pag. 193\)](#), quindi contattare il distributore/rivenditore presso cui è stato acquistato il prodotto.

- **È stato scandito solo il (Trasporto) fogli continuativamente?**

Soluzione

Alimentare circa 50 fogli di carta PPC (carta riciclata) prima di scandire con il (Trasporto) fogli. La carta PPC può essere bianca o stampata.

- **Il (Trasporto) fogli è pulito?**

Soluzione

Eseguire una delle seguenti.

- Pulire il (Trasporto) fogli.
 - ➔ [Pulizia del \(Trasporto\) fogli \(pag. 120\)](#)
- Sostituire il (Trasporto) fogli.

Per informazioni sull'acquisto del Trasporto fogli, contattare il distributore/rivenditore presso cui è stato acquistato il prodotto.

- **La scansione è stata avviata dopo il caricamento del (Trasporto) fogli nello scivolo della carta dell'ADF (alimentatore)?**

Soluzione

Avviare la scansione dopo il caricamento del (Trasporto) fogli nello scivolo della carta dell'ADF (alimentatore).

- ➔ [Scansione di documenti più grandi del formato A4/Letter \(pag. 90\)](#)
- ➔ [Scansione di fotografie e ritagli senza danneggiarli \(pag. 92\)](#)

- **I vetri e i rulli all'interno dell'ADF sono puliti?**

Soluzione

Pulire le parti sporche.

→ [Manutenzione quotidiana \(pag. 108\)](#)

- **I rulli di freno e i rulli di presa sono usurati?**

Soluzione

Controllare i contatori dei materiali di consumo nel Software Operation Panel.

→ [Azzeramento dei contatori dei fogli \(pag. 217\)](#)

Se necessario, sostituire i rulli di freno o i rulli di presa.

→ [Sostituzione del rullo di freno \(pag. 123\)](#)

→ [Sostituzione del rullo di presa \(pag. 126\)](#)

- **Sono presenti corpi estranei all'interno dell'ADF?**

Soluzione

Pulire l'ADF.

Rimuovere tutti i corpi estranei dall'ADF.

→ [Manutenzione quotidiana \(pag. 108\)](#)

- **È stato inserito un documento spesso nel (Trasporto) fogli?**

Soluzione

Alcuni tipi di carta potrebbero essere troppo spessi per essere posizionati all'interno del (Trasporto) fogli.

Usare documenti che soddisfino i requisiti.

→ [Condizioni per l'utilizzo del Trasporto fogli \(pag. 76\)](#)

→ [Condizioni per l'utilizzo del Trasporto fogli foto \(pag. 79\)](#)

Parte dell'immagine sembra essere mancante quando si utilizza il (Trasporto) fogli

Controllare i punti seguenti

- Sono stati posizionati diversi documenti piccoli (come foto o cartoline) nel (Trasporto) fogli per la scansione? (pag. 190)
- La linea di piegatura del documento è all'esterno dell'area del Trasporto fogli? (pag. 190)
Se il problema persiste ancora, controllare prima ogni elemento in [Prima di contattare il centro autorizzato di servizi scanner \(pag. 193\)](#), quindi contattare il distributore/rivenditore presso cui è stato acquistato il prodotto.

- Sono stati posizionati diversi documenti piccoli (come foto o cartoline) nel (Trasporto) fogli per la scansione?

Soluzione

Posizionare un solo documento (come una foto o cartolina) alla volta nel (Trasporto) fogli.

- La linea di piegatura del documento è all'esterno dell'area del Trasporto fogli?

Soluzione

Se la linea di piegatura del documento è all'esterno dell'area del Trasporto fogli, parte dell'immagine potrebbe sembrare mancante intorno alla linea di piegatura.

Posizionare il documento in modo che la linea di piegatura del documento si trovi a circa 1 mm all'interno del margine del Trasporto fogli.

La data e l'ora dello scanner sono errate

Nei casi seguenti, la data e l'ora dello scanner potrebbero essere errate:

- Il cavo CA viene scollegato dopo aver spento lo scanner.
- Il server NTP non è in funzione
- La data e l'ora del computer utilizzato con lo scanner non sono corrette.

Soluzione

A seconda di come sono state impostate la data e l'ora dello scanner in PaperStream Scanner Admin, adottare le seguenti misure.

- Se il metodo di configurazione è impostato su [Manual]
Impostare nuovamente la data e l'ora.
 - Se il metodo di configurazione è impostato su [Auto]
Se lo scanner è sincronizzato con un server NTP, verificare che il server NTP sia in funzione.
Se nel vostro ambiente non è disponibile un server NTP, controllate la data e l'ora sul computer utilizzato con lo scanner.
- ➔ [Data/Ora \(pag. 248\)](#) in [Impostazioni di rete \(PaperStream Scanner Admin\) \(pag. 240\)](#)

Password amministrazione dimenticata

Soluzione

Per i dettagli sulla password amministratore predefinita di fabbrica, vedere [Password amministrazione \(pag. 280\)](#).

Se è stata dimenticata la password corrente, contattare il distributore/rivenditore presso cui è stato acquistato il prodotto dopo aver controllato i dettagli dello scanner elencati in [Prima di contattare il centro autorizzato di servizi scanner \(pag. 193\)](#).

Si verifica un errore quando si inserisce la password dell'amministratore predefinita

Controllare i punti seguenti

- [La password dell'amministratore predefinita che è stata inserita è corretta? \(pag. 192\)](#)

Se il problema persiste ancora, controllare prima ogni elemento in [Prima di contattare il centro autorizzato di servizi scanner \(pag. 193\)](#), quindi contattare il distributore/rivenditore presso cui è stato acquistato il prodotto.

- **La password dell'amministratore predefinita che è stata inserita è corretta?**

Soluzione

È possibile controllare la password predefinita dell'amministratore sull'etichetta. Per dettagli sull'etichetta, vedere [Verifica delle etichette del prodotto \(pag. 195\)](#).

Prima di contattare il centro autorizzato di servizi scanner

Questa sezione descrive le azioni da eseguire e gli elementi da controllare prima di contattare il distributore/rivenditore presso cui è stato acquistato il prodotto.

Azioni da eseguire prima di contattare il centro autorizzato di servizi scanner

In caso di errori o problemi durante l'utilizzo dello scanner, adottare le misure seguenti prima di contattare il centro autorizzato di servizi scanner:

- Verificare che sia fornita alimentazione sufficiente. Non utilizzare una prolunga.
- Utilizzare il cavo CA e l'adattatore CA in dotazione.
- Consultare [Manutenzione quotidiana \(pag. 108\)](#) per pulire l'interno dello scanner.
- Spegner e riaccendere lo scanner.

Se il problema persiste ancora, controllare prima ogni elemento in [Elementi da controllare prima di contattare il centro autorizzato di servizi scanner \(pag. 193\)](#), quindi contattare il distributore/ rivenditore presso cui è stato acquistato il prodotto.

Elementi da controllare prima di contattare il centro autorizzato di servizi scanner

- **Dettagli generali**

Elemento	Conclusioni
Nome del modello	Esempio: SP-2240N → Verifica delle etichette del prodotto (pag. 195)
N. di serie	Esempio: XXXX000001 → Verifica delle etichette del prodotto (pag. 195)
Data di produzione	Esempio: 20XX-01 (Gennaio 20XX) → Verifica delle etichette del prodotto (pag. 195)
Data di acquisto	
Problema	
Frequenza di insorgenza	Esempio: Costante/Intermittente
Garanzia	
Opzioni usate	Esempio: Trasporto fogli → Opzioni dello scanner (pag. 289)

- **Stato di errore**

Problemi di connessione del computer

Elemento	Conclusioni
Sistema operativo (Windows)	
Messaggio di errore	
Interfaccia	Esempio: Interfaccia USB
Controller dell'interfaccia	Esempio: si usa una scheda LAN.
Metodo di connessione	Esempio: USB, LAN cablata

Problemi di alimentazione della carta

Elemento	Conclusioni
Tipo di carta	
Uso principale	
Data dell'ultima pulizia	
Ultima data di sostituzione dei materiali usurati	

Problemi nella qualità dell'immagine

Elemento	Conclusioni
Driver dello scanner e versione	
Controller dell'interfaccia	Esempio: si usa una scheda LAN.
Sistema operativo (Windows)	
Applicazione	Esempio: PaperStream ClickScan
Lati da scandire	Esempio: fronte, retro, fronte-retro
Soluzione	Esempio: 600 dpi, 75 dpi
Modalità immagine	Esempio: colore, scala di grigi, bianco e nero

Altro

Se possibile, inviare e-mail l'immagine emessa e una fotografia che mostri le condizioni della carta.

Verifica delle etichette del prodotto

Questa sezione descrive le etichette del prodotto presenti sullo scanner. Le etichette si trovano sulla parte posteriore e sul fondo dello scanner.

- **Retro**

Togliere lo scivolo della carta dell'ADF (alimentatore) per controllarlo.

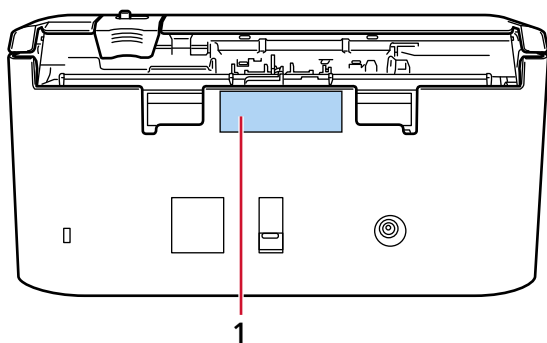

Etichetta 1 (esempio)

mostra le informazioni dello scanner.

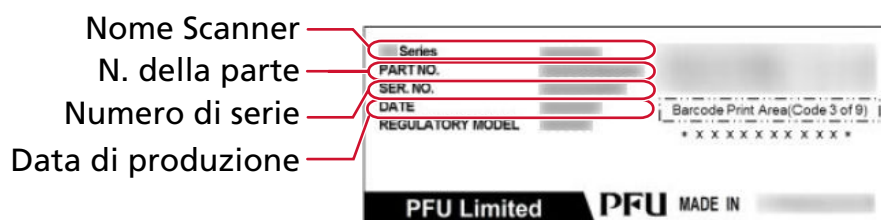

- **Fondo**

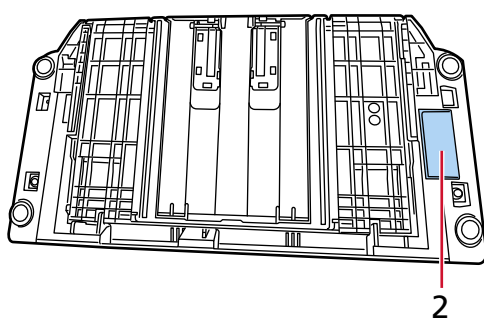

Etichetta 2 (esempio)

Mostra la password amministratore predefinita. La parte xxxxxxxx (numero di 8 cifre) è la password.

PASSWORD XXXXXXXX	<input type="checkbox"/>
----------------------	--------------------------

Impostazioni dello scanner (Software Operation Panel)

Questa sezione descrive l'uso di Software Operation Panel per configurare le impostazioni dello scanner.

Il Software Operation Panel può essere usato quando si usa lo scanner connesso a un computer.

Con Software Operation Panel, è possibile configurare le impostazioni per le operazioni dello scanner e la gestione dei materiali di consumo.

Avvio del Software Operation Panel

ATTENZIONE

- Non avviare Software Operation Panel durante una scansione.
- Quando si esegue la scansione con PaperStream ClickScan, uscire da Software Operation Panel.
- Se si modificano le impostazioni del Software Operation Panel mentre la finestra del driver dello scanner è visualizzata, le modifiche potrebbero non essere applicate immediatamente. In tal caso, chiudere la finestra del driver dello scanner e riaprirla.
- Se si avvia Software Operation Panel mentre è in esecuzione PaperStream ClickScan, PaperStream ClickScan viene disattivato.

1 Verificare che lo scanner sia collegato al computer.

- Quando si utilizza una connessione USB
Collegare lo scanner al computer mediante un cavo USB.
- Quando si utilizza una connessione LAN cablata
Collegare lo scanner alla rete e selezionarlo con il Programma di selezione dello scanner.
 - ➔ [Rete \(pag. 251\)](#)
 - ➔ [Avvio del Programma di impostazione dell'indirizzo IP \(pag. 315\)](#)
Se non si dispone di un ambiente DHCP, è necessario il Programma di impostazione dell'indirizzo IP.
 - ➔ [Avvio del Programma di selezione dello scanner \(pag. 314\)](#)

2 Avviare Software Operation Panel.

- Per Windows 10/Windows Server 2016/Windows Server 2019/Windows Server 2022
Selezionare il menu [Start] → [SP Series] → [Software Operation Panel].
- Per Windows 11/Windows Server 2025
Fare clic sul menu [Start] → [Tutte le app] → [SP Series] → [Software Operation Panel].
Se viene visualizzata la finestra di selezione dello scanner, selezionare lo scanner per il quale si intende avviare il Software Operation Panel e fare clic sul tasto [Seleziona].

Viene visualizzata la finestra Software Operation Panel.

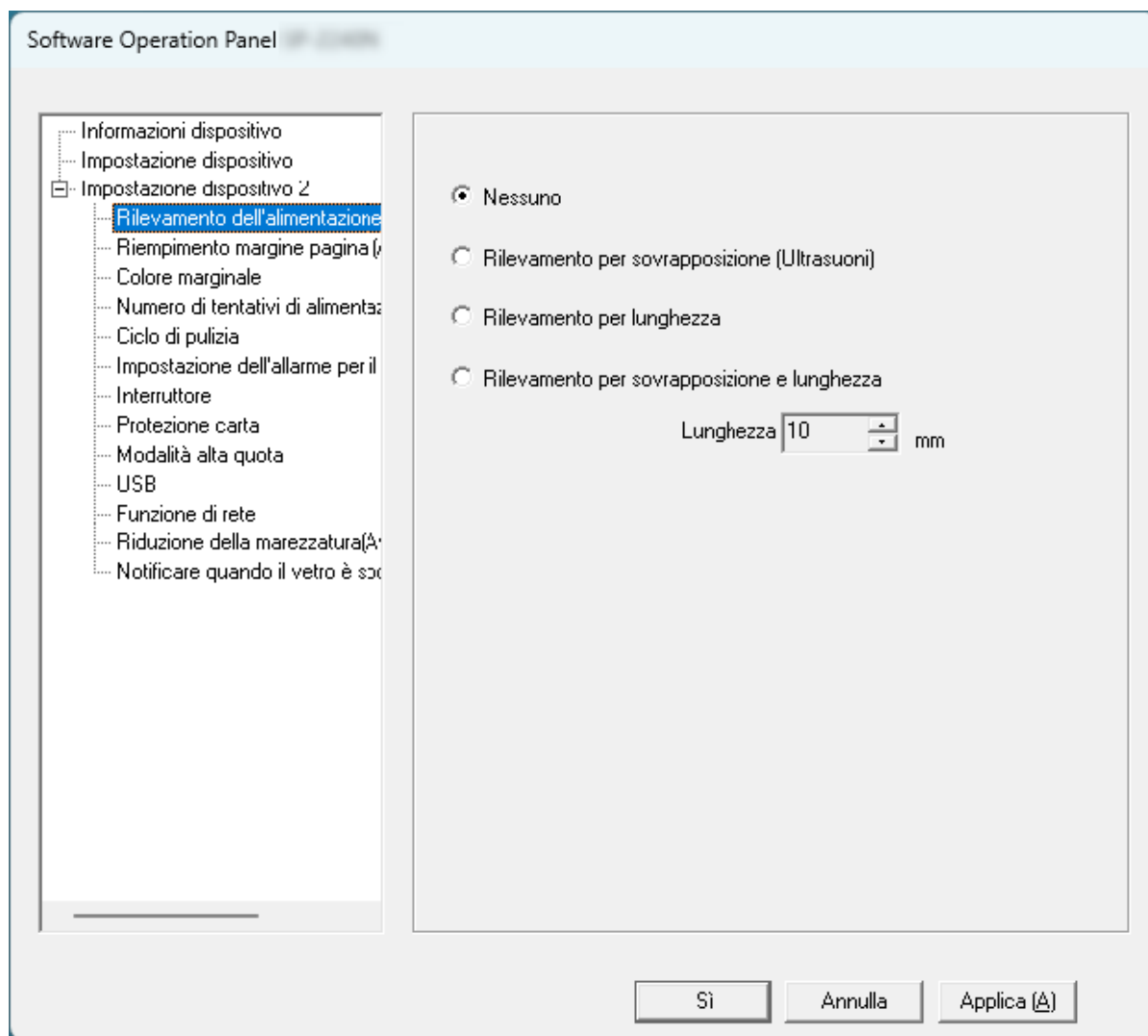

L'icona del Software Operation Panel si visualizza nel menu visualizzato cliccando  nell'area di notifica della barra delle applicazioni.

Per mantenere sempre visualizzata l'icona del Software Operation Panel nell'area di notifica, trascinare e rilasciare l'icona nell'area di notifica.

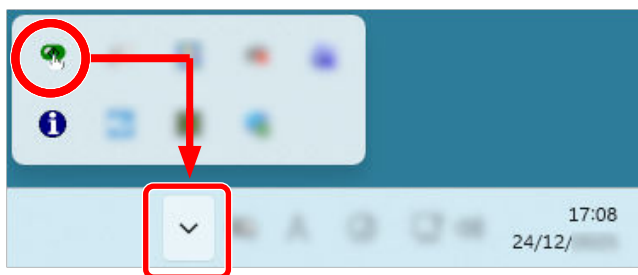

Impostazione di Software Operation Panel su [Modalità sola visualizzazione]

Impostando una password, il Software Operation Panel può avviarsi in [Modalità sola visualizzazione], che permette agli utenti di vedere solo le impostazioni dello scanner. Le impostazioni dello scanner possono essere configurate senza impostare una password. Per evitare cambiamenti non necessari alle impostazioni, è possibile usare una password per limitare le operazioni dell'utente.

Impostazione di [Modalità sola visualizzazione]

Impostare Software Operation Panel su [Modalità sola visualizzazione].

1 Impostare la password.

→ [Impostazione della password \(pag. 204\)](#)

2 Fare clic destro sull'icona del Software Operation Panel nell'area di notifica della barra delle applicazioni e selezionare [Modalità sola visualizzazione] dal menu.

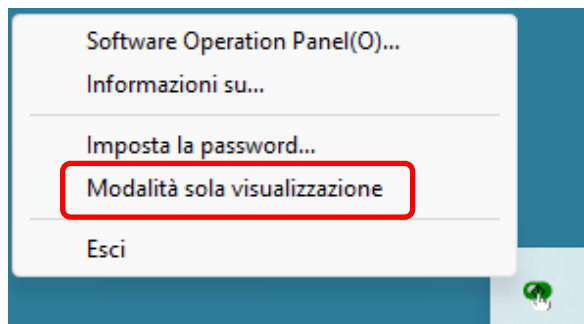

Software Operation Panel entra in [Modalità sola visualizzazione].

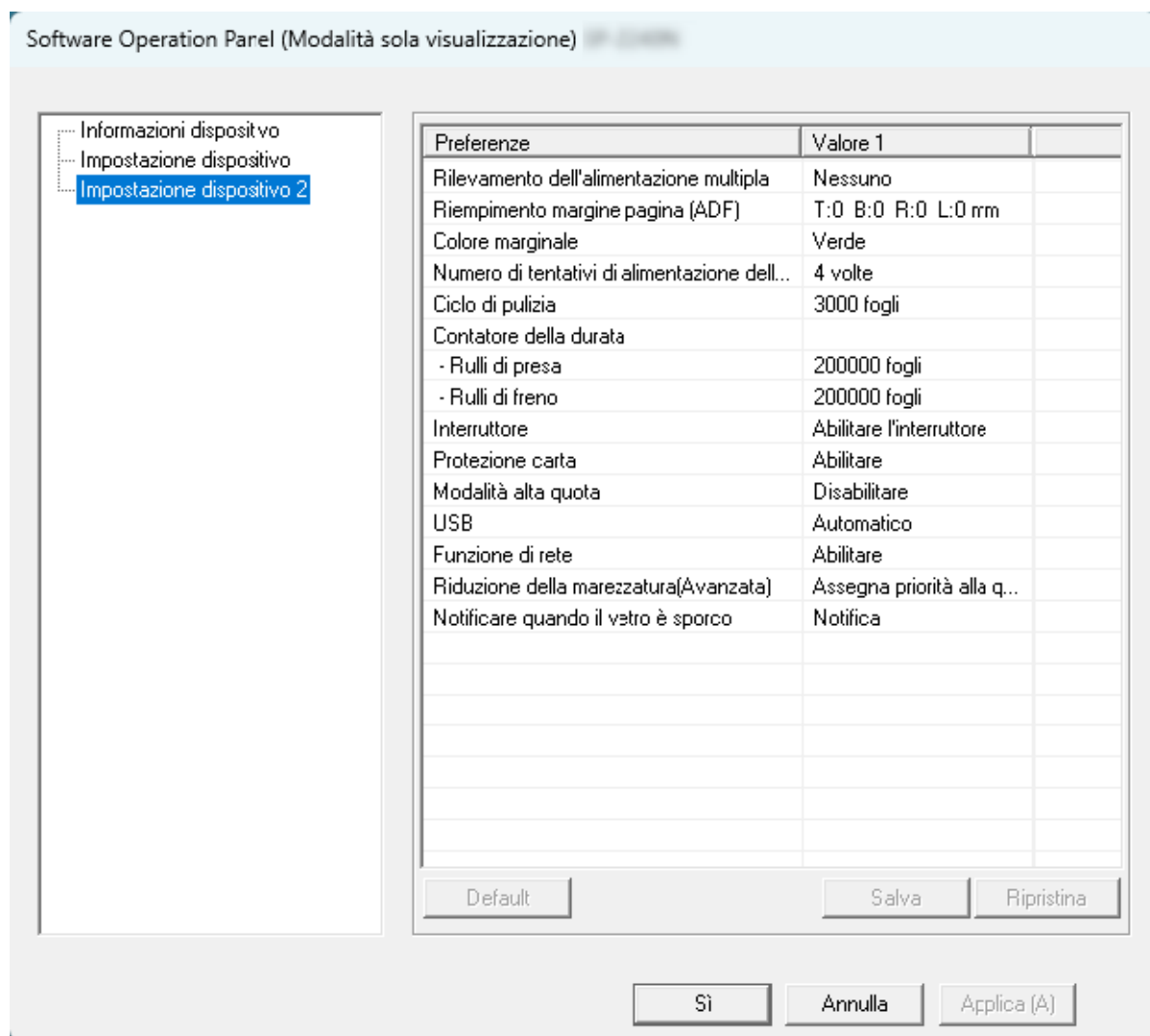

CONSIGLIO

In [Modalità sola visualizzazione] si visualizza una spunta vicino a [Modalità sola visualizzazione] nel menu visualizzato facendo clic destro sull'icona del Software Operation Panel nell'area di notifica.

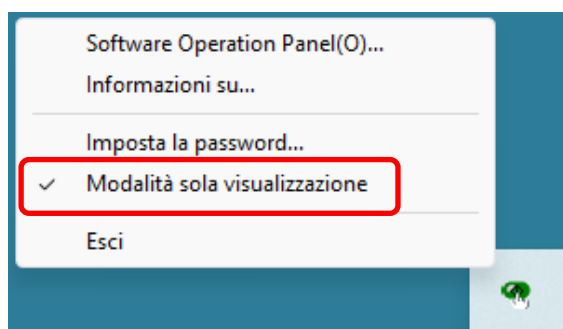

Chiusura di [Modalità sola visualizzazione]

Chiudere la [Modalità sola visualizzazione] sul Software Operation Panel con la procedura seguente.

- 1 Fare clic destro sull'icona del Software Operation Panel nell'area di notifica della barra delle applicazioni e selezionare [Modalità sola visualizzazione] dal menu.

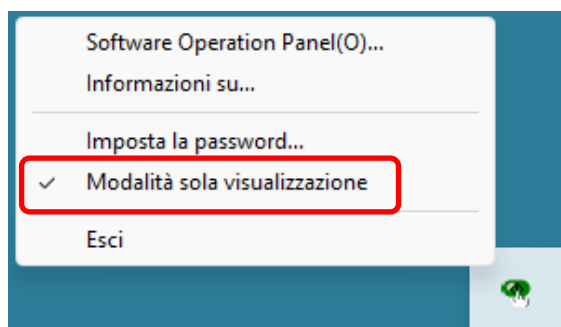

- 2 Inserire la password attuale e cliccare il tasto [Sì].

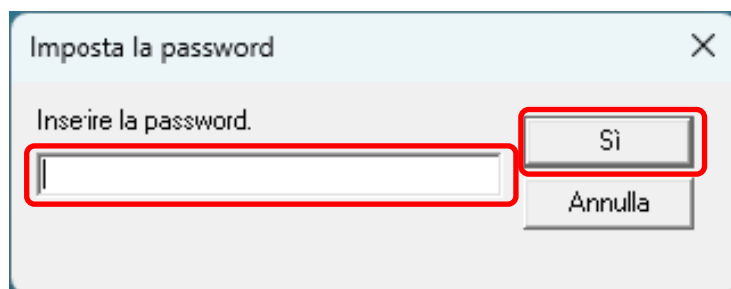

Il Software Operation Panel chiude la [Modalità sola visualizzazione] ed è possibile cambiare le impostazioni dello scanner.

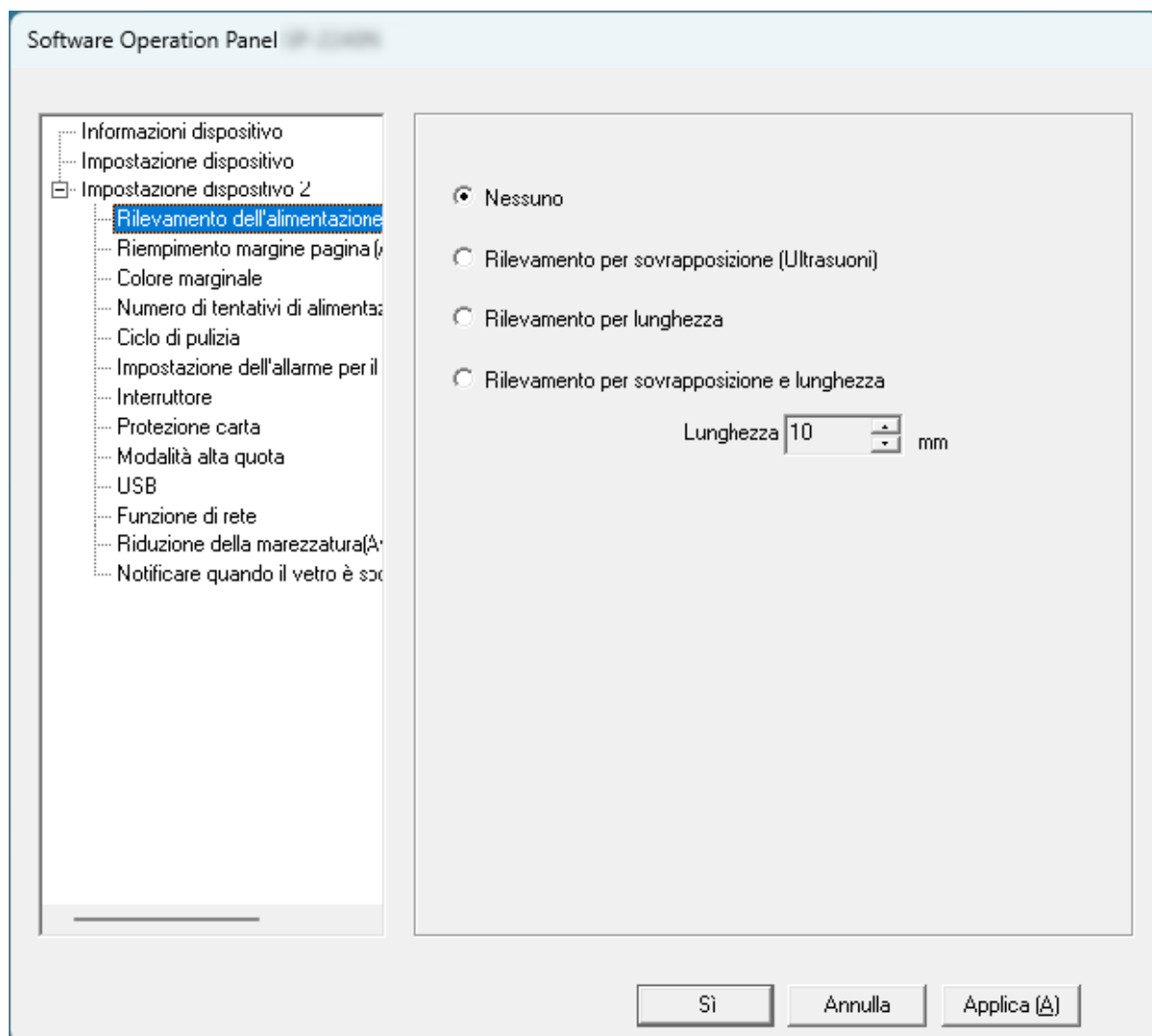

CONSIGLIO

Quando il Software Operation Panel chiude la [Modalità sola visualizzazione], la spunta vicino a [Modalità sola visualizzazione] non è più presente nel menu visualizzato facendo clic destro sull'icona del Software Operation Panel nell'area di notifica.

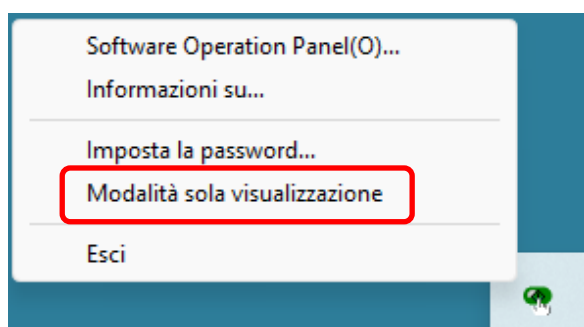

Impostazione della password

Impostare una password in Software Operation Panel.

- 1 Fare clic destro sull'icona del Software Operation Panel nell'area di notifica della barra delle applicazioni e selezionare [Imposta la password] dal menu.

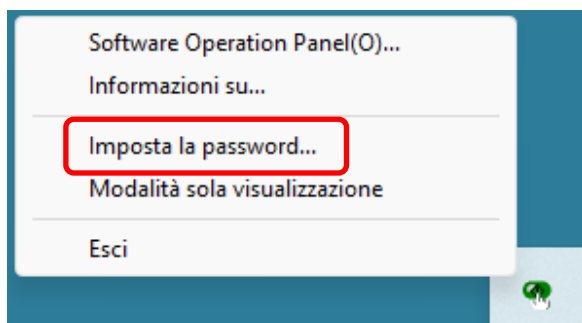

- 2 Inserire due volte la password e cliccare il tasto [OK].

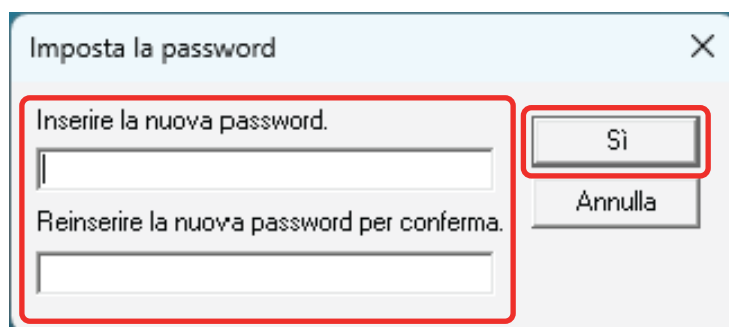

- Fino a 32 caratteri
- Caratteri alfanumerici (da a a z, da A a Z, da 0 a 9)

Si visualizza una finestra di messaggio.

- 3 Cliccare il tasto [Sì].

La password è impostata.

Modifica della password

- 1 Fare clic destro sull'icona del Software Operation Panel nell'area di notifica della barra delle applicazioni e selezionare [Imposta la password] dal menu.

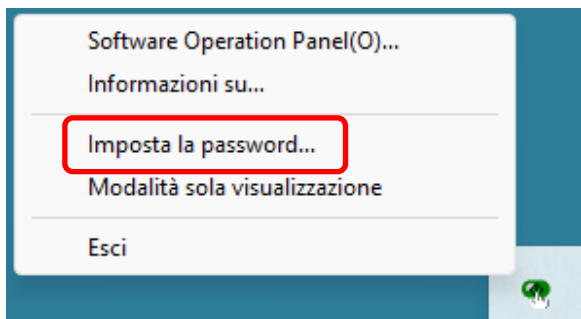

- 2 Inserire la password attuale e cliccare il tasto [Sì].

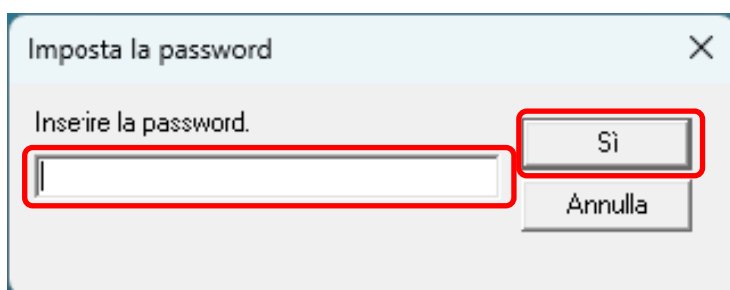

- 3 Inserire due volte la password modificata e cliccare il tasto [OK].

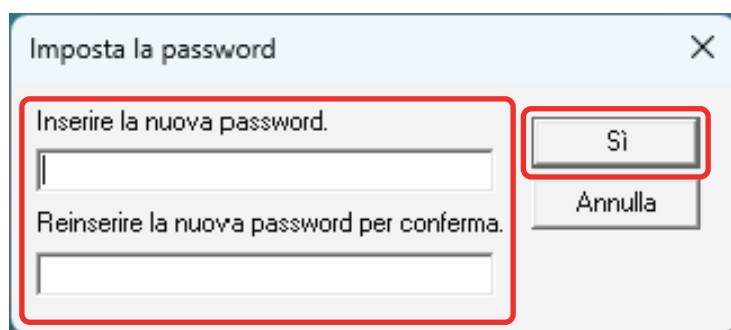

- Fino a 32 caratteri
- Caratteri alfanumerici (da a a z, da A a Z, da 0 a 9)

Si visualizza una finestra di messaggio.

- 4 Cliccare il tasto [Sì].

La password è impostata.

Annullamento della password

- 1 Fare clic destro sull'icona del Software Operation Panel nell'area di notifica della barra delle applicazioni e selezionare [Imposta la password] dal menu.

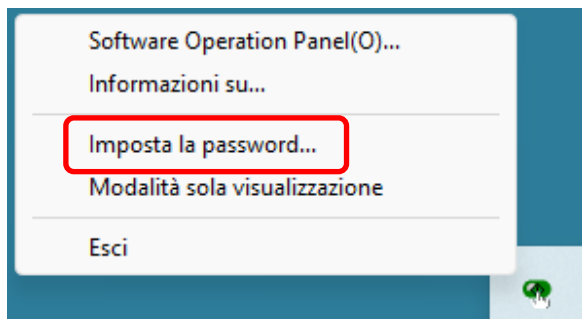

- 2 Inserire la password attuale e cliccare il tasto [Sì].

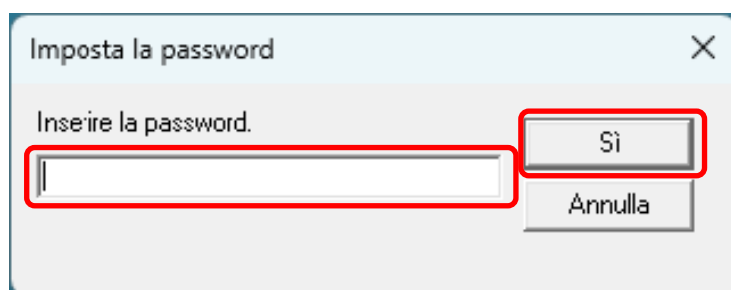

- 3 Lasciare entrambi i campi vuoti e cliccare il tasto [Sì].

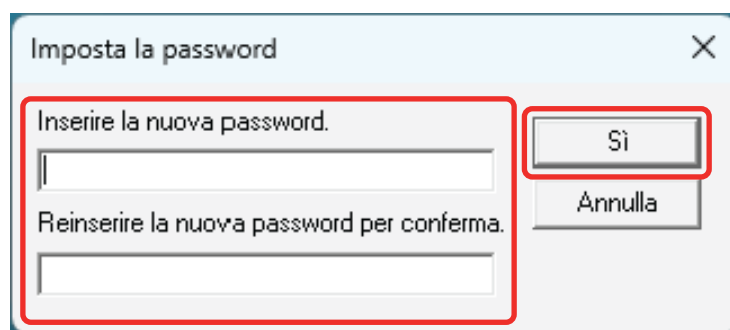

Si visualizza una finestra di messaggio.

- 4 Cliccare il tasto [Sì].
La password è annullata.

Reimpostazione della password

Se è stata dimenticata la password, reimpostarla.

- 1 Fare clic destro sull'icona del Software Operation Panel nell'area di notifica della barra delle applicazioni e selezionare [Imposta la password] dal menu.

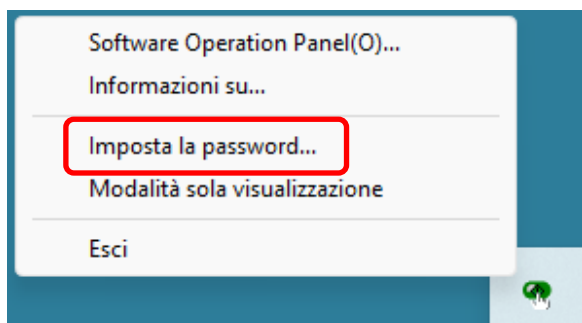

- 2 Inserire la password predefinita "fi-scanner" e cliccare il tasto [OK].

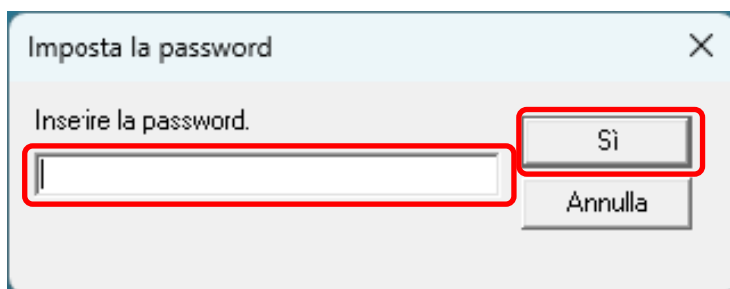

- 3 Inserire due volte la password modificata e cliccare il tasto [OK].

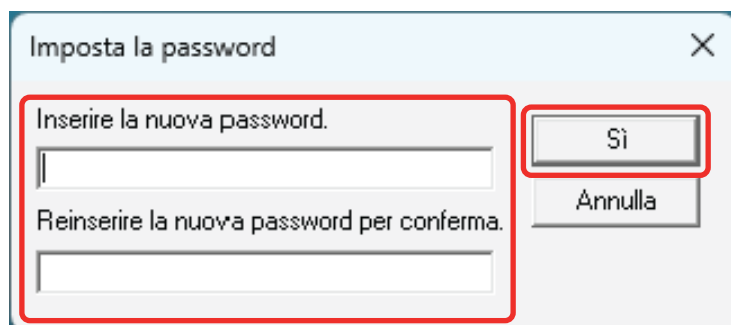

- Fino a 32 caratteri
- Caratteri alfanumerici (da a a z, da A a Z, da 0 a 9)

Si visualizza una finestra di messaggio.

- 4 Cliccare il tasto [Sì].

La password è impostata.

Elementi di impostazione

Il Software Operation Panel consente la configurazione delle impostazioni correlate alla scansione di documenti o alla gestione dei materiali di consumo dello scanner.

Per la configurazione vengono usate le liste seguenti.

- **Impostazione dispositivo**

È possibile configurare le impostazioni correlate al conteggio del numero di fogli scanditi e alla gestione dei materiali usurabili. È anche possibile configurare le impostazioni correlate alla gestione dell'alimentazione di uno scanner e alla regolazione della posizione di avvio di una scansione.

- **Impostazione dispositivo 2**

È possibile configurare le impostazioni correlate alla scansione di documenti.

Impostazione dispositivo

- 1 Avviare Software Operation Panel.**

→ [Avvio del Software Operation Panel \(pag. 197\)](#)

2 Selezionare [Impostazione dispositivo] dalla lista e cliccare il tasto [Offset].

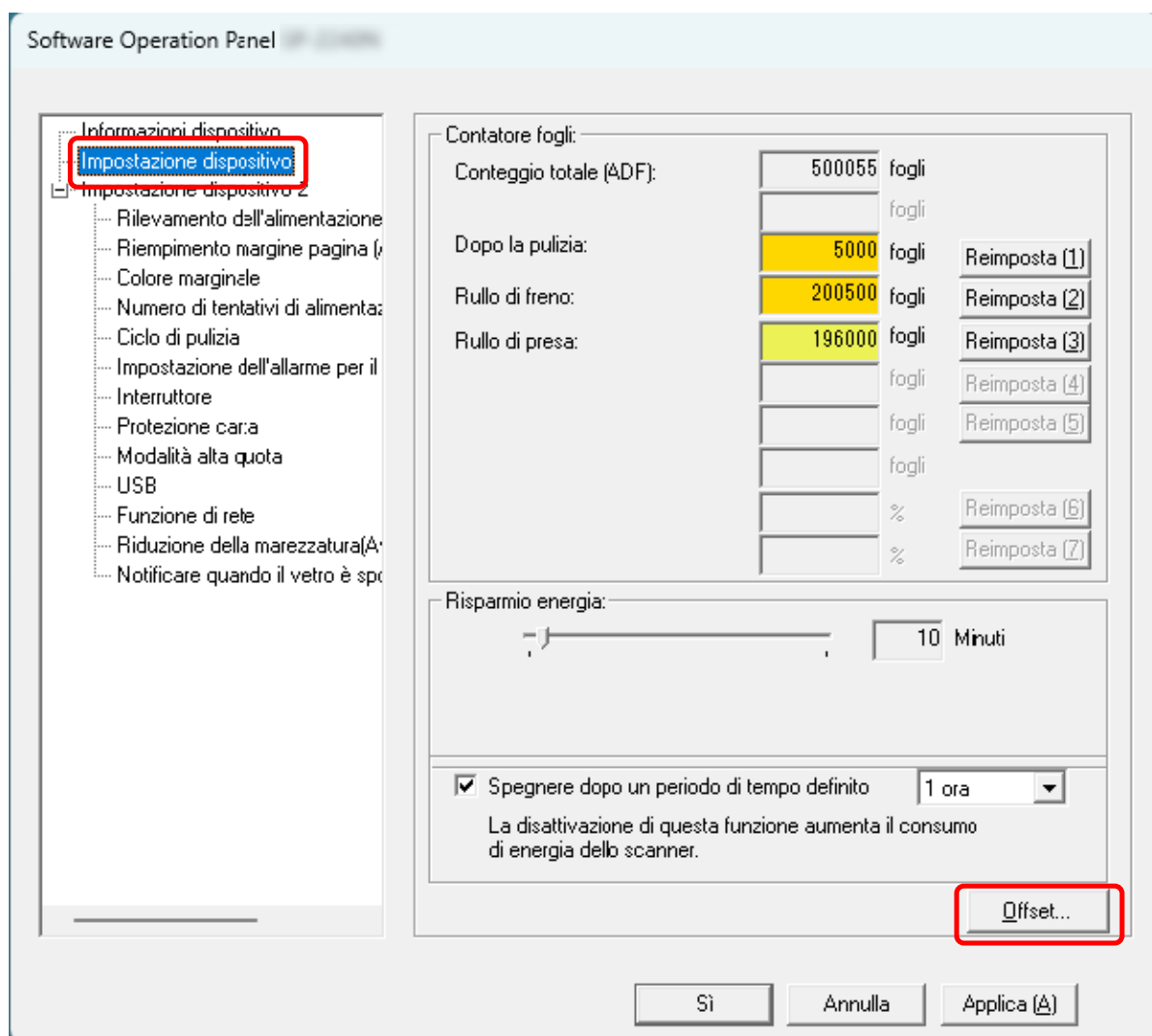

Si visualizza la finestra [Offset].

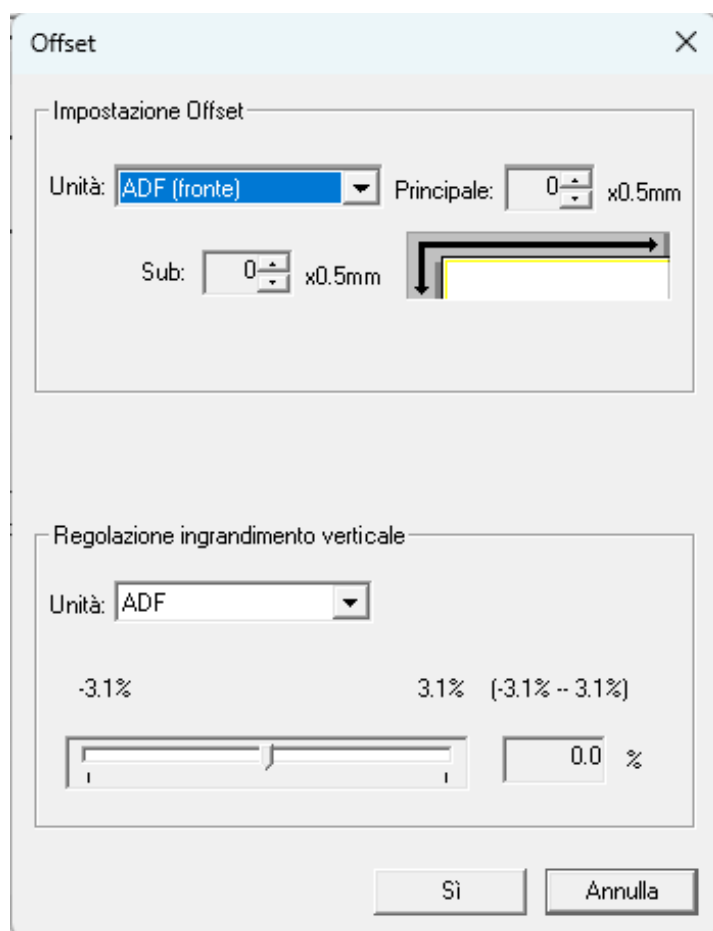

Gli elementi configurabili in queste finestre sono i seguenti:

Elemento di impostazione	Descrizione
Contatore fogli (Controllo/Azzeramento)	Lo stato delle singole parti dei materiali usurabili può essere visualizzato per determinare quando sostituirle o pulirle. Una volta sostituiti o puliti i materiali usurati, azzerare i contatori corrispondenti.
Risparmio energia	Specificare il tempo di attesa per l'entrata nella modalità di risparmio energia da parte dello scanner.
Impostazione Offset	Specificare una posizione di avvio per la scansione.
Regolazione ingrandimento verticale	Specificare il livello di ingrandimento per la direzione di alimentazione.

Impostazione dispositivo 2

1 Avviare Software Operation Panel.

→ [Avvio del Software Operation Panel \(pag. 197\)](#)

2 Selezionare [Impostazione dispositivo 2] dalla lista.

Sono elencate le impostazioni configurate in [Impostazione dispositivo 2].

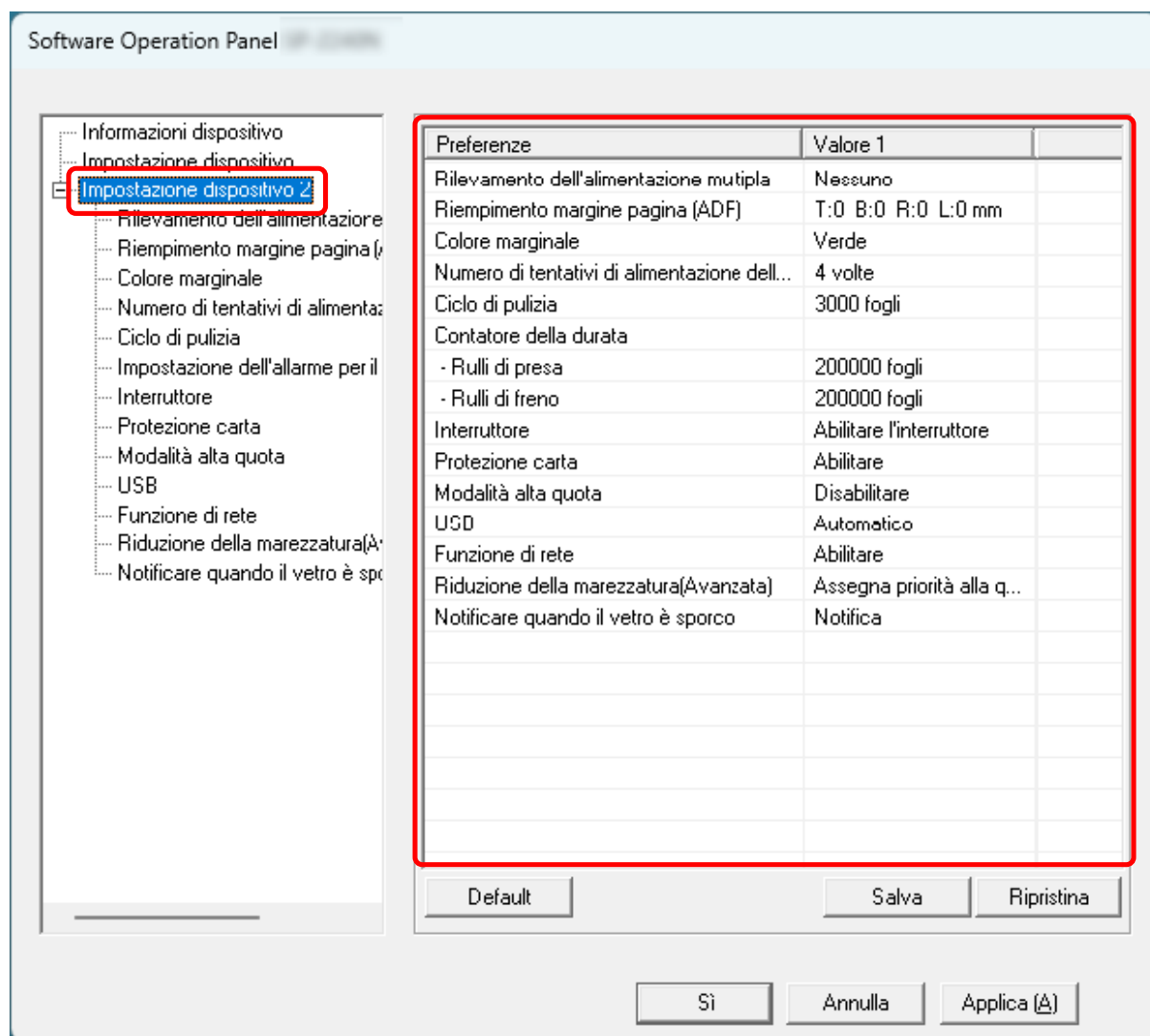

CONSIGLIO

- Le impostazioni del Software Operation Panel possono essere ripristinate alle impostazioni predefinite di fabbrica.
Per riportare le impostazioni a quelle predefinite, cliccare il tasto [Default]. Una volta visualizzato il messaggio, cliccare il tasto [Sì].
Le impostazioni configurate vengono eliminate.
- È possibile creare copie di backup delle impostazioni di [Impostazione dispositivo 2] in Software Operation Panel.

Per fare una copia di back-up delle impostazioni di [Impostazione dispositivo 2], cliccare il tasto [Salva], quindi specificare il nome del file e cliccare sul tasto [Salva] nella finestra visualizzata.

- È possibile usare un file di back-up delle impostazioni del [Impostazione dispositivo 2] in Software Operation Panel per ripristinare le impostazioni in altri scanner solo se il tipo di scanner è lo stesso.

Per ripristinare le impostazioni, cliccare il tasto [Ripristina], specificare il file di back-up e cliccare il tasto [Apri] nella finestra visualizzata. Una volta visualizzato il messaggio, cliccare il tasto [Sì].

Tenere presente che il ripristino non può essere eseguito su altri modelli di scanner.

Gli elementi configurabili in queste finestre sono i seguenti:

Elemento di impostazione	Descrizione
Rilevamento dell'alimentazione multipla	Configurare le impostazioni per rilevare i documenti sovrapposti durante una scansione.
Riempimento margine pagina (ADF)	Configurare le impostazioni per riempire le strisce nere o le ombre intorno ai bordi dell'immagine scandita.
Colore marginale	Quando si producono immagini in bianco e nero e in scala di grigi, è possibile escludere un colore dalla scansione selezionando rosso, verde o blu (tre colori primari).
Numero di tentativi di alimentazione della carta	Specificare il numero di tentativi di alimentazione quando un documento non viene alimentato dallo scivolo della carta dell'ADF (alimentatore).
Ciclo di pulizia	Specificare il ciclo di pulizia dell'interno dello scanner.
Impostazione dell'allarme per il contatore di durata	Specificare il ciclo di sostituzione dei materiali usurabili.
Interruttore	Configurare le impostazioni per l'accensione e lo spegnimento dello scanner.
Protezione carta	Configurare l'impostazione per rilevare gli errori di alimentazione.
Modalità alta quota	Abilitare questa modalità per usare lo scanner a un'altitudine di 2.000 m o superiore.
USB	Modificare l'impostazione USB se si è verificato un errore su un computer durante la comunicazione. Questa impostazione non può essere configurata quando lo scanner è collegato tramite una LAN cablata.
Funzione di rete	Specificare se usare o meno lo scanner solo tramite connessione USB.

Elemento di impostazione	Descrizione
	Questa impostazione non può essere configurata quando lo scanner è collegato tramite una LAN cablata.
Riduzione della marezatura (Avanzata)	Regola la qualità dell'immagine durante la scansione dei documenti (quali riviste o fotografie) per impedire la comparsa di strisce verticali (marezzatura).
Notificare quando il vetro è sporco	Configurare questa impostazione per inviare una notifica relativa alla presenza di sporco sul vetro.

Impostazioni relative ai contatori dei fogli

Controllo del Contatore fogli

Lo stato delle singole parti dei materiali usurabili può essere visualizzato per determinare quando sostituirle o pulirle.

Il colore di sfondo del contatore cambia quando si avvicina il momento di sostituire i materiali usurabili o di pulire lo scanner.

Il colore dei singoli contatori cambia come segue:

- **Contatori [Rullo di freno]/[Rullo di presa]**

Questi contatori diventano giallo pallido quando il conteggio dei fogli dopo la sostituzione del materiale di consumo raggiunge il 95% del valore specificato in [Specificare il ciclo di sostituzione dei materiali usurabili \[Impostazione dell'allarme per il contatore di durata\] \(pag. 221\)](#) del Software Operation Panel e diventa giallo quando raggiunge il 100%.

- **Contatore [Dopo la pulizia]**

Questo contatore diventa giallo quando il conteggio dei fogli dopo la pulizia raggiunge il valore specificato in [Ciclo di pulizia dello scanner \[Ciclo di pulizia\] \(pag. 220\)](#) del Software Operation Panel.

- 1 Avviare Software Operation Panel.**

→ [Avvio del Software Operation Panel \(pag. 197\)](#)

- 2 Selezionare [Impostazione dispositivo] dalla lista.**

3 Controllare ogni contatore.

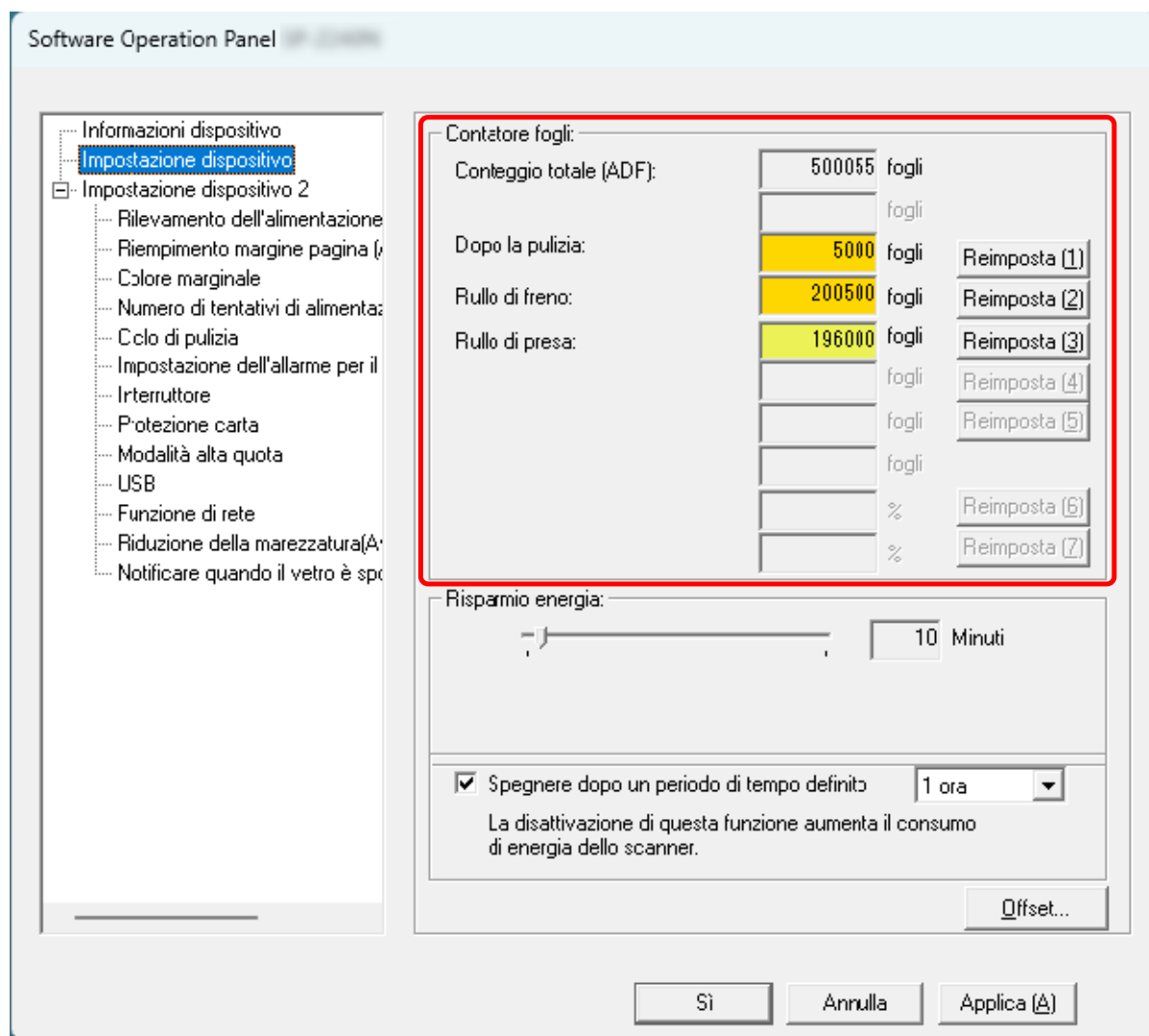

Conteggio totale (ADF)

Numero totale dei fogli scanditi con l'ADF (con incrementi di 1 foglio)

Dopo la pulizia

Numero totale dei fogli scanditi dopo l'ultima pulizia (con incrementi di 1 foglio)

Rullo di freno

Numero approssimativo di fogli scanditi dall'ultima sostituzione del rullo di freno (in unità di 500)

Rullo di presa

Numero approssimativo di fogli scanditi dall'ultima sostituzione dei rulli di presa (in unità di 500)

L'impostazione predefinita di fabbrica per ogni contatore è "0".

ATTENZIONE

Se si spegne lo scanner scollegando il cavo di alimentazione, il numero di fogli scanditi potrebbe non essere contato in [Conteggio totale].

Azzeramento dei contatori dei fogli

Una volta sostituiti o puliti i materiali usurati, azzerare i contatori corrispondenti.

1 Avviare Software Operation Panel.

→ [Avvio del Software Operation Panel \(pag. 197\)](#)

2 Selezionare [Impostazione dispositivo] dalla lista.

3 Cliccare il tasto [Reimposta] del materiale di consumo sostituito e cliccare il tasto [Reimposta] per [Dopo la pulizia] quando viene eseguita la pulizia.

Il contatore è ripristinato su 0.

4 Cliccare il tasto [Si].

Si visualizza una finestra di messaggio.

5 Cliccare il tasto [Si].

Le impostazioni sono salvate.

Messaggi per la pulizia o la sostituzione dei materiali usurati

Il seguente messaggio potrebbe visualizzarsi sul computer mentre lo scanner è in uso.

Esempio: Messaggio per la sostituzione dei materiali usurati

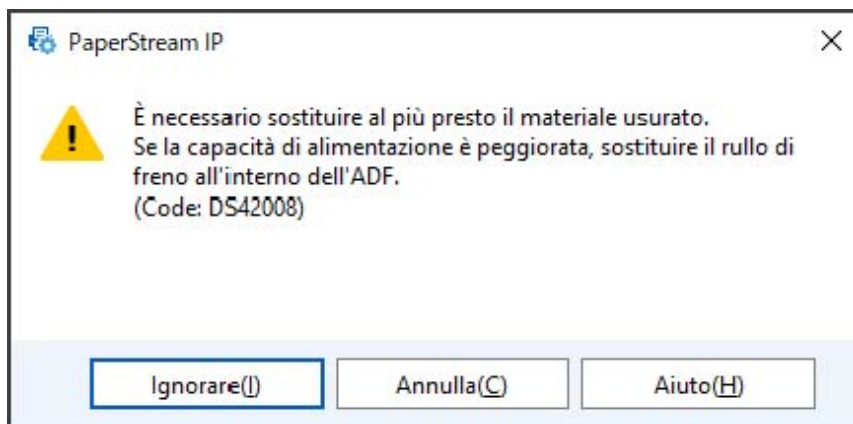

Esempio: Messaggio per la pulizia

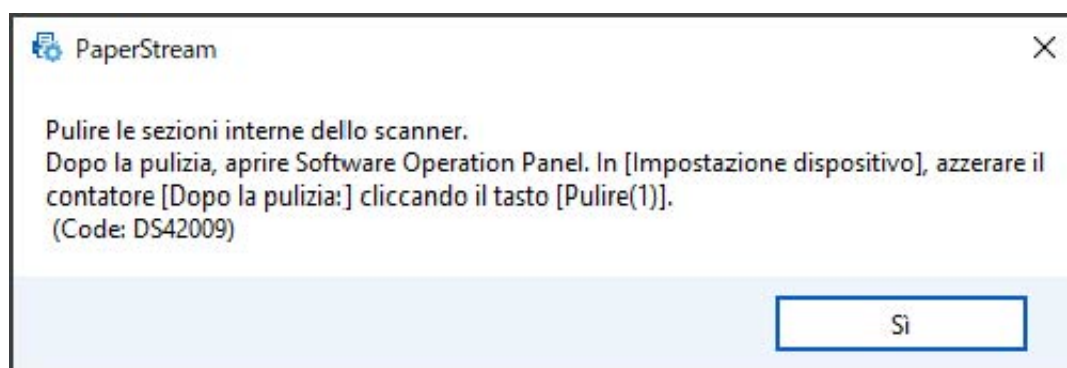

Prendere le misure seguenti a seconda del messaggio visualizzato.

- Quando si visualizza un messaggio per la sostituzione dei materiali usurabili
Verificare il messaggio e sostituire conseguentemente il materiale usurabile.
Se si clicca il tasto [Ignorare], il messaggio scompare ed è possibile continuare la scansione.
Tuttavia, se consiglia di sostituire i materiali usurabili al più presto.
Per interrompere la scansione e sostituire direttamente il materiale usurabile, cliccare il tasto [Annulla].
Per dettagli sulla sostituzione dei materiali usurati, vedere quanto segue:
 - [Sostituzione del rullo di freno \(pag. 123\)](#)
 - [Sostituzione del rullo di presa \(pag. 126\)](#)
- Quando si visualizza un messaggio per la pulizia
Verificare il messaggio ed eseguire la pulizia di conseguenza.
Per dettagli sulla pulizia vedere [Manutenzione quotidiana \(pag. 108\)](#).

Quando si utilizza DirectScan, il messaggio relativo alla sostituzione dei materiali consumabili e alla pulizia non viene notificato. Se si verificano anomalie nella scansione o nelle immagini acquisite, controllare le condizioni del rullo di freno e del rullo di presa e pulire l'interno dello scanner.

- ➔ [Manutenzione quotidiana \(pag. 108\)](#)
- ➔ [Sostituzione dei materiali usurati \(pag. 121\)](#)

Ciclo di pulizia dello scanner [Ciclo di pulizia]

Specificare il ciclo di pulizia dell'interno dello scanner.

Il colore di sfondo del contatore [Dopo la pulizia] in [Impostazione dispositivo] diventa giallo quando il contatore raggiunge il valore specificato per questo elemento.

È inoltre possibile visualizzare un messaggio di istruzioni della pulizia descritto in [Messaggi per la pulizia o la sostituzione dei materiali usurati \(pag. 218\)](#).

1 Avviare Software Operation Panel.

→ [Avvio del Software Operation Panel \(pag. 197\)](#)

2 Selezionare [Impostazione dispositivo 2] → [Ciclo di pulizia] dalla lista.

3 Specificare un valore per il ciclo di pulizia.

Il valore può essere compreso tra 1000 e 255.000 fogli (con aumenti di 1000).

Impostazione predefinita di fabbrica: 3

4 Specificare se visualizzare il messaggio di istruzioni della pulizia.

La casella di spunta [Mostrare istruzioni di pulizia.] è deselezionata per le impostazioni predefinite di fabbrica.

Specificare il ciclo di sostituzione dei materiali usurabili [Impostazione dell'allarme per il contatore di durata]

Specificare il ciclo di sostituzione dei materiali usurabili.

Il colore di sfondo del contatore di [Rulli di freno] o [Rulli di presa] in [Impostazione dispositivo] diventa giallo pallido quando il conteggio dei fogli (dopo la sostituzione del materiale di consumo) raggiunge il 95% del valore specificato per questa impostazione e diventa giallo quando il conteggio dei fogli raggiunge il 100%.

È anche possibile visualizzare il messaggio per la sostituzione dei materiali usurabili descritto in [Messaggi per la pulizia o la sostituzione dei materiali usurati \(pag. 218\)](#).

1 Avviare Software Operation Panel.

→ [Avvio del Software Operation Panel \(pag. 197\)](#)

2 Selezionare [Impostazione dispositivo 2] → [Impostazione dell'allarme per il contatore di durata] dalla lista.

3 Specificare un valore da impostare per il ciclo di sostituzione per ciascun rullo.

Il valore può essere compreso tra 10.000 e 2.550.000 fogli (con aumenti di 10.000).

Impostazione predefinita di fabbrica: 20

Impostazioni relative alla scansione

Regolazione della posizione iniziale della scansione [Impostazione Offset/ Regolazione ingrandimento verticale]

Quando la posizione di emissione dell'immagine scandita non è corretta o l'immagine sembra ridotta o allungata verticalmente, regolare l'offset e correggere l'ingrandimento verticale.

ATTENZIONE

Le impostazioni predefinite di fabbrica utilizzano già i valori regolati e in genere non è necessaria alcuna modifica.

- 1 **Avviare Software Operation Panel.**
→ [Avvio del Software Operation Panel \(pag. 197\)](#)
- 2 **Selezionare [Impostazione dispositivo] dalla lista e cliccare il tasto [Offset].**
- 3 **Regolare il livello di offset e di ingrandimento verticale se necessario.**

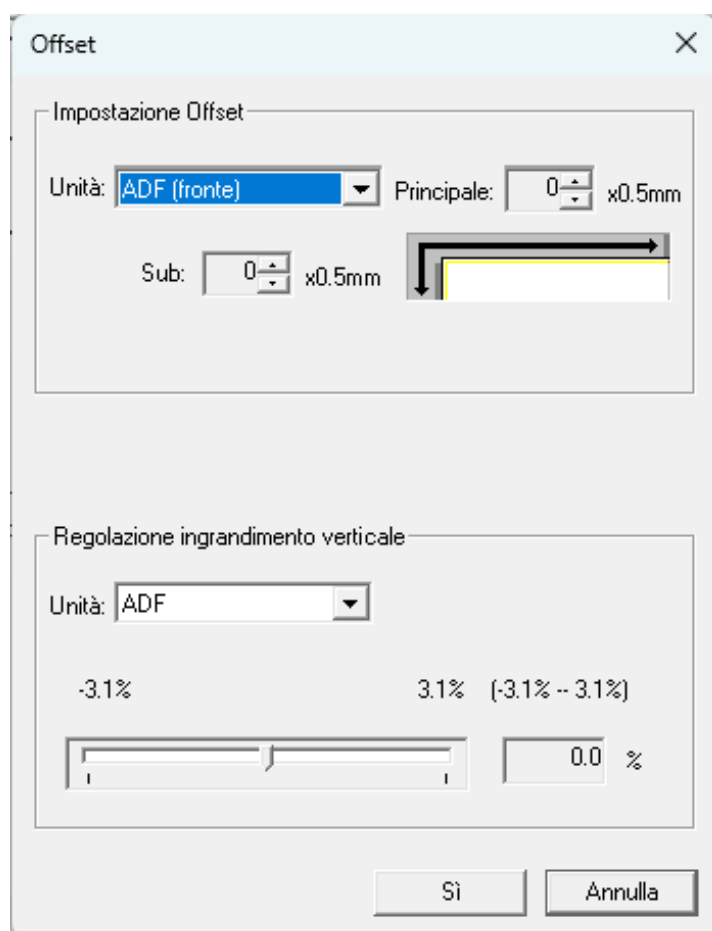

Impostazione Offset

Unità

Selezionare [ADF (fronte)] o [ADF (retro)] come destinazione per la regolazione dell'offset.

Principale

Specificare l'offset orizzontale (in larghezza).

Il valore specificato può essere compreso tra -2 mm e +2 mm (con aumenti di 0,5).

Impostazione predefinita di fabbrica: 0

Sub

Specificare l'offset verticale (in lunghezza) nella parte superiore di una pagina.

Il valore specificato può essere compreso tra -2 mm e +2 mm (con aumenti di 0,5).

Impostazione predefinita di fabbrica: 0

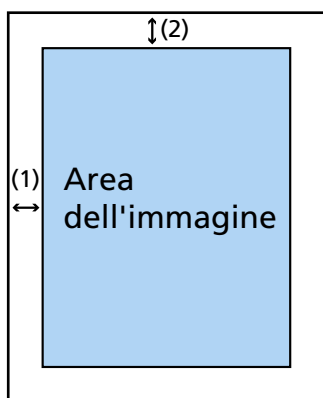

(1): Principale= tra -2 e 2 mm

(2): Sub= tra -2 e 2 mm

(con aumenti di 0,5 mm)

Regolazione ingrandimento verticale

Unità

L'unità per una regolazione dell'ingrandimento verticale è fissata su [ADF].

Regolazione ingrandimento verticale

Specificare l'ingrandimento verticale (in lunghezza).

Il valore specificato può essere compreso tra -3,1 e +3,1% (con aumenti di 0,1).

Impostazione predefinita di fabbrica: 0.0

Rimozione di ombre/strisce che si visualizzano intorno ai bordi delle immagini [Riempimento margine pagina (ADF)]

Configurare le impostazioni per riempire le strisce nere o le ombre intorno ai bordi dell'immagine scansionata.

A seconda delle condizioni dei documenti da scansionare, le ombre del documento potrebbero visualizzarsi come strisce nere sui margini dell'immagine scansionata.

In questo caso, rimuovere le strisce nere riempiendo i margini dell'immagine scansionata.

- 1 **Avviare Software Operation Panel.**
 ➔ [Avvio del Software Operation Panel \(pag. 197\)](#)
- 2 **Selezionare [Impostazione dispositivo 2] → [Riempimento margine pagina (ADF)].**
- 3 **Specificare la larghezza di ogni margine (In alto/In basso/Destra/Sinistra) da riempire.**

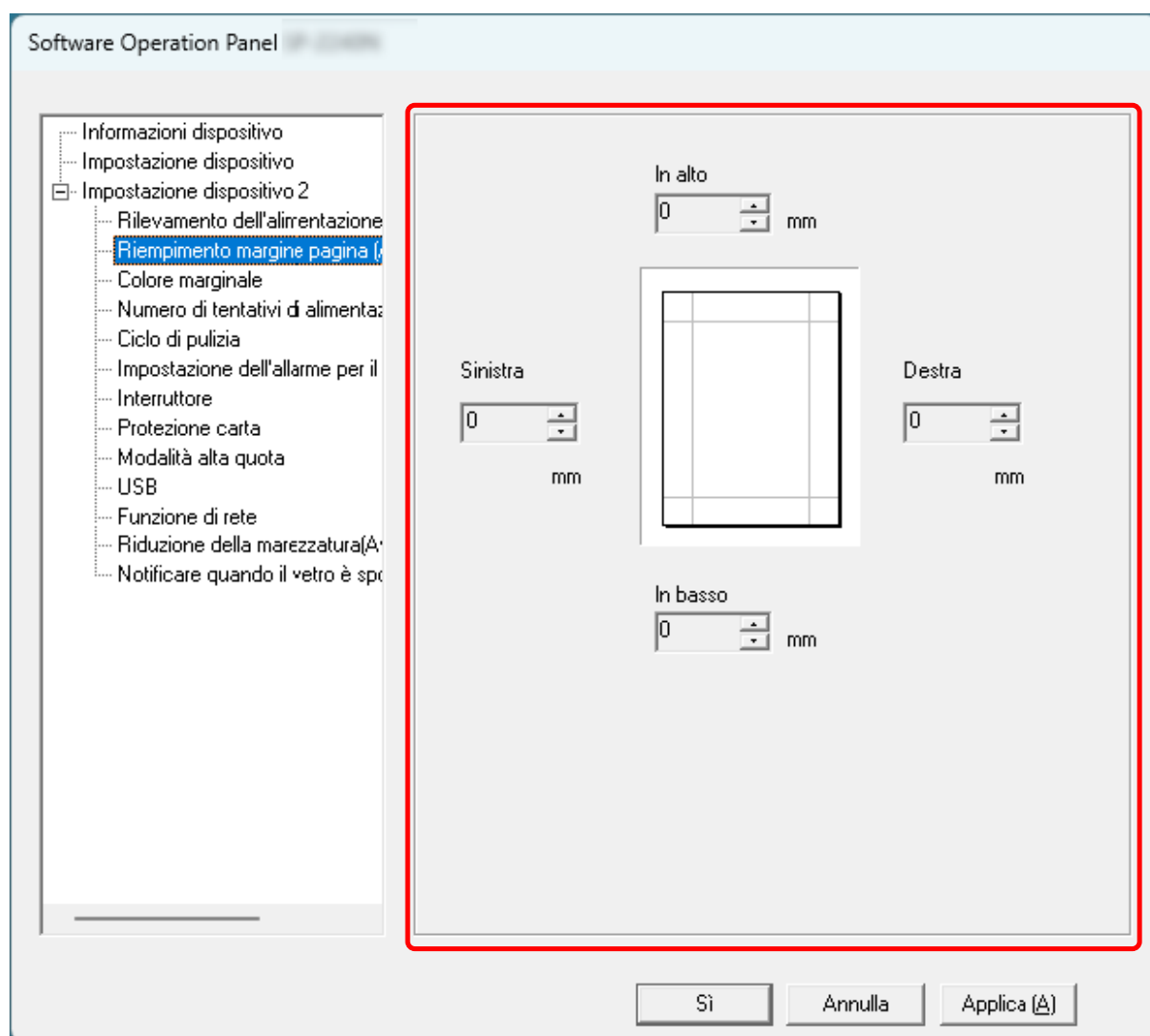

Impostazione predefinita di fabbrica: 0

Riempie l'area specificata con il bianco.

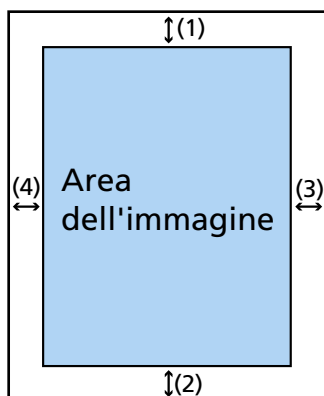

(1): In alto = da 0 mm a 15 mm

(2): In basso = da -7 mm a 7 mm

(3): Destra = da 0 mm a 15 mm

(4): Sinistra = da 0 mm a 15 mm

(con aumenti di 1 mm)

ATTENZIONE

Se l'intervallo designato per riempimento margine pagina è troppo grande, alcuni caratteri vicini al margine potrebbero andare persi.

CONSIGLIO

- A seconda del valore specificato per il margine inferiore di [Riempimento margine pagina (ADF)], la funzione di riempimento margine pagina funziona come segue:
 - da 1 mm a 7 mm
Riempie l'area specificata con il colore di sfondo dal margine inferiore dell'immagine verso l'interno.
 - da -1 mm a -7 mm
Emette l'immagine senza riempire l'area specificata con il colore di sfondo dal margine inferiore dell'immagine verso l'esterno. (Emette l'immagine con l'area specificata aggiunta quando [Rilevamento della fine della pagina] è impostato nel driver dello scanner.)
 - Questa funzione può essere impostata anche nelle seguenti impostazioni di scansione. Il riempimento margine pagina viene applicato alle immagini i cui bordi sono già stati riempiti in base alle impostazioni in Software Operation Panel.
 - Driver dello scanner
È possibile riempire i bordi in bianco o in nero.
Per dettagli consultare l' Aiuto del driver dello scanner.
 - Lavoro DirectScan (PaperStream Scanner Admin)
Impostare [Correzione angolo] nelle impostazioni di scansione.
- ➔ [Assegnazione tasto \(pag. 257\)](#)

Configurazione dell'impostazione di scansione per escludere colori specificati durante la scansione [Colore marginale]

Quando si producono immagini in bianco e nero e in scala di grigi, è possibile escludere un colore dalla scansione selezionando rosso, verde o blu (tre colori primari).

Ad esempio, quando si scandisce un documento con caratteri neri e cornice verde, se si seleziona verde per il colore marginale, vengono scanditi solo i caratteri neri del documento.

1 Avviare Software Operation Panel.

➔ [Avvio del Software Operation Panel \(pag. 197\)](#)

2 Selezionare [Impostazione dispositivo 2] → [Colore marginale] dalla lista.

3 Selezionare un colore da rimuovere.

Rosso, Verde, Blu

Il colore selezionato viene rimosso.

Impostazione predefinita di fabbrica: Verde

Nessuno

Nessun colore viene rimosso.

ATTENZIONE

Se il colore della parte da escludere è troppo scuro, il colore potrebbe non essere escluso.

CONSIGLIO

È possibile specificare un colore diverso da rosso, verde o blu anche nelle seguenti impostazioni di scansione. Queste impostazioni sovrascrivono quelle di Software Operation Panel.

- Driver dello scanner
Per dettagli consultare l' Aiuto del driver dello scanner.
- Lavoro DirectScan (PaperStream Scanner Admin)

➔ [Assegnazione tasto \(pag. 257\)](#)

Specificare il numero tentativi di alimentazione della carta [Numero di tentativi di alimentazione della carta]

Specificare il numero di tentativi di alimentazione quando un documento non viene alimentato dallo scivolo della carta dell'ADF (alimentatore).

1 Avviare Software Operation Panel.

→ [Avvio del Software Operation Panel \(pag. 197\)](#)

2 Selezionare [Impostazione dispositivo 2] → [Numero di tentativi di alimentazione della carta] dalla lista.

3 Specificare il numero dei tentativi di alimentazione della carta.

Il valore è compreso tra 1 e 12 volte.

Impostazione predefinita di fabbrica: 4 volte

Scansione ad alta quota [Modalità alta quota]

Abilitare questa modalità per usare lo scanner a un'altitudine di 2.000 m o superiore.

La pressione atmosferica bassa ad alta quota potrebbe ridurre la precisione dei rilevamenti di documenti sovrapposti tramite sensore a ultrasuoni.

L'impostazione di [Attiva] su on per la Modalità alta quota migliora la precisione di rilevamento dei documenti sovrapposti.

1 Avviare Software Operation Panel.

→ [Avvio del Software Operation Panel \(pag. 197\)](#)

2 Selezionare [Impostazione dispositivo 2] → [Modalità alta quota] dalla lista.

3 Selezionare [Attiva].

Impostazione predefinita di fabbrica: Disattiva

Evitare la comparsa di strisce verticali (marezzatura) nelle immagini [Riduzione della marezzatura (Avanzata)]

Regola la qualità dell'immagine durante la scansione dei documenti (quali riviste o fotografie) per impedire la comparsa di strisce verticali (marezzatura).

1 Avviare Software Operation Panel.

→ [Avvio del Software Operation Panel \(pag. 197\)](#)

2 Dall'elenco, selezionare [Impostazione dispositivo 2] → [Riduzione della marezzatura (Avanzata)].

3 Selezionare un metodo di prevenzione del moiré.

Assegna priorità alla velocità

Elimina le strisce verticali (marezzatura).

Questa è l'impostazione predefinita di fabbrica.

Assegna priorità alla qualità dell'immagine

Questa opzione è più efficace nell'eliminazione delle strisce verticali (marezzatura) rispetto ad [Assegna priorità alla velocità].

La velocità di scansione rallenterà.

CONSIGLIO

Questa impostazione può essere configurata anche nel driver dello scanner.

Per dettagli consultare l' Aiuto del driver dello scanner.

Hanno priorità le impostazioni del driver dello scanner.

Protezione dei documenti dal danneggiamento [Protezione carta]

Configurare l'impostazione per rilevare gli errori di alimentazione.

Gli inceppamenti della carta dovuti a errori di alimentazione potrebbero rovinare o strappare i documenti.

Il rilevamento di un errore di alimentazione del documento e l'interruzione dell'alimentazione possono evitare danni al documento.

Questa funzione è efficace quando si scansionano documenti difficili da alimentare, come quelli in carta sottile.

1 Avviare Software Operation Panel.

➔ [Avvio del Software Operation Panel \(pag. 197\)](#)

2 Selezionare [Impostazione dispositivo 2] → [Protezione carta] dalla lista visualizzata a sinistra.

3 Selezionare un metodo di rilevamento.

Disattiva

Non rileva gli errori di alimentazione.

Disallineamento alimentazione

Interrompe l'alimentazione dei documenti quando lo scanner rileva un documento inclinato in modo anomalo durante l'alimentazione.

Questa è l'impostazione predefinita di fabbrica.

ATTENZIONE

Si noti che la funzione di protezione della carta serve a prevenire danni ai documenti, ma la protezione di tutti i documenti non è garantita.

CONSIGLIO

- Quando [Protezione carta] è abilitata, nei casi seguenti, l'alimentazione potrebbe interrompersi anche se i documenti sono stati alimentati correttamente.
 - Se si scandisce un documento spiegazzato
 - Se si scandisce un documento né quadrato né rettangolare
 - Se si scandisce un documento con uno sfondo scuro
 - Se si scandisce un documento con testo o sfondo a motivi stampato vicino al margine
- Se la funzione di protezione della carta interrompe spesso l'alimentazione dei documenti, adottare delle misure in base a [Si verificano spesso errori per la prevenzione dei danni alla carta \(pag. 180\)](#).
- [Protezione carta] è disabilitata nei seguenti casi.
 - Quando si abilita la funzione (Trasporto) fogli nelle seguenti impostazioni di scansione
 - Driver dello scanner

Per dettagli consultare l'Aiuto del driver dello scanner.

- Lavoro DirectScan (PaperStream Scanner Admin)
 - ➔ [Assegnazione tasto \(pag. 257\)](#)
- Quando si utilizza la Modalità singola manuale
 - ➔ [Scansione di documenti piegati a metà \(pag. 86\)](#)
 - ➔ [Scansione di documenti come buste o parta trasferibile multistrato \(pag. 88\)](#)
- Questa funzione può essere impostata anche nelle seguenti impostazioni di scansione. Queste impostazioni sovrascrivono quelle di Software Operation Panel.
 - Driver dello scanner
Per dettagli consultare l'Aiuto del driver dello scanner.
 - Lavoro DirectScan (PaperStream Scanner Admin)
 - ➔ [Assegnazione tasto \(pag. 257\)](#)

Impostazioni relative al rilevamento di documenti sovrapposti (Rilevamento dell'alimentazione multipla)

Specificare un metodo per rilevare i documenti sovrapposti [Rilevamento dell'alimentazione multipla]

L'alimentazione multipla è un errore che si verifica quando più fogli sono sovrapposti e vengono alimentati contemporaneamente.

Configurare le impostazioni per rilevare i documenti sovrapposti durante una scansione.

I documenti sovrapposti vengono rilevati tramite il sensore a ultrasuoni o in base alla differenza di lunghezza dei documenti.

Quando vengono rilevati documenti sovrapposti, si visualizza un messaggio di errore e la scansione si interrompe. Se i documenti sono sovrapposti entro 30 mm dal bordo di entrata, non vengono rilevati come sovrapposti.

ATTENZIONE

Quando la modalità di alimentazione dello scanner è impostata su [Manuale - Singola], la sovrapposizione dei documenti non è rilevata.

Modalità singola manuale è la modalità di scansione di un documento piegato a metà o di un documento a più strati, come una busta. Pertanto, anche se l'impostazione per rilevare documenti sovrapposti è abilitata, tali documenti non vengono rilevati come sovrapposti.

1 Avviare Software Operation Panel.

→ [Avvio del Software Operation Panel \(pag. 197\)](#)

2 Selezionare [Impostazione dispositivo 2] → [Rilevamento dell'alimentazione multipla] dalla lista.

3 Selezionare un metodo di rilevamento.

Nessuno

Non rileva i documenti sovrapposti.

Rilevamento per sovrapposizione (Ultrasuoni)

Rileva i documenti sovrapposti con il sensore a ultrasuoni.

Questa è l'impostazione predefinita di fabbrica.

Rilevamento per lunghezza

Rileva i documenti sovrapposti in base alla differenza di lunghezza.

Selezionare per scandire documenti della stessa lunghezza.

ATTENZIONE

I documenti sovrapposti non possono essere rilevati accuratamente quando si scandisce una pila con documenti di lunghezze diverse.

Rilevamento per sovrapposizione e lunghezza

Rileva i documenti sovrapposti attraverso la combinazione di [Rilevamento per sovrapposizione (Ultrasuoni)] e [Rilevamento per lunghezza].

ATTENZIONE

I documenti sovrapposti non possono essere rilevati accuratamente quando si scandisce una pila con documenti di lunghezze diverse.

Lunghezza

Specificare questo elemento quando è specificato [Rilevamento per lunghezza] o [Rilevamento per sovrapposizione e lunghezza].

Specificare la differenza di lunghezza dei documenti da rilevare come documenti sovrapposti.

I documenti sovrapposti vengono rilevati quando la differenza di lunghezza dei documenti è superiore al valore specificato.

Qualsiasi lunghezza inferiore al valore specificato è tollerata come errore minore e non è rilevata come documenti sovrapposti.

Impostazione predefinita di fabbrica: 10

ATTENZIONE

- Per scandire documenti di lunghezza diversa, selezionare [Rilevamento per sovrapposizione (Ultrasuoni)].
- Se è selezionato [Rilevamento per sovrapposizione (Ultrasuoni)], quando è presente un allegato al documento, quale una nota adesiva, una ricevuta o una fotografia, la parte attaccata del documento potrebbe essere rilevata come sovrapposizione di documenti. In tal caso, selezionare [Rilevamento per lunghezza].

CONSIGLIO

Questa impostazione può essere configurata anche nel driver dello scanner o in PaperStream Scanner Admin (per DirectScan).

Hanno priorità le impostazioni del driver dello scanner o di PaperStream Scanner Admin.

Impostazioni relative al tempo di attesa

Tempo di attesa dello scanner per entrare in modalità di risparmio energia [Risparmio energia]

Specificare il tempo di attesa per l'entrata nella modalità di risparmio energia da parte dello scanner.

- 1 **Avviare Software Operation Panel.**
 ➔ [Avvio del Software Operation Panel \(pag. 197\)](#)
- 2 **Selezionare [Impostazione dispositivo] dalla lista.**
- 3 **Specificare il tempo di attesa per l'entrata nella modalità di risparmio energia da parte dello scanner.**

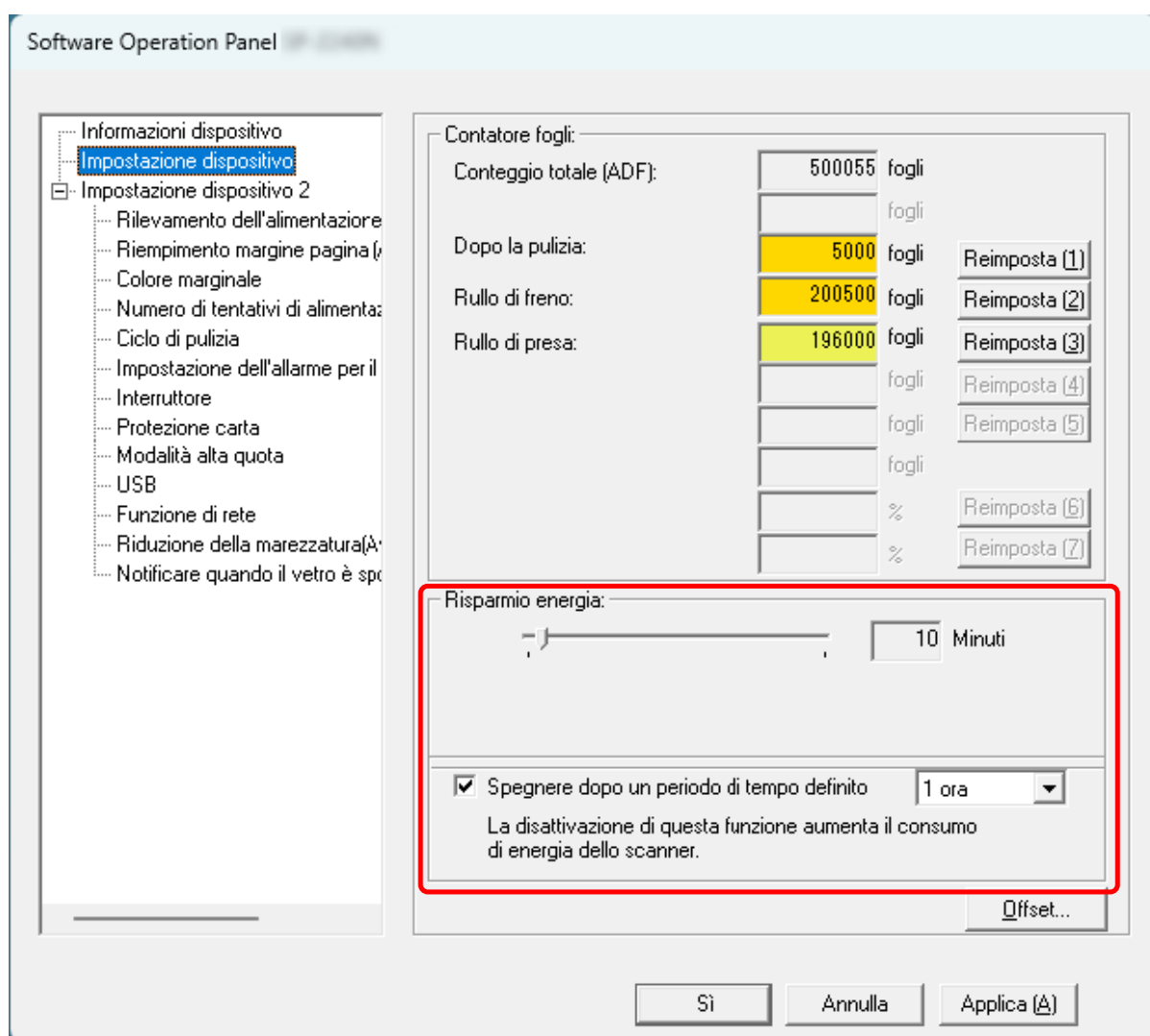

Risparmio energia

Usare la barra di scorrimento per specificare il tempo di attesa prima dell'attivazione della modalità di risparmio energia nell'intervallo da 5 a 115 minuti (con incrementi di 5).

Impostazione predefinita di fabbrica: 10

Casella di spunta [Spegnere dopo un periodo di tempo definito]

Selezionare questa casella per spegnere lo scanner automaticamente.

Quando è selezionata, lo scanner si spegne automaticamente quando viene lasciato acceso senza essere usato per un certo periodo di tempo.

La casella di spunta è selezionata per l'impostazione predefinita di fabbrica.

Selezionare un'ora per lo spegnimento automatico dello scanner dall'elenco a discesa.

Impostazione predefinita di fabbrica: 20 minuti

CONSIGLIO

Quando la casella [Spegnere dopo un periodo di tempo definito] è deselezionata, il consumo energetico dello scanner aumenta.

Impostazioni correlate alla connessione tra lo scanner e il computer

Specifica dell'operazione USB [USB]

Modificare l'impostazione USB se si è verificato un errore su un computer durante la comunicazione. Questa impostazione non può essere configurata quando lo scanner è collegato tramite una LAN cablata.

Se si modifica questa impostazione, lo scanner si riavvia.

1 Avviare Software Operation Panel.

→ [Avvio del Software Operation Panel \(pag. 197\)](#)

2 Dalla lista a sinistra, selezionare [Impostazione dispositivo 2] → [USB].

3 Specificare in che modo opera la funzione USB.

Automatico

Funziona in base all'ambiente di connessione. Questa è l'impostazione predefinita di fabbrica.

USB 2.0

Funziona con USB 2.0.

Impostazioni per usare lo scanner solo tramite connessione USB [Funzione di rete]

Con le impostazioni predefinite di fabbrica, è possibile usare lo scanner sia tramite connessione USB e sia tramite connessione LAN cablata.

Disabilitare la connessione LAN cablata se si desidera usare lo scanner solo tramite connessione USB per i seguenti motivi.

- Per ridurre il consumo energetico
- Per rafforzare la protezione
- Per usare Abilitare l'USB

→ [Metodo per l'accensione e spegnimento dello scanner \[Interruttore\] \(pag. 238\)](#)

Questa impostazione non può essere configurata quando lo scanner è collegato tramite una LAN cablata.

Se si modifica questa impostazione, lo scanner si riavvia.

1 Avviare Software Operation Panel.

→ [Avvio del Software Operation Panel \(pag. 197\)](#)

2 Dall'elenco a sinistra, selezionare [Impostazione dispositivo 2] → [Funzione di rete]. [Funzione di rete] viene visualizzato quando lo scanner è collegato tramite cavo USB.

3 Selezionare [Disabilita].

Impostazione predefinita di fabbrica: Attiva

Impostazioni correlate all'accensione/spegnimento e al consumo energetico dello scanner

Metodo per l'accensione e spegnimento dello scanner [Interruttore]

Configurare le impostazioni per l'accensione e lo spegnimento dello scanner.

Specificare il metodo che consente di eseguire azioni diverse dal tasto di accensione dello scanner per accendere e spegnere lo scanner quando la funzione di rete è disabilitata.

- 1 Avviare Software Operation Panel.**
→ [Avvio del Software Operation Panel \(pag. 197\)](#)
- 2 Selezionare [Impostazione dispositivo 2] → [Interruttore] dalla lista.**
- 3 Impostare se collegare altre azioni all'accensione e allo spegnimento dello scanner.**

Abilitare l'USB

Questa impostazione sarà effettiva quando [Funzione di rete] in [Impostazione dispositivo 2] è impostato su [Disattiva].

Impostare se consentire allo scanner di accendersi o spegnersi con le seguenti azioni oltre alla pressione del tasto di accensione sullo scanner.

- Accensione e spegnimento del computer
- Collegamento o scollegamento del cavo USB

ATTENZIONE

Alcuni tipi di computer e di hub USB continuano ad alimentare il bus USB anche dopo lo spegnimento del computer.

In tal caso, [Abilitare l'USB] potrebbe non funzionare correttamente.

Impostazioni relative alla manutenzione dello scanner

Impostazione per la ricezione di notifiche sullo sporco sul vetro [Notificare quando il vetro è sporco]

Configurare questa impostazione per inviare una notifica relativa alla presenza di sporco sul vetro.

Se il vetro è sporco, potrebbero visualizzarsi delle striature sulle immagini.

Quando si configura questa impostazione per inviare una notifica relativa alla presenza di sporco sul vetro, viene visualizzato il messaggio nei casi in cui vi sia la possibilità che sull'immagine compaiono delle striature verticali.

- Quando l'ADF è aperto o chiuso
- Quando la scansione è terminata
- Quando si carica i documenti nello scivolo della carta dell'ADF (alimentatore)
- Quando lo scanner si risveglia dalla modalità di risparmio energetico.

Error Recovery Guide sul computer collegato allo scanner riceverà una notifica del messaggio. Per evitare la comparsa di linee verticali sulle immagini, controllare il messaggio e pulire il vetro.

Si noti che quando si utilizza DirectScan, il messaggio relativo alla presenza di sporco sul vetro non viene notificato. Se si verificano anomalie nelle immagini scansionate, pulire l'interno dello scanner.

Per dettagli sulla pulizia vedere [Manutenzione quotidiana \(pag. 108\)](#).

1 Avviare Software Operation Panel.

→ [Avvio del Software Operation Panel \(pag. 197\)](#)

2 Selezionare [Impostazione dispositivo 2] → [Notificare quando il vetro è sporco] dall'elenco.

3 Selezionare se ricevere o meno le notifiche sullo sporco sul vetro.

Se si seleziona [Notifica], si riceveranno le notifiche sullo sporco sul vetro.

Impostazione predefinita di fabbrica: Notifica

CONSIGLIO

La funzione per ricevere le notifiche relative allo sporco sul vetro non avvisa necessariamente di tutte le condizioni di sporco. Se sull'immagine compaiono delle strisce verticali, adottare delle misure in base a [Appaiono linee verticali sulle immagini \(pag. 174\)](#).

Impostazioni di rete (PaperStream Scanner Admin)

Questa sezione descrive come utilizzare PaperStream Scanner Admin per configurare le impostazioni di rete.

È possibile configurare le impostazioni di rete dello scanner con un browser sul computer usando PaperStream Scanner Admin.

Avvio di PaperStream Scanner Admin

1 Collegare lo scanner al computer come segue.

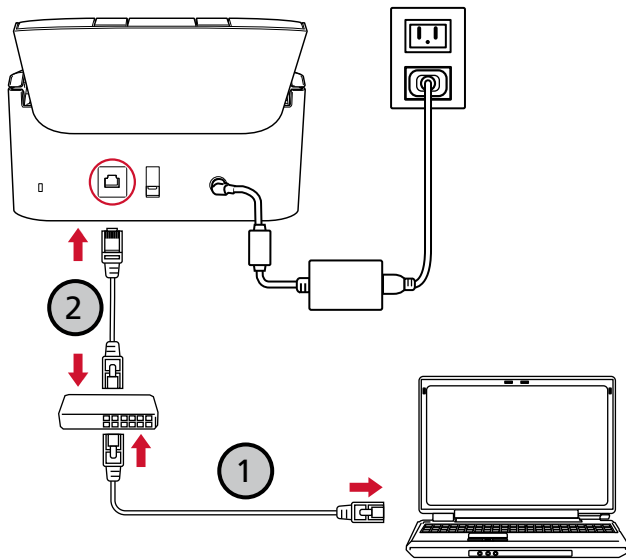

- a Collegare il computer a un dispositivo di rete tramite una LAN cablata (1).
Per dettagli sulla connessione del computer alla rete, consultare il manuale del computer.
- b Collegare lo scanner al dispositivo di rete tramite una LAN cablata (2).

2 Controllare l'indirizzo IP dello scanner.

È possibile utilizzare il Programma di impostazione dell'indirizzo IP per controllare l'indirizzo IP. Per dettagli consultare l' Aiuto dello Network Setup Tool.

Per dettagli su come avviare il Programma di impostazione dell'indirizzo IP, consultare [Avvio del Programma di impostazione dell'indirizzo IP](#) (pag. 315).

3 Verificare che lo scanner sia connesso alla rete.

→ [Controllo della connessione di rete per lo scanner](#) (pag. 295)

4 Avviare un browser sul computer e inserire il seguente URL nel campo di immissione URL per collegarsi allo scanner.

L'indirizzo IP o FQDN dello scanner

Esempio

Indirizzo IPv4

xxx.xxx.xxx.xxx/ (ciascun "xxx" corrisponde a un valore da 0 a 255)

5 Inserire la password dell'amministratore e cliccare il tasto [Accesso].

Per dettagli sulla password dell'amministratore, vedere [Password amministrazione \(pag. 280\)](#).

Viene visualizzata la finestra di PaperStream Scanner Admin.

6 Cliccare ogni menu per configurare le impostazioni.

- ➔ [Home page \(pag. 245\)](#)
- ➔ [Informazioni sullo scanner \(pag. 246\)](#)
- ➔ [Impostazioni generali \(pag. 247\)](#)
- ➔ [Rete \(pag. 251\)](#)
- ➔ [DirectScan \(pag. 257\)](#)
- ➔ [Manutenzione \(pag. 280\)](#)

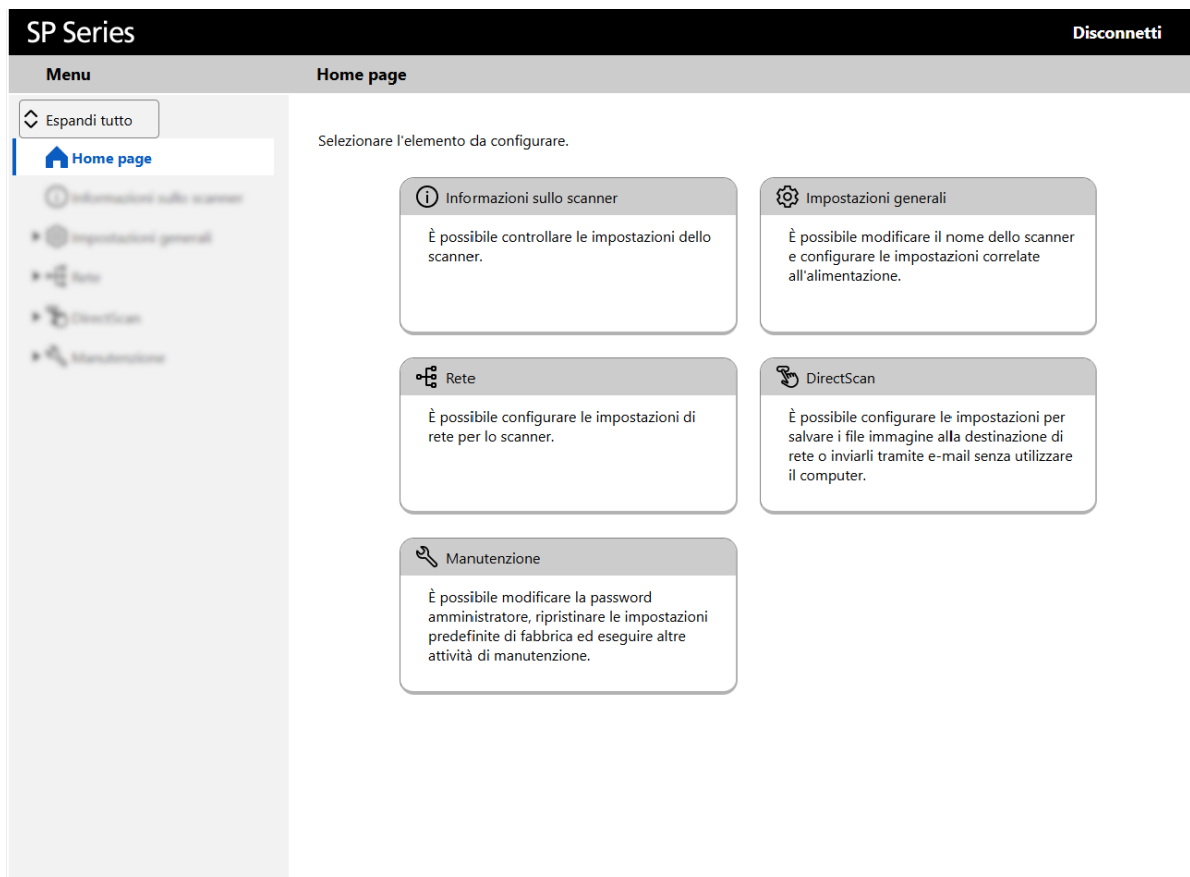
**ATTENZIONE**

Per usare la funzione nella finestra senza problemi, verificare che le impostazioni seguenti siano configurate nel browser.

- Cookie abilitati

- JavaScript abilitato

Elementi di impostazione

Questa sezione mostra un elenco di elementi di impostazione che si possono configurare nelle finestre PaperStream Scanner Admin.

ATTENZIONE

Per utilizzare PaperStream Scanner Admin è necessaria la password dell'amministratore.

È possibile controllare la password predefinita dell'amministratore sull'etichetta.

Per dettagli sull'etichetta, vedere [Verifica delle etichette del prodotto \(pag. 195\)](#).

Modificare la password dell'amministratore per impedire la modifica delle impostazioni da parte di altri utenti.

Inoltre, modificare regolarmente la password amministratore.

È possibile configurare la password dell'amministratore in [Password amministrazione] in [Manutenzione].

● Home page

Elementi di impostazione	Descrizione
Home page (pag. 245)	Visualizza le categorie di menu e le relative descrizioni.

● Informazioni sullo scanner

Elementi di impostazione	Descrizione
Informazioni sullo scanner (pag. 246)	Vengono visualizzate le informazioni relative all'unità scanner e alle sue impostazioni.

● Impostazioni generali

Elementi di impostazione	Descrizione
Nome dello scanner (pag. 247)	Impostare un nome dello scanner.
Data/Ora (pag. 248)	Impostare la data e l'ora sullo scanner.
Modalità di risparmio energetico (pag. 250)	Impostare il tempo di attesa prima che lo scanner entri in modalità di risparmio energetico e prima che si spenga automaticamente.

● Rete

Elementi di impostazione	Descrizione
LAN cablata (pag. 251)	Impostare un indirizzo IPv4 per lo scanner.

Elementi di impostazione	Descrizione
Certificati CA (pag. 253)	Registrare il certificato CA affinché lo scanner possa comunicare con il server FTPS o il server SMTP durante l'utilizzo di DirectScan.
Server proxy (pag. 254)	Impostare questa voce quando ci si collega a un server esterno tramite un server proxy.
PaperStream Central Admin (pag. 256)	Configurare le impostazioni quando si gestiscono gli scanner con PaperStream Central Admin.

- **DirectScan**

Elementi di impostazione	Descrizione
Assegnazione tasto (pag. 257)	Assegnare un lavoro da eseguire con DirectScan a un tasto Invia sullo scanner.
Registro sequenze (pag. 275)	Visualizza un elenco di lavori eseguiti con DirectScan. Se si verifica un errore durante la scansione, vengono visualizzati i dettagli dell'errore e la soluzione.
Ripristino di fabbrica DirectScan (pag. 276)	Inizializza le impostazioni di DirectScan per ripristinarle alle impostazioni predefinite di fabbrica.
SMTP (pag. 277)	Impostare il server SMTP utilizzato per l'invio di e-mail quando si utilizza DirectScan.

- **Manutenzione**

Elementi di impostazione	Descrizione
Password amministrazione (pag. 280)	Modificare la password dell'amministratore.
Esporta informazioni sulle impostazioni dello scanner (pag. 281)	Esporta le impostazioni dello scanner in un file.
Importa informazioni sulle impostazioni dello scanner (pag. 282)	Importa le impostazioni dello scanner.
Ripristina impostazioni predefinite di fabbrica (pag. 283)	Ripristinare le impostazioni dello scanner ai valori predefiniti di fabbrica.
Licenza (pag. 284)	Visualizzare le informazioni sulla licenza.

Home page

Visualizza le categorie di menu e le relative descrizioni.
Fare clic su [Home page] per visualizzare la finestra.

Informazioni sullo scanner

Vengono visualizzate le informazioni relative all'unità scanner e alle sue impostazioni.
Fare clic su [Informazioni sullo scanner] per visualizzare la finestra.

Impostazioni generali

Nome dello scanner

Impostare un nome dello scanner.

Fare clic su [Impostazioni generali] → [Nome dello scanner] per visualizzare la finestra.

Nome dello scanner

Inserire un nome dello scanner entro 64 caratteri.

È possibile usare i caratteri seguenti per un nome dello scanner:

- Caratteri alfanumerici
- Spazio
Lo spazio prima o dopo la stringa di caratteri viene ignorato.
- Simboli

-_

Impostazione predefinita di fabbrica: ["SP-2240N-" o "SP-2230N-" + <NumeroSerieScanner>].

Tasto [Applica allo scanner]

Applica le impostazioni configurate.

CONSIGLIO

- È possibile controllare il numero di serie dello scanner sull'etichetta del prodotto.
→ [Verifica delle etichette del prodotto \(pag. 195\)](#)
- Quando [DNS dinamico] è abilitato, inserire un nome dello scanner non superiore a 63 caratteri.
Per il nome dello scanner, si consiglia inoltre di non utilizzare i seguenti caratteri in quanto saranno sostituiti da "-" al momento della registrazione nei server DNS.
 - Trattino basso "_"
 - Spazio→ [LAN cablata \(pag. 251\)](#)

Data/Ora

Impostare la data e l'ora sullo scanner.

Fare clic su [Impostazioni di base] → [Data/Ora] per visualizzare la finestra.

Metodo di configurazione

Specificare il metodo di impostazione della data e dell'ora.

Impostazione predefinita di fabbrica: Automatico

Quando [Metodo di configurazione] è impostato su [Manuale], impostare anche gli elementi seguenti:

Data

Imposta la data corrente.

Ora

Imposta l'ora corrente.

ATTENZIONE

- Per utilizzare DirectScan, la data e l'ora correnti devono essere impostate correttamente.
- Quando si specifica [Manuale], l'orologio perde gradualmente precisione. Regolare quindi l'ora periodicamente.
Quando si scollega il cavo CA, l'orologio si ferma. Dopo aver collegato il cavo CA e acceso l'alimentazione, impostare nuovamente l'ora.

Quando [Metodo di configurazione] è impostato su [Automatico], impostare anche gli elementi seguenti:

Server NTP

ATTENZIONE

Per utilizzare DirectScan, la data e l'ora correnti devono essere impostate correttamente. Si consiglia di effettuare la sincronizzazione con un server NTP.

N.B.: quando si sincronizza l'ora, non è possibile connettere lo scanner a un server NTP che richiede l'autenticazione.

Metodo di acquisizione

Impostare il server NTP da cui lo scanner ottiene la data e l'ora correnti.

Impostazione predefinita di fabbrica: Ottieni automaticamente (DHCP/Gateway predefinito)

- Ottieni automaticamente (DHCP/Gateway predefinito)

ATTENZIONE

È necessario soddisfare una delle seguenti condizioni.

- Le informazioni ottenute dal server DHCP devono includere le informazioni del server NTP.
- Il server NTP è abilitato sul gateway predefinito.

- Ottieni da server pubblico
"pool.ntp.org" è utilizzato per connettersi a un server NTP.
- Configura manualmente
Specificare anche gli elementi seguenti:
 - Primario
 - Secondario

CONSIGLIO

Dopo l'accensione dello scanner, nei casi seguenti, la data e l'ora vengono recuperate dal computer che ha utilizzato lo scanner per primo.

- Quando è impostato [Manuale]
Accensione di uno scanner il cui cavo CA è stato scollegato
- Quando è impostato [Auto]
Nessun server NTP nell'ambiente in cui è installato lo scanner.

Fuso orario

Impostare il fuso orario della regione in cui lo scanner viene utilizzato.

Impostazione predefinita di fabbrica: Selezionare dall'elenco

Ora legale

Specificare se attivare l'ora legale.

Impostazione predefinita di fabbrica: Disattivato

Tasto [Applica allo scanner]

Applica le impostazioni configurate.

Se [Metodo di configurazione] è impostato su [Auto], la data e l'ora vengono visualizzate nella finestra quando lo scanner si sincronizza con un server NTP. Se lo scanner non riesce a sincronizzarsi con un server NTP, controllare il messaggio e adottare le misure necessarie.

Modalità di risparmio energetico

Impostare il tempo di attesa prima che lo scanner entri in modalità di risparmio energetico e prima che si spenga automaticamente.

Fare clic su [Impostazioni generali] → [Gestione alimentazione] → [Modalità di risparmio energetico] per visualizzare la finestra.

Minuti risparmio energetico

Specificare il tempo di attesa (in minuti) prima dell'attivazione della modalità di risparmio energia nell'intervallo da 5 a 115 minuti (con incrementi di 5).

Impostazione predefinita di fabbrica: 10

Spegnimento automatico

Specificare il tempo di attesa prima che lo scanner si spenga automaticamente.

Impostazione predefinita di fabbrica: 20 minuti

Tasto [Applica allo scanner]

Applica le impostazioni configurate.

Rete

LAN cablata

Impostare un indirizzo IPv4 per lo scanner.

Fare clic su [Rete] → [LAN cablata] per visualizzare la finestra.

Configurazione IPv4

Impostare un indirizzo IPv4 dello scanner.

Impostazione predefinita di fabbrica: Automatico

Quando è selezionato [Manuale], specificare gli elementi seguenti:

- Indirizzo IP
- Maschera di sottorete
- Gateway predefinito

Server DNS

Configurare i server DNS.

Impostazione predefinita di fabbrica: Automatico

Quando è selezionato [Manuale], specificare gli elementi seguenti:

- DNS primario
- DNS secondario

DNS dinamico

Impostare questo elemento per ottenere automaticamente un indirizzo IP dello scanner.

Impostazione predefinita di fabbrica: Disattivato

L'attivazione di questo elemento consente di registrare automaticamente il nome dello scanner (nome host) e l'indirizzo IP presso i server DNS quando lo scanner è collegato a una rete.

È possibile specificare un nome scanner (nome host) da registrare nei server DNS in [Nome dello scanner].

→ [Nome dello scanner \(pag. 247\)](#)

CONSIGLIO

- È necessario impostare i server DNS sullo scanner.
- Se è stato inserito uno spazio vuoto o "_" per [Nome dello scanner], questo viene convertito in "-" e registrato nei server DNS.
Si noti che i nomi host registrati presso i server DNS possono avere una lunghezza massima di 63 caratteri.

Quando il nome dello scanner (nome host) è registrato presso i server DNS, è possibile cercare lo scanner specificando il nome dello scanner (nome host) in Programma di selezione dello scanner, anche se l'indirizzo IP assegnato dal server DHCP è cambiato.

Per i dettagli sulla ricerca dello scanner, consultare l' Aiuto di Network Setup Tool.
Per dettagli su come avviare il Programma di selezione dello scanner, consultare [Avvio del Programma di selezione dello scanner \(pag. 314\)](#).

Tasto [Applica allo scanner]

Applica le impostazioni configurate.

Certificati CA

Registrare il certificato CA affinché lo scanner possa comunicare con il server FTPS o il server SMTP durante l'utilizzo di DirectScan.

I certificati CA registrati sono elencati.

Fare clic su [Rete] → [Certificato] → [Certificati CA] per visualizzare la finestra.

Tasto [Registrazione]

Permette di registrare un certificato CA. Si visualizza la finestra [Registrazione certificato CA].

È possibile aggiungere fino a 10 Certificati CA.

È possibile registrare file con le seguenti estensioni:

.cer, .crt, .der, .pem

Tasto [Rimuovi]

Permette di eliminare il certificato CA.

- **Finestra [Registrazione certificato CA]**

Tasto [Seleziona un file]

Selezionare un file del certificato CA da registrare.

Tasto [Applica allo scanner]

Applica le impostazioni configurate.

Server proxy

Impostare questa voce quando ci si collega a un server esterno tramite un server proxy.
Fare clic su [Rete] → [Impostazioni del server esterno] → [Server proxy] per visualizzare la finestra.

Server proxy

Impostare se usare o meno un server proxy.
Impostazione predefinita di fabbrica: Non utilizzare
Se è selezionato [Usare], specificare gli elementi seguenti:

Protocollo di comunicazione

Specificare se crittografare le comunicazioni di rete.
Impostazione predefinita di fabbrica: HTTPS

Nome host/Indirizzo IP

Per questo elemento è possibile impostare il nome host, FQDN o l'indirizzo IP.
Lo spazio prima o dopo la stringa di caratteri viene ignorato.

ATTENZIONE

Quando si inserisce un nome host, è necessario impostare i server DNS sullo scanner.

➔ [LAN cablata \(pag. 251\)](#)

Numero di porta

Specificare un valore compreso tra 1 e 65535.
Impostazione predefinita di fabbrica: 8080

Nome utente

Immettere il nome utente utilizzato per la connessione al server proxy.
Lo spazio prima o dopo la stringa di caratteri viene ignorato.

Password

Inserire la password del nome utente utilizzato per la connessione al server proxy.
Gli spazi prima e dopo la stringa di caratteri sono mantenuti.

Casella di spunta [Visualizza sequenza tasti]

Selezionare la casella di spunta per visualizzare i caratteri della password.
La casella di spunta è deselezionata per le impostazioni predefinite di fabbrica.

Eccezioni

Immettere i server a cui connettersi senza passare attraverso il server proxy (fino a 2.064 caratteri).

È possibile specificare i server utilizzando un nome host, un nome di dominio, un FQDN, un indirizzo IP o un intervallo di indirizzi IP.

- Esempio di utilizzo di un intervallo di indirizzi IP

È possibile specificare la maschera di sottorete aggiungendo "/" dopo l'indirizzo IP, ad esempio "10.0.0.0/8".

- Esempio di utilizzo di un nome di dominio

Per escludere tutto ciò che rientra in un dominio specifico, specificare ".example.co.jp".

Tuttavia, non è possibile specificare solo "." (un singolo punto).

È possibile usare i seguenti caratteri:

- Caratteri alfanumerici
- Simboli (esclusi "*")

Quando si specificano più voci, delimitarle con ",", ";", o un'interruzione di riga.

Quando si salvano le impostazioni con il pulsante [Applica allo scanner], tutti i delimitatori specificati vengono sostituiti con ";".

Lo spazio prima o dopo la stringa di caratteri viene ignorato.

ATTENZIONE

Quando si inserisce un nome host, è necessario impostare i server DNS sullo scanner.

➔ [LAN cablata \(pag. 251\)](#)

Tasto [Applica allo scanner]

Applica le impostazioni configurate.

PaperStream Central Admin

Configurare le impostazioni quando si gestiscono gli scanner con PaperStream Central Admin. Per le note sul collegamento con PaperStream Central Admin, fare riferimento a [Note per l'applicazione dei moduli di aggiornamento mediante PaperStream Central Admin \(pag. 298\)](#). Fare clic su [Rete] → [Impostazioni del server esterno] → [PaperStream Central Admin] per visualizzare la finestra.

PaperStream Central Admin

Impostare se gestire gli scanner con PaperStream Central Admin.

Impostazione predefinita di fabbrica: Non collegare

Quando si seleziona [Collegare], specificare anche gli elementi seguenti:

Protocollo di comunicazione

Specificare se crittografare le comunicazioni di rete.

Impostazione predefinita di fabbrica: HTTPS

Nome host/Indirizzo IP

Per questo elemento è possibile impostare il nome host, FQDN o l'indirizzo IP.

Lo spazio prima o dopo la stringa di caratteri viene ignorato.

ATTENZIONE

Quando si inserisce un nome host, è necessario impostare i server DNS sullo scanner.

➔ [LAN cablata \(pag. 251\)](#)

Numero di porta

Specificare un valore compreso tra 1 e 65535.

Impostazione predefinita di fabbrica: 20444

Il tasto [Verifica connessione]

È possibile verificare se si può stabilire una connessione a PaperStream Central Admin.

Tasto [Applica allo scanner]

Applica le impostazioni configurate.

DirectScan

È possibile impostare questa voce quando si utilizza DirectScan.

Assegnazione tasto

Assegnare un lavoro da eseguire con DirectScan a un tasto Invia sullo scanner.

Fare clic su [DirectScan] → [Assegnazione tasto] per visualizzare la finestra.

Disattivato, Abilitato

Attivare questa opzione quando si desidera elaborare un lavoro di scansione di documenti utilizzando uno dei tasti Invia sullo scanner.

Impostazione predefinita di fabbrica: Disattivato

Tasto [Impostazioni del lavoro]

Imposta il lavoro da assegnare a un tasto Invia a dello scanner.

Si visualizza la finestra [Modifica lavoro].

Quando si imposta un lavoro, nella finestra vengono visualizzati il nome del lavoro e la destinazione di uscita dell'immagine.

Tasto [Applica allo scanner]

Applica le impostazioni configurate.

- Finestra [Modifica lavoro]

Configurare le impostazioni di scansione e il metodo di invio delle immagini dallo scanner, in base all'uso previsto delle immagini.

ATTENZIONE

A seconda della voce di impostazione, possono esserci condizioni o restrizioni sulle impostazioni e sul funzionamento.

→ [Condizioni e restrizioni sulle voci di impostazione del lavoro \(pag. 299\)](#)

Nome di visualizzazione

Inserire un nome di visualizzazione del lavoro di massimo 48 caratteri.

Non è possibile impostare un nome di visualizzazione uguale a quello già registrato.

Lo spazio prima o dopo la stringa di caratteri viene ignorato.

- [Impostazioni di scansione \(pag. 258\)](#)
- [Impostazioni file \(pag. 268\)](#)
- [Impostazione destinazione \(pag. 270\)](#)
- [File indice \(pag. 274\)](#)

Impostazioni di scansione

Configurare le impostazioni di scansione da usare quando i documenti sono scanditi con lo scanner.

Modalità immagine

Impostare il tipo di colore delle immagini.

Impostazione predefinita di fabbrica: Rilevamento automatico del colore

Lati

Impostare il lato da scandire per i documenti.

Impostazione predefinita di fabbrica: fronte-retro

Risoluzione (dpi)

Specificare la risoluzione per le immagini.

Impostazione predefinita di fabbrica: 200

Dimensione carta

Impostare la dimensione dei documenti da scandire.

Se è abilitato [(Trasporto) fogli], impostare il formato dell'immagine di uscita.

Impostazione predefinita di fabbrica: Automatico

Scansione continua

Impostare se continuare la scansione quando altri documenti vengono caricati dopo che tutti i documenti caricati nello scanner sono stati scanditi.

Impostazione predefinita di fabbrica: Disabilitare

- Disabilitare

La scansione continua non viene eseguita per i documenti aggiuntivi.

Lo scanner termina la scansione dopo che tutti i documenti caricati nello scanner sono stati scanditi.

- Manuale

Lo scanner entra in modalità standby al termine della scansione di tutti i documenti caricati nello scanner.

Per continuare la scansione, caricare un documento e premere il tasto Scansione/Stop sullo scanner.

Per terminare la scansione, premere il tasto Scansione/Stop senza caricare un documento.

- Automatico

Lo scanner entra in modalità standby al termine della scansione di tutti i documenti caricati nello scanner.

Per continuare la scansione, caricare un documento. La scansione si avvia automaticamente.

Per terminare la scansione, premere il tasto Scansione/Stop senza caricare un documento.

Tasto [Impostazioni avanzate]

Configurare le impostazioni avanzate di scansione da usare quando i documenti sono scanditi con lo scanner.

Cliccando il tasto [Impostazioni avanzate] è possibile specificare i seguenti elementi:

- [Generale \(pag. 259\)](#)
- [Immagine \(pag. 260\)](#)
- [Pagina \(pag. 262\)](#)
- [Alimentazione della carta \(pag. 266\)](#)
- [Sequenza \(pag. 267\)](#)
- [Manutenzione \(pag. 268\)](#)

Generale

I seguenti elementi possono essere impostati anche in [Impostazioni di scansione]. Le impostazioni modificate in una posizione si rifletteranno nell'altra.

Per dettagli sugli elementi di impostazione, vedere [Impostazioni di scansione].

- [Modalità immagine \(pag. 258\)](#)
- [Lati \(pag. 258\)](#)
- [Risoluzione \(dpi\) \(pag. 258\)](#)
- [Dimensione carta \(pag. 258\)](#)

(Trasporto) fogli

Configurare l'impostazione per la scansione con un (Trasporto) fogli.

Impostazione predefinita di fabbrica: Disattivato

- **Disattivato**
Scansione senza un (Trasporto) fogli.
- **Doppia pagina**
Unisce il lato a fronte e quello a tergo in un'unica immagine quando si scandisce un documento piegato a metà con il (Trasporto) fogli ed emette l'immagine.
- **Ritaglio (fronte)**
Scandisce solo il lato a fronte di un documento inserito nel (Trasporto) fogli.
- **Ritaglio (retro)**
Scandisce solo il retro di un documento inserito nel (Trasporto) fogli.
- **Ritaglio (fronte-retro)**
Scandisce entrambi i lati di un documento inserito nel (Trasporto) fogli.

CONSIGLIO

- Per informazioni dettagliate sull'inserimento di un documento all'interno di un (Trasporto) fogli, fare riferimento a quanto segue:
 - [Scansione di documenti più grandi del formato A4/Letter \(pag. 90\)](#)

- [Scansione di fotografie e ritagli senza danneggiarli \(pag. 92\)](#)
- Le stesse impostazioni di scansione vengono applicate sia al lato a fronte sia a quello a tergo.
- A seconda del tipo di (Trasporto) fogli in uso, il metodo di ritaglio di un'immagine varia.
 - ➔ [Un'immagine quando si utilizza il \(Trasporto\) fogli \(pag. 311\)](#)
- I documenti inseriti in un (Trasporto) fogli e quelli che non utilizzano un (Trasporto) fogli possono essere mescolati e scansionati insieme. In questo caso, le immagini dei documenti che non utilizzano i (Trasporto) fogli vengono ritagliate e prodotte con le stesse dimensioni dei documenti originali.

Immagine

Gli elementi visualizzati variano a seconda delle altre impostazioni. Configurare le impostazioni in base alle voci della finestra.

Metodo bianco e nero (iDTC)

Regola la sensibilità per la conversione in bianco e nero.

Specificare un valore compreso tra -50 e +50.

Aumentare la sensibilità per ottenere un'immagine più dettagliata. Diminuirlo per aiutare a ridurre il disturbo dell'immagine.

La gradazione del colore non cambia molto nemmeno regolando la sensibilità.

Regolazione del colore

Regola i colori dell'immagine.

Riproduzione del colore

Selezionare il metodo di riproduzione del colore.

Impostazione predefinita di fabbrica: Priorità al colore

- **Priorità al contrasto**
Emette un'immagine nitida enfatizzando il contrasto tra i colori.
- **Priorità al colore**
Emette un'immagine uniforme eliminando la differenza tra i colori.

Pulizia

Quando la modalità immagine è impostata su [Bianco e Nero], corregge i caratteri, le linee e lo sfondo di un'immagine.

Spessore del carattere

Regola lo spessore del carattere e le linee nell'immagine.

Specificare un valore compreso tra -5 e +5.

Impostazione predefinita di fabbrica: 0

Aumento del carattere

Corregge i caratteri e le linee sbiaditi nell'immagine.
Specificare un valore compreso tra 0 e +5.
Impostazione predefinita di fabbrica: 0

Rimozione del rumore

Rimuove il rumore dell'immagine (punti indesiderati sullo sfondo).
Specificare un valore compreso tra 0 e +20.
Impostazione predefinita di fabbrica: 0

CONSIGLIO

Se si specifica un valore alto, una parte o tutti i caratteri potrebbero essere eliminati.
In questo caso, diminuire il valore o specificare "0".

Rimozione dello sfondo

Impostare se rimuovere i caratteri piccoli e i motivi sullo sfondo dell'immagine per migliorare l'accuratezza dell'OCR.
Impostazione predefinita di fabbrica: Abilitato

ATTENZIONE

È proibita la rimozione dello sfondo da opere tutelate da diritto d'autore. L'uso della funzione di rimozione è inteso per il miglioramento dell'accuratezza dell'OCR e l'uso per propositi diversi potrebbe essere illegale.

Riduzione risoluzione verticale

Impostare se ridurre le righe verticali che si visualizzano sull'immagine.
Se le righe verticali sono ancora visibili dopo aver pulito l'interno dello scanner, abilitare questa funzione.
Impostazione predefinita di fabbrica: Disattivato

Filtro colore

Quando si producono immagini in bianco & nero e in scala di grigi, è possibile escludere un colore dalla scansione selezionando rosso, verde, blu o bianco. Ad esempio, quando si scandisce un documento con caratteri neri e cornice verde, se si seleziona verde per il colore marginale, vengono scanditi solo i caratteri neri del documento.
Per scandire i documenti senza escludere i colori, impostare su [Nessuno].
Impostazione predefinita di fabbrica: Verde

ATTENZIONE

Se il colore della parte da escludere è troppo scuro, il colore potrebbe non essere escluso.

CONSIGLIO

Questa impostazione è disattivata quando è selezionato [Rilevamento automatico del colore] per [Modalità immagine] e viene rilevata un'immagine a colori.

Pagina**Rotazione**

Impostare la direzione di rotazione di un'immagine.
Impostazione predefinita di fabbrica: Automatico

Correzione angolo

Riempie i bordi dell'immagine scandita per migliorare l'aspetto dell'intera immagine.

Riparazione angolo

Specificare se riempire le parti mancanti delle immagini dei documenti con un colore simile all'area circostante nei seguenti casi:

- il bordo del documento è piegato
- Il bordo del documento è strappato
- Il bordo del documento è distorto

Le impostazioni predefinite di fabbrica differiscono nel modo seguente in base al NUMERO DELLA PARTE stampato sull'etichetta del prodotto.

- PA03880-B001/PA03880-B101
Abilitato
- Diverso da PA03880-B001/PA03880-B101
Disattivato

Per l'etichetta del prodotto, vedere [Verifica delle etichette del prodotto \(pag. 195\)](#).

ATTENZIONE

- La riparazione angolo potrebbe non essere in grado di correggere completamente le ombre e le lacerazioni del documento.
- I documenti con schede indice non vengono riparati anche se i bordi sono piegati o lacerati.

Per informazioni dettagliate sull'emissione delle immagini delle schede indice, vedere [Scheda indice \(pag. 265\)](#).

Riempimento margine pagina

Riempie i margini dell'immagine di bianco o di nero.

A seconda delle condizioni dei documenti da scandire, le ombre del documento potrebbero visualizzarsi come strisce nere sui margini dell'immagine scandita.

In questo caso, rimuovere le strisce nere riempiendo i margini dell'immagine scandita.

Impostazione predefinita di fabbrica: Disattivato

Quando è selezionato [Abilitato], specificare gli elementi seguenti:

Colore di riempimento

Specificare il colore del riempimento.

Impostazione predefinita di fabbrica: Bianco

Area riempita

Specificare la larghezza di ciascun margine da riempire.

Specificare la larghezza da 0 a 10,0 mm.

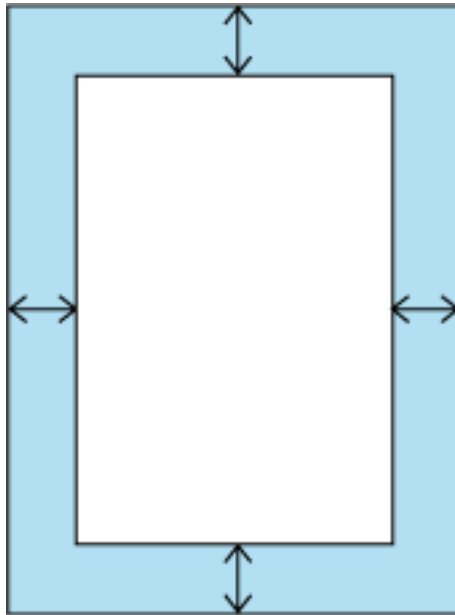

Le impostazioni predefinite di fabbrica differiscono nel modo seguente in base al NUMERO DELLA PARTE stampato sull'etichetta del prodotto.

- PA03880-B001/PA03880-B101
0,051 pollici
- Diverso da PA03880-B001/PA03880-B101
1,3 mm

Per l'etichetta del prodotto, vedere [Verifica delle etichette del prodotto \(pag. 195\)](#).

eliminazione perforazioni documento

Riempie i fori nell'immagine se sono presenti dei fori perforati nel documento con il colore di sfondo.

Le impostazioni predefinite di fabbrica differiscono nel modo seguente in base al NUMERO DELLA PARTE stampato sull'etichetta del prodotto.

- PA03880-B001/PA03880-B101
Abilitato
- Diverso da PA03880-B001/PA03880-B101
Disattivato

Per l'etichetta del prodotto, vedere [Verifica delle etichette del prodotto \(pag. 195\)](#).

CONSIGLIO

- Con questa impostazione non è possibile riempire i fori dei seguenti documenti:
 - Un documento che presenta caratteri/immagini che superano il bordo del documento stesso
 - Un documento in cui le dimensioni dei fori o lo spazio tra i fori non sono uguali
 - Un documento che non ha la forma di un rettangolo
 - Un documento che non corrisponde al formato carta specificato in [Dimensione carta].
- Se nell'immagine del documento compaiono linee verticali, i fori nell'immagine potrebbero non essere riempiti con questa impostazione. Il problema può essere risolto eseguendo le seguenti operazioni.
 - Attivare [Riduzione risoluzione verticale].
 - Pulizia dell'interno dello scanner
- Se i fori perforati sono allineati orizzontalmente rispetto alla direzione di alimentazione quando il documento viene caricato, i fori perforati nell'immagine potrebbero non essere riempiti. In questo caso, la situazione può essere migliorata cambiando l'orientamento del documento in modo che i fori siano allineati verticalmente.

Eliminazione della pagina vuota

Impostare se rilevare e rimuovere pagine vuote.

Impostazione predefinita di fabbrica: Abilitato

Se nell'area utile seguente non è presente alcun testo o immagini, la pagina sarà riconosciuta come una pagina vuota.

La larghezza del bordo che può essere escluso varia a seconda della lunghezza del lato.

Quando la lunghezza del lato è di 158 mm o più: Fino a 16 mm

Quando la lunghezza del lato è inferiore a 158 mm: Fino a 4 mm
 Ad esempio, se la lunghezza del documento è di 200 mm e la larghezza del documento è di 140 mm, l'area efficace per il rilevamento della pagina vuota è quella indicata di seguito.

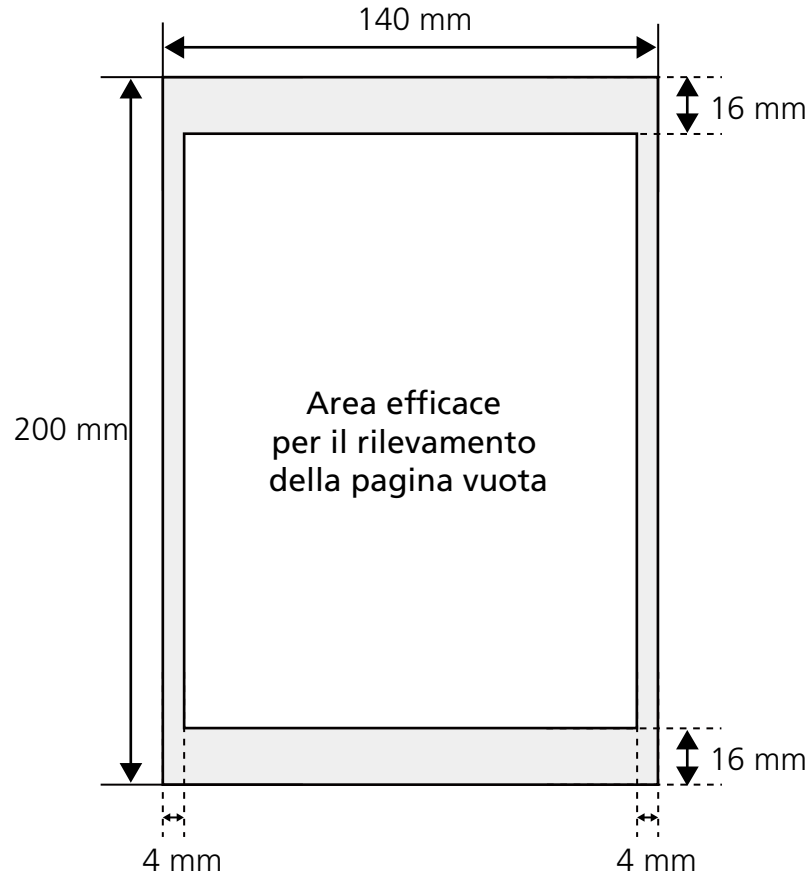

I seguenti tipi di documenti potrebbero non essere rilevati come pagine bianche e quindi non essere eliminati.

- Documenti sgualciti
- Documenti perforati
- I documenti le cui immagini presentano strisce nere causate dalle ombre del documento nell'area utile al rilevamento della pagina vuota

Ritaglio

Scheda indice

Specificare se riprodurre le schede indice quando si scansionano documenti dotati di schede indice.

Impostazione predefinita di fabbrica: Disattivato

CONSIGLIO

Se una scheda indice si trova sul bordo superiore o inferiore del documento al momento del caricamento, è possibile che non venga riconosciuta come scheda indice.

In questo caso, caricare il documento sullo scanner in modo che la scheda indice sia rivolta verso il lato destro o sinistro.

Tenere presente che la scheda indice può rimanere impigliata durante l'alimentazione del documento, con il rischio di scansionare il documento in modo obliquo o di danneggiarlo. Prima di caricare il documento, appiattire la scheda indice e allineare le guide laterali alla larghezza del documento.

Alimentazione della carta**Rilevamento dell'alimentazione multipla****Azione**

Impostare se rilevare documenti sovrapposti.

Impostazione predefinita di fabbrica: Rilevare

Quando si seleziona [Rilevare], specificare gli elementi seguenti:

Condizione

Specificare un metodo per rilevare i documenti sovrapposti.

Impostazione predefinita di fabbrica: Sovrapposizione

- Sovrapposizione

Usa i sensori a ultrasuoni all'interno dello scanner per controllare i documenti durante l'alimentazione e rileva i documenti sovrapposti in base alla deviazione delle onde ultrasoniche riflesse.

ATTENZIONE

Anche quando si esegue la scansione di documenti della stessa lunghezza, se sul documento è stato fissato un foglietto di carta come una nota adesiva, una ricevuta o una foto, lo scanner rileva una sovrapposizione dovuta alla presenza di tale foglietto se è stato selezionato [Sovrapposizione]. In questo caso, la selezione di [Lunghezza] impedisce l'errato rilevamento della sovrapposizione del documento.

- Lunghezza

Controlla la lunghezza del documento durante l'alimentazione e rileva i documenti sovrapposti in base alla variazione delle lunghezze rilevate.

ATTENZIONE

- Se le lunghezze dei documenti differiscono di un massimo di 10 mm, i documenti sovrapposti non saranno rilevati.
- Non scandire una sequenza di documenti di varie lunghezze. In tal caso, viene erroneamente rilevata una sovrapposizione di documenti. Per scandire documenti di lunghezze differenti, selezionare [Sovrapposizione].

- **Sovrapposizione e lunghezza**

Rileva i documenti sovrapposti attraverso la combinazione di [Sovrapposizione] e [Lunghezza].

Protezione carta

Interrompe l'alimentazione dei documenti quando lo scanner rileva un documento inclinato in modo anomalo durante l'alimentazione. Protegge i documenti che non possono essere alimentati correttamente, come carta sottile.

Impostazione predefinita di fabbrica: Abilitato

ATTENZIONE

[Protezione carta] è disabilitata nei seguenti casi.

- Quando l'impostazione per l'uso di (Trasporto) fogli è abilitata
- Quando si utilizza la Modalità singola manuale

Sequenza**Scansione continua**

Impostare se continuare la scansione quando altri documenti vengono caricati dopo che tutti i documenti caricati nello scanner sono stati scanditi.

Impostazione predefinita di fabbrica: Disattivato

Rilevamento del codice a barre

Impostare se emettere i valori del codice a barre dalle immagini per indicizzare i file.

È possibile rilevare fino a 20 codici a barre.

Impostazione predefinita di fabbrica: Disattivato

Se si seleziona [Abilitato], selezionare il tipo di codice a barre da rilevare per [Tipo].

Per i dettagli sui codici a barre che possono essere rilevati, vedere [Specifiche dei codici a barre \(pag. 302\)](#).

Per le informazioni dettagliate sui file indice, vedere [Specifiche dei file indice \(pag. 309\)](#).

Manutenzione

Fare clic sul tasto [Ripristina default] per ripristinare le impostazioni configurate in [Impostazioni di scansione] ai valori predefiniti.

Impostazioni file

Formato file

Impostare un formato file delle immagini.
Impostazione predefinita di fabbrica: PDF

Nome del file

Impostare un formato del nome del file per le immagini.

Regole di denominazione

Selezionare un formato di nome del file.
Impostazione predefinita di fabbrica: Ora/Data di scansione (aaaaMMggHHmmss)

Casella di spunta [Aggiungi (Numero di Serie) all'inizio]

La seguente stringa viene aggiunta all'inizio dei nomi dei file:
SP-ScannerSerialNumber

La casella di spunta è deselezionata per l'impostazione predefinita di fabbrica.

CONSIGLIO

È possibile controllare il numero di serie dello scanner sull'etichetta del prodotto.

→ [Verifica delle etichette del prodotto \(pag. 195\)](#)

Quando si configura un formato che contiene {Prefisso} e {Contatore} per [Regole di denominazione], configurare anche le seguenti impostazioni:

Prefisso

Immettere una stringa non superiore a 40 caratteri da aggiungere ai nomi dei file.

Lo spazio prima o dopo la stringa di caratteri viene ignorato.

I simboli che possono essere utilizzati sono "-" e "_".

Gli spazi a mezza larghezza non sono ammessi.

Contatore (Cifre)

Impostare il numero delle cifre del contatore tra 0 e 6, quando viene aggiunto un contatore ai nomi dei file.

Quando è stato specificato "0", ["_" + {contatore}] non viene aggiunto ai nomi dei file.

Impostazione predefinita di fabbrica: 3

CONSIGLIO

Se nella destinazione esiste un file con lo stesso nome, il file verrà nominato come segue.

- Quando non viene aggiunto alcun contatore
Al nome del file viene aggiunto "(Numero)".
Esempio: Se AAA.jpg esiste già nella destinazione e si salvano più file con lo stesso nome, i nomi dei file saranno AAA(1).jpg, AAA(2).jpg, AAA(3).jpg e così via.
- Quando viene aggiunto un contatore
Il valore iniziale del contatore è quello immediatamente successivo al valore massimo del contatore per lo stesso nome di file.
Esempio: Se AAA_001.jpg e AAA_005.jpg esistono già nella destinazione e si salvano più file con lo stesso nome, il contatore inizia da "006" e i nomi dei file saranno AAA_006.jpg, AAA_007.jpg, AAA_008.jpg e così via.

ATTENZIONE

Quando si utilizza DirectScan su più scanner, assicurarsi che i nomi dei file siano diversi per ogni scanner.

Opzioni PDF**Tasso di compressione**

Impostare il tasso di compressione delle dimensioni del file.
Specificare un valore compreso tra 1 e 7.

PDF controllabile

Impostare se riconoscere i caratteri nell'immagine e creare un PDF controllabile.

Casella di spunta [Convertire in un PDF controllabile]

Selezionare questa casella di spunta per creare PDF controllabili riconoscendo il testo nella lingua specificata per [Lingua].
La casella di spunta è deselezionata per l'impostazione predefinita di fabbrica.

Lingua

Selezionare la lingua in cui verrà riconosciuto il testo del documento.

Opzioni TIFF**Tasso di compressione**

Impostare il tasso di compressione delle dimensioni del file.
Specificare un valore compreso tra 1 e 7.

Opzioni JPEG

Tasso di compressione

Impostare il tasso di compressione delle dimensioni del file.
Specificare un valore compreso tra 1 e 7.

Impostazione destinazione

Configurare le impostazioni di scansione da usare quando i documenti sono scanditi con lo scanner.

Impostazione destinazione

Tipo di destinazione

Selezionare il tipo di destinazione di salvataggio.
Le impostazioni da configurare variano a seconda del tipo di destinazione di salvataggio.

- Quando si utilizza [Cartella di rete (SMB)]/[Trasferimento del file (FTP)]/
[Trasferimento del file SSH (SFTP)]

Elemento di impostazione	Cartella di rete (SMB)	Trasferimento del file (FTP)	Trasferimento del file SSH (SFTP)
Host Key (pag. 271)	-	-	✓
Nome host/ Indirizzo IP (pag. 271)	✓	✓	✓
Crittografia SSL/TLS (pag. 272)	-	✓	-
Casella di spunta [Convalidare i certificati del server] (pag. 272)	-	✓	-
Numero di porta (pag. 272)	-	✓	✓
Modalità di comunicazione FTP (pag. 272)	-	✓	-
Percorso condiviso di Destinazione di salvataggio (pag. 272)	✓	✓	✓

Elemento di impostazione	Cartella di rete (SMB)	Trasferimento del file (FTP)	Trasferimento del file SSH (SFTP)
Metodo di autenticazione (pag. 273)	-	-	✓
Chiave pubblica di Autenticazione (pag. 273)	-	-	✓
Chiave privata di autenticazione (pag. 273)	-	-	✓
Passphrase (pag. 273)	-	-	✓
Nome utente (pag. 273)	✓	✓	✓
Password (pag. 273)	✓	✓	✓
Casella di spunta [Visualizza sequenza tasti] (pag. 273)	✓	✓	✓
Nome del dominio (pag. 273)	✓	-	-

✓:Impostazione necessaria

-: Impostazione non richiesta

Host Key

Immettere l'Host Key per autenticare il server a cui ci si connette per un massimo di 512 caratteri.

Nome host/Indirizzo IP

Per questo elemento è possibile impostare il nome host, FQDN o l'indirizzo IP.

Lo spazio prima o dopo la stringa di caratteri viene ignorato.

ATTENZIONE

Quando si inserisce un nome host, è necessario impostare i server DNS sullo scanner.

➔ [LAN cablata \(pag. 251\)](#)

CONSIGLIO

L'indirizzo IP può essere controllato con i seguenti metodi, a seconda dell'impostazione [Tipo di destinazione].

- Quando è impostato [Cartella di rete (SMB)]
 - Software di utilità dedicati alla NAS (archiviazione collegata alla rete)
 - Impostazioni di sistema del sistema operativo
 - Interfaccia a riga di comando
- Quando è impostato [Trasferimento del file (FTP)]
 - Impostazioni di sistema del sistema operativo
 - Interfaccia a riga di comando

Crittografia SSL/TLS

Impostare se utilizzare SSL/TLS per criptare le comunicazioni per una trasmissione sicura.

Impostazione predefinita di fabbrica: Usare (FTPES)

Casella di spunta [Convalidare i certificati del server]

Impostare se convalidare i certificati del server utilizzando i certificati CA registrati sullo scanner.

Per i dettagli sui certificati CA, vedere [Certificati CA \(pag. 253\)](#).

La casella di spunta è selezionata per l'impostazione predefinita di fabbrica.

Numero di porta

Specificare un valore compreso tra 1 e 65535.

Il valore iniziale cambia come segue:

- Quando [Crittografia SSL/TLS] è impostato su [Usare (FTPES)] o [Non utilizzare (FTP)]: 21
- Quando [Crittografia SSL/TLS] è impostato su [Usare (FTPES)]: 990
- Quando [Tipo di destinazione] è impostato su [Trasferimento del file SSH (SFTP)]: 22

Modalità di comunicazione FTP

Impostare la modalità di connessione utilizzata per la connessione al server FTP.

Impostazione predefinita di fabbrica: Modalità passiva

La modalità di connessione al server FTPS/FTPES è fissa su [Modalità passiva] e non può essere modificata.

Percorso condiviso di Destinazione di salvataggio

Questo percorso non può superare i 200 caratteri.

Gli spazi prima o dopo il prefisso stringa di caratteri e "/" vengono ignorati.

"#" viene sostituito con "/". Quando il primo carattere è "#", il carattere viene sostituito con "/" e "/" iniziale viene eliminata.

Metodo di autenticazione

Impostare il metodo di autenticazione.

Impostazione predefinita di fabbrica: Autenticazione password

Chiave pubblica di Autenticazione

Inserire la chiave pubblica per autenticare l'utente sul lato server per un massimo di 512 caratteri.

Chiave privata di autenticazione

Inserire la chiave privata utilizzata per l'autenticazione dell'utente per un massimo di 2.048 caratteri.

Passphrase

Inserire la passphrase per proteggere la chiave privata per un massimo di 1.024 caratteri.

Se non è stata impostata alcuna passphrase, l'operazione funziona anche se si immette una passphrase qualsiasi.

Nome utente

Impostare il nome utente utilizzato per la connessione alla destinazione di salvataggio con un massimo di 64 caratteri.

È inoltre possibile impostare il nome nel formato "NomeUtente@Dominio" o "Dominio#NomeUtente".

Lo spazio prima o dopo la stringa di caratteri viene ignorato.

Password

Inserire la password del nome utente utilizzato per la connessione al destinazione di salvataggio.

Gli spazi prima e dopo la stringa di caratteri sono mantenuti.

Casella di spunta [Visualizza sequenza tasti]

Selezionare la casella di spunta per visualizzare i caratteri della password.

La casella di spunta è deselezionata per l'impostazione predefinita di fabbrica.

Nome del dominio

Inserire il nome di dominio del server a cui connettersi.

- **Per [Email Transfer (SMTP)]**

Configurare le impostazioni per inviare e-mail.

Tasto [Impostazioni del server]

Impostare il server SMTP utilizzato per l'invio di e-mail quando si utilizza DirectScan.

Le voci di impostazione sono le stesse di [SMTP \(pag. 277\)](#).

A

Impostare un indirizzo e-mail del destinatario.

È possibile impostare fino a 25 indirizzi e-mail.

Quando si specificano più indirizzi, separarli con interruzioni di riga.

Lo spazio prima o dopo la stringa di caratteri viene ignorato.

Oggetto

Inserire l'oggetto delle e-mail da inviare per un massimo di 998 caratteri.

Lo spazio prima o dopo la stringa di caratteri viene ignorato.

Corpo

Inserire il corpo delle e-mail da inviare per un massimo di 1.000 caratteri.

File indice**Casella di spunta [Emettere il file indice]**

Selezionare questa casella di spunta per registrare informazioni quali la data e l'ora di inizio della scansione del documento e salvarle come file indice.

Per le informazioni dettagliate sui file indice, vedere [Specifiche dei file indice \(pag. 309\)](#).

La casella di spunta è deselezionata per l'impostazione predefinita di fabbrica.

Tasto [Applica allo scanner]

Applica le impostazioni effettuate nelle finestre [Assegnazione tasto] e [Modifica lavoro].

Registro sequenze

Fare clic su [DirectScan] → [Registro sequenze] per visualizzare la finestra.

Visualizza un elenco di lavori eseguiti con DirectScan.

Nell'elenco, per ogni lavoro vengono visualizzati data e ora di scansione, nome del lavoro, stato, tipo di destinazione e descrizione.

I registri dei lotti per i lavori in corso vengono aggiornati secondo necessità.

Ad esempio, se si verifica un errore durante la scansione, nello stato appare [Errore] e vengono visualizzati i dettagli dell'errore e la soluzione.

Quando il lavoro è completato, lo stato diventa [Completato].

Se lo stato è [Errore], controllare i dettagli visualizzati e risolvere l'errore.

Stato

Selezionare lo stato del lavoro per filtrare i registri batch visualizzati.

Intervallo di date

Specificare la data e l'ora di inizio e fine per visualizzare l'intervallo per filtrare i registri sequenze.

Pulsante [Cerca]

Visualizza il registro sequenze in base alle impostazioni di [Stato] e [Intervallo di date].

Ripristino di fabbrica DirectScan

Inizializza le impostazioni di DirectScan per ripristinarle alle impostazioni predefinite di fabbrica. Fare clic su [DirectScan] → [Ripristino di fabbrica DirectScan] per visualizzare la finestra.

Pulsante [Ripristino di fabbrica DirectScan]

Permette di ripristinare alle impostazioni predefinite di fabbrica le seguenti impostazioni DirectScan.

- Assegnazione tasto (compresi i lavori, le impostazioni di scansione, le destinazioni)
- Registro sequenze
- SMTP

SMTP

Impostare il server SMTP utilizzato per l'invio di e-mail quando si utilizza DirectScan.
Fare clic su [DirectScan] → [Impostazioni del server esterno] → [SMTP] per visualizzare la finestra.

Metodo di autenticazione

Impostare il metodo di autenticazione utilizzato per l'invio di e-mail.
Impostazione predefinita di fabbrica: Autenticazione di base

Stato di autenticazione

Quando [Metodo di autenticazione] è impostato su [Autenticazione Exchange Online OAuth 2.0], viene visualizzato lo stato di autenticazione.
Al termine dell'autenticazione, si visualizza [Completata].
Impostazione predefinita di fabbrica: Non completato

Tasto [Avvia autenticazione]

Eseguire Autenticazione Exchange Online OAuth 2.0.
Viene visualizzata la finestra [Autenticazione Exchange Online OAuth 2.0]. Seguire le istruzioni nella finestra per completare l'autenticazione.
Se non è possibile utilizzare il codice di autorizzazione o ne occorre uno nuovo, chiudere la finestra [Autenticazione Exchange Online OAuth 2.0], fare clic sul pulsante [Avvia autenticazione] e quindi eseguire nuovamente l'autenticazione.

Server SMTP

Per questo elemento è possibile impostare il nome host, FQDN o l'indirizzo IP.
Lo spazio prima o dopo la stringa di caratteri viene ignorato.
Quando [Metodo di autenticazione] è impostato su [Autenticazione Exchange Online OAuth 2.0], viene visualizzato "smtp.office365.com".

ATTENZIONE

Quando si inserisce un nome host, è necessario impostare i server DNS sullo scanner.
→ [LAN cablata \(pag. 251\)](#)

Sistema crittografato

Specificare se crittografare le comunicazioni quando vengono inviate le e-mail.
Impostazione predefinita di fabbrica: Usare (SMTPS)
Quando [Metodo di autenticazione] è impostato su [Autenticazione Exchange Online OAuth 2.0], il valore è fisso su [Usare (STARTTLS)].
Quando è impostato [Usa (SMTPS)] o [Usa (STARTTLS)], specificare la voce seguente:

Casella di spunta [Convalidare i certificati del server]

Impostare se convalidare i certificati del server utilizzando i certificati CA registrati sullo scanner.
Per i dettagli sui certificati CA, vedere [Certificati CA \(pag. 253\)](#).

La casella di spunta è selezionata per l'impostazione predefinita di fabbrica.

Numero di porta

Specificare un valore compreso tra 1 e 65535.

In base alle impostazioni per [Sistema crittografato], il valore iniziale cambia come segue:

- Quando [Sistema crittografato] è impostato su [Usare (STARTTLS)], il valore è "587".
- Quando [Sistema crittografato] è impostato su [Usare (SMTPS)], il valore è "465".
- Quando [Sistema crittografato] è impostato su [Non utilizzare (SMTP)], il valore è "25".

Impostazione predefinita di fabbrica: 465

Quando il [Metodo di autenticazione] è [Autenticazione Exchange Online OAuth 2.0], il valore è fisso a "587".

Mittente

Impostare l'indirizzo e-mail del mittente per le e-mail da inviare.

Lo spazio prima o dopo la stringa di caratteri viene ignorato.

Se [Metodo di autenticazione] è impostato su [Autenticazione Exchange Online OAuth 2.0], l'indirizzo e-mail autenticato viene inserito automaticamente al termine dell'autenticazione.

Nome utente

Se [Metodo di autenticazione] è impostato su [Autenticazione base], impostare il nome utente per l'autenticazione.

Lo spazio prima o dopo la stringa di caratteri viene ignorato.

Password

Se [Metodo di autenticazione] è impostato su [Autenticazione base], impostare la password per l'autenticazione.

Gli spazi prima e dopo la stringa di caratteri sono mantenuti.

Casella di spunta [Visualizza sequenza tasti]

Selezionare la casella di spunta per visualizzare i caratteri della password.

La casella di spunta è deselezionata per l'impostazione predefinita di fabbrica.

Dimensione massima (MB)e-mail

Specificare il limite di dimensione delle e-mail da inviare tra 1 e 20.

Le dimensioni dell'e-mail comprendono non solo i file immagine, ma anche il corpo dell'e-mail e i file indice.

Impostazione predefinita di fabbrica: 5

Quando la dimensione file delle immagini scandite raggiunge il limite specificato per questo elemento durante una scansione, questa si interrompe e viene visualizzato un messaggio di errore. In questo caso, non verrà inviata alcuna e-mail.

CONSIGLIO

A seconda del server SMTP utilizzato, la dimensione dell'e-mail potrebbe superare il limite superiore di un'e-mail che il server SMTP è in grado di ricevere, anche se la dimensione dell'e-mail non ha raggiunto il limite superiore di DirectScan.

Se si verifica un errore nell'invio dell'e-mail, impostare un valore inferiore al limite superiore della dimensione di un'e-mail che il server SMTP è in grado di ricevere.

Tasto [Applica allo scanner]

Applica le impostazioni configurate.

Manutenzione

Password amministrazione

Modificare la password dell'amministratore.

Modificare la password dell'amministratore per impedire la modifica delle impostazioni da parte di altri utenti.

Modificare regolarmente la password dell'amministratore.

Fare clic su [Manutenzione] → [Password amministrazione] per visualizzare la finestra.

Password attuale

Inserire la password attuale.

È possibile controllare la password predefinita dell'amministratore sull'etichetta.

Per dettagli sull'etichetta, vedere [Verifica delle etichette del prodotto \(pag. 195\)](#).

Nuova password

Inserire una nuova password entro 16 caratteri per cambiare la password attuale.

È possibile usare i caratteri seguenti per una nuova password:

- Caratteri alfanumerici
- Spazio
- Simboli

-/:()!\$&@".,?!'#%^*+=_~<>\$[]`{ }

Gli spazi prima e dopo la stringa di caratteri sono mantenuti.

Conferma nuova password

Reinserire la password inserita per [Nuova password] per modificare la password attuale.

Casella di spunta [Visualizza sequenza tasti]

Selezionare la casella di spunta per visualizzare i caratteri della password.

La casella di spunta è deselezionata per le impostazioni predefinite di fabbrica.

Tasto [Applica allo scanner]

Applica le impostazioni configurate.

Esporta informazioni sulle impostazioni dello scanner

Esporta le impostazioni dello scanner in un file.

Le impostazioni dello scanner possono essere utilizzate nei seguenti modi:

- Importazione delle impostazioni su un altro scanner dello stesso modello per applicarle
- Distribuzione del file delle impostazioni da PaperStream Central Admin e applicazione a più scanner contemporaneamente

Cliccare [Manutenzione] → [Esporta informazioni sulle impostazioni dello scanner] per visualizzare la finestra.

Versione/Nome

Immettere una versione o un nome di massimo 31 caratteri per identificare le impostazioni dello scanner.

[Versione/Nome] sarà utilizzato per il nome del file.

Non è possibile usare i seguenti caratteri:

- Simboli
"*/:<>?#|~

Tasto [Esporta]

Esporta le impostazioni dello scanner in un file.

Viene emesso il file con la stringa di caratteri immessa per [Versione/Nome].

Esempio: ScannerSettings_[Versione/Nome].cab

Vedere anche

[Note quando si esportano le impostazioni dello scanner \(pag. 297\)](#)

[Note per l'applicazione dei moduli di aggiornamento mediante PaperStream Central Admin \(pag. 298\)](#)

Importa informazioni sulle impostazioni dello scanner

Importa le impostazioni dello scanner.

Cliccare [Manutenzione] → [Importa informazioni sulle impostazioni dello scanner] per visualizzare la finestra.

Tasto [Seleziona un file]

Selezionare l'output del file in [Esporta informazioni sulle impostazioni dello scanner \(pag. 281\)](#).

Tasto [Importa]

Disponibile solo quando un file è selezionato.

Importa le impostazioni dello scanner.

Lo scanner si riavvia.

Ripristina impostazioni predefinite di fabbrica

Ripristinare le impostazioni dello scanner ai valori predefiniti di fabbrica.

Fare clic su [Manutenzione] → [Ripristina impostazioni predefinite di fabbrica] per visualizzare la finestra.

Tasto [Ripristina impostazioni predefinite di fabbrica]

Ripristina le impostazioni predefinite di fabbrica.

Licenza

Visualizzare le informazioni sulla licenza.

Fare clic su [Manutenzione] → [Licenza] per visualizzare la finestra.

Appendice

Specifiche generali

Elemento		Specifiche
Tipo di scanner		ADF (Alimentatore automatico di documenti) L'alimentazione manuale (singola) è disponibile
Sensore di immagini		CIS bianco e nero × 2 (fronte × 1, retro × 1)
Sorgente luminosa		LED RGB che cambia tra 3 colori (fronte, retro)
Area scansione (larghezza × lunghezza)	Formato minimo	50,8 × 50,8 mm
	Dimensione massima (*1)	A4 (210 × 297 mm)
Peso della carta (spessore)		Da 27 a 413 g/m ² Per il formato A8, da 128 a 209 g/m ² Massimo 1,4 mm per le carte plastificate (schede con rilievi consentite (conformi al tipo ISO7810 ID-1)) (*2)
Velocità di scansione (A4, Verticale, 300 dpi) (*3)	Binario (bianco e nero)	<ul style="list-style-type: none"> Per SP-2240N Lato singolo: 40 fogli/min, Fronte-retro: 80 pagine/min Per SP-2230N Lato singolo: 30 fogli/min, Fronte-retro: 60 pagine/min
	Scala di grigi	
	Colore	
Capacità di caricamento (*4)		80 fogli Peso della carta: 80 g/m ² Spessore totale: Almeno 8 mm
Risoluzione ottica		600 dpi
Risoluzione di emissione	Binario (bianco e nero)	Da 50 a 600 dpi (configurabile con aumenti di 1 dpi) 1.200 dpi può essere impostato dal driver dello scanner Quando si usa DirectScan, 150 dpi, 200 dpi, 240 dpi o 300 dpi
	Scala di grigi	
	Colore	
Livello più valori		Colore: 24 bit Scala di grigi: 8 bit Binario (bianco e nero): 1 bit
Livello scala di grigi		65.536 livelli di gradazione (16 bit)

Elemento		Specifiche
Interfaccia	USB	USB 3.2 Gen 1x1/USB 3.0/USB 2.0/USB 1.1 (*5) Tipo C
	LAN cablata	IEEE802.3 Ethernet 10BASE-T/100BASE-TX/1000BASE-T Connettore a 8 poli tipo RJ-45
Protocollo di rete (LAN cablata)		TCP/IP(IPv4), DHCP, HTTP/HTTPS (*6), DNS, UDP, DDNS, SMTP/SMTPS (*6), SMTP-AUTH, NTP, SMB (*7), FTP/FTPS (*6), SFTP

*1:Per dettagli sulla dimensione massima, vedere [Misura della carta \(pag. 61\)](#).

*2:Per dettagli sulle carte plastificate, vedere [Note sulle schede plastificate \(pag. 65\)](#).

*3:si tratta di un limite dell'hardware e il tempo di esecuzione del software, come il tempo di trasferimento dei dati, viene aggiunto al tempo attuale di scansione.
La velocità di scansione è uguale quando lo scanner è collegato tramite USB o LAN cablata.
L'ambiente di misurazione della velocità di scansione è come segue:

Sistema operativo	Windows 11
CPU	Intel® Core™ i3-13100, fino a 4,5 GHz
Memoria	8 GB
Storage	SSD

*4:la capacità varia a seconda del peso della carta.

➔ [Documenti adatti alla scansione \(pag. 61\)](#)

*5:usare il cavo USB fornito.

Quando si connette un cavo USB a un hub USB, assicurarsi di connetterlo a un hub USB collegato alla porta USB del computer.

La connessione con USB 3.2 Gen 1x1/USB 3.0/USB 2.0/USB 1.1 richiede che la porta USB e l'hub supportino l'USB 3.2 Gen 1x1/USB 3.0/USB 2.0.

La velocità di scansione è più lenta quando si usa un'USB 1.1.

*6:È supportato TLS 1.2/TLS 1.3.

*7:Sono supportati i protocolli da SMB 2.0 a SMB 3.1.1.

Specifiche di posizionamento

Elemento		Specifiche
Dimensioni esterne (L x P x A) (*1)		292 x 163 x 150 mm/11,5 x 6,4 x 5,9 in.
Spazio di installazione (L x P x A) (*2)		392 x 829 x 426 mm/15,4 x 32,6 x 16,8 in.
Peso		3,3 kg/7,3 lb
Alimentazione	Tensione	CA da 100 V a 240 V ± 10%
	Fase	Fase singola
	Tasso di frequenza	50/60 Hz ±3 Hz
Consumo energetico	Operativo	Max. 15 W
	Risparmio energia	Per connessione LAN cablata: Max. 1,4 W Per connessione USB: Max. 1,0 W
	Spento	Max. 0,1 W
Condizioni ambientali	Temperatura	Operativo: Da 5 a 35°C (da 41 a 95°F) Non operativo: Da -20 a 60°C (da -4 a 140°F)
	Umidità	Operativo: da 15 a 80% Non operativo: da 8% a 95%
Valore calorico	Operativo	Max. 12,9 kcal/ora
	Risparmio energia	Per connessione LAN cablata: Max. 1,20 kcal/ora Per connessione USB: Max. 0,86 kcal/ora
	Spento	Max. 0,09 kcal/ora
Peso di imbarco (*3)		4,7 kg/10,4 lb
Periodo di supporto		5 anni

*1: la profondità e l'altezza indicano le dimensioni dello scanner senza scivolo della carta dell'ADF (alimentatore) e vassoio.

*2: lo spazio di posizionamento richiesto è un riferimento per la scansione di documenti in formato A4.

*3: include il peso dell'involucro.

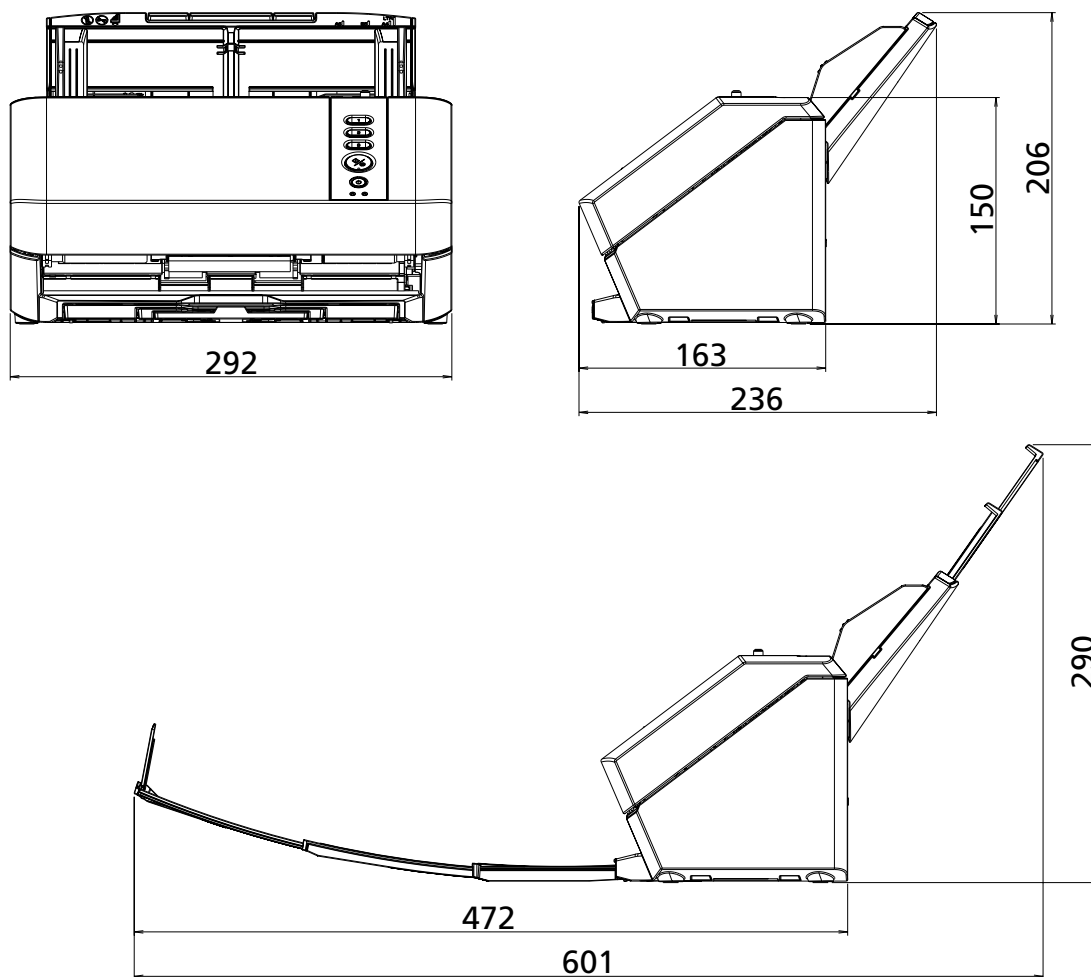

Dimensioni esterne

Le dimensioni esterne sono le seguenti:



Unità: mm

Opzioni dello scanner

Nome	Codice della parte	Descrizione
Trasporto fogli 	PA03360-0013	Trasporto fogli: Questi sono i fogli utilizzati per alimentare i documenti senza danneggiarli. Il Trasporto fogli abilita la scansione di documenti più grandi del formato A4/Letter (ad esempio, A3 o B4) e di documenti come ritagli senza danneggiarli. Il Trasporto fogli deve essere sostituito ogni 500 scansioni circa. Tuttavia, sostituirlo se si notano danni o sporco.
Trasporto fogli foto 	PA03770-0015	Trasporto fogli foto: Questi sono i fogli utilizzati per alimentare i documenti senza danneggiarli. Il Trasporto fogli foto abilita la scansione di documenti come fotografie e ritagli di giornale senza danneggiarli. Il Trasporto fogli foto deve essere sostituito ogni 500 scansioni circa. Tuttavia, sostituirlo se si notano danni o sporco.

Per dettagli sull'acquisto delle opzioni dello scanner e per altre informazioni, contattare il distributore/rivenditore presso cui è stato acquistato il prodotto.

Modalità di installazione del software (in un ambiente offline)

Questa sezione spiega come installare il software necessario se il computer che verrà collegato allo scanner non dispone di accesso a Internet.

In questo caso, su un computer in grado di connettersi a Internet, scaricare il creatore di programmi di installazione offline dal sito Web di download e creare un programma di installazione offline (file ISO). Eseguire il programma di installazione offline (file ISO) sul computer da collegare allo scanner per installare il software.

ATTENZIONE

- Se è installata una versione obsoleta del software, prima disinstallarla.
 - [Disinstallazione dei software \(pag. 296\)](#)
- Network Setup Tool incluso in questo programma di installazione è il prodotto successore di Network Setup Tool for fi Series. Se Network Setup Tool for fi Series è installato, disinstallare prima di installare Network Setup Tool.

- 1 Su un computer che è in grado di connettersi a Internet, accedere a Windows come utente con privilegi di amministratore.
- 2 Collegatevi al sito Web dei download.
<https://www.pfu.ricoh.com/sp/d/>
- 3 Fare clic "qui" in "Per installare su un computer senza accesso a Internet, fare clic qui."

- 4 Nella finestra che descrive la procedura di installazione, fare clic su "Offline Installer Creator".
- 5 Nella finestra del Contratto di licenza, confermare il contenuto e fare clic sul pulsante [Accetta e scarica].

Si avvia il download del creatore di programmi di installazione offline.

6 Fare doppio clic su creatore dell'installatore offline scaricato [Offline Installer Creator SP Series.exe].

7 Selezionare [INSTALLAZIONE (consigliata)] o [INSTALLAZIONE (personalizzata)].

In base alla selezione qui effettuata, viene creato un programma di installazione offline (file ISO) contenente il software più recente.

- **INSTALLAZIONE (consigliata)**

Sono installati i seguenti software:

- PaperStream IP (TWAIN) SP Series

I seguenti software vengono installati contemporaneamente.

- Software Operation Panel

- Error Recovery Guide

- PaperStream Capture

- PaperStream ClickScan

- Network Setup Tool

- Error Recovery Guide (manuale)

- SP Series Online Update

- Manuali (Precauzioni di sicurezza, Guida dell'operatore)

a Cliccare il tasto [INSTALLAZIONE (consigliata)].

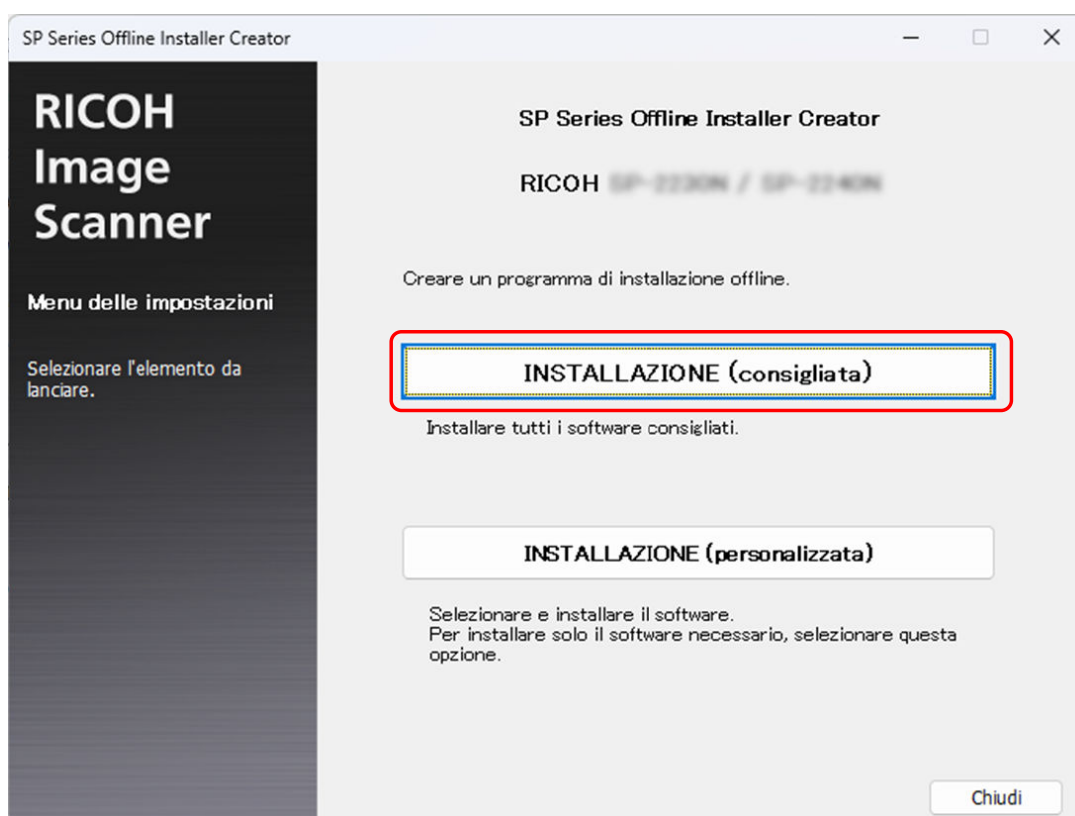

- **INSTALLAZIONE (personalizzata)**
Selezionare il software necessario.

a Cliccare il tasto [INSTALLAZIONE (personalizzata)].

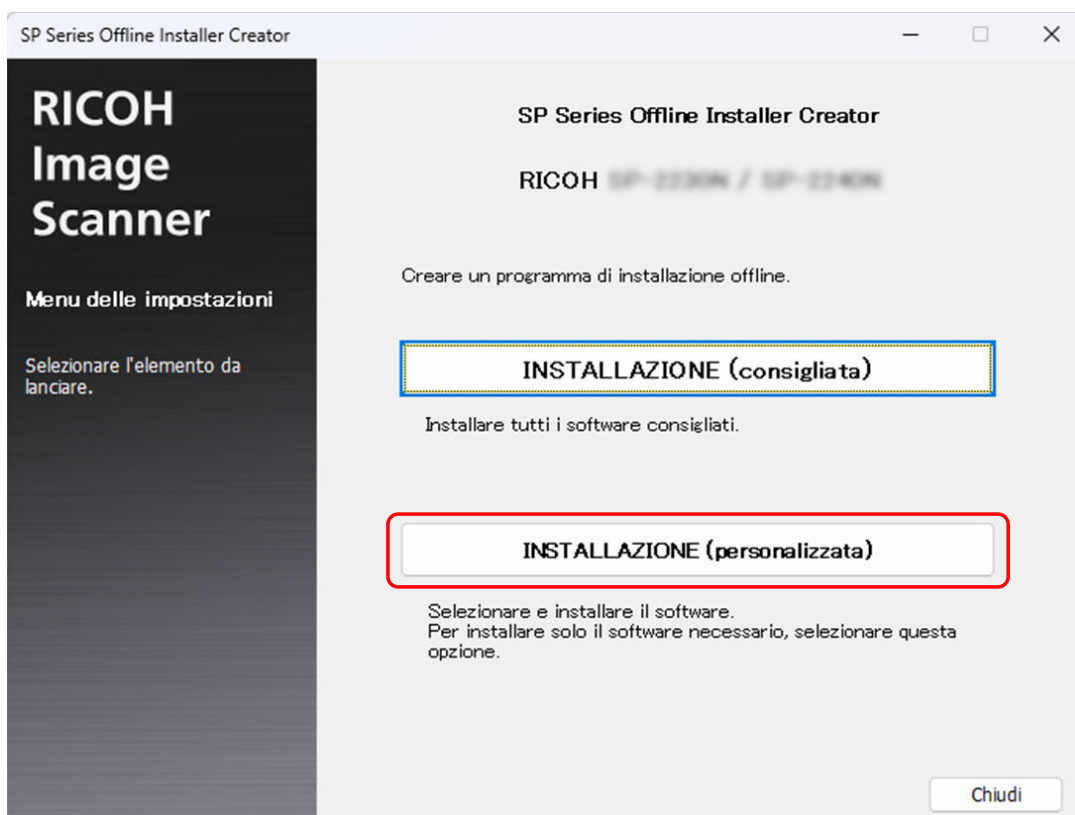

b Selezionare le caselle di spunta del software da installare e cliccare il tasto [Avanti].
Per collegare lo scanner alla rete, selezionare la casella di spunta di Network Setup Tool.

8 Specificare dove salvare il file ISO e fare clic sul tasto [Avanti].

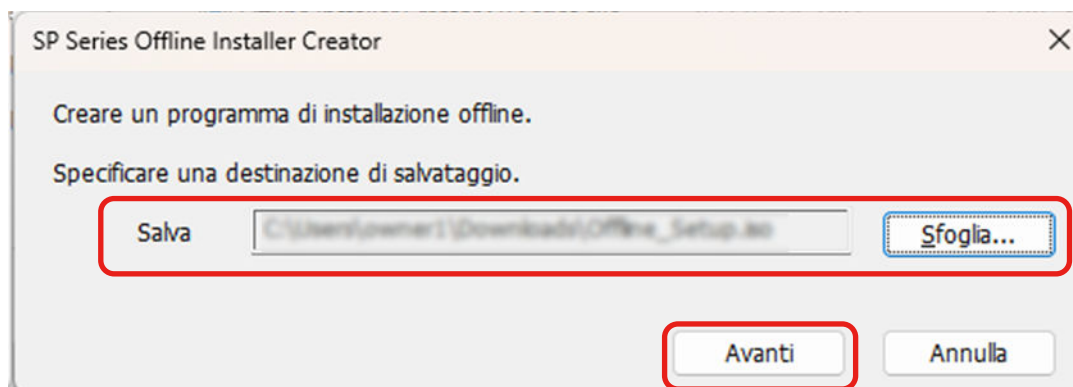

9 Cliccare il tasto [Chiudi].

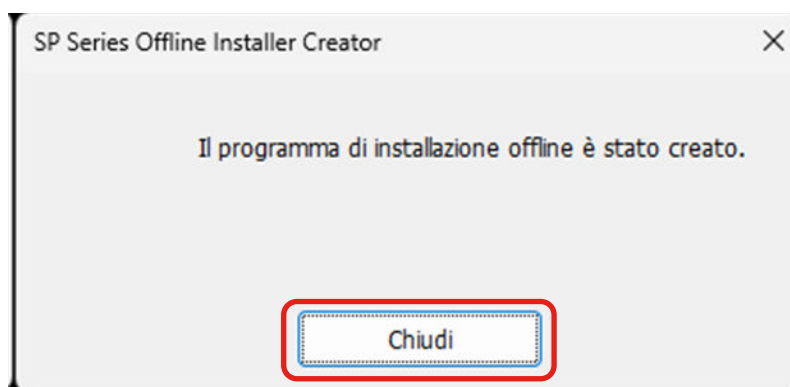

10 Salvare il file ISO creato sul computer che sarà collegato allo scanner.

11 Fare clic con il pulsante destro del mouse sul file ISO salvato, quindi fare clic su [Installa].

12 Fare doppio clic su [Setup.exe] nella cartella visualizzata.

13 Cliccare il tasto [Avanti].

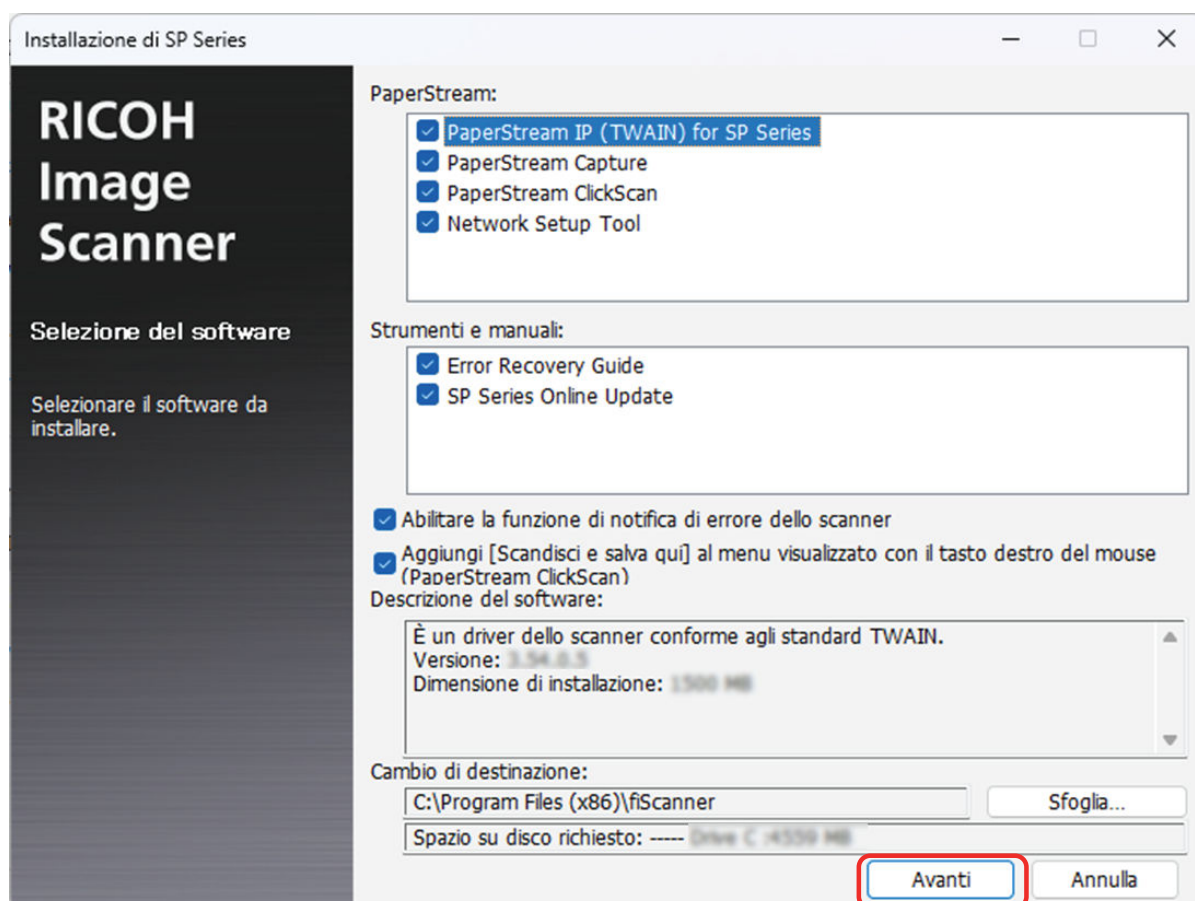

14 Installare il software secondo le istruzioni visualizzate nella finestra.

15 Quando viene visualizzata la finestra per la selezione del metodo di connessione dello scanner, selezionare il metodo di connessione e seguire le istruzioni visualizzate nella finestra.

Per dettagli consultare l'Aiuto dello Network Setup Tool.

- Per Windows 10/Windows Server 2016/Windows Server 2019/Windows Server 2022
Fare clic sul menu [Start] → [Network Setup Tool] → [Aiuto di Network Setup Tool].
- Per Windows 11/Windows Server 2025
Fare clic sul menu [Start] → [Tutte le app] → [Network Setup Tool] → [Aiuto di Network Setup Tool].

Controllo della connessione di rete per lo scanner

Controllare lo stato della connessione di rete quando lo scanner è connesso a una rete tramite una LAN cablata.

Avviare il prompt dei comandi sul computer, quindi controllare lo stato della connessione con il computer e lo scanner utilizzando il comando PING.

- 1 Aprire il prompt dei comandi sul computer.
- 2 Quando si utilizza il comando PING, immettere l'indirizzo IP o il nome host dello scanner.

ATTENZIONE

Quando si immette un nome host, sono necessarie le seguenti impostazioni preliminari:

- Configurazione delle impostazioni del server DNS
 - Registrazione del nome dello scanner (nome host) presso il server DNS
- [LAN cablata \(pag. 251\)](#)

- 3 Premere il tasto [Invio].

Il risultato del test di connessione viene visualizzato.

Se è disponibile una connessione tra il computer e lo scanner, viene visualizzata una notifica simile a quella seguente:

```
Reply from xxx.xxx.xxx.xxx: bytes=32 time=59ms TTL=246
```

Se non si riesce a stabilire una connessione tra il computer e lo scanner, controllare se è stato specificato l'indirizzo IP o il nome host corretto.

Se ancora non è possibile stabilire una connessione, fare riferimento a [Impossibile collegare lo scanner e un computer tramite una LAN cablata \(pag. 150\)](#) e adottare le misure adeguate.

Disinstallazione dei software

1 Accendere il computer e accedere a Windows come utente con privilegi di amministratore.

2 Chiudere tutti i software avviati.

3 Visualizzare il [Pannello di controllo] in Windows.

4 Selezionare [Disinstalla un programma].

Si visualizza la finestra [Programmi e funzionalità] con una lista di software attualmente installati.

5 Selezionare il software da disinstallare.

- Quando si disinstalla il driver PaperStream IP
Selezionare una delle seguenti opzioni:
 - PaperStream IP (TWAIN) for SP Series
 - PaperStream IP (TWAIN x64) for SP Series
 - PaperStream IP (ISIS) for SP Series
- Quando si disinstalla Network Setup Tool
Selezionare [Network Setup Tool].
- Quando si disinstalla Software Operation Panel/Error Recovery Guide
Selezionare [Software Operation Panel].
- Quando si disinstalla Error Recovery Guide (manuale)
Selezionare [Error Recovery Guide for SP Series].
- Quando si disinstalla PaperStream ClickScan
Selezionare [PaperStream ClickScan].
- Quando si disinstalla PaperStream ClickScan Searchable PDF Option
Selezionare [PaperStream ClickScan Searchable PDF Option].
- Quando si disinstalla PaperStream Capture
Selezionare [PaperStream Capture].
- Quando si disinstallano i manuali
Selezionare [SP Series manuals for SP-2240N] o [SP Series manuals for SP-2230N].
- Quando si disinstalla SP Series Online Update
Selezionare [SP Series Online Update].

6 Cliccare il tasto [Disinstalla]/[Disinstalla/Cambia].

7 Se si visualizza il messaggio di conferma, cliccare il tasto [OK]/[Sì].

Il programma è disinstallato.

Note quando si esportano le impostazioni dello scanner

Gli scanner collegati alla rete possono essere gestiti in PaperStream Central Admin.

È inoltre possibile distribuire le impostazioni dello scanner da PaperStream Central Admin e applicarle a più scanner contemporaneamente.

Per i dettagli su come applicare agli scanner le impostazioni dello scanner da PaperStream Central Admin, consultare la Guida dell'utente di PaperStream Central Admin.

CONSIGLIO

Le impostazioni dello scanner possono essere applicate a scanner dello stesso modello tramite [Import the Scanner Setting Information] in PaperStream Scanner Admin.

➔ [Importa informazioni sulle impostazioni dello scanner \(pag. 282\)](#)

Questa sezione spiega come esportare come modello le impostazioni dello scanner da uno scanner per applicare le impostazioni ad altri scanner.

Di seguito sono descritti gli elementi delle impostazioni dello scanner e la procedura di esportazione.

● Elementi delle impostazioni dello scanner

Le impostazioni dello scanner comprendono quanto segue:

- Informazioni sulle impostazioni dello scanner impostate in PaperStream Scanner Admin

➔ [Impostazioni di rete \(PaperStream Scanner Admin\) \(pag. 240\)](#)

Non è possibile esportare le impostazioni seguenti:

- [Nome dello scanner] in [Impostazioni generali]

- [Indirizzo IP] in [LAN cablata] in [Rete]

- Backup di Software Operation Panel

● Procedura di esportazione

- 1** In PaperStream Scanner Admin e Software Operation Panel, configurare le impostazioni dello scanner.

➔ [Impostazioni di rete \(PaperStream Scanner Admin\) \(pag. 240\)](#)

➔ [Impostazioni dello scanner \(Software Operation Panel\) \(pag. 197\)](#)

- 2** In PaperStream Scanner Admin, selezionare [Maintenance] → [Export the Scanner Setting Information], quindi esportare le impostazioni dello scanner.

➔ [Esporta informazioni sulle impostazioni dello scanner \(pag. 281\)](#)

Note per l'applicazione dei moduli di aggiornamento mediante PaperStream Central Admin

Questa sezione descrive le note per l'applicazione dei moduli di aggiornamento, quali le impostazioni dello scanner e il firmware, sugli scanner connessi a una rete utilizzando PaperStream Central Admin. Per i dettagli su come applicare i moduli di aggiornamento utilizzando gli scanner da PaperStream Central Admin, consultare la Guida dell'utente di PaperStream Central Admin.

- A seconda dell'ambiente di rete, la comunicazione tra PaperStream Central Admin e lo scanner potrebbe non riuscire a causa del carico di rete.
In questo caso, utilizzare PaperStream Central Admin per ridurre il numero di scanner per cui vengono applicati gli asset e il numero massimo di scanner che possono essere collegati contemporaneamente.
- Per gli scanner gestiti con connessione diretta a PaperStream Central Admin, i moduli di aggiornamento, come le impostazioni dello scanner e il firmware, vengono applicati quando lo scanner viene acceso.
L'applicazione dei moduli di aggiornamento potrebbe richiedere alcuni minuti. Pertanto, si raccomanda che i moduli di aggiornamento siano applicati durante il tempo in cui non sono interessate le operazioni aziendali.

Specifiche per gli elementi di impostazione del lavoro (DirectScan)

Condizioni e restrizioni sulle voci di impostazione del lavoro

A seconda delle voci di impostazione del lavoro per DirectScan, possono esserci condizioni o restrizioni sulle impostazioni e sul funzionamento.

Di seguito sono riportate le condizioni e le restrizioni per la configurazione di ciascuna voce.

- **Impostazioni di scansione**

Categoria impostazioni	Elemento di impostazione	Condizioni	Restrizioni
Impostazioni generali	(Trasporto) fogli	-	Quando si seleziona [Spread a doppia pagina], [Origine carta] viene modificato in [Entrambi i lati].
Immagine	Metodo bianco e nero (iDTC)	Modalità immagine: Nero & Bianco, Rilevamento automatico del colore	-
	Regolazione del colore	(Trasporto) fogli: Disattivato Modalità immagine: Colore, Rilevamento automatico del colore	-
	Pulizia	Modalità immagine: Nero & Bianco, Rilevamento automatico del colore	-
	Colore marginale	Modalità immagine: Nero / Bianco, Scala di grigi, Rilevamento automatico del colore	-
Pagina	Correzione dei bordi - Riparazione dei bordi	(Trasporto) fogli: Disattivato	-
Alimentazione della carta	Rilevamento dell'alimentazione e multipla	-	Se si utilizza la Modalità singola manuale, questa voce è disattivata.
	Protezione carta	-	Se si utilizza la Modalità singola manuale, questa voce è disattivata.

● Impostazioni file

Categoria impostazioni	Elemento di impostazione	Condizioni	Restrizioni
Formato file	PDF	-	Quando [Modalità immagine] è impostato su [Nero & Bianco] o [Rilevamento automatico del colore] mentre per questa voce è selezionato [JPEG], l'impostazione viene modificata in [PDF].
	JPEG	Modalità immagine: Colore, Scala di grigi	-
Opzioni PDF	PDF controllabile	-	Quando [Formato carta] in [Impostazioni scansione] è impostato su [Formato automatico (pagina lunga)], la casella di spunta [Converti in PDF ricercabile] è deselezionata. In seguito, anche se si cambia l'impostazione in qualcosa di diverso da [Formato automatico (pagina lunga)], la casella di spunta rimane deselezionata.

● File indice

Categoria impostazioni	Elemento di impostazione	Condizioni	Restrizioni
Emissione del file indice	PDF	-	Quando [Rilevamento codice a barre] in [Impostazioni scansione] è impostato su [Abilitato], casella di spunta [Emettere il file indice] è selezionata. In seguito, anche se [Rilevamento codice a barre] viene modificato in [Disabilitato], la casella di spunta rimane selezionata.

Vedere anche

[Assegnazione tasto \(pag. 257\)](#)

Specifiche dei codici a barre

Questa sezione spiega le tipologie di codici a barre che possono essere rilevate con DirectScan e le condizioni di rilevamento.

- **Codici a barre unidimensionali**



Esempio: Code 3 of 9

Codice	Set di caratteri	Cifra di controllo	Larghezza campo
UPC-A	Carattere numerico (0-9)	Se la verifica della cifra di controllo indica un errore, il valore del codice a barre non sarà emesso.	12 (include una cifra di controllo)
EAN 8 (JAN 8) EAN 13 (JAN 13)	Carattere numerico (0-9)	Se la verifica della cifra di controllo indica un errore, il valore del codice a barre non sarà emesso.	8 o 13 (include una cifra di controllo)
Code 3 of 9	<ul style="list-style-type: none"> ● Caratteri alfabetici (A-Z) ● Carattere numerico (0-9) ● Simboli (-.*\$/+%) ● Spazio 	Il valore del codice a barre comprensivo della cifra di controllo viene emesso senza la verifica della cifra di controllo.	Da 1 a 32 (esclude i codici di avvio e arresto) (*1)
Code 128 (EAN 128)	<ul style="list-style-type: none"> ● Caratteri alfabetici (a-z, A-Z) ● Carattere numerico (0-9) ● Simbolo (!"#\$%&'()*+,-./:;<=>?@[^\]^_`{ }~) ● Spazio ● Codici di controllo (tutti i codici saranno sostituiti con degli spazi) ● Codici funzione (da <FNC1> a <FNC4>) - Per i codici a barre che cominciano con <FNC1> (EAN128) 	Se la verifica della cifra di controllo indica un errore, il valore del codice a barre non sarà emesso.	Da 1 a 32 (esclude un carattere di controllo) (*1)

Codice	Set di caratteri	Cifra di controllo	Larghezza campo
	<p>Il primo FNC1 non sarà emesso. I valori dei codici a barre saranno emessi con i codici funzione diversi da FNC1 e sostituiti da " _ " (trattino basso).</p> <p>- Per i codici a barre che non cominciano con <FNC1> Da <FNC1> a <FNC4> non sono emessi.</p> <ul style="list-style-type: none"> • Caratteri di Avvio/ Arresto (CODICE-A, CODICE-B, CODICE-C) • Caratteri dei set di codici (CODICE-A, CODICE-B, CODICE-C) 		
Codabar (NW-7)	<ul style="list-style-type: none"> • Caratteri di Avvio/ Arresto (ABCD) • Carattere numerico (0-9) • Simboli (-\$.+.) 	Il valore del codice a barre comprensivo della cifra di controllo viene emesso senza la verifica della cifra di controllo.	Da 1 a 32 (esclude i codici di avvio e arresto) (*1)
ITF	Carattere numerico (0-9)	Il valore del codice a barre comprensivo della cifra di controllo viene emesso senza la verifica della cifra di controllo.	Da 2 a 32 (sempre un numero di cifre pari) (*1)

*1:Nella scansione di codici a barre contenenti più di 32 cifre, assicurarsi che il codice a barre sia stato riconosciuto correttamente prima di iniziare le operazioni.

● **Codici bidimensionali**



Esempio: QR Code



Esempio: PDF417



Esempio: Data Matrix

Codice	Set di caratteri	Larghezza campo
PDF417	Dati ASCII, Dati binari (caratteri a byte multiplo), combinazione dei precedenti	Caratteri alfanumerici: fino a 1850 caratteri Numeri: max. 2710 cifre Dati binari: fino a 1108 byte
QR Code	Numeri, caratteri alfabetici, simboli, dati binari (caratteri a byte multiplo), codici di controllo, combinazione dei precedenti	Caratteri alfanumerici: fino a 395 caratteri Numeri: Fino a 652 cifre
Data Matrix	Dati ASCII, Dati binari (caratteri a byte multiplo), combinazione dei precedenti	Caratteri alfanumerici: fino a 2.335 caratteri Numeri: max. 3.116 cifre Dati binari: fino a 1.555 byte

CONSIGLIO

- Per dettagli sui singoli codici fare riferimento ai rispettivi standard.
- I caratteri a più byte nei codici bidimensionali (PDF417/Codice QR/Matrice di dati) vengono trattati come testo codificato UTF-8.

● **Condizioni di rilevamento per un codice a barre unidimensionale**

Elemento	Condizione
Altezza del codice a barre	Da 10 mm a 30 mm
Larghezza codice a barre	Max. 300 mm

Elemento	Condizione
Margine del codice a barre	Min. 5 mm intorno al codice a barre (Se è stampato del testo, 5 mm/0,20 pollici o più dall'area che include il testo) (Per ITF, min. 5 mm o almeno 6 volte la larghezza dell'elemento stretto (l'opzione più larga) sui lati destro e sinistro dell'ITF)
Colore del codice a barre	Nero (Anche se il colore del codice a barre è diverso dal nero, il codice a barre può essere riconosciuto)
Colore base codice a barre	Bianco (Anche se il colore di base del codice a barre è diverso dal bianco, il codice a barre può essere riconosciuto)
Soluzione	Da 200 a 300 dpi
Angolo del codice a barre	Orizzontale e verticale
Larghezza elemento stretto/Larghezza modulo	<ul style="list-style-type: none"> • UPC-A/EAN 8 (JAN 8)/EAN13 (JAN 13) Min. 300 dpi: Min. 0,264 mm Max. 300 dpi: Min. 0,30 mm • Code 3 of 9/Code 128 (EAN 128)/Codabar (NW-7) Min. 300 dpi: Min. 0,20 mm Max. 300 dpi: Min. 0,30 mm • ITF Min. 300 dpi: Min. 0,254 mm Max. 300 dpi: Min. 0,30 mm
Larghezza elemento largo	Max. 14,0 mm (Per UPC-A/EAN 8 (JAN 8)/EAN13 (JAN 13)/Code 128 (EAN 128), questa è la larghezza dell'elemento più ampio, che è equivalente alla larghezza totale di quattro moduli).
Spazio tra i caratteri	<ul style="list-style-type: none"> • UPC-A/EAN 8 (JAN 8)/EAN13 (JAN 13)/Code 128 (EAN 128)/ITF Nessuno spazio tra i caratteri • Code 3 of 9/Codabar (NW-7) Pari o inferiore a 1,52 mm o tre volte la larghezza dell'elemento sottile, a seconda di quale dei due sia più largo, e pari o superiore alla larghezza dell'elemento sottile

● **Condizioni di rilevamento per QR code**

Elemento	Condizione
Modello	Modello 2 Le modalità ECI e FNC1 non sono supportate

Elemento	Condizione
Tipo di informazioni	Numeri, caratteri alfabetici, simboli, caratteri multibyte, codici di controllo, combinazione dei precedenti
Versione	Da 2 a 10
Dimensione della cella	Min. 0,40 mm
Margine del codice a barre	Min. 4 celle su ogni lato del codice a barre
Colore del codice a barre	Nero (Anche se il colore del codice a barre è diverso dal nero, il codice a barre può essere riconosciuto)
Colore base codice a barre	Bianco (anche se il colore di base del codice a barre è diverso dal bianco, il codice a barre può essere riconosciuto)
Soluzione	300 dpi
Angolo del codice a barre	Orizzontale e verticale
Livello di correzione dell'errore	L/M/Q/H

- **Condizioni di rilevamento per PDF417**

Elemento	Condizione
Larghezza del modulo	Da 0,3 mm a 2,0 mm
Altezza modulo	Si consiglia almeno tre volte l'altezza del modulo (il modulo può essere ancora riconosciuto se la sua altezza è inferiore al doppio della larghezza del modulo)
Larghezza totale del codice a barre	Da 25,5 mm a 170,0 mm
Altezza del codice a barre	Da 10,0 mm a 30,0 mm
Margine del codice a barre	Min. 5 mm intorno al codice a barre
Colore del codice a barre	Nero (Anche se il colore del codice a barre è diverso dal nero, il codice a barre può essere riconosciuto)
Colore base codice a barre	Bianco (anche se il colore di base del codice a barre è diverso dal bianco, il codice a barre può essere riconosciuto)
Soluzione	200 dpi
Angolo del codice a barre	Orizzontale e verticale
Livello di correzione dell'errore	0/2/3/4/5/6/7

● **Condizioni di rilevamento per Data Matrix**

Elemento	Condizione
Versione	ECC200 La modalità FNC1 (GS1) non è supportata
Dimensione della cella	Min. 0,50 mm
Margine del codice a barre	Min. 2 celle su ogni lato del codice a barre
Colore del codice a barre	Nero
Colore base codice a barre	Bianco
Soluzione	300 dpi
Angolo del codice a barre	Orizzontale e verticale

CONSIGLIO

- I codici a barre distorti potrebbero non essere riconosciuti correttamente.
- L'utilizzo ripetuto dello stesso documento potrebbe diminuire l'accuratezza del riconoscimento a causa dell'accumulo di sporcizia sul documento. Se il documento non viene riconosciuto correttamente o si macchia, sostituirlo con uno nuovo.
- Il codice a barre potrebbe non essere riconosciuto correttamente a seconda del documento (se storto), e/o delle condizioni di stampa dei codici a barre. Verificare che il codice a barre sia riconosciuto correttamente prima di iniziare le operazioni.
- Se sono presenti più codici a barre, il codice a barre da rilevare non è noto.
- Se sono presenti più codici a barre, l'ordine di rilevamento dei codici a barre non è noto.
- Anche se il colore di base del codice a barre o il colore del codice a barre sono diversi da bianco e nero, è possibile riconoscere il codice a barre. Per riconoscere i codici a barre a colori, regolare le impostazioni di scansione dei documenti a colori prima di utilizzare i codici a barre per fare in modo che i documenti vengano riconosciuti correttamente.
- I risultati di riconoscimento del codice a barre potrebbero includere errori, se il codice è inferiore alla dimensione minima richiesta.
- Se i codici a barre che soddisfano le condizioni non sono stati scansionati correttamente, è possibile migliorare le prestazioni provando quanto segue.
 - Specificare una risoluzione maggiore nelle impostazioni di scansione.
 - Stampare i codici a barre con una risoluzione maggiore (con una qualità maggiore)
 - Aumentare le dimensioni dei codici a barre
 - Sostituire la carta sulla quale sono stampati i codici a barre con una carta con un livello di bianchezza superiore
- Per eseguire la verifica della cifra di controllo su un tipo di codice a barre in cui la cifra di controllo non è controllata, calcolare la cifra di controllo e verificare da soli.

- Quando si utilizza un tipo di codice a barre in cui la cifra di controllo è controllata, il valore del codice a barre non sarà emesso qualora la verifica della cifra di controllo indicasse un errore. Se i codici a barre non vengono riconosciuti, controllare la correttezza della cifra di controllo.

Specifiche dei file indice

Questa sezione spiega i file di indice creati da DirectScan.

- Per ogni file di immagine viene emesso un file indice.
Se il formato del file è PDF, le informazioni sul codice a barre rilevate da tutte le pagine scansionate vengono salvate in un unico file.
- Il file indice viene nominato come segue:
NomeFileGenerato.index.xml
- Gli elementi dell'emissione sono i seguenti:

Nome dell'elemento	Descrizione	Nome dell'elemento XML
N. di stream	Il numero di stream che emette le immagini. Viene sempre emesso "1".	Stream No.
N. documento	Il numero della pila di documenti Viene sempre emesso "1".	Document No.
Il numero totale di pagine nella pila dei documenti.	Il numero totale delle pagine nella pila dei documenti Tuttavia, "1" è sempre l'emissione di un file a pagina singola.	Total pages in current document
Numero di pagina nella pila del documento	Numero di pagine nella pila del documento Tuttavia, "1" è sempre l'emissione di un file a pagina singola.	Page Number in Document
Numero di pagina	Numeri di pagina delle immagini da inviare	Actual page number
Data e ora	Data e ora d'inizio della scansione Il formato dell'ora segue le preferenze del sistema aaaa/MM/gg HH:mm:ss MM/gg/aaaa HH:mm:ss gg/MM/aaaa HH:mm:ss	Date&Time
Nome dello scanner	Il nome dello scanner utilizzato per la scansione	Scanner name
Nome utente	Il nome utente utilizzato per la connessione alla destinazione	User name
Nome del file (percorso completo)	Il nome del file (percorso completo)	Full Path
Nome del file	Il nome del file	File name

Nome dell'elemento	Descrizione	Nome dell'elemento XML
Nome del dispositivo	Il nome del dispositivo dello scanner utilizzato per la scansione Viene sempre emesso "SP-2240N" o "SP-2230N".	Device name
Numero di codici a barre rilevati	Il numero di codici a barre rilevati	Barcode size
Tag delle informazioni del codice a barre	Il tag che indica le informazioni di un codice a barre riconosciuto	Barcode
Tipo di codice a barre	Il tipo di codice a barre riconosciuto	Kind
Risultato del riconoscimento del codice a barre	Il testo riconosciuto dai codici a barre	Value

Un'immagine quando si utilizza il (Trasporto) fogli

Questa sezione descrive come ritagliare un'immagine quando si utilizza il (Trasporto) fogli per DirectScan.

- **Trasporto fogli**

Quando viene specificato [Doppia pagina]

Unisce le immagini su fronte e retro (create da un documento piegato a metà e scandite con il Trasporto fogli) in una sola immagine, ed emette l'immagine unita all'interno di un'immagine vuota allineata alla parte superiore e centrata orizzontalmente.

È possibile specificare le dimensioni di una pagina vuota in [Dimensione carta].

→ [Dimensione carta] in [Assegnazione tasto \(pag. 257\)](#)

Se [Dimensione carta] è impostato su [Automatico], viene selezionato automaticamente il formato carta più adatto all'immagine del documento tra i seguenti formati standard.

- A3
- B4 (JIS)

• Double Letter

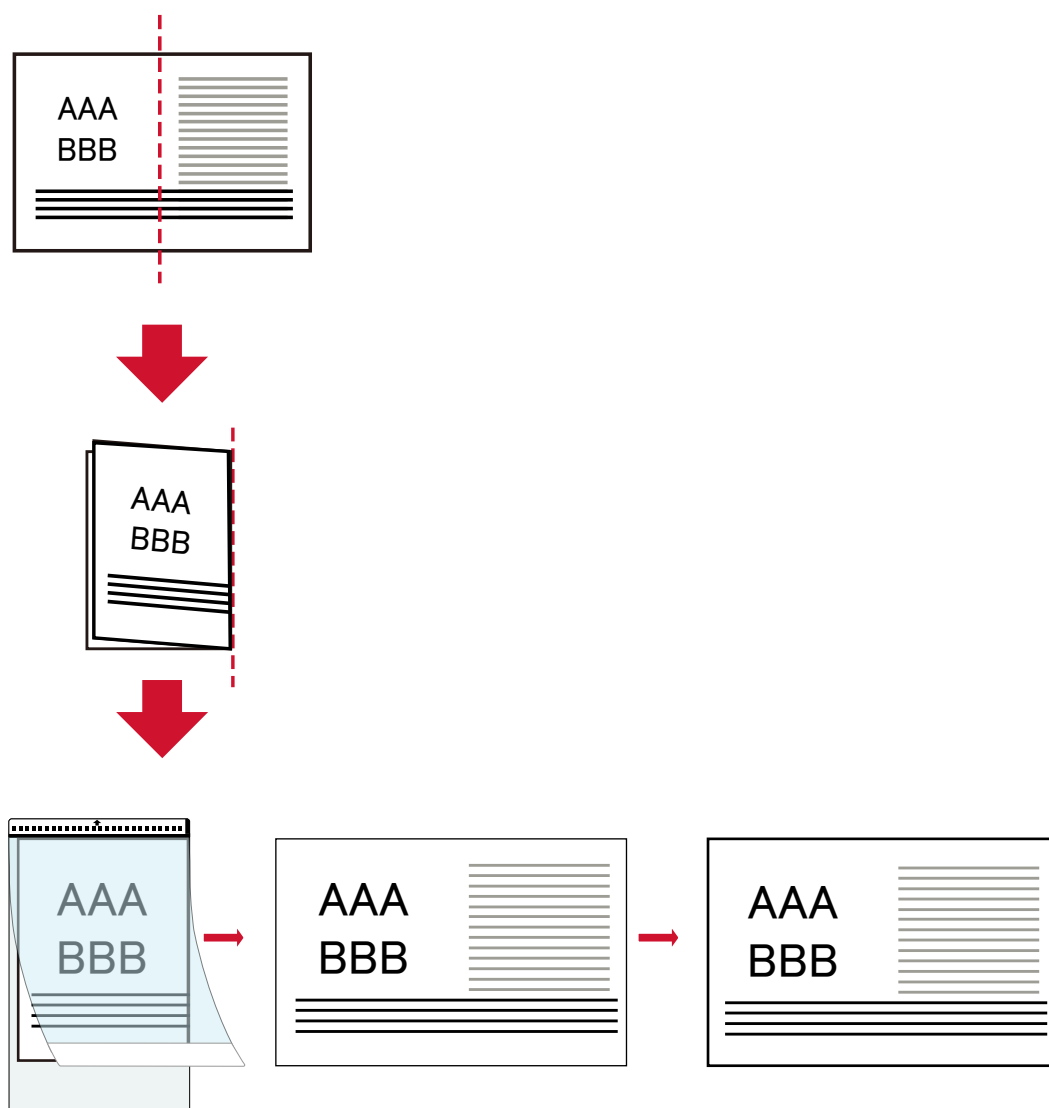

Quando viene specificato [Ritaglio (fronte)], [Ritaglio (retro)] o [Ritaglio (fronte-retro)]

L'immagine stampata sul documento viene ritagliata e incollata su un'immagine vuota in modo che sia centrata orizzontalmente e verticalmente, quindi viene emessa.

È possibile specificare le dimensioni di una pagina vuota in [Dimensione carta].

→ [Dimensione carta] in [Assegnazione tasto \(pag. 257\)](#)

Se [Dimensione carta] è impostato su [Automatico], viene selezionato automaticamente il formato carta più adatto all'immagine del documento tra i seguenti formati standard.

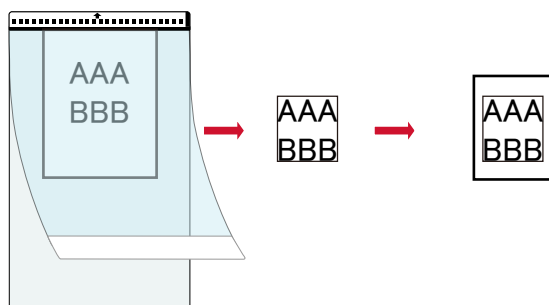

Quando viene specificato [Misura del Trasporto fogli] per [Dimensione carta], viene ritagliata un'immagine compresa l'area trasparente del Trasporto fogli e l'immagine ritagliata viene emessa così com'è.

- **Trasporto fogli foto**

Quando viene specificato [Doppia pagina]

Emette un'immagine nello stesso modo di quando viene specificato [Ritaglio (fronte)].

Quando viene specificato [Ritaglio (fronte)], [Ritaglio (retro)] o [Ritaglio (fronte-retro)]

Ritaglia l'immagine della foto e la emette centrata verticalmente e orizzontalmente all'interno di un'immagine vuota.

È possibile specificare le dimensioni di una pagina vuota in [Dimensione carta].

➔ [Dimensione carta] in [Assegnazione tasto \(pag. 257\)](#)

Quando viene specificato [Automatico] per [Dimensione carta], viene ritagliato solo il contenuto di un documento e l'immagine ritagliata viene emessa così com'è.

Come iniziare Network Setup Tool

Avvio del Programma di selezione dello scanner

Per usare lo scanner collegato a una rete da un computer, è necessario selezionare prima lo scanner nel Programma di selezione dello scanner.

Per dettagli sul Programma di selezione dello scanner, consultare l'Aiuto di Network Setup Tool.

- Per Windows 10/Windows Server 2016/Windows Server 2019/Windows Server 2022
Fare clic sul menu [Start] → [Network Setup Tool] → [Programma di selezione dello scanner].
- Per Windows 11/Windows Server 2025
Fare clic sul menu [Start] → [Tutte le app] → [Network Setup Tool] → [Programma di selezione dello scanner].

Avvio del Programma di impostazione dell'indirizzo IP

- Per Windows 10/Windows Server 2016/Windows Server 2019/Windows Server 2022
Fare clic sul menu [Start] → [Network Setup Tool] → [Programma di impostazione dell'indirizzo IP].
- Per Windows 11/Windows Server 2025
Fare clic sul menu [Start] → [Tutte le app] → [Network Setup Tool] → [Programma di impostazione dell'indirizzo IP].

Come iniziare Button Event Manager

1 Eseguire una delle seguenti:

- Per Windows 10/Windows Server 2016/Windows Server 2019/Windows Server 2022
Fare clic sul menu [Start] → [Network Setup Tool] → [Button Event Manager].
- Per Windows 11/Windows Server 2025
Fare clic sul menu [Start] → [Tutte le app] → [Network Setup Tool] → [Button Event Manager].

Quando si avvia Button Event Manager,  si visualizza nell'area di notifica della barra delle applicazioni.

2 Per consultare l'aiuto per le impostazioni dei tasti, fare clic con il pulsante destro del mouse su

 e quindi selezionare [Aiuto] dal menu visualizzato.

Per informazioni

- **Per informazioni**

Consultare la lista dei contatti nella seguente pagina Web:

<https://www.pfu.ricoh.com/global/scanners/contacts/>

- **Scanner di immagini SP Series**

Per informazioni riguardanti lo scanner, consultare la seguente pagina Web:

<https://www.pfu.ricoh.com/global/scanners/sps/support/index.html>

Se la soluzione al problema non viene identificata nella pagina web precedente, consultare le informazioni di contatto del proprio distributore o del rivenditore alla pagina web seguente:

<https://www.pfu.ricoh.com/global/scanners/inquiry.html>

- **Contatti per l'acquisto di materiali usurabili e di pulizia**

<https://www.pfu.ricoh.com/global/scanners/contacts/>