

RICOH

Image Scanner
SP-1120N/SP-1125N/SP-1130N

Manual de instruções

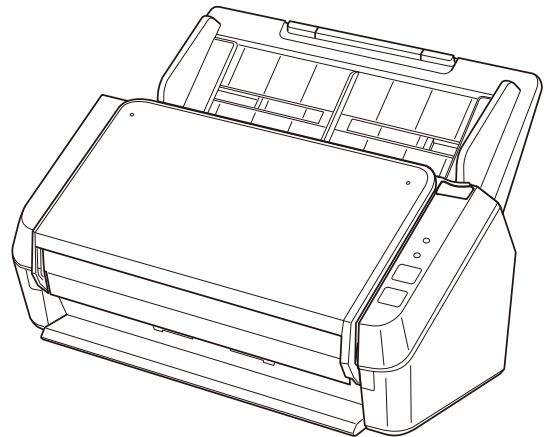

Sumário

Introdução	6
Sobre este produto	6
Manuais	6
Marcas registradas	8
Fabricante	8
Data de publicação/publicado por	8
Informações de segurança.....	8
Avisos utilizados neste manual.....	9
Abreviações utilizadas neste manual	10
Instruções sobre os comandos	11
Exemplos de tela deste manual	11
Informação.....	11
Visão geral do scanner	12
Recursos principais.....	12
Partes e funções	13
Sobre os indicadores.....	17
Configuração do scanner	18
Visão geral dos aplicativos fornecidos	18
Requisitos do sistema	21
Conetando o scanner através de uma LAN com fio (quando da obtenção de um endereço IP automaticamente).....	22
Conetando o scanner através de uma LAN com fio (quando da atribuição de endereço IP automaticamente).....	25
Conectando o scanner no computador através do cabo USB.....	29
Operações básicas	32
Ligando/desligando a energia	32
Como ligar a energia	32
Como desligar a energia.....	32
Entrando e retomando do Modo econômico.....	34
Configurando a bandeja de entrada do AAD (alimentador)	35

Abrindo/Fechando o AAD	36
Como abrir o AAD	36
Como fechar o AAD	37
Configurando a bandeja de saída	38
Como realizar um digitalização básica	41
Executando uma digitalização com um aplicativo de digitalização de imagens	41
Pressionando um botão no scanner para iniciar um aplicativo de digitalização de imagens e executar uma digitalização	44
Configurações do botão (para conexão USB)	47
Como carregar documentos	49
Carregando documentos	49
Preparação	49
Como carregar documentos	51
Documentos para digitalização	54
Tamanho do papel	54
Tipo de documento	54
Gramatura (Espessura do documento)	54
Documentos que talvez não sejam digitalizados com sucesso	54
Documentos que não devem ser digitalizados	55
Precauções	56
Capacidade de carga	58
Áreas que não podem ser perfuradas	59
Condições requeridas para detectar com precisão documentos sobrepostos (Alimentação múltipla)	60
Condições para digitalização de lotes de documentos variados	61
Condições para detector automático de tamanho da página	63
Vários métodos de digitalização	64
Digitalizando documentos com larguras diferentes	64
Digitalizando documentos longos	67
Cuidados diários	68
Materiais de limpeza	68
Locais e ciclo de limpeza	70
Limpando o exterior do scanner	71
Limpando o interior do scanner (AAD) com Papel de limpeza	72

Limpando o interior do scanner (AAD) com um pano.....	74
Substituindo as peças de consumo	79
Peças de consumo e ciclos de troca	79
Substituindo o conjunto de rolos	81
Soluções de problemas	89
Quando ocorre uma obstrução de papel.....	89
Erros	91
Obstrução de papel.....	93
Alimentação múltipla	94
Tampa aberta	94
Mal funcionamento do sensor	95
Erro óptico (AAD dianteiro)	95
Erro óptico (AAD posterior).....	96
Em uso por outros	96
Não foi carregado nenhum documento	96
Digitalização suspensa pelo usuário	97
Soluções de problemas	98
O scanner não liga.	99
Não pode conectar o scanner e um computador com a rede	100
Não pode conectar o scanner e um computador através do cabo USB	105
A digitalização não inicia	106
A digitalização é muito demorada	108
A imagem digitalizada da figura ou foto está irregular/aparece ruído de imagem	109
A qualidade do texto ou das linhas digitalizadas não é satisfatória	110
As imagens estão distorcidas ou não estão limpas	111
Aparecem linhas verticais nas imagens.....	112
Os documentos sobrepostos são alimentados Frequentemente no scanner.....	113
A situação em que o documento não é alimentado para o AAD ocorre com frequência	115
Obstruções de papel / erros de alimentação ocorrem com frequência	117
Imagens digitalizadas ficam alongadas	119
Uma sombra é exibida na margem superior ou inferior da imagem	120
Linhas pretas aparecem no documento.....	121
Antes de contatar a assistência técnica autorizada do scanner	122
Ações a tomar antes de contatar a assistência técnica autorizada do scanner	122
Antes de contatar a assistência técnica autorizada do scanner	122
Verificando o adesivo do produto	125

Configurações do scanner (Software Operation Panel)	126
Iniciando o Software Operation Panel	126
Configurando o Software Operation Panel para [Modo de exibição]	128
Configurando o [Modo de exibição]	129
Saindo do [Modo de exibição]	131
Configurando uma senha	133
Alterando a senha	134
Anulando a senha	136
Reconfigurando a senha	138
Item de configuração	140
Configurações do aparelho	140
Configurações relacionadas aos contadores de folhas	141
Verificando os contadores de folhas	141
Limpando os contadores de folhas	143
Mensagem de troca de peças de consumo	144
Configurações relacionadas ao tempo de espera	145
Tempo de espera para o scanner entrar no modo econômico [Modo econômico]	145
Anexo	147
Especificações básicas	147
Especificações da instalação	149
Dimensões externas	150
Desinstalando o software	151
Suporte ao cliente	153
Soluções de problemas	153
Contato para perguntas	153
Contato para aquisição de peças de consumo ou materiais de limpeza	153

Introdução

Obrigado por adquirir este produto.

Sobre este produto

"Este produto" refere os três modelos seguintes scanner de imagem colorida: SP-1120N, SP-1125N e SP-1130N.

Cada scanner está equipado com um alimentador automático de documentos (AAD) que permite a digitalização duplex (frente e verso) e suporta interfaces USB e de LAN com fio.

A tabela seguinte mostra as diferenças entre cada modelo do scanner.

Modelo	Tipo de scanner	Velocidade da digitalização (*1)
SP-1120N	AAD	20 ppm/40 ipm
SP-1125N	AAD	25 ppm/50 ipm
SP-1130N	AAD	30 ppm/60 ipm

*1: Quando são digitalizados documentos de tamanho A4 a 300 dpi usando a compactação JPEG.

A velocidade de digitalização é a mesma quando o scanner está conectado através de USB ou de uma LAN com fio.

Manuais

Os seguintes manuais estão inclusos neste produto.

Consulte-os sempre que necessário.

Manual	Descrição
Precauções de segurança (papel, PDF)	Este manual contém informações importantes sobre o uso seguro e correto do produto. Certifique-se de lê-lo antes de usar este scanner. A versão em PDF está incluída no Setup DVD-ROM.
Instruções básicas (papel)	Explica as operações desde a configuração do scanner até a digitalização de um documento para uma verificação.
Guia do Operador (este manual) (HTML)	Fornecer informações detalhadas sobre a configuração do scanner, a operação e manutenção diária do scanner, a substituição de peças e a solução de problemas. Incluído no Setup DVD-ROM.
Guia do Usuário do PaperStream Capture (PDF)	Fornecer uma visão geral do PaperStream Capture e informações detalhadas sobre a instalação, sobre como digitalizar documentos, ativação e operação de múltiplas estações. Incluído no Setup DVD-ROM.

Manual	Descrição
Manual de instruções do Scanner Central Admin (PDF)	Descreve sobre a visão geral, instalação, operação e manutenção do Scanner Central Admin. Incluso no Setup DVD-ROM.
Ajuda do PaperStream IP	Explica como usar e configurar as definições para o driver do PaperStream IP. Incluso no Setup DVD-ROM.
Ajuda do Network Setup Tool for SP Series	Explica como usar várias ferramentas para conectar o scanner em uma rede e o disponibilizar para poder ser usado a partir de um aplicativo de digitalização de imagens. Incluso no Setup DVD-ROM.
Ajuda do SP Series Online Update	Explica como usar e configurar as definições para o SP Series Online Update. Incluso no Setup DVD-ROM.

Dependendo do software que deseja usar, consulte o manual do software (Que não dos softwares acima).

Para maiores detalhes sobre o software, consulte [Visão geral dos aplicativos fornecidos \(página 18\)](#).

Marcas registradas

ISIS é uma marca da Open Text.

Intel e Intel Core são marcas comerciais da Intel Corporation ou de suas subsidiárias nos EUA e/ou em outros países.

Google e Google Chrome são marcas comerciais ou marcas registradas da Google LLC.

ABBYY™ FineReader™ Engine © ABBYY. OCR by ABBYY

ABBYY e FineReader são marcas comerciais da ABBYY Software, Ltd. as quais podem estar registradas em algumas jurisdições.

ABBYY™ FineReader™ PDF Sprint

© 2014 ABBYY

ABBYY e FineReader são marcas comerciais da ABBYY Software, Ltd. as quais podem estar registradas em algumas jurisdições.

Além do software de autoria do desenvolvedor do produto (PFU Limited), este produto contém software de fonte aberta criado por terceiras entidades. Para obter detalhes sobre as condições das licenças para o software de fonte aberta, consulte "Termos e Condições da Licença e Provisões de Responsabilidade para o Software de Código Aberto" (nome do arquivo: OSS_License_rev_*.pdf) que está armazenado no site de download.

Microsoft, Excel, Windows e Windows Server são marcas comerciais do grupo de companhias Microsoft.

ScanSnap e PaperStream são marcas comerciais ou marcas registradas da PFU Limited no Japão.

Outros nomes de companhias e produtos são marcas comerciais ou marcas registradas de seus respectivos proprietários.

Fabricante

PFU Limited

YOKOHAMA i-MARK PLACE, 4-5 Minatomirai 4-chome, Nishi-ku, Yokohama-shi, Kanagawa 220-8567 Japão.

Data de publicação/publicado por

Data de publicação: Fevereiro de 2023

Publicado por: PFU Limited

© PFU Limited 2020-2023

Informações de segurança

O manual "Precauções de segurança" contém importantes informações sobre o uso seguro e correto deste produto.

Certifique-se de lê-las com atenção antes de usar o scanner.

Avisos utilizados neste manual

Os seguintes avisos descritos neste manual são utilizados, para evitar que o usuário e qualquer pessoa próxima a ele sofram qualquer tipo de acidente ou danifique o equipamento.

As indicações de alerta consistem de símbolos que indicam a gravidade e declarações de advertências.

Seguem abaixo, os significados de cada símbolo:



PERIGO

Este aviso alerta que, caso o aparelho seja manuseado sem a cautela necessária, podem ocorrer acidentes graves ou fatais.



CUIDADO

Este aviso alerta que, caso o aparelho seja manuseado sem a cautela necessária, danos ao aparelho ou graves acidentes podem ser causados.

Para convenção de notações, os símbolos seguintes são usados neste manual:

ATENÇÃO

Este símbolo alerta os operadores para informações particularmente importantes. Certifique-se de que lê estas informações.

DICAS

Este símbolo alerta os operadores para conselhos úteis sobre operações.

Abreviações utilizadas neste manual

As seguintes abreviações são usadas neste manual.

Nome	Indicação
Windows Server™ 2012 Standard (64-bit)	Windows Server 2012 (*1)
Windows Server™ 2012 R2 Standard (64-bit)	Windows Server 2012 R2 (*1)
Windows® 10 Home (32-bit/64-bit) Windows® 10 Pro (32-bit/64-bit) Windows® 10 Enterprise (32-bit/64-bit) Windows® 10 Education (32-bit/64-bit)	Windows 10 (*1)
Windows Server™ 2016 Standard (64-bit)	Windows Server 2016 (*1)
Windows Server™ 2019 Standard (64-bit)	Windows Server 2019 (*1)
Windows Server™ 2022 Standard (64-bit)	Windows Server 2022 (*1)
Windows® 11 Home (64-bit) Windows® 11 Pro (64-bit) Windows® 11 Enterprise (64-bit) Windows® 11 Education (64-bit)	Windows 11 (*1)
Google Chrome™	Google Chrome
Microsoft® Word	Word
Microsoft® Excel®	Excel
ABBYY™ FineReader™ PDF Sprint	ABBYY FineReader Sprint
ABBYY FineReader for ScanSnap™	ABBYY FineReader for ScanSnap
PaperStream IP (TWAIN) for SP Series PaperStream IP (TWAIN x64) for SP Series PaperStream IP (ISIS) for SP Series	Driver PaperStream IP
Ferramenta de seleção do scanner for SP Series	Ferramenta de seleção do scanner
Ferramenta de configuração do endereço IP for SP Series	Ferramenta de configuração do endereço IP
Button Event Manager for SP Series	Button Event Manager

*1:Onde não há distinção entre as versões diferentes do sistema operacional acima, é usado o termo geral "Windows".

Instruções sobre os comandos

Os símbolos de seta para a direita (→) são usados para separar ícones ou opções de menu que deve ser selecionados em sucessão.

Exemplo: Clique no menu [Iniciar] → [Painel de Controle].

Exemplos de tela deste manual

As telas do produto Microsoft foram reimpressas com a permissão da Microsoft Corporation. Para aperfeiçoamento do produto, os exemplos de tela deste manual estão sujeitos a alterações sem aviso prévio.

Se as atuais telas exibidas diferirem das telas de exemplo deste manual, manuseie-as seguindo as telas visualizadas e tomando como referência o manual do aplicativo usado.

As capturas de tela usadas neste manual pertencem ao Windows 10. As janelas e as operações reais podem diferir dependendo do sistema operacional. Note também que as telas e as operações podem diferir deste manual após o software de aplicativo do scanner ser atualizado. Neste caso, consulte o manual fornecido com a atualização do software.

Informação

- O conteúdo deste manual está sujeito a alterações sem aviso prévio.
- A PFU Limited não assume qualquer responsabilidade pelos danos acidentais ou consequentes resultantes do uso deste produto, bem como pelas reclamações feitas por terceiros.
- A cópia total ou parcial do conteúdo deste manual, assim como os programas do scanner são proibidas por lei.

Visão geral do scanner

Esta seção explica os recursos principais deste produto, os nomes das peças e suas funções.

Recursos principais

O scanner possui as seguintes características:

- **Digitalização de alta velocidade**

Efetua uma velocidade de digitalização de 20 ppm/40 ipm (SP-1120N) (*1), 25 ppm/50ipm (SP-1125N) (*1) ou de 30 ppm/60 ipm (SP-1130N) (*1). Além disso, podem ser carregadas até 50 folhas de documentos (*2) para digitalização contínua que lhe permite digitalizar rapidamente um grande volume de documentos.

- **Conexão da rede**

O scanner pode ser conectado através de uma LAN com fio.

Mesmo com uma conexão de rede, a velocidade de digitalização é equivalente aquela de uma conexão USB.

Durante uma comunicação de rede, para evitar fugas de informação devido a interceção de comunicações, pode codificar as imagens digitalizadas. Para obter detalhes, consulte a Ajuda do Network Setup Tool for SP Series.

- **Alta eficiência na pré-digitalização**

O scanner pode executar "digitalização de lotes de documentos variados" que permite digitalizar documentos de diferentes tamanhos do papel de uma vez.

Esta ação simplifica o processo de separação de documentos antes da digitalização.

- **Redução de perdas causadas por alimentações múltiplas**

O scanner possui sensores ultra-sônicos que detectam com precisão erros de "alimentação múltipla" quando 2 ou mais folhas são alimentadas ao mesmo tempo.

Esta detecção para documentos sobrepostos é eficaz mesmo quando um lote com documentos de diferentes tamanhos é digitalizado, evitando a perda de tempo.

- **Gerenciamento centralizado de vários scanners**

Com o Scanner Central Admin Server, podem ser gerenciados ao mesmo tempo vários scanners. Por exemplo, o aplicativo pode ser usado para atualizar as informações da configuração e os drivers do scanner para todos os scanners de uma vez e também pode ser usado para verificar o status de operação de cada scanner.

Para maiores detalhes, consulte o Guia do Usuário do Scanner Central Admin.

*1:Quando são digitalizados documentos de tamanho A4 a 300 dpi usando a compactação JPEG.

*2:Quando a gramatura é 80 g/m².

Partes e funções

Esta seção descreve os nomes dos componentes do scanner.

- **Parte frontal**

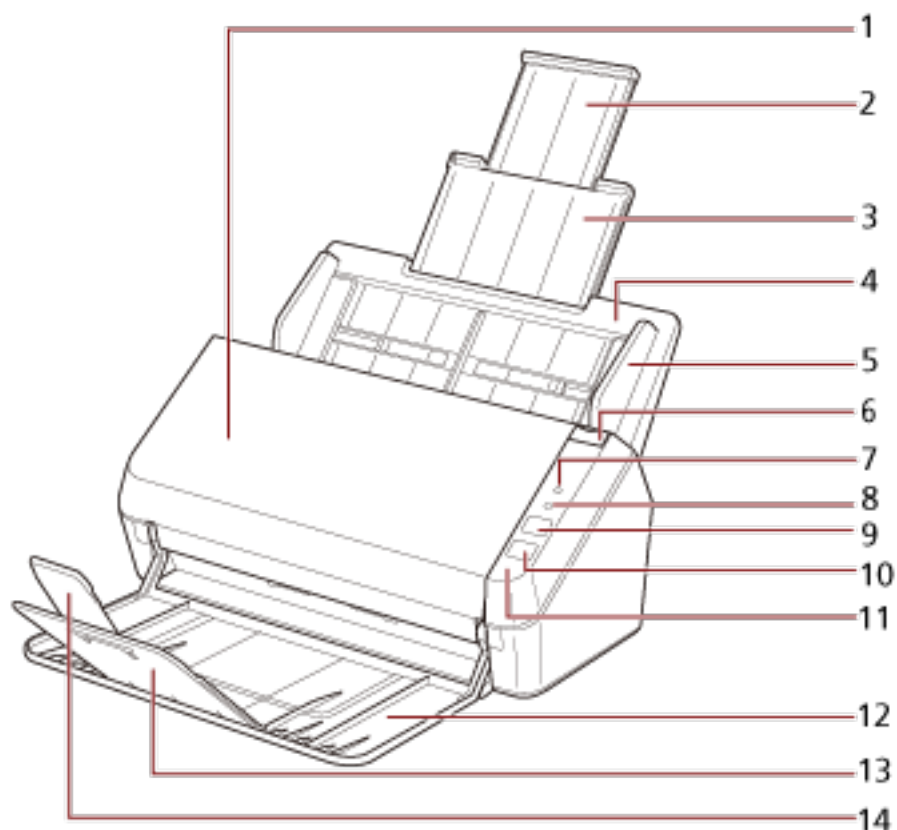

Nº	Nome	Função
1	AAD (Alimentador Automático de Documentos)	Recolhe e alimenta cada um dos documentos a partir da bandeja de entrada do AAD (alimentador). Abra esta parte para substituir peças de consumo ou limpar o interior do scanner.
2	Extensão secundária da bandeja de entrada	Puxe para ajustar até o comprimento do documento.
3	Extensão primária da bandeja de entrada	Puxe para ajustar até o comprimento do documento.
4	Bandeja de entrada do AAD (alimentador)	Segura o documento a ser digitalizado.
5	Guia lateral	Posiciona os documentos no lugar quando estes são carregados na Bandeja de entrada do AAD (alimentador) ao serem alimentados no scanner.

Nº	Nome	Função
6	Alavanca de abertura do AAD	Puxe esta guia para abrir o AAD.
7	Verifique o indicador	Acende, pisca em laranja ou se apaga quando ocorrer um erro. Para maiores detalhes, consulte a seção Sobre os indicadores (página 17) .
8	Indicador de energia	Acende na cor verde quando o scanner está ligado. Pisca nos casos seguintes: <ul style="list-style-type: none"> • Imediatamente após o scanner ser ligado • Logo antes de o scanner desligar, depois de pressionar o botão power • Quando a bandeja de entrada do AAD (alimentador) é fechada
9	Botão scan/stop	Abre o aplicativo interligado. Para uma digitalização imediatamente no meio de uma digitalização. Limpa o erro temporário indicado no indicador de verificação.
10	Botão power	Liga/desliga o scanner.
11	Painel de operações	Consiste do indicador de verificação, do indicador de energia, do botão scan/stop e do botão power.
12	Bandeja de saída	Empilha os documentos ejetados.
13	Extensão primária da bandeja de saída	Deslize em sua direção para ajustar até o comprimento do documento.
14	Extensão secundária da bandeja de saída	Deslize em sua direção para ajustar até o comprimento do documento.

- Voltar

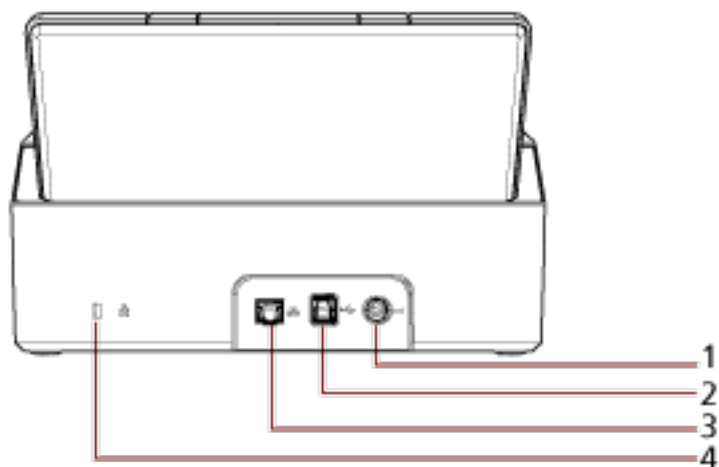

Nº	Nome	Função
1	Conector de alimentação	Usado para conectar um cabo de alimentação. O "Cabo elétrico" refere-se ao plugue e ao cabo AC conectados.
2	Conector USB	Usado para conectar o cabo USB.
3	Conector de LAN	Usado para conectar um cabo de LAN.
4	Ranhura da trava de segurança	Usado para conectar um cabo de segurança anti-roubo (disponível comercialmente).

- Componentes removíveis

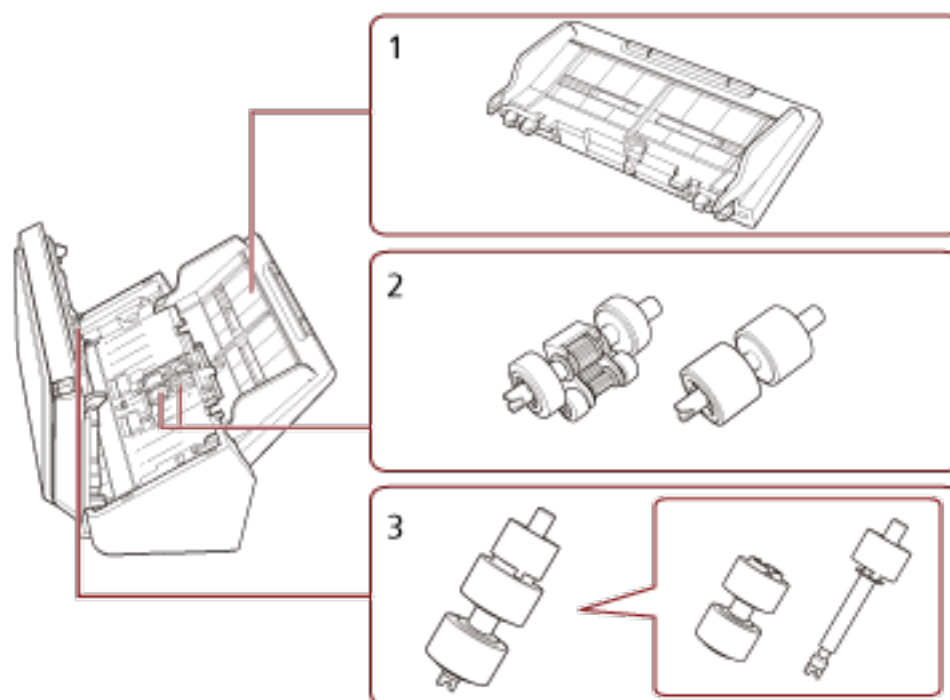

Nº	Nome	Função
1	Bandeja de entrada do AAD (alimentador)	Segura o documento a ser digitalizado.
2	Módulo de alimentação	Um rolete que alimenta os documentos carregados na bandeja de entrada do AAD (alimentador) para o AAD.
3	Rolo de freio	Um rolo que impede que mais de uma folha dos documentos seja alimentada no AAD de uma vez.

Sobre os indicadores

Verifique o indicador	Indicador de energia	Descrição
Desligado	Pisca (verde)	Processando inicialização. Continua até o scanner estar pronto depois de fechar o AAD.
Desligado	Ligado (verde)	O scanner está pronto para ser usado. Indica que a inicialização está concluída com sucesso. Os indicadores funcionam do mesmo modo quando o scanner está no modo de economia de energia.
Ligado (laranja)/ Desligado	Ligado (verde)	Indica que um erro recuperável ocorreu durante a digitalização. Para obter detalhes sobre os erros, consulte Erros (página 91) .
Pisca (laranja)	Ligado (verde)	Indica que um erro do dispositivo ocorreu durante a inicialização ou digitalização. Para obter detalhes sobre os erros, consulte Erros (página 91) .

Configuração do scanner

Esta seção descreve o software que é requerido para o computador onde deseja conectar o scanner, os requisitos do sistema e o método de instalação do scanner.

O procedimento de configuração do scanner depende do método de conexão do scanner.

Verifique a página de referência para cada método para configurar o scanner.

- [Conetando o scanner através de uma LAN com fio \(quando da obtenção de um endereço IP automaticamente\) \(página 22\)](#)
- [Conetando o scanner através de uma LAN com fio \(quando da atribuição de endereço IP automaticamente\) \(página 25\)](#)
- [Conectando o scanner no computador através do cabo USB \(página 29\)](#)

Quando usar o Scanner Central Admin, consulte o Guia do Usuário do Scanner Central Admin.

Visão geral dos aplicativos fornecidos

Esta seção descreve o software que é requerido para o computador onde deseja conectar o scanner.

Este produto é fornecido com os seguintes aplicativos.

DICAS

O software pode ser instalado a partir do Setup DVD-ROM fornecido ou baixado a partir do website de download e, depois, instalado.

- **Driver PaperStream IP**

O driver PaperStream IP é um driver que possui compatibilidade com o padrão TWAIN / ISIS. Ele suporta scanners conectados em uma rede.

Há três tipos de drivers PaperStream IP.

- PaperStream IP (TWAIN) for SP Series

Obedece ao padrão TWAIN. Usado quando usar o scanner usando aplicativos de 32-bit compatíveis com o TWAIN.

- PaperStream IP (TWAIN x64) for SP Series

Obedece ao padrão TWAIN. Usado quando usar o scanner usando aplicativos de 64-bit compatíveis com o TWAIN.

Independentemente de seu sistema operacional, se o aplicativo de digitalização de imagens que está usando for um aplicativo de 32 bits, use o PaperStream IP (TWAIN) for SP Series.

- PaperStream IP (ISIS) for SP Series

Obedece ao padrão ISIS. Usado quando usar o scanner usando aplicativos compatíveis com o ISIS.

Para maiores detalhes, consulte a Ajuda do driver PaperStream IP.

- **Network Setup Tool for SP Series**

Os aplicativos seguintes estão incluídos.

Esses aplicativos são usados para conectar o scanner em uma rede para tornar o scanner disponível.

- Ferramenta de seleção do scanner
Use este aplicativo para configurar um computador para usar o scanner conectado em uma rede.
- Ferramenta de configuração do endereço IP
Use este aplicativo para definir um endereço IP do scanner e um nome do scanner.
- Button Event Manager
Use este aplicativo para especificar um aplicativo de digitalização de imagens a ser iniciado quando o botão scan/stop é pressionado.

Para obter detalhes, consulte a Ajuda do Network Setup Tool for SP Series.

- Software Operation Panel
Pode configurar as definições relacionadas aos documentos de digitalização e ao gerenciamento das peças de consumo.
Ele é instalado junto com o driver PaperStream IP.
Para maiores detalhes, consulte a seção [Configurações do scanner \(Software Operation Panel\) \(página 126\)](#).
- Error Recovery Guide
Use este aplicativo para exibir o status do scanner e uma solução para um problema se ocorrer um erro no scanner.
Ele é instalado junto com o driver PaperStream IP.
As soluções para problemas também podem ser verificadas em [Soluções de problemas \(página 89\)](#).
- Error Recovery Guide (manual)
Este é um manual que descreve soluções para erros notificados pelo Error Recovery Guide.
- PaperStream ClickScan
Um aplicativo de digitalização de imagem de 32 bits que suporta o PaperStream IP (TWAIN) for SP Series.
A digitalização pode ser efetuada através de operações e configurações simples.
Este programa inicia automaticamente quando faz logon em seu computador e reside na área de notificação localizada no lado direito da barra de tarefas.
Para maiores detalhes, consulte a Ajuda do PaperStream ClickScan.
- PaperStream ClickScan Searchable PDF Option
Um aplicativo para gerar imagens em formatos como PDF pesquisável, Word (*1) ou Excel (*1).
Pode ser usado com o PaperStream ClickScan.
Para maiores detalhes, consulte a Ajuda do PaperStream ClickScan.
- PaperStream Capture
Um aplicativo de digitalização de imagem de 32 bits que suporta o PaperStream IP (TWAIN) for SP Series/PaperStream IP (ISIS) for SP Series.
Se as configurações de digitalização forem definidas como perfis de documento, é possível personalizá-las conforme sua preferência.
Para obter detalhes, consulte o Guia do Usuário do PaperStream Capture.

- PaperStream Capture Pro (EVALUATION)

Um aplicativo de digitalização de imagem de 32 bits que suporta o PaperStream IP (TWAIN) for SP Series.

Esta é a versão de avaliação do PaperStream Capture Pro.

Para usar a versão completa, adquira e ative uma licença.

Além das funções no PaperStream Capture, o PaperStream Capture Pro também lhe permite efetuar operações de múltiplas estações e definições avançadas de meta-dados.

Para obter detalhes, consulte o Guia do Usuário do PaperStream Capture.

- ABBYY FineReader for ScanSnap

Este aplicativo converte as imagens em arquivos de aplicativos como o Word (*1) ou Excel (*1).

Pode ser usado quando digitalizar documentos com o PaperStream Capture/PaperStream Capture Pro.

Efetue o download a partir do site de download e instale-o.

- ABBYY FineReader Sprint

Este aplicativo suporta o PaperStream IP (TWAIN) for SP Series. O driver WIA não é suportado.

Pode converter imagens que digitalizou para arquivos do Word (*1) ou do Excel (*1).

Para obter detalhes, consulte a Ajuda do ABBYY FineReader Sprint Help.

- Manuais

As Precauções de segurança e o Manual de instruções estão instalados.

- Scanner Central Admin Agent

Use este aplicativo para atualizar o firmware para scanners múltiplos com uma operação simples e para gerenciar e monitorar scanners múltiplos. Pode monitorar o status das operações do scanner e verificar as informações do scanner.

Os aplicativos que são requeridos serão diferentes com cada modo de operação.

Para maiores detalhes, consulte o Guia do Usuário do Scanner Central Admin.

- SP Series Online Update

Este aplicativo procura as atualizações mais recentes para o software que está instalado no computador, procura atualizações do firmware para o scanner que está conectado no computador e as aplica.

Para maiores detalhes, consulte a Ajuda do SP Series Online Update.

*1:Os produtos Office da Microsoft® precisam ser instalados.

Requisitos do sistema

Os requisitos do sistema para o computador onde o software vai ser instalado são os seguintes.

Sistema operacional	<ul style="list-style-type: none"> ● Windows Server™ 2012 Standard (64-bit) (*1)(*2) ● Windows Server™ 2012 R2 Standard (64-bit) (*1)(*2) ● Windows® 10 Home (32-bit/64-bit) (*2) ● Windows® 10 Pro (32-bit/64-bit) (*2) ● Windows® 10 Enterprise (32-bit/64-bit) (*2) ● Windows® 10 Education (32-bit/64-bit) (*2) ● Windows Server™ 2016 Standard (64-bit) (*1)(*2) ● Windows Server™ 2019 Standard (64-bit) (*1)(*2) ● Windows Server™ 2022 Standard (64-bit) (*1)(*2) ● Windows® 11 Home (64-bit) (*2) ● Windows® 11 Pro (64-bit) (*2) ● Windows® 11 Enterprise (64-bit) (*2) ● Windows® 11 Education (64-bit) (*2)
CPU	Processador Intel ou compatível com Intel
Resolução do display	1024 x 768 pixels ou superior, 65.536 ou mais cores (Tamanho do texto: até 125%)
Espaço no disco rígido	12 GB ou mais de espaço livre no disco rígido (*3)
Unidade de DVD	Necessária para instalar o software
Interface	USB 3.2 Gen 1x1 (USB 3.0)/USB 2.0/USB 1.1

*1:O ABBYY FineReader Sprint não é suportado.

*2:O software fornecido opera como um aplicativo de desktop.

*3:O espaço necessário no disco para a digitalização de documentos varia de acordo com o tamanho das imagens digitalizadas.

Conetando o scanner através de uma LAN com fio (quando da obtenção de um endereço IP automaticamente)

Esta seção explica o procedimento de configuração para você conectar o scanner em um dispositivo de rede através de uma LAN com fio e obter um endereço IP automaticamente para o scanner a partir do servidor DHCP.

Para o procedimento de desembalar o scanner, consulte as Instruções básicas.

ATENÇÃO

Se uma versão antiga do software estiver instalada, desinstale-a primeiro.

Para o procedimento para desinstalar o software, consulte [Desinstalando o software \(página 151\)](#).

DICAS

A configuração padrão de fábrica para obtenção de um endereço IP para o scanner está definida para obter o endereço IP automaticamente.

- 1 Ligue o computador e faça o login no Windows como administrador.**
- 2 Insira o Setup DVD-ROM na unidade de DVD.**
A janela [Instalação do SP Series] será exibida.

DICAS

Se a janela [Instalação do SP Series] não aparecer, clique duas vezes em "Setup.exe" no Setup DVD-ROM através do [Explorador de Arquivos] ou do [Computador].

- 3 Clique no botão [Instalar o software].**



A janela de informações do software será exibida.

- 4 Verifique as informações e clique no botão [Avançar].**
- 5 Clique no botão [Software do scanner].**
- 6 Instale o software seguindo as instruções exibidas na janela.**
A janela [Como conectar o Scanner] aparece quando a instalação do software está concluída.

7 Selecione [LAN com fio] e conecte o scanner no computador como a seguir.

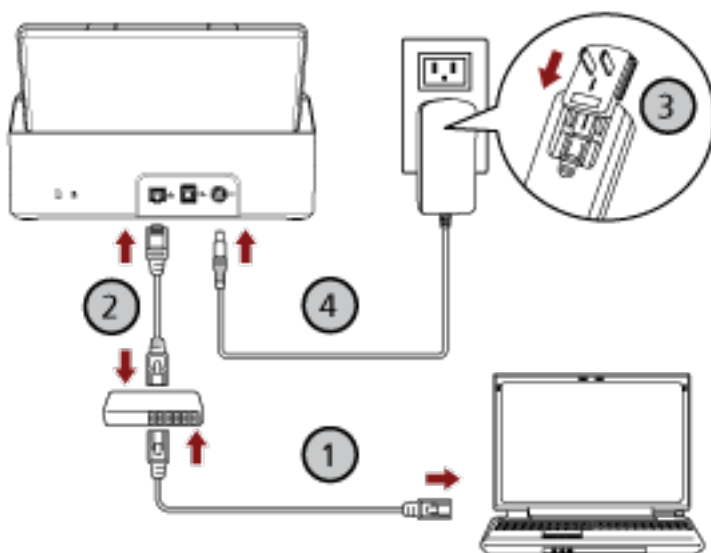
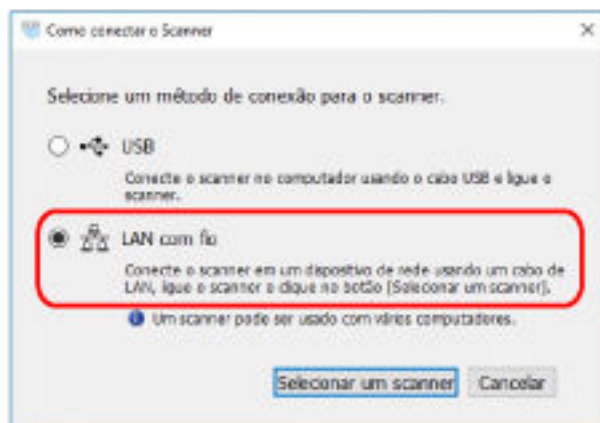

a Conecte o computador em um dispositivo de rede através de uma LAN com fio ou Wi-Fi (1).

Para obter detalhes sobre como conectar o computador na rede, consulte o manual do computador.

b Conecte o scanner no dispositivo de rede através de uma LAN com fio (2).

c Conecte o cabo elétrico no scanner e na tomada CA (3, 4).

d Ligue o scanner.

Para maiores detalhes, consulte a seção [Como ligar a energia](#) (página 32).

8 Clique no botão [Selecionar um scanner] na janela [Como conectar o Scanner].

A janela [Ferramenta de seleção do scanner] é exibida.

9 Na lista de scanners, selecione o scanner que deseja usar e, depois, clique no botão [OK].

Na lista de scanners, o número serial do scanner é exibido como o nome do scanner padrão. O número serial está impresso no rótulo na traseira do scanner. Para maiores detalhes, consulte a seção [Verificando o adesivo do produto \(página 125\)](#).

Para mais detalhes sobre a Ferramenta de seleção do scanner, consulte a Ajuda da Network Setup Tool for SP Series.

10 Clique no botão [Sair] na janela [Instalação do SP Series].

11 Inicie um aplicativo de digitalização de imagem e selecione o scanner a ser usado para digitalização.

O nome do scanner depende do tipo de driver do scanner e do método de conexão do scanner. Selecione o nome do scanner que é usado para uma conexão de LAN com fio. Para obter detalhes, consulte a ajuda do driver do scanner.

12 Verifique se o scanner está pronto para iniciar a digitalização.

Para maiores detalhes, consulte a seção [Como realizar um digitalização básica \(página 41\)](#).

DICAS

Se a Ferramenta de seleção do scanner não iniciar, siga o procedimento abaixo para iniciar.

- Windows Server 2012
Clique com o botão direito na tela Início e selecione [Todos os aplicativos] na barra de aplicativos → [Ferramenta de seleção do scanner for SP Series] em [SP Series].
- Windows Server 2012 R2
Clique em [↓] na parte inferior esquerda da tela Iniciar e selecione [Ferramenta de seleção do scanner for SP Series] em [SP Series].
Para exibir [↓], mova o cursor do mouse.
- Windows 10/Windows Server 2016/Windows Server 2019/Windows Server 2022
Selecione o menu [Iniciar] → [SP Series] → [Ferramenta de seleção do scanner for SP Series].
- Windows 11
Clique no menu [Iniciar] → [Todos os aplicativos] → [SP Series] → [Ferramenta de seleção do scanner for SP Series].

Conetando o scanner através de uma LAN com fio (quando da atribuição de endereço IP automaticamente)

Esta seção explica o procedimento de configuração para você conectar o scanner em um computador através de uma LAN com fio e atribuir manualmente um endereço IP para o scanner.

Para o procedimento de desembalar o scanner, consulte as Instruções básicas.

ATENÇÃO

Se uma versão antiga do software estiver instalada, desinstale-a primeiro.

Para o procedimento para desinstalar o software, consulte [Desinstalando o software \(página 151\)](#).

1 Ligue o computador e faça o login no Windows como administrador.

2 Insira o Setup DVD-ROM na unidade de DVD.

A janela [Instalação do SP Series] será exibida.

DICAS

Se a janela [Instalação do SP Series] não aparecer, clique duas vezes em "Setup.exe" no Setup DVD-ROM através do [Explorador de Arquivos] ou do [Computador].

3 Clique no botão [Instalar o software].



A janela de informações do software será exibida.

4 Verifique as informações e clique no botão [Avançar].

5 Clique no botão [Software do scanner].

6 Instale o software seguindo as instruções exibidas na janela.

A janela [Como conectar o Scanner] aparece quando a instalação do software está concluída.

7 Selecione [LAN com fio] e conecte o scanner no computador como a seguir.

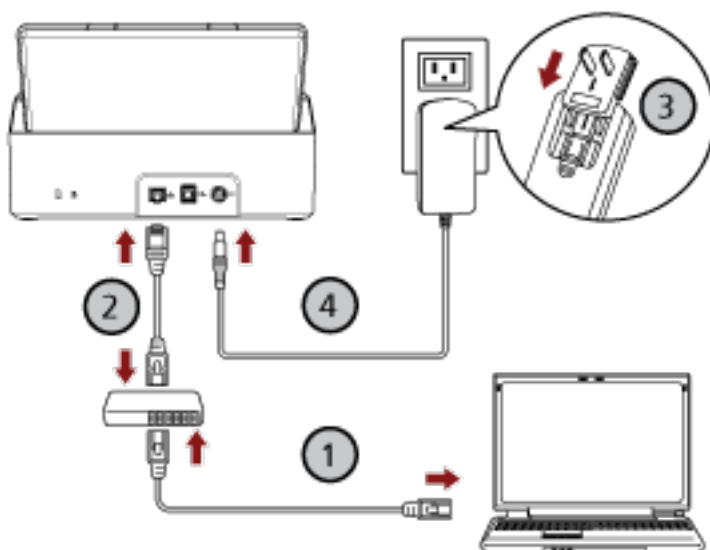
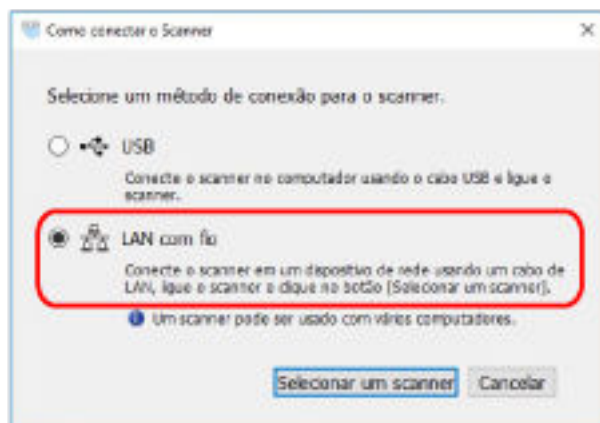

a Conecte o computador em um dispositivo de rede através de uma LAN com fio ou Wi-Fi (1).

Para obter detalhes sobre como conectar o computador na rede, consulte o manual do computador.

b Conecte o scanner no dispositivo de rede através de uma LAN com fio (2).

c Conecte o cabo elétrico no scanner e na tomada CA (3, 4).

d Ligue o scanner.

Para maiores detalhes, consulte a seção [Como ligar a energia](#) (página 32).

8 Clique no botão [Selecionar um scanner] na janela [Como conectar o Scanner].

A janela [Ferramenta de seleção do scanner] é exibida.

9 Clique no botão [Configurar um endereço IP].

É exibida uma mensagem solicitando para conectar o scanner no computador através do cabo USB.

10 Conecte o scanner no computador usando o cabo USB que é fornecido e clique no botão [OK] na janela de mensagens.

A janela [Ferramenta de configuração do endereço IP] é exibida.

DICAS

Não necessita de desconectar o cabo de LAN do scanner quando conectar o cabo USB.

11 Defina o endereço IP e o nome do scanner e, depois, clique no botão [OK].

Para mais detalhes sobre a Ferramenta de configuração do endereço IP, consulte a Ajuda da Network Setup Tool for SP Series.

DICAS

O nome do scanner e o endereço IP que definiu são exibidos na lista de scanners na Ferramenta de seleção do scanner.

12 Desconecte o cabo USB do scanner.

13 Clique no botão [Procurar] na janela [Ferramenta de seleção do scanner] para procurar o scanner que deseja usar.

O scanner não é exibido na lista de scanners logo após a definição do endereço IP. Procure o scanner clicando no botão [Procurar].

Para mais detalhes sobre a Ferramenta de seleção do scanner, consulte a Ajuda da Network Setup Tool for SP Series.

14 Na lista de scanners, selecione o scanner que deseja usar e, depois, clique no botão [OK].

15 Clique no botão [Sair] na janela [Instalação do SP Series].

16 Inicie um aplicativo de digitalização de imagem e selecione o scanner a ser usado para digitalização.

O nome do scanner depende do tipo de driver do scanner e do método de conexão do scanner. Selecione o nome do scanner que é usado para uma conexão de LAN com fio. Para obter detalhes, consulte a ajuda do driver do scanner.

17 Verifique se o scanner está pronto para iniciar a digitalização.

Para maiores detalhes, consulte a seção [Como realizar um digitalização básica \(página 41\)](#).

DICAS

- Se a Ferramenta de seleção do scanner não iniciar, siga o procedimento abaixo para iniciar.
 - Windows Server 2012
 - Clique com o botão direito na tela Início e selecione [Todos os aplicativos] na barra de aplicativos → [Ferramenta de seleção do scanner for SP Series] em [SP Series].

- Windows Server 2012 R2
Clique em [↓] na parte inferior esquerda da tela Iniciar e selecione [Ferramenta de seleção do scanner for SP Series] em [SP Series].
Para exibir [↓], mova o cursor do mouse.
- Windows 10/Windows Server 2016/Windows Server 2019/Windows Server 2022
Selecione o menu [Iniciar] → [SP Series] → [Ferramenta de seleção do scanner for SP Series].
- Windows 11
Clique no menu [Iniciar] → [Todos os aplicativos] → [SP Series] → [Ferramenta de seleção do scanner for SP Series].
- Se a Ferramenta de configuração do endereço IP não iniciar, siga o procedimento abaixo para iniciar.
 - Windows Server 2012
Clique com o botão direito na tela Iniciar e selecione [Todos os aplicativos] na barra de aplicativos → [Ferramenta de configuração do endereço IP for SP Series] em [SP Series].
 - Windows Server 2012 R2
Clique em [↓] na parte inferior esquerda da tela Iniciar e selecione [Ferramenta de configuração do endereço IP for SP Series] em [SP Series].
Para exibir [↓], mova o cursor do mouse.
 - Windows 10/Windows Server 2016/Windows Server 2019/Windows Server 2022
Selecione o menu [Iniciar] → [SP Series] → [Ferramenta de configuração do endereço IP for SP Series].
 - Windows 11
Clique no menu [Iniciar] → [Todos os aplicativos] → [SP Series] → [Ferramenta de configuração do endereço IP for SP Series].

Conectando o scanner no computador através do cabo USB

Esta seção explica o procedimento de instalação para conectar o scanner no computador, usando o cabo USB.

Para o procedimento de desembalar o scanner, consulte as Instruções básicas.

ATENÇÃO

Se uma versão antiga do software estiver instalada, desinstale-a primeiro.

Para o procedimento para desinstalar o software, consulte [Desinstalando o software \(página 151\)](#).

- 1 Ligue o computador e faça o login no Windows como administrador.
- 2 Insira o Setup DVD-ROM na unidade de DVD.
A janela [Instalação do SP Series] será exibida.

DICAS

Se a janela [Instalação do SP Series] não aparecer, clique duas vezes em "Setup.exe" no Setup DVD-ROM através do [Explorador de Arquivos] ou do [Computador].

- 3 Clique no botão [Instalar o software].



A janela de informações do software será exibida.

- 4 Verifique as informações e clique no botão [Avançar].
- 5 Clique no botão [Software do scanner].
- 6 Instale o software seguindo as instruções exibidas na janela.
A janela [Como conectar o Scanner] aparece quando a instalação do software está concluída.

7 Selecione [USB] e conecte o scanner no computador como a seguir.

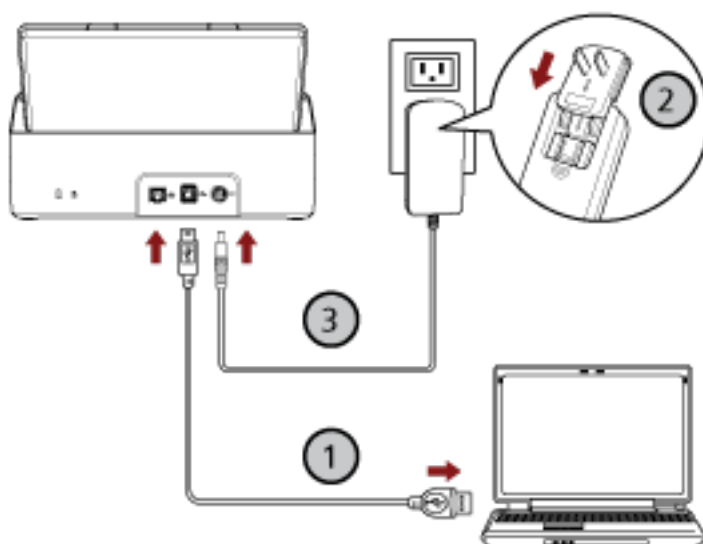
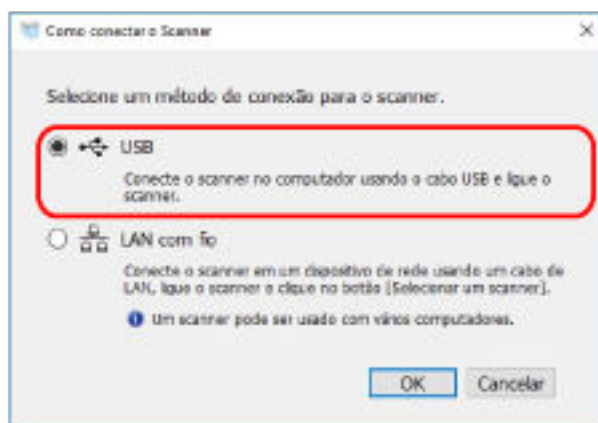

- a Conecte o scanner no computador usando o cabo USB que é fornecido (1).
- b Conecte o cabo elétrico no scanner e na tomada CA (2, 3).
- c Ligue o scanner.
Para maiores detalhes, consulte a seção [Como ligar a energia](#) (página 32).

8 Clique no botão [OK] na janela [Como conectar o Scanner].

9 Clique no botão [Sair] na janela [Instalação do SP Series].

10 Inicie um aplicativo de digitalização de imagem e selecione o scanner a ser usado para digitalização.

O nome do scanner depende do tipo de driver do scanner e do método de conexão do scanner. Selecione o nome do scanner que é usado para uma conexão USB. Para obter detalhes, consulte a ajuda do driver do scanner.

11 Verifique se o scanner está pronto para iniciar a digitalização.

Para maiores detalhes, consulte a seção [Como realizar um digitalização básica \(página 41\)](#).

Operações básicas

Esta seção explica como operar o scanner.

Ligando/desligando a energia

Esta seção descreve como ligar / desligar o scanner.

Como ligar a energia

- 1 Pressione o botão power no painel de operações.

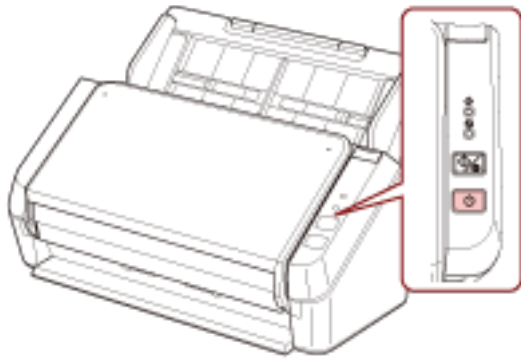

O scanner é ligado e, durante a inicialização, o indicador de energia pisca em verde. Quando o indicador de energia acende em verde, o scanner está pronto para digitalizar. Isto é referido como estado "pronto".

DICAS

Quando o scanner está pronto para ser usado, o indicador de verificação desliga e o indicador de energia liga.

Como desligar a energia

- 1 Pressione o botão power no painel de operações durante mais de 2 segundos.

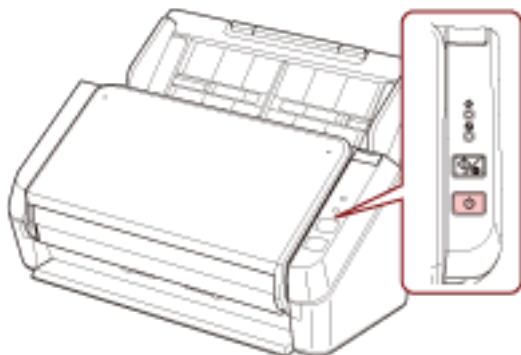

Após o indicador de energia piscar durante algum tempo, o scanner é desligado e o indicador de energia se desliga.

Entrando e retomando do Modo econômico

O scanner entra no modo econômico quando é deixado ligado sem ser usado durante um determinado período de tempo.

O Modo econômico reduz o consumo de energia quando o scanner não for utilizado por um certo intervalo.

Se o scanner for deixado ligado 10 minutos (configuração padrão de fábrica) ou mais tempo sem ser usado, entra automaticamente no modo econômico.

Mesmo após o scanner entrar no modo de economia de energia, o indicador de energia permanece ligado.

Para retornar do Modo econômico, efetue um dos seguintes procedimentos:

- Carregue um documento na Bandeja de entrada do AAD (alimentador).
- Pressione o botão scan/stop no painel de operações.
- Digitalize um documento com o aplicativo de digitalização de imagens.

Se o scanner não for operado durante um determinado período de tempo, ele se desliga automaticamente para reduzir o consumo de energia enquanto o scanner está em espera.

Para desativar esta função, limpe a caixa de seleção [Desligar após um período determinado] em [Configurações do aparelho] no Software Operation Panel. Para maiores detalhes, consulte a seção [Tempo de espera para o scanner entrar no modo econômico \[Modo econômico\] \(página 145\)](#).

Para voltar a ligar o scanner após ter sido desligado automaticamente, pressione o botão power no painel de operações. Para maiores detalhes, consulte a seção [Como ligar a energia \(página 32\)](#).

ATENÇÃO

- O scanner poderá não entrar no modo de economia de energia se existir um documento no caminho do papel. Para obter detalhes sobre como remover um documento, consulte [Quando ocorre uma obstrução de papel \(página 89\)](#).
- Dependendo do aplicativo de digitalização de imagens que estiver sendo usado, o scanner poderá não desligar mesmo se a caixa de seleção [Desligar após um período determinado] for selecionada.
- Se o scanner for desligado automaticamente enquanto estiver usando o aplicativo de digitalização de imagens, saia do aplicativo e, depois, volte a ligar o scanner.

DICAS

O tempo de espera para entrar no modo econômico pode ser alterado no Software Operation Panel.

Para maiores detalhes, consulte a seção [Tempo de espera para o scanner entrar no modo econômico \[Modo econômico\] \(página 145\)](#).

Configurando a bandeja de entrada do AAD (alimentador)

Os documentos carregados na bandeja de entrada AAD (alimentador) serão alimentados individualmente para o AAD quando a digitalização começa.

Usando as extensões primária e secundária da bandeja de entrada conforme descrito no procedimento seguinte, irá alimentar os documentos facilmente.

1 Puxe a extensão primária da bandeja de entrada.

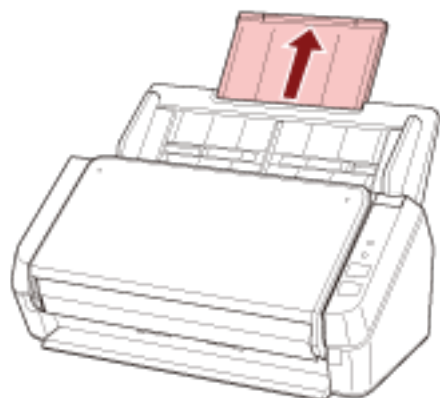

DICAS

Certifique-se de que segura a bandeja de entrada do AAD (alimentador) enquanto retira a extensão primária da bandeja de entrada.

2 Retire a extensão secundária da bandeja de entrada.

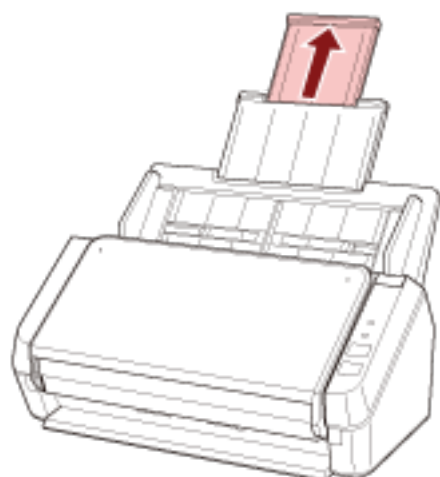

DICAS

Certifique-se de que segura a bandeja de entrada do AAD (alimentador) enquanto retira a extensão secundária da bandeja de entrada.

Abrindo/Fechando o AAD

Esta seção descreve como abrir e fechar o AAD.

Como abrir o AAD

- 1 Remova todos os documentos da bandeja de entrada do AAD (alimentador).
- 2 Puxe a alavanca de abertura do AAD em sua direção para abrir o AAD.

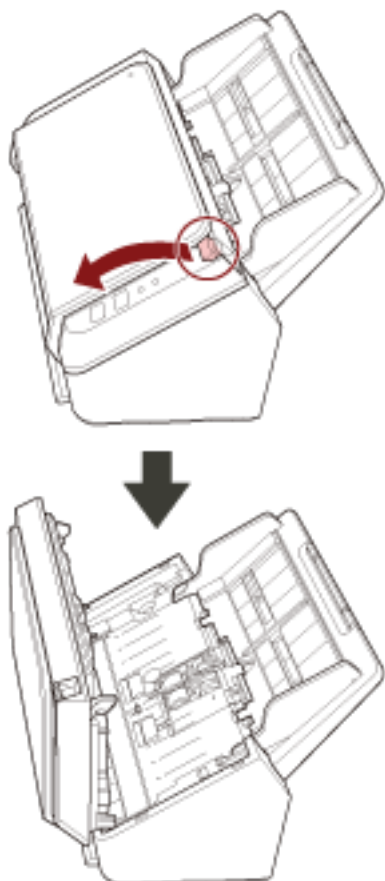

CUIDADO

Quando o AAD estiver aberto, este poderá acidentalmente fechar-se. Tenha cuidado para não prender os dedos.

Como fechar o AAD

1 Feche o AAD.

Pressione a parte central do AAD até que a mesma seja travada.

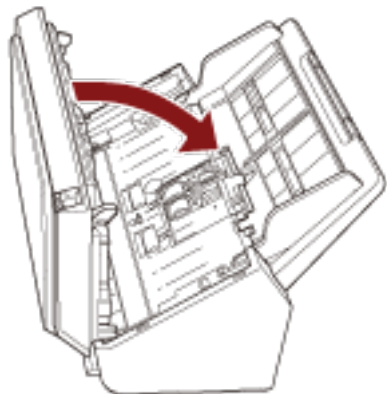

CUIDADO

Tenha cuidado para não prender os dedos ao fechar o AAD.

ATENÇÃO

Quando fechar o AAD, certifique-se de que não há nenhum objeto estranho dentro dele.

Configurando a bandeja de saída

Os documentos carregados na bandeja de entrada do AAD (alimentador) serão ejetados para a bandeja de saída quando a digitalização começa.

Usando a bandeja de saída e a extensão da bandeja de entrada conforme descrito no procedimento seguinte, irá manter os documentos alinhados para serem alimentados facilmente.

- 1 Segure o lado superior da bandeja de saída e a abra em sua direção.**

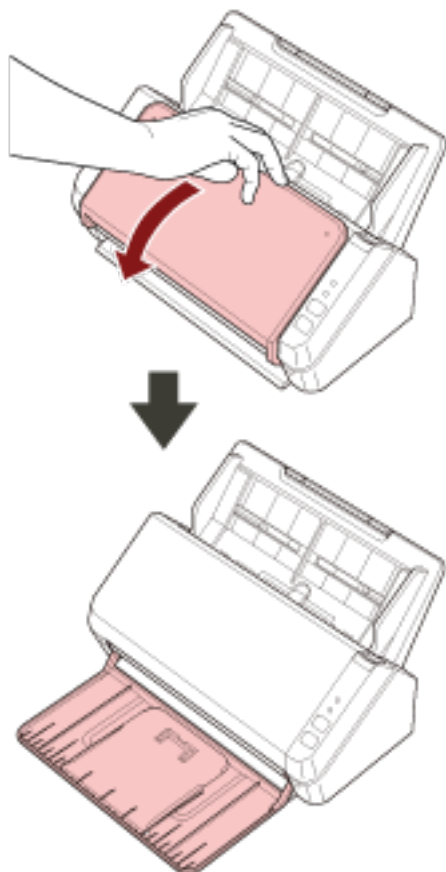

2 Levante a extensão primária da bandeja de saída em sua direção.

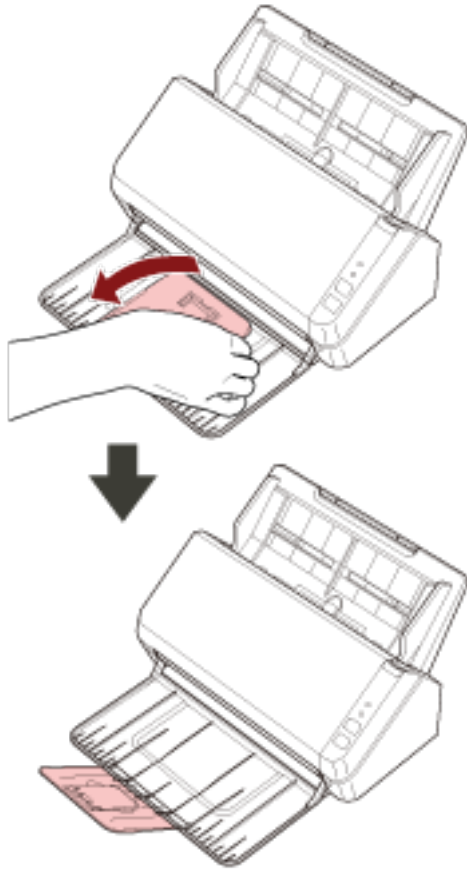

3 Levante a extensão secundária da bandeja de saída.

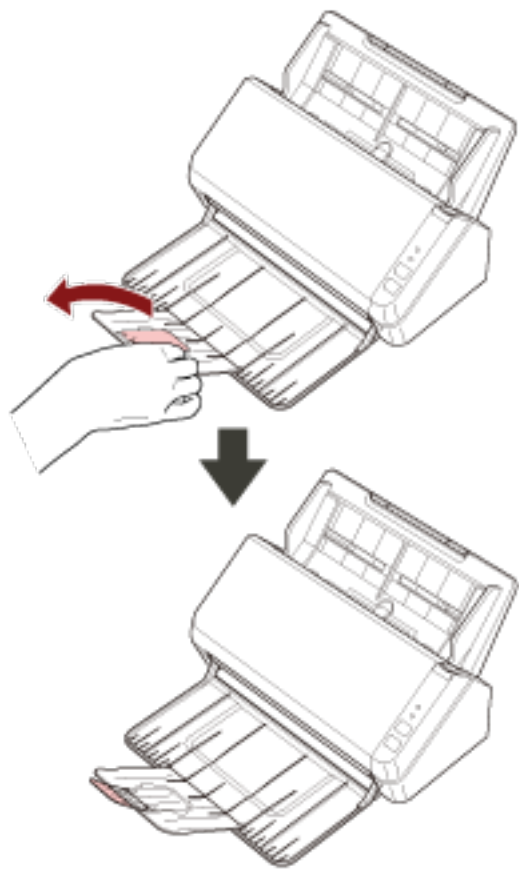

Como realizar um digitalização básica

Esta seção explica descreve realizar uma digitalização básica.

Executando uma digitalização com um aplicativo de digitalização de imagens

Esta seção explica o fluxo básico de execução de uma digitalização, usando um aplicativo de digitalização de imagens no computador.

Neste caso, um driver do scanner e um aplicativo de digitalização de imagens que suporta o driver do scanner devem ser instalados no computador.

São fornecidos os seguintes drivers do scanner e aplicativos de digitalização de imagens:

- Driver do scanner
 - Driver PaperStream IP
- Aplicativo de digitalização de imagens
 - PaperStream ClickScan
 - PaperStream Capture
 - ABBYY FineReader Sprint

DICAS

- Para maiores detalhes sobre o drivers do scanner e os aplicativos de digitalização de imagens, consulte [Visão geral dos aplicativos fornecidos \(página 18\)](#).
- Os procedimentos de digitalização, as operações e os itens de configuração da digitalização variam, dependendo do aplicativo de digitalização de imagens e do driver do scanner. Para maiores detalhes, consulte a ajuda do aplicativo de digitalização de imagens e do driver do scanner.
- Dependendo do método de conexão do scanner, use somente o cabo USB para conectar em um computador ou use somente um cabo de LAN para conectar em um dispositivo de rede. Não use ambos os cabos ao mesmo tempo.

1 Ligue o scanner.

Para maiores detalhes, consulte a seção [Como ligar a energia \(página 32\)](#).

2 Carregue um documento na Bandeja de entrada do AAD (alimentador).

Carregue o documento na bandeja de entrada AAD (alimentador) com a face para baixo.

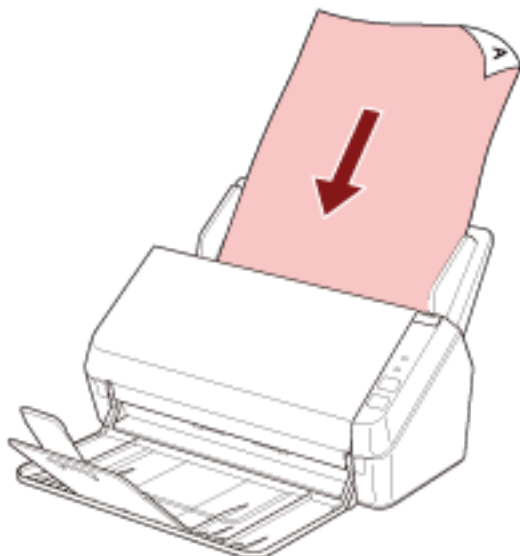

Para maiores detalhes, consulte a seção [Como carregar documentos \(página 51\)](#).

3 Inicie um aplicativo de digitalização de imagens.

4 Selecione um driver do scanner a ser usado para digitalização.

Para alguns aplicativos de digitalização, a seleção do driver pode não ser necessária.

5 Selecione o scanner a ser usado para digitalização.

O nome do scanner depende do tipo de driver do scanner e do método de conexão do scanner. Para obter detalhes, consulte a ajuda do driver do scanner.

Para alguns aplicativos de digitalização de imagens, a seleção do scanner pode não ser necessária.

Para usar o scanner conectado em uma rede, você precisa selecionar antecipadamente o scanner na Ferramenta de seleção do scanner.

A Ferramenta de seleção do scanner pode ser iniciada no procedimento seguinte.

- Windows Server 2012
Clique com o botão direito na tela Início e selecione [Todos os aplicativos] na barra de aplicativos → [Ferramenta de seleção do scanner for SP Series] em [SP Series].
- Windows Server 2012 R2
Clique em [↓] na parte inferior esquerda da tela Iniciar e selecione [Ferramenta de seleção do scanner for SP Series] em [SP Series].
Para exibir [↓], mova o cursor do mouse.
- Windows 10/Windows Server 2016/Windows Server 2019/Windows Server 2022
Selecione o menu [Iniciar] → [SP Series] → [Ferramenta de seleção do scanner for SP Series].
- Windows 11
Clique no menu [Iniciar] → [Todos os aplicativos] → [SP Series] → [Ferramenta de seleção do scanner for SP Series].

6 Configure as definições de digitalização na janela de configurações do driver do scanner.

Em alguns aplicativos de digitalização, a janela de configurações do driver do scanner pode não ser exibida.

7 Digitalize o documento com o aplicativo de digitalização de imagens.

ATENÇÃO

Não efetue uma operação para desconectar a conexão entre o scanner e o computador, como a seguir:

- Desconectando o cabo USB
- Desconectando o cabo de LAN
- Desconectando a rede
- Terminando sessão

Pressionando um botão no scanner para iniciar um aplicativo de digitalização de imagens e executar uma digitalização

Esta seção explica o fluxo básico de início de um aplicativo de digitalização de imagens e de efetuar uma digitalização, pressionando o botão scan/stop no scanner.

Neste caso, você precisa configurar antecipadamente as definições para o botão para efetuar uma digitalização.

DICAS

- Dependendo do método de conexão do scanner, use somente o cabo USB para conectar em um computador ou use somente um cabo de LAN para conectar em um dispositivo de rede. Não use ambos os cabos ao mesmo tempo.
- Se o PaperStream ClickScan reside na barra de tarefas, pressionando o botão scan/stop inicia o PaperStream ClickScan.

1 Configure as definições de digitalização no aplicativo de digitalização de imagem.

Para obter detalhes sobre o procedimento, consulte [Executando uma digitalização com um aplicativo de digitalização de imagens \(página 41\)](#).

2 Configure as definições para o botão.

Configure as definições no computador para o botão scan/stop no scanner. Especifique um aplicativo de digitalização de imagens para o botão, de modo que o aplicativo possa ser usado para digitalizar documentos.

A procedimento de configuração do botão varia, dependendo do método de conexão do scanner.

Quando do estabelecimento de uma conexão através de um cabo USB

Exiba a janela de configuração [Dispositivos e impressoras] do Windows e configure os botões em [Propriedades da digitalização] para o scanner. Para maiores detalhes, consulte a seção [Configurações do botão \(para conexão USB\) \(página 47\)](#).

Quando do estabelecimento de uma conexão através de uma LAN com fio

Use o Button Event Manager para definir o botão. Para mais detalhes sobre o Button Event Manager, consulte a Ajuda da Network Setup Tool for SP Series.

Pode visualizar os detalhes do procedimento de definição do botão consultando a Ajuda do Button Event Manager no procedimento a seguir.

a Inicie o Button Event Manager.

- Para Windows Server 2012
Clique com o botão direito na tela Início e selecione [Todos os aplicativos] na barra de aplicativos → [Button Event Manager for SP Series] em [SP Series].
- Para o Windows Server 2012 R2
Selecione [↓] na parte inferior esquerda da tela Início → [Button Event Manager for SP Series] em [SP Series].

Para exibir [↓], mova o cursor do mouse.

- Para Windows 10/Windows Server 2016/Windows Server 2019/Windows Server 2022
Selecione o menu [Iniciar] → [SP Series] → [Button Event Manager for SP Series].
- Para Windows 11
Selecione o menu [Iniciar] → [Todos os aplicativos] → [SP Series] → [Button Event Manager for SP Series].

Quando o Button Event Manager for iniciado,  aparece na área de notificação localizada no lado direito da barra de tarefas.

b Clique com o botão direito do mouse em .

Clique em [Ajuda] no menu exibido.

3 Carregue um documento na Bandeja de entrada do AAD (alimentador).

Carregue o documento na bandeja de entrada AAD (alimentador) com a face para baixo.

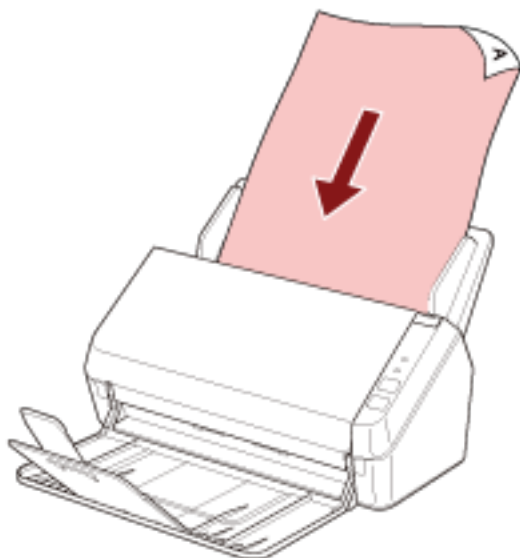

Para maiores detalhes, consulte a seção [Como carregar documentos \(página 51\)](#).

4 Pressione o botão scan/stop.



O aplicativo de digitalização de imagens especificado para o botão no scanner é iniciado.

5 Digitalize o documento com o aplicativo de digitalização de imagens, conforme necessário.

ATENÇÃO

Não efetue uma operação para desconectar a conexão entre o scanner e o computador, como a seguir:

- Desconectando o cabo USB
- Desconectando o cabo de LAN
- Desconectando a rede
- Terminando sessão

Configurações do botão (para conexão USB)

Especifique um aplicativo de digitalização de imagens a ser iniciado quando o botão scan/stop é pressionado.

O procedimento quando o scanner está conectado através de um cabo USB é o seguinte.

1 Ligue o scanner e confirme que ele está conectado no computador através do cabo USB.

Para maiores detalhes sobre como ligar o scanner, consulte a seção [Como ligar a energia \(página 32\)](#).

2 Exiba a janela [Painel de Controle].

- Windows Server 2012

Clique com o botão direito na tela Iniciar e selecione [Todos os aplicativos] na barra de aplicativos → [Painel de Controle] em [Sistema do Windows].

- Windows Server 2012 R2

Clique em [↓] no canto inferior esquerdo da tela Iniciar → [Painel de Controle] em [Sistema do Windows].

Para exibir [↓], mova o cursor do mouse.

- Windows 10/Windows Server 2016/Windows Server 2019/Windows Server 2022

Clique no menu [Iniciar] → [Sistema do Windows] → [Painel de Controle].

- Windows 11

Clique no menu [Iniciar] → [Todos os aplicativos] → [Ferramentas do Windows] e clique duas vezes no [Painel de controle].

3 Clique [Exibir impressoras e dispositivos].

A janela [Dispositivos e Impressoras] será exibida.

4 Clique o ícone com o botão direito e selecione [Propriedades de digitalização] pelo menu exibido.

A janela de propriedades do scanner será exibida.

- 5 Clique na guia [Eventos] e verifique se o [Scan Button] está especificado para [Selecionar um evento].

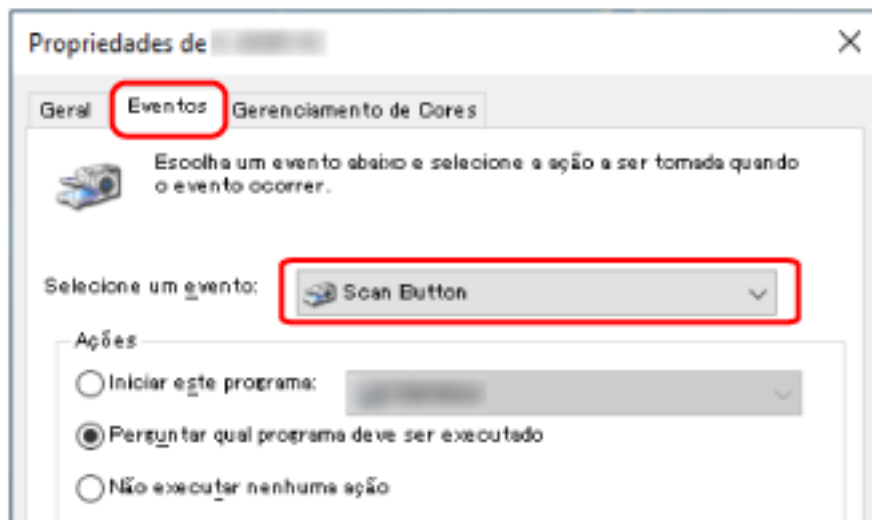

- 6 Selecione um aplicativo de digitalização de imagens a ser iniciada quando o botão é pressionado.

Clique em [Iniciar este programa] em [Ações] e selecione um aplicativo de digitalização de imagens a partir da lista de programas.

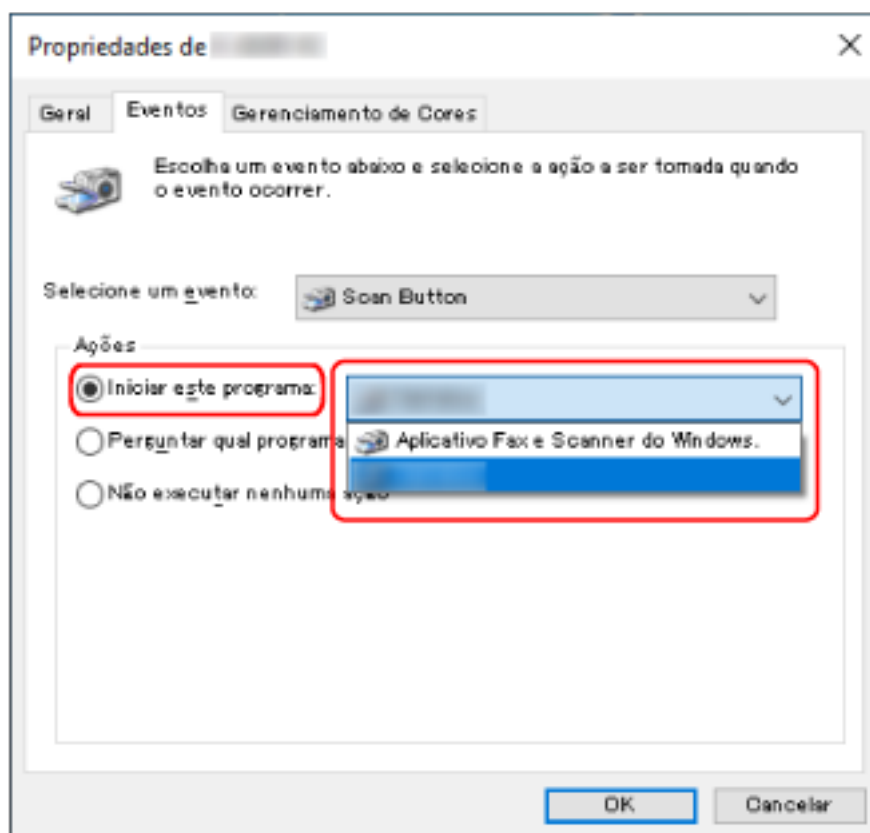

- 7 Clique no botão [OK].

Como carregar documentos

Esta seção explica como carregar documentos no scanner.

Carregando documentos

Esta seção explica como carregar documentos de papel normal.

Preparação

Quando carrega vários documentos na bandeja de entrada do AAD (alimentador), execute as preparações seguintes.

DICAS

Para maiores detalhes sobre o tamanho e qualidade do papel necessários para as operações, consulte [Documentos para digitalização \(página 54\)](#).

1 Verifique os documentos.

a Verifique se os documentos a carregar são da mesma largura.

O modo de carregar os documentos varia se eles não forem da mesma largura.

Se os documentos tiverem largura diferente, consulte [Condições para digitalização de lotes de documentos variados \(página 61\)](#) ou [Digitalizando documentos com larguras diferentes \(página 64\)](#).

b Verifique o número de folhas.

Até 50 folhas podem ser carregadas (com gramatura dos papéis de 80 g/m² e espessura do maço de documentos menor que 5 mm).

Para maiores detalhes, consulte a seção [Capacidade de carga \(página 58\)](#).

2 Folheie os documentos.

a Pegue um maço de documentos com 5 mm ou menos.

b Segurando as laterais, folheie os documentos algumas vezes.

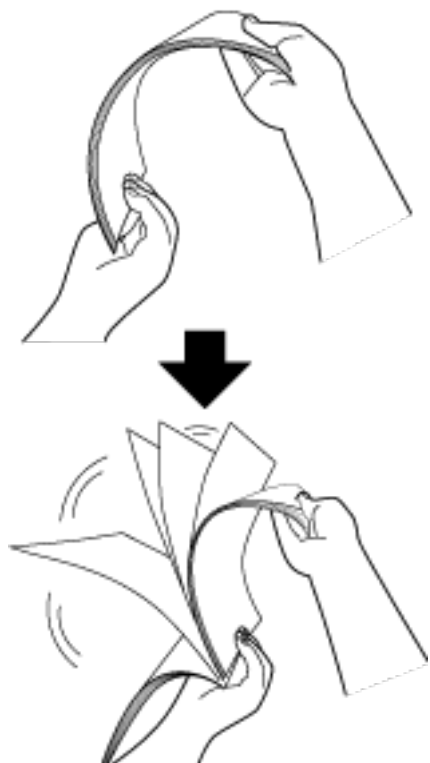

c Gire o maço a 90 graus e folheie os documentos novamente.

d Efetue os passos **a** a **c** em todos os documentos.

e Alinhe a margem superior dos documentos.

Como carregar documentos

- 1 Puxe as extensões da bandeja de entrada de acordo com o comprimento do documento.**
Para maiores detalhes, consulte a seção [Configurando a bandeja de entrada do AAD \(alimentador\)](#) (página 35).
- 2 Levante e a extensão da bandeja de saída de acordo com o comprimento do documento.**
Para maiores detalhes, consulte a seção [Configurando a bandeja de saída](#) (página 38).
- 3 Carregue o documento na bandeja de entrada do AAD (alimentador).**
Carregue o documento na bandeja de entrada AAD (alimentador) com a face para baixo.

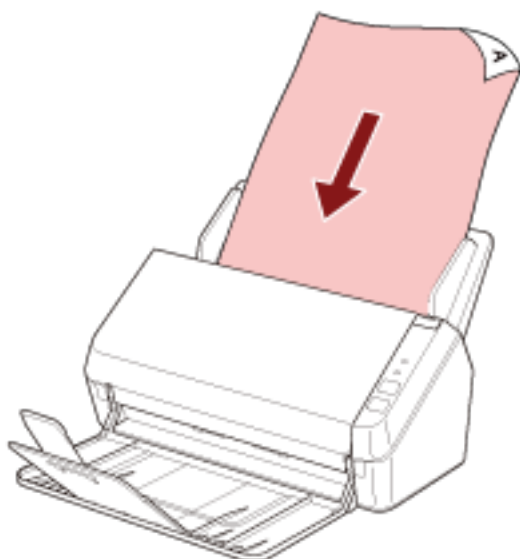

ATENÇÃO

- Remova todos os cliques e grampos de papel.
- Reduza o número de documentos quando eles não são alimentados no scanner ou são alimentados documentos sobrepostos.

- 4 Ajuste as guias laterais de acordo com a largura dos documentos.**
Mova as guias laterais de modo a não haver espaço entre as guias laterais e os documentos.

Quando existir espaço entre as guias laterais e os documentos, eles podem ser alimentados inclinados.

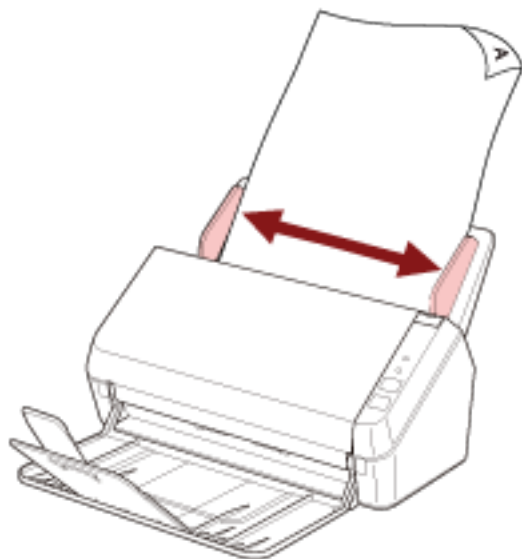

ATENÇÃO

Quando digitaliza documentos longos, certifique-se do seguinte:

- Quando da digitalização de um documento
Segure o documento carregado com a mão para ele não cair da bandeja de entrada do AAD (alimentador).



- Quando o documento é ejetado

Assegure espaço suficiente ao redor da bandeja de saída e segure a folha ejetada para impedir que ela caia da bandeja de saída.

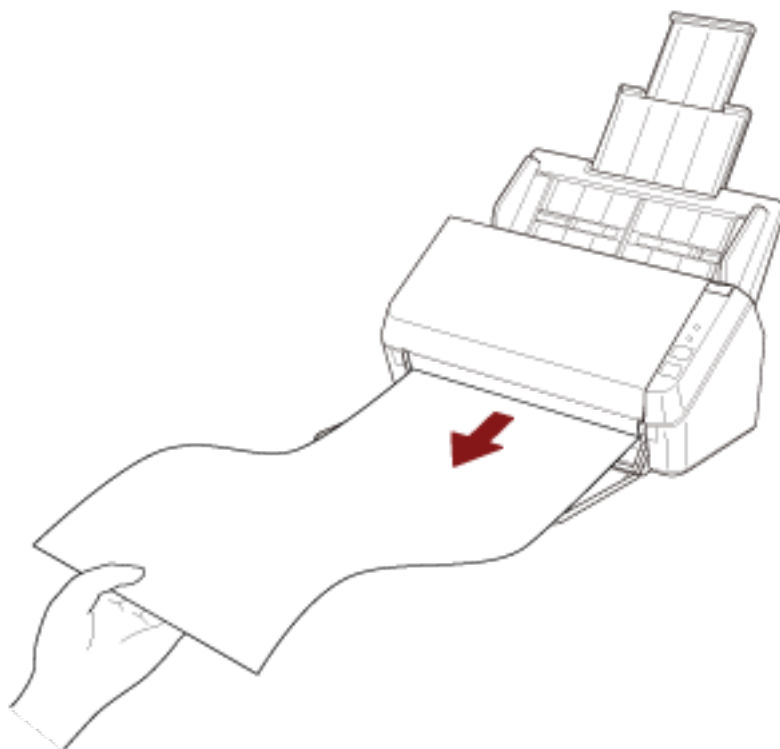

Tenha cuidado para não cortar seus dedos na borda do documento.

Documentos para digitalização

Tamanho do papel

Os seguintes tamanhos de papéis podem ser digitalizados:

Tamanho máximo (largura x comprimento)	<ul style="list-style-type: none"> ● A4 (retrato) (210 x 297 mm/8,3 x 11,7 pol.) ● Legal (retrato) (8,5 x 14 pol.) ● Documento longo (*1) (216 x 863 mm, 210 x 3.048 mm)
Tamanho mínimo (largura x comprimento)	A8 (52 x 74 mm)

***1:**Dependendo do aplicativo de digitalização de imagens ou da configuração da digitalização do driver do scanner, a memória pode ser insuficiente para efetuar a digitalização.

Para digitalizar documentos maiores que 355,6 mm mas que estejam dentro das dimensões de 863 mm, defina a resolução para 300 dpi ou menos.

Para digitalizar documentos maiores que 863 mm, defina a resolução para 200 dpi ou menos.

Tipo de documento

Os seguintes tipos de documento (tipos de papel) são recomendados:

- Papéis de pasta química
- Papéis de pasta mecânica
- Papel PPC (reciclado)
- Cartão plástico

Quando da digitalização de um documento em um tipo diferente do acima, execute primeiro um teste no mesmo tipo de documento (papel) para verificar se ele pode ser digitalizado.

Gramatura (Espessura do documento)

Os documentos com a espessura seguinte (gramatura do papel) podem ser digitalizados:

- 50 a 209 g/m²
- Para tamanho A8 ou menor, 127 a 209 g/m²
- 0,76 mm ou menos para cartões plásticos (Cartões em relevo permitidos (conformidade com o tipo ISO7810 ID-1))

Documentos que talvez não sejam digitalizados com sucesso

Os seguintes tipos de documentos podem não ser digitalizados corretamente:

- Papel vegetal
- Documentos que não são quadrados ou retangulares

- Papel muito fino

Documentos que não devem ser digitalizados

Os seguintes documentos não podem ser digitalizados:

- Papéis com cliques ou grampos
- Documentos com a tinta molhada
- Documentos menores que o tamanho A8
- Documentos além de papel / cartão plástico (como tecidos, folhas metálicas ou filmes OHP)
- Documentos importantes como certificados e vouchers de pagamento não devem ser danificados
- Documentos com espessura não uniforme (tais como envelopes ou documentos com colagens anexadas)
- Documentos amassados ou enrolados
- Documentos dobrados ou rasgados
- Papel revestido
- Papel carbono
- Papéis autocopiativos
- Papel fotossensível
- Documentos perfurados
- Fotografias (papel fotográfico)

ATENÇÃO

Porque o papel sem carbono contém substâncias químicas que podem danificar o rolo de freio e os rolos para alimentação de documentos (como o módulo de alimentação), o scanner pode falhar.

Precauções

● Notas sobre os documentos a serem digitalizados

Dependendo dos documentos a serem digitalizados, não esqueça o seguinte.

- Ao digitalizar papéis de pasta de madeira, a vida útil do rolete de freio e do módulo de alimentação pode diminuir em relação a digitalização de papéis de pasta sem madeira.
- O rolo de freio e o módulo de alimentação podem ser danificados quando uma foto/papel anexado no documento entrarem em contato com estas peças durante a digitalização.
- A superfície do documento pode ser danificada se digitalizar papéis de brilhantes, como fotografias.
- Quando digitalizar documentos semi-transparentes, aumente o [Brilho] no driver do scanner para evitar a transparência do verso.
- Quando digitalizar documentos escritos a lápis, poderão ficar traços no documento, que poderá causar erros de alimentação.
Limpe os rolos com frequência.
Para maiores detalhes sobre a limpeza, consulte a seção [Cuidados diários \(página 68\)](#).
- Se os documentos não forem alimentados ou se os documentos estiverem sobrepostos ou obstruídos com frequência, consulte [Soluções de problemas \(página 98\)](#).
- Todos os documentos precisam ser planos na borda superior.
Certifique-se de que os enrolamentos na borda superior dos documentos estão dentro do intervalo seguinte.



● Notas sobre cartões plásticos

Quando digitalizar cartões plásticos, observe o seguinte:

- Certifique-se de que usa um cartão que contém as especificações seguintes e verifique se o cartão pode ser alimentado antes de digitalizá-lo.
 - Tipo: Compatível com o tipo ISO7810 ID-1
 - Tamanho: 85,6 × 53,98 mm
 - Espessura: 0,76 mm ou menor (Cartões com relevo permitidos)
 - Material: PVC (Policloreto de vinila) ou PVCA (Acetato de policloreto vinila)

- Carregue cartões plásticos, um de cada vez, na bandeja de entrada do AAD (alimentador).

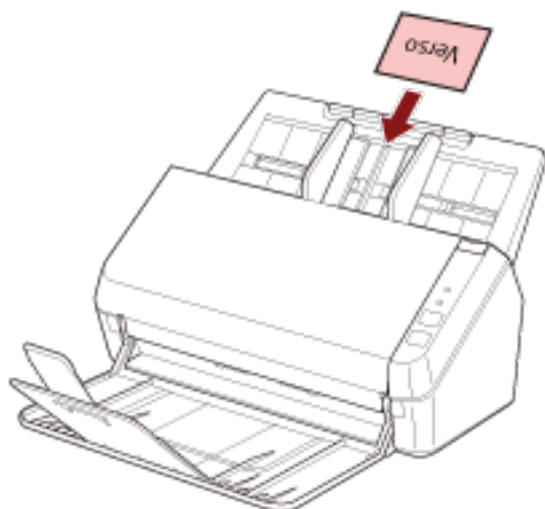

- É recomendado colocar o cartão voltado para baixo na bandeja de entrada AAD (alimentador).
- Os cartões rígidos poderão não ser alimentados corretamente.
- Se houver sujeira na superfície do cartão (marcas de gordura ou impressões digitais), digitalize após limpar a sujeira.
- Digitalizar uma digitalização grossa, como um cartão plástico, será sempre detectado falsamente como documentos sobrepostos.
Nesse caso, desative a definição no aplicativo de digitalização de imagem ou driver do scanner, de modo que os documentos sobrepostos (alimentações múltiplas) não sejam detectados e, depois, digitalize novamente.

Capacidade de carga

O número máximo de folhas que podem ser carregadas na Bandeja de entrada (alimentador) é determinado pelo tamanho e pela gramatura do papel.

Veja o gráfico abaixo.

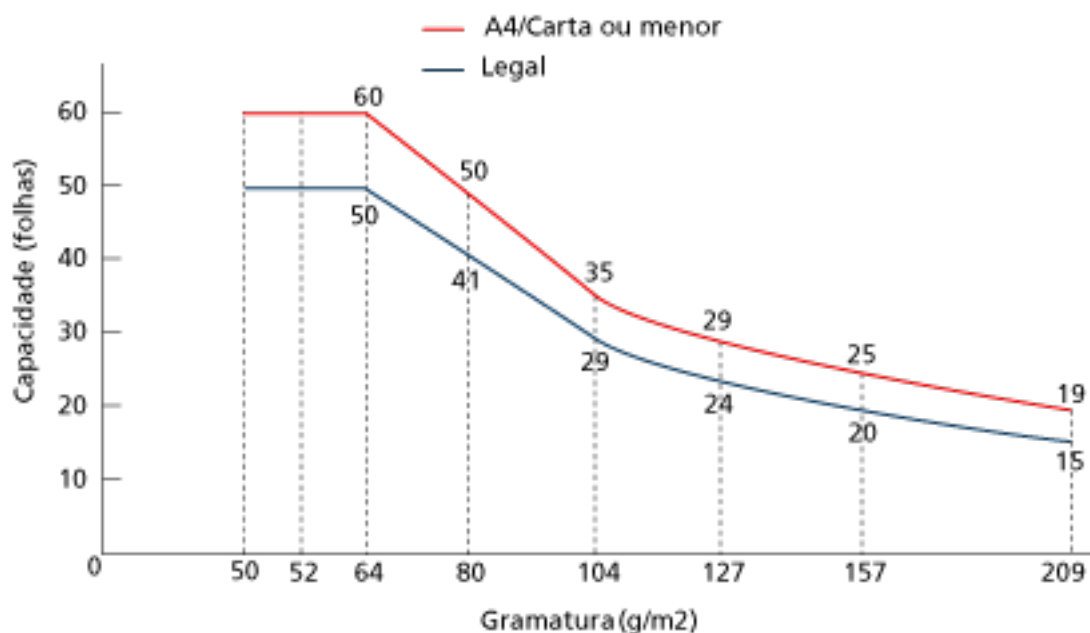

Unidade	g/m ²	lb
Conversão	50	13,4
	52	14
	64	17
	75	20
	80	21
	90	24
	104	28
	127	34
	157	42
	209	56

Áreas que não podem ser perfuradas

Pode ocorrer um erro quando houver perfurações na área colorida em rosa claro na Figura 1.

Fig. 1

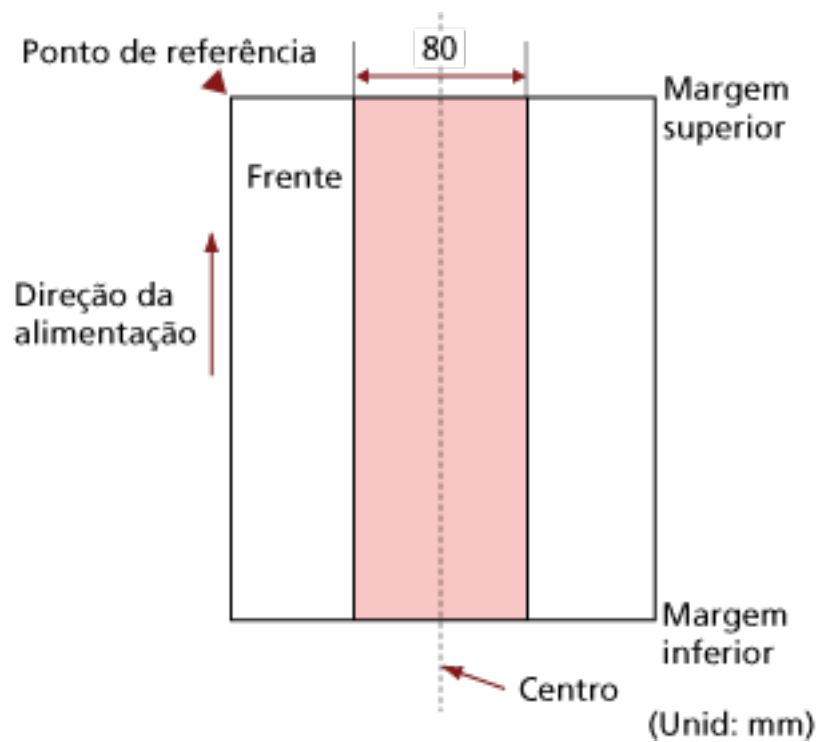

ATENÇÃO

As condições acima serão aplicadas quando o documento for posicionado no centro da largura do Módulo de alimentação.

DICAS

Se houver alguma perfuração na área central da coluna de 80 mm, o documento pode ser movido para a direita ou esquerda, a fim de evitar erros.

Condições requeridas para detectar com precisão documentos sobrepostos (Alimentação múltipla)

A alimentação múltipla é um erro que ocorre quando duas ou mais folhas estão sobrepostas e são alimentadas ao mesmo tempo.

Para os documentos que são carregados, as condições seguintes são requeridas para detectar com precisão documentos sobrepostos.

- Gramatura: 50 a 209 g/m² (0,06 a 0,26 mm)
- Não faça perfurações dentro da faixa de 80 mm da linha central do documento.
Consulte a Fig. 1 em [Áreas que não podem ser perfuradas \(página 59\)](#).
- Não coloque outros documentos com cola ou outro material adesivo dentro em uma área de 80 mm que cobre a linha central do documento.
Consulte a Fig. 1 em [Áreas que não podem ser perfuradas \(página 59\)](#).

ATENÇÃO

- As condições acima serão aplicadas quando o documento for posicionado no centro da largura do Módulo de alimentação.
- Digitalizar um digitalização grosso, como um cartão plástico, será sempre detectado falsamente como documentos sobrepostos.
Nesse caso, desative a definição no aplicativo de digitalização de imagem ou driver do scanner, de modo que os documentos sobrepostos não sejam detectados e, depois, digitalize novamente.

DICAS

A precisão de detecção de documentos sobrepostos pode diminuir dependendo do tipo de documento.

A sobreposição não pode ser detectada para o topo de 30 mm de um documento na direção da alimentação.

Condições para digitalização de lotes de documentos variados

As condições seguintes se aplicam quando um lote misturado de documentos com tamanhos do papel diferentes é digitalizado.

Certifique-se de que faz um teste primeiro para verificar se os documentos de lotes misturados podem ser alimentados.

Para maiores detalhes sobre a digitalização, consulte [Digitalizando documentos com larguras diferentes \(página 64\)](#).

ATENÇÃO

Não pode digitalizar um lote misto de documentos com gramagens de papel/coeficientes de fricção diferentes.

Orientação do papel

Alinhe a direção da fibra do papel à direção de alimentação.

Posição do documento

Carregue todos os documentos cobrindo a largura do módulo de alimentação (aprox. 40 mm de largura).

Para obter diretrizes para digitalização de lotes de documentos variados, consulte [Combinações de tamanhos padrão em um lote variado \(página 62\)](#) em [Tamanho do papel \(página 62\)](#).

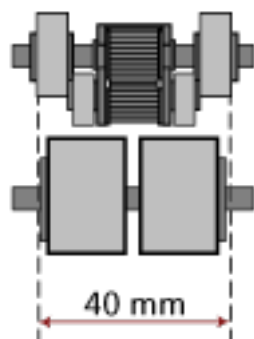

DICAS

Quando o documento menor cobre a largura do módulo de alimentação, mesmo quando ele é carregado na direção de um lado conforme mostrado na imagem abaixo, carregue os

documentos alinhados em um lado. Isso evita que os documentos inclinem quando estão sendo alimentados.

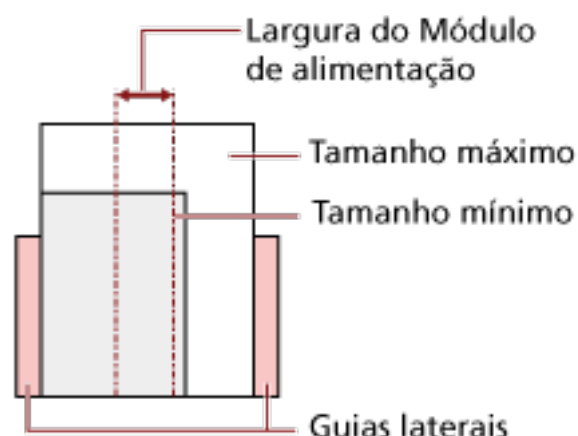

Tamanho do papel

Quando um lote com documentos de tamanhos diferentes é digitalizado, a não alimentação correta dos documentos talvez cause obstrução de papel ou o desaparecimento da imagem. É recomendado que verifique as imagens digitalizadas se os documentos foram alimentados inclinados.

ATENÇÃO

Ao digitalizar um lote de documentos com tamanhos variados, as probabilidades de falha de alinhamento aumentam pois as guias laterais não ajustam cada folha corretamente.

Combinações de tamanhos padrão em um lote variado

Consulte a tabela abaixo antes de misturar documentos de tamanhos diferentes.

Tamanho do documento Largura (mm) (* 1)		Tamanho máximo				
		CTA(R)	A4(R) A5(P)	B5(R) B6(P)	A5(R) A6(P)	B6(R) B7(P)
		216	210	182	149	129
Tamanho mínimo	CTA(R)	216				
	A4(R) A5(P)	210				
	B5(R) B6(P)	182				
	A5(R) A6(P)	149				
	B6(R) B7(P)	129				

Faixa disponível

LTR:Tamanho carta

*1: A figura seguinte mostra como definir os documentos maiores e menores do lote entre as guias laterais.

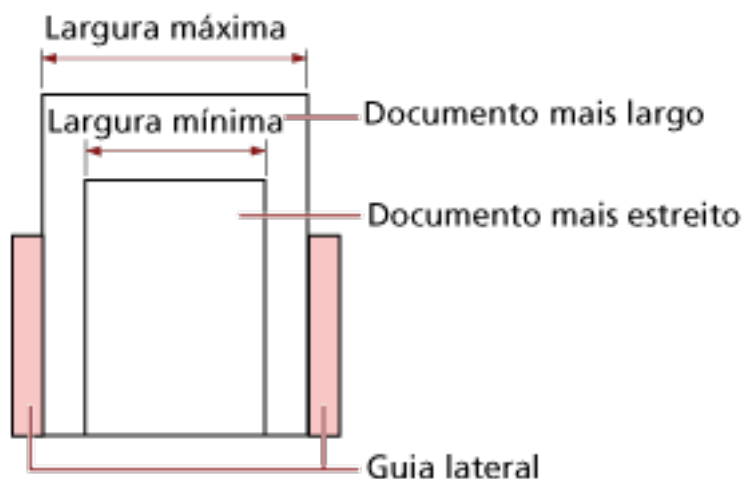

ATENÇÃO

A6 (retrato) e A7 (paisagem) ou menos não pode ser digitalizado com outros tamanhos do papel.

Documentos que não podem ser digitalizados em um lote de documentos variados

Os seguintes tipos de documentos não podem ser misturados no mesmo lote:

- Papéis adesivos
- Papel vegetal

Condições para detector automático de tamanho da página

O [Detector automático de tamanho da página] não funciona com os seguintes tipos de documentos:

- Documentos não retangulares

O [Detector automático de tamanho da página] pode não funcionar com os seguintes tipos de documentos:

- Documentos finos (50 g/m² ou menos)
- Documentos em branco com bordas brilhantes
- Documentos com margens escuras (cinzentas)

Vários métodos de digitalização

Esta seção explica como configurar as configurações do scanner e digitalizar diferentes tipos de documentos com o aplicativo de digitalização de imagens.

Para obter informações sobre outras formas de digitalizar que não estão explicadas aqui, consulte o manual ou a ajuda do aplicativo de digitalização de imagens e a ajuda do driver do scanner.

Digitalizando documentos com larguras diferentes

ATENÇÃO

Quando um lote misto com documentos de larguras diferentes são digitalizados, alguns dos papéis mais estreitos podem ficar desalinhados ou até mesmo não serem alimentados pelo AAD. Neste caso, separe-os pelas larguras para digitalizá-los em lotes diferentes.

DICAS

Para maiores detalhes sobre os requisitos de documentos para digitalização de lotes misturados, consulte [Condições para digitalização de lotes de documentos variados \(página 61\)](#).

- 1 Alinhe a margem superior dos documentos.

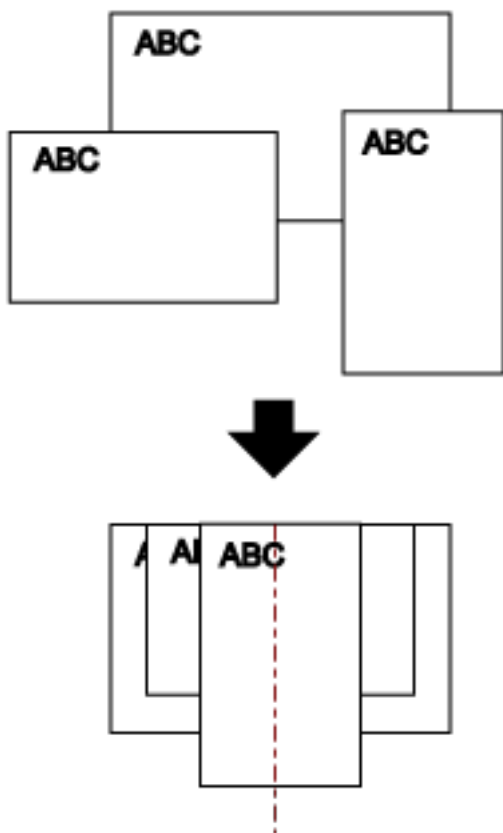

- 2 Posicione os documentos no centro da Bandeja de entrada (alimentador) e ajuste as Guias laterais de acordo com o maior documento do lote.

ATENÇÃO

Carregue todos os documentos acima do centro do módulo de alimentação. Se os documentos são carregados fora da largura do módulo de alimentação, eles talvez sejam alimentados inclinados ou não ser alimentados no AAD.

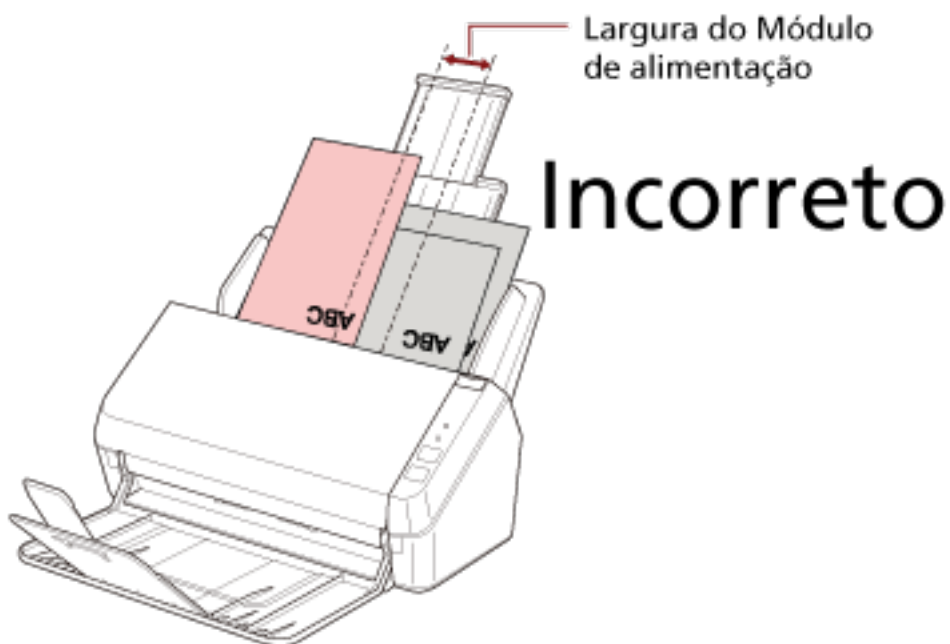
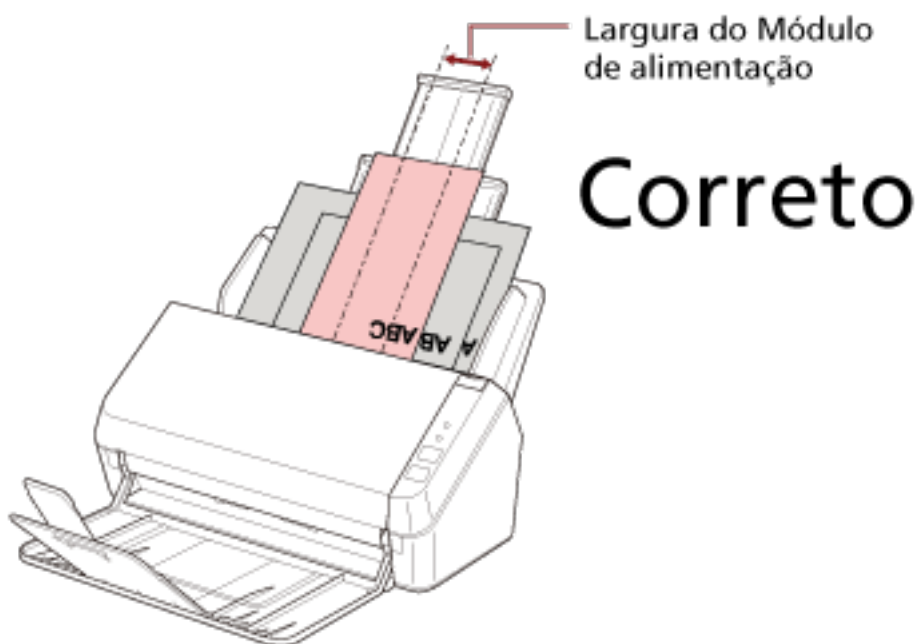

- 3 Ajuste a bandeja de saída para o documento maior.

Para maiores detalhes, consulte a seção [Configurando a bandeja de saída \(página 38\)](#).

4 No driver do scanner, ajuste as configurações da digitalização para detectar automaticamente o tamanho do papel.

Para obter detalhes, consulte a ajuda do driver do scanner.

5 Digitalize documentos com o aplicativo de digitalização de imagens.

Para obter detalhes, consulte o manual do aplicativo de digitalização de imagens.

Digitalizando documentos longos

Documentos de até 3.048 mm de comprimento podem ser digitalizados pela digitalização de páginas longas.

Dependendo da configuração da resolução ou do aplicativo de digitalização de imagem, os tamanhos de documentos que podem ser digitalizados poderá diferir.

Para obter detalhes, consulte o manual do driver do scanner e do aplicativo de digitalização de imagens.

1 Puxe totalmente as extensões da bandeja de entrada.

Para maiores detalhes, consulte a seção [Configurando a bandeja de entrada do AAD \(alimentador\)](#) (página 35).

2 Levante a bandeja de saída e a extensão da bandeja de saída em sua direção.

Para maiores detalhes, consulte a seção [Configurando a bandeja de saída](#) (página 38).

3 Carregue o documento na bandeja de entrada do AAD (alimentador).

Para maiores detalhes, consulte a seção [Como carregar documentos](#) (página 51).

ATENÇÃO

Documentos longos devem ser carregados uma folha por vez na Bandeja de entrada (alimentador).

4 No driver do scanner, ajuste as configurações da digitalização para documentos longos.

Para obter detalhes, consulte a ajuda do driver do scanner.

Em alguns aplicativos de digitalização, a janela de configurações do driver do scanner pode não ser exibida.

5 Digitalize o documento com o aplicativo de digitalização de imagens.

Para obter detalhes, consulte o manual do aplicativo de digitalização de imagens.

ATENÇÃO

Quando da digitalização de um documento longo, segure o documento com a mão para que ele não caia ou não seja alimentado novamente.

Para maiores detalhes, consulte a seção [Como carregar documentos](#) (página 51).

Cuidados diários



Esta seção descreve como limpar o scanner.



CUIDADO

- Não use aerossóis ou sprays à base de álcool. O jato de ar pode provocar a entrada de sujeira de papéis nas partes internas do aparelho, provocando falhas ou irregularidades do scanner.
Faíscas originadas pela eletricidade estática também podem causar incêndio.
- O interior do AAD atinge altas temperaturas quando o scanner está sendo usado.
Antes de limpar o interior do AAD, desligue o scanner, desconecte o cabo de alimentação e aguarde, pelo menos, 15 minutos até que o interior do AAD esfrie.

Materiais de limpeza

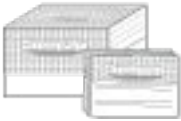
Nome	Cód. da peça	Observações
Removedor F1 	PA03950-0352	100 ml Removedor líquido a ser usado para remover sujeira e manchas
Papel de limpeza 	CA99501-0012	10 folhas Usado para limpar o interior do scanner com facilidade. Pulverize-o com Removedor F1 e digitalize com o scanner como faz com um documento.
Lenço de limpeza 	PA03950-0419	24 folhas Pré-umedecidos com o Removedor F1. Podem ser usados em vez de umedecer o pano com o Removedor F1.
Cotonetes	Vendido comercialmente	Usado para limpar peças pequenas, como o sensor ultrassônico.
Pano seco		Usado para limpar sujeira e manchas. Umedeça-o com Removedor F1 para limpeza.

ATENÇÃO

Para usar os materiais de limpeza de forma segura e correta, leia atentamente as precauções de cada produto.

Para obter mais informações sobre os materiais de limpeza, contate o distribuidor/revendedor onde adquiriu este produto. Consulte as informações de contato na Lista de contatos se fornecida com este produto, ou consulte as informações de contacto na seção Contato para perguntas se fornecida nas Precauções de segurança fornecidas com este produto, e faça uma pergunta.

Locais e ciclo de limpeza

Localização da limpeza		Frequência
Interior do scanner (AAD)	Rolo de freio	A cada 3.000 folhas
	Módulo de alimentação	
	Rolo de pressão de plástico	
	Lente	
	Sensor ultra-sônico	
	Rolo de auxílio da alimentação	
	Rolo de ejeção	

ATENÇÃO

O ciclo de limpeza pode variar dependendo das condições dos documentos. Além disso, a limpeza deverá ser efetuada com maior frequência quando os seguintes tipos de documentos forem digitalizados:

- Papéis revestidos, com as faces lisas
- Papéis com textos / grandes áreas impressas
- Papéis que contém grande quantidade de carbonato de cálcio
- Papéis escritos a lápis
- Papéis cuja aderência do toner é insuficiente

Limpendo o exterior do scanner

O scanner, incluindo a bandeja de entrada do AAD (alimentador) e a bandeja de saída, deve ser limpo com o pano seco, pano umedecido com o Removedor F1 ou detergente neutro, ou com o Lenço de limpeza.

ATENÇÃO

- Para evitar a deformação e a descoloração, nunca use thinner ou solventes orgânicos.
- Durante a limpeza, evite que líquidos molhem o interior do aparelho.
- O Removedor F1 ou detergente neutro pode demorar a secar se usado em grande quantidade. Use somente uma quantidade pequena. Limpe completamente o removedor para que não sobrem resíduos na superfície limpa.

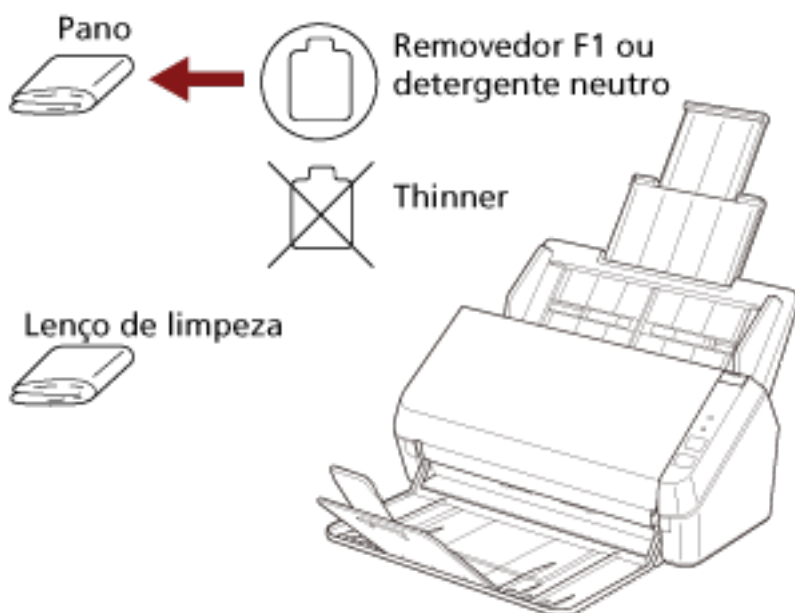

Limpendo o interior do scanner (AAD) com Papel de limpeza

O interior do AAD pode ser limpo com uma folha de Papel de limpeza umedecida com Removedor F1. Como o scanner efetua a alimentação contínua dos documentos, poeiras provenientes de papéis se acumulam no interior do AAD causando erros de digitalização. Limpezas devem ser efetuadas aproximadamente a cada 3.000 folhas digitalizadas. Esta referência varia dependendo do tipo de documento digitalizado. Será necessário efetuar a limpeza com maior frequência caso digitalizar documentos quais a aderência do toner seja insuficiente.

ATENÇÃO

- Não use água ou detergente neutro para limpar o AAD.
- O Removedor F1 pode demorar a secar se usado em grande quantidade. Use somente uma quantidade pequena.

1 Ligue o scanner.

Para maiores detalhes, consulte a seção [Como ligar a energia \(página 32\)](#).

2 Borrife o Removedor F1 no Papel de limpeza.

3 Estique as extensões da bandeja de entrada de acordo com o comprimento do Papel de limpeza.

Para maiores detalhes, consulte a seção [Configurando a bandeja de entrada do AAD \(alimentador\) \(página 35\)](#).

4 Levante e a extensão da bandeja de saída de acordo com o comprimento do Papel de limpeza.

Para maiores detalhes, consulte a seção [Configurando a bandeja de saída \(página 38\)](#).

5 Carregue o Papel de limpeza na bandeja de entrada do AAD (alimentador).

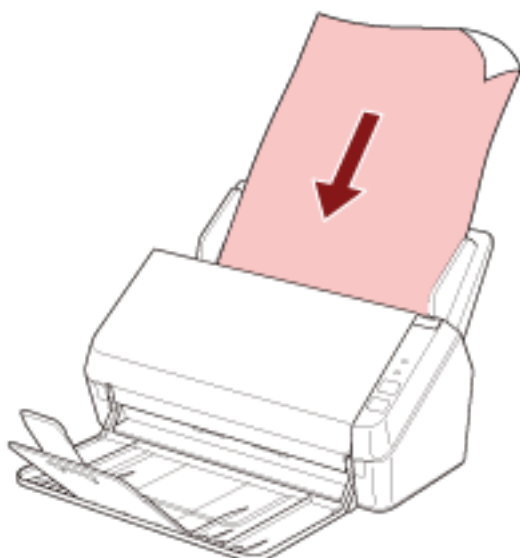

6 Ajuste as guias laterais de acordo com a largura do Papel de limpeza.

Mova as guias laterais de modo a não haver espaço entre as guias laterais e o Papel de limpeza.

Caso contrário, o Papel de limpeza pode ser alimentado com falhas de alinhamento.

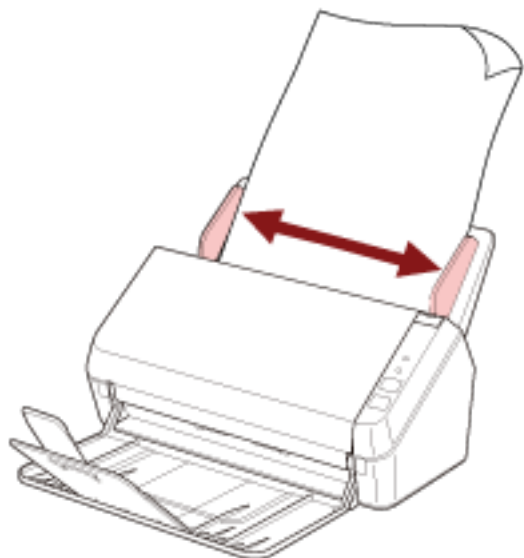

7 Inicie um aplicativo de digitalização de imagens e digitalize o Papel de limpeza.

Limpendo o interior do scanner (AAD) com um pano

O interior do AAD pode ser limpo com um pano umedecido com o Removedor F1, ou com um Lenço de limpeza.

Como o scanner efetua a alimentação contínua dos documentos, poeiras provenientes de papéis se acumulam no interior do AAD causando erros de digitalização. Limpezas devem ser efetuadas aproximadamente a cada 3.000 folhas digitalizadas. Esta referência varia dependendo do tipo de documento digitalizado. Será necessário efetuar a limpeza com maior frequência caso digitalizar documentos quais a aderência do toner seja insuficiente.



CUIDADO

O interior do AAD atinge altas temperaturas quando o scanner está sendo usado. Antes de limpar o interior do AAD, desligue o scanner, desconecte o cabo de alimentação e aguarde, pelo menos, 15 minutos até que o interior do AAD esfrie.

ATENÇÃO

- Não use água ou detergente neutro para limpar o AAD.
- O Removedor F1 pode demorar a secar se usado em grande quantidade. Use somente uma quantidade pequena. Limpe completamente o removedor para que não sobrem resíduos na superfície limpa.

1 Desligue o scanner e aguarde, ao menos, 15 minutos.

Para maiores detalhes, consulte a seção [Como desligar a energia \(página 32\)](#).

2 Abra o AAD.

Para maiores detalhes, consulte a seção [Como abrir o AAD \(página 36\)](#).



CUIDADO

Quando o AAD estiver aberto, este poderá acidentalmente fechar-se. Tenha cuidado para não prender os dedos.

- 3 Limpe os seguintes locais com um pano umedecido com o Removedor F1, ou com um Lenço de limpeza.

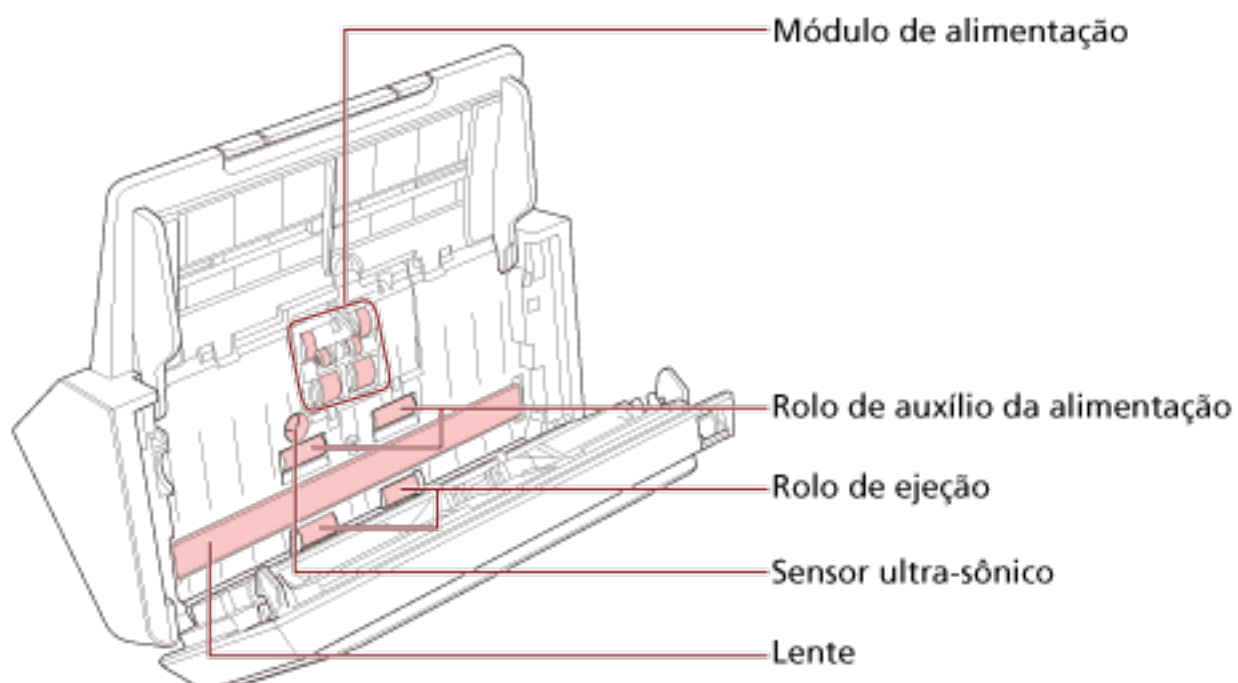
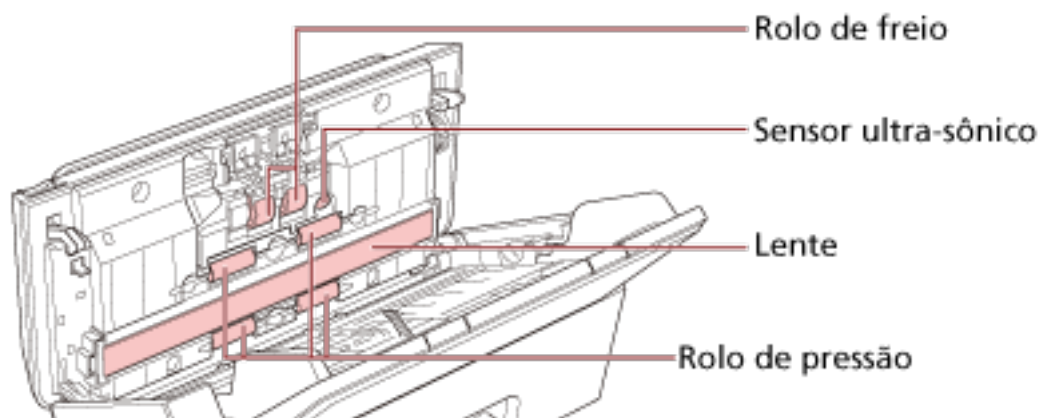

ATENÇÃO

Certifique-se de que a roupa não fica presa e danifica os sensores de documento.

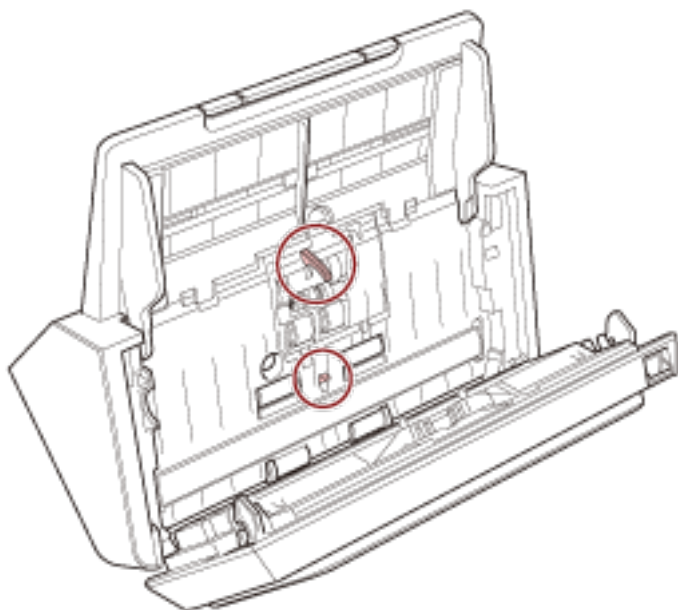
**Rolo de freio (x 2)**

Remova o rolo de freio do scanner.

Para obter detalhes sobre como remover o rolo de freio, consulte [Substituindo o conjunto de rolos \(página 81\)](#).

Limpe cuidadosamente a sujeira e o pó do rolo, tendo cuidado para que a superfície não seja danificada.

**Módulo de alimentação (x 6)**

Limpe com cuidado a sujeira e poeira à medida que gira o rolo manualmente, para que a superfície do rolo não seja danificada. Limpe-os corretamente pois os resíduos pretos nos rolos podem afetar o desempenho da alimentação.

Rolo de pressão de plástico (x 4)

Limpe com cuidado a sujeira e poeira à medida que gira o rolo manualmente, para que a superfície do rolo não seja danificada. Limpe-os corretamente pois os resíduos pretos nos rolos podem afetar o desempenho da alimentação.

Lente (x 2)

Limpe cuidadosamente a sujeira e o pó das seções das lentes.

ATENÇÃO

Listras verticais podem aparecer nas imagens se a seção da lente estiver suja.

Sensor ultra-sônico (x 2)

Limpe cuidadosamente a sujeira e o pó dos sensores ultra-sônicos.

DICAS

Use cotonetes para limpar o sensor.

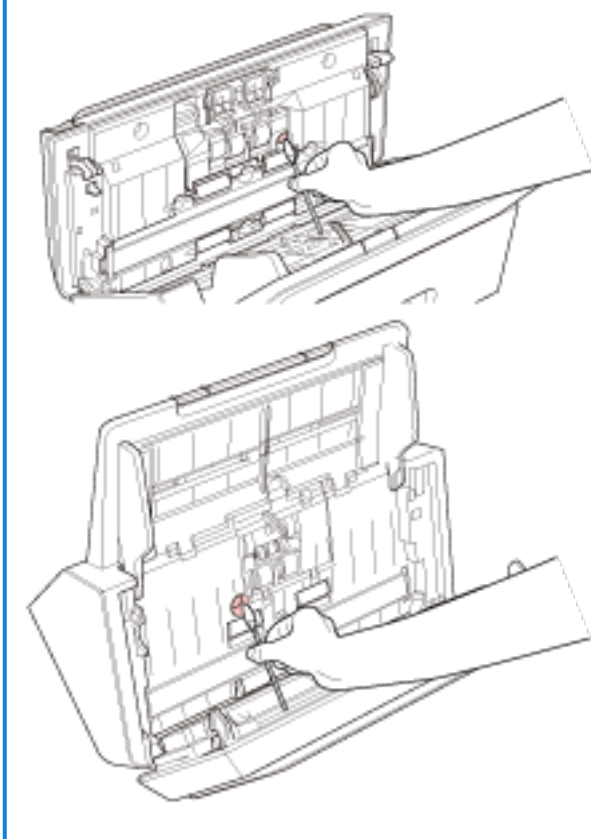
**Rolo de alimentação (x 2)/Rolo de ejeção (x 2)**

O scanner deve estar ligado para girar os rolos de auxílio da alimentação/ejeção para limpeza.

- a** Ligue o scanner.
Para maiores detalhes, consulte a seção [Como ligar a energia \(página 32\)](#).
- b** Quando o painel de operações estiver no status de pronto, abra o AAD.
Para maiores detalhes, consulte a seção [Como abrir o AAD \(página 36\)](#).

- c Pressione o botão scan/stop no painel de operações durante 2 segundos ou mais.



Os rolos de alimentação/ejeção giram ao mesmo tempo.



CUIDADO

Tenha cuidado para não tocar os rolos enquanto estiverem girando.

- d Coloque um pano umedecido com Removedor F1 ou um Lenço de limpeza na superfície do rolo de alimentação/ejeção e limpe horizontalmente para retirar a sujeira e o pó de toda a superfície.
Limpe-os corretamente pois os resíduos pretos nos rolos podem afetar o desempenho da alimentação.

4 Feche o AAD.

Para maiores detalhes, consulte a seção [Como fechar o AAD \(página 37\)](#).



CUIDADO

Tenha cuidado para não prender os dedos ao fechar o AAD.

ATENÇÃO

Verifique se o AAD está fechado corretamente. Caso contrário, os documentos poderão não ser alimentados para o AAD.

Substituindo as peças de consumo

Esta seção explica como substituir as peças de consumo do scanner.



CUIDADO

O interior do AAD atinge altas temperaturas quando o scanner está sendo usado. Antes de substituir as peças de consumo, desligue o scanner, desconecte o cabo de alimentação e aguarde pelo menos 15 minutos até que o interior do AAD esfrie.

Peças de consumo e ciclos de troca

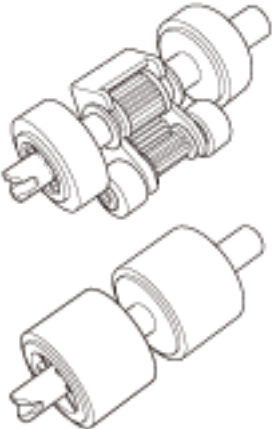
Nome	Cód. da peça	Valor recomendado para a troca
<p>CONJUNTO DE ROLOS</p> <ul style="list-style-type: none">• Rolo de freio  <ul style="list-style-type: none">• Módulo de alimentação 	PA03708-0001	100.000 folhas ou 1 ano

As Peças de consumo devem ser substituídas periodicamente. Recomenda-se manter um estoque de Peças de consumo para que possam ser substituídas antes do término de sua vida útil. O scanner também registra o número de folhas digitalizadas, o que lhe permite determinar quando substituir as peças de consumo.

Para mais informações sobre como verificar o número de folhas digitalizadas, consulte [Configurações relacionadas aos contadores de folhas \(página 141\)](#).

Os ciclos de troca sugeridos são referências na utilização de folhas A4 (80 g/m²) de pasta química ou mecânica. Este ciclo varia de acordo com o tipo de papel digitalizado e com que frequência o scanner é utilizado e limpo.

DICAS

Use apenas Peças de consumo especificadas.

Para obter informações sobre a aquisição de consumíveis, contate o distribuidor/revendedor onde adquiriu este produto. Consulte as informações de contato na Lista de contatos se fornecida com este produto, ou consulte as informações de contacto na seção Contato para perguntas se fornecida nas Precauções de segurança fornecidas com este produto, e faça uma pergunta.

Substituindo o conjunto de rolos

O conjunto de rolos consiste de um rolo de freio e de um módulo de alimentação. Substitua cada rolo no procedimento seguinte.

- 1 Remova todos os documentos da bandeja de entrada do AAD (alimentador).**
- 2 Abra o AAD.**
Para maiores detalhes, consulte a seção [Como abrir o AAD \(página 36\)](#).



CUIDADO

Quando o AAD estiver aberto, este poderá acidentalmente fechar-se. Tenha cuidado para não prender os dedos.

- 3 Remova o rolete de freio.**
 - a Pressione a base da tampa do rolo de freio para abrir a tampa na direção da seta.**

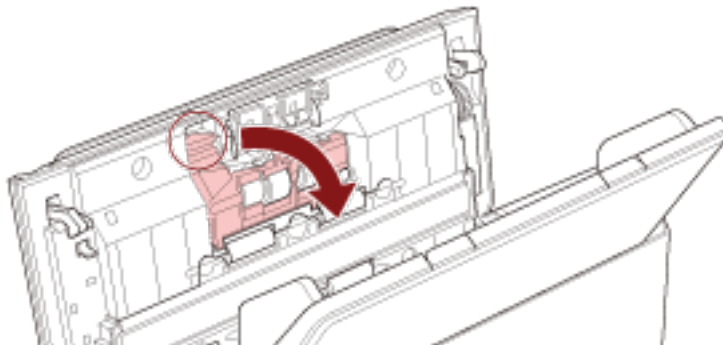

- b** Retire o lado esquerdo do eixo do rolo de freio e, depois, retire o lado direito do eixo do orifício.

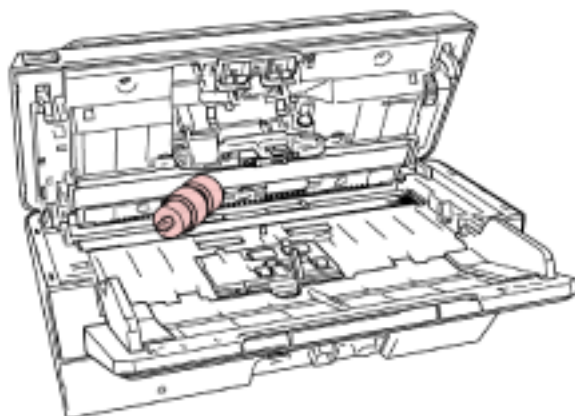
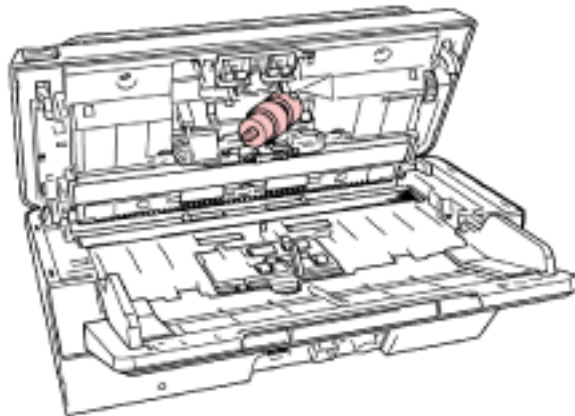
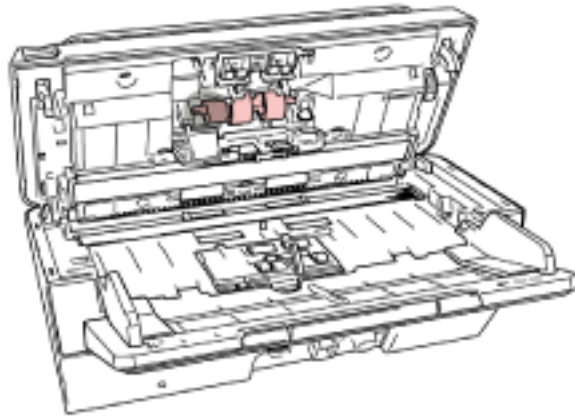

4 Remova o rolete de freio do eixo.

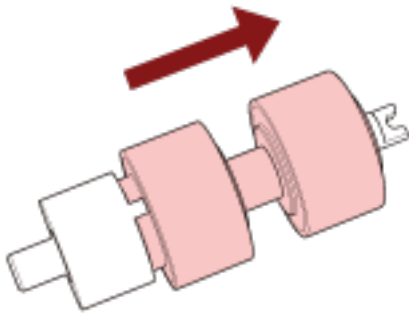

5 Encaixe um novo rolete de freio no eixo.

Insira o pino (A) no eixo na ranhura.

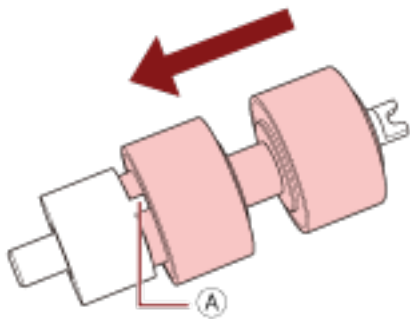

6 Encaixe o eixo.

- a Encaixe o corte (A), que está no eixo do rolo de freio, na ranhura na direita e, depois, encaixe o lado esquerdo do eixo.

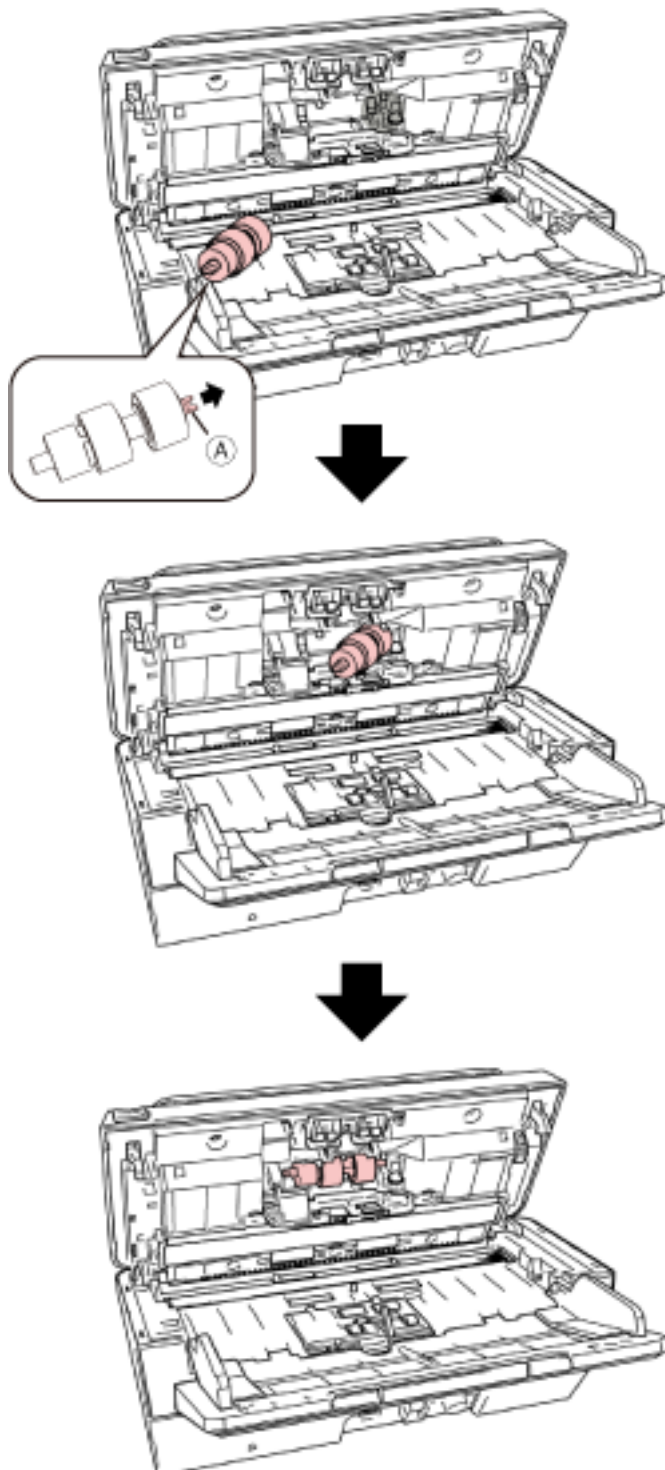

- b Feche a tampa do rolo de freio.

ATENÇÃO

Confirme que o rolete de freio está instalado corretamente. Caso contrário, talvez ocorram obstruções de papel ou outros erros de alimentação.

7 Remova o Módulo de alimentação.

- a Abra completamente as guias laterais para ambos os lados. Depois, coloque seu dedo no entalhe e abra a guia de folhas na direção da seta.

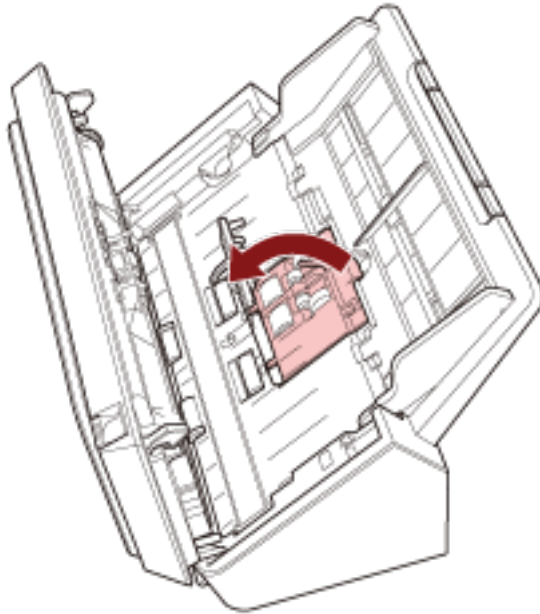

b Deslize o módulo de alimentação e remova-o a partir do topo.

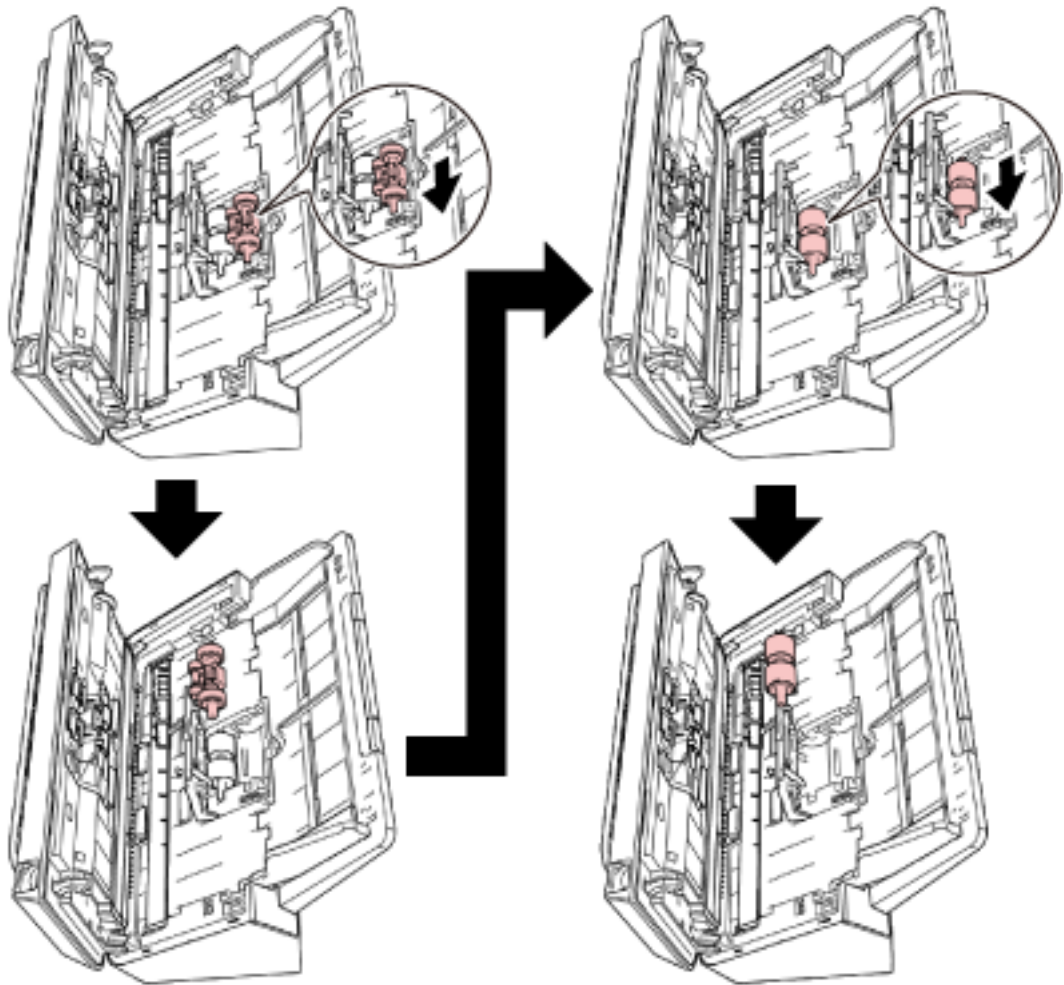

8 Encaixe um novo módulo de alimentação a partir do fundo.

- a Verifique a direção do entalhe (A) no módulo de alimentação e do rolo pequeno (B) e insira no orifício.

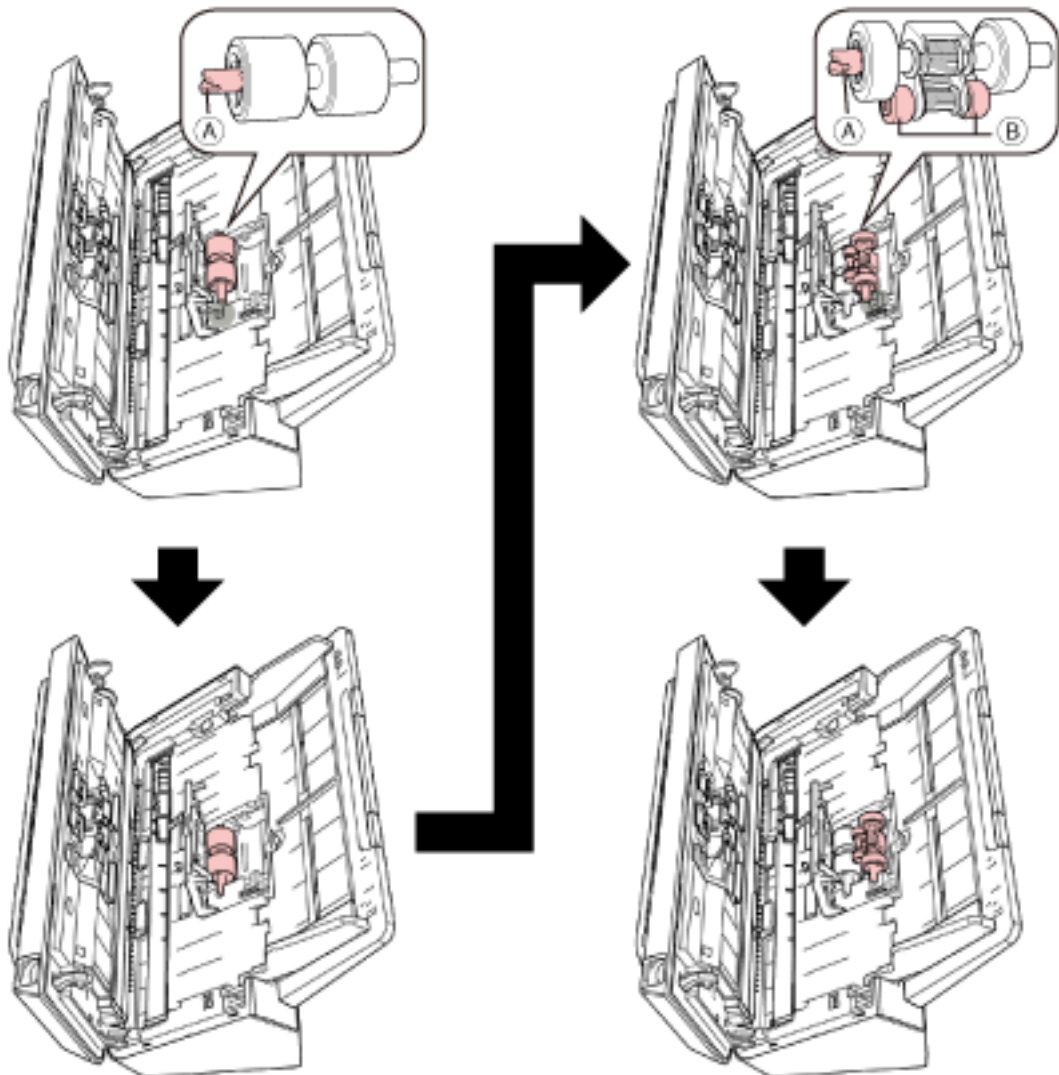

- b Feche a Guia da folha.

ATENÇÃO

Confirme que o módulo de alimentação está instalado corretamente. Caso contrário, talvez ocorram obstruções de papel ou outros erros de alimentação.

9 Feche o AAD.

Para maiores detalhes, consulte a seção [Como fechar o AAD \(página 37\)](#).



CUIDADO

Tenha cuidado para não prender os dedos ao fechar o AAD.

10 Redefina o contador do conjunto de rolos.

Inicie o Software Operation Panel e limpe o contador.

Para maiores detalhes, consulte a seção [Limpendo os contadores de folhas \(página 143\)](#).

Soluções de problemas

Esta seção explica como resolver obstruções de documentos e outros problemas, itens a serem verificados antes de contatar a assistência técnica autorizada e o significado do adesivo do scanner.

ATENÇÃO

Para maiores detalhes sobre os erros e problemas não mencionados neste capítulo, consulte a Ajuda do driver do scanner.

Quando ocorre uma obstrução de papel

Remova os documentos que ficaram no AAD seguindo os procedimentos abaixo:



- Não puxe os documentos obstruídos com força, e certifique-se de abrir primeiro o AAD.
- Tenha cuidado de não se ferir com as partes metálicas ao remover os documentos que causaram a obstrução.
- Tome cuidado para que o cabelo, as gravatas ou os colares não fiquem presos no scanner quando remover documentos obstruídos.
- A parte interna do AAD pode ficar quente durante a operação. Tome cuidado para não se queimar.

1 Remova todos os documentos da bandeja de entrada do AAD (alimentador).

2 Abra o AAD.

Para maiores detalhes, consulte a seção [Como abrir o AAD \(página 36\)](#).



Quando o AAD estiver aberto, este poderá acidentalmente fechar-se. Tenha cuidado para não prender os dedos.

3 Remova o documento obstruído.

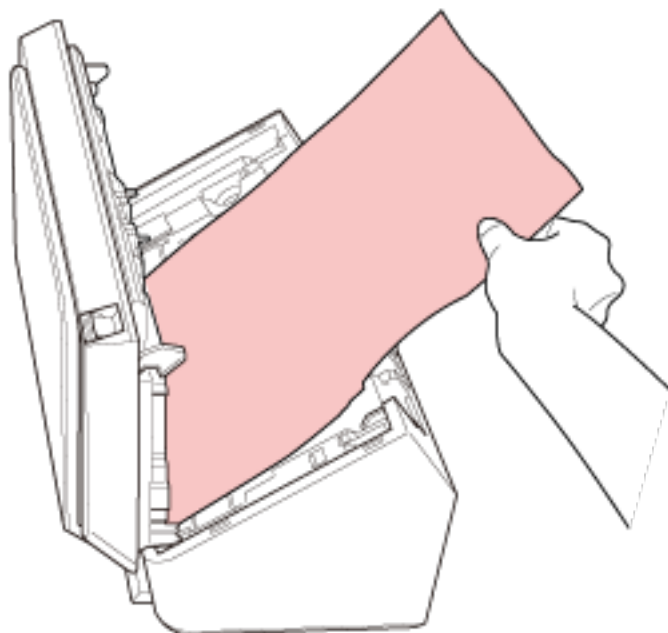

ATENÇÃO

- Certifique-se de que verifica cuidadosamente os documentos e o caminho do papel. Remova os objetos de metal como grampos ou cliques de papel para prevenir a obstrução de papéis.
- Tenha cuidado para não danificar as lentes e as guias ao remover os documentos com cliques ou grampos.

4 Feche o AAD.

Para maiores detalhes, consulte a seção [Como fechar o AAD \(página 37\)](#).



CUIDADO

Tenha cuidado para não prender os dedos ao fechar o AAD.

ATENÇÃO

- Verifique se o AAD está fechado corretamente. Caso contrário, os documentos poderão não ser alimentados para o AAD.
- Quando a digitalização for concluída ou cancelada ocasionalmente, os documentos poderão permanecer no AAD sem que uma mensagem de erro seja exibida. Nesse caso, siga as etapas [1](#) a [4](#) acima para remover os documentos.
- Para continuar a digitalização, verifique qualquer página a partir da qual deseja retomar e carregue o documento novamente na bandeja de entrada do AAD (alimentador).

Erros

- **Indicação de erro**

Se ocorrer um erro enquanto o scanner é usado, os indicadores no painel de operações acendem como a seguir.

- Para erros temporários
 - O indicador de verificação acende ou apaga.
 - O indicador de energia permanece ligado.
- Para erros do dispositivo
 - O indicador de verificação pisca.
 - O indicador de energia permanece ligado.

Os erros temporários podem ser resolvidos pelo próprio usuário, enquanto que os erros do dispositivo podem requerer a assistência de um técnico especializado.



DICAS

O Error Recovery Guide é iniciado e o ícone é exibido na área de notificação localizada no lado direito da barra de tarefas quando acessa o Windows.

Quando ocorre um erro no scanner, o nome do erro e o número do código são exibidos na janela Error Recovery Guide.

Anote as informações exibidas e clique no botão [Mais informações] para verificar o procedimento de soluções de problemas.

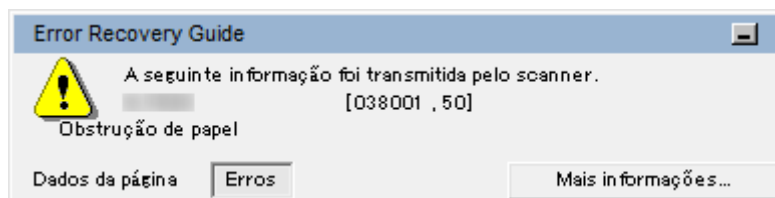

- Lista de erros

Verifique o indicador	Indicador de energia	Descrição do erro	Consulte
Ativado	Ativado	Obstrução de papel	Obstrução de papel (página 93)
		Alimentação múltipla	Alimentação múltipla (página 94)
		AAD aberto	Tampa aberta (página 94)
Pisca uma vez	Ativado	Mal funcionamento do sensor	Mal funcionamento do sensor (página 95)
Pisca 2 vezes	Ativado	Erro óptico (AAD dianteiro)	Erro óptico (AAD dianteiro) (página 95)
Pisca 3 vezes	Ativado	Erro óptico (AAD posterior)	Erro óptico (AAD posterior) (página 96)
Desligado	Ativado	Em uso por outros	Em uso por outros (página 96)
		Não foi carregado nenhum documento	Não foi carregado nenhum documento (página 96)
		A digitalização foi parada pelo usuário	Digitalização suspensa pelo usuário (página 97)

Obstrução de papel

Se ocorrer uma obstrução de papel, os indicadores no painel de operações acendem como a seguir.

Verifique o indicador	Indicador de energia
Ativado	Ativado

Execute as medidas seguintes.

- Quando ocorrer uma obstrução de papel no interior do scanner, consulte [Quando ocorre uma obstrução de papel \(página 89\)](#) para remover os documentos obstruídos.
- Consulte [Documentos para digitalização \(página 54\)](#) para verificar se o documento é adequado para digitalização.

Uma obstrução de papel também ocorre quando a margem inferior de um documento é detectada antes de área designada ser digitalizada.

Exemplo:

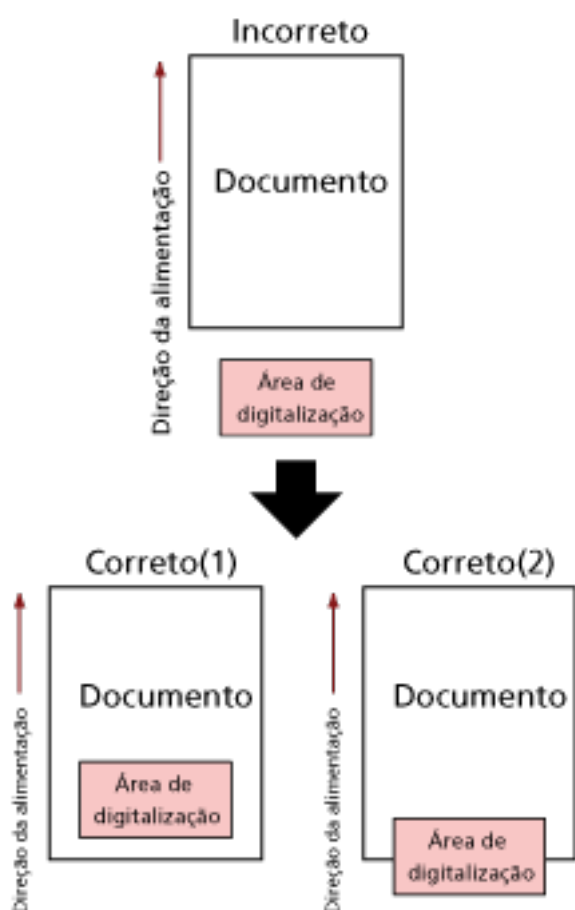

Uma área fora do documento pode ter sido digitalizada porque o documento digitalizado é menor que o tamanho especificado.

Neste caso, execute uma das seguintes medidas e, depois, digitalize novamente.

- Carregue um documento do tamanho do papel especificado na bandeja de entrada do AAD (alimentador).

- Altere as configurações da digitalização de modo a que a área de digitalização seja definida no inferior do documento.

ATENÇÃO

O modo de configurar a área de digitalização varia, dependendo do aplicativo de digitalização de imagens ou do driver do scanner. Para maiores detalhes, consulte o manual ajuda do aplicativo de digitalização de imagens ou a ajuda do driver do scanner.

Se a obstrução de papel ocorrer frequentemente, execute as medidas necessárias de acordo com [Obstruções de papel / erros de alimentação ocorrem com frequência \(página 117\)](#).

Se o problema ainda persistir, escreva o status dos indicadores, verifique cada item em [Antes de contatar a assistência técnica autorizada do scanner \(página 122\)](#) e, depois, contate o distribuidor/ revendedor onde adquiriu este produto. Consulte as informações de contato na Lista de contatos se fornecida com este produto, ou consulte as informações de contacto na seção Contato para perguntas se fornecida nas Precauções de segurança fornecidas com este produto, e faça uma pergunta.

Alimentação múltipla

Se ocorrer uma alimentação múltipla, os indicadores no painel de operações acendem como a seguir.

Verifique o indicador	Indicador de energia
Ativado	Ativado

Quando pressionar o botão scan/stop no painel de operações durante, os documentos sobrepostos são ejetados.

Se os documentos permanecerem no scanner, remova-os consultando [Quando ocorre uma obstrução de papel \(página 89\)](#).

Se os documentos estiverem sobrepostos e forem alimentados no scanner frequentemente, execute as medidas necessárias de acordo com [Os documentos sobrepostos são alimentados Frequentemente no scanner \(página 113\)](#).

Se o problema ainda persistir, escreva o status dos indicadores, verifique cada item em [Antes de contatar a assistência técnica autorizada do scanner \(página 122\)](#) e, depois, contate o distribuidor/ revendedor onde adquiriu este produto. Consulte as informações de contato na Lista de contatos se fornecida com este produto, ou consulte as informações de contacto na seção Contato para perguntas se fornecida nas Precauções de segurança fornecidas com este produto, e faça uma pergunta.

Tampa aberta

Se abrir o AAD durante uma digitalização, os indicadores no painel de operações acendem como a seguir.

Verifique o indicador	Indicador de energia
Ativado	Ativado

DICAS

Note que as operações no painel do operador estão desativados enquanto o AAD está aberto.

Remova o documento do AAD e feche o AAD.

Verifique se o AAD está fechado corretamente.

Para verificar se ele está ou não completamente fechado, abra o AAD e, depois, feche-o novamente.

Para obter maiores detalhes sobre a abertura e fecho do AAD, consulte [Abrindo/Fechando o AAD \(página 36\)](#).

Mal funcionamento do sensor

Se ocorrer um mal funcionamento do sensor, os indicadores no painel de operações acendem como a seguir.

Verifique o indicador	Indicador de energia
Pisca uma vez	Ativado

Execute as medidas seguintes.

- Limpe os sensores ultra-sônicos, consultando [Limpendo o interior do scanner \(AAD\) com um pano \(página 74\)](#).
- Reinicie o scanner.

Se o problema ainda persistir, escreva o status dos indicadores, verifique cada item em [Antes de contatar a assistência técnica autorizada do scanner \(página 122\)](#) e, depois, contate o distribuidor/revendedor onde adquiriu este produto. Consulte as informações de contato na Lista de contatos se fornecida com este produto, ou consulte as informações de contacto na seção Contato para perguntas se fornecida nas Precauções de segurança fornecidas com este produto, e faça uma pergunta.

Erro óptico (AAD dianteiro)

Se ocorrer um erro óptico na frente do AAD, os indicadores no painel de operações acendem como a seguir.

Verifique o indicador	Indicador de energia
Pisca 2 vezes	Ativado

Execute as medidas seguintes.

- Consulte [Limpendo o interior do scanner \(AAD\) com um pano \(página 74\)](#) e limpe a lente.
- Reinicie o scanner.

Se o problema ainda persistir, escreva o status dos indicadores, verifique cada item em [Antes de contatar a assistência técnica autorizada do scanner \(página 122\)](#) e, depois, contate o distribuidor/ revendedor onde adquiriu este produto. Consulte as informações de contato na Lista de contatos se fornecida com este produto, ou consulte as informações de contacto na seção Contato para perguntas se fornecida nas Precauções de segurança fornecidas com este produto, e faça uma pergunta.

Erro óptico (AAD posterior)

Se ocorrer um erro óptico na traseira do AAD, os indicadores no painel de operações acendem como a seguir.

Verifique o indicador	Indicador de energia
Pisca 3 vezes	Ativado

Execute as medidas seguintes.

- Consulte [Limpendo o interior do scanner \(AAD\) com um pano \(página 74\)](#) e limpe a lente.
- Reinicie o scanner.

Se o problema ainda persistir, escreva o status dos indicadores, verifique cada item em [Antes de contatar a assistência técnica autorizada do scanner \(página 122\)](#) e, depois, contate o distribuidor/ revendedor onde adquiriu este produto. Consulte as informações de contato na Lista de contatos se fornecida com este produto, ou consulte as informações de contacto na seção Contato para perguntas se fornecida nas Precauções de segurança fornecidas com este produto, e faça uma pergunta.

Em uso por outros

Os indicadores no painel de operações acendem como a seguir.

Verifique o indicador	Indicador de energia
Desligado	Ativado

O scanner já está sendo usado.

- Certifique-se de que outro aplicativo não está usando o scanner.
- Certifique-se de que o método de conexão do scanner está correto.
- Certifique-se de que não estão sendo efetuadas nenhuma operação no painel de operações do scanner.

Não foi carregado nenhum documento

Os indicadores no painel de operações acendem como a seguir.

Verifique o indicador	Indicador de energia
Desligado	Ativado

Não foi carregado nenhum documento.

Carregue um documento na Bandeja de entrada do AAD (alimentador).

Digitalização suspensa pelo usuário

Os indicadores no painel de operações acendem como a seguir.

Verifique o indicador	Indicador de energia
Desligado	Ativado

A digitalização foi parada pelo usuário.

Quando pressionar o botão scan/stop no painel de operações durante a digitalização, a digitalização será imediatamente interrompida.

Se os documentos permanecerem no AAD, abra-o e remova os documentos antes de retomar uma digitalização.

Soluções de problemas

Esta seção descreve exemplos de problemas que talvez encontre quando usar o scanner e também descreve as soluções para eles.

Antes de solicitar um reparo, tome as medidas consultando os exemplos dos problemas e soluções. Se o problema ainda persistir, verifique cada item [Antes de contatar a assistência técnica autorizada do scanner \(página 122\)](#) primeiro e, depois, contate o distribuidor/revendedor onde adquiriu este produto. Consulte as informações de contato na Lista de contatos se fornecida com este produto, ou consulte as informações de contacto na seção Contato para perguntas se fornecida nas Precauções de segurança fornecidas com este produto, e faça uma pergunta. Exemplos de problemas que podem ocorrer estão listados abaixo:

- **Alimentação do scanner**
 - [O scanner não liga. \(página 99\)](#)
- **Conexão do scanner**
 - [Não pode conectar o scanner e um computador com a rede \(página 100\)](#)
 - [Não pode conectar o scanner e um computador através do cabo USB \(página 105\)](#)
- **Operações de digitalização**
 - [A digitalização não inicia \(página 106\)](#)
 - [A digitalização é muito demorada \(página 108\)](#)
 - [Os documentos sobrepostos são alimentados Frequentemente no scanner \(página 113\)](#)
 - [A situação em que o documento não é alimentado para o AAD ocorre com frequência \(página 115\)](#)
 - [Obstruções de papel / erros de alimentação ocorrem com frequência \(página 117\)](#)
- **Resultados da digitalização**
 - [A imagem digitalizada da figura ou foto está irregular/aparece ruído de imagem \(página 109\)](#)
 - [A qualidade do texto ou das linhas digitalizadas não é satisfatória \(página 110\)](#)
 - [As imagens estão distorcidas ou não estão limpas \(página 111\)](#)
 - [Aparecem linhas verticais nas imagens \(página 112\)](#)
 - [Imagens digitalizadas ficam alongadas \(página 119\)](#)
 - [Uma sombra é exibida na margem superior ou inferior da imagem \(página 120\)](#)
 - [Linhas pretas aparecem no documento \(página 121\)](#)

O scanner não liga.

Verifique os pontos seguintes

- [O Cabo elétrico está conectado corretamente? \(página 99\)](#)
- [Pressionou o botão power no scanner? \(página 99\)](#)

Se o problema ainda persistir, verifique cada item [Antes de contatar a assistência técnica autorizada do scanner \(página 122\)](#) primeiro e, depois, contate o distribuidor/revendedor onde adquiriu este produto. Consulte as informações de contato na Lista de contatos se fornecida com este produto, ou consulte as informações de contacto na seção Contato para perguntas se fornecida nas Precauções de segurança fornecidas com este produto, e faça uma pergunta.

- **O Cabo elétrico está conectado corretamente?**

Solução

Conecte o Cabo elétrico corretamente.
Para obter detalhes, consulte as Instruções básicas.

- **Pressionou o botão power no scanner?**

Solução

Pressione o botão power no scanner.
Para maiores detalhes, consulte a seção [Como ligar a energia \(página 32\)](#).

Não pode conectar o scanner e um computador com a rede

Verifique os pontos seguintes

- O scanner está conectado em um dispositivo de rede (como um comutador, um hub ou um router) através de um cabo de LAN? (página 100)
- O dispositivo da rede (como um comutador, um hub ou um router) está ligado? (página 101)
- A versão do firmware para o dispositivo da rede é a mais recente? (página 101)
- O computador está conectado em um dispositivo de rede (como um comutador, um hub ou um router)? (página 101)
- Configurou as definições relacionadas às condições de comunicação em um dispositivo de rede (como um comutador, um hub ou um router)? (página 101)
- Há limitações de segurança na rede? (página 102)
- A rede está estável? (página 102)
- Selecionou o scanner na Ferramenta de seleção do scanner? (página 102)
- O status de comunicação entre o scanner e o computador está estável? (página 102)
- O scanner está conectado em outro computador? (página 103)
- O endereço IP do scanner está correto? (página 103)
- O endereço IP do scanner é usado para outros dispositivos de comunicação? (página 104)
- O nome do scanner definido para o aplicativo de digitalização de imagens está correto? (página 104)

Se o problema ainda persistir, verifique cada item [Antes de contatar a assistência técnica autorizada do scanner \(página 122\)](#) primeiro e, depois, contate o distribuidor/revendedor onde adquiriu este produto. Consulte as informações de contato na Lista de contatos se fornecida com este produto, ou consulte as informações de contacto na seção Contato para perguntas se fornecida nas Precauções de segurança fornecidas com este produto, e faça uma pergunta.

- **O scanner está conectado em um dispositivo de rede (como um comutador, um hub ou um router) através de um cabo de LAN?**

Solução

Conecte o scanner em um dispositivo de rede (como um comutador, um hub ou um router) através de um cabo de LAN. Conecte também o cabo de LAN corretamente.

Quando o cabo de LAN estiver conectado corretamente, execute as medidas seguintes:

- Substitua o cabo de LAN.
- Altere a porta no dispositivo de rede, onde o cabo de LAN está conectado.
- Altere o método de transmissão do dispositivo de rede para "duplex total" ou "meio duplex".

- **O dispositivo da rede (como um comutador, um hub ou um router) está ligado?**

Solução

Ligue o dispositivo da rede (como um comutador, um hub ou um router).

Verifique também se não há nenhum erro ou avaria no dispositivo de rede.

Para obter os erros que ocorrem no dispositivo de rede, consulte o manual de seu dispositivo da rede.

- **A versão do firmware para o dispositivo da rede é a mais recente?**

Solução

Se a versão do firmware dispositivo de rede não for a versão mais recente, talvez ocorram operações inesperadas.

Contate o administrador da rede para verificar a versão do firmware e considere atualizá-lo para a versão mais recente.

Para obter detalhes sobre como atualizar o firmware para o dispositivo de rede, consulte o manual de seu ponto de acesso sem fio.

- **O computador está conectado em um dispositivo de rede (como um comutador, um hub ou um router)?**

Solução

Conecte o computador em um dispositivo de rede (como um comutador, um hub ou um router).

Para obter detalhes, consulte o manual do computador.

- **Configurou as definições relacionadas às condições de comunicação em um dispositivo de rede (como um comutador, um hub ou um router)?**

Solução

Quando o seguinte está configurado no dispositivo de rede (como um comutador, um hub ou um router), tome as medidas adequadas.

- A função do filtro do protocolo está ativada.

Permite que o protocolo seja usado para comunicações.

- A filtragem do endereço MAC está ativada.

Configure o dispositivo da rede (como um comutador, um hub ou um router) com o endereço MAC do scanner.

Verifique o endereço MAC que está impresso no rótulo na traseira do scanner. Para maiores detalhes, consulte a seção [Verificando o adesivo do produto \(página 125\)](#).

Para obter as configurações no dispositivo de rede, consulte o manual de seu dispositivo da rede.

- **Há limitações de segurança na rede?**

Solução

As limitações de acesso talvez estejam configuradas na rede.
Para obter detalhes, contate o administrador da rede.

- **A rede está estável?**

Solução

Conecte a rede após ela ficar estável.
Uma rede pode ser instável pelos eventos seguintes:

- Um programa de monitoração da rede estar executando.
- Um arquivo estar sendo transferido.

Se a rede estiver instável, reinicie os dispositivos da rede. Contudo, antes de reiniciá-los, certifique-se de que as comunicações com outros dispositivos não são afetadas se os dispositivos da rede forem reiniciados. Os dispositivos da rede podem ficar instáveis.

- **Selecionou o scanner na Ferramenta de seleção do scanner?**

Solução

Inicie a Ferramenta de seleção do scanner e verifique se o scanner que deseja conectar no computador é exibido na lista.

A Ferramenta de seleção do scanner pode ser iniciada no procedimento seguinte:

- Windows Server 2012
Clique com o botão direito na tela Início e selecione [Todos os aplicativos] na barra de aplicativos → [Ferramenta de seleção do scanner for SP Series] em [SP Series].
- Windows Server 2012 R2
Clique em [↓] na parte inferior esquerda da tela Iniciar e selecione [Ferramenta de seleção do scanner for SP Series] em [SP Series].
Para exibir [↓], mova o cursor do mouse.
- Windows 10/Windows Server 2016/Windows Server 2019/Windows Server 2022
Selecione o menu [Iniciar] → [SP Series] → [Ferramenta de seleção do scanner for SP Series].
- Windows 11
Clique no menu [Iniciar] → [Todos os aplicativos] → [SP Series] → [Ferramenta de seleção do scanner for SP Series].

- **O status de comunicação entre o scanner e o computador está estável?**

Solução

Verifique o status de comunicação entre o scanner e o computador.
Inicie o prompt de comando em seu computador, especifique o endereço IP do scanner usando o comando PING e, depois, verifique o status da comunicação.
Verifique o endereço IP do scanner na Ferramenta de configuração do endereço IP.

A Ferramenta de configuração do endereço IP pode ser iniciada no procedimento seguinte:

- **Windows Server 2012**
Clique com o botão direito na tela Iniciar e selecione [Todos os aplicativos] na barra de aplicativos → [Ferramenta de configuração do endereço IP for SP Series] em [SP Series].
- **Windows Server 2012 R2**
Clique em [↓] na parte inferior esquerda da tela Iniciar e selecione [Ferramenta de configuração do endereço IP for SP Series] em [SP Series].
Para exibir [↓], mova o cursor do mouse.
- **Windows 10/Windows Server 2016/Windows Server 2019/Windows Server 2022**
Selecione o menu [Iniciar] → [SP Series] → [Ferramenta de configuração do endereço IP for SP Series].
- **Windows 11**
Clique no menu [Iniciar] → [Todos os aplicativos] → [SP Series] → [Ferramenta de configuração do endereço IP for SP Series].

- **O scanner está conectado em outro computador?**

Solução

O scanner pode ser conectado somente em um scanner de cada vez. Aguarde até o outro computador ser desconectado do scanner e, depois, conecte novamente o computador a ser usado.

- **O endereço IP do scanner está correto?**

Solução

Verifique se o endereço IP do scanner está correto usando a Ferramenta de configuração do endereço IP.

Para obter detalhes, consulte a Ajuda do Network Setup Tool for SP Series.

A Ferramenta de configuração do endereço IP pode ser iniciada no procedimento seguinte:

- **Windows Server 2012**
Clique com o botão direito na tela Iniciar e selecione [Todos os aplicativos] na barra de aplicativos → [Ferramenta de configuração do endereço IP for SP Series] em [SP Series].
- **Windows Server 2012 R2**
Clique em [↓] na parte inferior esquerda da tela Iniciar e selecione [Ferramenta de configuração do endereço IP for SP Series] em [SP Series].
Para exibir [↓], mova o cursor do mouse.
- **Windows 10/Windows Server 2016/Windows Server 2019/Windows Server 2022**
Selecione o menu [Iniciar] → [SP Series] → [Ferramenta de configuração do endereço IP for SP Series].
- **Windows 11**
Clique no menu [Iniciar] → [Todos os aplicativos] → [SP Series] → [Ferramenta de configuração do endereço IP for SP Series].

Quando especificar um endereço IP manualmente, especifique o endereço IP correto.

Quando da configuração do endereço IP automaticamente, verifique se o servidor DHCP funciona normalmente.

Mesmo quando o servidor DHCP funcionar normalmente, um endereço IP talvez não seja atribuído corretamente, dependendo das configurações efetuadas para o servidor DHCP. Verifique o status da operação e as configurações do servidor DHCP.

- **O endereço IP do scanner é usado para outros dispositivos de comunicação?**

Solução

Se existirem vários dispositivos de comunicação usando o mesmo endereço na mesma rede, a comunicação pode falhar. Evite duplicações nos endereços IP.

- **O nome do scanner definido para o aplicativo de digitalização de imagens está correto?**

Solução

Verifique se o nome do scanner para uma conexão de LAN com fio está definido para o aplicativo de digitalização de imagens.

Dependendo do driver do scanner, o nome do scanner que selecionar difere como a seguir.

- Para PaperStream IP (TWAIN) for SP Series/PaperStream IP (TWAIN x64) for SP Series
PaperStream IP xxx Net
- Para PaperStream IP (ISIS) for SP Series
PaperStream_IP xxx Net

O nome do modelo do scanner é mostrado em [xxx]. Para obter detalhes, consulte a ajuda do driver do scanner.

Não pode conectar o scanner e um computador através do cabo USB

Verifique os pontos seguintes

- O Cabo USB está conectado corretamente? (página 105)
- O conector no cabo USB está quebrado ou danificado? (página 105)
- O nome do scanner definido para o aplicativo de digitalização de imagens está correto? (página 105)

Se o problema ainda persistir, verifique cada item [Antes de contatar a assistência técnica autorizada do scanner \(página 122\)](#) primeiro e, depois, contate o distribuidor/revendedor onde adquiriu este produto. Consulte as informações de contato na Lista de contatos se fornecida com este produto, ou consulte as informações de contacto na seção Contato para perguntas se fornecida nas Precauções de segurança fornecidas com este produto, e faça uma pergunta.

- **O Cabo USB está conectado corretamente?**

Solução

Use o cabo USB fornecido.

Verifique se o scanner e o computador estão conectados através do cabo USB.

Para obter detalhes, consulte as Instruções básicas.

- **O conector no cabo USB está quebrado ou danificado?**

Solução

Use um cabo USB novo e conecte-o corretamente.

- **O nome do scanner definido para o aplicativo de digitalização de imagens está correto?**

Solução

Verifique se o nome do scanner para uma conexão USB está definido para o aplicativo de digitalização de imagens.

Dependendo do driver do scanner, o nome do scanner que selecionar difere como a seguir.

- Para PaperStream IP (TWAIN) for SP Series/PaperStream IP (TWAIN x64) for SP Series
PaperStream IP xxx
- Para PaperStream IP (ISIS) for SP Series
PaperStream_IP xxx

O nome do modelo do scanner é mostrado em [xxx]. Para obter detalhes, consulte a ajuda do driver do scanner.

A digitalização não inicia

Verifique os pontos seguintes

- [O documento está carregado corretamente na bandeja de entrada do AAD \(alimentador\)? \(página 106\)](#)
- [O AAD está fechado corretamente? \(página 106\)](#)
- [O scanner e o computador estão conectados corretamente? \(página 106\)](#)

Se o problema ainda persistir, verifique cada item [Antes de contatar a assistência técnica autorizada do scanner \(página 122\)](#) primeiro e, depois, contate o distribuidor/revendedor onde adquiriu este produto. Consulte as informações de contato na Lista de contatos se fornecida com este produto, ou consulte as informações de contacto na seção Contato para perguntas se fornecida nas Precauções de segurança fornecidas com este produto, e faça uma pergunta.

- **O documento está carregado corretamente na bandeja de entrada do AAD (alimentador)?**

Solução

Recarregue o documento na bandeja de entrada do AAD (alimentador).

- **O AAD está fechado corretamente?**

Solução

Feche o AAD com firmeza.

Se o documento ficar preso no AAD, remova-o e feche o AAD.

- **O scanner e o computador estão conectados corretamente?**

Solução

- Para uma LAN com fio

Verifique se o scanner está conectado em uma rede.

- Na ferramenta de seleção do scanner, certifique-se de que o scanner que deseja usar está selecionado.

Para mais detalhes sobre a Ferramenta de seleção do scanner, consulte a Ajuda da Network Setup Tool for SP Series.

- Se o scanner que deseja usar não for exibido na janela da Ferramenta de seleção do scanner, verifique as definições da rede na Ferramenta de configuração do endereço IP. Para mais detalhes sobre a Ferramenta de configuração do endereço IP, consulte a Ajuda da Network Setup Tool for SP Series.

- Se o scanner que deseja usar tiver sido selecionado na Ferramenta de seleção do scanner mas não conseguir conectar no computador, consulte [Não pode conectar o scanner e um computador com a rede \(página 100\)](#).

- Para USB

Verifique se o scanner e o computador estão conectados através do cabo USB.

Se ainda não conseguir conectar o scanner no computador, consulte [Não pode conectar o scanner e um computador através do cabo USB \(página 105\)](#).

A digitalização é muito demorada

Verifique os pontos seguintes

- Se for usada uma conexão USB, o cabo USB está conectado na porta USB 1.1 no computador? (página 108)
- A digitalização foi iniciada quando o computador estava instável (imediatamente após a inicialização ou login do computador, por exemplo)? (página 108)
- Os rolos estão limpos? (página 108)
- O computador está de acordo com os requisitos recomendados do ambiente de sistema usado para medir a velocidade de escaneamento? (página 108)

Se o problema ainda persistir, verifique cada item [Antes de contatar a assistência técnica autorizada do scanner \(página 122\)](#) primeiro e, depois, contate o distribuidor/revendedor onde adquiriu este produto. Consulte as informações de contato na Lista de contatos se fornecida com este produto, ou consulte as informações de contacto na seção Contato para perguntas se fornecida nas Precauções de segurança fornecidas com este produto, e faça uma pergunta.

- **Se for usada uma conexão USB, o cabo USB está conectado na porta USB 1.1 no computador?**

Solução

Se for usada uma conexão USB, conecte o cabo USB na porta USB 3.2 Gen 1x1 (USB 3.0)/USB 2.0.

- **A digitalização foi iniciada quando o computador estava instável (imediatamente após a inicialização ou login do computador, por exemplo)?**

Solução

Quando inicializar ou efetuar o login no computador, aguarde um momento antes de digitalizar.

- **Os rolos estão limpos?**

Solução

Limpe os rolos.

Para maiores detalhes, consulte a seção [Cuidados diários \(página 68\)](#).

- **O computador está de acordo com os requisitos recomendados do ambiente de sistema usado para medir a velocidade de escaneamento?**

Solução

Se o computador não atender às especificações do ambiente de sistema usado para medir a velocidade da digitalização listadas em [Especificações básicas \(página 147\)](#) (tais como CPU e memória), use um computador que atenda a essas especificações.

A imagem digitalizada da figura ou foto está irregular/aparece ruído de imagem

Verifique os pontos seguintes

- [Você definiu as configurações do driver do scanner para digitalizar no modo de preto e branco? \(página 109\)](#)
- [As lentes e os rolos do interior do AAD estão limpos? \(página 109\)](#)

Se o problema ainda persistir, verifique cada item [Antes de contatar a assistência técnica autorizada do scanner \(página 122\)](#) primeiro e, depois, contate o distribuidor/revendedor onde adquiriu este produto. Consulte as informações de contato na Lista de contatos se fornecida com este produto, ou consulte as informações de contacto na seção Contato para perguntas se fornecida nas Precauções de segurança fornecidas com este produto, e faça uma pergunta.

- **Você definiu as configurações do driver do scanner para digitalizar no modo de preto e branco?**

Solução

Use um driver do scanner para configurar as definições de digitalização que não sejam "binarizadas" (reprodução em preto e branco) e efetue a digitalização.

A imagem digitalizada poderá ter uma diferença significativa comparando com a original se a foto ou imagem for "binarizada" (reproduzida em preto e branco).

- **As lentes e os rolos do interior do AAD estão limpos?**

Solução

Limpe as peças sujas.

Para maiores detalhes, consulte a seção [Cuidados diários \(página 68\)](#).

A qualidade do texto ou das linhas digitalizadas não é satisfatória

Verifique os pontos seguintes

- [As lentes e os rolos do interior do AAD estão limpos? \(página 110\)](#)
- [A resolução é apropriada? \(página 110\)](#)
- [Você definiu as configurações do driver do scanner para digitalizar em tons de cinza ou colorido? \(página 110\)](#)
- [Há algum material estranho \(tal como poeira ou pó de papel\) no documento? \(página 110\)](#)

Se o problema ainda persistir, verifique cada item [Antes de contatar a assistência técnica autorizada do scanner \(página 122\)](#) primeiro e, depois, contate o distribuidor/revendedor onde adquiriu este produto. Consulte as informações de contato na Lista de contatos se fornecida com este produto, ou consulte as informações de contacto na seção Contato para perguntas se fornecida nas Precauções de segurança fornecidas com este produto, e faça uma pergunta.

- **As lentes e os rolos do interior do AAD estão limpos?**

Solução

Limpe as peças sujas.

Para maiores detalhes, consulte a seção [Cuidados diários \(página 68\)](#).

- **A resolução é apropriada?**

Solução

Especifique uma resolução maior no driver.

- **Você definiu as configurações do driver do scanner para digitalizar em tons de cinza ou colorido?**

Solução

Configure as definições no driver do scanner para digitalizar em preto e branco.

Quando digitalizar no modo tons de cinza ou colorido, a imagem digitalizada poderá não sair nítida e limpa.

- **Há algum material estranho (tal como poeira ou pó de papel) no documento?**

Solução

Remova qualquer material estranho do documento.

O material estranho poderá entrar na lente dentro do AAD e manchar as imagens.

As imagens estão distorcidas ou não estão limpas

Verifique os pontos seguintes

- [As lentes e os rolos do interior do AAD estão limpos? \(página 111\)](#)
- [O AAD foi pressionado durante a digitalização? Ou existe algum objeto pesado sobre o AAD? \(página 111\)](#)
- [A digitalização está sendo efetuada em um local instável ou que vibra? \(página 111\)](#)
- [O scanner está posicionado em uma superfície plana e nivelada? Os pés de borracha estão anexados na base do scanner? \(página 111\)](#)
- [Há algum amassado ou ponta enrolada no documento? \(página 111\)](#)

Se o problema ainda persistir, verifique cada item [Antes de contatar a assistência técnica autorizada do scanner \(página 122\)](#) primeiro e, depois, contate o distribuidor/revendedor onde adquiriu este produto. Consulte as informações de contato na Lista de contatos se fornecida com este produto, ou consulte as informações de contacto na seção Contato para perguntas se fornecida nas Precauções de segurança fornecidas com este produto, e faça uma pergunta.

- **As lentes e os rolos do interior do AAD estão limpos?**

Solução

Limpe as peças sujas.

Para maiores detalhes, consulte a seção [Cuidados diários \(página 68\)](#).

- **O AAD foi pressionado durante a digitalização? Ou existe algum objeto pesado sobre o AAD?**

Solução

Não pressione ou coloque objetos pesados sobre o AAD durante a digitalização.

- **A digitalização está sendo efetuada em um local instável ou que vibra?**

Solução

Efetue a digitalização em um lugar estável e livre de vibrações.

- **O scanner está posicionado em uma superfície plana e nivelada? Os pés de borracha estão anexados na base do scanner?**

Solução

Coloque o scanner em uma superfície plana e nivelada.

Ou instale pads de borracha no fundo do scanner.

- **Há algum amassado ou ponta enrolada no documento?**

Solução

Alise os amassados ou pontas enroladas no documento?

Aparecem linhas verticais nas imagens

Verifique os pontos seguintes

- [As lentes e os rolos do interior do AAD estão limpos? \(página 112\)](#)
- [Há algum material estranho \(tal como poeira ou pó de papel\) no documento? \(página 112\)](#)
- [A \[Redução de listras verticais\] está ativada no driver do scanner para uma digitalização? \(página 112\)](#)

Se o problema ainda persistir, verifique cada item [Antes de contatar a assistência técnica autorizada do scanner \(página 122\)](#) primeiro e, depois, contate o distribuidor/revendedor onde adquiriu este produto. Consulte as informações de contato na Lista de contatos se fornecida com este produto, ou consulte as informações de contacto na seção Contato para perguntas se fornecida nas Precauções de segurança fornecidas com este produto, e faça uma pergunta.

- **As lentes e os rolos do interior do AAD estão limpos?**

Solução

Limpe as peças sujas.

Para maiores detalhes, consulte a seção [Cuidados diários \(página 68\)](#).

- **Há algum material estranho (tal como poeira ou pó de papel) no documento?**

Solução

Remova qualquer material estranho do documento.

O material estranho poderá entrar na lente dentro do AAD e manchar as imagens.

- **A [Redução de listras verticais] está ativada no driver do scanner para uma digitalização?**

Solução

Ative a opção [Redução de listras verticais] no driver do scanner e efetue uma digitalização.

Os documentos sobrepostos são alimentados Frequentemente no scanner

Verifique os pontos seguintes

- Os documentos estão de acordo com os requisitos de papel? (página 113)
- Se a configuração para detectar documentos sobrepostos estiver ativada, os documentos atendem as condições para detectarem documentos sobrepostos com precisão? (página 113)
- Você digitalizou um documento grosso, tal como um cartão de plástico? (página 113)
- Folheou os documentos antes de serem carregados? (página 114)
- Os documentos acabaram de ser impressos por uma copiadora ou impressora a laser? (página 114)
- A pilha de documentos é maior que 5 mm? (página 114)
- O conjunto de rolos (o rolo de freio e o módulo de alimentação) está instalado corretamente? (página 114)
- O conjunto de rolos (o rolo de freio e o módulo de alimentação) está limpo? (página 114)
- O conjunto de rolos (o rolo de freio e o módulo de alimentação) está gasto? (página 114)

Se o problema ainda persistir, verifique cada item [Antes de contatar a assistência técnica autorizada do scanner \(página 122\)](#) primeiro e, depois, contate o distribuidor/revendedor onde adquiriu este produto. Consulte as informações de contato na Lista de contatos se fornecida com este produto, ou consulte as informações de contacto na seção Contato para perguntas se fornecida nas Precauções de segurança fornecidas com este produto, e faça uma pergunta.

- **Os documentos estão de acordo com os requisitos de papel?**

Solução

Use os documentos que satisfaçam as condições requeridas.

Para maiores detalhes, consulte a seção [Documentos para digitalização \(página 54\)](#).

- **Se a configuração para detectar documentos sobrepostos estiver ativada, os documentos atendem as condições para detectarem documentos sobrepostos com precisão?**

Solução

Alguns documentos poderão ser detectados com documentos sobrepostos acidentalmente.

Para maiores detalhes, consulte a seção [Condições requeridas para detectar com precisão documentos sobrepostos \(Alimentação múltipla\) \(página 60\)](#).

Nesse caso, desative a definição no aplicativo de digitalização de imagem ou driver do scanner, de modo que os documentos sobrepostos não sejam detectados.

- **Você digitalizou um documento grosso, tal como um cartão de plástico?**

Solução

Desative a definição no aplicativo de digitalização de imagem ou driver do scanner, de modo que os documentos sobrepostos não sejam detectados.

Para obter detalhes sobre a digitalização de cartões de plástico, consulte [Precauções \(página 56\)](#).

- **Folheou os documentos antes de serem carregados?**

Solução

Folheie os documentos.

Para maiores detalhes, consulte a seção [Preparação \(página 49\)](#).

- **Os documentos acabaram de ser impressos por uma copiadora ou impressora a laser?**

Solução

Folheie os documentos algumas vezes para remover a eletricidade estática.

Para maiores detalhes, consulte a seção [Preparação \(página 49\)](#).

- **A pilha de documentos é maior que 5 mm?**

Solução

Pode ser carregada uma pilha de documentos até 5 mm. Reduza o número de folhas para tornar a pilha de documentos menor que 5 mm.

- **O conjunto de rolos (o rolo de freio e o módulo de alimentação) está instalado corretamente?**

Solução

Instale o conjunto de rolos (o rolo de freio e o módulo de alimentação) corretamente.

Para maiores detalhes, consulte a seção [Substituindo o conjunto de rolos \(página 81\)](#).

- **O conjunto de rolos (o rolo de freio e o módulo de alimentação) está limpo?**

Solução

Limpe o conjunto de rolos (o rolo de freio e o módulo de alimentação).

Para maiores detalhes, consulte a seção [Cuidados diários \(página 68\)](#).

- **O conjunto de rolos (o rolo de freio e o módulo de alimentação) está gasto?**

Solução

Inicie o Software Operation Panel para verificar o contador do conjunto de rolos (o rolo de freio e o módulo de alimentação) e, se necessário, substitua o conjunto de rolos.

Para obter detalhes sobre como verificar o contador, consulte [Verificando os contadores de folhas \(página 141\)](#).

Para obter detalhes sobre como substituir o conjunto de rolos, consulte [Substituindo o conjunto de rolos \(página 81\)](#).

A situação em que o documento não é alimentado para o AAD ocorre com frequência

Verifique os pontos seguintes

- Os documentos estão de acordo com os requisitos de papel? (página 115)
- Folheou os documentos antes de serem carregados? (página 115)
- O conjunto de rolos (o rolo de freio e o módulo de alimentação) está instalado corretamente? (página 115)
- O conjunto de rolos (o rolo de freio e o módulo de alimentação) está limpo? (página 115)
- O conjunto de rolos (o rolo de freio e o módulo de alimentação) está gasto? (página 116)

Se o problema ainda persistir, verifique cada item [Antes de contatar a assistência técnica autorizada do scanner \(página 122\)](#) primeiro e, depois, contate o distribuidor/revendedor onde adquiriu este produto. Consulte as informações de contato na Lista de contatos se fornecida com este produto, ou consulte as informações de contacto na seção Contato para perguntas se fornecida nas Precauções de segurança fornecidas com este produto, e faça uma pergunta.

- **Os documentos estão de acordo com os requisitos de papel?**

Solução

Use os documentos que satisfaçam as condições requeridas.

Para maiores detalhes, consulte a seção [Documentos para digitalização \(página 54\)](#).

- **Folheou os documentos antes de serem carregados?**

Solução

Folheie os documentos.

Para maiores detalhes, consulte a seção [Preparação \(página 49\)](#).

- **O conjunto de rolos (o rolo de freio e o módulo de alimentação) está instalado corretamente?**

Solução

Instale o conjunto de rolos (o rolo de freio e o módulo de alimentação) corretamente.

Para maiores detalhes, consulte a seção [Substituindo o conjunto de rolos \(página 81\)](#).

- **O conjunto de rolos (o rolo de freio e o módulo de alimentação) está limpo?**

Solução

Limpe o conjunto de rolos (o rolo de freio e o módulo de alimentação).

Para maiores detalhes, consulte a seção [Cuidados diários \(página 68\)](#).

- **O conjunto de rolos (o rolo de freio e o módulo de alimentação) está gasto?**

Solução

Inicie o Software Operation Panel para verificar o contador do conjunto de rolos (o rolo de freio e o módulo de alimentação) e, se necessário, substitua o conjunto de rolos.

Para obter detalhes sobre como verificar o contador, consulte [Verificando os contadores de folhas \(página 141\)](#).

Para obter detalhes sobre como substituir o conjunto de rolos, consulte [Substituindo o conjunto de rolos \(página 81\)](#).

Obstruções de papel / erros de alimentação ocorrem com frequência

Verifique os pontos seguintes

- Os documentos estão de acordo com os requisitos de papel? (página 117)
- Há algum objeto estranho no AAD? (página 117)
- Há algum documento restante no AAD? (página 117)
- O conjunto de rolos (o rolo de freio e o módulo de alimentação) está instalado corretamente? (página 117)
- O conjunto de rolos (o rolo de freio e o módulo de alimentação) está limpo? (página 118)
- O conjunto de rolos (o rolo de freio e o módulo de alimentação) está gasto? (página 118)

Se o problema ainda persistir, verifique cada item [Antes de contatar a assistência técnica autorizada do scanner \(página 122\)](#) primeiro e, depois, contate o distribuidor/revendedor onde adquiriu este produto. Consulte as informações de contato na Lista de contatos se fornecida com este produto, ou consulte as informações de contacto na seção Contato para perguntas se fornecida nas Precauções de segurança fornecidas com este produto, e faça uma pergunta.

- Os documentos estão de acordo com os requisitos de papel?

Solução

Use os documentos que satisfaçam as condições requeridas.

Para maiores detalhes, consulte a seção [Documentos para digitalização \(página 54\)](#).

- Há algum objeto estranho no AAD?

Solução

Limpe o AAD.

Remova todos os materiais estranhos do AAD.

Para maiores detalhes, consulte a seção [Cuidados diários \(página 68\)](#).

- Há algum documento restante no AAD?

Solução

Remova o documento do AAD.

Para maiores detalhes, consulte a seção [Quando ocorre uma obstrução de papel \(página 89\)](#).

- O conjunto de rolos (o rolo de freio e o módulo de alimentação) está instalado corretamente?

Solução

Instale o conjunto de rolos (o rolo de freio e o módulo de alimentação) corretamente.

Para maiores detalhes, consulte a seção [Substituindo o conjunto de rolos \(página 81\)](#).

- **O conjunto de rolos (o rolo de freio e o módulo de alimentação) está limpo?**

Solução

Limpe o conjunto de rolos (o rolo de freio e o módulo de alimentação).
Para maiores detalhes, consulte a seção [Cuidados diários \(página 68\)](#).

- **O conjunto de rolos (o rolo de freio e o módulo de alimentação) está gasto?**

Solução

Inicie o Software Operation Panel para verificar o contador do conjunto de rolos (o rolo de freio e o módulo de alimentação) e, se necessário, substitua o conjunto de rolos.

Para obter detalhes sobre como verificar o contador, consulte [Verificando os contadores de folhas \(página 141\)](#).

Para obter detalhes sobre como substituir o conjunto de rolos, consulte [Substituindo o conjunto de rolos \(página 81\)](#).

Imagens digitalizadas ficam alongadas

Verifique os pontos seguintes

- Os rolos estão limpos? (página 119)
- Os documentos estão de acordo com os requisitos de papel? (página 119)
- O conjunto de rolos (o rolo de freio e o módulo de alimentação) está gasto? (página 119)

Se o problema ainda persistir, verifique cada item [Antes de contatar a assistência técnica autorizada do scanner \(página 122\)](#) primeiro e, depois, contate o distribuidor/revendedor onde adquiriu este produto. Consulte as informações de contato na Lista de contatos se fornecida com este produto, ou consulte as informações de contacto na seção Contato para perguntas se fornecida nas Precauções de segurança fornecidas com este produto, e faça uma pergunta.

- Os rolos estão limpos?

Solução

Limpe os rolos.

Para maiores detalhes, consulte a seção [Cuidados diários \(página 68\)](#).

- Os documentos estão de acordo com os requisitos de papel?

Solução

Use os documentos que satisfaçam as condições requeridas.

Para maiores detalhes, consulte a seção [Documentos para digitalização \(página 54\)](#).

- O conjunto de rolos (o rolo de freio e o módulo de alimentação) está gasto?

Solução

Inicie o Software Operation Panel para verificar o contador do conjunto de rolos (o rolo de freio e o módulo de alimentação) e, se necessário, substitua o conjunto de rolos.

Para obter detalhes sobre como verificar o contador, consulte [Verificando os contadores de folhas \(página 141\)](#).

Para obter detalhes sobre como substituir o conjunto de rolos, consulte [Substituindo o conjunto de rolos \(página 81\)](#).

Uma sombra é exibida na margem superior ou inferior da imagem

Verifique os pontos seguintes

- [Usou a função preenchedor de bordas da página para preencher a sombra ao redor da margem? \(página 120\)](#)

Se o problema ainda persistir, verifique cada item [Antes de contatar a assistência técnica autorizada do scanner \(página 122\)](#) primeiro e, depois, contate o distribuidor/revendedor onde adquiriu este produto. Consulte as informações de contato na Lista de contatos se fornecida com este produto, ou consulte as informações de contacto na seção Contato para perguntas se fornecida nas Precauções de segurança fornecidas com este produto, e faça uma pergunta.

- **Usou a função preenchedor de bordas da página para preencher a sombra ao redor da margem?**

Solução

Uma sombra de um documento que ocorreu enquanto o documento foi alimentado poderá aparecer na imagem.

No driver do scanner, use a função do filtro de bordas da página para preencher a sombra ao redor da margem.

Para obter detalhes, consulte a ajuda do driver do scanner.

Linhas pretas aparecem no documento

Verifique os pontos seguintes

- Documentos escritos a lápis ou de papel de carbono estão sendo digitalizados? (página 121)
- As lentes e os rolos do interior do AAD estão limpos? (página 121)

Se o problema ainda persistir, verifique cada item [Antes de contatar a assistência técnica autorizada do scanner \(página 122\)](#) primeiro e, depois, contate o distribuidor/revendedor onde adquiriu este produto. Consulte as informações de contato na Lista de contatos se fornecida com este produto, ou consulte as informações de contacto na seção Contato para perguntas se fornecida nas Precauções de segurança fornecidas com este produto, e faça uma pergunta.

- **Documentos escritos a lápis ou de papel de carbono estão sendo digitalizados?**

Solução

Quando digitalizar documentos escritos a lápis, limpe os rolos com maior frequência. Para maiores detalhes, consulte a seção [Cuidados diários \(página 68\)](#).

- **As lentes e os rolos do interior do AAD estão limpos?**

Solução

Limpe as peças sujas.

Para maiores detalhes, consulte a seção [Cuidados diários \(página 68\)](#).

Antes de contatar a assistência técnica autorizada do scanner

Esta seção explica as ações a tomar e os itens a verificar antes de antes de contatar o distribuidor/revendedor onde adquiriu este produto.

Ações a tomar antes de contatar a assistência técnica autorizada do scanner

Se encontrar erros ou problemas enquanto usa o scanner, tome as medidas seguintes antes de contatar o fornecedor de serviço do scanner:

- Certifique-se de que é fornecida energia suficiente. Não use um cabo de extensão.
- Use o plugue e o adaptador AC que são fornecidos.
- Limpe o interior do scanner consultando [Cuidados diários \(página 68\)](#).
- Reinicie o scanner.

Se o problema ainda persistir, verifique cada item [Antes de contatar a assistência técnica autorizada do scanner \(página 122\)](#) primeiro e, depois, contate o distribuidor/revendedor onde adquiriu este produto. Consulte as informações de contato na Lista de contatos se fornecida com este produto, ou consulte as informações de contacto na seção Contato para perguntas se fornecida nas Precauções de segurança fornecidas com este produto, e faça uma pergunta.

Antes de contatar a assistência técnica autorizada do scanner

- Geral

Item	Resultados
Nome do scanner	Exemplo: SP-1120N Para maiores detalhes, consulte a seção Verificando o adesivo do produto (página 125) .
Número de série	Exemplo: XXXX000001 Para maiores detalhes, consulte a seção Verificando o adesivo do produto (página 125) .
Data de fabricação	Exemplo: 20XX-01 (janeiro de 20XX) Para maiores detalhes, consulte a seção Verificando o adesivo do produto (página 125) .
Data da compra	
Sintoma	
Problemas frequentes	

Item	Resultados
Garantia	

- **Status de erro**

Conexões do computador

Item	Resultados
Sistema operacional (Windows)	
Mensagem de erro	
Interface	Exemplo: Interface USB
Controlador de interface	Exemplo: É usada uma placa de LAN.
Método de conexão	Exemplo: USB, LAN com fio

Alimentações de papel

Item	Resultados
Tipo de papel	
Principal uso	
Última limpeza	
Data de substituição das peças de consumo	
Status do Painel de operações	

Qualidade da imagem

Item	Resultados
Driver do scanner e versão	
Controlador de interface	Exemplo: É usada uma placa de LAN.
Sistema operacional (Windows)	
Aplicativo	Exemplo: PaperStream ClickScan
Lados a digitalizar	Exemplo: frente, ambos
Resolução	Exemplo: 600 dpi, 75 dpi
Modo de imagem	Exemplo: colorido, tons de cinza, preto e branco

Outros

Item	Resultados
As imagens reproduzidas e as fotografias que exibem as condições do papel podem ser enviadas por e-mail ou fax?	

Verificando o adesivo do produto

Esta seção explica sobre o adesivo do produto do scanner.

O adesivo está localizado no local indicado na figura seguinte:



Adesivo (exemplo): Exibe as informações do scanner.

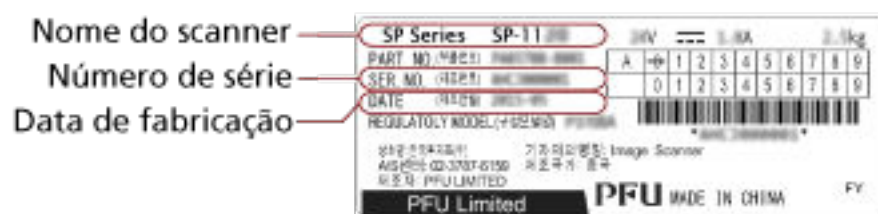

Configurações do scanner (Software Operation Panel)

Esta seção explica como usar Software Operation Panel para configurar as configurações do scanner.

Iniciando o Software Operation Panel

Com o Software Operation Panel, pode configurar as definições usadas para gerenciar as peças de consumo e a energia do scanner.

ATENÇÃO

- Não inicie o Software Operation Panel durante a digitalização.
- Não use o Painel de operações durante a execução do Software Operation Panel.

- 1 Verifique se o scanner está conectado no computador através do cabo USB e, depois, ligue o scanner.

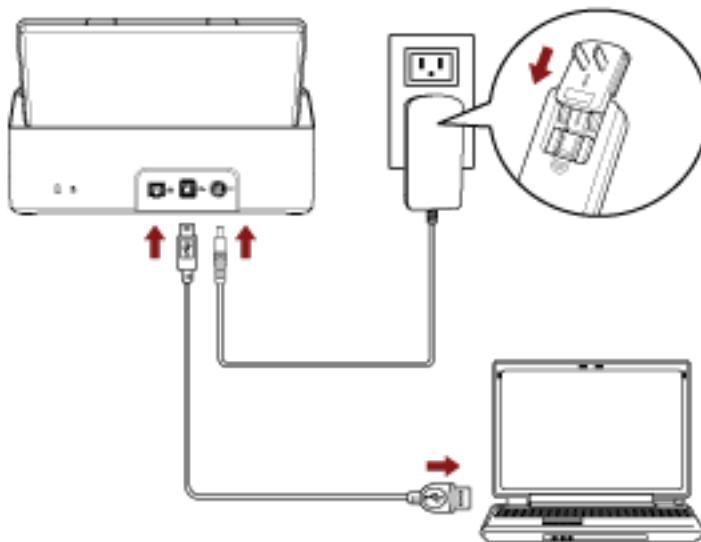

Para maiores detalhes sobre como ligar o scanner, consulte a seção [Como ligar a energia \(página 32\)](#).

- 2 Exiba a janela [Software Operation Panel].

- Windows Server 2012
Clique com o botão direito na tela Iniciar e selecione [Todos os aplicativos] na barra de aplicativos → [Software Operation Panel] em [SP Series].
- Windows Server 2012 R2
Clique em [↕] na parte inferior esquerda da tela Iniciar e selecione [Software Operation Panel] em [SP Series].
Para exibir [↕], mova o cursor do mouse.
- Windows 10/Windows Server 2016/Windows Server 2019/Windows Server 2022
Clique no menu [Iniciar] → [SP Series] → [Software Operation Panel].

- Windows 11

Clique no menu [Iniciar] → [Todos os aplicativos] → [SP Series] → [Software Operation Panel].

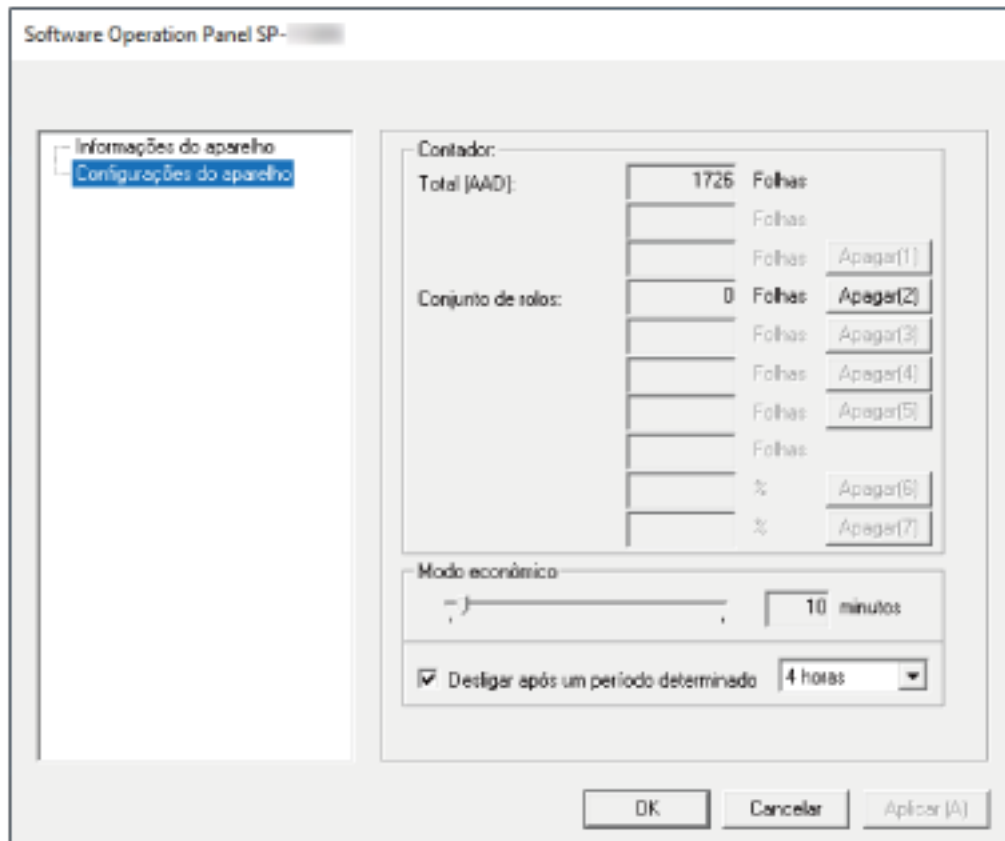

O ícone do Software Operation Panel é exibido no menu que aparece quando clica no  na área de notificação localizada no lado direito da barra de tarefas.

Para ter o ícone do Software Operation Panel sempre exibido na área de notificação, arraste e solte o ícone na área de notificação.



Configurando o Software Operation Panel para [Modo de exibição]

Definindo uma senha, o Software Operation Panel pode ser executado em [Modo de exibição], que permite aos usuários somente a visualização das configurações do scanner.

As configurações do scanner poderão ser efetuadas se nenhuma senha estiver aplicada.

Para prevenir alterações desnecessárias de configurações, uma senha pode ser utilizada para restringir operações dos usuários.

Configurando o [Modo de exibição]

Configure o Software Operation Panel para [Modo de exibição].

- 1 **Configure a senha.**
Para maiores detalhes, consulte a seção [Configurando uma senha \(página 133\)](#).
- 2 **Clique com o botão direito do mouse no ícone do Software Operation Panel na área de notificação localizada no lado direito da barra de tarefas e selecione [Modo de exibição] a partir do menu.**

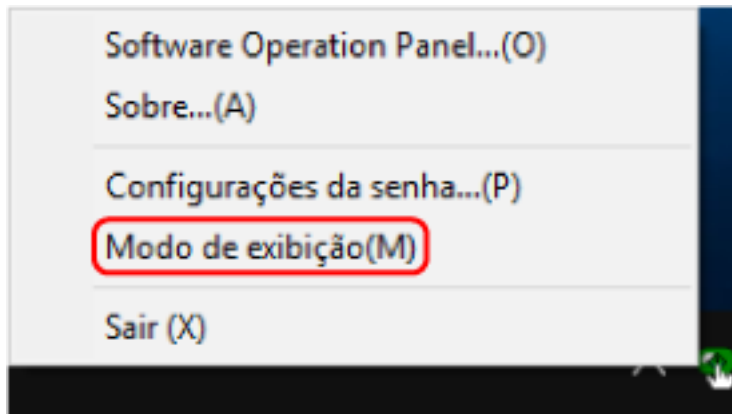

O Software Operation Panel entra no [Modo de exibição].

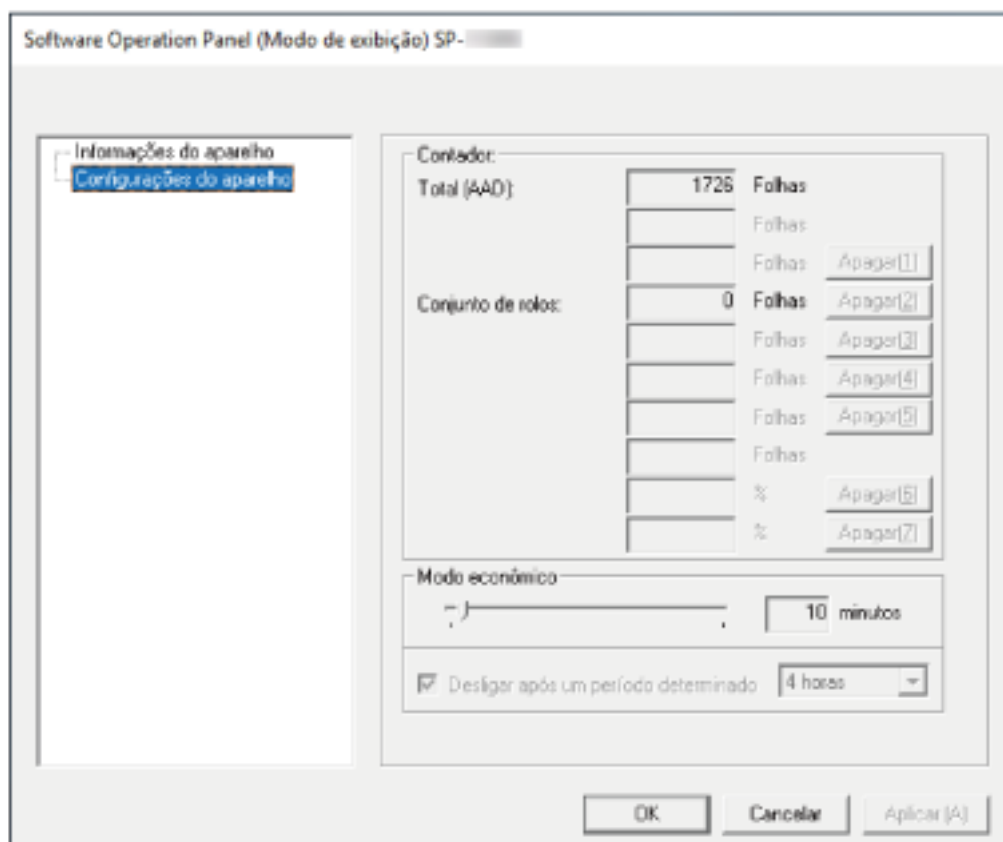

DICAS

No [Modo de exibição], clicando o ícone do Software Operation Panel com o botão direito, uma marca de seleção aparecerá ao lado de [Modo de exibição] do menu.

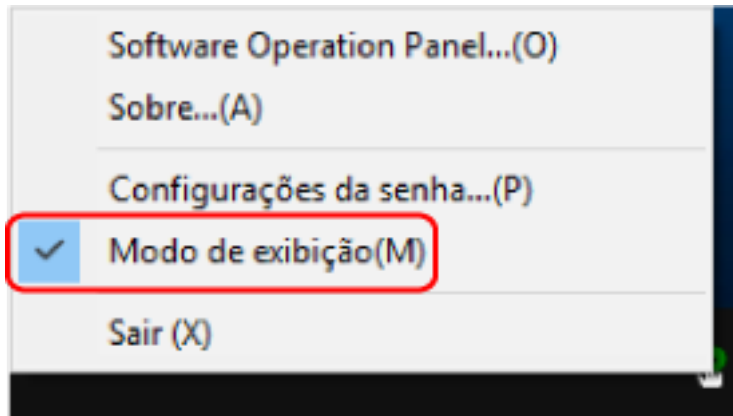

Saindo do [Modo de exibição]

Saia do [Modo de exibição] no Software Operation Panel no procedimento seguinte.

- 1 Clique com o botão direito do mouse no ícone do Software Operation Panel na área de notificação localizada no lado direito da barra de tarefas e selecione [Modo de exibição] a partir do menu.

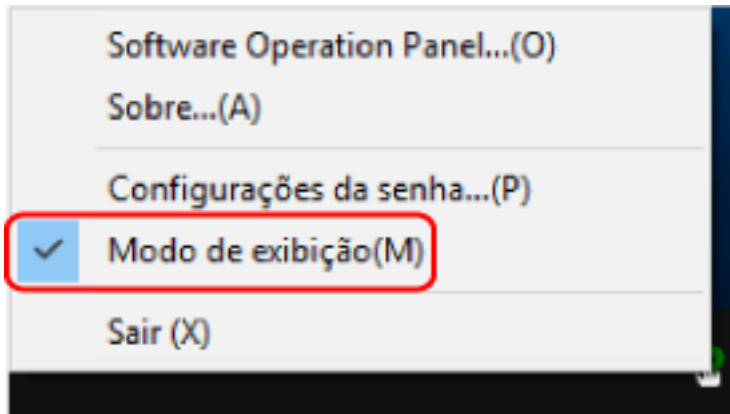

A janela [Configurações da senha] será exibida.

- 2 Digite a senha atual e clique no botão [OK].

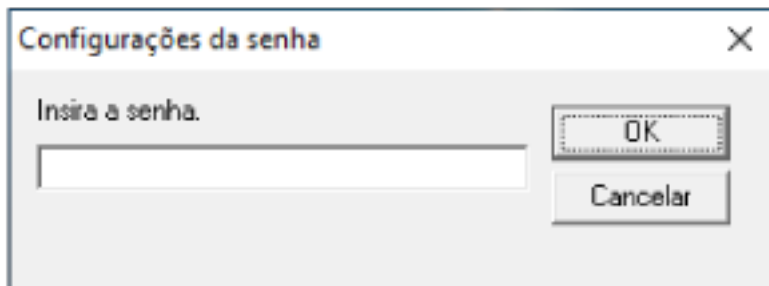

O Software Operation Panel sai do [Modo de exibição] e as configurações do scanner podem agora ser alteradas.

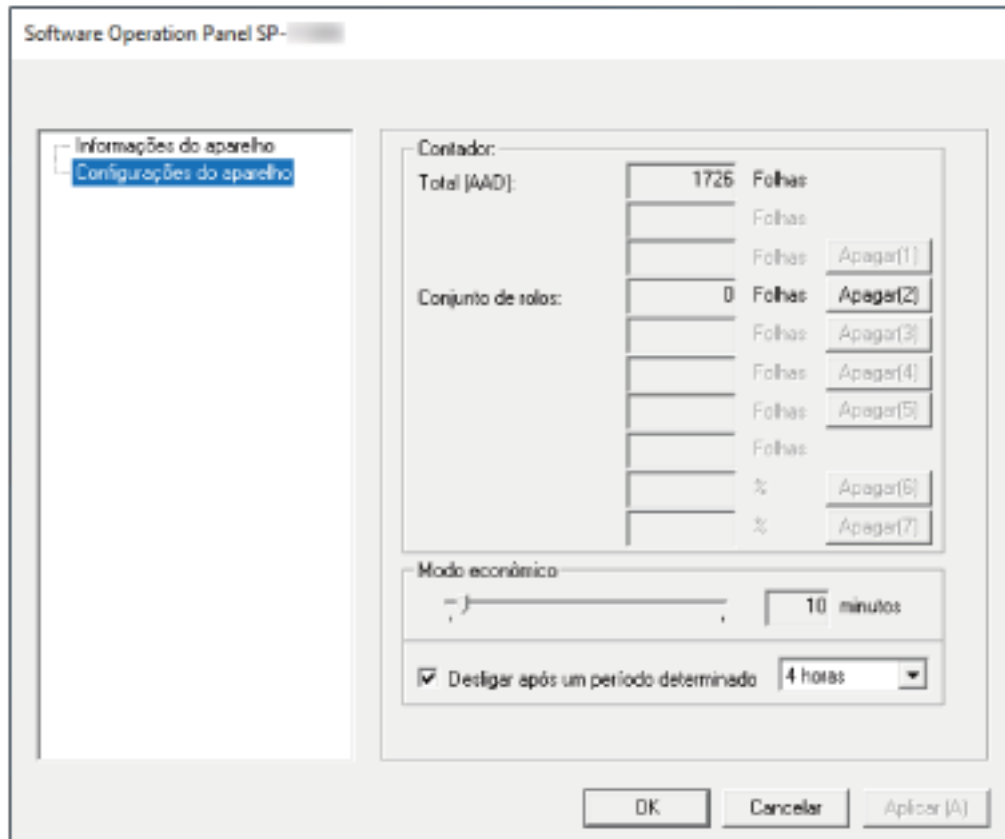

DICAS

Quando o Software Operation Panel sair do [Modo de exibição], clicando o ícone do Software Operation Panel com o botão direito, a marca de seleção do [Modo de exibição] desaparecerá do menu.

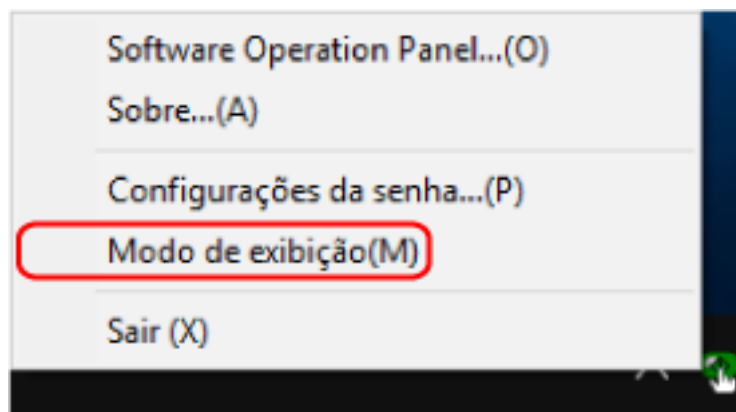

Configurando uma senha

Configure uma senha no procedimento seguinte.

- 1 **Clique com o botão direito do mouse no ícone do Software Operation Panel na área de notificação localizada no lado direito da barra de tarefas e selecione [Configurações da senha] a partir do menu.**

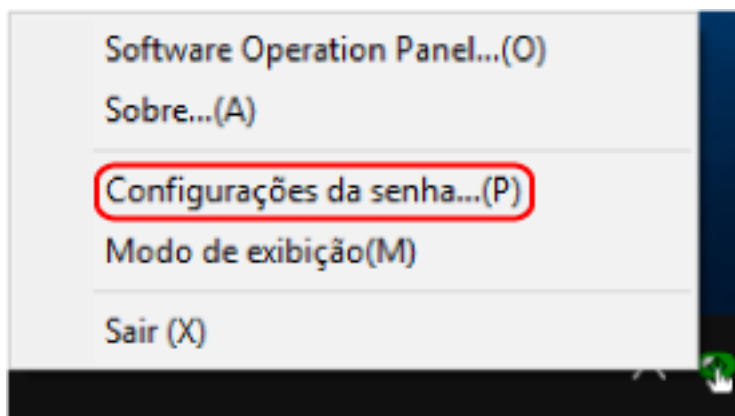

A janela [Configurações da senha] será exibida.

- 2 **Digite uma nova senha, digite novamente para confirmar e clique no botão [OK].**
Até 32 caracteres podem ser usados para a senha.
Somente caracteres alfanuméricos (a - z, A - Z, 0 - 9) são permitidos.

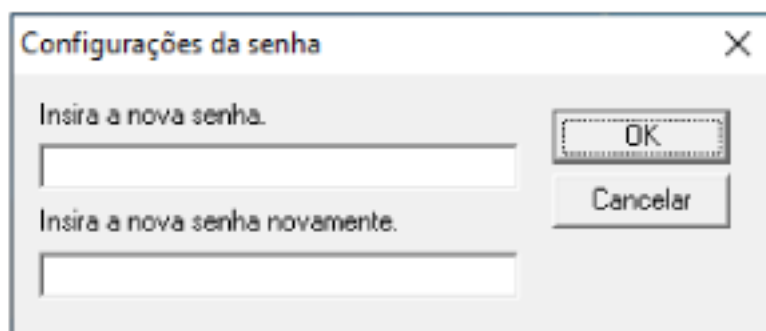

Aparece uma janela de mensagem.

- 3 **Clique no botão [OK].**
A senha será configurada.

Alterando a senha

Altere a senha através no seguinte procedimento.

- 1 Clique com o botão direito do mouse no ícone do Software Operation Panel na área de notificação localizada no lado direito da barra de tarefas e selecione [Configurações da senha] a partir do menu.

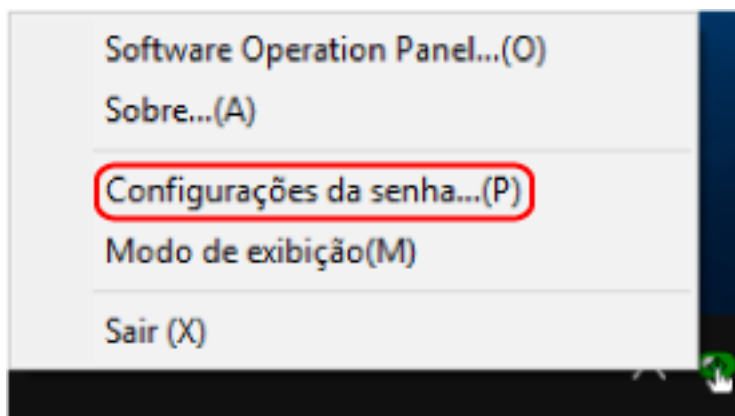

A janela [Configurações da senha] será exibida.

- 2 Digite a senha atual e clique no botão [OK].

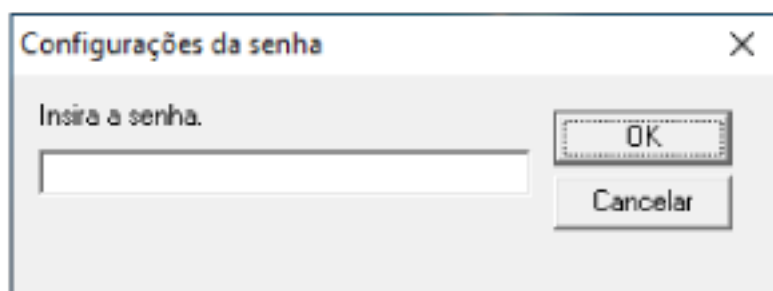

A janela [Configurações da senha] será exibida.

- 3 Digite uma nova senha, digite novamente para confirmar e clique no botão [OK].

Até 32 caracteres podem ser usados para a senha.

Somente caracteres alfanuméricos (a - z, A - Z, 0 - 9) são permitidos.

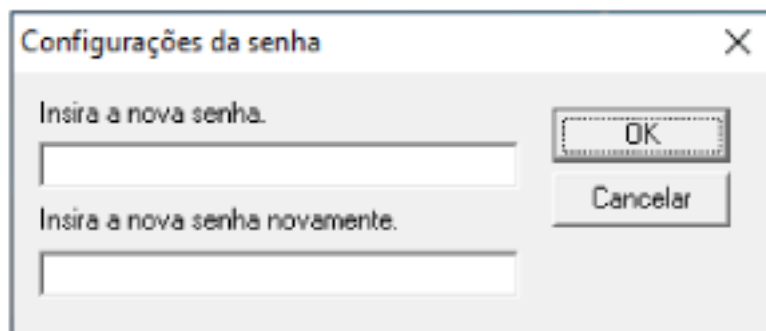

Aparece uma janela de mensagem.

4 Clique no botão [OK].

A senha será configurada.

Anulando a senha

Anule a senha através no seguinte procedimento.

- 1 Clique com o botão direito do mouse no ícone do Software Operation Panel na área de notificação localizada no lado direito da barra de tarefas e selecione [Configurações da senha] a partir do menu.

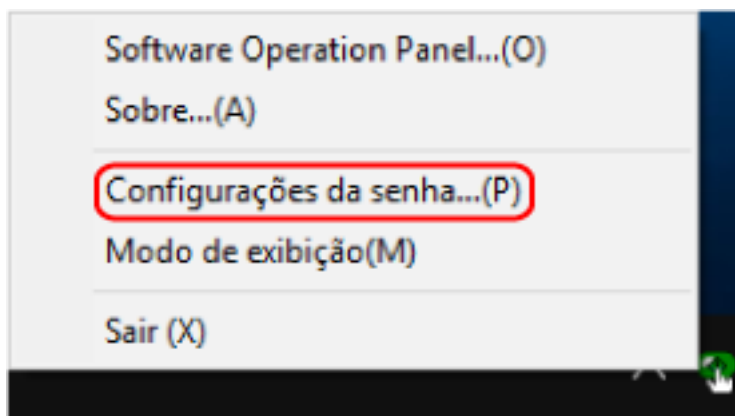

A janela [Configurações da senha] será exibida.

- 2 Digite a senha atual e clique no botão [OK].

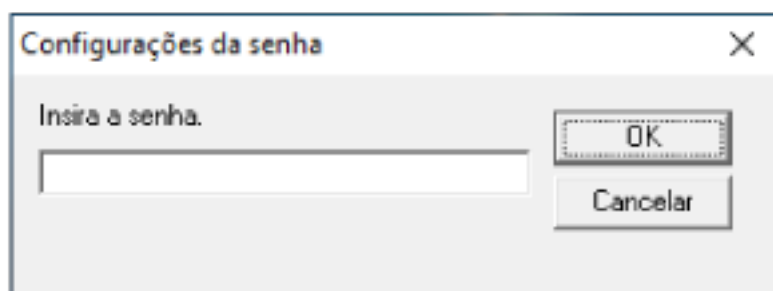

A janela [Configurações da senha] será exibida.

- 3 Deixe ambos os campos em branco e clique no botão [OK].

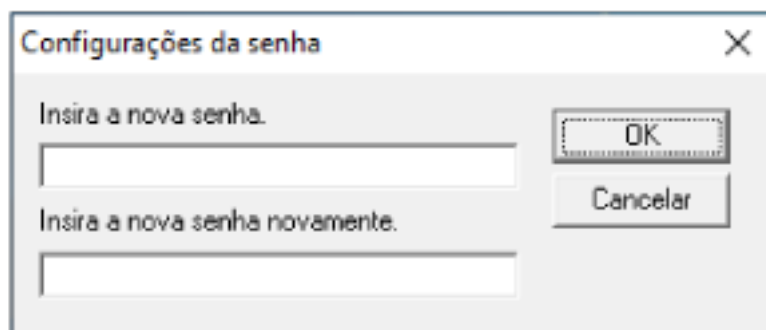

Aparece uma janela de mensagem.

- 4 Clique no botão [OK].

A senha será anulada.

Reconfigurando a senha

Se esqueceu sua senha, reponha-a.

- 1 Clique com o botão direito do mouse no ícone do Software Operation Panel na área de notificação localizada no lado direito da barra de tarefas e selecione [Configurações da senha] a partir do menu.

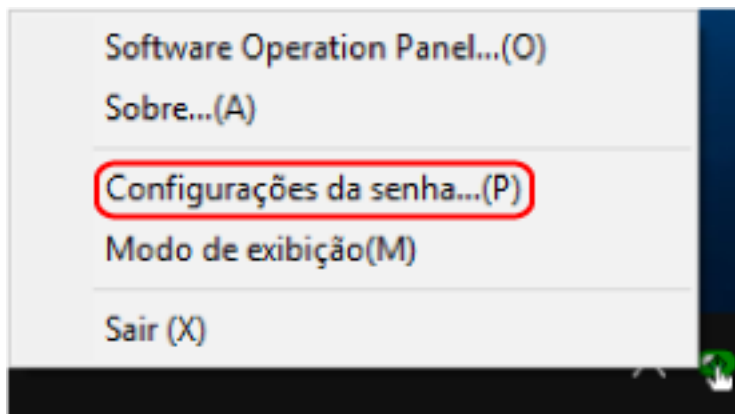

A janela [Configurações da senha] será exibida.

- 2 Digite a senha padrão que é "SP-scanner" e clique no botão [OK].

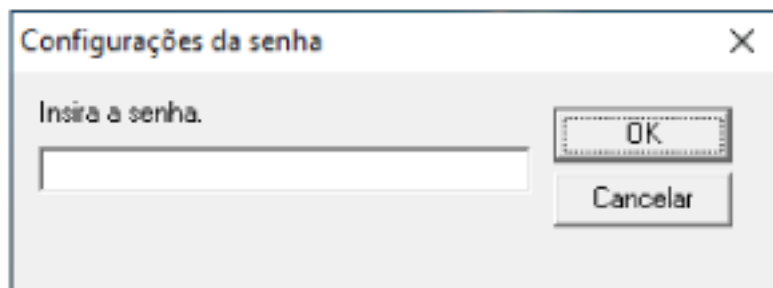

A janela [Configurações da senha] será exibida.

- 3 Digite uma nova senha, digite novamente para confirmar e clique no botão [OK].

Até 32 caracteres podem ser usados para a senha.

Somente caracteres alfanuméricos (a - z, A - Z, 0 - 9) são permitidos.

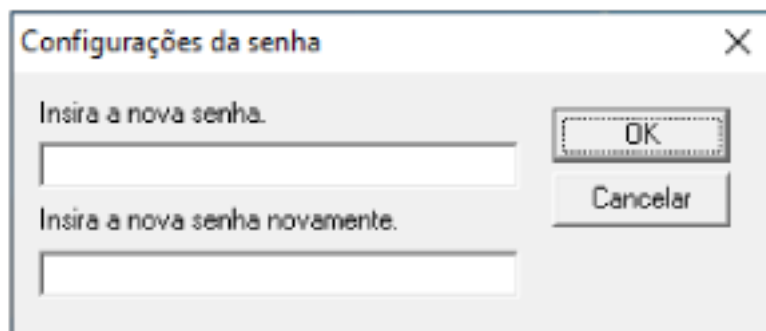

Aparece uma janela de mensagem.

4 Clique no botão [OK].

A senha será configurada.

Item de configuração

O Software Operation Panel permite-lhe gerenciar as peças de consumo para o scanner conectado no computador ou a energia do scanner.

Configurações do aparelho

1 Abra o Software Operation Panel.

Para maiores detalhes, consulte a seção [Iniciando o Software Operation Panel \(página 126\)](#).

2 A partir da lista na esquerda, selecione [Configurações do aparelho].

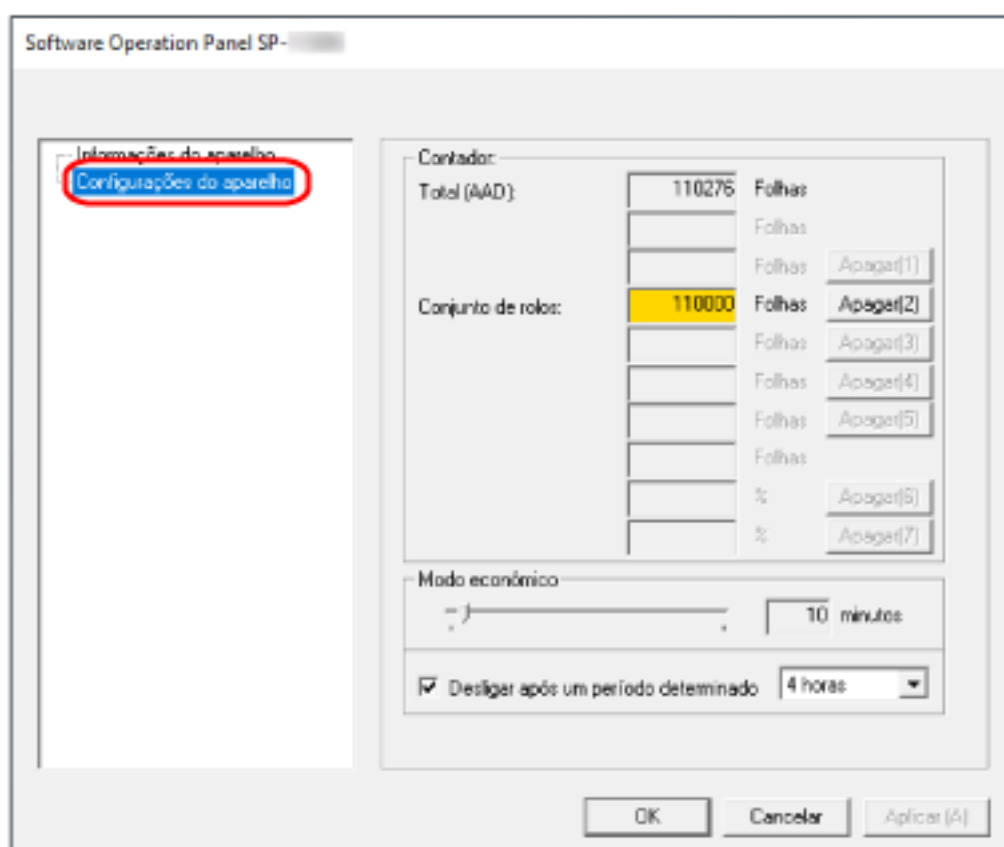

Os itens que podem ser configurados nesta janela são os seguintes:

Item de configuração	Descrição
Contador (Verificando/Limpando)	O status de cada peça de consumo pode ser visualizado para verificar quando substituí-la. Após a substituição de uma peça de consumo, reinicie o contador correspondente.
Modo econômico	Especifique o tempo de espera para o scanner entrar no modo econômico.

Configurações relacionadas aos contadores de folhas

Verificando os contadores de folhas

O status de cada peça de consumo pode ser visualizado para verificar quando substituí-la.

A cor de fundo do contador se altera à medida que se aproxima do momento para substituição das peças de consumo.

A cor de fundo do contador do conjunto de rolos fica amarelo claro quando o número de folhas alcança 95.000 e fica amarelo quando alcança 100.000.

Para maiores informações sobre os ciclos de substituição, consulte a seção [Peças de consumo e ciclos de troca](#) (página 79).

1 Abra o Software Operation Panel.

Para maiores detalhes, consulte a seção [Iniciando o Software Operation Panel](#) (página 126).

2 A partir da lista na esquerda, selecione [Configurações do aparelho].

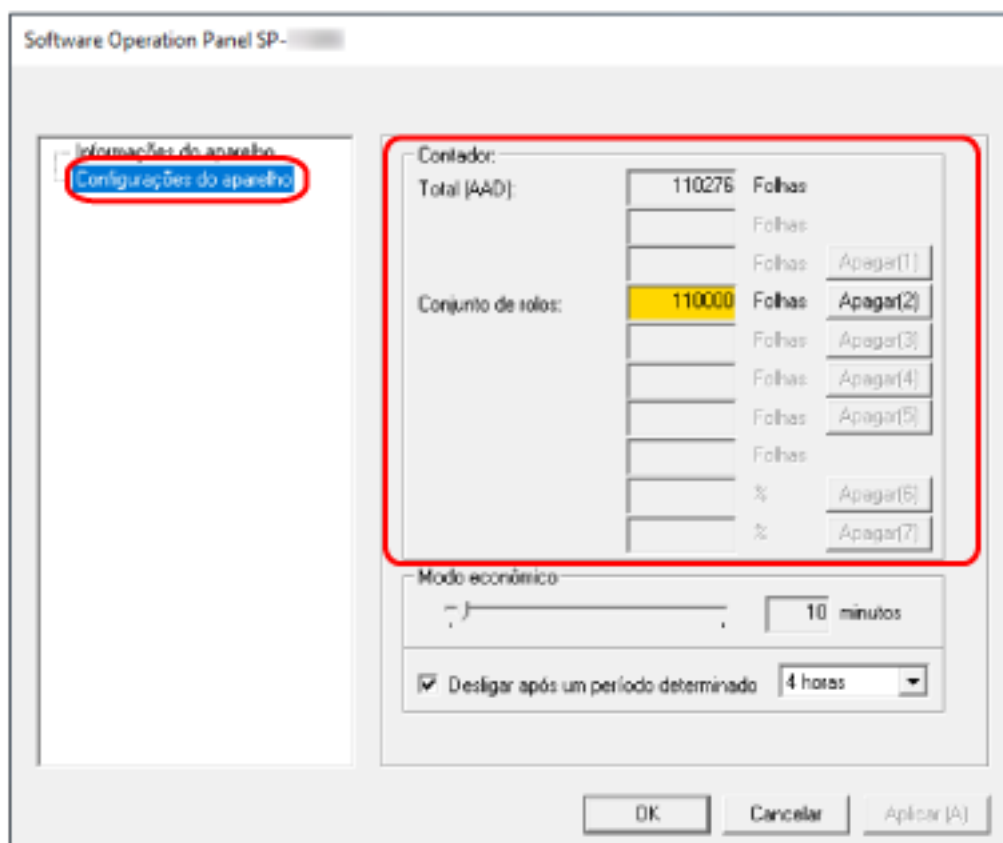

Nesta janela, os seguintes itens podem ser verificados:

Total (AAD)

Número total de folhas digitalizadas usando o AAD

Conjunto de rolos

Exibe o número de folhas digitalizadas após a substituição do conjunto de rolos.

O número aumenta em incrementos de 500 folhas.

A configuração padrão de fábrica para cada contador é "0".

ATENÇÃO

Se o scanner for desligado desconectando o cabo elétrico, o número de folhas poderá não ser contabilizado em [Total (AAD)].

Limpendo os contadores de folhas

Após a substituição de uma peça de consumo, reinicie o contador correspondente.

1 Abra o Software Operation Panel.

Para maiores detalhes, consulte a seção [Iniciando o Software Operation Panel \(página 126\)](#).

2 A partir da lista na esquerda, selecione [Configurações do aparelho] e clique no botão [Apagar] para a peça de consumo que substituiu.

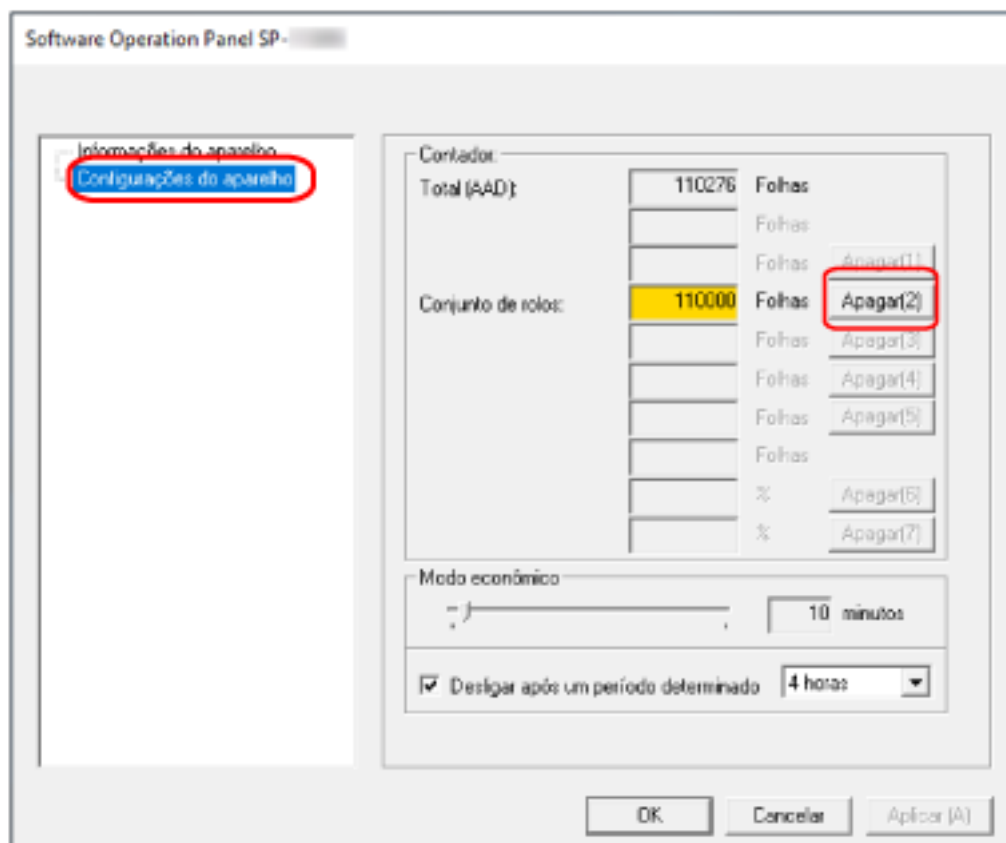

O contador será reiniciado a "0".

3 Clique no botão [OK].

Aparece uma janela de mensagem.

4 Clique no botão [OK].

As configurações serão salvas.

Mensagem de troca de peças de consumo

A seguinte mensagem poderá ser exibida no computador durante a utilização do scanner.

Exemplo: Mensagem da troca de peças de consumo

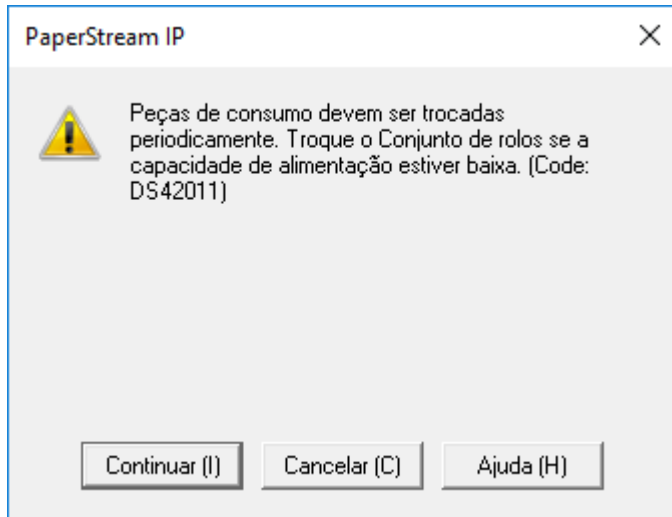

Verifique a mensagem e substitua a peça de consumo correspondente.

Se clicar no botão [Continuar], a mensagem desaparece e a digitalização pode ser continuada.

Contudo, é recomendado que substitua a peça de consumo o mais rápido possível.

Para parar a digitalização e substituir imediatamente a peça de consumo, clique no botão [Cancelar].

Para obter detalhes sobre a substituição das peças de consumo, consulte [Substituindo o conjunto de rolos \(página 81\)](#).

Configurações relacionadas ao tempo de espera

Tempo de espera para o scanner entrar no modo econômico [Modo econômico]

Especifique o tempo de espera para o scanner entrar no modo econômico.

1 Abra o Software Operation Panel.

Para maiores detalhes, consulte a seção [Iniciando o Software Operation Panel](#) (página 126).

2 A partir da lista na esquerda, selecione [Configurações do aparelho].

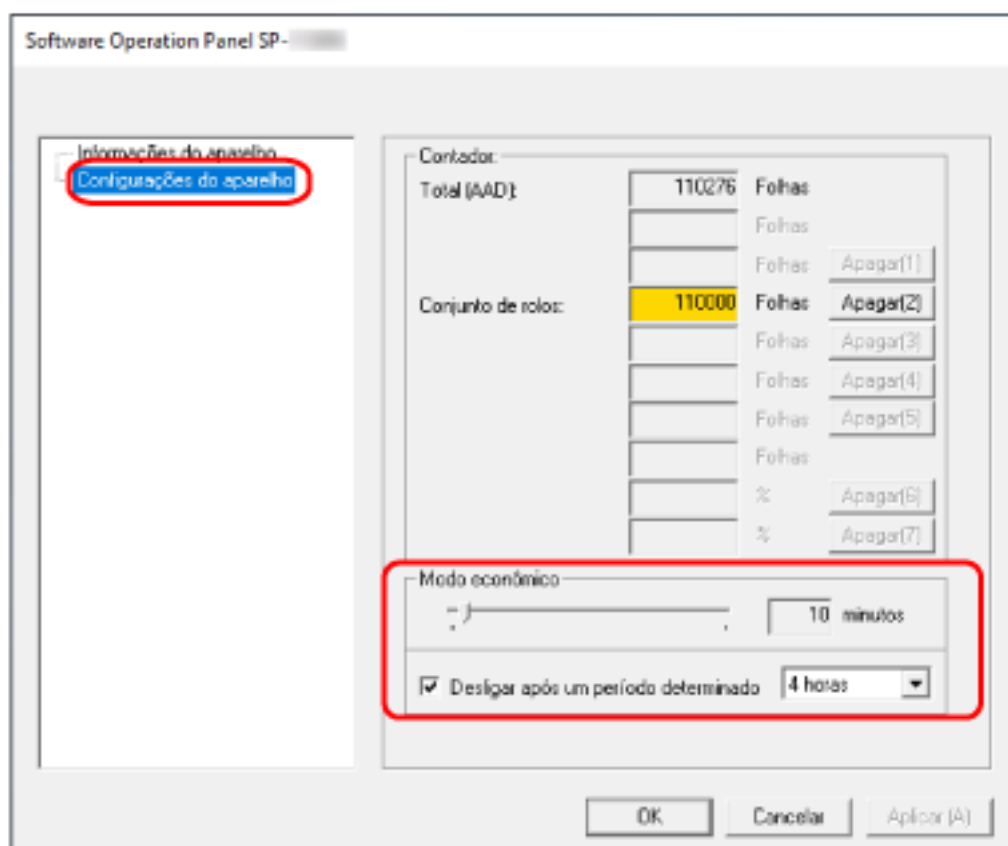

3 Especifique o tempo de espera do scanner para entrar no modo de economia de energia.

Modo econômico

Use o botão deslizante para especificar o tempo de espera antes de entrar no modo de economia de energia no intervalo de 5 a 115 minutos (em incrementos de 5).

A configuração padrão de fábrica é "10" minutos.

Caixa de seleção Desligar após um período determinado

Selecione esta opção quando desligar o scanner automaticamente.

Quando esta opção está selecionada, o scanner desliga automaticamente se for deixado ligado sem ser usado durante um determinado período de tempo.

A caixa de seleção é escolhida para a configuração padrão de fábrica.

É possível selecionar o tempo para o scanner ser desligado automaticamente entre [1 hora] / [2 horas] / [4 horas] / [8 horas].

A configuração padrão de fábrica é "4 horas".

Anexo

Especificações básicas

Item		Especificações
Tipo de scanner		AAD (Alimentador Automático de Documentos)
Sensor de imagem		CMOS-CIS de linha simples x 2 (frente, verso)
Fonte de luz		RGB LED x 2 (frente, verso)
Área de digitalização (largura x comprimento)	Tamanho mínimo	52 x 74 (mm)
	Tamanho máximo (*1)	216 x 355,6 (mm)
Gramatura (Espessura do documento)		50 a 209 g/m ² Para tamanho A8 ou menor, 127 a 209 g/m ² 0,76 mm ou menos para cartões plásticos (Cartões em relevo permitidos (conformidade com o tipo ISO7810 ID-1))
Velocidade de digitalização (A4, Retrato, 300 dpi) (*2)	Binário (preto e branco)	<ul style="list-style-type: none">• SP-1120N Simplex: 20 folhas/min, Duplex: 40 páginas/min• SP-1125N Simplex: 25 folhas/min, Duplex: 50 páginas/min• SP-1130N Simplex: 30 folhas/min, Duplex: 60 páginas/min
	Tons de cinza	
	Colorido	
Capacidade máxima de documentos (*3)		50 folhas Gramatura: 80 g/m ² Espessura total: Igual ou menor a 5 mm
Resolução óptica		600 dpi
Resolução de saída	Binário (preto e branco)	50 a 600 dpi (configurável em acréscimos de 1 dpi) 1.200 dpi pode ser definido a partir do driver do scanner
	Tons de cinza	
	Colorido	
Nível de tons de cinza		8 bits para cada cor Para processamento interno, 16 bits para cada cor
Interface		<ul style="list-style-type: none">• USB

Item	Especificações
	USB 3.2 Gen 1x1 (USB 3.0)/USB 2.0/USB 1.1 (*4) Tipo B • LAN com fio Ethernet IEEE802.3 10BASE-T/100BASE-TX/1000BASE-T RJ-45
Protocolo de rede (LAN com fio)	IPv4(*5), TCP, UDP, ICMP, DHCP
Outros	Compressão JPEG em tempo real do hardware

***1:**A digitalização de documento longo suporta documentos com um comprimento até 3.048 mm.

Para digitalizar documentos maiores que 355,6 mm mas que estejam dentro das dimensões de 863 mm, defina a resolução para 300 dpi ou menos.

Para digitalizar documentos maiores que 863 mm, defina a resolução para 200 dpi ou menos.

***2:**Observe que este é o limite máximo do hardware, e o tempo de processamento do aplicativo como o tempo de transferência de dados é adicionado ao tempo atual de digitalização.

A velocidade de digitalização é a mesma quando o scanner está conectado através de USB ou de uma LAN com fio.

O ambiente de sistema usado para medir a velocidade de escaneamento é:

Sistema operacional	Windows 10
CPU	Intel® Core™ i3-10105 3,7 GHz
Memória	8 GB
Armazenamento	SSD

***3:**A capacidade máxima varia de acordo com a gramatura do papel.

Para maiores detalhes, consulte a seção [Documentos para digitalização \(página 54\)](#).

***4:**Use o cabo USB fornecido.

Ao conectar o cabo USB ao hub, certifique-se de usar um hub que esteja conectado à porta USB do computador.

A conexão com USB 3.2 Gen 1x1 (USB 3.0)/USB 2.0 requer que a porta USB e o hub suportem USB 3.2 Gen 1x1 (USB 3.0)/USB 2.0.

A velocidade da digitalização será reduzida se utilizar o USB 1.1.

Se conectar o cabo USB no scanner, conecte o cabo USB com o logo USB na frente do cabo voltado para cima.

***5:**O IPv6 não é suportado.

Especificações da instalação

Item		Especificações
Dimensões externas (L x P x A) (*1)		298 x 135 x 133 mm
Espaço necessário para instalação (L x P x A) (*2)		400 x 670 x 380 mm
Peso		2,5 kg ou menos
Fonte de energia	Voltagem	AC 100 a 240 V \pm 10%
	Fase	Monofásico
	Frequência	50/60 Hz \pm 3 Hz
Consumo de energia	Em operação	18 W ou menos
	Economia de energia	2,0 W ou menos
	Desligar	0,4 W ou menos
Fatores ambientais	Temperatura	Em operação: 5 a 35°C Não operação: -20 a 60°C
	Umidade	Em operação: 20 a 80% Não operação: 10 a 90%
Emissão de calor	Em operação	15,5 kcal/h ou menos
	Economia de energia	1,72 kcal/h ou menos
	Desligar	0,35 W ou menos
Peso total (*3)		Aprox. 4 kg
Ciclo de troca da peça de consumo		100.000 folhas ou 1 ano
Durabilidade		360.000 folhas

*1:A profundidade indica o tamanho do scanner sem a bandeja de entrada do AAD (alimentador) e a bandeja de saída.

*2:O espaço de instalação necessário serve de referência para a digitalização de documentos A4.

*3:Inclui o peso da embalagem.

Dimensões externas

As dimensões externas são as descritas abaixo:

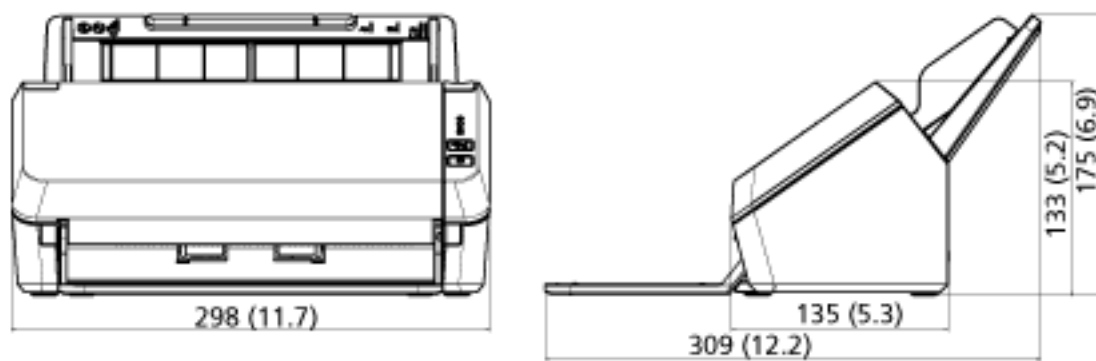

(Unit: mm (pol.))

Desinstalando o software

1 Ligue o computador e faça o login no Windows como administrador.

2 Encerre todos os aplicativos abertos.

3 Exiba a janela [Painel de Controle].

- Windows Server 2012

Clique com o botão direito na tela Iniciar e selecione [Todos os aplicativos] na barra de aplicativos → [Painel de Controle] em [Sistema do Windows].

- Windows Server 2012 R2

Clique em [↓] no canto inferior esquerdo da tela Iniciar → [Painel de Controle] em [Sistema do Windows].

Para exibir [↓], mova o cursor do mouse.

- Windows 10/Windows Server 2016/Windows Server 2019/Windows Server 2022

Clique no menu [Iniciar] → [Sistema do Windows] → [Painel de Controle].

- Windows 11

Clique no menu [Iniciar] → [Todos os aplicativos] → [Ferramentas do Windows] e clique duas vezes no [Painel de controle].

4 Selecione [Desinstalar um programa].

A janela [Programas e Recursos] será exibida com uma lista do software instalado atualmente.

5 Selecione o aplicativo para ser desinstalado.

- Quando desinstalar o driver do PaperStream IP

Selecione uma das seguintes opções:

- PaperStream IP (TWAIN) for SP Series
- PaperStream IP (TWAIN x64) for SP Series
- PaperStream IP (ISIS) for SP Series

- Quando da desinstalação do Network Setup Tool for SP Series

Selecione [Network Setup Tool for SP Series].

- Quando da desinstalação do Software Operation Panel/Error Recovery Guide

Selecione [Software Operation Panel].

- Quando da desinstalação do Error Recovery Guide (manual)

Selecione [Error Recovery Guide for SP Series].

- Quando desinstalar o PaperStream ClickScan

Selecione [PaperStream ClickScan].

- Quando desinstalar o PaperStream ClickScan Searchable PDF Option

Selecione [PaperStream ClickScan Searchable PDF Option].

- Quando desinstalar o PaperStream Capture/PaperStream Capture Pro (EVALUATION)

Selecione [PaperStream Capture].

- Quando da desinstalação do ABBYY FineReader for ScanSnap

Selecione [ABBYY FineReader for ScanSnap(TM)].

- Quando da desinstalação do ABBYY FineReader Sprint
Selecione [ABBYY FineReader PDF XX].
XX representa a versão.
- Quando desinstalar os manuais
Selecione [SP Series manuals for SP-1120N/SP-1125N/SP-1130N].
- Quando desinstalar o Scanner Central Admin Agent
Selecione [Scanner Central Admin Agent].
- Quando da desinstalação do SP Series Online Update
Selecione [SP Series Online Update].

6 Clique no botão [Desinstalar]ou no botão [Desinstalar / Alterar].

7 Se uma mensagem de confirmação for exibida, clique no botão [OK] ou no botão [Sim].

O aplicativo será desinstalado.

Suporte ao cliente

Soluções de problemas

Para problemas relacionados ao scanner, como obstruções de papel, consulte [Soluções de problemas \(página 89\)](#) para obter soluções.

Contato para perguntas

- **ABBYY FineReader for ScanSnap**

Para obter detalhes sobre o ABBYY FineReader for ScanSnap, consulte o "Suporte técnico" no Guia do Usuário do ABBYY FineReader for ScanSnap. Siga o procedimento abaixo para exibir o Guia do Usuário do ABBYY FineReader for ScanSnap:

- **Windows Server 2012**

Clique na tela Iniciar com o botão direito, selecione [Todos os aplicativos] na barra dos aplicativos e então selecione [Guia do Usuário] sob [ABBYY FineReader for ScanSnap (TM)].

- **Windows Server 2012 R2**

Clique em [↓] na parte inferior do lado esquerdo e, depois, selecione [Guia do Usuário] em [ABBYY FineReader for ScanSnap(TM)].

Para exibir [↓], mova o cursor do mouse.

- **Windows 10/Windows Server 2016/Windows Server 2019/Windows Server 2022**

Selecione o menu [Iniciar]→[ABBYY FineReader for ScanSnap(TM)]→[Guia do Usuário].

- **Windows 11**

Selecione o menu [Iniciar] →[Todos os aplicativos]→[ABBYY FineReader for ScanSnap (TM)]→[Guia do Usuário].

- **ABBYY FineReader Sprint**

Para obter detalhes sobre o ABBYY FineReader Sprint, consulte a seguinte página da web:

<https://www.abbyy.com>

- **Image Scanner SP series**

Para perguntas relacionadas ao scanner, consulte a seguinte página da web:

<https://www.fujitsu.com/global/support/products/computing/peripheral/scanners/sps/>

Caso não encontre as soluções dos problemas nas páginas web acima, consulte as informações de contato do distribuidor/revendedor na seguinte página web:

<https://www.fujitsu.com/global/about/resources/shop/computing/peripheral/scanners/index.html>

Contato para aquisição de peças de consumo ou materiais de limpeza

<https://imagescanner.fujitsu.com/r/ctl/>