

RICOH

N7100E

Guida dell'operatore

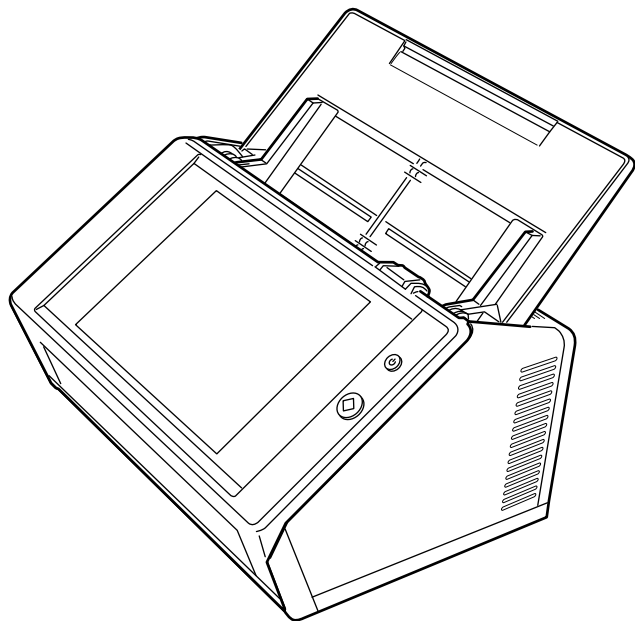

Sommario

Introduzione	16
■ Manuali	17
■ Informazioni sulla guida	18
■ Note importanti	21
Capitolo 1 Panoramica	22
1.1 Caratteristiche dello scanner	23
■ Usi generali dei dati scanditi	23
■ Configurazione e gestione semplici	24
■ Misure di protezione avanzate	26
1.2 Nomi e funzioni delle parti	27
■ Fronte	27
■ Retro	28
■ Parti rimovibili	29
1.3 Tipi di utenti e operazioni	30
1.3.1 Operazioni con diritti di amministratore	31
1.3.2 Operazioni dell'utente abituale	36
1.4 Impostazioni di funzione dello scanner richieste (amministratore)	37
1.5 Requisiti di sistema	43
1.5.1 Requisiti per Admin Tool e User Editor	43
1.5.2 Requisiti per i server correlati.....	45
1.5.3 Lista dei numeri di porta	50
Capitolo 2 Operazioni generali dello scanner	52
2.1 Accensione e spegnimento	53
2.1.1 Accensione.....	53
2.1.2 Spegnimento	54
2.2 Uso dei tasti dello scanner	55
■ Uso del tasto di accensione	55
■ Uso del tasto Scan	57

2.3	Utilizzo dello schermo tattile	58
2.4	Uso della tastiera dello schermo	59
	■ Visualizzazione e occultamento della tastiera dello schermo	59
	■ Uso della tastiera dello schermo	60
	■ Layout della tastiera	60
Capitolo 3	Installazione dei software	61
3.1	Configurazione di Internet Explorer	62
	■ Verifica delle impostazioni cache di Internet Explorer	62
	■ Impostazione dei siti attendibili in Internet Explorer	63
3.2	Visualizzazione della finestra di download dei software	64
3.3	Installazione di Admin Tool	66
3.4	Disinstallazione di Admin Tool	68
3.5	Installazione di Central Admin Console e Central Admin Server	69
Capitolo 4	Operazioni dell'amministratore (schermo tattile e Admin Tool)	70
4.1	Finestre	71
4.1.1	Finestre dell'amministratore attraverso lo schermo tattile	71
4.1.2	Finestre dell'amministratore attraverso Admin Tool	72
4.2	Accesso dell'amministratore	74
4.2.1	Accesso dell'amministratore: attraverso lo schermo tattile	74
	■ Quando non è impostato l'accesso automatico	74
	■ Quando è impostato l'accesso automatico	75
4.2.2	Accesso dell'amministratore: attraverso Admin Tool	76
4.3	Configurazione delle impostazioni di sistema	79
4.3.1	Configurazione della modalità di installazione	79
4.3.2	Configurazione delle impostazioni di sistema con l'installazione guidata ...	81
4.4	Configurazione del sistema	83
4.4.1	Impostazione del nome dello scanner	83
4.4.2	Impostazioni della lingua	85
4.4.3	Impostazione della regione e del fuso orario	86
4.4.4	Impostazione della data e dell'ora	87
4.4.5	Impostazione della tastiera	88

4.4.6	Gestione dei certificati	89
■	Importazione del file di un certificato	89
■	Eliminazione del file di un certificato	90
4.5	Impostazione delle opzioni di scansione	91
4.5.1	Impostazione del metodo di rilevamento dell'alimentazione multipla	91
4.5.2	Regolazione della posizione di inizio di una scansione (offset e ingrandimento)	94
4.5.3	Configurazione delle impostazioni generali dello scanner	95
4.6	Configurazione delle impostazioni di accesso	96
4.6.1	Configurazione delle impostazioni di accesso	96
4.6.2	Configurazione delle impostazioni di accesso (dettagli)	99
4.6.3	Impostazione della modalità standby	101
4.6.4	Modifica della password di amministrazione	103
4.6.5	Impostazione del livello di autenticazione di LAN Manager	104
4.7	Configurazione delle impostazioni di rete	106
4.7.1	Indirizzo IP o DHCP per lo scanner	106
4.7.2	Impostazione del server DNS	108
4.7.3	Impostazione del server WINS	109
4.7.4	Impostazione del server NTP	110
4.7.5	Impostazione del server proxy	111
4.7.6	Configurazione delle impostazioni SNMP	112
4.7.7	Configurazione delle impostazioni SMB 1.0/CIFS	113
4.7.8	Configurazione delle impostazioni avanzate della rete	114
4.8	Controllo dello stato della rete	115
4.8.1	Controllo della connessione di rete con un test ping	115
4.8.2	Controllo dello stato operativo della rete	116
4.9	Configurazione delle impostazioni di amministrazione della rete	117
4.9.1	Impostazioni della connessione dell'amministratore	117
4.9.2	Impostazione di Central Admin Server	118
4.9.3	Impostazione di Central Admin Server (dettagli)	120
4.10	Impostazione del server di autenticazione	121
4.10.1	Impostazione del server LDAP di connessione	121
■	Destinazione della ricerca di LDAP	123
4.10.2	Impostazioni del server LDAP di e-mail	128
4.10.3	Impostazione dello schema	129
4.10.4	Impostazione dei parametri di ricerca LDAP	130

4.11	Configurazione delle impostazioni relative alle e-mail	132
4.11.1	Impostazione del server SMTP	132
4.11.2	Impostazione del server SMTP (estensione)	133
4.11.3	Configurazione delle impostazioni per l'invio di e-mail	134
4.11.4	Impostazione del formato del nome di un file per inviare i dati scanditi in allegato a e-mail	135
4.12	Impostazione del server fax	136
4.13	Impostazioni delle cartelle per il salvataggio dei dati scanditi	137
4.13.1	Impostazioni delle cartelle di rete	137
■	Registrazione di una cartella di rete (reti ad albero)	139
■	Registrazione di una cartella di rete (percorso di rete)	141
■	Modifica del nome di una cartella di rete	142
■	Eliminazione di una cartella di rete	142
■	Visualizzazione dei dettagli della cartella di rete	143
4.13.2	Impostazioni delle cartelle del server FTP	144
■	Registrazione di una cartella del server FTP	145
■	Modifica delle impostazioni della cartella del server FTP	146
■	Eliminazione di una cartella del server FTP	146
■	Visualizzazione dei dettagli della cartella del server FTP	147
4.13.3	Impostazione delle cartelle SharePoint	148
■	Registrazione di una cartella SharePoint	148
■	Modifica delle impostazioni della cartella SharePoint	150
■	Eliminazione di una cartella SharePoint	150
■	Visualizzazione dei dettagli della cartella SharePoint	151
4.13.4	Impostazioni del formato del nome del file quando si salvano i dati scanditi	152
4.14	Impostazioni delle stampanti di rete	154
■	Controllo dei driver della stampante	157
■	Impostazione delle proprietà della stampante (attraverso il server di stampa)	158
■	Verifica del nome della stampante o del suo indirizzo IP (per la stampa diretta)	160
■	Verifica del nome del driver della stampante (per la stampa diretta)	160
■	Registrazione di una stampante di rete (reti ad albero) (attraverso il server di stampa)	161
■	Registrazione di una stampante di rete (percorso di rete)	163
■	Modifica delle impostazioni della stampante di rete	165
■	Eliminazione di una stampante di rete	165
■	Visualizzazione dei dettagli della stampante di rete	166

4.15	Visualizzazione dei dettagli dello scanner	167
4.15.1	Visualizzazione dello stato del sistema	167
4.15.2	Visualizzazione dello stato di utilizzo	168
	■ Visualizzazione dello stato dei componenti usurabili	168
	■ Reimpostazione del contatore d'uso	168
4.15.3	Visualizzazione dello stato delle opzioni installate	169
4.15.4	Gestione dei registri dell'utente	170
	■ Visualizzazione dei dettagli dei registri dell'utente	170
	■ Download dei registri dell'utente in formato CSV	171
	■ Eliminazione dei registri dell'utente	171
4.15.5	Gestione dei registri di sistema	172
	■ Visualizzazione dei dettagli dei registri di sistema	172
	■ Download dei registri di sistema in formato CSV	174
	■ Eliminazione dei registri di sistema	174
4.16	Gestione dell'archivio dei dati dell'utente e delle impostazioni di sistema	175
4.16.1	Gestione dell'archivio dei dati dell'utente	175
	■ Copia dell'archivio dei dati dell'utente	177
	■ Ripristino dell'archivio dei dati dell'utente	178
	■ Eliminazione dell'archivio dei dati dell'utente	178
4.16.2	Gestione delle impostazioni di sistema	179
	■ Download delle impostazioni di sistema in formato CSV	179
	■ Copia delle impostazioni di sistema	180
	■ Ripristino delle impostazioni di sistema	181
	■ Ripristino delle impostazioni predefinite	182
4.17	Manutenzione del sistema	183
4.17.1	Aggiornamento del software di sistema dello scanner	183
4.17.2	Verifica di nuovi aggiornamenti	186
	■ Verifica manuale di nuovi aggiornamenti	186
	■ Verifica degli aggiornamenti all'avvio	187
	■ Richiesta di un'e-mail di notifica quando è disponibile un nuovo aggiornamento	187
4.17.3	Manutenzione dei moduli dei componenti aggiuntivi	188
	■ Installazione di un modulo del componente aggiuntivo	188
	■ Disinstallazione di un modulo del componente aggiuntivo	189
	■ Visualizzazione dello stato del componente aggiuntivo	189
	■ Caricamento del file delle impostazioni del componente aggiuntivo	190
	■ Impostazione della visualizzazione dell'icona della tastiera quando un componente aggiuntivo è attivo	190

4.17.4	Impostazione del livello di emissione delle informazioni	191
4.17.5	Ottenimento di supporto tecnico	192
4.17.6	Impostazioni della destinazione delle notifiche di allerta	193
4.17.7	Ottenimento di un'immagine dallo schermo tattile.....	195
4.18	Impostazioni di una sequenza di scelte rapide	197
4.18.1	Guida rapida dell'utente delle impostazioni di scelta rapida.....	199
4.18.2	Impostazioni di una sequenza di scelte rapide	201
■	Aggiunta di una sequenza di scelte rapide	201
■	Copia di una sequenza di scelte rapide	207
■	Modifica di una sequenza di scelte rapide	207
■	Eliminazione di una sequenza di scelte rapide	208
■	Filtro delle sequenze di scelta rapida	208
■	Filtro della lista LDAP	209
■	Divisione di un file emesso	210
4.18.3	Impostazione di un menu di scelta rapida	212
■	Aggiunta di un menu di scelta rapida	212
■	Copia di un menu di scelta rapida	215
■	Modifica di un menu di scelta rapida	215
■	Eliminazione di un menu di scelta rapida	216
■	Visualizzazione delle impostazioni dettagliate del menu di scelta rapida	216
4.18.4	Impostazione di un gruppo di scelta rapida	217
■	Aggiunta di un gruppo di scelta rapida	217
■	Copia di un gruppo di scelta rapida	220
■	Modifica di un gruppo di scelta rapida	220
■	Eliminazione di un gruppo di scelta rapida	221
■	Visualizzazione delle impostazioni dettagliate del gruppo di scelta rapida	221
■	Assegnazione dei menu di scelta rapida a utenti non inclusi in un gruppo di scelta rapida	222
■	Filtro della lista LDAP	223
4.19	Messaggi	224
4.19.1	Messaggi della finestra dell'amministratore	225
Capitolo 5	Operazioni dell'utente abituale	226
5.1	Caricamento dei documenti	227
5.1.1	Caricamento dei documenti.....	227
5.1.2	Caricamento dei documenti con il Trasporto fogli	231

5.2	Use delle finestre dello schermo tattile: Utente abituale	234
5.2.1	Finestra [Menu principale]	234
5.2.2	Finestra [Menu di scelta rapida]	235
5.2.3	Panoramica delle impostazioni dell'utente regolare	236
5.3	Accesso: modalità utente abituale	237
5.4	Spedizione dei dati scanditi via e-mail	240
5.4.1	Selezione di una destinazione e-mail dalla rubrica degli indirizzi	244
5.4.2	Aggiunta di una destinazione e-mail alla rubrica degli indirizzi	248
5.4.3	Modifica di una destinazione e-mail nella rubrica degli indirizzi	252
5.4.4	Eliminazione di una destinazione e-mail dalla rubrica degli indirizzi	254
5.5	Spedizione dei dati scanditi via fax	255
5.5.1	Selezione di un numero di fax da Lista numeri di fax	257
5.5.2	Aggiunta di un contatto a Lista numeri di fax	259
5.5.3	Modifica della lista dei numeri di fax	261
5.5.4	Eliminazione di un contatto da Lista numero di fax	262
5.6	Stampa dei dati scanditi	263
5.6.1	Scalatura	267
5.6.2	Posizione	271
5.6.3	Lato di stampa	273
5.7	Salvataggio dei dati scanditi in una cartella di rete	274
5.8	Impostazione delle opzioni di scansione	277
5.8.1	Modifiche nelle relazioni tra gli elementi di impostazione della scansione	278
■	Generale	278
■	Salvataggio	282
■	Correzione dell'immagine	288
■	Pagina	289
■	Alimentazione della carta	290
■	Sequenza	290
5.8.2	Impostazione della modalità immagine	291
5.8.3	Impostazione della carta	292
5.8.4	Risoluzione	293
5.8.5	Configurazione delle impostazioni del Trasporto fogli	294
5.8.6	Formato file	295
5.8.7	Impostazione di una password per un PDF	297
5.8.8	PDF controllabile	298
5.8.9	Impostazione di una parola chiave per il file PDF	299
5.8.10	Compressione	303

5.8.11	Soglia	305
5.8.12	Controllo della qualità delle immagini dei dati scanditi (Regolazione del tono)	306
5.8.13	Ottimizzazione dei dati scanditi (pulizia)	307
	■ In modalità [Colore] o [Scala di grigi]	307
	■ In modalità [Bianco e nero]	308
5.8.14	Riduzione della risoluzione verticale	309
5.8.15	Rimozione dei colori dalle immagini scandite (Filtro colore)	310
5.8.16	Orientamento della pagina	311
5.8.17	Riempimento del margine dell'immagine scandita (Correzione angolo) ...	313
5.8.18	Salto delle pagine vuote dai dati scanditi	315
5.8.19	Rilevamento delle alimentazioni multiple	316
5.8.20	Emissione delle informazioni sull'indice	317
	■ Formato del file di informazioni sull'indice	318
5.9	Abilitazione e disabilitazione del visualizzatore di scansione	321
5.10	Modifica dei dati di scansione nel visualizzatore di scansione	324
5.10.1	Modifica dell'ordine delle pagine dei dati scanditi.....	325
5.10.2	Visualizzazione dei dati scanditi.....	326
	■ Modifica della dimensione di visualizzazione dei dati scanditi	327
5.10.3	Modifica dei dati scanditi nella finestra dei dettagli sul visualizzatore di scansione	328
	■ Rotazione dei dati scanditi	328
	■ Eliminazione dei dati scanditi	328
5.10.4	Modifica dei dati scanditi nella finestra [Scansione assistita].	329
	■ Modifica della dimensione di visualizzazione dei dati scanditi	331
	■ Reimpostazione di un'immagine elaborata	331
	■ Annullamento e ripetizione dell'elaborazione	331
	■ Rotazione dei dati scanditi	331
	■ Modifica della modalità di immagine dei dati scanditi	331
5.10.5	Modifica del separatore	332
5.10.6	Eliminazione di un separatore	332
5.10.7	Scansione di una pagina aggiuntiva.....	333
5.10.8	Modifica dei caratteri evidenziati da impostare come parole chiave	334
5.11	Visualizzazione dello stato di invio	335
5.11.1	Visualizzazione dei dettagli sulle operazioni di invio completate (registri dell'utente).....	335
5.11.2	Visualizzazione dei dettagli sulle operazioni di invio in corso	336

5.12	Manutenzione	338
5.13	Esecuzione di una scelta rapida	340
5.13.1	Abilitazione e disabilitazione della schermata di messaggio	342
5.13.2	Modifica del nome del file (per Salvataggio e E-mail)	344
5.13.3	Controllo del numero di fogli da scandire	345
5.13.4	Divisione di un file usando i codici patch	348
5.14	Modifica della password dell'utente	350
Capitolo 6 Manutenzione dello scanner		351
6.1	Materiali di pulizia e parti da pulire	352
■	Materiali di pulizia	352
■	Parti da pulire e tempi	353
6.2	Pulizia esterna dello scanner	354
■	Pulizia esterna dello scanner	354
■	Pulizia dello schermo tattile	354
6.3	Pulizia dell'interno dello scanner	355
6.4	Pulizia del Trasporto fogli	361
6.5	Sostituzione delle parti	362
6.5.1	Codici delle parti e cicli di sostituzione	362
6.5.2	Controllo dello stato di allerta dei materiali usurabili	363
6.5.3	Sostituzione del set di rulli	364
6.5.4	Acquisto del Trasporto fogli	371
6.6	Test di scansione	372
■	Utente abituale	372
■	Amministratore	374
6.7	Calibratura dello schermo tattile	375
Capitolo 7 Soluzione dei problemi		376
7.1	Rimozione dei documenti inceppati	377
7.2	Soluzione dei problemi di connessione alla rete	380
7.2.1	Test delle operazioni fondamentali di rete	380
■	Controllo delle operazioni di rete generali con un test ping	380
■	Controllo dello stato operativo della rete	383
■	Controllo delle impostazioni del server NTP sincronizzando l'orario del sistema	384
■	Controllo del server e-mail spedendo un'e-mail di prova	385

7.2.2	Soluzione di altri problemi di connessione alla rete	386
■	Impossibilità di connessione a un server usando l'indirizzo IP	386
■	Impossibilità di connessione a un server usando il nome post o FQDN ...	388
■	Impossibilità di aggiunta dello scanner come membro di un dominio o impossibilità di accesso al dominio	388
■	Mancata aggiunta di una stampante di rete	389
■	Mancata stampa su una stampante di rete	390
■	Impossibilità di aggiunta di una cartella di rete	390
■	Impossibilità di salvataggio in una cartella di rete	391
7.2.3	Mancato accesso allo scanner usando Internet Explorer, Admin Tool, Central Admin Server o User Editor	392
7.3	Soluzione di altri problemi	395
■	Lo scanner non si accende.	396
■	Lo scanner non si avvia.	396
■	Si vogliono riportare le impostazioni dello scanner a quelle predefinite.	397
■	I dati non vengono scanditi correttamente.	397
■	I dati scanditi non sono corretti.	400
■	L'accesso non è possibile.	402
■	L'operazione non si avvia.	402
7.4	Punti da controllare prima di contattare il distributore/ rivenditore	405
7.4.1	Dettagli generali	405
7.4.2	Stato dell'errore	406
■	Problemi di connessione dello scanner attraverso il computer	406
■	Problemi di alimentazione del documento	406
■	Invio del documento originale e dei dati scanditi	407
7.5	Controllo delle etichette dello scanner	408
7.6	Preparativi per la manutenzione	409
Appendice A	Caratteristiche della carta	410
A.1	Misura carta	411
A.2	Qualità della carta	412
A.3	Capacità massima di caricamento dei documenti	415
A.4	Area non perforabile e in cui non è possibile allegare altra carta	416
A.5	Condizioni di rilevamento dell'alimentazione multipla	417

A.6	Condizioni d'uso del Trasporto fogli	418
A.6.1	Misura carta.....	418
A.6.2	Qualità della carta	418
Appendice B	Impostazioni e limiti di gestione	419
B.1	Valori di impostazione dell'indirizzo e-mail	420
B.2	Limiti degli elementi impostati	421
Appendice C	Compatibilità e connettività	423
C.1	Compatibilità	424
C.1.1	Prestazione di un componente aggiuntivo	424
C.1.2	Uso delle impostazioni di sistema su altri scanner.....	425
C.1.3	Uso dei dati dell'utente su altri scanner.....	426
C.1.4	Condivisione dei dati dell'utente.....	426
C.1.5	Condivisione delle impostazioni di scelta rapida	427
C.1.6	Distribuzione da Central Admin Console Server	428
C.2	Connettività	429
C.2.1	Connettività ad Admin Tool	429
C.2.2	Connettività a User Editor (AddressBookEditor)	429
C.2.3	Connettività a Central Admin Server	430
C.2.4	Lista delle autorità di certificazione digitale	430
C.2.5	Impostazioni del server SMTP per usare la posta sul Web.....	431
Appendice D	Caratteristiche dello scanner	432
D.1	Specifiche dell'installazione	433
D.2	Caratteristiche generali dello scanner	434
D.3	Lista delle funzioni del software	435
D.4	Modifica delle funzioni nella tastiera dello schermo	437
D.4.1	Modifica del layout della tastiera	437
D.5	Tipi di codice a barre e condizioni di rilevamento	438
■	Codici a barre unidimensional	438
■	Condizioni di rilevamento per codici a barre unidimensionali	438

Appendice E	Impostazioni SNMP	441
E.1	MIB corrispondenti	442
E.2	Informazioni MIB	443
■	ScannerInfo	443
■	BrakeRoller	444
■	PickRoller	444
■	TrapEvent	445
E.3	Notifica del trap SNMP	446
Appendice F	Modifiche usando User Editor	447
F.1	Descrizione di User Editor	448
F.2	Preimpostazioni	449
F.2.1	Installazione di User Editor	449
F.2.2	Disinstallazione di User Editor	450
F.3	Finestre di User Editor	451
F.4	Avvio e chiusura di User Editor	453
■	Avvio di User Editor	453
■	Chiusura di User Editor	453
F.5	Visualizzazione della rubrica degli indirizzi e-mail e degli account locali	454
■	Caricamento dallo scanner	454
■	Caricamento da un file	455
■	Formato del file di una rubrica di indirizzi e-mail caricata da un file	455
■	Formato del file degli account locali caricati da un file	456
F.6	Modifica di una destinazione e-mail nella rubrica degli indirizzi	457
F.6.1	Impostazione di un gruppo	457
■	Aggiunta di un gruppo	457
■	Modifica del nome del gruppo	458
■	Eliminazione di un gruppo	458
F.6.2	Impostazione di una lista di distribuzione	459
■	Aggiunta di una lista di distribuzione	459
■	Modifica di una lista di distribuzione	460
■	Eliminazione di una lista di distribuzione	460
F.6.3	Impostazione di un indirizzo e-mail	461
■	Aggiunta di un indirizzo e-mail	461
■	Modifica di un indirizzo e-mail	462

■ Eliminazione di un indirizzo e-mail	462
F.7 Modifica degli account locali	463
F.7.1 Aggiunta di un account locale	463
F.7.2 Modifica di un account locale	464
F.7.3 Eliminazione di un account locale	464
F.8 Eliminazione della rubrica degli indirizzi e-mail e degli account locali modificati	465
F.9 Salvataggio della rubrica degli indirizzi e-mail e degli account locali	466
■ Salvataggio nello scanner delle informazioni modificate	466
■ Salvataggio in un file delle informazioni modificate	467
F.10 Informazioni su User Editor mostrate nel registro degli utenti	468
F.11 Informazioni di User Editor mostrate nel registro di sistema	469
Appendice G Impostazioni IPv6	470
G.1 Informazioni sul supporto IPv6 per lo scanner	471
■ Software non aggiornati per supportare IPv6	471
G.2 Configurazione delle impostazioni IPv6 per lo scanner	472
G.2.1 Installazione della funzione IPv6	472
■ Abilitazione della funzione IPv6	472
■ Configurazione di un ambiente di comunicazione IPv6	472
■ Uso delle funzioni d'ufficio attraverso IPv6	472
G.2.2 Server connesso	473
G.2.3 Lista dei numeri di porta	475
G.3 Configurazione dell'ambiente di comunicazione IPv6	476
G.3.1 Impostazione di un indirizzo IPv4 per lo scanner	476
G.3.2 Impostazione di un indirizzo IPv6 per lo scanner	477
G.3.3 Impostazione del server DNS (IPv4)	479
G.3.4 Impostazione del server DNS (IPv6)	480
G.3.5 Verifica dello stato operativo della rete	481
G.4 Utilizzo delle impostazioni della funzione IPv6 per lo scanner su altri scanner	482
G.4.1 Distribuzione delle impostazioni di sistema da Central Admin Server	482
G.4.2 Copia di backup o ripristino delle impostazioni di sistema	483
Glossario	484

Manutenzione	487
Copyright	488
Indice	501

Introduzione

Grazie per aver acquistato Image Scanner N7100E (di qui in avanti "lo scanner"). Questo scanner è uno scanner di immagini di rete. Si tratta di uno scanner di facile utilizzo che ottimizza lo svolgimento del lavoro d'ufficio tra gruppi di lavoro che comunicano in rete.

Marchi di fabbrica

Microsoft, Internet Explorer, SharePoint, Windows e Windows Server sono marchi di fabbrica del gruppo di società Microsoft.

Adobe, Acrobat e Reader sono marchi di fabbrica registrati o marchi di fabbrica di Adobe negli Stati Uniti e in altri Paesi.

Intel è un marchio di Intel Corporation o di società controllate da Intel negli Stati Uniti e/o in altri Paesi.

ABBYY™ FineReader™ Engine © ABBYY. OCR by ABBYY

ABBYY e FineReader sono marchi di fabbrica di ABBYY Software, Ltd. che potrebbe essere registrato in alcune giurisdizioni.

Linux® è il marchio di fabbrica o il marchio di fabbrica registrato di Linus Torvalds negli Stati Uniti e in altri Paesi.

Red Hat è un marchio di fabbrica o un marchio di fabbrica registrato di Red Hat, Inc. negli Stati Uniti e in altri Paesi.

ScanSnap e il logo di ScanSnap sono marchi di fabbrica o marchi di fabbrica registrati di PFU Limited in Giappone.

I nomi di altre compagnie e di altri prodotti sono marchi di fabbrica o marchi di fabbrica registrati delle rispettive compagnie.

Produttore

PFU Limited

YOKOHAMA i-MARK PLACE, 4-5 Minatomirai 4-chome, Nishi-ku, Yokohama-shi, Kanagawa 220-8567 Giappone.

© PFU Limited 2019-2023

■ Manuali

Tipi di manuali

Lo scanner è accompagnato dai seguenti manuali. Leggerli secondo le proprie necessità.

Manuale	Descrizione
N7100E Avvio rapido (cartaceo)	Contiene informazioni importanti riguardanti la sicurezza. Descrive inoltre le procedure di installazione dello scanner per avviare le operazioni di scansione. Leggere prima questo manuale. In questa guida viene indicato come "Avvio rapido".
N7100E Guida dell'operatore (questo manuale)(PDF)	Contiene informazioni sulla panoramica dello scanner, operazioni di base, pulizia quotidiana, sostituzione dei materiali usurati e soluzione dei problemi. In questa guida viene indicato come "Guida dell'operatore".
N7100E Aiuto (HTML)	Fornisce informazioni circa gli elementi delle finestre, le descrizioni e le azioni relative ai messaggi. Leggerlo secondo le proprie necessità.
Scanner Central Admin Guida dell'utente (PDF)	Fornisce informazioni sulla panoramica, le procedure iniziali, le procedure operative e le procedure di manutenzione di Scanner Central Admin. Leggerlo secondo le proprie necessità.

Acquisizione dei manuali

- I manuali si possono scaricare dallo scanner.
- Le guide in linea si possono aprire premendo il tasto [?] disponibile nella finestra o nella finestra di dialogo visualizzata durante le operazioni.

Nello schermo tattile, il tasto Aiuto è visualizzato come .

■ Informazioni sulla guida

Indicazioni di avvertimento usate in questo manuale

Al fine di evitare incidenti o danni alle persone e al prodotto, nella presente guida vengono utilizzate le seguenti indicazioni. Le etichette di avvertimento indicano il livello di avvertimento e le istruzioni. I simboli indicano il livello di avvertimento e il loro significato, come riportato di seguito:



Questa indicazione segnala all'utente un'operazione che, se non osservata attentamente, può causare lesioni gravi o morte.



Questa indicazione segnala all'utente un'operazione che, se non osservata attentamente, può causare lesioni personali o danneggiare il prodotto.

Simboli utilizzati nella guida

Oltre agli indicatori di avvertimento, nel manuale si fa uso anche dei seguenti simboli:

	<p>Questo simbolo indica delle informazioni relative alle operazioni dell'amministratore.</p> <p>I singoli metodi operativi sono indicati dai seguenti simboli:</p> <ul style="list-style-type: none"> ● amministratore che opera attraverso lo schermo tattile ● amministratore che opera attraverso l'interfaccia di rete usando Network Scanner Admin Tool ● amministratore che opera attraverso l'interfaccia di rete usando Scanner Central Admin Console
	<p>Questo simbolo indica delle informazioni relative alle operazioni dell'utente abituale.</p>

Simboli di collegamento nella guida

Le frecce rivolte a destra (→) vengono usate per collegare le opzioni relative a icone o menu da selezionare in successione.

Esempio: Selezionare il menu [Start] → [Computer].

Schermate di esempio nella guida

Le schermate dei prodotti Microsoft sono ristampate con il permesso di Microsoft Corporation.

Le schermate effettivamente visualizzate e le operazioni potrebbero essere diverse a seconda del sistema operativo in uso. Se le schermate effettive differiscono da quelle presenti nella guida, procedere in accordo con quanto visualizzato nel proprio computer. Le schermate di esempio in questo manuale si riferiscono alle schermate visualizzate nello schermo tattile.

Le schermate, gli elementi di impostazione e le operazioni sono diversi per Admin Tool e Central Admin Console. Per dettagli sulle schermate, consultare l'Aiuto.

Abbreviazioni utilizzate nella guida

Nella guida vengono utilizzate le seguenti abbreviazioni:

Abbreviazioni	Opzione
Windows	Sistema operativo Windows®
Windows 10	Sistema operativo Windows® 10 Home (32 bit/64 bit) Sistema operativo Windows® 10 Pro (32 bit/64 bit) Sistema operativo Windows® 10 Enterprise (32 bit/64 bit) Sistema operativo Windows® 10 Education (32 bit/64 bit)
Windows 11	Sistema operativo Windows® 11 Home (64 bit) Sistema operativo Windows® 11 Pro (64 bit) Sistema operativo Windows® 11 Enterprise (64 bit) Sistema operativo Windows® 11 Education (64 bit)
Windows Server 2012	Windows Server™ 2012 Standard (64 bit)
Windows Server 2012 R2	Windows Server™ 2012 R2 Standard (64 bit)
Windows Server 2016	Windows Server™ 2016 Standard (64 bit)
Windows Server 2019	Windows Server™ 2019 Standard (64 bit)
Windows Server 2022	Windows Server™ 2022 Standard (64 bit)
Exchange	Microsoft® Exchange Server 2010 (supportato solo da sistemi operativi a 64 bit) Microsoft® Exchange Server 2013 (supportato solo da sistemi operativi a 64 bit) Microsoft® Exchange Server 2016 (supportato solo da sistemi operativi a 64 bit) Microsoft® Exchange Server 2019 (supportato solo da sistemi operativi a 64 bit)

Abbreviazioni	Opzione
.NET Framework	Microsoft® .NET Framework
SharePoint (*1)	Microsoft® SharePoint® Server 2010 (supportato solo da sistemi operativi a 64 bit) Microsoft® SharePoint® Server 2013 (supportato solo da sistemi operativi a 64 bit) Microsoft® SharePoint® Server 2016 (supportato solo da sistemi operativi a 64 bit) Microsoft® SharePoint® Server 2019 (supportato solo da sistemi operativi a 64 bit)
SharePoint Online (*1)	Microsoft® SharePoint® Online
Solaris	Solaris 10 o versione successiva
Red Hat Enterprise Linux	Red Hat® Enterprise Linux® 5 o versione successiva
SUSE Linux Enterprise Server	SUSE™ Linux Enterprise Server 10 o versione successiva
Internet Explorer	Internet Explorer®
IIS	Microsoft® Internet Information Services 6.0 Microsoft® Internet Information Services 7.0 Microsoft® Internet Information Services 7.5 Microsoft® Internet Information Services 8.0 Microsoft® Internet Information Services 8.5 Microsoft® Internet Information Services 10.0
Adobe Acrobat	Adobe® Acrobat® Adobe® Acrobat® DC
Adobe Reader	Adobe® Reader® Adobe® Acrobat® Reader® DC
RightFax	RightFax Business Server (versione 9.3)
Kofax Communication Server	Kofax® Communication Server
WPF	Windows Presentation Foundation
MIB	Management Information Base
N7100E	Image Scanner N7100E
N7100	Image Scanner N7100
N1800	ScanSnap N1800
fi-6010N	Image Scanner iScanner fi-6010N

Abbreviazioni	Opzione
Scanner	N7100E
Admin Tool	Network Scanner Admin Tool
User Editor	Network Scanner User Editor
Central Admin Console	Scanner Central Admin Console
Central Admin Server	Scanner Central Admin Server
SDK	Network Scanner Control SDK
Gmail	Gmail® Webmail Service
Yahoo! Mail	YAHOO!® Mail
AOL Mail	AOL® Mail
Cartelle di rete	Una cartella impostata per salvare i dati scanditi nel server file
Cartella del server FTP	Una cartella impostata per salvare i dati scanditi nel server FTP
Cartella SharePoint	Una cartella impostata per salvare i dati scanditi nel server SharePoint

(*1): Laddove non sussistano distinzioni tra SharePoint e SharePoint Online, viene utilizzato il termine generico "SharePoint".

■ Note importanti

Lo scanner può archiviare varie impostazioni tra cui i nomi utente o gli indirizzi e-mail. In caso di reso, smaltimento o trasferimento di proprietà dello scanner, eliminare le proprie informazioni memorizzate nello scanner.

Per i dettagli relativi alla modalità di eliminazione di tali informazioni, fare riferimento a ["Ripristino delle impostazioni predefinite" \(pag. 182\)](#).

Capitolo 1

Panoramica

Admin

User

1.1 Caratteristiche dello scanner.....	23
1.2 Nomi e funzioni delle parti	27
1.3 Tipi di utenti e operazioni.....	30
1.4 Impostazioni di funzione dello scanner richieste (amministratore).....	37
1.5 Requisiti di sistema	43

1.1 Caratteristiche dello scanner

■ Usi generali dei dati scanditi

Questo scanner di immagini di rete di facile utilizzo è stato ideato per scandire documenti ai seguenti propositi:

1. i documenti scanditi possono essere spediti in allegato a un'e-mail;
2. i documenti scanditi possono essere spediti via fax;
3. i documenti scanditi possono essere stampati su stampanti di rete;
4. i documenti scanditi possono essere salvati in una cartella di rete;
5. i documenti scanditi possono essere salvati in una cartella del server FTP;
6. i documenti scanditi possono essere salvati in una cartella SharePoint.

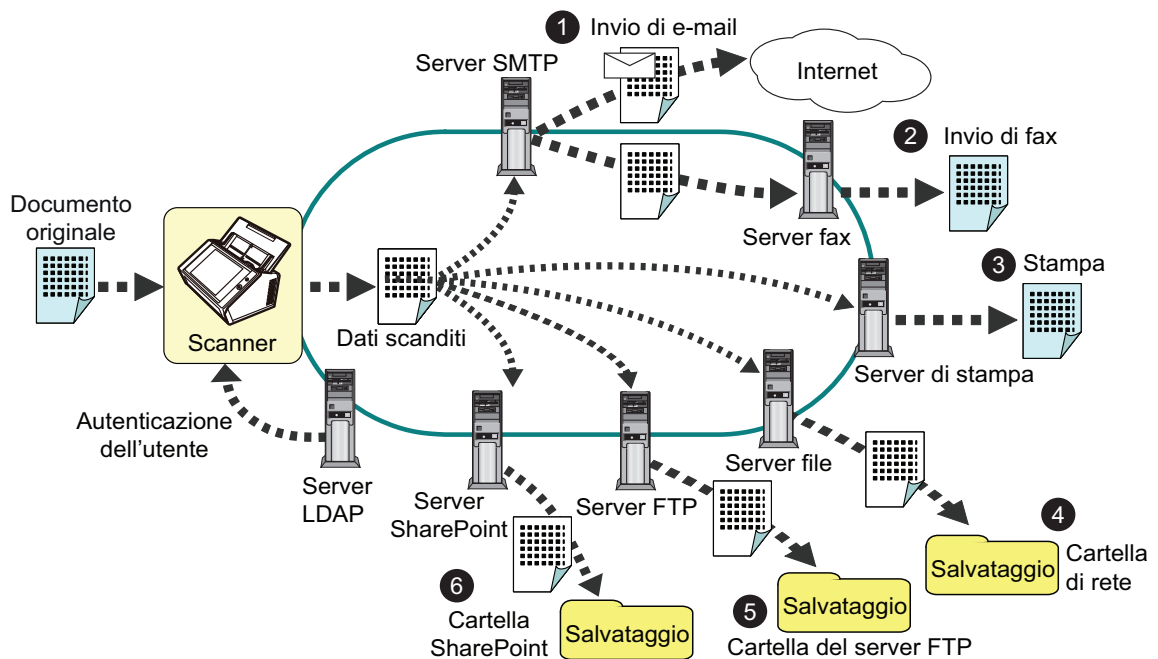

■ Configurazione e gestione semplici

La configurazione e la gestione dello scanner possono essere eseguite facilmente attraverso lo schermo tattile nello scanner oppure "Admin Tool" o "Central Admin Console" installati in un computer.

Quando si usa lo scanner, accedere come utente con i diritti di amministratore e di utente regolare:

Per ulteriori dettagli sui diritti operativi, vedere ["1.3 Tipi di utenti e operazioni" \(pag. 30\)](#). È necessario far eseguire la configurazione e la gestione dello scanner a un amministratore.

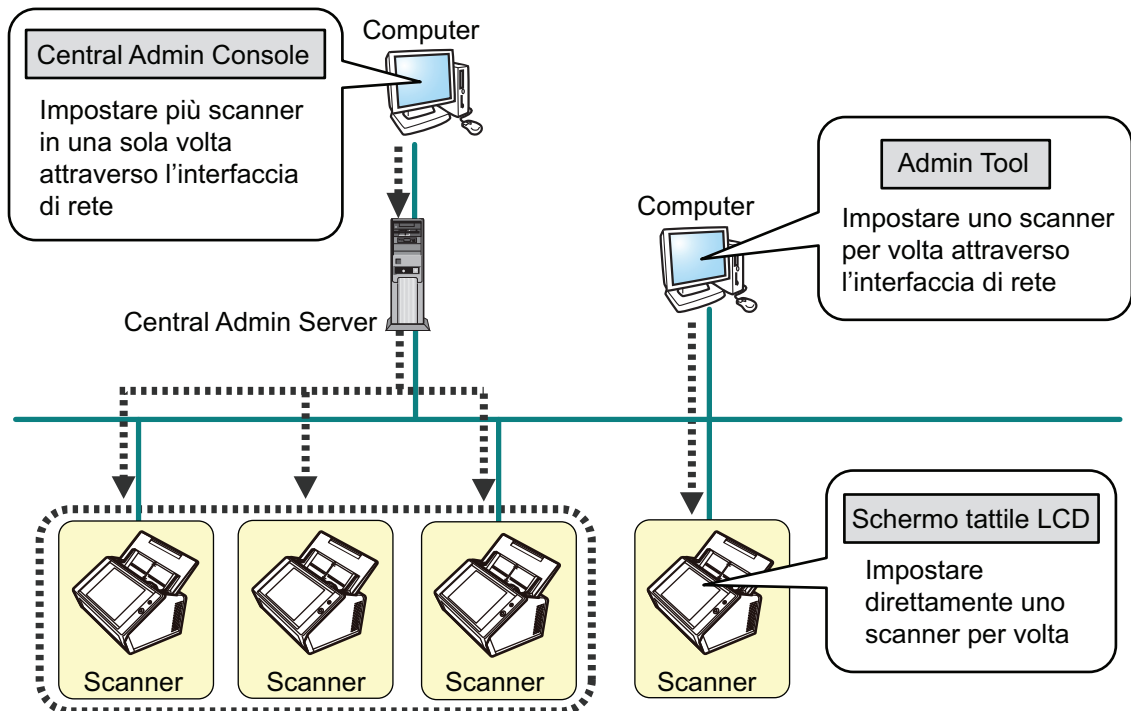

● Schermo tattile

La gestione delle impostazioni dello scanner può essere realizzata direttamente attraverso lo schermo tattile dello scanner.

Modalità generale

L'amministratore può utilizzare lo schermo tattile nelle seguenti modalità di impostazione:

- Modalità generale

Una modalità di impostazione per amministratori con conoscenza generale dei computer.
È possibile eseguire impostazioni generali dello scanner richieste.
- Modalità avanzata

Una modalità di impostazione per amministratori con conoscenza avanzata di computer e server.
È possibile configurare impostazioni più avanzate di quelle in modalità generale, come l'autenticazione e l'ambiente del server e impostazioni di scansione avanzate.

Per dettagli sulla configurazione delle modalità di impostazione, vedere ["4.3.1 Configurazione della modalità di installazione" \(pag. 79\)](#).

Utilizzando il Wizard di installazione nello schermo tattile, inoltre, è possibile configurare il numero minimo di impostazioni richieste per utilizzare lo scanner. Con il Wizard di installazione, inoltre, è possibile limitare le funzioni configurabili. Per dettagli sulla configurazione con la guida, vedere ["4.3.2 Configurazione delle impostazioni di sistema con l'installazione guidata"](#) (pag. 81).

- Admin Tool

È un'applicazione che si connette a tutti gli scanner e ne configura le impostazioni. La gestione delle impostazioni dello scanner e gli aggiornamenti possono essere eseguiti attraverso l'interfaccia di rete utilizzando Admin Tool installato in un computer. Le impostazioni possono essere configurate su uno scanner alla volta.

- Central Admin Console

È un'applicazione che configura le impostazioni delle operazioni per più scanner e ne controlla il relativo stato operativo.

La gestione delle impostazioni dello scanner e gli aggiornamenti possono essere eseguiti attraverso l'interfaccia di rete utilizzando Central Admin Console installato in un computer.

Le impostazioni possono essere configurate su più scanner alla volta.

Questa applicazione viene usata per la connessione a Central Admin Server, il quale gestisce contemporaneamente più scanner. In questo caso, le impostazioni fatte con Central Admin Console vengono applicate agli scanner attraverso Central Admin Server.

Per usare Central Admin Console, è necessario accendere lo scanner.

Per dettagli su Central Admin Console consultare Scanner Central Admin Guida dell'utente.

■ Misure di protezione avanzate

Lo scanner include le seguenti funzioni di protezione:

- l'autenticazione di entrata può limitare l'accesso dell'utente;
- i dati scanditi possono essere convertiti in file PDF protetti da password;
- i dati scanditi possono essere protetti.

Poiché lo scanner è progettato per essere condiviso tra più utenti, la privacy dei dati è un fattore importante. Per proteggere i dati da accessi indesiderati, vengono usate le seguenti misure di protezione:

- **Crittografia**

I dati scanditi vengono salvati temporaneamente nello scanner mentre vengono spediti via e-mail e fax, stampati o salvati in una cartella.

I dati sono sempre salvati nel disco in forma criptata nel caso in cui i contenuti del disco vengano analizzati. I dati criptati eviteranno l'esposizione dei dati.

- **Eliminazione dei dati scanditi**

Dopo che i dati scanditi sono stati spediti via e-mail e fax, stampati o salvati, i dati temporanei vengono eliminati.

Verificare se i dati scanditi sono stati spediti via e-mail o fax, stampati o salvati correttamente nel registro dell'utente. Se nel registro dell'utente fossero presenti errori, riprovare la scansione.

Anche se un errore interrompe questo processo lasciando alcuni dati scanditi nello scanner, questi saranno automaticamente eliminati all'avvio successivo.

- **Inizializzazione sicura**

Quando si inizializzano i dati nello scanner, si sovrascrive lo spazio libero su disco con dati casuali non importanti. Quando l'archivio dei dati dell'utente viene eliminato dallo scanner, la chiave di cifre vecchia viene eliminata e sostituita da una nuova.

Si elimina in tal modo ogni possibilità di accesso a qualsiasi dato dell'utente rimasto nello spazio liberato del disco.

I percorsi di immissione dei file da un dispositivo di memoria esterno e dei file esterni attraverso la rete sono limitati a un numero minimo dallo scanner. I patch di sicurezza vengono forniti in base alle proprie necessità per proteggere lo scanner dall'attacco di virus. Queste misure permettono la protezione dello scanner da infezioni di virus.

1.2 Nomi e funzioni delle parti

■ Fronte

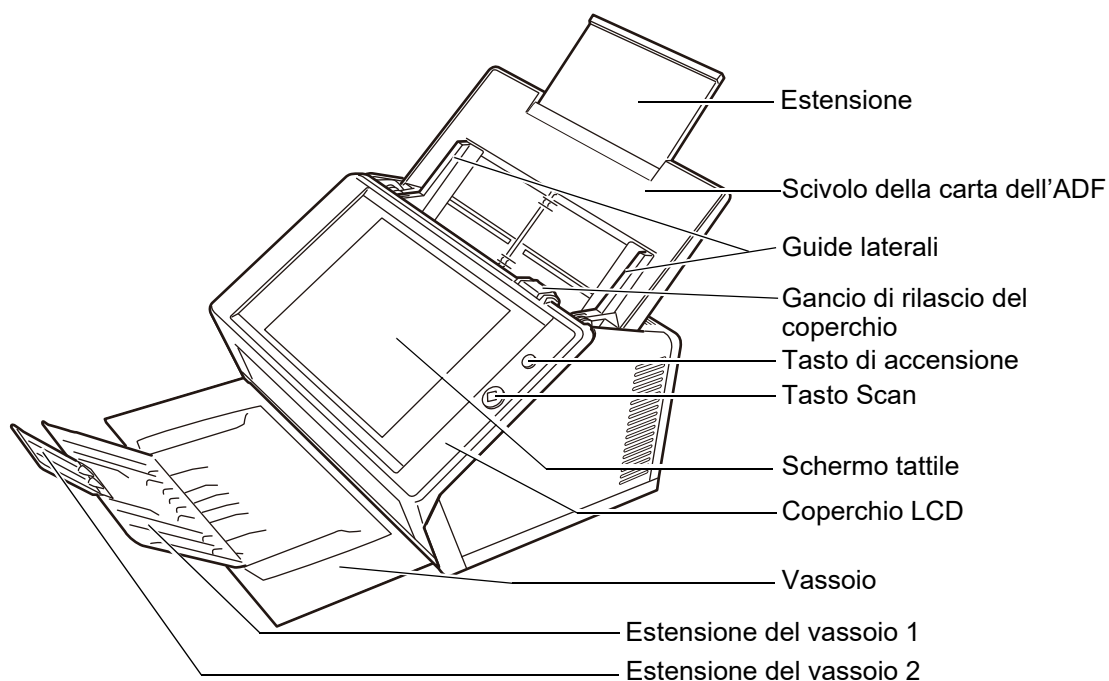

Nome della parte	Funzione
Estensione	Può essere esteso e adattato alla misura del documento da scandire.
Scivolo della carta dell'ADF	Trattiene i documenti in attesa di scansione.
Guide laterali	Regolarle alla larghezza della carta per pervenire il disallineamento delle pagine scandite.
Gancio di rilascio del coperchio	Tirarlo per aprire il coperchio LCD.
Tasto di accensione	Accendere lo scanner o riportarlo alla finestra [Accesso] dalla modalità standby o dallo stato di risparmio energia. Per dettagli, vedere "Uso del tasto di accensione" (pag. 55).
Tasto Scan	Avvia il processo di scansione. Per dettagli, vedere "Uso del tasto Scan" (pag. 57).
Schermo tattile	Mostra i menu. Le operazioni possono essere eseguite toccando il menu visualizzato. Per dettagli, vedere "Utilizzo dello schermo tattile" (pag. 58).

Nome della parte	Funzione
Coperchio LCD	Aprirlo tirando il gancio di rilascio del coperchio verso sé e tenendo entrambi i lati del coperchio LCD per sostituire i materiali usurati o per pulire l'interno dello scanner.
Vassoio	Estrarlo prima della scansione. I documenti scanditi vengono emessi nel vassoio.
Estensione del vassoio 1	Sollevarlo verso di sé per regolare la lunghezza del documento.
Estensione del vassoio 2	Sollevarlo verso di sé per regolare la lunghezza del documento.

■ Retro

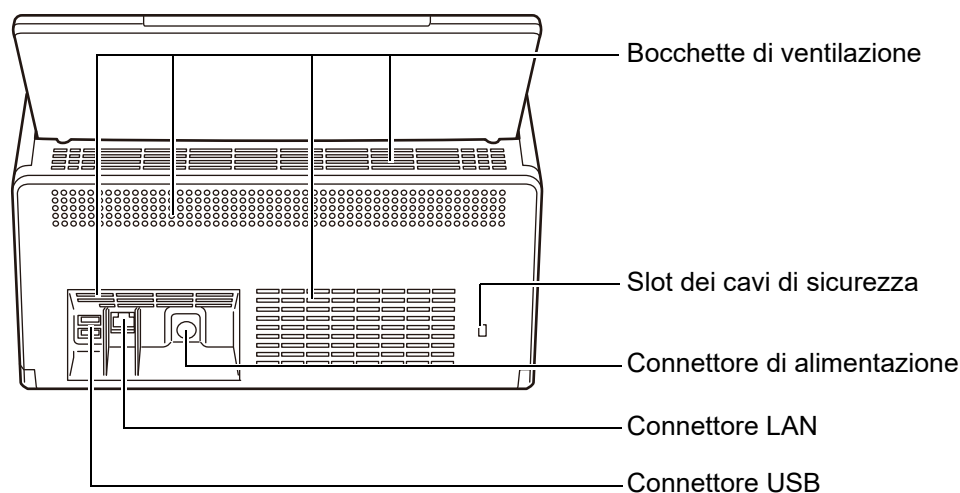

Nome della parte	Funzione
Bocchette di ventilazione	Permettono l'uscita dell'aria calda dall'interno dello scanner verso l'esterno.
Slot dei cavi di sicurezza	Slot per cavi di sicurezza antifurto disponibile in commercio. Si consiglia il seguente cavo di sicurezza: Parte cilindrica: diametro max. 25 mm, lunghezza max. 50 mm Tipo: angolo destro (include la parte curva se si usa un cavo dritto)
Connettore di alimentazione	Connette il cavo di alimentazione allo scanner.
Connettore LAN	Connette il cavo LAN allo scanner.
Connettore USB	Connette un dispositivo USB allo scanner.

■ Parti rimovibili

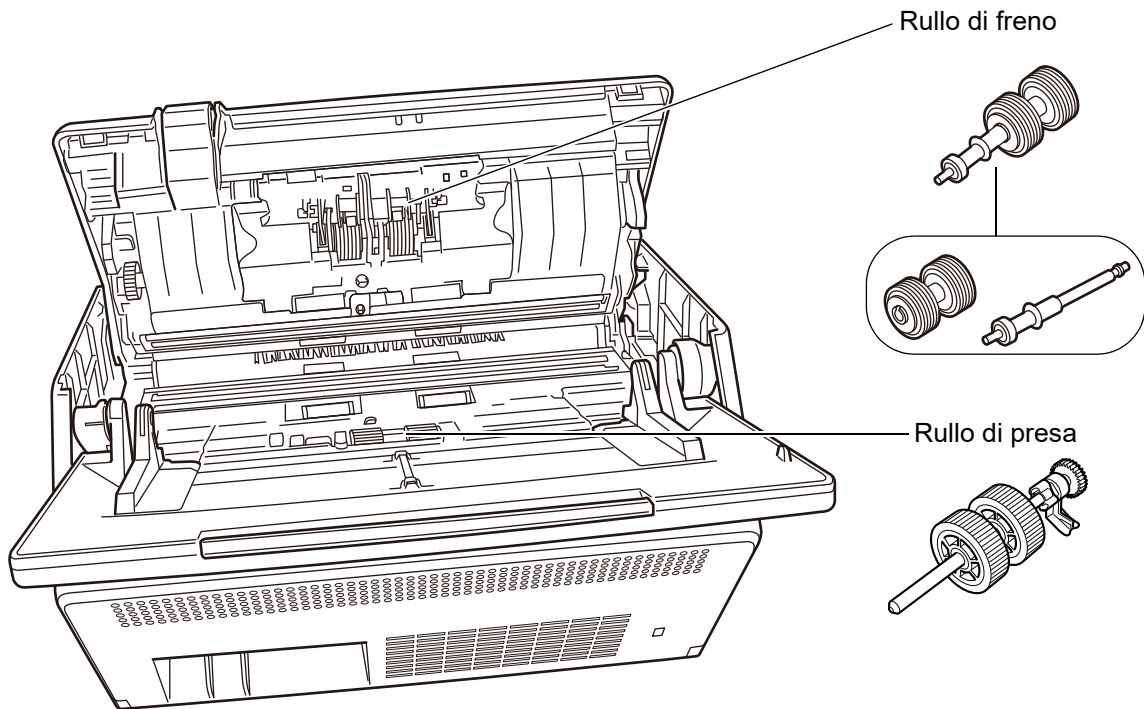

Nome della parte	Funzione
Rullo di presa	Aiuta a guidare i documenti dallo scivolo della carta dell'ADF al vassoio.
Rullo di freno	Consente di separare ogni foglio dai documenti caricati sullo scivolo della carta ADF.

1.3 Tipi di utenti e operazioni

Quando si usa lo scanner, accedere come utente con i seguenti diritti operativi:

- **Diritti dell'utente abituale**
Diritti operativi offerti quando si accede allo scanner con un account di utente abituale.
Come account con diritti dell'utente regolare, è possibile usare un account LDAP, un account locale e un account predefinito (account ospite).
Quando si accede allo scanner con tali diritti, l'utente diviene un "utente abituale" dello scanner.
L'utente abituale può scandire i documenti e inviare, stampare o salvare i dati risultanti.
- **Diritti dell'amministratore**
Diritti operativi offerti quando si accede allo scanner con un account di amministratore.
Come account con diritti di amministratore, è possibile usare un account predefinito (account dell'amministratore) e un account locale (amministratore).
Quando si accede allo scanner con tali diritti, l'utente diviene un "amministratore" dello scanner.
Un amministratore può impostare e gestire lo scanner.
Un amministratore non può scandire documenti (un amministratore può solo eseguire prove di scansione).

SUGGERIMENTO

Gli account locali possono essere modificati in User Editor. Per dettagli, vedere ["Appendice F Modifiche usando User Editor"](#) (pag. 447).

La modalità di accesso allo scanner varia a seconda del tipo di utente come riportato di seguito:

Diritti operativi	Modalità di accesso		
	Schermo tattile	Admin Tool	Central Admin Console
Diritti dell'utente abituale	Sì	—	—
Diritti dell'amministratore	Sì	Sì	Sì

Sì: disponibile —: non disponibile

La seguente tabella elenca le operazioni disponibili per l'amministratore e per gli utenti abituali.

1.3.1 Operazioni con diritti di amministratore

Elemento	Schermo tattile			Admin Tool	Central Admin Console
	Wizard	Modalità generale	Modalità avanzata		
Menu Admin					
Modalità di selezione (pag. 79)	—	Sì	Sì	—	—
Installazione guidata (pag. 81)	—	Sì	Sì	—	—
Impostazioni locali					
Importazione impostazioni scanner (*1)	—	—	—	—	Sì
Nome scanner (pag. 83)	Sì	Sì	Sì	Sì	—
Selezione della lingua (pag. 85)	—	Sì	Sì	Sì	—
Regione / Fuso orario (pag. 86)	Sì	Sì	Sì	Sì	Sì
Data / Ora (pag. 87)	Sì	Sì	Sì	Sì	Sì (*2)
Impostazioni della tastiera (pag. 88)	—	—	Sì	Sì	Sì
Gestione del certificato (pag. 89)	—	—	Sì (*3)	Sì	Sì
Impostazioni dello scanner					
Impostazioni alimentazione multipla (pag. 91)	—	—	Sì	Sì	Sì
Regolazione dello scanner (pag. 94)	—	—	Sì	Sì	—
Impostazioni generali dello scanner (pag. 95)	—	—	Sì	Sì	Sì
Impostazioni di accesso					
Impostazioni di accesso (pag. 96)	Sì	—	Sì	Sì	Sì
Dettagli sulle impostazioni di accesso (pag. 99)	Sì	—	Sì	Sì	Sì
Modalità standby (pag. 101)	—	—	Sì	Sì	Sì
Password amministrazione (pag. 103)	Sì	Sì	Sì	Sì	—
Livello di autenticazione di LAN Manager (pag. 104)	—	—	Sì	Sì	Sì

Elemento	Schermo tattile			Admin Tool	Central Admin Console
	Wizard	Modalità generale	Modalità avanzata		
Impostazioni di rete (quando la funzione IPv6 è disabilitata)					
Indirizzo IP (pag. 106)	Sì	Sì	Sì	Sì	—
Server DNS (pag. 108)	Sì	Sì	Sì	Sì	Sì
Server WINS (pag. 109)	—	Sì	Sì	Sì	Sì
Server NTP (pag. 110)	—	—	Sì	Sì	Sì (*4)
Server proxy (pag. 111)	—	—	Sì	Sì	Sì
Impostazioni SNMP (pag. 112)	—	—	Sì	Sì	Sì
SMB 1.0/CIFS (pag. 113)	—	—	Sì	Sì	—
Impostazioni avanzate della rete (pag. 114)	—	—	Sì	Sì	—
Impostazioni di rete (quando la funzione IPv6 è abilitata) (*5)					
Indirizzo IPv4 (pag. 476)	Sì	Sì	Sì	Sì	—
Indirizzo IPv6 (pag. 477)	Sì	Sì	Sì	Sì	—
Server DNS (IPv4) (pag. 479)	Sì	Sì	Sì	Sì	—
Server DNS (IPv6) (pag. 480)	Sì	Sì	Sì	Sì	—
Server WINS (pag. 109)	—	Sì	Sì	Sì	—
Server NTP (pag. 110)	—	—	Sì	Sì	—
Server proxy (pag. 111)	—	—	Sì	Sì	—
Impostazioni SNMP (pag. 112)	—	—	Sì	Sì	—
SMB 1.0/CIFS (pag. 113)	—	—	Sì	Sì	—
Impostazioni avanzate della rete (pag. 114)	—	—	Sì	Sì	—
Verifica dello stato della rete					
Ping (pag. 115)	—	Sì	Sì	Sì	—
Stato della rete (pag. 116) (pag. 481)	—	Sì	Sì	Sì	—
Amministratore di rete					
Connessione Admin (pag. 117)	—	Sì	Sì	Sì	Sì (*6)
Scanner Central Admin Server (pag. 118)	Sì	Sì	Sì	Sì	Sì (*7)
Dettagli su Scanner Central Admin Server (pag. 120)	Sì	Sì	Sì	Sì	Sì (*7)

Elemento	Schermo tattile			Admin Tool	Central Admin Console
	Wizard	Modalità generale	Modalità avanzata		
Server di autenticazione					
Server LDAP (pag. 121)	—	—	Sì	Sì	Sì
Server LDAP di e-mail (pag. 128)	—	—	Sì	Sì	Sì
Schema (pag. 129)	—	—	Sì	Sì	Sì
Personalizzazione della ricerca LDAP (pag. 130)	—	—	Sì	Sì	Sì
E-mail					
Server SMTP (pag. 132)	—	Sì	Sì	Sì	Sì
Estensione del server SMTP (pag. 133)	—	Sì	Sì	Sì	Sì
Impostazioni per l'invio di e-mail (pag. 134)	—	—	Sì	Sì	Sì
Nomi dei file (E-mail) (pag. 135)	—	—	Sì	Sì	Sì
Fax					
Server fax (pag. 136)	—	Sì	Sì	Sì	Sì
Salva					
Cartelle di rete (pag. 137)	—	Sì	Sì	Sì	Sì (*8)
Cartella del server FTP (pag. 144)	—	Sì	Sì	Sì	Sì (*8)
Cartella SharePoint (pag. 148)	—	Sì	Sì	Sì	Sì (*8)
Nomi dei file (Salvataggio) (pag. 152)	—	—	Sì	Sì	Sì
Stampa					
Stampante di rete (pag. 154)	—	Sì	Sì	Sì	Sì (*8)
Dettagli dello stato					
Stato del sistema (pag. 167)	—	Sì	Sì	Sì	Sì (*9)
Stato d'uso (pag. 168)	—	Sì	Sì	Sì	—
Opzioni installate (pag. 169)	—	—	Sì	Sì	Sì (*9)
Registro degli utenti (pag. 170)	—	Sì	Sì	Sì	—
Registro di sistema (pag. 172)	—	Sì	Sì	Sì	—

Elemento	Schermo tattile			Admin Tool	Central Admin Console
	Wizard	Modalità generale	Modalità avanzata		
Gestione dei dati					
Archivio dei dati dell'utente (pag. 175)	—	—	Sì (*10)	Sì	—
File delle impostazioni di sistema (pag. 179)	—	—	Sì (*10)	Sì	—
Manutenzione					
Aggiornamento del sistema (pag. 183) (pag. 186)	—	—	Sì (*11)	Sì	Sì (*12)
Software del componente aggiuntivo (pag. 188)	—	—	Sì (*11)	Sì	Sì (*12)(*13)
Supporto tecnico (pag. 191) (pag. 192)	—	—	Sì (*11)	Sì	—
Notifica di allerta (pag. 193)	—	—	Sì	Sì	Sì
Prova del dispositivo					
Calibratura dello schermo (pag. 375)	—	Sì	Sì	—	—
Test di scansione (pag. 372)	—	Sì	Sì	—	—
Impostazioni del menu di scelta rapida					
Sequenze di scelta rapida (pag. 201)	—	—	—	Sì	Sì
Menu di scelta rapida (pag. 212)	—	—	—	Sì	Sì
Gruppi di scelta rapida (pag. 217)	—	—	—	Sì	Sì

Sì: disponibile —: non disponibile

- (*1): per le operazioni consultare Scanner Central Admin Guida dell'utente.
- (*2): non è possibile usare il campo di inserimento [Data/Ora] e il tasto [Ottieni Orario].
- (*3): i certificati non possono essere importati.
- (*4): la sincronizzazione non è possibile.
- (*5): se si imposta [Funzione IPv6] su [Attiva] nella finestra visualizzata quando è selezionato [Impostazioni avanzate della rete] in [Impostazioni di rete], il menu visualizzato nella finestra cambia nel menu che supporta la funzione IPv6 abilitata.
- (*6): i contenuti del Certificato SSL non vengono visualizzati.
- (*7): [Indirizzo] e [Numero di porta] non possono essere impostati.

- (*8): stampanti, cartelle e cartelle SharePoint cui si può accedere da Central Admin Server.
- (*9): è visualizzabile nella finestra [Dettagli dello scanner] di Central Admin Console. Non è visibile nella finestra di modifica delle impostazioni dello scanner, visualizzata premendo il tasto [Modifica delle impostazioni dello scanner] nella finestra [Impostazioni dello scanner] di Central Admin Console.
- (*10): quando si usa lo schermo tattile, è possibile eseguire solo le seguenti operazioni:
eliminazione dell'archivio dei dati dell'utente, operazione di reimpostazione delle impostazioni di sistema e inizializzazione sicura
- (*11): quando si usa lo schermo tattile, non è possibile eseguire le seguenti operazioni:
aggiornamento, installazione e disinstallazione dei componenti aggiuntivi e ottenimento delle informazioni di supporto tecnico
- (*12): è utilizzabile dalla finestra [Operazioni di Amministratore dello scanner] di Central Admin Console.
Non è utilizzabile dalla finestra di modifica delle impostazioni dello scanner, visualizzata premendo il tasto [Modifica delle impostazioni dello scanner] nella finestra [Impostazioni dello scanner] di Central Admin Console.
- (*13): per Central Admin Console, non è possibile selezionare se mostrare la tastiera su schermo.

1.3.2 Operazioni dell'utente abituale

Elemento	Schermo tattile	Admin Tool	Central Admin Console
e-mail (pag. 240)	Sì	—	—
Fax (pag. 255)	Sì	—	—
Stampa (pag. 263)	Sì	—	—
Salvataggio (pag. 274)	Sì	—	—
Impostazioni di scansione (pag. 277)	Sì	—	—
Visualizzatore di scansione (pag. 321)	Sì	—	—
Manutenzione			
Modifica indirizzi e-mail (pag. 252)	Sì	—	—
Modifica numeri fax (pag. 261)	Sì	—	—
Pulizia rulli (pag. 355)	Sì	—	—
Test di scansione (pag. 372)	Sì	—	—
Accesso dell'amministratore (pag. 74)	Sì	—	—
Cambia password (pag. 350)	Sì	—	—
Allerta materiali usurabili (pag. 363)	Sì	—	—
Stato di invio (pag. 335)	Sì	—	—
Scelta rapida (pag. 340)	Sì	—	—

Sì: disponibile —: non disponibile

1.4 Impostazioni di funzione dello scanner richieste (amministratore)

Le impostazioni richieste dello scanner sono diverse a seconda delle funzioni dello scanner usate dall'utente regolare.

I tasti delle funzioni vengono visualizzati nella finestra [Menu principale] per l'utente regolare, in accordo con le impostazioni specificate dall'amministratore.

I tasti vengono visualizzati in accordo con le impostazioni specificate dall'amministratore.

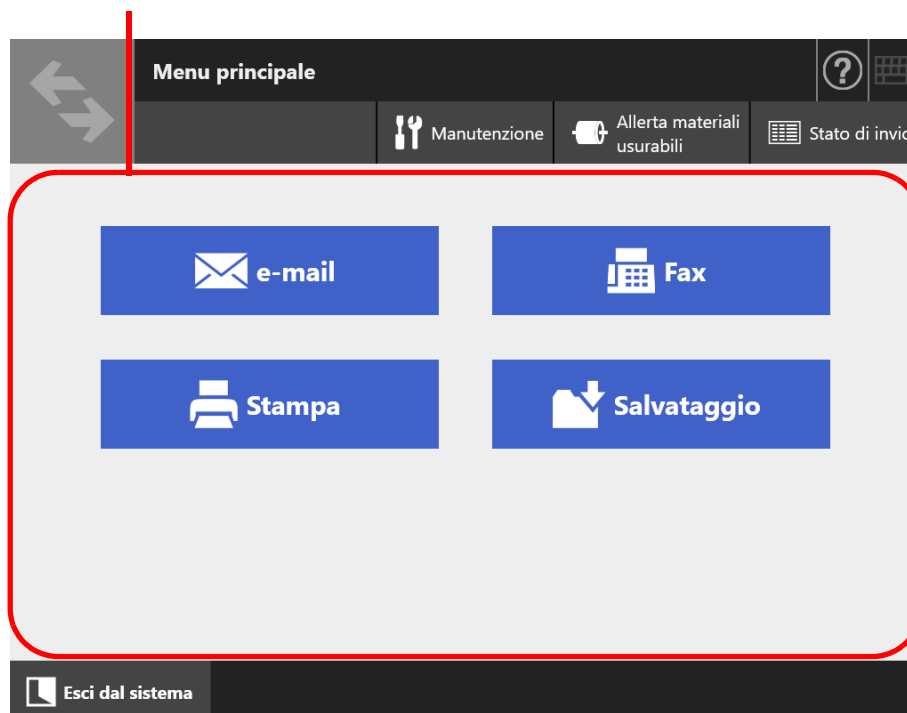

Di seguito vengono riportate le impostazioni necessarie per le singole funzioni.

Elemento	e-mail	Fax	Stampa	Salvataggio
Menu Admin				
Modalità di selezione (pag. 79)	C	C	C	C
Installazione guidata (pag. 81)	—	—	—	—

1.4 Impostazioni di funzione dello scanner richieste (amministratore)

Elemento	e-mail	Fax	Stampa	Salvataggio
Impostazioni locali				
Importazione impostazioni scanner (*1)	—	—	—	—
Nome scanner (pag. 83)	N	N	N	N
Selezione della lingua (pag. 85)	—	—	—	—
Regione / Fuso orario (pag. 86)	C	C	C	C
Data / Ora (pag. 87)	C	C	C	C
Impostazioni della tastiera (pag. 88)	N	N	N	N
Gestione del certificato (pag. 89)	—	—	—	—
Impostazioni dello scanner				
Impostazioni alimentazione multipla (pag. 91)	—	—	—	—
Regolazione dello scanner (pag. 94)	—	—	—	—
Impostazioni generali dello scanner (pag. 95)	—	—	—	—
Impostazioni di accesso				
Impostazioni di accesso (pag. 96)	—	—	—	—
Dettagli sulle impostazioni di accesso (pag. 99)	—	—	—	—
Modalità standby (pag. 101)	—	—	—	—
Password amministrazione (pag. 103)	C	C	C	C
Livello di autenticazione di LAN Manager (pag. 104)	—	—	—	—

1.4 Impostazioni di funzione dello scanner richieste (amministratore)

Elemento	e-mail	Fax	Stampa	Salvataggio
Impostazioni di rete (quando la funzione IPv6 è disabilitata)				
Indirizzo IP (pag. 106)	N	N	N	N
Server DNS (pag. 108)	C	C	C	C
Server WINS (pag. 109)	C	C	C	C
Server NTP (pag. 110)	C	C	C	C
Server proxy (pag. 111)	—	—	—	C
Impostazioni SNMP (pag. 112)	—	—	—	—
SMB 1.0/CIFS (pag. 113)	—	—	C	C
Impostazioni avanzate della rete (pag. 114)	—	—	—	—
Impostazioni di rete (quando la funzione IPv6 è abilitata) (*2)				
Indirizzo IPv4 (pag. 476)	N (*3)	N (*3)	N (*3)	N (*3)
Indirizzo IPv6 (pag. 477)	N (*3)	N (*3)	N (*3)	N (*3)
Server DNS (IPv4) (pag. 479)	C	C	C	C
Server DNS (IPv6) (pag. 480)	C	C	C	C
Server WINS (pag. 109)	C	C	C	C
Server NTP (pag. 110)	C	C	C	C
Server proxy (pag. 111)	—	—	—	C
Impostazioni SNMP (pag. 112)	—	—	—	—
SMB 1.0/CIFS (pag. 113)	—	—	C	C
Impostazioni avanzate della rete (pag. 114)	—	—	—	—
Verifica dello stato della rete				
Ping (pag. 115)	—	—	—	—
Stato della rete (pag. 116) (pag. 481)	—	—	—	—

1.4 Impostazioni di funzione dello scanner richieste (amministratore)

Elemento	e-mail	Fax	Stampa	Salvataggio
Amministratore di rete				
Connessione Admin (pag. 117)	—	—	—	—
Scanner Central Admin Server (pag. 118)	—	—	—	—
Dettagli su Scanner Central Admin Server (pag. 120)	—	—	—	—
Server di autenticazione				
Server LDAP (pag. 121)	C (*4)	C (*4)	C (*4)	C (*4)
Server LDAP di e-mail (pag. 128)	—	—	—	—
Schema (pag. 129)	—	—	—	—
Personalizzazione della ricerca LDAP (pag. 130)	—	—	—	—
e-mail				
Server SMTP (pag. 132)	N	N	—	—
Estensione del server SMTP (pag. 133)	C	—	—	—
Impostazioni per l'invio di e-mail (pag. 134)	C	—	—	—
Nomi dei file (E-mail) (pag. 135)	C	—	—	—
Fax				
Server fax (pag. 136)	—	N	—	—
Salvataggio				
Cartelle di rete (pag. 137)	—	—	—	N
Cartella del server FTP (pag. 144)	—	—	—	N
Cartella SharePoint (pag. 148)	—	—	—	N
Nomi dei file (Salvataggio) (pag. 152)	—	—	—	C
Stampa				
Stampante di rete (pag. 154)	—	—	N	—

1.4 Impostazioni di funzione dello scanner richieste (amministratore)

Elemento	e-mail	Fax	Stampa	Salvataggio
Dettagli dello stato				
Stato del sistema (pag. 167)	—	—	—	—
Stato d'uso (pag. 168)	—	—	—	—
Opzioni installate (pag. 169)	—	—	—	—
Registro degli utenti (pag. 170)	—	—	—	—
Registro di sistema (pag. 172)	—	—	—	—
Gestione dei dati				
Archivio dei dati dell'utente (pag. 175)	—	—	—	—
File delle impostazioni di sistema (pag. 179)	—	—	—	—
Manutenzione				
Aggiornamento del sistema (pag. 183) (pag. 186)	—	—	—	—
Software del componente aggiuntivo (pag. 188)	—	—	—	—
Supporto tecnico (pag. 191) (pag. 192)	—	—	—	—
Notifica di allerta (pag. 193)	—	—	—	—
Prova del dispositivo				
Calibratura dello schermo (pag. 375)	—	—	—	—
Test di scansione (pag. 372)	—	—	—	—

1.4 Impostazioni di funzione dello scanner richieste (amministratore)

Elemento	e-mail	Fax	Stampa	Salvataggio
Impostazioni del menu di scelta rapida				
Sequenze di scelta rapida (pag. 201)	C	C	C	C
Menu di scelta rapida (pag. 212)	C	C	C	C
Gruppi di scelta rapida (pag. 217)	C	C	C	C

N: Necessario C: Consigliato —: Non richiesto

- (*1): per le operazioni consultare Scanner Central Admin Guida dell'utente.
- (*2): se si imposta [Funzione IPv6] su [Attiva] nella finestra visualizzata quando è selezionato [Impostazioni avanzate della rete] in [Impostazioni di rete], il menu visualizzato nella finestra cambia nel menu che supporta la funzione IPv6 abilitata.
- (*3): impostare un indirizzo IPv4, IPv6 o entrambi.
- (*4): è richiesto per il collegamento al server LDAP.

1.5 Requisiti di sistema

1.5.1 Requisiti per Admin Tool e User Editor

Per usare Admin Tool e User Editor sono necessari i seguenti requisiti:

Software (versione italiana)

- Sistema operativo
 - Windows 10
 - Windows 11
 - Windows Server 2012
 - Windows Server 2012 R2
 - Windows Server 2016
 - Windows Server 2019
 - Windows Server 2022
- .NET Framework (*1)
 - Admin Tool
 - .NET Framework 4.5.2
 - .NET Framework 4.6
 - .NET Framework 4.7
 - .NET Framework 4.8
 - User Editor
 - .NET Framework 3.5 (Service Pack 1 o versione successiva)
 - .NET Framework 4.5.2
 - .NET Framework 4.6
 - .NET Framework 4.7
 - .NET Framework 4.8
- Browser Web
 - Internet Explorer 10 o versione successiva (*2)

(*1): se .NET Framework non è installato, l'amministratore ne verrà informato. Scaricare .NET Framework dal sito Web di Microsoft e installarlo nel computer. Quando si installa .NET Framework, verificare che lo spazio su disco sia sufficiente. È richiesto dello spazio libero su disco aggiuntivo di almeno 2 GB per .NET Framework 4.5.2.

(*2): per Admin Tool confermare che sia stato applicato l'ultimo pacchetto di sicurezza. In caso contrario potrebbe non essere possibile eseguire le operazioni di download (per esempio il download manuale). Se non è possibile effettuare le operazioni di download, deselezionare in Internet Explorer la casella di spunta [Non salvare pagine crittografate su disco] in [Avanzate] di [Opzioni Internet] e riprovare il download. Configurare [Impostazioni Visualizzazione Compatibilità] in modo che l'URL specificato sia visualizzato in una visualizzazione compatibile.

ATTENZIONE

Verificare che le impostazioni della lingua laddove siano installati Admin Tool e User Editor siano le stesse dello scanner.

Hardware

- Computer che utilizzino il software supportato
- Monitor XGA o migliore
- Cavo LAN
- Puntatore (dispositivo di input, per esempio un mouse)

1.5.2 Requisiti per i server correlati

I seguenti requisiti si applicano ai server che possono connettersi allo scanner.

Per le versioni e le edizioni supportate dei singoli sistemi operativi, vedere "[Abbreviazioni utilizzate nella guida](#)" (pag. 19).

Server	Requisiti di sistema	Funzione
Server LDAP (Active Directory)	Windows Server 2012 Windows Server 2012 R2 Windows Server 2016 Windows Server 2019 Windows Server 2022	Autenticazione
Server LDAP (OpenLDAP)	OpenSolaris Solaris Red Hat Enterprise Linux SUSE Linux Enterprise Server	
Server SMTP (SMTP, Exchange)	Windows Server 2012 Windows Server 2012 R2 Windows Server 2016 Windows Server 2019 Windows Server 2022	e-Mail (server LDAP)
Server file (cartella di rete)	Windows Server 2012 Windows Server 2012 R2 Windows Server 2016 Windows Server 2019 Windows Server 2022	Salvataggio (cartella di rete)
Server file (Samba)	OpenSolaris Solaris Red Hat Enterprise Linux SUSE Linux Enterprise Server	
Server FTP	Windows Server 2012 Windows Server 2012 R2 Windows Server 2016 Windows Server 2019 Windows Server 2022	Salvataggio (cartella del server FTP)
Server SharePoint	SharePoint 2010 SharePoint 2013 SharePoint 2016 SharePoint 2019	Salvataggio (cartella SharePoint)
SharePoint Online	SharePoint Online	Salvataggio (cartella SharePoint)

Server	Requisiti di sistema	Funzione
Server di stampa	Windows Server 2012 Windows Server 2012 R2 Windows Server 2016 Windows Server 2019 Windows Server 2022	Stampa (stampante di rete) (*1)
Server fax	RightFax Kofax Communication Server Internet FAX	Fax (Server fax)
Server DNS	Windows Server 2012 Windows Server 2012 R2 Windows Server 2016 Windows Server 2019 Windows Server 2022	DNS DNSv6
Server WINS	Windows Server 2012 Windows Server 2012 R2 Windows Server 2016 Windows Server 2019 Windows Server 2022	WINS
Server DHCP	Windows Server 2012 Windows Server 2012 R2 Windows Server 2016 Windows Server 2019 Windows Server 2022	DHCP DHCPv6
Server NTP	Windows Server 2012 Windows Server 2012 R2 Windows Server 2016 Windows Server 2019 Windows Server 2022 Red Hat Enterprise Linux	NTP
Manager SNMP	Windows Server 2012 Windows Server 2012 R2 Windows Server 2016 Windows Server 2019 Windows Server 2022	SNMP

(*1): per usare una stampante di rete è necessario installare un driver della stampante compatibile con Windows 10.

Server LDAP

LDAP (Lightweight Directory Access Protocol) è un protocollo per accedere al database della directory in una rete TCP/IP. Può essere usato per amministrare gli indirizzi e-mail di utenti in rete e per gli ambienti di sistema.

Quando ci si connette usando una crittografia (SSL), viene chiamato "server LDAPS".

Il server LDAP può essere usato per eseguire quanto segue:

- autenticare l'utente ai vari accessi;
- trovare o inserire gli indirizzi e-mail in una rubrica.

Server SMTP

SMTP (Simple Mail Transfer Protocol) è un protocollo per l'invio di e-mail.

Il server SMTP può essere usato per eseguire quanto segue:

- spedire i dati scanditi via e-mail;
- spedire i dati scanditi via fax.

Server file

Il server del file condivide il disco in un server con altri computer in rete e consente l'uso del disco da un computer esterno.

L'uso di questo server consente il salvataggio dei dati scanditi in una cartella di rete.

Server FTP

FTP (File Transfer Protocol) è un protocollo di rete standard usato per copiare i file tra gli host della rete basata su TCP/IP.

Un server FTP che si connette a una crittografia SSL è chiamato "server FTPS".

L'uso di questo server consente il salvataggio dei dati scanditi in una cartella del server FTP.

Server SharePoint

SharePoint è un nome collettivo per gli elementi di una piattaforma di gestione dei documenti basati su un browser Web, fornita da Microsoft.

L'uso di un server SharePoint permette il salvataggio dei dati scanditi in una cartella SharePoint.

Server di stampa

Il server di stampa si riferisce al computer o al dispositivo usato quando più computer del client utilizzano una stampante di rete. Riceve richieste di stampa da computer client in rete e le rilascia alla stampante collegata al server di stampa.

ATTENZIONE

- È necessario registrare driver della stampante compatibili (64 bit) con Windows 10. Si consigliano driver di stampanti con firma digitale che hanno superato il test di autenticazione WHQL.
- La stampante deve essere in grado di memorizzare i lavori di stampa (in un disco rigido o in una memoria). Contattare il rivenditore per verificare che la stampante sia in possesso di una funzione di memorizzazione.
- Si consigliano stampanti in grado di rilevare facilmente lo stato degli errori di stampa (attraverso un pannello di controllo LCD o simile).

Server fax

Il server fax si riferisce al computer fornito di un modem fax o di un fax dedicato con linea telefonica. Viene usato per l'invio di fax.

Questo scanner supporta il seguente server fax:

- RightFax
- Kofax Communication Server
- Internet FAX

Il server fax può essere usato per spedire via fax i dati scanditi.

Server DNS

La funzione dei server DNS è la traduzione (o la soluzione) di nomi host e FQDN dimenticati negli indirizzi IP corrispondenti.

Server WINS

Il server WINS gestisce le richieste di registrazione del nome dai clienti WINS e ne registra i nomi e gli indirizzi IP con il database del server. Risponde alle domande del nome NetBIOS fatte dai clienti e restituisce l'indirizzo IP del nome richiesto se questo è presente nel database del server.

Quando la risoluzione di un nome DNS non è possibile, si può trasferire la richiesta al server WINS.

Server DHCP

DHCP (Dynamic Host Configuration Protocol) è un protocollo di autoconfigurazione usato nella rete IP. Non è richiesto l'intervento di un amministratore di rete quando si usa il server DHCP, poiché assegna automaticamente gli indirizzi IP degli scanner e dei computer.

Server NTP

NTP (Network Time Protocol) è un protocollo per sincronizzare il tempo dei computer in rete con l'ora corretta.

È usato quando un cliente fa una richiesta di tempo attraverso la rete.

Manager SNMP

SNMP (Simple Network Management Protocol) è un protocollo di gestione della rete. Questo scanner supporta solo la versione SNMP di SNMP v1.

Manager SNMP è un software per la gestione di dispositivi che supportano il protocollo SNMP.

1.5.3 Lista dei numeri di porta

Funzione	Da - a	Numero di porta	Numero di protocollo
Connessione di Admin Tool	Admin Tool ⇔ Scanner	80 (HTTP) (*)	6 (TCP)
		443 (HTTPS) (*)	6 (TCP)
Connessione di Central Admin Server	Central Admin Server ⇔ Scanner	80 (HTTP) (*)	6 (TCP)
		443 (HTTPS) (*)	6 (TCP)
	Scanner ⇔ Central Admin Server	20444 (HTTP/HTTPS) (*)	6 (TCP)
DHCP (Autoconfigurazione dell'indirizzo)	Scanner ⇔ Server DHCP	67 (DHCP)	17 (UDP)
DNS (Domain Name System)	Scanner ⇔ Server DNS	53 (DNS)	17 (UDP/TCP)
WINS (Server WINS)	Scanner ⇔ Server WINS	1512 (WINS)	17 (UDP)
NTP (Sincronizzazione)	Scanner ⇔ Server NTP	123 (SNTP)	17 (UDP)
Connessione proxy	Scanner ⇔ Server proxy	Libero	6 (TCP)
SNMP	Cliente SNMP ⇔ Scanner	161 (SNMP)	17 (UDP)
	Scanner ⇔ Cliente SNMP	162 (SNMP TRAP)	17 (UDP)
Ricerca LDAP (Autenticazione/ Ricerca dell'Indirizzo e-mail)	Scanner ⇔ Server LDAP	389 (LDAP) (*)	6 (TCP)
		636 (LDAPS) (*)	6 (TCP)
		3268 (Active Directory Global Catalog) (*)	6 (TCP)
		3269 (Active Directory Global Catalog over SSL) (*)	6 (TCP)
Invio di e-mail	Scanner ⇔ Server SMTP	25 (SMTP) (*)	6 (TCP)
		465 (SMTP over SSL) (*)	6 (TCP)
		587 (SMTP over STARTTLS) (*)	6 (TCP)

Funzione	Da - a	Numero di porta	Numero di protocollo
Invio di fax	Scanner ⇨ Server SMTP	25 (SMTP) (*)	6 (TCP)
		465 (SMTP over SSL) (*)	6 (TCP)
		587 (SMTP over STARTTLS) (*)	6 (TCP)
Stampa	Scanner ⇨ Server di stampa	137,138,139,445 (SMB)	6 (TCP) 17 (UDP)
	Scanner ⇨ Stampante di rete	9100 (TCP standard/schermo della porta IP)	6 (TCP)
Scan to SharePoint	Scanner ⇨ Server SharePoint	80 (HTTP) (*)	6 (TCP)
		443 (HTTPS) (*)	6 (TCP)
Salvataggio su FTP	Scanner ⇨ Server FTPS	20, 21 (FTP) (*)	6 (TCP)
	Scanner ⇨ Server FTPS	989, 990 (FTPS) (*)	6 (TCP)
Salvataggio in una cartella	Scanner ⇨ Server file	137,138,139,445 (SMB)	6 (TCP) 17 (UDP)
Ping	Scanner ⇨ Un altro computer o server	Nessuna	1 (ICMP)
Connessione a User Editor	User Editor ⇨ Scanner	80 (HTTP) (*)	6 (TCP)
		443 (HTTPS) (*)	6 (TCP)

(*): è possibile cambiare il numero di porta.

Capitolo 2

Operazioni generali dello scanner

Admin

User

2.1 Accensione e spegnimento.....	53
2.2 Uso dei tasti dello scanner.....	55
2.3 Utilizzo dello schermo tattile.....	58
2.4 Uso della tastiera dello schermo	59

2.1 Accensione e spegnimento

2.1.1 Accensione



Non muovere o far oscillare lo scanner quando è in uso.
I componenti dello scanner potrebbero danneggiarsi e i dati potrebbero andare persi.



1. Premere il tasto di accensione.

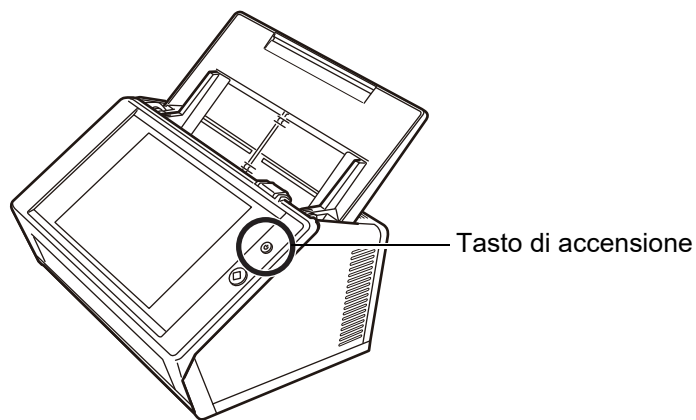

⇒ All'avvio del sistema si visualizza la finestra [Accesso].

L'installazione guidata è visualizzabile a seconda delle impostazioni.

ATTENZIONE

Dopo aver spento lo scanner, attendere almeno dieci secondi prima di riaccenderlo.

2.1.2 Spegnimento

1. Premere il tasto [Spegni] nella finestra [Accesso].

ATTENZIONE

Per spegnere lo scanner, premere il tasto [Spegni].

Non forzare lo spegnimento dello scanner tenendo premuto il tasto di alimentazione per più di quattro secondi.

In caso contrario, lo scanner potrebbe non funzionare correttamente.

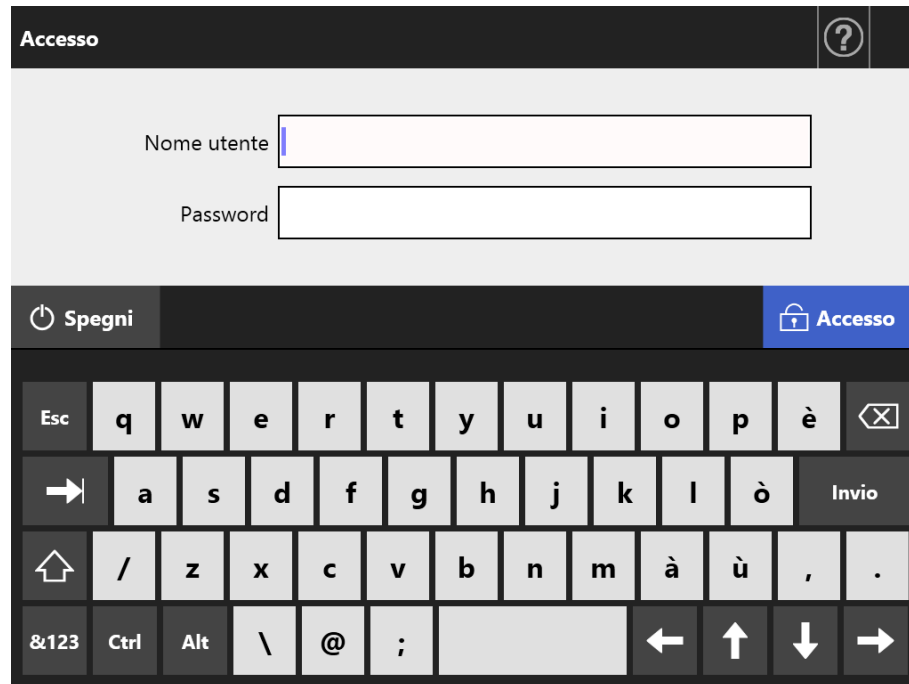

⇒ Si visualizza una finestra di conferma.

2. Premere il tasto [OK].

⇒ Lo scanner è spento.

2.2 Uso dei tasti dello scanner

■ Uso del tasto di accensione

Quando lo scanner è spento o nella modalità standby, lo si avvierà premendo il tasto di accensione e si visualizzerà la finestra [Accesso].

Quando lo scanner è acceso, se si preme il tasto di accensione, si visualizza un messaggio.

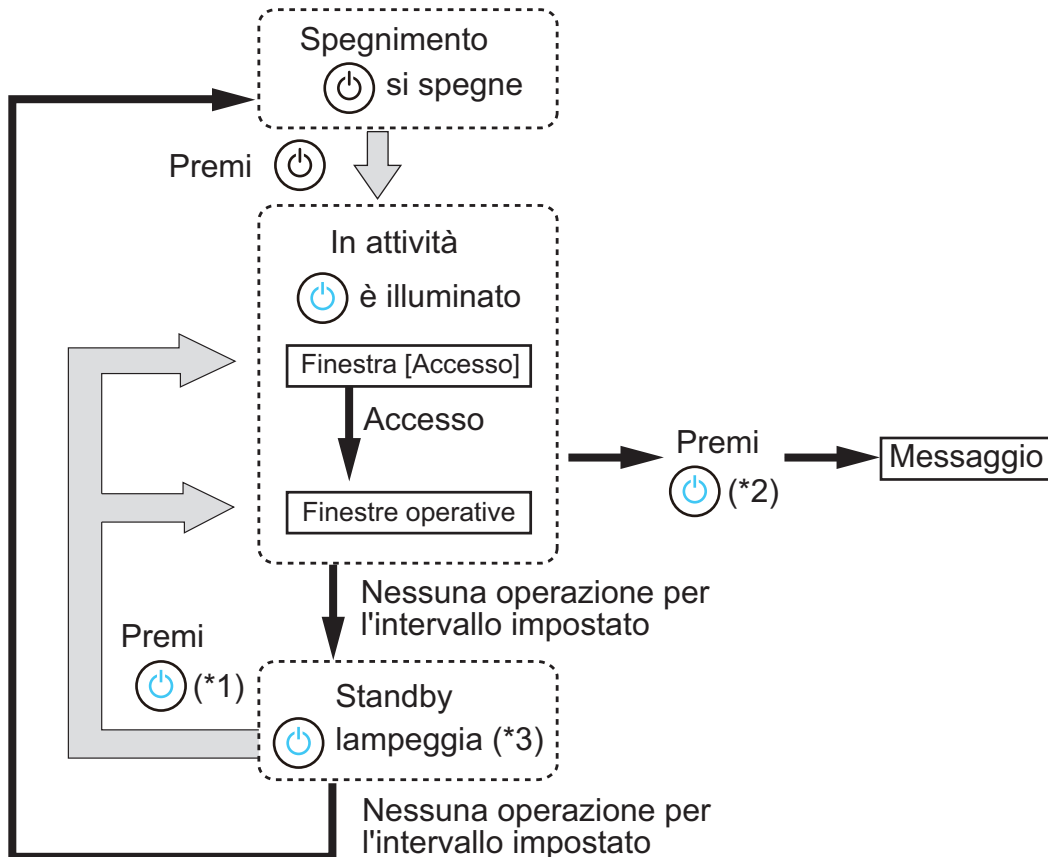

(*1): la seguente operazione avvierà lo scanner dalla modalità standby:

- sfioramento dello schermo tattile

A seconda del dispositivo, se viene connesso allo scanner un dispositivo human interface, come ad esempio una tastiera esterna, attraverso una USB, qualsiasi operazione chiave avvierà anche lo scanner.

La finestra visualizzata dopo un riavvio varia nei seguenti modi a seconda delle impostazioni automatiche:

- se si abilita l'accesso automatico, si visualizza la finestra operativa;
- se si disabilita l'accesso automatico, si visualizza la finestra [Accesso].

- (*2):
- quando si preme il tasto di accensione dello scanner mentre è visualizzata una finestra che mostra il tasto [Spegni], si visualizza il messaggio "Rilasciare il tasto di accensione e spegnere lo scanner selezionando l'arresto.";
 - quando si preme il tasto di accensione dello scanner mentre è visualizzata una finestra che non mostra il tasto [Spegni], si visualizza il messaggio "Rilasciare il tasto di accensione. Lo spegnimento non è possibile perché il sistema dello scanner è avviato."
- (*3): se [Spegnere solo lo schermo] è impostato in [Modalità Standby] nella finestra dell'amministratore, si spegne solo lo schermo. Il tasto di accensione rimane acceso.

ATTENZIONE

- Quando lo scanner si sta avviando o è in modalità standby, non tenere premuto il tasto di accensione per più di 4 secondi, poiché ciò causa lo spegnimento dello scanner. Se questo accadesse, i dati scanditi salvati potrebbero non essere più utilizzabili.
Se il tasto di accensione viene premuto per un tempo tanto lungo da causare lo spegnimento dello scanner, staccare temporaneamente il cavo CA per assicurarsi che sia completamente spento.
- Dopo aver spento lo scanner, attendere almeno dieci secondi prima di riaccenderlo. Per spegnere correttamente lo scanner, premere il tasto [Spegni] nella finestra.

SUGGERIMENTO

- Se lo scanner rimane in modalità standby fino al momento impostato in [Spegnere dopo], lo scanner si spegne automaticamente. In questo caso è essere necessario del tempo perché lo scanner si riaccenda.
- È possibile cambiare il tempo di sospensione prima che lo scanner entri in modalità standby e che si spenga. Per dettagli, vedere ["4.6.3 Impostazione della modalità standby"](#) (pag. 101).
- È possibile accedere automaticamente senza visualizzare la finestra [Accesso]. Per dettagli sull'impostazione di accesso automatico, vedere ["4.6.1 Configurazione delle impostazioni di accesso"](#) (pag. 96).
- Se si imposta l'accesso automatico, l'accesso attraverso Admin Tool è possibile mentre è visualizzato il menu principale o il menu di scelta rapida.

■ Uso del tasto Scan

Quando si visualizza un tasto con l'icona  sullo schermo tattile, il tasto Scan è utilizzabile.

 si visualizza in basso a destra della finestra dell'utente regolare.

Quando si visualizza un tasto con l'icona , il tasto Scan può essere premuto per avviare la scansione.

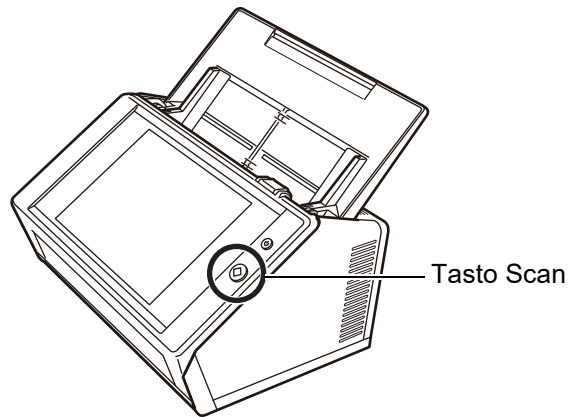

I tasti con l'icona  sono i seguenti:

- [Scandisci]
- [Scandisci&Invia]
- [Scandisci&stampa]
- [Scandisci&Salva]
- [Scandisci ancora]

È possibile premere uno di questi tasti sullo schermo tattile per avviare la scansione.

2.3 Utilizzo dello schermo tattile

Quando si usa lo schermo tattile, è sufficiente sfiorare i tasti per selezionarli.

Per dettagli sullo schermo tattile, vedere quanto segue:

- ["4.1.1 Finestre dell'amministratore attraverso lo schermo tattile" \(pag. 71\)](#)
- ["5.2 Uso delle finestre dello schermo tattile: Utente abituale" \(pag. 234\)](#)

ATTENZIONE

- Non usare penne od oggetti duri sullo schermo tattile.
Lo schermo tattile potrebbe danneggiarsi.
- Se lo schermo tattile è sporco, potrebbe verificarsi un suo mal funzionamento. Pulire lo schermo se è visibilmente sporco.
Per dettagli sulla pulizia, vedere ["Pulizia dello schermo tattile" \(pag. 354\)](#).



2.4 Uso della tastiera dello schermo

Nello schermo tattile è possibile usare la tastiera dello schermo per inserire il testo nel campo di inserimento della finestra.

La tastiera dello schermo può essere usata nei seguenti modi.

■ Visualizzazione e occultamento della tastiera dello schermo

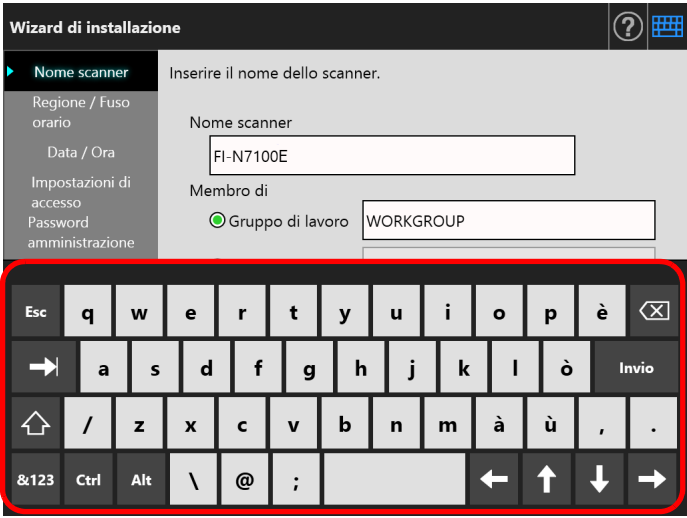
Per visualizzare o nascondere la tastiera dello schermo, premere il seguente tasto visualizzato sullo schermo tattile.

Tasto	Descrizione
	<p>Questo tasto si visualizza quando è selezionato il campo di inserimento di un elemento ed è visualizzata la tastiera su schermo. La tastiera è visualizzata per permettere l'inserimento dei caratteri.</p> 
	<p>Questo tasto è visualizzato quando non è selezionato il campo di inserimento. In questo stato, la tastiera non è visualizzabile.</p>

Nella finestra [Accesso], la tastiera si visualizza automaticamente.

SUGGERIMENTO

- È possibile usare la finestra [Impostazioni della tastiera] per non impostare la visualizzazione della tastiera su schermo. Per dettagli vedere ["4.4.5 Impostazione della tastiera"](#) (pag. 88)
- È possibile usare la finestra [Software del componente aggiuntivo] per impostare la tastiera dello schermo di modo che non si visualizzi quando è in funzione un componente aggiuntivo. Qualora la tastiera sia invece visibile, è possibile cambiare la posizione di visualizzazione del tasto usato per mostrare la tastiera dello schermo. Per dettagli vedere ["4.17.3 Manutenzione dei moduli dei componenti aggiuntivi"](#) (pag. 188)

■ Uso della tastiera dello schermo

Tasto	Funzione
Tab	Spostare il punto centrale sul campo di inserimento.
Invio	Eeguire quanto riportato di seguito: <ul style="list-style-type: none">● chiudere la tastiera dello schermo se visualizzata;● inserire un'interruzione di linea quando vengono inserite più linee nel campo;● portare l'inserimento alla finestra [Accesso].

SUGGERIMENTO

Quando si accede attraverso lo schermo tattile, l'amministratore non può selezionare gli elementi del menu usando la tastiera dello schermo. Selezionare tasti nel menu sullo schermo tattile.

■ Layout della tastiera

La tastiera dello schermo è compatibile con il formato QWERTY.

Il formato della tastiera su schermo può essere cambiato premendo il tasto specifico. Per dettagli, vedere "[D.4 Modifica delle funzioni nella tastiera dello schermo](#)" (pag. 437).

Capitolo 3

Installazione dei software Admin

Questo capitolo descrive le modalità di installazione dei software richiesti per la configurazione e la gestione dello scanner e le preimpostazioni richieste per l'installazione.

3.1 Configurazione di Internet Explorer	62
3.2 Visualizzazione della finestra di download dei software.....	64
3.3 Installazione di Admin Tool.....	66
3.4 Disinstallazione di Admin Tool	68
3.5 Installazione di Central Admin Console e Central Admin Server.....	69

3.1 Configurazione di Internet Explorer

Questa sezione descrive le impostazioni di Internet Explorer richieste per l'installazione di Admin Tool:

ATTENZIONE

- La procedura di configurazione potrebbe essere diversa a seconda della versione di Internet Explorer.
 - Il supporto per Internet Explorer è terminato a partire da giugno 2022.
 - I software come Admin Tool e User Editor possono essere scaricati dai siti Web seguenti.
<https://www.pfu.ricoh.com/global/scanners/it/support/software/>
- Configurare le impostazioni di rete per non usare un server proxy.

SUGGERIMENTO

- Se sono disponibili aggiornamenti o pacchetti per Internet Explorer, assicurarsi che vengano applicati.
- Per i requisiti di sistema necessari per utilizzare Admin Tool, vedere "[1.5.1 Requisiti per Admin Tool e User Editor](#)" (pag. 43).

■ Verifica delle impostazioni cache di Internet Explorer

Verificare le impostazioni cache di Internet Explorer.

1. **In Internet Explorer, selezionare [Opzioni Internet] dal menu [Strumenti].**
 - ⇒ Si visualizza la finestra di dialogo [Opzioni Internet].
2. **Premere il tasto [Impostazioni] di [Cronologia esplorazioni] nella scheda [Generale].**
 - ⇒ Si visualizza la finestra di dialogo [Impostazioni file temporanei Internet e cronologia].
3. **Per [Ricerca versioni più recenti delle pagine memorizzate] selezionare [Automaticamente].**
4. **Per [Spazio su disco da utilizzare] specificare almeno 63 MB.**
5. **Premere il tasto [OK].**

■ Impostazione dei siti attendibili in Internet Explorer

Aggiungere l'URL di uno scanner di riferimento in un Intranet locale o aggiungerlo come sito attendibile di Internet Explorer.

Se non viene impostato, la connessione allo scanner viene bloccata e non è possibile installare la certificazione.

Aggiunta di uno scanner a un Intranet locale

1. In Internet Explorer, selezionare [Opzioni Internet] dal menu [Strumenti].
⇒ Si visualizza la finestra di dialogo [Opzioni Internet].
2. Selezionare [Intranet locale] dalla scheda [Protezione].
3. Premere il tasto [Siti].
⇒ Si visualizza la finestra di dialogo [Intranet locale].
4. Premere il tasto [Avanzata].
5. Deselezionare la casella di spunta [Richiedi verifica server (https:) per tutti i siti dell'area].
6. Inserire l'URL dello scanner nel campo [Aggiungi il sito Web all'area] e premere il tasto [Aggiungi].

Esempio: `http://indirizzo_IP o nome_scanner/`

Aggiunta dello scanner come sito attendibile

1. In Internet Explorer, selezionare [Opzioni Internet] dal menu [Strumenti].
⇒ Si visualizza la finestra di dialogo [Opzioni Internet].
2. Selezionare [Siti attendibili] dalla scheda [Protezione].
3. Premere il tasto [Siti].
⇒ Si visualizza la finestra di dialogo [Siti attendibili].
4. Deselezionare la casella di spunta [Richiedi verifica server (https:) per tutti i siti dell'area].
5. Inserire l'URL dello scanner nel campo [Aggiungi il sito Web all'area] e premere il tasto [Aggiungi].

Esempio: `http://indirizzo_IP o nome_scanner/`

3.2 Visualizzazione della finestra di download dei software

Per visualizzare la finestra di download per l'installazione dei software, procedere come riportato di seguito:

1. Accedere allo scanner da Internet Explorer specificando il nome dello scanner nell'URL.

In accordo con le impostazioni descritte in "[4.9.1 Impostazioni della connessione dell'amministratore](#)" (pag. 117), specificare l'URL nei seguenti modi:

- SSL è [Disattiva], il numero di porta non cambia
http://nome_scanner o indirizzo_IP/
- SSL è [Disattiva], il numero di porta cambia
http://nome_scanner o indirizzo_IP:numero_porta/
Come numero di porta inserire il numero di porta modificato.
- SSL è [Attiva], il numero di porta non cambia
https://nome_scanner o indirizzo_IP/
- SSL è [Attiva], il numero di porta cambia
https://nome_scanner o indirizzo_IP:numero_porta/
Come numero di porta inserire il numero di porta modificato.

Con SSL si visualizza un avviso di protezione quando lo scanner è connesso. Continuare comunque a sfogliare.

⇒ Si visualizza la finestra di accesso.

2. Inserire il nome dell'utente e la password dell'amministratore.

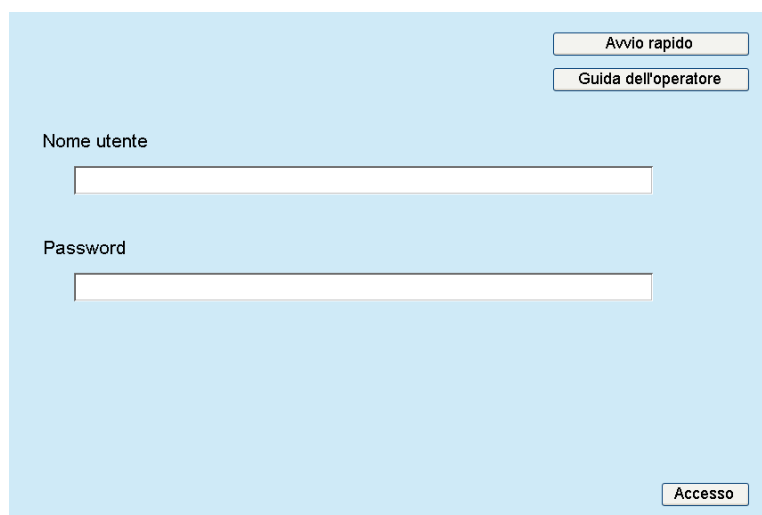

The screenshot shows a light blue window with the following elements:

- Top right: Two buttons, "Avvio rapido" and "Guida dell'operatore".
- Middle left: A label "Nome utente" above a text input field.
- Middle left: A label "Password" above a text input field.
- Bottom right: A button labeled "Accesso".

3. Premere il tasto [Accesso].

⇒ Si visualizza la finestra di download.

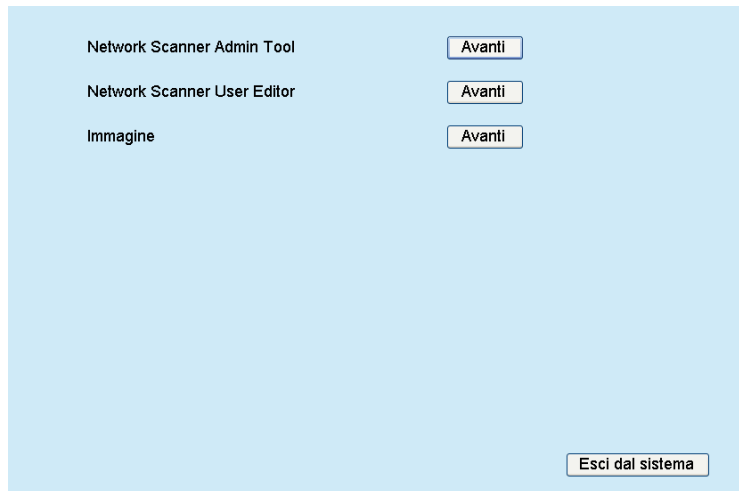

3.3 Installazione di Admin Tool

Per scaricare e installare Admin Tool su un computer, procedere come riportato di seguito:

1. Accedere allo scanner da Internet Explorer usando il nome dello scanner in una URL per visualizzare la finestra di download.

Per dettagli sulla visualizzazione della finestra di download, vedere ["3.2 Visualizzazione della finestra di download dei software"](#) (pag. 64).

2. Premere il tasto [Avanti] per [Network Scanner Admin Tool].

⇒ Si visualizza la finestra di download di Admin Tool.

3. Premere il tasto [Scarica].

ATTENZIONE

- Il download non è possibile quando è in corso un'operazione di scansione.
- Non chiudere Internet Explorer o disconnettersi finché l'installazione non è completa.
- L'installazione non verrà completata se la lunghezza di qualsiasi percorso di installazione (percorso della cartella e nome del file di installazione) supera i 259 caratteri. Selezionare una cartella di installazione che rispetti questo limite.

SUGGERIMENTO

Se .NET Framework non è installato, accedere al sito Web di Microsoft prima di installare Admin Tool.

Dopo aver installato .NET Framework, riprovare dal [punto 1](#).

⇒ Di qui in avanti seguire le istruzioni nella finestra per continuare le operazioni.

Quando si visualizza "Network Scanner Admin Tool è stato installato con successo", l'installazione è completata. Premere il tasto [Chiudi].

⇒ Una volta completata l'installazione, disconnettere lo scanner premendo il tasto [Esci dal sistema] nella finestra di download e chiudere Internet Explorer.

⇒ Una volta installato è possibile usare Admin Tool.

Per dettagli sull'avvio di Admin Tool, vedere ["4.2.2 Accesso dell'amministratore: attraverso Admin Tool"](#) (pag. 76).

ATTENZIONE

- Dal menu [Strumenti] in Internet Explorer, selezionare [Opzioni Internet] tenendo presente quanto segue riguardo alle impostazioni mostrate nella finestra di dialogo [Opzioni Internet]:
 - nella finestra di dialogo [Accesso facilitato] mostrata quando si preme il tasto [Accesso facilitato] nella scheda [Generale], non cambiare la formattazione e lo stile del foglio dell'utente. Se si cambiano queste impostazioni, lo stile visualizzato di Admin Tool potrebbe alterarsi;
 - nella finestra di dialogo [Preferenza lingua] visualizzata quando si preme il tasto [Lingue] nella scheda [Generale], spostare in alto la stessa lingua del sistema operativo dello scanner. Se si specifica una lingua diversa, potrebbero verificarsi problemi di inserimento e visualizzazione di Admin Tool;
 - nella scheda [Protezione], se si imposta [Livello di protezione per l'area] su [Alta], parte della finestra di Admin Tool potrebbe non essere visualizzata correttamente. In questo caso, nella scheda [Protezione] aggiungere lo scanner nell'area del sito attendibile e selezionare il tasto [Livello predefinito]. Altrimenti, selezionare il tasto [Livello personalizzato] e impostare [Comportamento file binari e script] su [Attiva].
- Se la dimensione dei font è grande, alcune schermate potrebbero non essere visualizzate correttamente. Se così fosse, ridurre la dimensione dei font.

3.4 Disinstallazione di Admin Tool

Per disinstallare Admin Tool selezionare [Pannello di controllo] → [Programmi] → [Programmi e funzionalità] dal computer in cui è installato.

ATTENZIONE

Chiudere Admin Tool prima di disinstallarlo.

Se si disinstalla Admin Tool mentre è aperto, non viene garantita la normale attività dell'Admin Tool in uso.

3.5 Installazione di Central Admin Console e Central Admin Server

Central Admin Console e Central Admin Server sono necessari per abilitare la gestione con un'amministrazione centrale.

Per installare Central Admin Console e Central Admin Server, visitare la seguente pagina Web e scaricare i software:

<https://www.pfu.ricoh.com/global/scanners/fi/dl/win-sca-list.html>

Per dettagli sul metodo di installazione consultare Scanner Central Admin Guida dell'utente.

ATTENZIONE

Per abilitare la gestione con Central Admin Console, lo scanner e Central Admin Server devono essere connessi specificando le impostazioni nelle seguenti finestre dell'amministratore.

- Finestra [Connessione Admin]
Per dettagli, vedere "[4.9.1 Impostazioni della connessione dell'amministratore](#)" (pag. 117).
- Finestra [Scanner Central Admin Server]
Per dettagli, vedere "[4.9.2 Impostazione di Central Admin Server](#)" (pag. 118).

Capitolo 4

Operazioni dell'amministratore (schermo tattile e Admin Tool) Admin

Questo capitolo descrive le operazioni dell'amministratore (configurazione e gestione dello scanner) attraverso lo schermo tattile dello scanner o l'interfaccia di rete usando Admin Tool.

4.1 Finestre	71
4.2 Accesso dell'amministratore	74
4.3 Configurazione delle impostazioni di sistema	79
4.4 Configurazione del sistema	83
4.5 Impostazione delle opzioni di scansione.....	91
4.6 Configurazione delle impostazioni di accesso	96
4.7 Configurazione delle impostazioni di rete	106
4.8 Controllo dello stato della rete	115
4.9 Configurazione delle impostazioni di amministrazione della rete	117
4.10 Impostazione del server di autenticazione.....	121
4.11 Configurazione delle impostazioni relative alle e-mail.....	132
4.12 Impostazione del server fax.....	136
4.13 Impostazioni delle cartelle per il salvataggio dei dati scanditi.....	137
4.14 Impostazioni delle stampanti di rete	154
4.15 Visualizzazione dei dettagli dello scanner.....	167
4.16 Gestione dell'archivio dei dati dell'utente e delle impostazioni di sistema	175
4.17 Manutenzione del sistema.....	183
4.18 Impostazioni di una sequenza di scelte rapide	197
4.19 Messaggi.....	224

4.1 Finestre

4.1.1 Finestre dell'amministratore attraverso lo schermo tattile

Selezionando un menu si visualizza la finestra delle impostazioni del menu a destra della finestra.

Scorrendo l'area a sinistra della finestra si visualizzano tutti i menu.

Menu

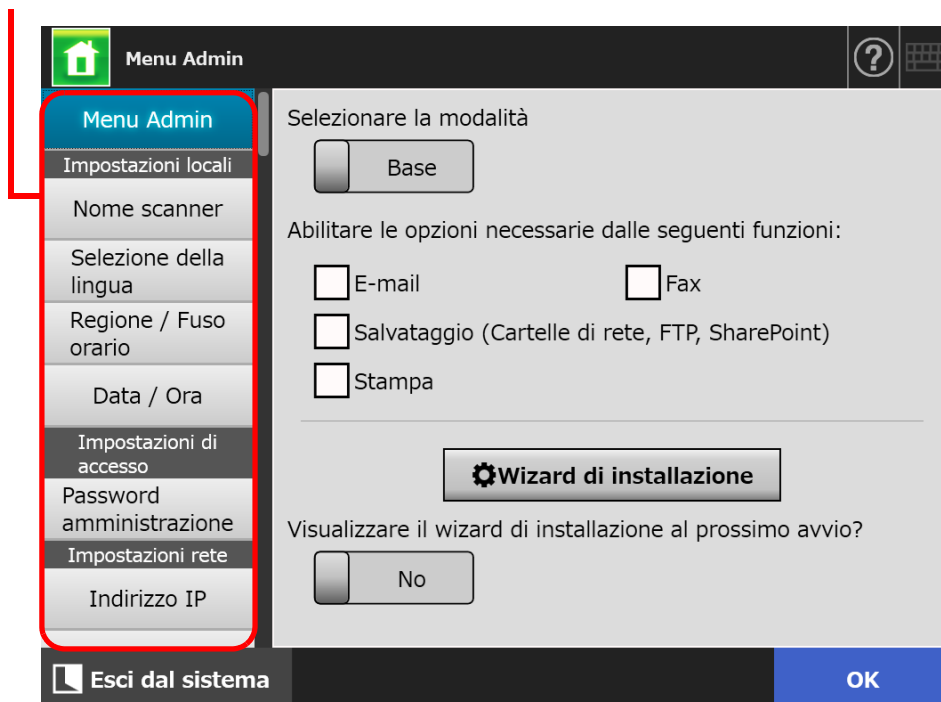

4.1.2 Finestre dell'amministratore attraverso Admin Tool

Le finestre dell'amministratore attraverso Admin Tool sono le seguenti:

- Quando si preme il tasto [Impostazioni dello scanner]
Premere il tasto [Impostazioni dello scanner] nel menu degli strumenti e selezionare il menu per visualizzare la finestra delle impostazioni del menu a destra della finestra. Scorrendo l'area a sinistra della finestra si visualizzano tutti i menu.

Menu

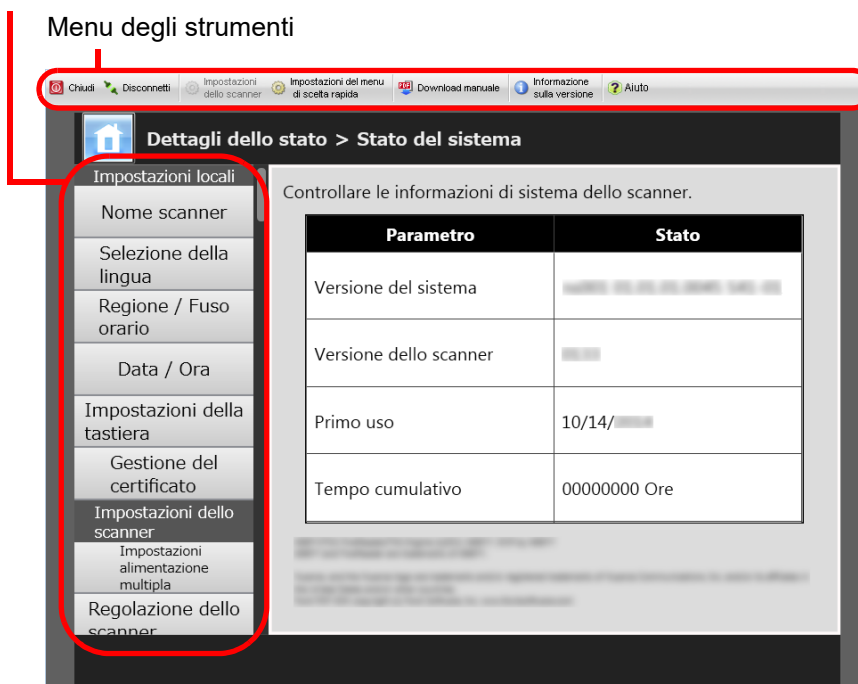

- Quando si preme il tasto [Impostazioni del menu di scelta rapida]
Premendo il tasto [Impostazioni del menu di scelta rapida] nel menu degli strumenti, si visualizza la finestra per impostare le scelte rapide.

Menu delle impostazioni della scelta rapida

Menu degli strumenti

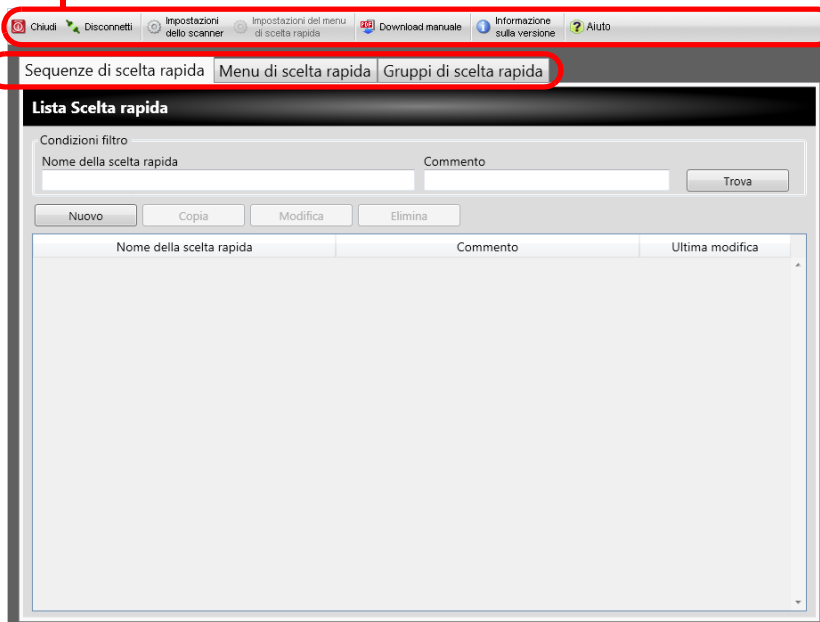

4.2 Accesso dell'amministratore

SUGGERIMENTO

- Il nome dell'utente predefinito e la password dell'amministratore sono impostate come segue:
Nome dell'utente: admin
Password: password
- L'impostazione dello scanner può essere configurata da un utente.

4.2.1 Accesso dell'amministratore: attraverso lo schermo tattile



■ Quando non è impostato l'accesso automatico

1. Inserire il nome dell'utente e la password dell'amministratore.

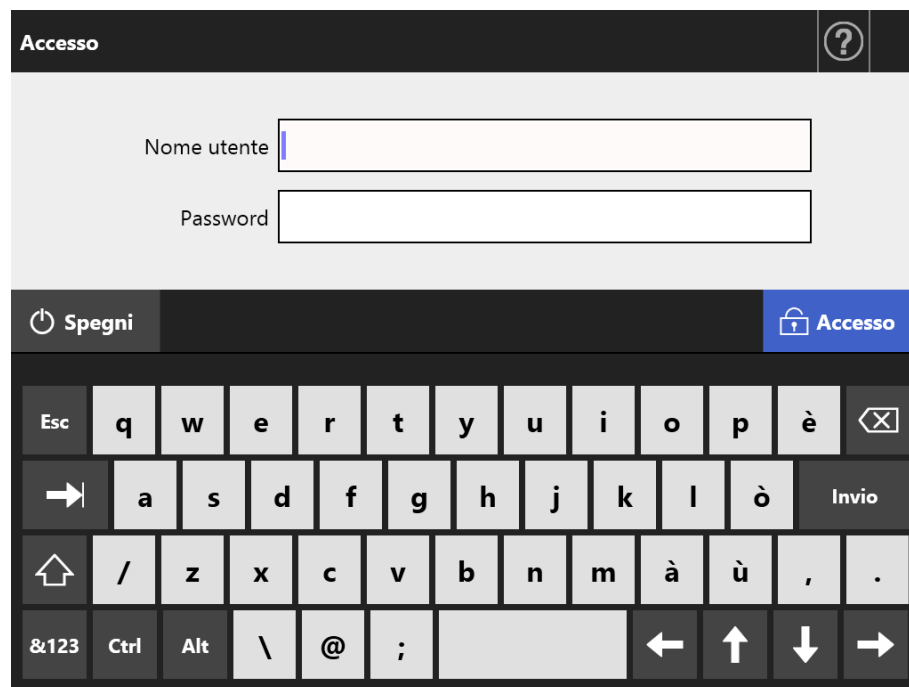

SUGGERIMENTO

Se [Active Directory Global Catalog] è selezionato nel server LDAP di accesso, si visualizza il campo di inserimento [Suffisso UPN].
Non è richiesto un suffisso UPN per accedere come amministratore. Anche se inserito, viene ignorato.

2. Premere il tasto [Accesso].

⇒ Una volta completata l'autenticazione, si visualizza la finestra dell'amministratore.

■ Quando è impostato l'accesso automatico

Quando è impostato l'accesso automatico, accedere alle finestre dell'amministratore attraverso la finestra dell'utente abituale.

1. Nella finestra [Manutenzione] premere il tasto [Accesso dell'amministratore].

⇒ Si visualizza la finestra [Accesso dell'amministratore].

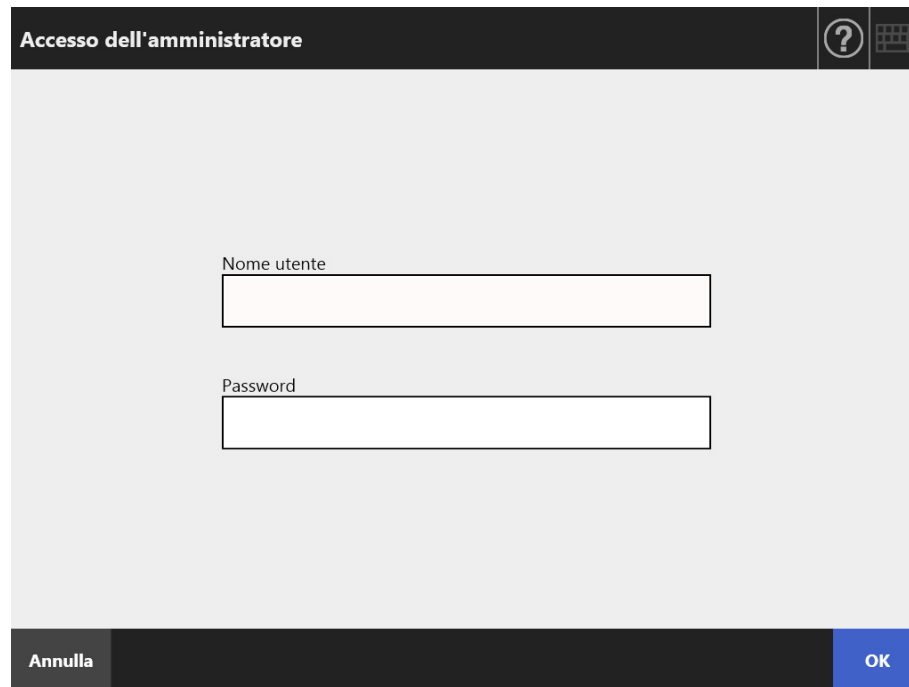

The image shows a dialog box titled "Accesso dell'amministratore". It features a dark header bar with the title and two icons: a question mark and a keyboard icon. The main content area is light grey and contains two text input fields. The first field is labeled "Nome utente" and the second is labeled "Password". At the bottom of the dialog, there is a dark bar with two buttons: "Annulla" (grey) and "OK" (blue).

2. Inserire il nome dell'utente e la password dell'amministratore.

3. Premere il tasto [OK].

⇒ Una volta completata l'autenticazione, si visualizza la finestra dell'amministratore.

4.2.2 Accesso dell'amministratore: attraverso Admin Tool AdminTool

L'uso di Admin Tool permette all'amministratore di configurare lo scanner da un computer attraverso l'interfaccia di rete.

Questa sezione descrive come accedere usando Admin Tool.

Quando un amministratore o un utente ha già eseguito l'accesso allo scanner, l'accesso attraverso Admin Tool non è possibile.

Se tuttavia si imposta l'accesso automatico, l'accesso attraverso Admin Tool è possibile mentre è visualizzato il menu principale o il menu di scelta rapida.

ATTENZIONE

- Se la finestra non si visualizza normalmente (per esempio, si visualizza il segno "X"), attendere alcuni minuti e riprovare. Se il problema persiste, contattare il distributore/ rivenditore presso cui è stato acquistato il prodotto.
- Se si preme ripetutamente un tasto, potrebbe visualizzarsi il messaggio "Errore di comunicazione". In questo caso, attendere alcuni minuti prima di riprovare.

SUGGERIMENTO

- Per ulteriori dettagli sui requisiti di sistema per la gestione dello scanner attraverso un computer, vedere ["1.5.1 Requisiti per Admin Tool e User Editor"](#) (pag. 43).
- Durante l'uso di Admin Tool, se non si esegue alcuna delle seguenti operazioni per almeno 20 minuti, la sessione si disconnette:
 - operazioni del tasto o del tabulatore del menu
 - operazioni del tasto in ciascuna finestra delle impostazioni (eccetto gli elementi selezionati o i valori di immissione)

Quando si esegue [Inizializzazione sicura] nella finestra [File delle impostazioni di sistema], inoltre, la disconnessione non avviene fino a che l'operazione non sia completata, poiché l'operazione [Inizializzazione sicura] richiede più di 20 minuti.

- Per entrare come amministratore attraverso Admin Tool, sono richieste le seguenti procedure:
 - ["4.4.1 Impostazione del nome dello scanner"](#) (pag. 83)
 - ["4.6.4 Modifica della password di amministrazione"](#) (pag. 103)
 - ["4.7.1 Indirizzo IP o DHCP per lo scanner"](#) (pag. 106)
 - ["4.7.2 Impostazione del server DNS"](#) (pag. 108)
 - ["4.7.3 Impostazione del server WINS"](#) (pag. 109)
 - ["4.9.1 Impostazioni della connessione dell'amministratore"](#) (pag. 117)

1. Avviare Admin Tool.

- Windows Server 2012
Fare clic destro sulla schermata Start e selezionare [Tutte le app] nella barra delle applicazioni → [Network Scanner Admin Tool] di [Network Scanner].
 - Windows Server 2012 R2
Selezionare [↓] in basso a sinistra nella schermata Start e cliccare [Network Scanner Admin Tool] di [Network Scanner].
Per visualizzare [↓], spostare il cursore del mouse.
 - Windows 10/Windows Server 2016/Windows Server 2019/Windows Server 2022
Selezionare il menu [Start] → [Network Scanner] → [Network Scanner Admin Tool].
 - Windows 11
Selezionare il menu [Start] → [Tutte le app] → [Network Scanner] → [Network Scanner Admin Tool].
- ⇒ Admin Tool si avvia.

2. Specificare [Collegare a] (dello scanner).

Inserire l'indirizzo IP, il nome dello scanner o l'FQDN per lo scanner da configurare o gestire.

ATTENZIONE

- Se il numero di porta è stato cambiato in "[4.9.1 Impostazioni della connessione dell'amministratore](#)" (pag. 117), inserire il nuovo numero per [Numero di porta].
- Quando ci si connette con un numero di porta diverso dal numero specificato, l'errore di connessione viene notificato entro 20 secondi.
- Per usare SSL, selezionare la casella di spunta [Usare HTTPS].
- Se si avvia Admin Tool quando non c'è sufficiente memoria libera, potrebbe verificarsi un errore. Riprovare dopo aver controllato che ci sia sufficiente memoria libera.

3. Premere il tasto [Connetti].

⇒ Si visualizza la finestra di accesso.

4. Inserire [Nome utente] e [Password].

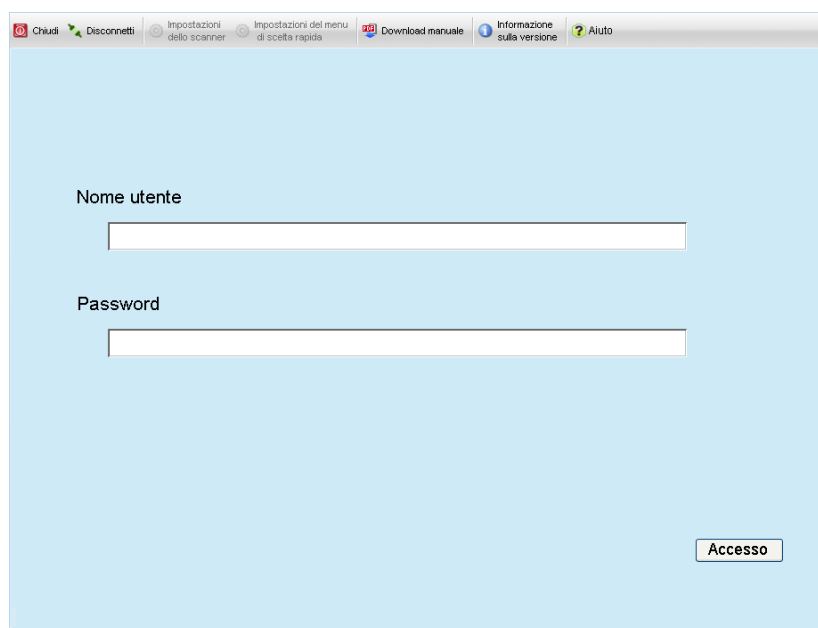

The image shows a software interface for user authentication. At the top, there is a menu bar with several options: 'Chiudi', 'Disconnetti', 'Impostazioni dello scanner', 'Impostazioni del menu di scelta rapida', 'Download manuale', 'Informazione sulla versione', and 'Aiuto'. Below the menu, the main area has a light blue background. It contains two text input fields: the first is labeled 'Nome utente' and the second is labeled 'Password'. At the bottom right of the form, there is a button labeled 'Accesso'.

5. Premere il tasto [Accesso].

⇒ Una volta completata l'autenticazione, si visualizza la finestra dell'amministratore.

4.3 Configurazione delle impostazioni di sistema

4.3.1 Configurazione della modalità di installazione Touch Panel

Impostare la modalità di installazione usata per configurare o gestire le impostazioni di sistema.



Per dettagli sulle modalità di impostazione, vedere ["1.1 Caratteristiche dello scanner" \(pag. 23\)](#).

Per dettagli sulle operazioni disponibili in ogni modalità di impostazione, vedere ["1.3.1 Operazioni con diritti di amministratore" \(pag. 31\)](#).

1. Nella finestra dell'amministratore selezionare [Menu Admin] oppure

premere  o .

SUGGERIMENTO

Premere  quando è selezionato [Generale] nella modalità di impostazione. Premere  quando è selezionato [Avanzato].

⇒ Si visualizza la finestra [Menu Admin].

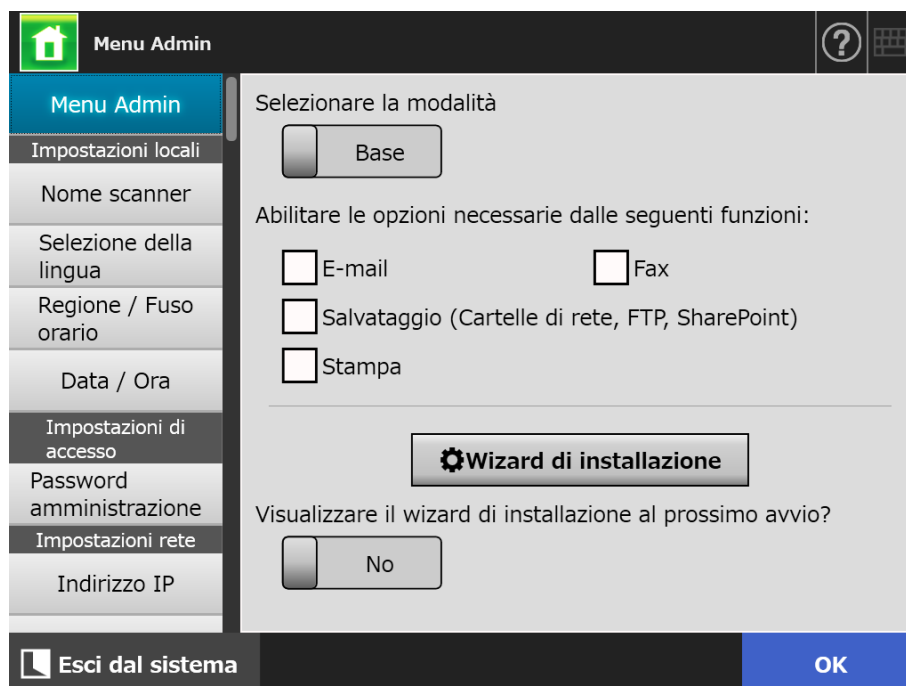

2. Selezionare una modalità di impostazione.

3. Selezionare le caselle di spunta per le funzioni da rendere configurabili.

4. Premere il tasto [OK].

⇒ La modalità di configurazione è impostata.

SUGGERIMENTO

Quando si usa la funzione FAX, abilitare anche la funzione e-mail.

4.3.2 Configurazione delle impostazioni di sistema con l'installazione guidata

Con l'installazione guidata è possibile configurare le impostazioni minime dello scanner richieste per il funzionamento dello scanner.



È possibile impostare i seguenti elementi:

- Nome scanner
- Regione / Fuso orario
- Data / Ora
- Impostazioni di accesso
- Password amministrazione
- Indirizzo IP
- Server DNS
- Scanner Central Admin Server

1. Nella finestra dell'amministratore selezionare [Menu Admin] oppure

premere  o .

SUGGERIMENTO



Premere  quando è selezionato [Generale] nella modalità di impostazione. Premere  quando è selezionato [Avanzato].

⇒ Si visualizza la finestra [Menu Admin].

2. Premere il tasto [Wizard di installazione].

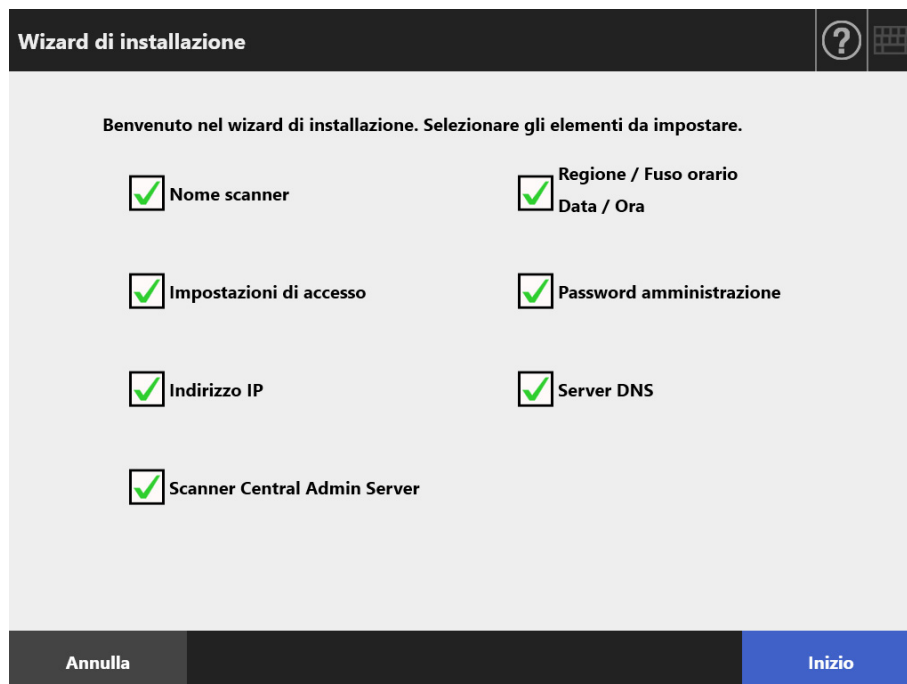
⇒ Si visualizza la finestra [Wizard di installazione].



Wizard di installazione  

Benvenuto nel wizard di installazione. Selezionare gli elementi da impostare.

<input checked="" type="checkbox"/> Nome scanner	<input checked="" type="checkbox"/> Regione / Fuso orario Data / Ora
<input checked="" type="checkbox"/> Impostazioni di accesso	<input checked="" type="checkbox"/> Password amministrazione
<input checked="" type="checkbox"/> Indirizzo IP	<input checked="" type="checkbox"/> Server DNS
<input checked="" type="checkbox"/> Scanner Central Admin Server	

Annulla **Inizio**

3. Selezionare le caselle di spunta degli elementi da configurare con l'installazione guidata.

SUGGERIMENTO

Quando si seleziona la casella di spunta [Regione / Fuso orario] o [Data / Ora], si visualizzano le finestre delle impostazioni di regione e fuso orario e di data e ora.

4. Premere il tasto [Inizio].

⇒ Nell'installazione guidata si visualizzano in sequenza le finestre per la configurazione degli elementi selezionati.

5. Seguire l'installazione guidata.

Per dettagli sulle procedure di configurazione delle impostazioni di sistema, consultare "Avvio rapido".

6. Premere il tasto [Fine].

⇒ Si visualizza la finestra di conferma delle impostazioni dell'installazione guidata.

7. Confermare le impostazioni e premere il tasto [OK].

⇒ L'installazione guidata si chiude e si visualizza la finestra [Menu Admin].

SUGGERIMENTO

Con [Visualizzare il wizard di installazione al prossimo avvio?] è possibile impostare se visualizzare la guida di installazione subito dopo l'avvio dello scanner.

4.4 Configurazione del sistema

4.4.1 Impostazione del nome dello scanner Touch Panel AdminTool

Il nome dello scanner può essere impostato per fornire un altro nome di rete all'apparecchiatura.

ATTENZIONE

Non usare un nome già presente in rete.

L'uso di uno stesso nome causa un errore di connessione. In tal caso, provare quanto segue:

1. scollegare il cavo LAN;
2. premere il tasto [Spegni] nello schermo tattile per spegnere lo scanner;
3. premere il tasto di accensione per riavviare lo scanner con il cavo LAN scollegato;
4. inserire il nome di uno scanner non esistente;
5. riavviare lo scanner;
6. ricollegare il cavo LAN allo scanner.

1. Selezionare [Nome scanner] in [Impostazioni locali].

⇒ Si visualizza la finestra [Nome scanner].

2. Specificare i singoli elementi.

3. Premere il tasto [OK].

⇒ Si visualizza una finestra di conferma per il riavvio.

SUGGERIMENTO

Nei seguenti casi si visualizza una finestra di autenticazione:

- quando si specifica lo scanner come membro di un dominio
- quando si modifica il nome di uno scanner membro di un dominio

Verificare le informazioni di autenticazione richieste per specificare lo scanner come membro di dominio con l'amministratore di rete e inserire il nome di un utente e una password validi.

I nomi dell'utente possono contenere fino a 256 caratteri.

La password non può contenere più di 256 caratteri. [Nome utente] e [Password] sono sensibili ai casi.

Se il nome dell'utente e la password sono validi, si visualizza una finestra di conferma dell'avvio.

4. Premere il tasto [Ora].

⇒ Lo scanner si riavvia.

SUGGERIMENTO

La connessione allo scanner andrà persa se il nome dello scanner verrà cambiato attraverso Admin Tool. Per continuare con altre impostazioni, attendere il riavvio dello scanner e accedere nuovamente allo scanner attraverso Admin Tool.

4.4.2 Impostazioni della lingua Touch Panel AdminTool

1. Selezionare [Selezione della lingua] in [Impostazioni locali].

⇒ Si visualizza la finestra [Selezione della lingua].

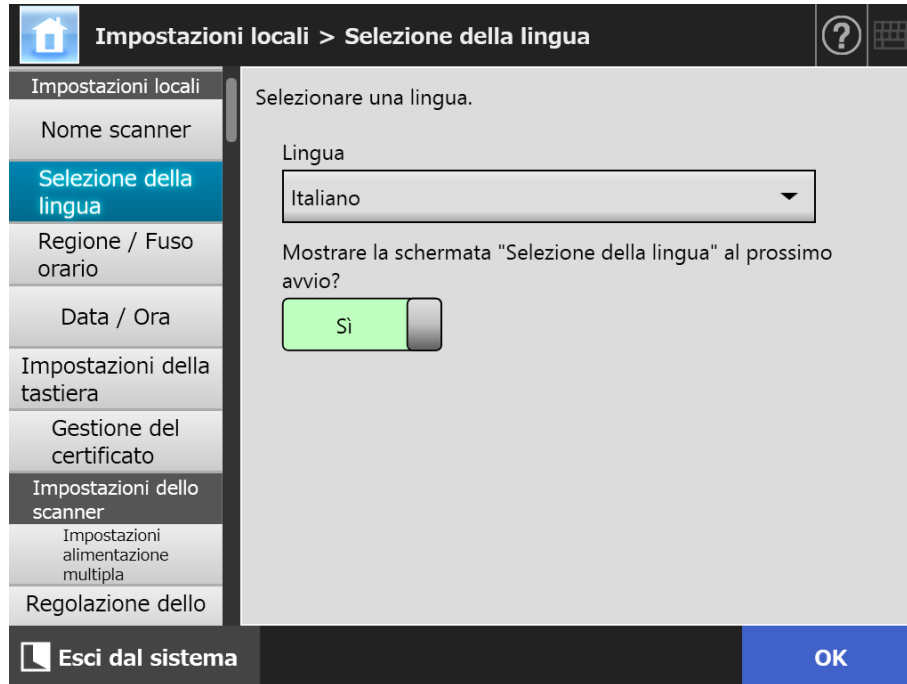

SUGGERIMENTO

Si può selezionare se visualizzare ancora questa finestra all'avvio successivo dello scanner. Per visualizzarla nuovamente, premere [Si] per "Mostrare la schermata "Selezione della lingua" al prossimo avvio?". Per non visualizzarla più, selezionare [No].

2. Specificare i singoli elementi.

3. Premere il tasto [OK].

⇒ Le informazioni sono impostate.

4.4.3 Impostazione della regione e del fuso orario



1. Selezionare [Regione / Fuso orario] in [Impostazioni locali].

⇒ Si visualizza la finestra [Regione / Fuso orario].



2. Specificare i singoli elementi.

3. Premere il tasto [OK].

⇒ Le informazioni sono impostate.

SUGGERIMENTO

Se è attiva l'ora solare, l'ora solare e l'ora legale cambiano automaticamente.

4.4.4 Impostazione della data e dell'ora Touch Panel AdminTool Central Admin Console

1. Selezionare [Data / Ora] in [Impostazioni locali].

⇒ Si visualizza la finestra [Data / Ora].

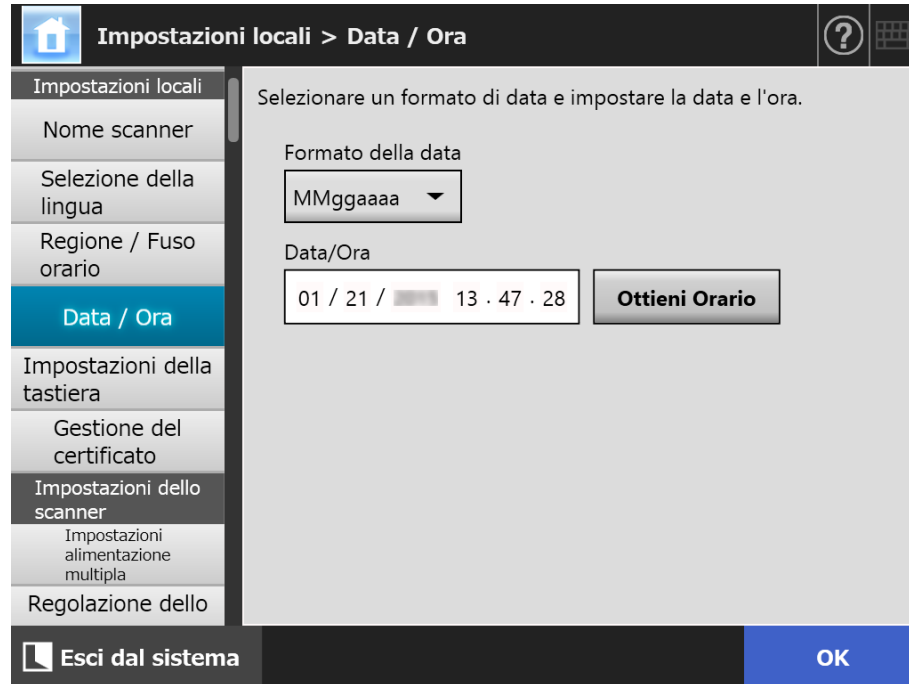

2. Specificare i singoli elementi.

3. Premere il tasto [OK].

⇒ Le informazioni sono impostate.

4.4.5 Impostazione della tastiera Touch Panel AdminTool Central Admin Console

1. Selezionare [Impostazioni della tastiera] in [Impostazioni locali].

⇒ Si visualizza la finestra [Impostazioni della tastiera].

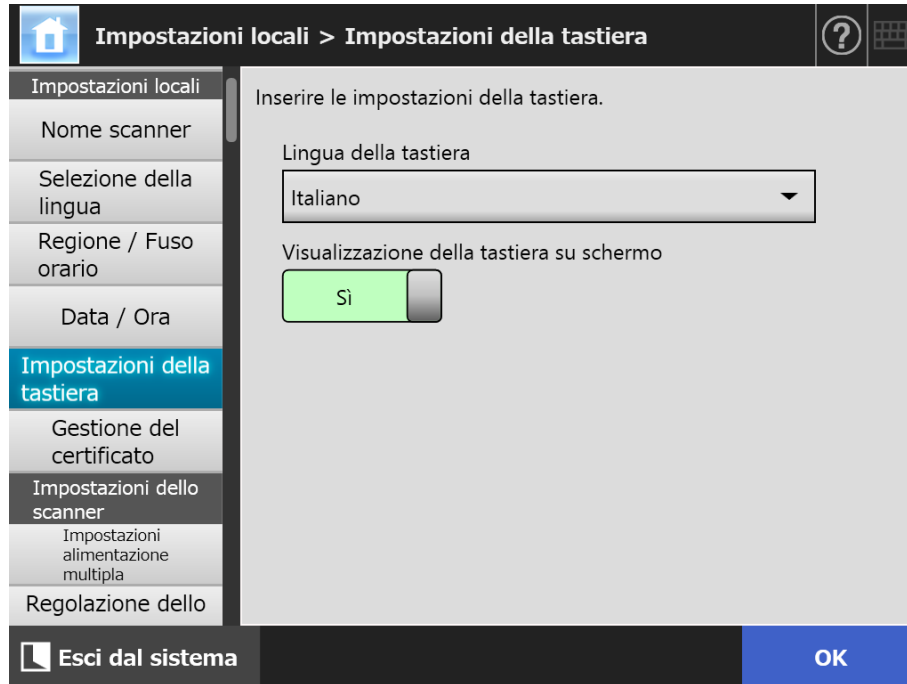

2. Specificare i singoli elementi.

3. Premere il tasto [OK].

⇒ Le informazioni sono impostate.

ATTENZIONE

Se si imposta [No] per la visualizzazione della tastiera su schermo, è necessario collegare una tastiera hardware per inserire i caratteri.

4.4.6 Gestione dei certificati

I certificati da usare per l'autenticazione del server nella comunicazione di SSL possono essere importati o eliminati.

■ Importazione del file di un certificato AdminTool Central Admin Console

Possono essere importati i file del certificato X.509 (*.cer, *.crt).
Si possono importare fino a 100 file.

1. Selezionare [Gestione del certificato] in [Impostazioni locali].

⇒ Si visualizza la finestra [Gestione del certificato].

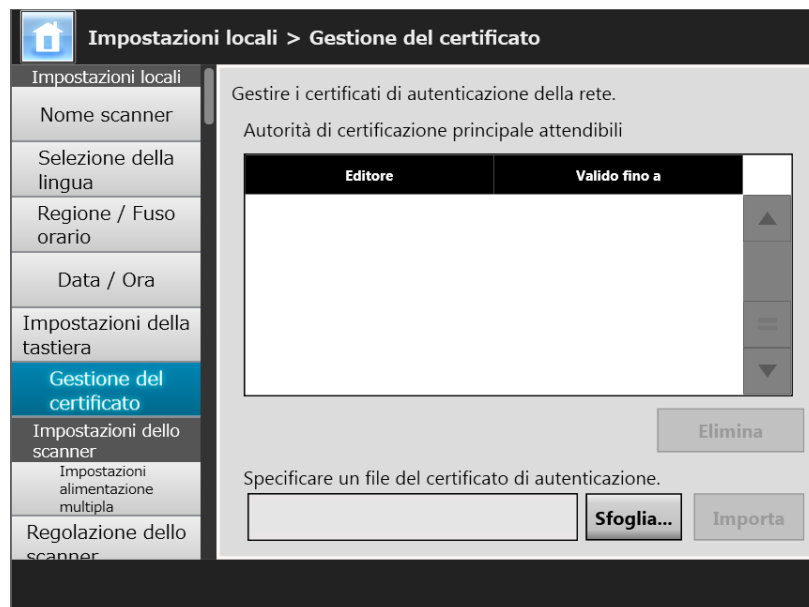

(Esempio di finestre dell'amministratore attraverso Admin Tool)

2. Premere il tasto [Sfogli] e specificare il file di un certificato.

3. Premere il tasto [Importa].

⇒ Il certificato è importato.

Il file importato viene salvato nella posizione dell'autorità di certificazione principale attendibile.

ATTENZIONE

Quando il file di un certificato viene distribuito da Central Admin Server, i certificati importati precedentemente verranno eliminati e sostituiti dai contenuti del nuovo file.

■ **Eliminazione del file di un certificato**   

- 1. Selezionare [Gestione del certificato] in [Impostazioni locali].**
 - ⇒ Si visualizza la finestra [Gestione del certificato].
- 2. Selezionare il file di un certificato da eliminare e premere il tasto [Elimina].**
 - ⇒ Si visualizza una finestra di conferma dell'eliminazione.
- 3. Premere il tasto [Sì].**
 - ⇒ Il certificato è eliminato.

4.5 Impostazione delle opzioni di scansione

4.5.1 Impostazione del metodo di rilevamento dell'alimentazione

multipla   

L'"alimentazione multipla" è un errore che si verifica quando più fogli vengono alimentati contemporaneamente nell'ADF. Anche il rilevamento della differenza di lunghezza viene considerato un'alimentazione multipla.

Per default, il rilevamento dell'alimentazione multipla controlla la sovrapposizione della carta nella colonna centrale (a 25 mm dal lato al centro) del documento da scandire.

- Impostazione della zona di rilevamento dell'alimentazione multipla
Se al documento sono apposti adesivi, cedole, fotografie o altra carta (di qui in avanti "allegati"), quest'area sarà considerata una sovrapposizione che causa un rilevamento non necessario come alimentazione multipla. Quando si scandiscono questi documenti, è possibile regolare l'area di rilevamento dell'alimentazione multipla per ignorarla quando presenta fotografie e prevenire errori di rilevamento.
- Impostazione del rilevamento dell'alimentazione multipla intelligente
Il "rilevamento dell'alimentazione multipla intelligente" consente di memorizzare nello scanner la lunghezza e la posizione della carta allegata in modo che l'alimentazione multipla non venga rilevata dalla scansione successiva.
- Impostazione della funzione per la scansione ad alta quota
La bassa pressione atmosferica ad alta quota potrebbe diminuire il livello di accuratezza del sensore a ultrasuoni per il rilevamento dell'alimentazione multipla. La "modalità alta quota" permette di usare lo scanner a un'altitudine superiore a 2000 m.

Riguardo ai requisiti del documento per il rilevamento dell'alimentazione multipla, vedere ["A.5 Condizioni di rilevamento dell'alimentazione multipla" \(pag. 417\)](#).

1. Selezionare [Impostazioni alimentazione multipla] in [Impostazioni dello scanner].

⇒ Si visualizza la finestra [Impostazioni alimentazione multipla].

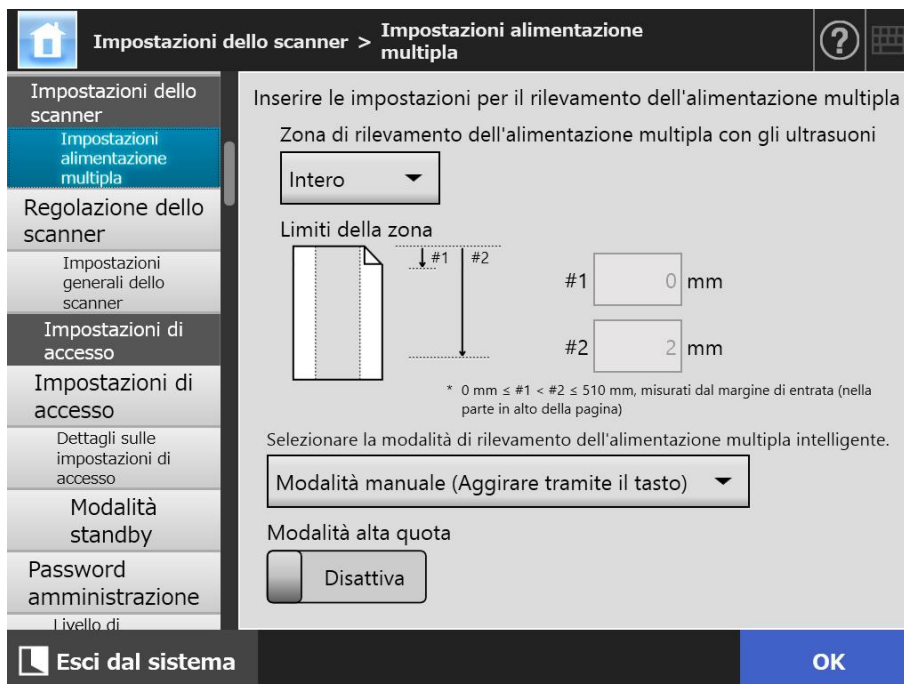

2. Specificare i singoli elementi.

Se è selezionato [Al centro] o [In alto e in basso], inserire sia "#1" (limite superiore) sia "#2" (limite inferiore).

- Al centro

Le alimentazioni multiple saranno rilevate nella zona d'ombra (a) compresa tra "#1" (limite superiore) e "#2" (limite inferiore).

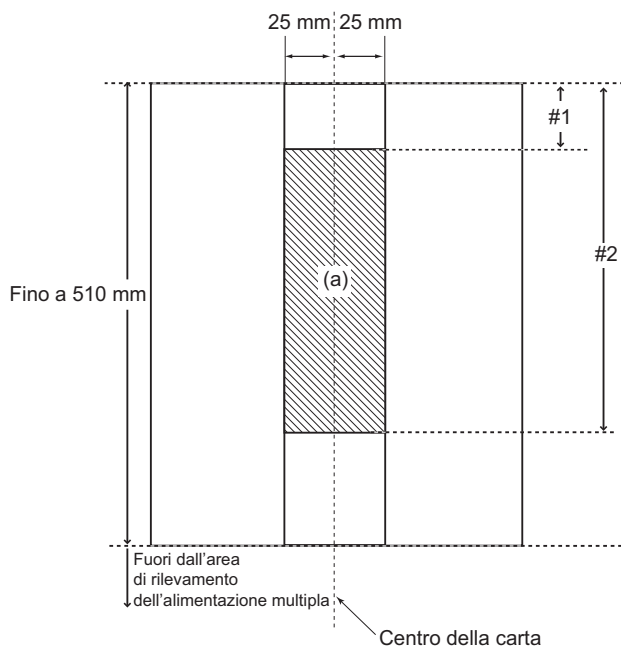

- In alto e in basso

Le alimentazioni multiple saranno rilevate dall'alto della pagina fino a "#1" (limite superiore) e da "#2" (limite inferiore) fino alla fine della pagina. (b)

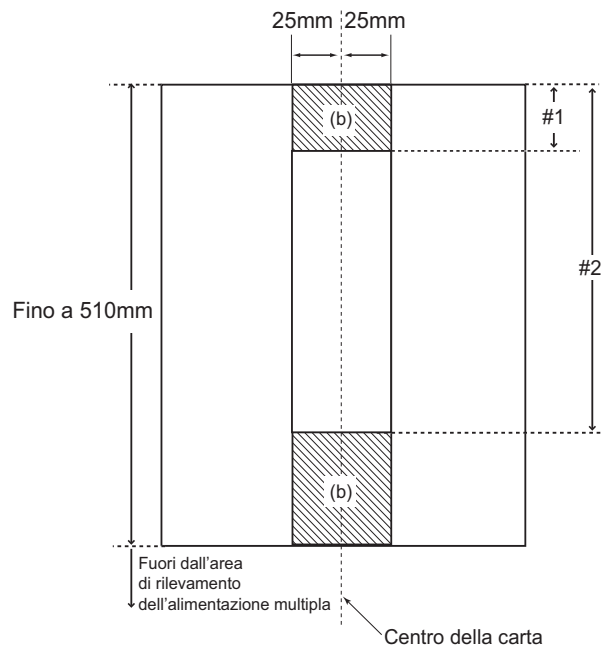

3. Premere il tasto [OK].

⇒ Le informazioni sono impostate.

4.5.2 Regolazione della posizione di inizio di una scansione (offset e ingrandimento)



Di solito non è necessario apportare alcun cambiamento.

Configurare le seguenti impostazioni:

- Impostazioni dell'offset
 - Se l'emissione di scansione è spostata rispetto al documento in scansione, è possibile adattarne l'offset.
- Impostazione dell'ingrandimento in lunghezza
 - Se il documento emesso è distorto verticalmente (tirato o schiacciato) rispetto al documento in scansione, è possibile adattarne l'ingrandimento in lunghezza.

1. Selezionare [Regolazione dello scanner] in [Impostazioni dello scanner].

⇒ Si visualizza la finestra [Regolazione dello scanner].

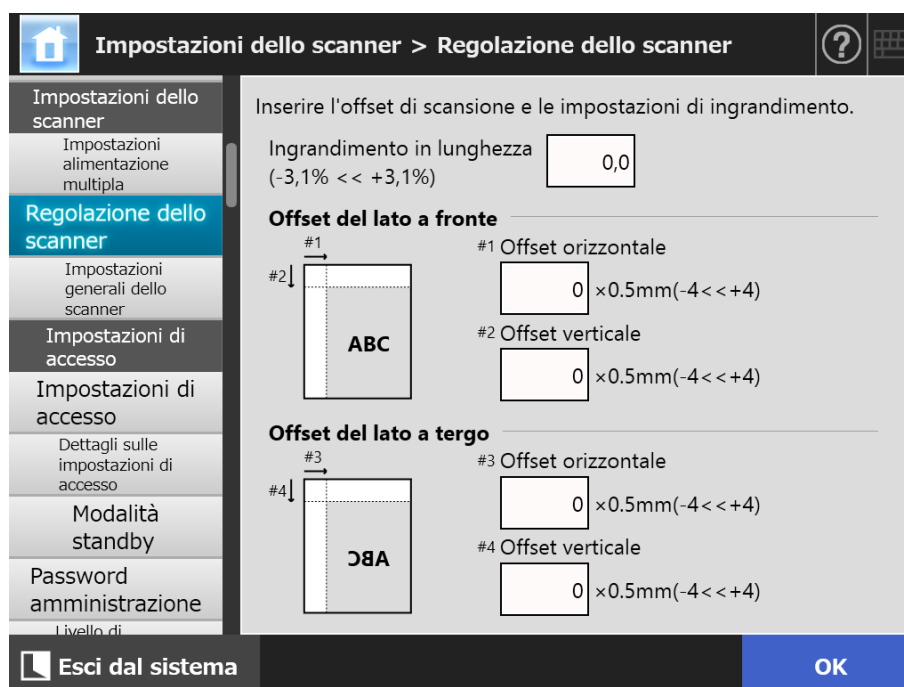

2. Specificare i singoli elementi.

3. Premere il tasto [OK].

⇒ Le informazioni sono impostate.

4.5.3 Configurazione delle impostazioni generali dello scanner

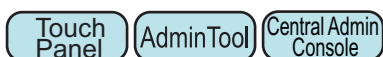

Di solito non è necessario apportare alcun cambiamento.
Configurare le impostazioni generali dello scanner per la scansione.

1. Selezionare [Impostazioni generali dello scanner] in [Impostazioni dello scanner].

⇒ Si visualizza la finestra [Impostazioni generali dello scanner].

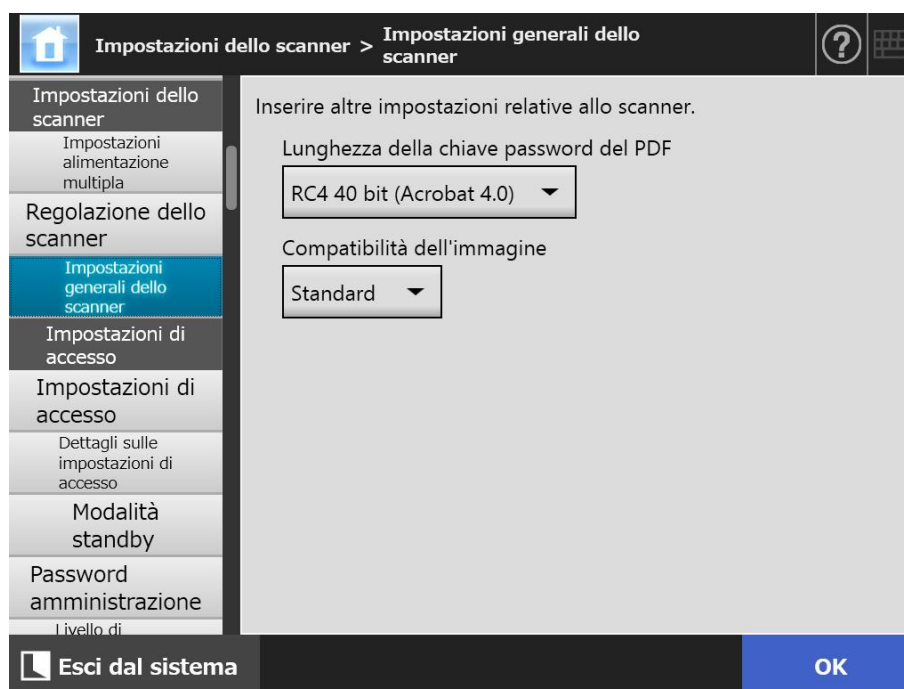

2. Specificare i singoli elementi.

3. Premere il tasto [OK].

⇒ Le informazioni sono impostate.

4.6 Configurazione delle impostazioni di accesso

4.6.1 Configurazione delle impostazioni di accesso



Configurare le impostazioni di accesso:

- Modalità di autenticazione
Specificare se usare un account del server LDAP o un account locale salvato nello scanner durante il processo di autenticazione all'accesso. Se si usano entrambi gli account, è possibile impostare l'ordine di ricerca per le informazioni di autenticazione.

SUGGERIMENTO

Se LDAP è incluso nella modalità di autenticazione, aggiungere un account nel server LDAP.

Se l'account locale è incluso nella modalità di autenticazione, aggiungere un account in User Editor.

- Accesso automatico
Quando lo scanner viene acceso o riavviato, il sistema esegue un accesso automatico senza visualizzare la finestra [Accesso].
Per l'accesso automatico, vengono usati il nome dell'utente e la password specificati nella finestra [Impostazioni di accesso].
- Account ospite
Impostare se abilitare l'accesso con l'account ospite.

1. Selezionare [Impostazioni di accesso] in [Impostazioni di accesso].

⇒ Si visualizza la finestra [Impostazioni di accesso].

2. Selezionare una modalità di autenticazione per [Modalità di autenticazione].

SUGGERIMENTO

Quando si usa un nome come account dell'amministratore, se l'account locale o l'utente LDAP è impostato con lo stesso nome dell'account, l'accesso continuerà con l'account dell'amministratore. In questo caso, anche se si verifica un errore nella password, l'accesso con un account locale o come utente LDAP non potrà essere eseguito.

La priorità delle destinazioni di autenticazioni per l'accesso è la seguente:

1. account del nome
2. ordine specificato da [Modalità di autenticazione]

3. Selezionare se abilitare l'accesso automatico per [Accesso automatico].

ATTENZIONE

- L'impostazione di accesso automatico viene applicata immediatamente dopo la disconnessione dell'amministratore. Per cambiare le impostazioni mentre [Accesso automatico] è [Attiva], eseguire l'accesso dell'amministratore dalla finestra [Manutenzione] o accedere attraverso Admin Tool.
- Se si abilita Central Admin in uno scanner in cui è abilitata la connessione automatica, quando lo scanner viene riavviato o esce dalla modalità standby, viene data priorità al controllo delle impostazioni degli scanner disponibili, alle installazioni di componenti aggiuntivi e alle impostazioni del sistema in Central Admin Server, anziché alla connessione automatica.

Se le impostazioni dello scanner, le installazioni di componenti aggiuntivi o le impostazioni del sistema sono disponibili, verranno installate nello scanner. Se, tuttavia, il numero di scanner connessi a Central Admin Server è superiore al numero massimo consentito, l'operazione viene saltata e si esegue un accesso automatico.

Gli aggiornamenti verranno applicati allo scanner quando viene eseguita la disconnessione dalla finestra [Accesso dell'amministratore], quando lo scanner si riavvia o quando lo scanner esce dalla modalità standby.

4. Quando [Accesso automatico] è impostato su [Attiva], inserire un [Nome utente] e una [Password].

Lo scanner segue il formato del nome dell'utente di Active Directory quando si autentica l'accesso dell'utente.

- Utenti registrati nel server LDAP
 - Quando [Tipo di server] del server LDAP è [Active Directory] o [Active Directory Global Catalog]

Formato del nome dell'utente	Processo di autenticazione
Nome account SAM non contiene @	Autenticare il nome di accesso dell'utente (sAMAccountName). Esempio: user
Nome principale utente contiene @	Autenticare il nome di accesso dell'utente (userPrincipalName). Esempio: user@example.com

SUGGERIMENTO

Quando si specifica il nome di un account SAM con il nome di un dominio, scrivere "nome_dominio\nome_account_SAM".

- Quando [Tipo di server] del server LDAP è [Altro server LDAP]

Formato del nome dell'utente	Processo di autenticazione
uid	Autenticare il nome di accesso dell'utente (uid). Esempio: user
cn	Autenticare il nome di accesso dell'utente (cn). Esempio: user

- Utenti registrati in un account locale
Autenticare il nome di accesso dell'utente specificato per un account locale salvato nello scanner.

SUGGERIMENTO

Se si inserisce un suffisso UPN come nome dell'utente per la connessione automatica, questo viene ignorato. Anche se inserito, non viene usato.

5. **Selezionare se sia possibile accedere con l'account ospite per [Account ospite].**
6. **Premere il tasto [OK].**
⇒ Le informazioni sono impostate.

4.6.2 Configurazione delle impostazioni di accesso (dettagli)



Impostare se usare l'account dell'amministratore predefinito (admin) o un account diverso, come per esempio l'account dell'amministratore.

Inoltre, scegliere se attendere che il processo di invio dell'immagine scandita sia terminato prima che venga visualizzato il menu visualizzato in precedenza, specificare il numero di nuovi tentativi e l'intervallo tra i tentativi e decidere se visualizzare il pulsante [Reinvia].

1. Selezionare [Dettagli sulle impostazioni di accesso] in [Impostazioni di accesso].

⇒ Si visualizza la finestra [Dettagli sulle impostazioni di accesso].

2. Impostare [Account dell'amministratore] e [Nome utente dell'amministratore].

SUGGERIMENTO

La password di [Alias] può essere modificata nella finestra [Password amministrazione].

3. Impostare [Attendere il lavoro].

Se si seleziona [No], specificare il [Numero di nuovi tentativi], [Intervallo tra tentativi] e [Mostra [Reinvia]].

ATTENZIONE

- Se si seleziona [No], quando il processo di invio non è completato, non è possibile uscire o spegnere il dispositivo.
- Se si seleziona [Si] per [Mostra [Reinvia]], quando il processo di invio rimane nello stato di errore, non è possibile effettuare la disconnessione o spegnere il dispositivo.

SUGGERIMENTO

- Se si seleziona [Si], si visualizza la finestra che indica che l'esecuzione è in corso fino a che l'invio dell'immagine scandita non sia completo. In questo caso è possibile scandire il documento successivo o eseguire qualsiasi altra operazione nella finestra una volta completato l'invio.
- Se si seleziona [No], è possibile scandire il documento successivo o eseguire qualsiasi altra operazione nella finestra prima che l'invio sia completato. L'invio viene salvato temporaneamente e ciascun processo viene eseguito in sequenza.
- È possibile verificare lo stato di invio nella scheda [In corso] nella finestra [Stato di invio], che si visualizza premendo il tasto [Stato di invio] nella finestra [Menu principale] o nella finestra [Menu di scelta rapida].
- Se si seleziona [Si] per [Mostra [Reinvia]], il pulsante [Reinvia] viene visualizzato nella scheda [In corso] nella finestra [Stato di invio]. Premendo il pulsante [Reinvia] è possibile riavviare il processo di invio con stato di errore. Per dettagli, fare riferimento a "[5.11.2 Visualizzazione dei dettagli sulle operazioni di invio in corso](#)" (pag. 336).

4. Premere il tasto [OK].

⇒ Le informazioni sono impostate.

4.6.3 Impostazione della modalità standby

Touch
Panel

AdminTool

Central Admin
Console

È possibile impostare il periodo per la disconnessione automatica, l'entrata in standby e lo spegnimento.

- In qualsiasi finestra aperta dopo l'accesso dell'utente, se non si esegue nessuna operazione nel periodo di tempo determinato in [Esci dal sistema dopo], lo scanner disconnette automaticamente l'utente.

SUGGERIMENTO

- Lo scanner non si disconetterà se sono in corso le seguenti operazioni:
 - scansione dei documenti
 - spedizione di una scansione via e-mail
 - spedizione di una scansione via fax
 - stampa di una scansione
 - salvataggio di una scansione
 - abilitazione dell'accesso automatico
- Quando è abilitato l'accesso automatico, si visualizza la finestra del menu (la finestra del menu di scelta rapida si visualizza se il menu di scelta rapida è selezionato nel menu iniziale successivo all'accesso nella scheda dei gruppi di scelta rapida) quando il tempo di attesa per la disconnessione è stato esteso.
- Il tempo selezionato in [Esci dal sistema dopo] non scade, sia che si abiliti l'accesso automatico, sia che non lo si abiliti.

- [Modalità Standby] è una funzione che fa entrare automaticamente lo scanner in modalità standby se non si esegue nessuna operazione nel periodo di tempo determinato nella finestra [Accesso] o in qualsiasi altra finestra aperta dopo l'accesso dell'utente.

Usando l'impostazione [Spegnere solo lo schermo], la modalità standby può essere cambiata.

Quando si preme il tasto di accensione, lo scanner esce dalla modalità standby. La finestra visualizzata dopo un riavvio varia nei seguenti modi a seconda delle impostazioni di accesso automatico:

- se si abilita l'accesso automatico, si visualizza la finestra operativa;
- se si disabilita l'accesso automatico, si visualizza la finestra [Accesso].

Per dettagli sulle transizioni della finestra, vedere "[Uso del tasto di accensione](#)" (pag. 55).

Quando si imposta il tempo per [Standby dopo], è necessario includere anche l'intervallo fino a quando lo scanner scollega l'utente.

- Se non si esegue nessuna operazione nel periodo di tempo determinato in [Spegnere dopo] quando lo scanner viene lasciato acceso, lo scanner si spegne automaticamente.

Lo scanner entra prima in modalità standby. Se non si eseguono altre operazioni in modalità standby, lo scanner si spegne automaticamente.

Quando si imposta il tempo per [Spegnere dopo], è necessario includere anche l'intervallo fino al momento in cui lo scanner entra in modalità standby.

1. Selezionare [Modalità standby] in [Impostazioni di accesso].

⇒ Si visualizza la finestra [Modalità standby].

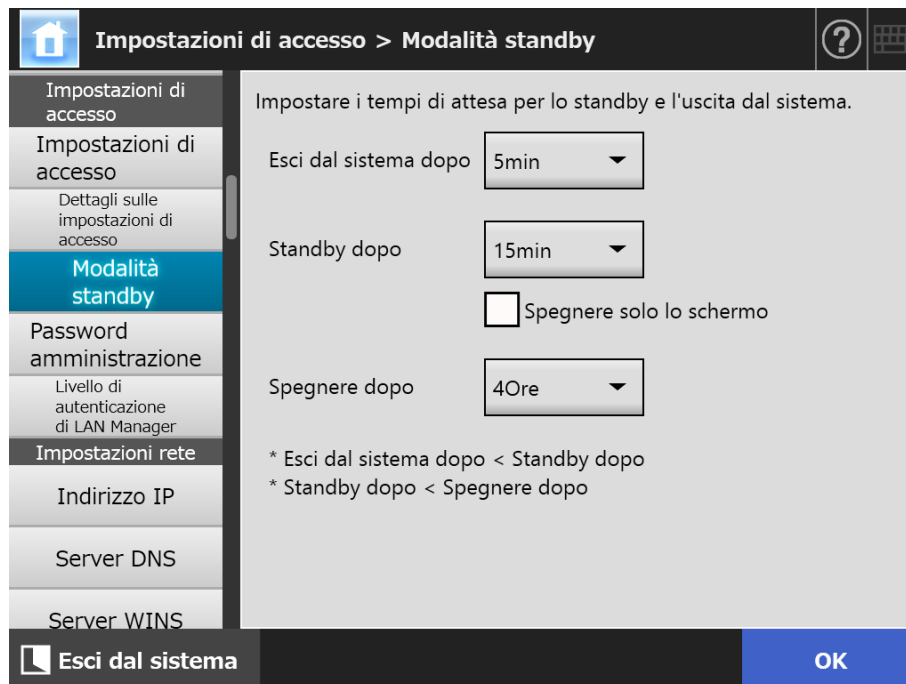
**2. Specificare i singoli elementi.****3. Premere il tasto [OK].**

⇒ Le informazioni sono impostate.

4.6.4 Modifica della password di amministrazione

Touch
Panel

AdminTool

ATTENZIONE

Se si perde o si dimentica la password, l'accesso non è possibile.

Gestirla con cautela.

Se si è dimenticata o perduta la password, è necessario intraprendere la stessa azione di quando si ripara lo scanner. Quindi, contattare il distributore/rivenditore presso cui è stato acquistato il prodotto.

1. Selezionare [Password amministrazione] in [Impostazioni di accesso].

⇒ Si visualizza la finestra [Password amministrazione].

Impostazioni di accesso > Password amministrazione

Cambiare la password dell'amministratore.

Password attuale

Nuova password

Conferma

Se si perde la password, non è possibile connettersi.
 Conservare una copia della nuova password in un luogo sicuro.

Esci dal sistema OK

2. Inserire la password attuale e la nuova password.**3. Premere il tasto [OK].**

⇒ La nuova password di amministrazione è impostata.

4.6.5 Impostazione del livello di autenticazione di LAN Manager



Impostare il livello di autenticazione di LAN Manager per connettere lo scanner al server. Le impostazioni del livello di autenticazione di LAN Manager sono abilitate nei seguenti casi:

- il tipo di server LDAP di accesso è impostato su [Active Directory] o [Active Directory Global Catalog] e lo scanner è connesso a un server Active Directory per accedere allo scanner;
- lo scanner è connesso a un server del file per il salvataggio delle immagini scandite in una cartella di rete;
- lo scanner è connesso a un server di stampa per stampare le immagini scandite.

Per dettagli sul livello di autenticazione di LAN Manager consultare il manuale del server relativo.

ATTENZIONE

- Si consiglia di impostare il livello di autenticazione di LAN Manager considerando le impostazioni del server.
- Verificare il livello di autenticazione di LAN Manager impostato nel server prima di cambiarne il livello. Se è impostato un livello diverso da quello presente nel server, l'accesso allo scanner, il salvataggio dei dati nella cartella di rete e i dati di stampa potrebbero essere disabilitati.

1. Selezionare [Livello di autenticazione di LAN Manager] in [Impostazioni di accesso].

⇒ Si visualizza la finestra [Livello di autenticazione di LAN Manager].

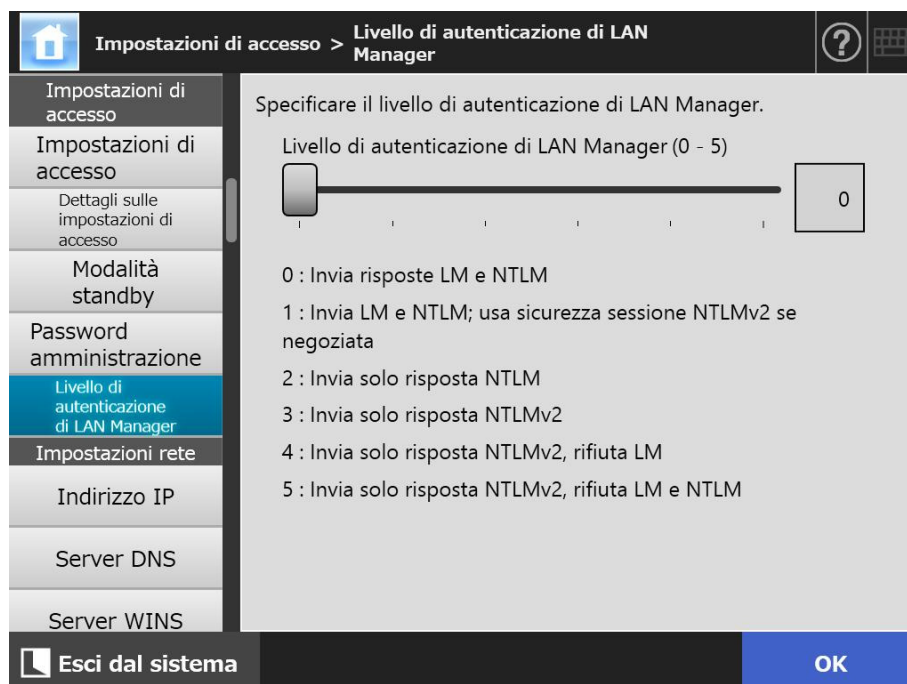

2. Impostare il livello di autenticazione di LAN Manager.

3. Premere il tasto [OK].

⇒ Le informazioni sono impostate.

4.7 Configurazione delle impostazioni di rete

Configurare le impostazioni per connettere lo scanner a una rete.

Le procedure di esempio presenti in questa sezione fanno riferimento alle procedure della funzione IPv4.

Lo scanner supporta anche la funzione IPv6. Abilitando la funzione IPv6, è possibile configurare un ambiente IPv6 per lo scanner.

Per dettagli vedere "Impostazioni IPv6" (pag. 470).

4.7.1 Indirizzo IP o DHCP per lo scanner Touch Panel AdminTool

È necessario impostare un indirizzo IP o DHCP per collegare lo scanner a una rete.

1. Selezionare [Indirizzo IP] in [Impostazioni rete].

⇒ Si visualizza la finestra [Indirizzo IP].

The screenshot shows the 'Impostazioni rete > Indirizzo IP' window. On the left is a sidebar menu with options: Impostazioni rete, **Indirizzo IP**, Server DNS, Server WINS, Server NTP, Server proxy, Impostazioni SNMP, SMB 1.0/CIFS, Impostazioni avanzate della rete, and Verifica dello stato. The main area is titled 'Inserire gli indirizzi IP.' and contains a 'DHCP' dropdown menu set to 'Attiva'. Below this are three input fields for 'Indirizzo IP', 'Maschera di sottorete', and 'Gateway predefinito', each with a dotted placeholder. At the bottom, there is an 'Esci dal sistema' button on the left and an 'OK' button on the right.

2. Specificare i singoli elementi.

3. Premere il tasto [OK].

⇒ Le informazioni sono impostate.

SUGGERIMENTO

- Se l'indirizzo IP è lo stesso di quello di un'applicazione già in uso nella rete, potrebbero verificarsi problemi di comunicazione. In tal caso, provare quanto segue:
 1. scollegare il cavo LAN;
 2. premere il tasto [Spegni] nello schermo tattile per spegnere lo scanner;
 3. premere il tasto di accensione per riavviare lo scanner con il cavo LAN scollegato;
 4. inserire un indirizzo IP non esistente;
 5. ricollegare il cavo LAN allo scanner.
- La connessione allo scanner andrà persa se l'indirizzo IP verrà cambiato attraverso Admin Tool. Per continuare con impostazioni diverse, chiudere Admin Tool e accedere nuovamente allo scanner attraverso Admin Tool. Se ci si connette allo scanner attraverso un indirizzo IP, usare il nuovo indirizzo IP.

4.7.2 Impostazione del server DNS Touch Panel AdminTool Central Admin Console

Si possono impostare un DNS primario e un DNS secondario.

1. Selezionare [Server DNS] in [Impostazioni rete].

⇒ Si visualizza la finestra [Server DNS].

The screenshot shows the 'Server DNS' configuration window. The title bar reads 'Impostazioni rete > Server DNS'. On the left is a sidebar menu with options: 'Impostazioni rete', 'Indirizzo IP', 'Server DNS' (highlighted), 'Server WINS', 'Server NTP', 'Server proxy', 'Impostazioni SNMP', 'SMB 1.0/CIFS', 'Impostazioni avanzate della rete', and 'Verifica dello stato'. At the bottom of the sidebar is 'Esci dal sistema'. The main area contains the following fields:

- 'Inserire le impostazioni del server DNS.'
- 'DNS Primario' with a text input field containing '0 . 0 . 0 . 0'.
- 'DNS Secondario' with a text input field containing '0 . 0 . 0 . 0'.
- 'Trasferimento dinamico di DNS' with a 'Disattiva' button.
- 'Suffisso DNS' with an empty text input field.
- 'FQDN' with a text input field containing '192.168.1.100.dns.local'.

At the bottom right of the window is an 'OK' button.

2. Specificare i singoli elementi.

3. Premere il tasto [OK].

⇒ Le informazioni sono impostate.

4.7.3 Impostazione del server WINS

Touch Panel

AdminTool

Central Admin Console

Si possono impostare un WINS primario e un WINS secondario.

1. Selezionare [Server WINS] in [Impostazioni rete].

⇒ Si visualizza la finestra [Server WINS].

The screenshot shows the 'Server WINS' configuration window. The title bar reads 'Impostazioni rete > Server WINS'. On the left is a sidebar menu with options: 'Impostazioni rete', 'Indirizzo IP', 'Server DNS', 'Server WINS' (highlighted), 'Server NTP', 'Server proxy', 'Impostazioni SNMP', 'SMB 1.0/CIFS', 'Impostazioni avanzate della rete', and 'Verifica dello stato'. At the bottom of the sidebar is 'Esci dal sistema'. The main area contains the text 'Inserire le impostazioni del server WINS.' followed by two input fields: 'WINS Primario' and 'WINS Secondario', both containing the IP address '0 . 0 . 0 . 0'. At the bottom right is an 'OK' button.

2. Specificare i singoli elementi.

3. Premere il tasto [OK].

⇒ Le informazioni sono impostate.

4.7.4 Impostazione del server NTP Touch Panel AdminTool Central Admin Console

Impostare il server NTP.

1. Selezionare [Server NTP] in [Impostazioni rete].

⇒ Si visualizza la finestra [Server NTP].

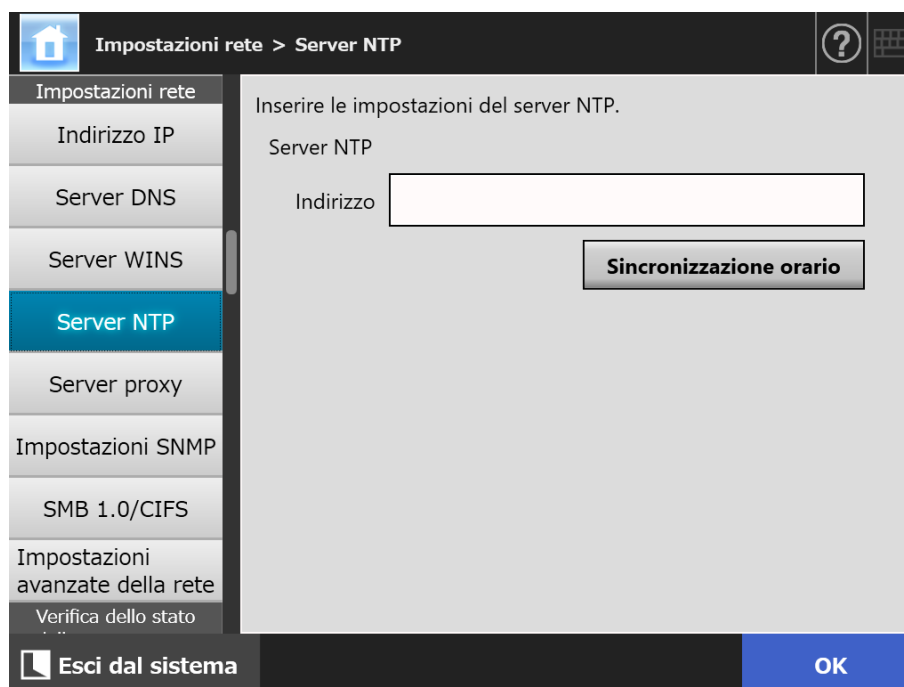

2. Inserire l'indirizzo IP, il nome host o l'FQDN del server NTP nel campo di inserimento [Indirizzo].

3. Premere il tasto [Sincronizzazione orario].

⇒ Viene mostrato il risultato della sincronizzazione dell'orario per il server NTP specificato.

Verificare che la sincronizzazione dell'orario sia stata eseguita correttamente.

4. Premere il tasto [OK] nella finestra di conferma.

5. Premere il tasto [OK].

⇒ Le informazioni sono impostate.

SUGGERIMENTO

- L'ora del sistema viene automaticamente sincronizzata ogni 6 ore al server NTP.
- Quando si cambiano le impostazioni, l'ora del sistema viene sincronizzata immediatamente.
- Per lo schermo tattile, se non vengono eseguite operazioni nel periodo di tempo specificato per la disconnessione, lo scanner si disconnette. Per Admin Tool, se non vengono eseguite operazioni per almeno 20 minuti, la sessione si disconnette.

4.7.5 Impostazione del server proxy Touch Panel Admin Tool Central Admin Console

Impostare se usare un server proxy quando ci si connette a un server FTP o a un server SharePoint.

Se si usa un server proxy per il controllo degli aggiornamenti, è necessario impostare un server proxy HTTP.

1. Selezionare [Server proxy] in [Impostazioni rete].

⇒ Si visualizza la finestra [Server proxy].

Impostazioni rete > Server proxy

Impostazioni rete

- Indirizzo IP
- Server DNS
- Server WINS
- Server NTP
- Server proxy**
- Impostazioni SNMP
- SMB 1.0/CIFS
- Impostazioni avanzate della rete
- Verifica dello stato

Inserire le impostazioni del server proxy.

Server proxy FTP Disattiva * Usato con cartelle di rete del percorso FTP

Indirizzo

Numero di porta (1 - 65535)

Server proxy di HTTP Disattiva * Usare per il controllo degli aggiornamenti.

Indirizzo

Numero di porta (1 - 65535)

Eccezioni

*Non usare un proxy per gli indirizzi che iniziano con:

*Usare un punto e virgola (;) per separare le voci.

Esci dal sistema OK

2. Specificare i singoli elementi.

3. Premere il tasto [OK].

⇒ Le informazioni sono impostate.

4.7.6 Configurazione delle impostazioni SNMP

Touch
Panel

AdminTool

Central Admin
Console

Impostare se ottenere le informazioni MIB o se abilitare la notifica trap.

Per dettagli sulla configurazione dell'impostazioni di SNMP, vedere "[Impostazioni SNMP](#)" (pag. 441).

1. Selezionare [Impostazioni SNMP] in [Impostazioni rete].

⇒ Si visualizza la finestra [Impostazioni SNMP].

The screenshot shows the 'Impostazioni SNMP' window. On the left is a sidebar menu with options: Impostazioni rete, Indirizzo IP, Server DNS, Server WINS, Server NTP, Server proxy, **Impostazioni SNMP**, SMB 1.0/CIFS, Impostazioni avanzate della rete, and Verifica dello stato. At the bottom of the sidebar is 'Esci dal sistema'. The main area is titled 'Impostazioni rete > Impostazioni SNMP' and contains the following fields:

- Inviare MIB:** A toggle switch set to 'Disabilitare'.
- Comunità:** A text input field containing 'public'.
- Contatto:** An empty text input field.
- Luogo:** An empty text input field.
- Notifica trap:** A toggle switch set to 'Disabilitare' and a 'Prova' button.
- Comunità:** A text input field containing 'public'.
- Destinatario:** A large empty text area.

At the bottom right of the main area, there is a note: '*Usare un punto e virgola (;) per separare le voci.' At the bottom of the window are two buttons: 'Esci dal sistema' and 'OK'.

2. Specificare i singoli elementi.

3. Per verificare se la notifica trap è stata inviata correttamente, premere il tasto [Prova].

⇒ Viene eseguita una notifica trap.

4. Premere il tasto [OK].

⇒ Le informazioni sono impostate.

4.7.7 Configurazione delle impostazioni SMB 1.0/CIFS

Touch
Panel

AdminTool

1. Selezionare [SMB 1.0/CIFS] in [Impostazioni di rete].

⇒ Si visualizza la finestra [SMB 1.0/CIFS].

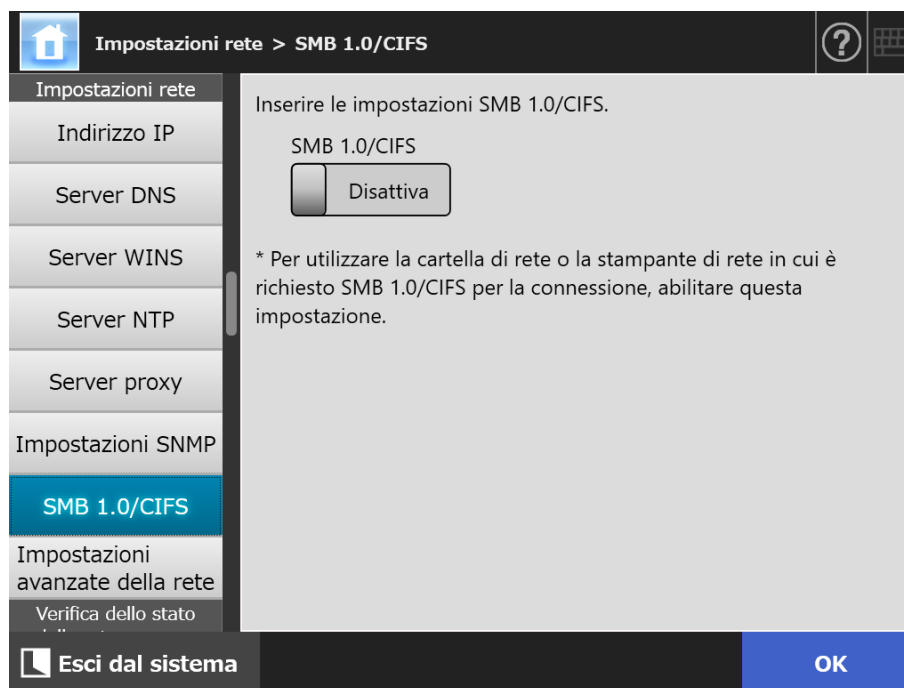

2. Specificare se abilitare o disabilitare SMB 1.0/CIFS.

3. Premere il tasto [OK].

⇒ Si visualizza la finestra di conferma del riavvio.

4. Premere il tasto [OK].

⇒ Lo scanner si riavvia.

SUGGERIMENTO

- Per utilizzare la cartella di rete o la stampante di rete in cui è richiesto SMB 1.0/CIFS per la connessione, abilitare SMB 1.0/CIFS.
- Se SMB 1.0/CIFS è disabilitato, la gerarchia della rete potrebbe non essere visualizzata al momento della registrazione di una cartella di rete selezionando una cartella nella gerarchia della rete o al momento della registrazione di una stampante di rete selezionando una stampante nella gerarchia della rete.
- La connessione allo scanner verrà persa se si cambia l'impostazione per SMB 1.0/CIFS usando Admin Tool. Per continuare con altre impostazioni, attendere un breve periodo di tempo necessario per il riavvio dello scanner, quindi accedere nuovamente allo scanner attraverso Admin Tool.

4.7.8 Configurazione delle impostazioni avanzate della rete



Impostare Modalità velocità link/fronte-retro e Wake On LAN.
 Impostare inoltre se usare la funzione IPv6. Per dettagli sulla funzione IPv6, vedere ["Appendice G Impostazioni IPv6"](#) (pag. 470).

1. Selezionare [Impostazioni avanzate della rete] in [Impostazioni di rete].

⇒ Si visualizza la finestra [Impostazioni avanzate della rete].

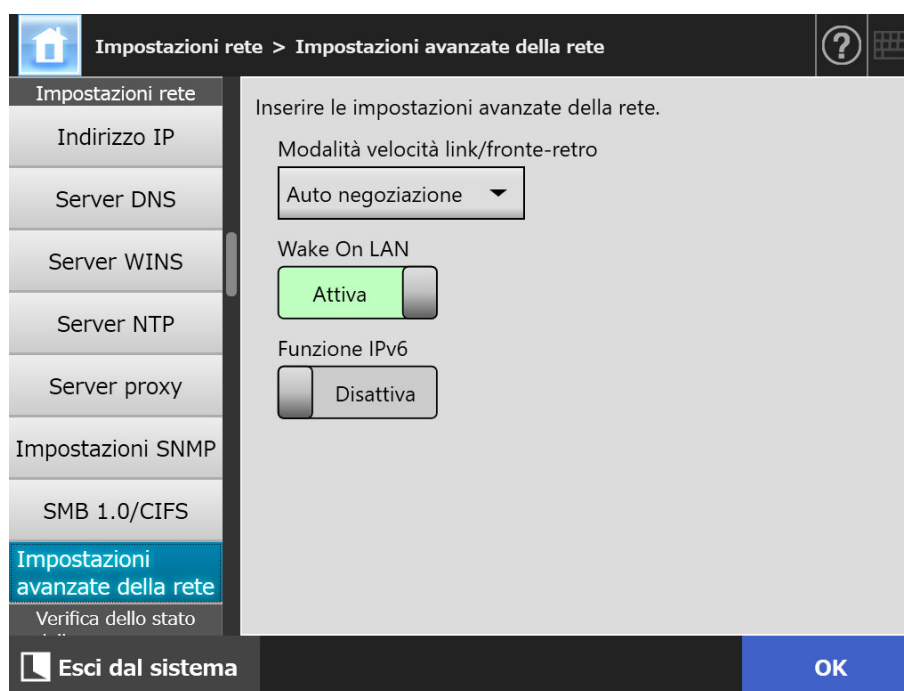

2. Specificare ciascun elemento.

3. Premere il tasto [OK].

⇒ Le informazioni inserite sono impostate.

SUGGERIMENTO

La connessione allo scanner verrà persa se si cambia la funzione IPv6 usando Admin Tool. Per continuare con altre impostazioni, chiudere Admin Tool e accedere nuovamente allo scanner attraverso Admin Tool.

4.8 Controllo dello stato della rete

4.8.1 Controllo della connessione di rete con un test ping



La connessione di rete può essere controllata eseguendo un test ping.

1. Selezionare [Ping] in [Verifica dello stato della rete].

⇒ Si visualizza la finestra [Ping].

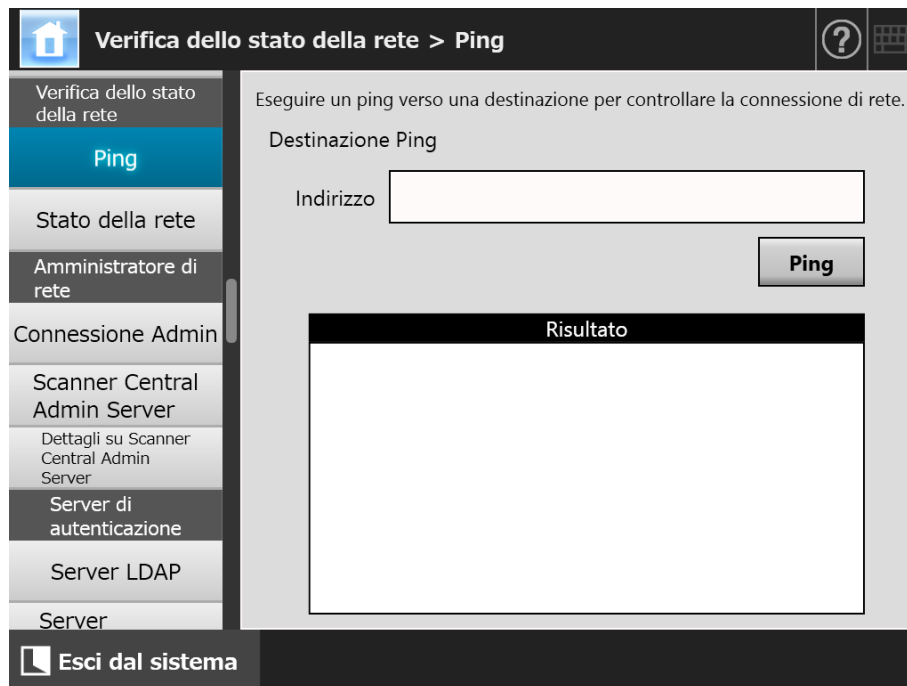

2. Per [Indirizzo] inserire l'indirizzo IP, il nome host o l'FQDN per il server da usare per verificare la connessione di rete.

3. Premere il tasto [Ping].

⇒ Si esegue un test ping e si visualizzano i risultati.

Per dettagli sul risultato, vedere ["Controllo delle operazioni di rete generali con un test ping" \(pag. 380\)](#).

4.8.2 Controllo dello stato operativo della rete Touch Panel AdminTool

È possibile controllare lo stato operativo della rete.

Se le informazioni non si visualizzano, potrebbe darsi che la rete non stia funzionando correttamente. Vedere ["7.2 Soluzione dei problemi di connessione alla rete"](#) (pag. 380) e verificare le impostazioni.

1. Selezionare [Stato della rete] in [Verifica dello stato della rete].

⇒ La finestra [Stato della rete] visualizza lo stato dell'attuale connessione di rete operativa.

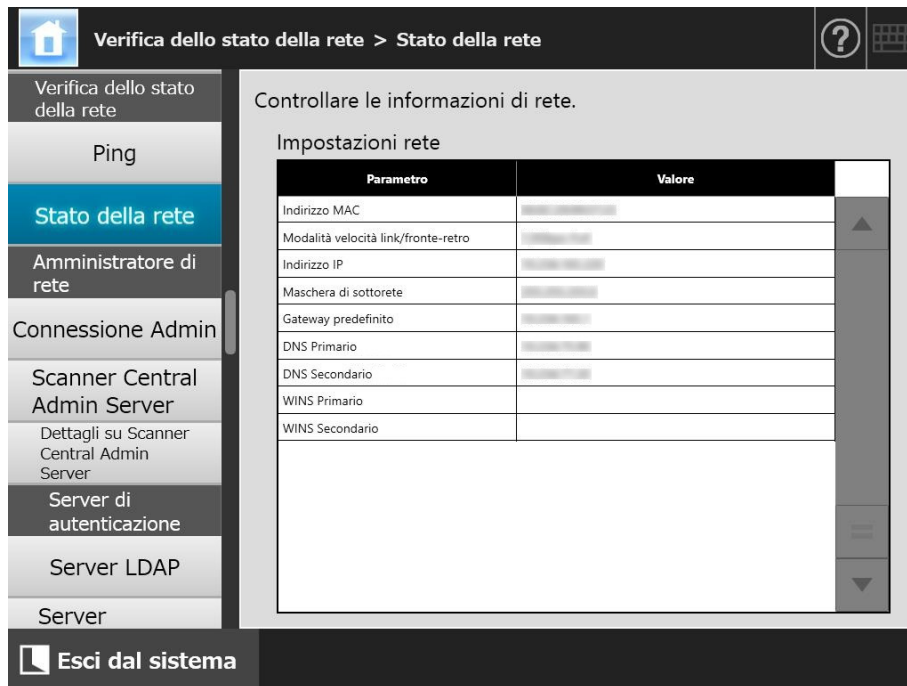

SUGGERIMENTO

- Se la connessione al server LDAP non è possibile, provare quanto segue:
 1. scollegare il cavo LAN;
 2. premere il tasto [Spegni] nello schermo tattile per spegnere lo scanner;
 3. premere il tasto di accensione per riavviare lo scanner con il cavo LAN scollegato;
 4. inserire un indirizzo IP non esistente;
 5. ricollegare il cavo LAN allo scanner.
- Se la connessione al server DHCP non è possibile quando DHCP è impostato su [Attiva], si visualizza "169.254.X.X" per l'indirizzo IP (X è un valore compreso tra 0 e 255).

4.9 Configurazione delle impostazioni di amministrazione della rete

4.9.1 Impostazioni della connessione dell'amministratore



Per usare Admin Tool o Central Admin Server per lo scanner, eseguire le impostazioni di connessione.

1. Selezionare [Connessione Admin] in [Amministratore di rete].

⇒ Si visualizza la finestra [Connessione Admin].

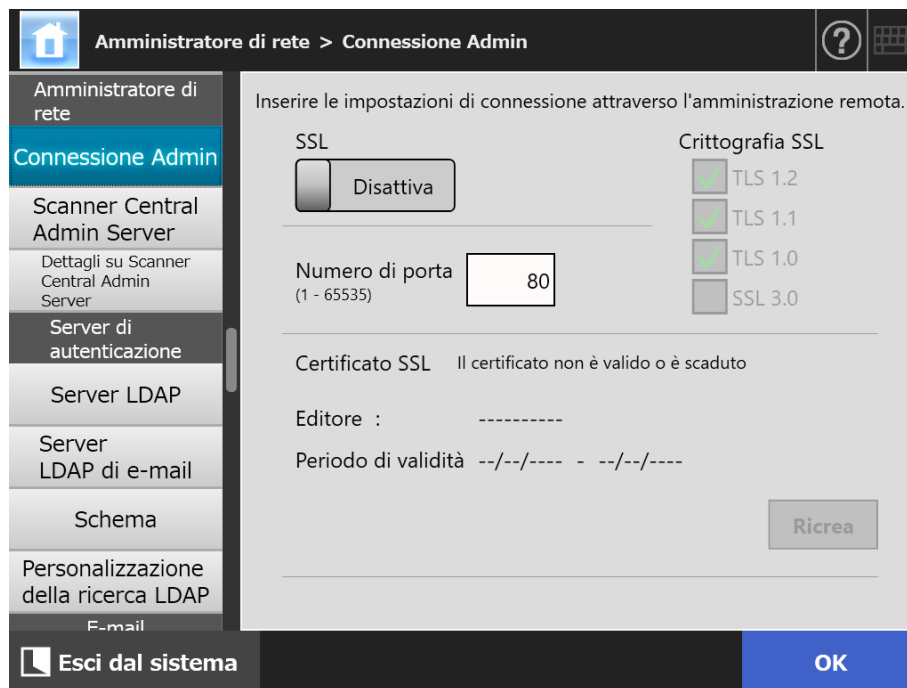

2. Specificare i singoli elementi.

3. Premere il tasto [OK].

⇒ Le informazioni sono impostate.

ATTENZIONE

La connessione allo scanner verrà persa se si cambiano le impostazioni di connessione dell'amministratore usando Admin Tool. Per continuare con altre impostazioni, chiudere Admin Tool e accedere nuovamente allo scanner attraverso l'Admin Tool con le impostazioni modificate.

4.9.2 Impostazione di Central Admin Server Touch Panel AdminTool Central Admin Console

Impostare se gestire lo scanner attraverso l'amministrazione centrale.

Quando [Central Admin] è abilitato, lo scanner viene registrato in Central Admin Server come destinazione dell'amministrazione centrale.

1. Selezionare [Scanner Central Admin Server] in [Amministratore di rete].

⇒ Si visualizza la finestra [Scanner Central Admin Server].

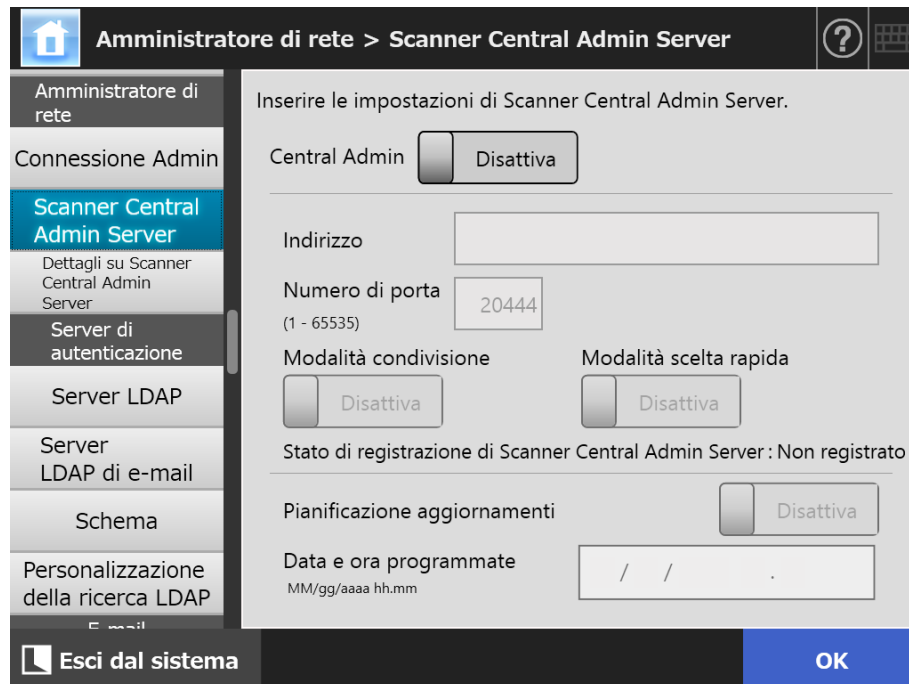

2. Specificare i singoli elementi.

Gli aggiornamenti automatici vengono applicati al sistema dello scanner (incluse la protezione e le opzioni installate), la configurazione di sistema e i componenti aggiuntivi.

SUGGERIMENTO

- Se la registrazione con Central Admin Server è riuscita, il valore di "Lo stato di attività del server dello scanner è:" cambia da "Non registrato" a "Registrato". Anche quando i valori di impostazione sono corretti, se la rete non è connessa o Central Admin Server è in uno stato di sospensione, la registrazione non sarà possibile. In questi casi, se [Central Admin] è [Attiva], il processo verrà rieseguito all'accensione successiva dello scanner o quando uscirà dalla modalità standby.
- Per dettagli sulle impostazioni richieste per usare SSL per la comunicazione tra Central Admin Server e lo scanner, vedere ["4.9.1 Impostazioni della connessione dell'amministratore"](#) (pag. 117).
- Quando la condivisione dell'utente o le impostazioni di scelta rapida sono abilitate, se non è possibile comunicare con Central Admin Server, alla connessione si visualizza un messaggio di conferma. Se si preme il tasto [OK], vengono usate le impostazioni salvate nello scanner. Premendo il tasto [Annulla] si ritorna alla schermata di accesso.

- Se "Pianificazione aggiornamenti" è abilitato, si verifica quanto segue:
 - gli aggiornamenti automatici si avviano quando lo scanner è in modalità standby o quando l'utente non è connesso mentre lo scanner è acceso.
Gli aggiornamenti vengono eseguiti anche in una data e un'ora specificati con le notifiche da Central Admin Server o in un ambiente in cui non può essere usata la riattivazione LAN;
 - quando la riattivazione LAN è abilitata, gli aggiornamenti automatici si avviano anche che lo scanner è spento;
 - quando l'impostazione per un aggiornamento automatico da Central Admin Server viene distribuita agli scanner, se l'aggiornamento è impostato entro 10 minuti dopo la distribuzione dell'impostazione, l'impostazione non verrà applicata.
Per abilitare le nuove impostazioni del sistema in un ambiente in cui le richieste di aggiornamento non vengono emesse, gli scanner devono essere riavviati o disconnessi. Per evitare l'aggiornamento contemporaneo di più software, abilitare una restrizione del periodo di tempo dell'aggiornamento del software. Le impostazioni del sistema possono essere aggiornate anche quando gli aggiornamenti sono limitati. Per dettagli consultare Scanner Central Admin Guida dell'utente;
 - se il tempo di aggiornamento automatico prestabilito è impostato sia su Central Admin Console sia su Admin Tool, verranno abilitate le impostazioni più recenti.

3. Premere il tasto [OK].

- ⇒ Le informazioni sono impostate.
- ⇒ Se [Central Admin] è attivo, le informazioni dello scanner vengono inviate a Central Admin Server.
Se l'esecuzione è riuscita, [Stato di registrazione di Scanner Central Admin Server] cambia in [Registrato].

4.9.3 Impostazione di Central Admin Server (dettagli)

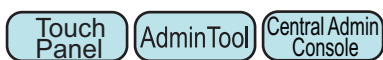

Impostare il riconoscimento dello scanner per abilitare l'amministrazione centrale.

1. Selezionare [Dettagli su Scanner Central Admin Server] in [Amministratore di rete].

⇒ Si visualizza la finestra [Dettagli su Scanner Central Admin Server].

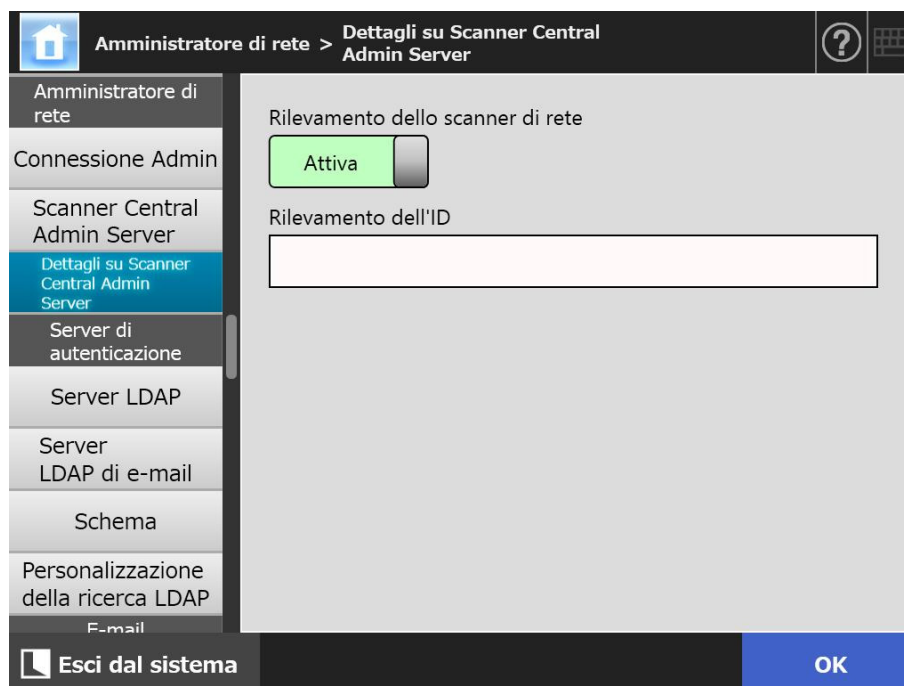

2. Specificare i singoli elementi.

3. Premere il tasto [OK].

⇒ Le informazioni sono impostate.

4.10 Impostazione del server di autenticazione

4.10.1 Impostazione del server LDAP di connessione

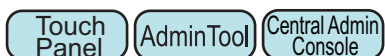

Se si imposta un server LDAP di connessione, verrà controllata l'autenticazione dell'utente.

1. Selezionare [Server LDAP] in [Server di autenticazione].

⇒ Si visualizza la finestra [Server LDAP].

2. Specificare i singoli elementi.

- Quando [Disattivare] è selezionato per [Tipo di server]: il server LDAP non viene usato. Premere il tasto [OK] per confermare le impostazioni.
- Quando [Altro server LDAP] è selezionato per [Tipo di server]: per [Autorizzazione per l'accesso al server LDAP] inserire il nome di un utente autorizzato e una password quando si ricerca un utente da collegare al server LDAP.
- Quando [Active Directory] o [Active Directory Global Catalog] è selezionato per [Tipo di server]: per [Autorizzazione per l'accesso al server LDAP] inserire le informazioni di autenticazione di Active Directory.
- Per dettagli sulla relazione tra le stringhe di caratteri da inserire in [Base di ricerca (DN)] e la destinazione di ricerca di LDAP, vedere "[Destinazione della ricerca di LDAP](#)" (pag. 123).

3. Per controllare la connessione con il server LDAP premere il tasto [Connetti].

- ⇒ Quando [Tipo di server] è [Active Directory] o [Active Directory Global Catalog], si visualizza la finestra [Autenticazione]. Inserire i dettagli di autenticazione per confermare l'accesso al server LDAP e premere il tasto [OK].



The image shows a dialog box titled "Autenticazione". It has a dark header bar with a question mark icon and a keyboard icon. The main area is light gray and contains two text input fields. The first field is labeled "Nome utente" and the second is labeled "Password". At the bottom of the dialog, there are two buttons: "Annulla" on the left and "OK" on the right.

- ⇒ Quando [Tipo di server] è [Altro server LDAP], l'autenticazione viene eseguita con le informazioni inserite in [Autorizzazione per l'accesso al server LDAP].
- ⇒ Una volta completata l'autenticazione e stabilita la connessione, si visualizza la finestra [Server LDAP].

4. Premere il tasto [OK].

- ⇒ Le informazioni sono impostate.

■ Destinazione della ricerca di LDAP

L'area e il metodo di ricerca per le ricerche del server LDAP sono diverse a seconda della connessione del server LDAP o delle impostazioni della base di ricerca (DN) (punto 2 di "4.10.1 Impostazione del server LDAP di connessione" (pag. 121)).

Le destinazioni di ricerca LDAP in ciascuna impostazione sono le seguenti:

- Per la connessione a un server LDAP (quando [Active Directory] o [Altro server LDAP] è selezionato al punto 2)

Di seguito viene mostrato un esempio (in cui il nome del dominio è *example.com*) per la [Base di ricerca (DN)]. Il testo in corsivo rappresenta le stringhe di caratteri variabili.

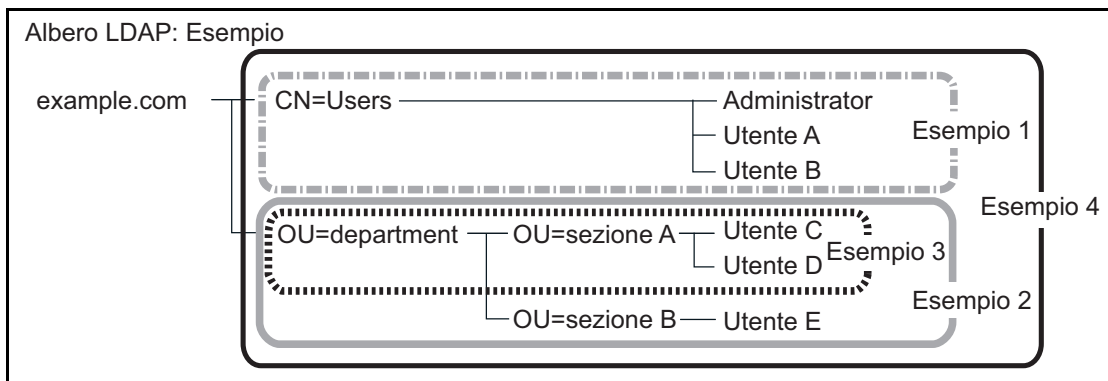

Di qui in avanti verrà usato Active Directory come esempio per descrivere le destinazioni di ricerca.

Esempio 1: quando si cerca (Administratore, Utente A, Utente B)

CN=Users, DC=example, DC=com

La configurazione di Active Directory è la seguente:

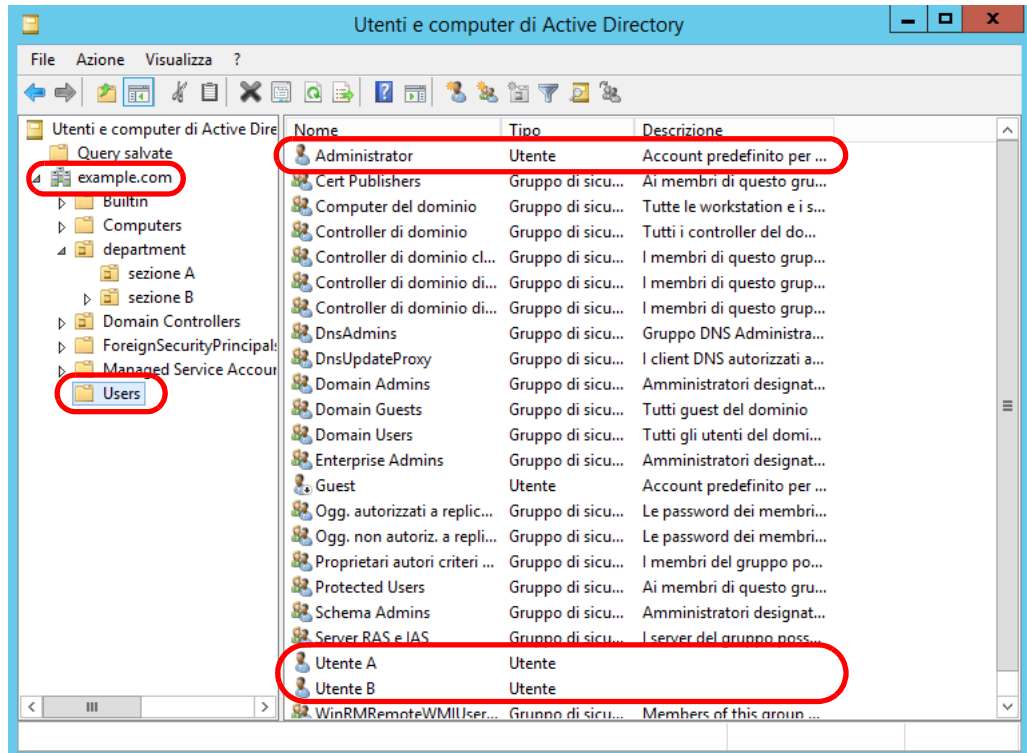

Esempio 2: quando si cerca (Utente C, Utente D, Utente E)
OU=department, DC=example, DC=com
La configurazione di Active Directory è la seguente:

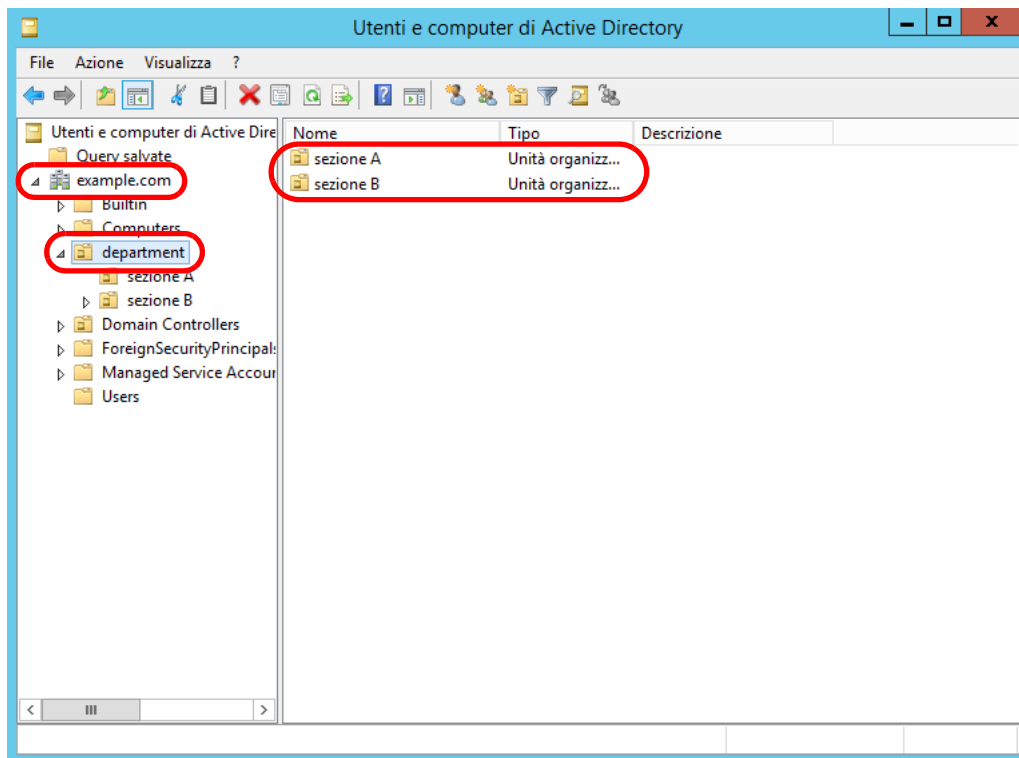

Esempio 3: quando si cerca (Utente C, Utente D)
OU=section A, OU=department, DC=example, DC=com
La configurazione di Active Directory è la seguente:

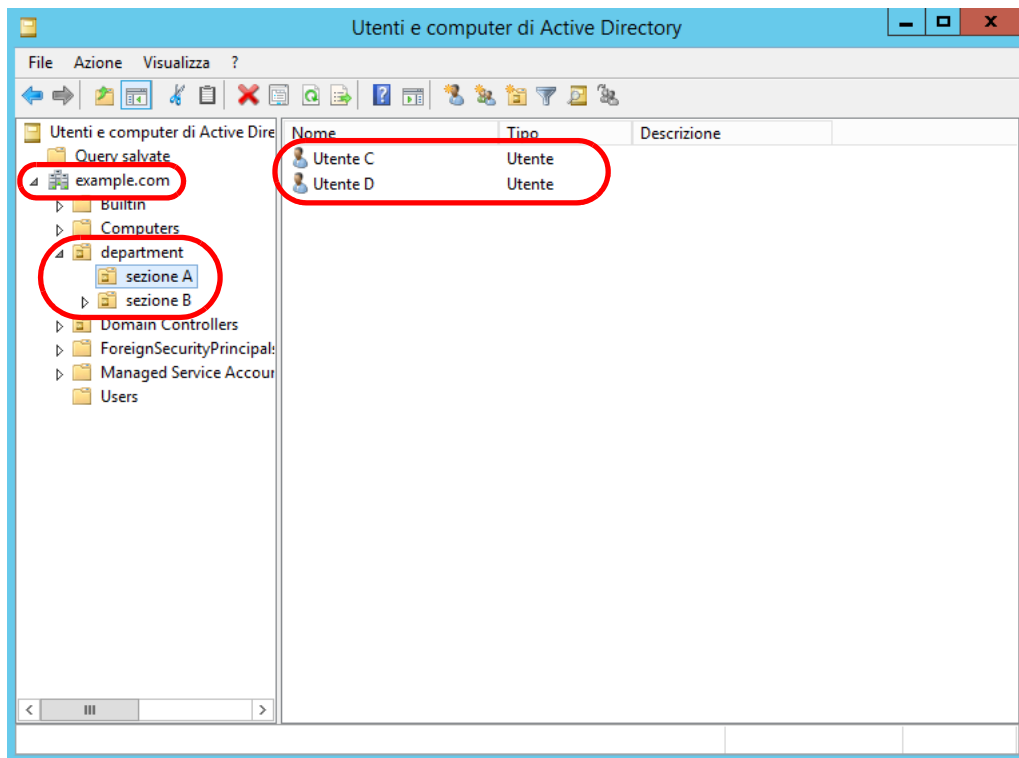

Esempio 4: quando si cerca per tutti gli utenti
nessuna impostazione di [Base di ricerca (DN)] o DC=*example*,
DC=*com*

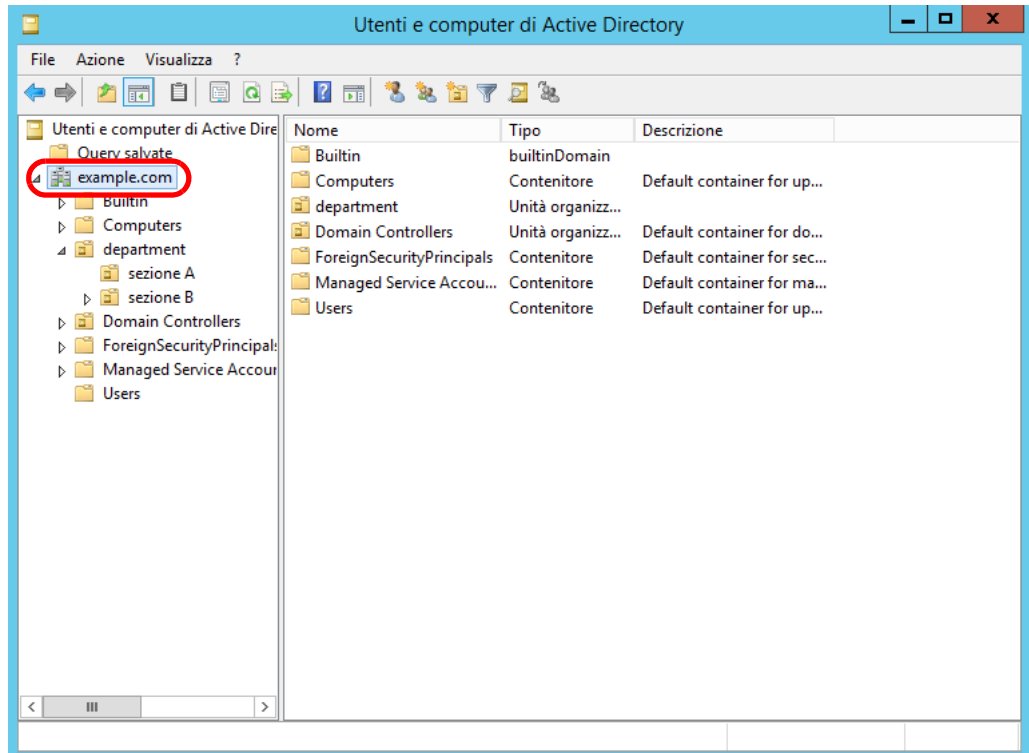

- Per connettersi al server di Global Catalog (quando [Active Directory Global Catalog] è selezionato al [punto 2](#))
 Di seguito viene mostrato un esempio (in cui il nome del dominio principale è *example.com*) e il nome del sottodominio è *sub.example.com*) per la [Base di ricerca (DN)]. Il testo in corsivo rappresenta le stringhe di caratteri variabili.

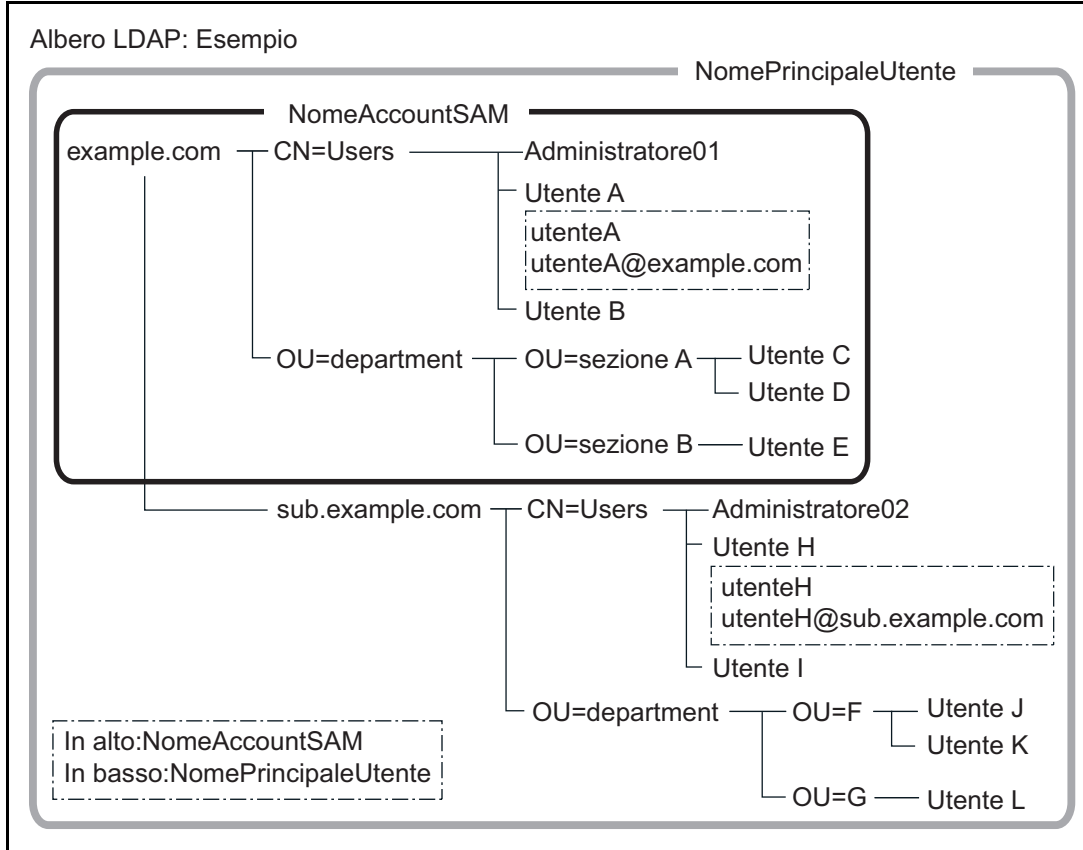

Esempio: quando si cerca in tutto il dominio
 nessuna impostazione di [Base di ricerca (DN)] o *DC=example, DC=com*
 La disponibilità di accesso di uno stesso utente regolare è diversa a seconda che venga usato NomeAccountSAM o NomePrincipaleUtente come nome di accesso, come riportato di seguito:

Utente abituale	Nome di accesso	Accesso possibile
	In alto: NomeAccountSAM In basso: NomePrincipaleUtente	
Utente A	utenteA	Sì
	utenteA@example.com	Sì
Utente H	utenteH	—
	utenteH@sub.example.com	Sì

Sì: Possibile —: Non possibile

Il nome account SAM è il nome di accesso dell'utente di Active Directory (sAMAccountName).

SUGGERIMENTO

Quando si specifica il nome di un account SAM con il nome di un dominio, scrivere "*nome_dominio\nome_account_SAM*".

Il nome dell'utente principale è il nome di accesso dell'utente di Active Directory (userPrincipalName).

4.10.2 Impostazioni del server LDAP di e-mail



Se si imposta un server LDAP di e-mail, si possono eseguire ricerche all'interno della lista LDAP nella finestra [Rubrica e-mail].

1. Selezionare [Server LDAP di e-mail] in [Server di autenticazione].

⇒ Si visualizza la finestra [Server LDAP di e-mail].

2. Specificare i singoli elementi.

- Quando [Disattivare] è selezionato per [Tipo di server]: il server LDAP non viene usato. Premere il tasto [OK] per confermare le impostazioni.
- Quando [Altro server LDAP] è selezionato per [Tipo di server]: per [Autorizzazione per l'accesso al server LDAP] inserire il nome di un utente autorizzato e una password quando si ricerca un utente da collegare al server LDAP.
- Quando [Active Directory] o [Active Directory Global Catalog] è selezionato per [Tipo di server]: per [Autorizzazione per l'accesso al server LDAP] inserire le informazioni di autenticazione di Active Directory.
- Per dettagli sulla relazione tra le stringhe di caratteri da inserire in [Base di ricerca (DN)] e la destinazione di ricerca di LDAP, vedere "[Destinazione della ricerca di LDAP](#)" (pag. 123).

3. Premere il tasto [OK].

⇒ Le informazioni sono impostate.

4.10.3 Impostazione dello schema

Touch Panel

AdminTool

Central Admin Console

Associare l'elemento di ricerca con lo schema del server LDAP per la ricerca LDAP nella rubrica e-mail.

1. Selezionare [Schema] in [Server di autenticazione].

⇒ Si visualizza la finestra [Schema].

2. Associare gli elementi di ricerca e lo schema.

3. Premere il tasto [OK].

⇒ Le informazioni sono impostate.

ATTENZIONE

Per usare il server LDAP di e-mail, utilizzare un account di accesso dell'utente. Se il server LDAP di connessione e il server LDAP di e-mail sono diversi, a seconda della configurazione del dominio o del formato del nome di accesso, può non essere possibile usare il server LDAP di e-mail. Per dettagli, vedere "[Destinazione della ricerca di LDAP](#)" (pag. 123).

4.10.4 Impostazione dei parametri di ricerca LDAP

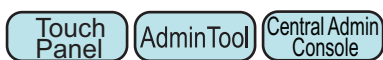

Impostare i parametri di ricerca LDAP.

I parametri di ricerca LDAP sono condizioni di ricerca specificate per i tasti (a destra e al centro) visualizzati nella lista LDAP della finestra [Rubrica e-mail].

I tasti sono, per esempio, [Nome] e [Cognome] nella finestra seguente.

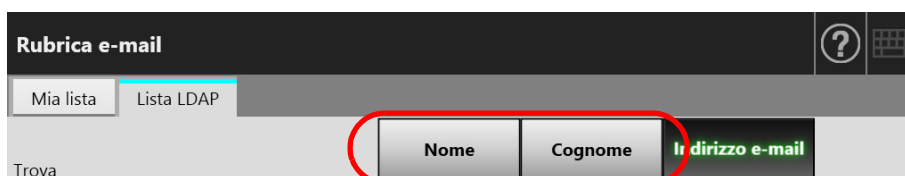

Premendo un tasto della condizione di ricerca, l'ordine di visualizzazione degli indirizzi e-mail registrati nella rubrica possono essere cambiati secondo le condizioni di ricerca specificate per il tasto.

Per dettagli sulla finestra [Rubrica e-mail] - scheda [Lista LDAP], vedere ["5.4.1 Selezione di una destinazione e-mail dalla rubrica degli indirizzi"](#) (pag. 244).

1. Selezionare [Personalizzazione della ricerca LDAP] in [Server di autenticazione].

⇒ Si visualizza la finestra [Personalizzazione della ricerca LDAP].

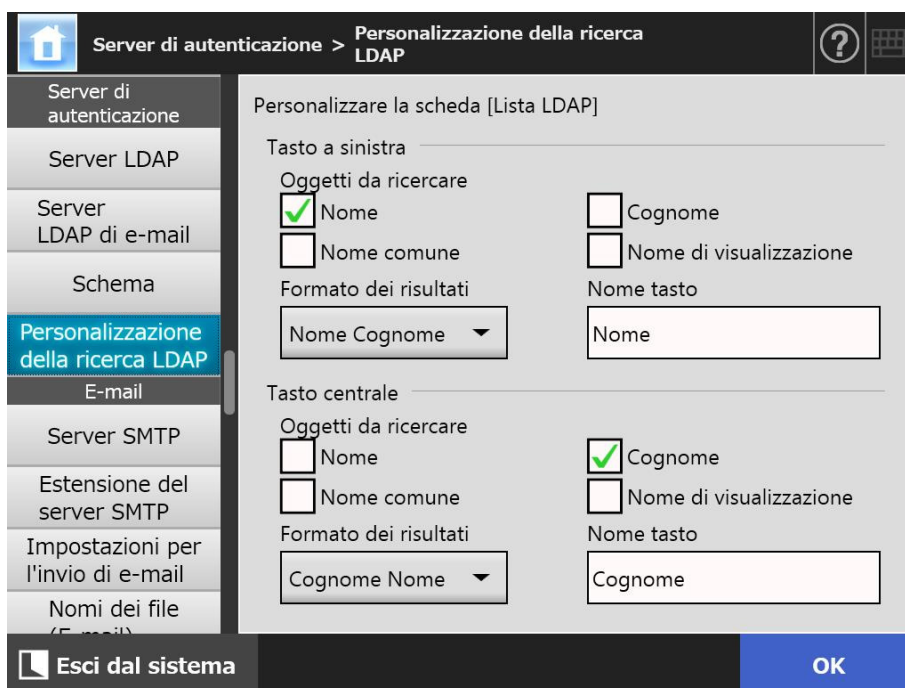

SUGGERIMENTO

Di seguito viene mostrata la corrispondenza tra le impostazioni della finestra [Personalizzazione della ricerca LDAP] e i tasti delle condizioni di ricerca nella finestra [Rubrica e-mail] - scheda [Lista LDAP].

- **Tasto a sinistra**

Determina l'impostazione del tasto a sinistra nella scheda [Lista LDAP].

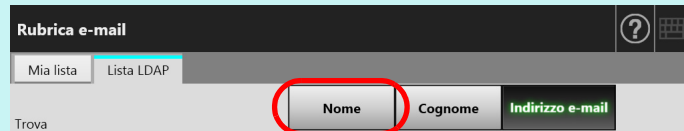

- **Tasto centrale**

Determina l'impostazione del tasto centrale nella scheda [Lista LDAP].

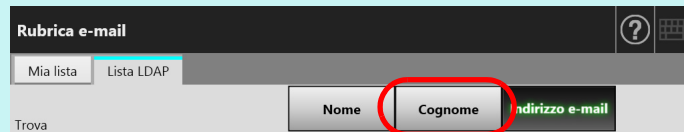
**2. Specificare i singoli elementi.****3. Premere il tasto [OK].**

⇒ Le informazioni sono impostate.

4.11 Configurazione delle impostazioni relative alle e-mail

4.11.1 Impostazione del server SMTP Touch Panel Admin Tool Central Admin Console

1. Selezionare [Server SMTP] in [E-mail].

⇒ Si visualizza la finestra [Server SMTP].

The screenshot shows the 'Server SMTP' configuration window. The left sidebar contains a menu with the following items: E-mail, Server SMTP (highlighted), Estensione del server SMTP, Impostazioni per l'invio di e-mail, Nomi dei file (E-mail), Fax, Server fax, Salva, Cartelle di rete, Cartella del server FTP, and Cartella SharePoint. At the bottom of the sidebar are 'Esci dal sistema' and 'OK' buttons. The main content area is titled 'E-mail > Server SMTP' and contains the following settings:

- Inserire le impostazioni del server SMTP.**
- Indirizzo:** [Empty text box]
- SSL:** Disattiva (dropdown menu)
- Numero di porta:** 25 (range: 1 - 65535)
- Controllare il time out della connessione:** (30 sec quando è impostato [Disattiva])
- Time out della connessione:** 30 sec (range: 1-300)
- Divisione dell'e-mail:** Disattiva (checkbox)
- Dimensione del segmento:** 256 KB (range: 64-10240)
- Dimensione Massima Allegati:** 10 MB (range: 1-20)
- Limite di avviso degli indirizzi:** 100 (range: 2-1000)

2. Specificare i singoli elementi.

3. Premere il tasto [OK].

⇒ Le informazioni sono impostate.

4.11.2 Impostazione del server SMTP (estensione)



1. Selezionare [Estensione del server SMTP] in [E-mail].

⇒ Si visualizza la finestra [Estensione del server SMTP].

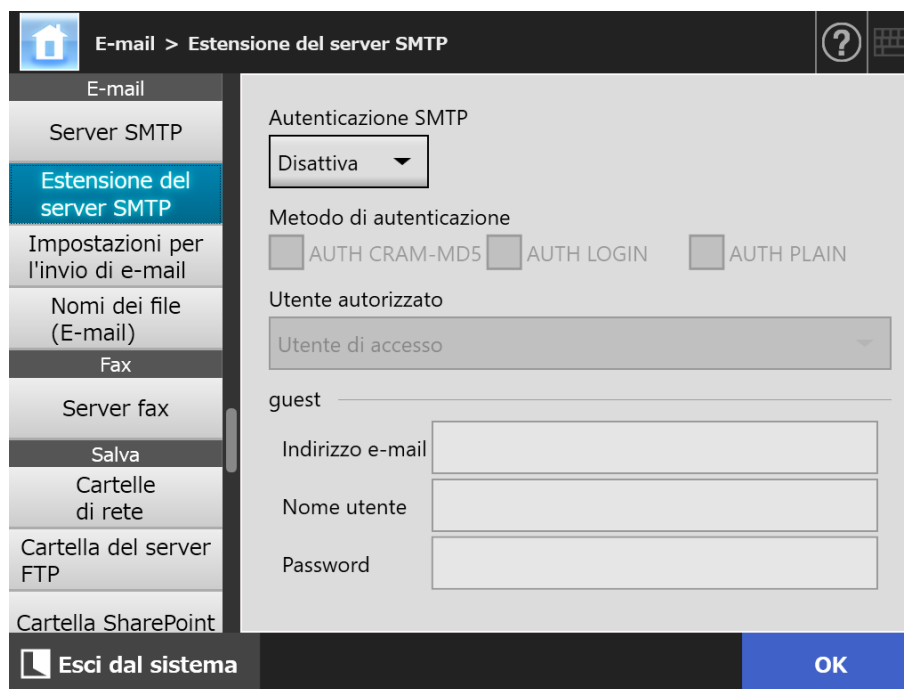

2. Specificare i singoli elementi.

3. Premere il tasto [OK].

⇒ Le informazioni sono impostate.

4.11.3 Configurazione delle impostazioni per l'invio di e-mail



Configurare la finestra [Impostazioni per l'invio di e-mail] per spedire via e-mail le immagini scandite. Impostare la codifica dei caratteri usati per l'invio dell'e-mail.

1. Selezionare [Impostazioni per l'invio di e-mail] in [E-mail].

⇒ Si visualizza la finestra [Invio di e-mail].

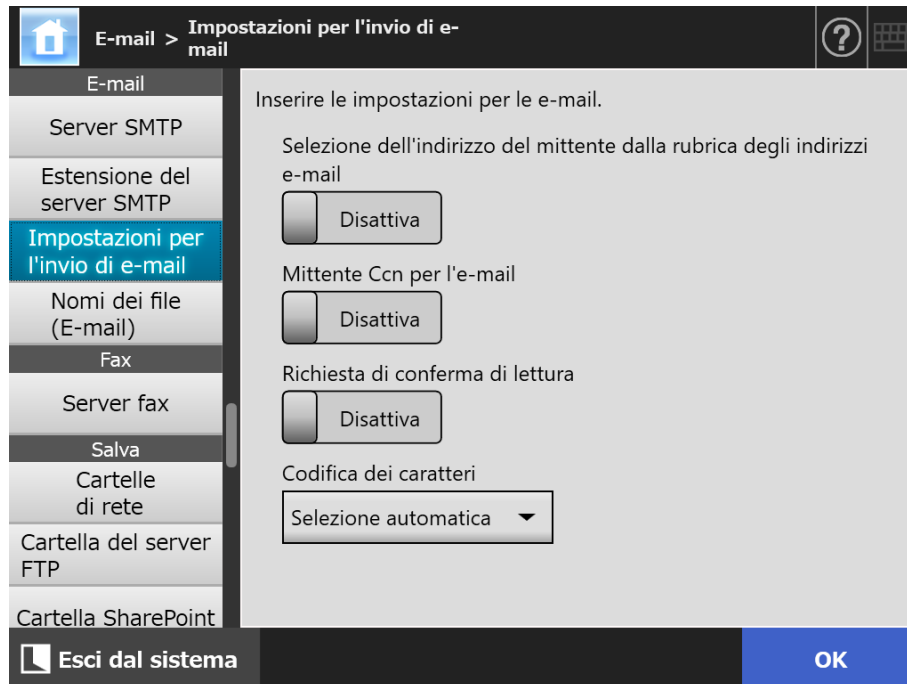

2. Specificare i singoli elementi.

3. Premere il tasto [OK].

⇒ Le informazioni sono impostate.

4.11.4 Impostazione del formato del nome di un file per inviare i dati

scanditi in allegato a e-mail



Impostare il formato del nome del file quando si allegano i dati scanditi a un'e-mail. Il nome del file specificato qui è visualizzato nel campo di inserimento [Nome file] nella finestra [Impostazioni per l'invio di e-mail] come valore predefinito.

1. Selezionare [Nomi dei file (E-mail)] in [E-mail].

⇒ Si visualizza la finestra [Nomi dei file (E-mail)].

2. Specificare i singoli elementi.

3. Controllare il formato del nome del file.

4. Premere il tasto [OK].

⇒ Le informazioni sono impostate.

4.12 Impostazione del server fax

Touch
Panel

AdminTool

Central Admin
Console

Impostare il server fax.

1. Selezionare [Server fax] in [Fax].

⇒ Si visualizza la finestra [Server fax].

2. Specificare i singoli elementi.

Inserire l'indirizzo e-mail del destinatario per [Destinatario] e l'indirizzo e-mail del mittente per [Da].

Per dettagli sui valori di impostazione dell'indirizzo e-mail, vedere "[B.1 Valori di impostazione dell'indirizzo e-mail](#)" (pag. 420).

3. Premere il tasto [OK].

⇒ Le informazioni sono impostate.

ATTENZIONE

Per usare Internet FAX, potrebbe essere richiesto l'inserimento di informazioni nel Corpo quali la password. Per aumentare la sicurezza, abilitare SSL in [Server SMTP] nella finestra dell'amministratore.

È necessario che il servizio FAX supporti SSL.

4.13 Impostazioni delle cartelle per il salvataggio dei dati scanditi

Le seguenti cartelle possono essere impostate per il salvataggio dei dati scanditi:

- Cartelle di rete
- Cartella del server FTP
- Cartella SharePoint

4.13.1 Impostazioni delle cartelle di rete

Touch Panel

Admin Tool

Central Admin Console

È possibile impostare una lista di cartelle di rete come destinazioni di [Salvataggio] dei dati scanditi.

Si possono aggiungere fino a un massimo di 100 cartelle di rete, cartelle del server FTP e cartelle SharePoint.

Per dettagli sulle impostazioni delle cartelle del server FTP, vedere ["4.13.2 Impostazioni delle cartelle del server FTP"](#) (pag. 144).

Per dettagli sulle impostazioni delle cartelle SharePoint, vedere ["4.13.3 Impostazione delle cartelle SharePoint"](#) (pag. 148).

Una cartella di rete può essere aggiunta nei seguenti modi:

- Reti ad albero
Selezionare una cartella di rete dalla rete ad albero.
Per dettagli, vedere ["Registrazione di una cartella di rete \(reti ad albero\)"](#) (pag. 139).
- Percorso di rete
Impostare una cartella di rete inserendo il nome del percorso alla cartella del server file.
Per dettagli, vedere ["Registrazione di una cartella di rete \(percorso di rete\)"](#) (pag. 141).

Per dettagli sulle impostazioni del nome di un file per i dati scanditi da salvare in una cartella di rete, vedere ["4.13.4 Impostazioni del formato del nome del file quando si salvano i dati scanditi"](#) (pag. 152).

ATTENZIONE

Quando si registra una cartella di rete, tenere presente quanto segue:

- la cartella di rete è registrata come percorso di rete. Se la cartella di rete è condivisa e la lunghezza dell'intero percorso incluso il nome del file supera 259 caratteri, il file dei dati salvati non è visualizzabile. Prima di registrare una cartella di rete (Windows), controllare che la lunghezza di tutto il percorso di file + nome non superi i 259 caratteri;
- se la cartella selezionata è stata creata usando una lingua diversa da quella del sistema operativo, la registrazione della cartella di rete potrebbe non essere completata correttamente.

Il nome della cartella di rete non è visualizzato correttamente poiché contiene codici non riconoscibili;

- se le cartelle da visualizzare sono molte, potrebbe essere necessario del tempo per la loro apertura.

■ Registrazione di una cartella di rete (reti ad albero)

1. Selezionare [Cartelle di rete] in [Cartelle di rete].

⇒ Si visualizza la finestra [Cartelle di rete].

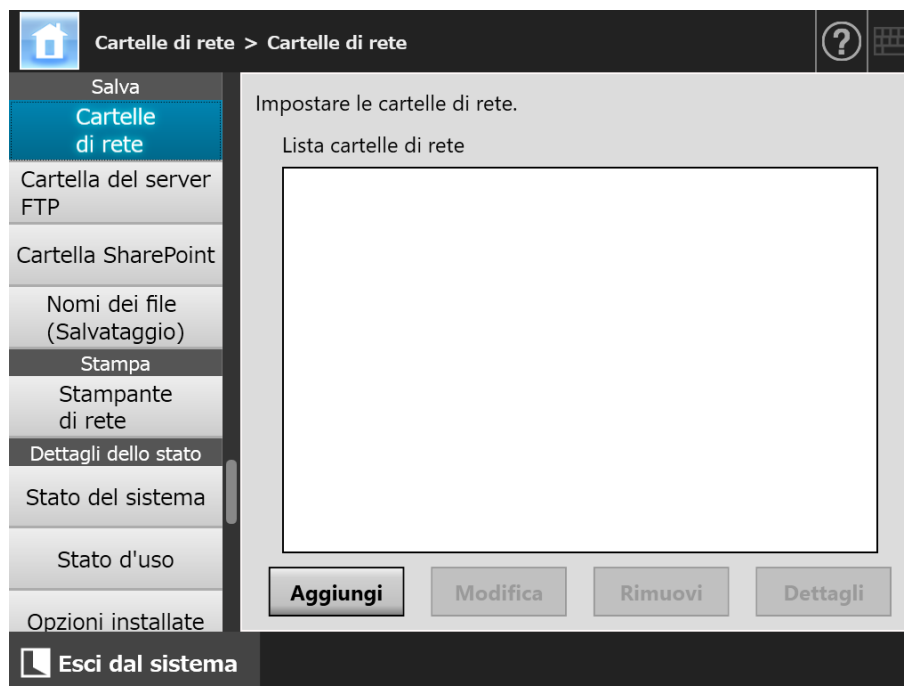

2. Premere il tasto [Aggiungi].

⇒ Si visualizza la finestra per selezionare una cartella di rete.

ATTENZIONE

I domini desiderati potrebbero non essere visualizzati nella lista dei domini. In questo caso, inserire direttamente il nome del percorso del server file o attendere qualche minuto prima di riaprire la finestra per aggiungere una cartella di rete.

3. Selezionare un dominio

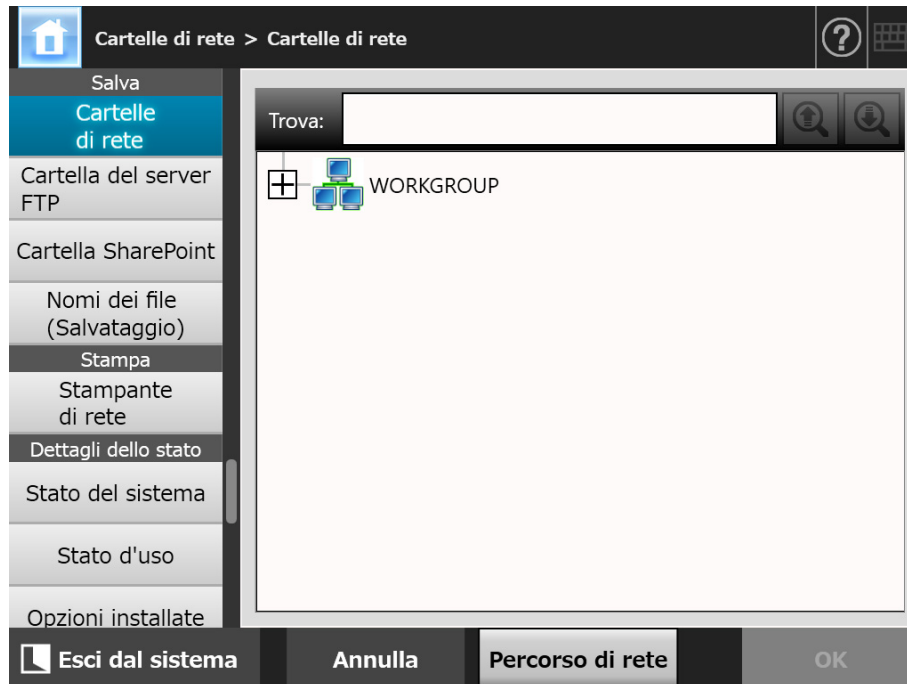

⇒ La rete ad albero si espande e si visualizzano i nomi dei computer subordinati. Se si visualizza una finestra di autenticazione, inserire il nome dell'utente e una password. Se l'autenticazione va a buon fine, si visualizzano i nomi dei computer subordinati.

4. Selezionare un computer

⇒ La rete ad albero si espande e si visualizzano i nomi delle cartelle di rete subordinate.

Se si visualizza una finestra di autenticazione, inserire il nome dell'utente e una password. Se l'autenticazione va a buon fine, si visualizzano i nomi delle cartelle di rete subordinate.

5. Selezionare una cartella di rete

La cartella selezionata si aprirà mostrando tutte le sottocartelle, che possono essere selezionate a turno (fino a sette livelli, incluso il dominio principale).

6. Premere il tasto [OK].

⇒ La cartella di rete selezionata è aggiunta alla lista delle cartelle di rete.

SUGGERIMENTO

Il nome della cartella di rete predefinita sarà lo stesso della cartella selezionata dalla rete ad albero. Per dettagli su come cambiare il nome della cartella di rete, vedere "[Modifica del nome di una cartella di rete](#)" (pag. 142).

■ Registrazione di una cartella di rete (percorso di rete)

1. Selezionare [Cartelle di rete] in [Cartelle di rete].

⇒ Si visualizza la finestra [Cartelle di rete].

2. Premere il tasto [Aggiungi].

⇒ Si visualizza la finestra per selezionare una cartella di rete.

3. Premere il tasto [Percorso di rete].

⇒ Si visualizza la finestra per aggiungere una cartella di rete.

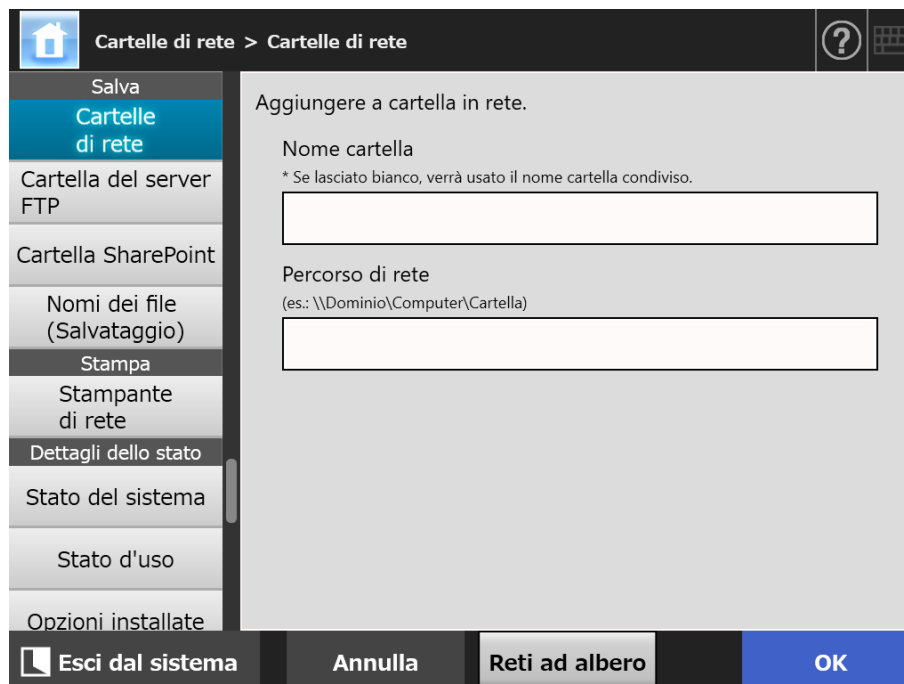

4. Specificare i singoli elementi.

5. Premere il tasto [OK].

⇒ La cartella di rete è aggiunta alla lista delle cartelle di rete.

ATTENZIONE

Specificare il nome del dominio all'inizio del nome del percorso della cartella di rete.

SUGGERIMENTO

- La copia della cartella di rete sarà la stessa della copia specificata in questa finestra. Per dettagli su come cambiare il nome della cartella di rete, vedere "[Modifica del nome di una cartella di rete](#)" (pag. 142).
- Potrebbe visualizzarsi la finestra di autenticazione.

■ **Modifica del nome di una cartella di rete**

- 1. Selezionare [Cartelle di rete] in [Cartelle di rete].**
⇒ Si visualizza la finestra [Cartelle di rete].
- 2. Selezionare la cartella di rete cui modificare il nome.**
- 3. Premere il tasto [Modifica].**
⇒ Si visualizza la finestra per modificare una cartella di rete.
- 4. Inserire il nome di una cartella.**
- 5. Premere il tasto [OK].**
⇒ Il nome della cartella di rete è cambiato.

■ **Eliminazione di una cartella di rete**

- 1. Selezionare [Cartelle di rete] in [Salvataggio].**
⇒ Si visualizza la finestra [Cartelle di rete].
- 2. Selezionare la cartella di rete da eliminare dalla lista delle cartelle.**
- 3. Premere il tasto [Rimuovi].**
⇒ Si visualizza la finestra per eliminare una cartella di rete.
- 4. Confermare che i dettagli della cartella di rete da eliminare siano corretti e premere il tasto [Sì].**
⇒ La cartella di rete selezionata è eliminata dalla lista delle cartelle di rete.

■ Visualizzazione dei dettagli della cartella di rete

1. Selezionare [Cartelle di rete] in [Cartelle di rete].

⇒ Si visualizza la finestra [Cartelle di rete].

2. Selezionare la cartella di rete dalla lista delle cartelle.

3. Premere il tasto [Dettagli].

⇒ Si visualizzano le informazioni sulla cartella di rete selezionata.

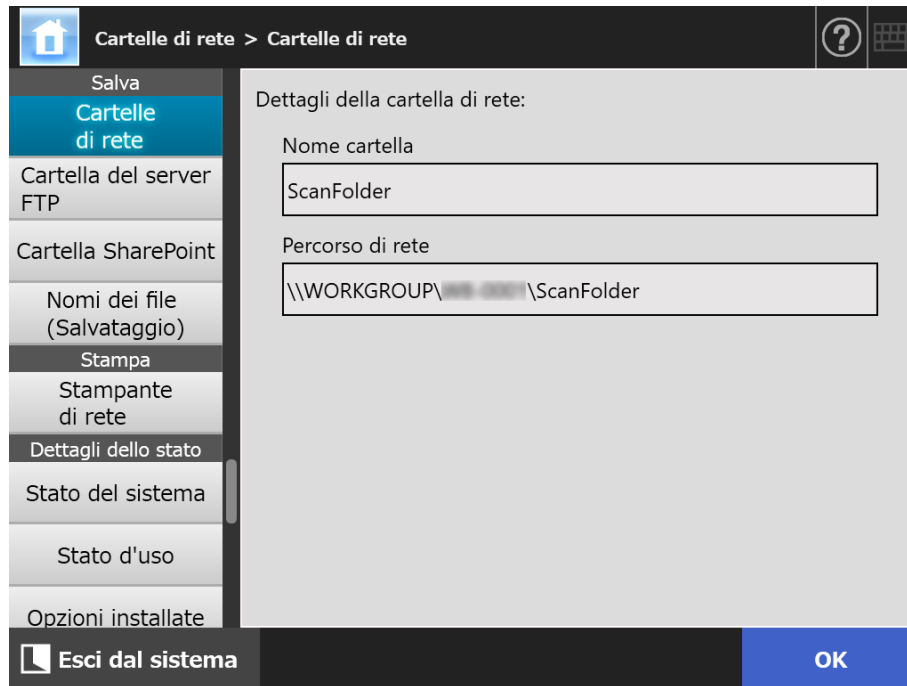

4.13.2 Impostazioni delle cartelle del server FTP

Touch
Panel

AdminTool

Central Admin
Console

È possibile impostare una lista di cartelle del server FTP come destinazioni di [Salvataggio] dei dati scanditi.

Si possono aggiungere fino a un massimo di 100 cartelle del server FTP, cartelle di rete e cartelle SharePoint.

Per dettagli sull'impostazione delle cartelle di rete, vedere ["4.13.1 Impostazioni delle cartelle di rete"](#) (pag. 137).

Per dettagli sulle impostazioni delle cartelle SharePoint, vedere ["4.13.3 Impostazione delle cartelle SharePoint"](#) (pag. 148).

Per dettagli sulle impostazioni del nome di un file per i dati scanditi da salvare in una cartella del server FTP, vedere ["4.13.4 Impostazioni del formato del nome del file quando si salvano i dati scanditi"](#) (pag. 152).

ATTENZIONE

Quando si registra una cartella del server FTP, tenere presente quanto segue:

- la cartella del server FTP è registrata come percorso di rete. Se la cartella del server FTP è condivisa e la lunghezza dell'intero percorso incluso il nome del file supera 259 caratteri, il file dei dati salvati non è visualizzabile. Prima di registrare una cartella del server FTP, controllare che la lunghezza di tutto il percorso di file + nome non superi i 259 caratteri;
- se la cartella selezionata è stata creata usando una lingua diversa da quella del sistema operativo, la registrazione della cartella del server FTP potrebbe non essere completata correttamente.

Il nome della cartella del server FTP non è visualizzato correttamente poiché contiene codici non riconoscibili;

- per il percorso FTP, il nome dell'utente e la password si possono usare caratteri alfanumerici e simboli, eccetto "\ / : ; * ? " < > | # & %".

■ Registrazione di una cartella del server FTP

1. Selezionare [Cartella del server FTP] in [Cartelle di rete].

⇒ Si visualizza la finestra [Cartella del server FTP].

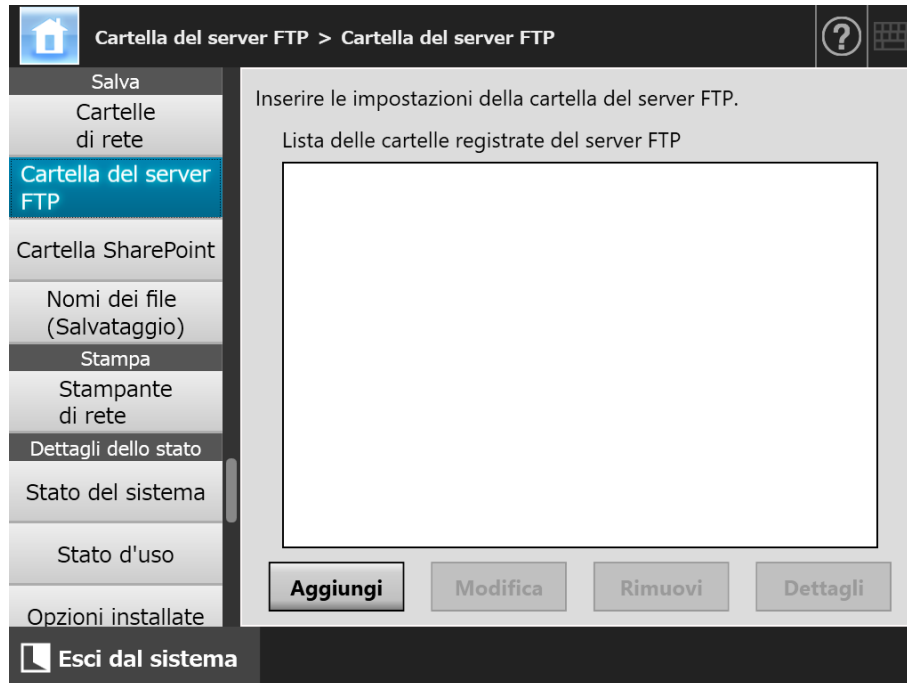

2. Premere il tasto [Aggiungi].

⇒ Si visualizza la finestra per l'impostazione di una cartella del server FTP.



3. Specificare i singoli elementi.

L'impostazione [Proxy] è disponibile solo quando è impostato un server proxy nella finestra [Server proxy]. Per dettagli sulle impostazioni del server proxy, vedere ["4.7.5 Impostazione del server proxy"](#) (pag. 111).

4. Premere il tasto [OK].

⇒ L'autenticazione dell'utente potrebbe essere richiesta per accedere al server FTP. Quando il nome dell'utente e la password sono validi, la finestra [Cartella del server FTP] si visualizza nuovamente e la cartella del server FTP è impostata.

■ Modifica delle impostazioni della cartella del server FTP

1. Selezionare [Cartella del server FTP] in [Cartelle di rete].

⇒ Si visualizza la finestra [Cartella del server FTP].

2. Selezionare la cartella del server FTP da modificare.

3. Premere il tasto [Modifica].

⇒ Si visualizza la finestra per la modifica della cartella del server FTP.

4. Cambiare le impostazioni.

5. Premere il tasto [OK].

⇒ Le impostazioni modificate sono applicate.

■ Eliminazione di una cartella del server FTP

1. Selezionare [Cartella del server FTP] in [Cartelle di rete].

⇒ Si visualizza la finestra [Cartella del server FTP].

2. Selezionare una cartella del server FTP da eliminare dalla lista delle cartelle.

3. Premere il tasto [Rimuovi].

⇒ Si visualizza la finestra per l'eliminazione di una cartella del server FTP.

4. Confermare che i dettagli della cartella del server FTP da eliminare siano corretti e premere il tasto [OK].

⇒ La cartella del server FTP selezionata è eliminata dalla lista delle cartelle del server FTP.

■ Visualizzazione dei dettagli della cartella del server FTP

1. **Selezionare [Cartella del server FTP] in [Cartelle di rete].**
⇒ Si visualizza la finestra [Cartella del server FTP].
2. **Selezionare la cartella del server FTP dalla lista delle cartelle.**
3. **Premere il tasto [Dettagli].**
⇒ Si visualizzano le informazioni della cartella del server FTP selezionata.

Cartella del server FTP > Cartella del server FTP

Salva

Cartelle di rete

Cartella del server FTP

Cartella SharePoint

Nomi dei file (Salvataggio)

Stampa

Stampante di rete

Dettagli dello stato

Stato del sistema

Stato d'uso

Opzioni installate

Esci dal sistema

OK

Dettagli della cartella del server FTP:

Nome cartella
FTPFolder

Percorso FTP
192.168.4.254

Numero di porta (1 - 65535)
21

Nome utente
Password

Autenticazione
Ogni volta

Protocollo
FTP

Sistema crittografato
Esplicito

Modalità passiva
Attiva

Proxy * Vedere il menu del server proxy
Disattiva

4.13.3 Impostazione delle cartelle SharePoint

Touch Panel

AdminTool

Central Admin Console

È possibile impostare una lista di cartelle SharePoint come destinazioni di [Scan to SharePoint] per i dati scanditi.

Si possono aggiungere fino a un massimo di 100 cartelle SharePoint, cartelle di rete e cartelle del server FTP.

Per dettagli sull'impostazione delle cartelle di rete, vedere ["4.13.1 Impostazioni delle cartelle di rete"](#) (pag. 137).

Per dettagli sulle cartelle del server FTP, vedere ["4.13.2 Impostazioni delle cartelle del server FTP"](#) (pag. 144).

Per dettagli sulle impostazioni del nome di un file per i dati scanditi da salvare in una cartella SharePoint, vedere ["4.13.4 Impostazioni del formato del nome del file quando si salvano i dati scanditi"](#) (pag. 152).

■ Registrazione di una cartella SharePoint

ATTENZIONE

Se non è stato possibile aggiungere SharePoint Online durante la registrazione di una cartella SharePoint, importare il certificato "Digicert Global Root CA" sullo scanner.

1. Selezionare [Cartella SharePoint] in [Salva].

⇒ Si visualizza la finestra [Cartella SharePoint].

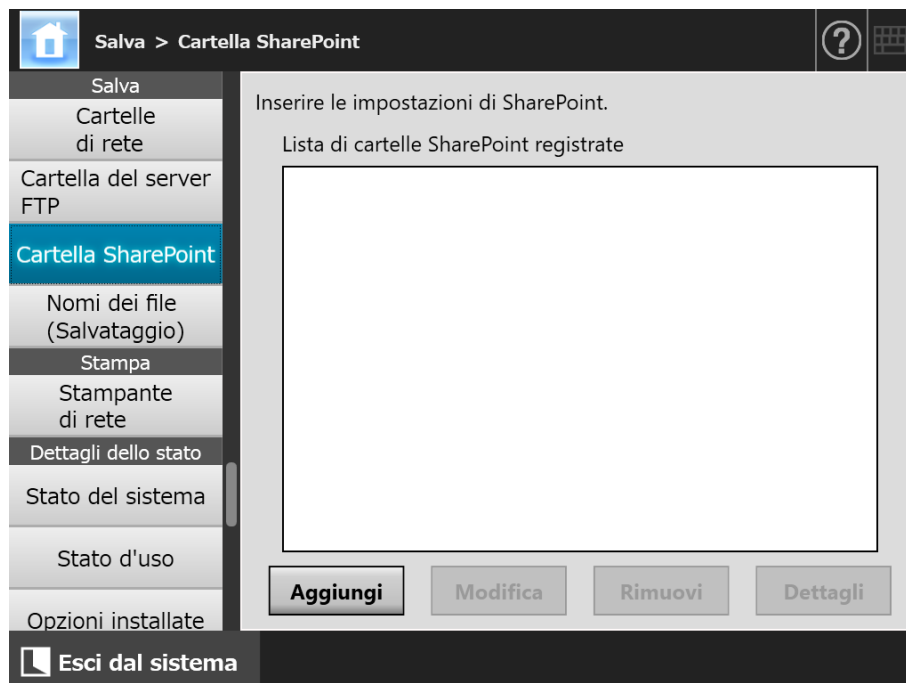

2. Premere il tasto [Aggiungi].

⇒ Si visualizza la finestra per l'aggiunta di una cartella SharePoint.

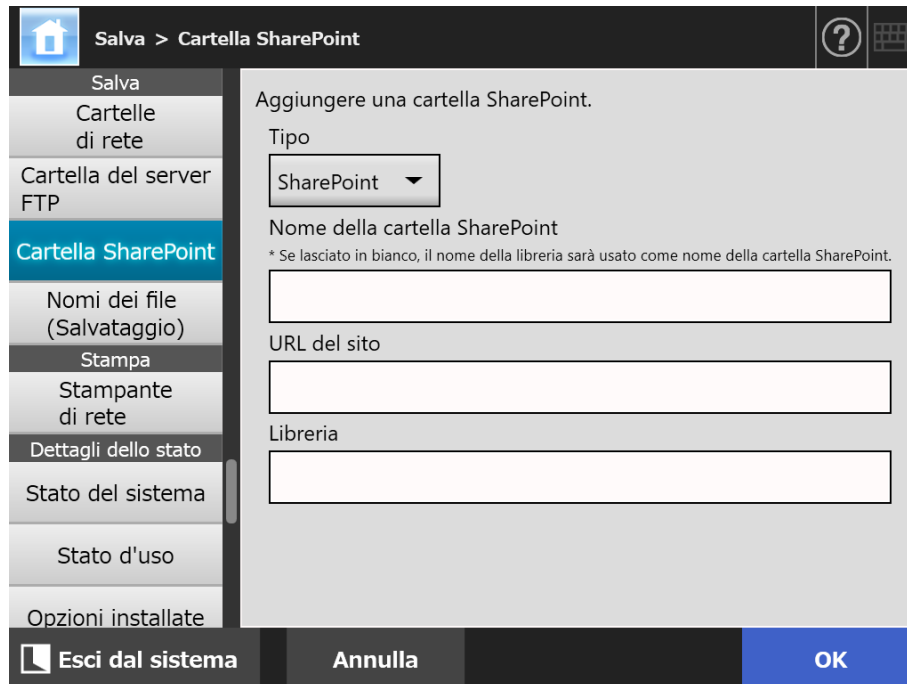

3. Specificare i singoli elementi.

ATTENZIONE

[Nome della cartella SharePoint] è un nome cartella utilizzato solo a scopo di configurazione, non è un nome cartella reale. I dati scanditi vengono salvati nella cartella principale della libreria specificata.

4. Premere il tasto [OK].

⇒ Si visualizza la finestra [Autenticazione].

Inserire il nome utente e la password per l'accesso al server SharePoint e premere il tasto [OK].

- i nomi dell'utente possono contenere fino a 256 caratteri;
- la password non può contenere più di 256 caratteri. [Nome utente] e [Password] sono sensibili ai casi.

⇒ Si visualizza nuovamente la finestra [Cartella SharePoint] e la cartella specificata viene aggiunta a [Lista di cartelle SharePoint registrate].

■ **Modifica delle impostazioni della cartella SharePoint**

- 1. Selezionare [Cartella SharePoint] in [Salva].**
 - ⇒ Si visualizza la finestra [Cartella SharePoint].
- 2. In [Lista di cartelle SharePoint registrate], selezionare una cartella SharePoint da modificare.**
- 3. Premere il tasto [Modifica].**
 - ⇒ Si visualizza la finestra per la modifica delle impostazioni delle cartelle SharePoint.
- 4. Cambiare le impostazioni.**
- 5. Premere il tasto [OK].**
 - ⇒ Le impostazioni modificate sono applicate.

■ **Eliminazione di una cartella SharePoint**

- 1. Selezionare [Cartella SharePoint] in [Salva].**
 - ⇒ Si visualizza la finestra [Cartella SharePoint].
- 2. In [Lista di cartelle SharePoint registrate], selezionare la cartella da eliminare.**
- 3. Premere il tasto [Rimuovi].**
 - ⇒ Si visualizza una finestra di conferma dell'eliminazione della cartella SharePoint selezionata.
- 4. Confermare che i dettagli della cartella SharePoint da eliminare siano corretti e premere il tasto [Sì].**
 - ⇒ La cartella SharePoint è eliminata.

■ Visualizzazione dei dettagli della cartella SharePoint

1. **Selezionare [Cartella SharePoint] in [Salva].**
⇒ Si visualizza la finestra [Cartella SharePoint].
2. **Selezionare la cartella SharePoint in [Lista di cartelle SharePoint registrate].**
3. **Premere il tasto [Dettagli].**
⇒ Si visualizzano le informazioni sulla cartella SharePoint selezionata.

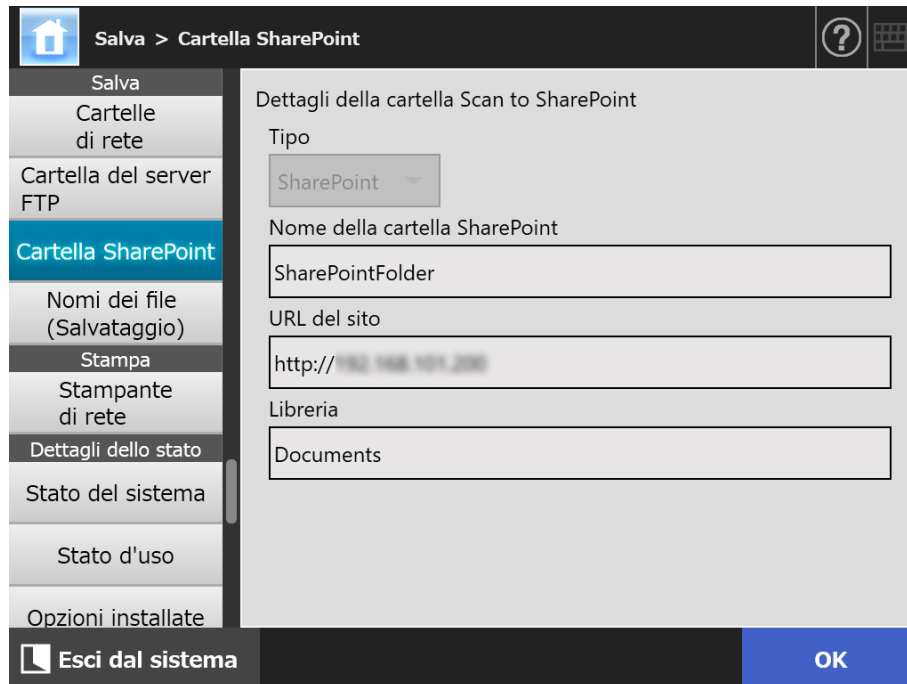

4.13.4 Impostazioni del formato del nome del file quando si salvano i

dati scanditi Touch Panel Admin Tool Central Admin Console

È possibile impostare il formato del nome del file per usarlo quando si salvano i dati scanditi in una cartella di rete, in una cartella del server FTP o in una cartella SharePoint. Il formato del nome del file specificato viene usato come valore predefinito nel campo [Nome file] della finestra [Salvataggio] per gli utenti regolari.

1. Selezionare [Nomi dei file (Salvataggio)] in [Cartelle di rete].

⇒ Si visualizza la finestra [Nomi dei file (Salvataggio)].

Cartelle di rete > Nomi dei file (Salvataggio)

Specificare il formato del nome del file usato per il salvataggio dei dati di scansione.

[Nome scanner]MMggaaaahhmms001

Formato del nome della sottocartella

1.Nome scanner Disattiva

2.Nome utente Disattiva

3.Data Disattiva

Formato del nome del file

1.Prefisso Disattiva

2.Nome scanner Attiva

3.Nome utente Disattiva

4.Data Attiva

5.Ora Attiva

6.Numero sequenziale

Numero sequenziale minimo 3 cifre

Formato della data

MMggaaaa

Delimitatore

Nessuno

Esci dal sistema OK

2. Specificare i singoli elementi.

SUGGERIMENTO

Di seguito vengono riportate le modalità di aggiunta dei numeri sequenziali:

- i numeri sequenziali partono da 1. Quando sono presenti nomi di file contenenti numeri sequenziali, vengono assegnati dei numeri sequenziali usando il valore più grande esistente.

Per esempio, se il nome del file è "A", i numeri sequenziali sono impostati per essere aggiunti su 3 cifre e "A001.pdf" e "A004.pdf" già esistono, i nomi dei file successivi vengono assegnati nell'ordine seguente:

"A005.pdf", "A006.pdf", "A007.pdf", "A008.pdf"...

I nomi dei file "A002.pdf" e "A003.pdf" vengono saltati;

- se il numero sequenziale supera le impostazioni in [Numero sequenziale], i nomi dei file successivi vengono assegnati usando la cifra successiva.

Per esempio, se il nome del file è "A", i numeri sequenziali sono impostati per essere aggiunti su 3 cifre e già esistono nomi da "A001.pdf" a "A998.pdf", i nomi dei file successivi vengono assegnati nell'ordine seguente:

"A999.pdf", "A1000.pdf", "A1001.pdf", "A1002.pdf"...

- il numero di sequenze massime è "424967295". Se lo si supera, come nome del file viene usato il numero minore saltato.

Per esempio, se il nome del file è "A", i numeri sequenziali sono impostati per essere aggiunti su 3 cifre e "A001.pdf", "A003.pdf" e "A4294967295.pdf" già esistono, i nomi dei file successivi vengono assegnati nell'ordine seguente:

"A002.pdf", "A004.pdf", "A005.pdf", "A006.pdf"...

- quando si scandiscono insieme più fogli, potrebbero essere aggiunti dei numeri consecutivi ai nomi dei file JPEG, file TIFF a pagina singola e file PDF a pagina singola. I numeri sono aggiunti ai nomi di file JPEG, file TIFF a pagina singola e file PDF a pagina singola (un'immagine per file), ma non sono aggiunti ai file PDF a pagina multipla o file TIFF a pagina multipla (più immagini per file).

Per esempio, quando più file vengono salvati come file TIFF a pagina singola, file PDF a pagina singola o file JPEG, i numeri vengono aggiunti in ordine consecutivo alla fine del nome di un file nel modo seguente:

"abc-0001.tif" "abc-0001.pdf" "abc-0001.jpg"

3. Controllare il formato del nome del file.

4. Premere il tasto [OK].

⇒ Il formato del nome del file è impostato.

4.14 Impostazioni delle stampanti di rete

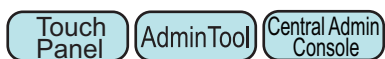

Impostare una stampante connessa alla rete come stampante di rete.

È possibile impostare una stampante di rete in uno dei modi seguenti:

- (a) Impostazione di una stampante di rete attraverso un server di stampa
- (b) Impostazione di una stampante di rete senza server di stampa

(a) Impostazione di una stampante di rete attraverso un server di stampa

Impostare una stampante di rete attraverso un server di stampa. La procedura di impostazione è la seguente:

1. Controllare il driver della stampante.

Per dettagli, vedere ["Controllo dei driver della stampante"](#) (pag. 157).

2. Impostare le proprietà della stampante.

Per dettagli, vedere ["Impostazione delle proprietà della stampante \(attraverso il server di stampa\)"](#) (pag. 158).

3. Registrare la stampante di rete.

Possono essere registrate fino a 100 stampanti di rete.

Si può registrare una stampante di rete in uno dei seguenti modi:

- Reti ad albero
Selezionare una stampante di rete dalla rete ad albero.
Per dettagli, vedere ["Registrazione di una stampante di rete \(reti ad albero\) \(attraverso il server di stampa\)"](#) (pag. 161).
- Percorso di rete
Inserire direttamente il nome di percorso della stampante di rete.
Per dettagli, vedere ["Registrazione di una stampante di rete \(percorso di rete\)"](#) (pag. 163).
Per il [punto 4](#) vedere (a).

ATTENZIONE

- Leggere attentamente il manuale della stampante per informazioni sull'impostazione della stampante, l'aggiunta di una stampante di rete e altre precauzioni.
- Assicurarsi che ci sia abbastanza spazio nel drive prima di eseguire la stampa.
- Non impostare una stampante virtuale.
- Se si registra più volte una stampante connessa a diversi server di stampa come stampante di rete, la versione del software del driver deve essere la stessa nei singoli server.
Se la versione del software del driver della stampante è diversa, si possono verificare errori di stampa.
- La stampante non può essere registrata come stampante di rete, se il suo nome condiviso contiene la barra verticale (|).

(b) Impostazione di una stampante di rete senza server di stampa

Impostare una stampante di rete senza server di stampa per la stampa diretta.

ATTENZIONE

Per installare il driver di una stampante nello scanner da un computer, è necessario preparare in anticipo un computer in cui è pubblicata la stampante di rete.

È possibile impostare una stampante di rete senza server di stampa in uno dei modi seguenti:

- (b-1) Download di un driver da un computer in cui è pubblicata una stampante di rete e utilizzo del driver
- (b-2) Registrazione di una stampante di rete e selezione di un driver per la stampante di rete

La procedura di impostazione è la seguente:

(b-1) Download di un driver da un computer in cui è pubblicata una stampante di rete e utilizzo del driver

1. **Preparare un computer in cui una stampante è registrata come stampante di rete.**
2. **Verificare il driver della stampante.**
Per dettagli vedere ["Controllo dei driver della stampante"](#) (pag. 157).
3. **Verificare il nome della stampante o il suo indirizzo IP.**
Per dettagli vedere ["Verifica del nome della stampante o del suo indirizzo IP \(per la stampa diretta\)"](#) (pag. 160).
4. **Registrazione una stampante di rete senza server di stampa.**
Inserire direttamente ciascun elemento di impostazione delle stampanti di rete. Possono essere registrate fino a 100 stampanti.
Per dettagli vedere ["Registrazione di una stampante di rete \(percorso di rete\)"](#) (pag. 163).
Per il [punto 4](#) vedere (b-1).

ATTENZIONE

- Per registrare una stampante di rete senza server di stampa, è necessario accendere la stampante da registrare.
- Quando si registra una stampante di rete senza server di stampa, si installa automaticamente un driver in modalità invisibile da un computer in cui una stampante è registrata come stampante di rete.

(b-2) Registrazione di una stampante di rete e selezione di un driver per la stampante di rete

1. Registrare una stampante di rete.

Quando si aggiunge una stampante di rete senza server di stampa usando il driver principale della stampante di rete registrato in [Stampanti], è necessario registrare una nuova stampante di rete. Procedere al punto successivo.

SUGGERIMENTO

Per registrare una nuova stampante di rete, vedere "[\(a\) Impostazione di una stampante di rete attraverso un server di stampa](#)" (pag. 154) o "[\(b-1\) Download di un driver da un computer in cui è pubblicata una stampante di rete e utilizzo del driver](#)" (pag. 155).

2. Verificare il nome della stampante o il suo indirizzo IP.

Per dettagli vedere "[Verifica del nome della stampante o del suo indirizzo IP \(per la stampa diretta\)](#)" (pag. 160).

3. Verificare il nome del driver della stampante.

Per dettagli vedere "[Verifica del nome del driver della stampante \(per la stampa diretta\)](#)" (pag. 160).

4. Registrare una stampante di rete senza server di stampa.

Inserire direttamente ciascun elemento delle impostazioni delle stampanti di rete. È possibile registrare fino a 100 stampanti di rete.

Per dettagli vedere "[Registrazione di una stampante di rete \(percorso di rete\)](#)" (pag. 163). Per il [punto 4](#) vedere (b-2).

ATTENZIONE

Non eliminare dal computer le impostazioni della stampante di rete usate per impostare una stampante di rete senza server di stampa. Se si eliminano le impostazioni, viene eliminato dallo scanner anche il driver corrispondente e ciò potrebbe causare errori di stampa.

■ Controllo dei driver della stampante

Il driver installato nel server di stampa deve essere compatibile con Windows 10.

Procedere come segue per controllare se i driver installati nel server di stampa sono driver compatibili con Windows 10.

Il server di stampa è un computer in cui le stampanti sono registrate come stampanti di rete.

1. Selezionare [Visualizza dispositivi e stampanti] nella finestra del pannello di controllo nel server di stampa.

⇒ Si visualizza la finestra [Dispositivi e stampanti].

2. Fare clic destro sulla stampante e selezionare [Proprietà stampante].

⇒ Si visualizza la finestra delle proprietà.

3. Premere [Driver aggiuntivi] nella finestra [Condivisione].

⇒ Si visualizza la finestra [Driver aggiuntivi].

4. Verificare che lo stato di installazione sia [Sì] per il processore [x64] con [Tipo 3 - Modalità utente] o [Tipo 4 - Modalità utente] selezionato come tipo.

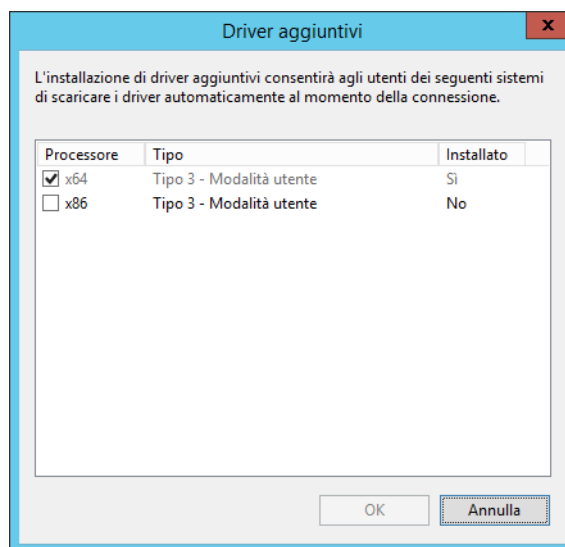

- Quando lo stato [Installato] è [Sì], il driver è stato installato e si può usare la stampante come stampante di rete. Premere il tasto [Annulla].
- Quando lo stato di installazione è [No], selezionare [x64] con [Tipo 3 - Modalità utente] o [Tipo 4 - Modalità utente] selezionato come tipo e premere il tasto [OK].

⇒ Il driver compatibile con Windows 10 è installato.

■ Impostazione delle proprietà della stampante (attraverso il server di stampa)

Procedere come segue per impostare una stampante:

1. **Selezionare [Visualizza dispositivi e stampanti] nella finestra del pannello di controllo nel server di stampa.**
⇒ Si visualizza la finestra [Dispositivi e stampanti].
2. **Fare clic destro sulla stampante e selezionare [Proprietà stampante].**
⇒ Si visualizza la finestra delle proprietà.
3. **Premere il tasto [Predefinite] nella scheda [Avanzate].**
⇒ Si visualizza la finestra delle impostazioni predefinite di stampa.
4. **Modificare le impostazioni della stampante.**

SUGGERIMENTO

Si consiglia di aggiungere una stampante al server di stampa per ogni configurazione delle impostazioni delle proprietà. Per esempio, quando si usa solo una stampante, è necessario aggiungere le stampanti al server di stampa in base ai diversi propositi, come per la stampa a colori e in bianco e nero.

Nel caso di una stampante a colori, la procedura per aggiungere una stampante è la seguente:

1. Selezionare [Visualizza dispositivi e stampanti] nella finestra del pannello di controllo nel server di stampa.
⇒ Si visualizza la finestra [Dispositivi e stampanti].
2. Premere il tasto [Aggiungi stampante].
⇒ Si visualizza l'installazione guidata [Aggiungi stampante].
3. Seguire quanto riportato nella finestra fino a quando si visualizza [Usa il driver attualmente installato].
4. Selezionare [Usa il driver attualmente installato (scelta consigliata)] e premere il tasto [Avanti].

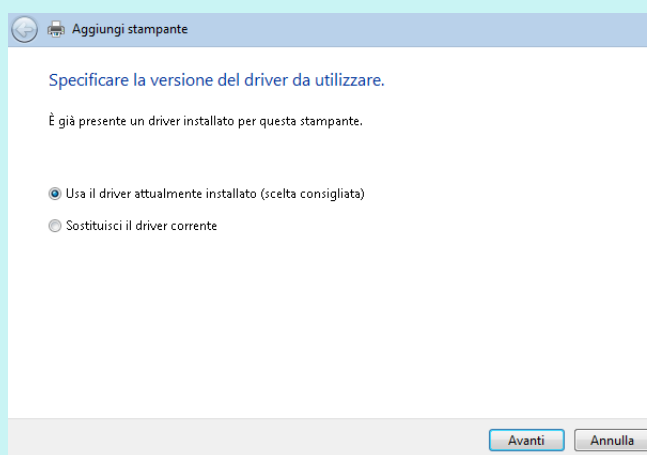

5. Seguire quanto riportato nella finestra fino a quando si visualizza [Condivisione stampante].

6. Specificare il nome condiviso.

Poiché il nome condiviso viene visualizzato nella finestra dello scanner, si consiglia di dare alla stampante un nome che indichi i contenuti delle impostazioni di proprietà nel modo seguente:

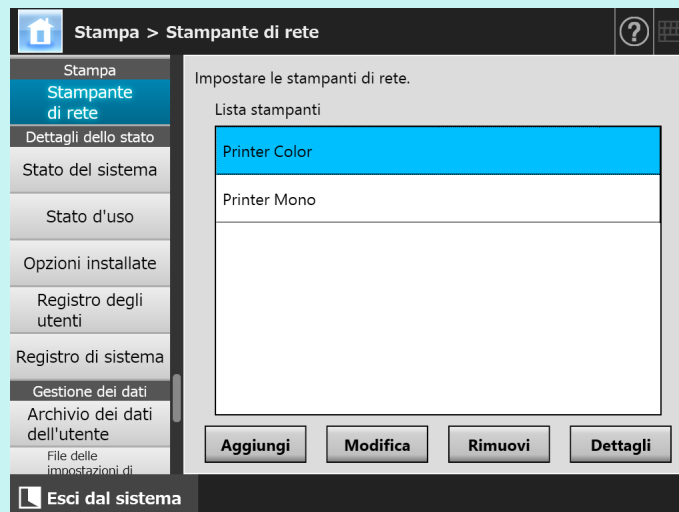

⇒ Seguire le istruzioni visualizzate nella finestra dopo questo punto.

⇒ Una volta completata l'aggiunta della stampante, la stampante viene aggiunta nella finestra [Dispositivi e stampanti].

7. Fare clic destro sulla stampante aggiunta e selezionare [Proprietà stampante].

⇒ Si visualizza la finestra delle proprietà.

8. Premere il tasto [Predefinite] nella scheda [Avanzate].

⇒ Si visualizza la finestra delle impostazioni predefinite di stampa.

9. Selezionare la modalità del colore nella finestra delle impostazioni della stampante.

In seguito, se si aggiunge la stampante impostata per la stampa a colori nel server di stampa alla lista delle stampanti dello scanner, l'utente può specificare se usare questa stampante per la stampa a colori.

Per i dettagli sull'aggiunta di una stampante alla lista di stampanti dello scanner, vedere ["Registrazione di una stampante di rete \(reti ad albero\) \(attraverso il server di stampa\)"](#) (pag. 161) o ["Registrazione di una stampante di rete \(percorso di rete\)"](#) (pag. 163).

■ Verifica del nome della stampante o del suo indirizzo IP (per la stampa diretta)

Per verificare il nome della stampante o l'indirizzo IP di una stampante di rete, fare riferimento alle impostazioni nel server di stampa in cui la stampante di rete è registrata.

- 1. Selezionare [Visualizza dispositivi e stampanti] nella finestra del pannello di controllo del server di stampa.**
 - ⇒ Si visualizza la finestra [Dispositivi e stampanti].
- 2. Fare clic destro sulla stampante e selezionare [Proprietà stampante].**
 - ⇒ Si visualizzano le proprietà della stampante.
- 3. Selezionare la porta della stampante di rete nella scheda [Porte] e premere [Configura porta].**
 - ⇒ Si visualizza la finestra [Configura monitor porta TCP/IP standard].
- 4. Verificare i contenuti di [Nome o indirizzo IP stampante].**

■ Verifica del nome del driver della stampante (per la stampa diretta)

Per verificare il nome del driver di una stampante di rete, fare riferimento alle impostazioni della stampante nel server di stampa in cui la stampante di rete è registrata.

- 1. Selezionare [Visualizza dispositivi e stampanti] nella finestra del pannello di controllo del server di stampa.**
 - ⇒ Si visualizza la finestra [Dispositivi e stampanti].
- 2. Fare clic destro sulla stampante e selezionare [Proprietà stampante].**
 - ⇒ Si visualizzano le proprietà della stampante.
- 3. Selezionare la scheda [Avanzate].**
- 4. Verificare i contenuti di [Driver].**

■ Registrazione di una stampante di rete (reti ad albero) (attraverso il server di stampa)

1. Selezionare [Stampante di rete] in [Stampa].

⇒ Si visualizza la finestra [Stampante di rete].

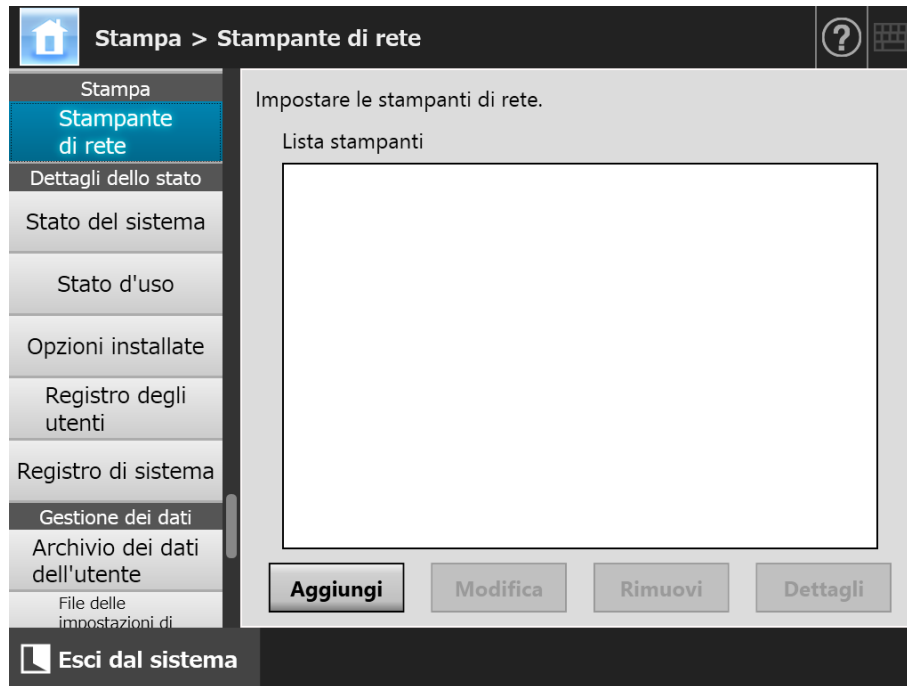

2. Premere il tasto [Aggiungi].

⇒ Si visualizza la finestra per selezionare una stampante di rete.

ATTENZIONE

Alcuni domini potrebbero non essere visualizzati nella finestra per selezionare una stampante di rete. In questo caso, inserire direttamente il nome del percorso della stampante di rete o attendere qualche minuto prima di riaprire la finestra per la selezione di una stampante di rete.

3. Selezionare un dominio .

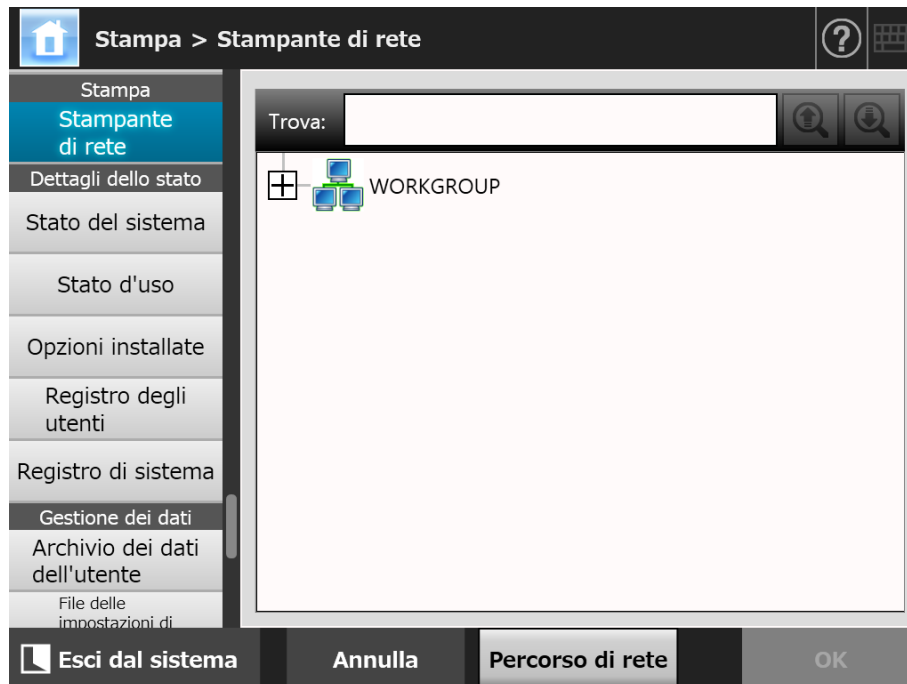

⇒ La rete ad albero si espande e si visualizzano i nomi dei computer subordinati. Se si visualizza una finestra di autenticazione, inserire il nome dell'utente e una password. Se l'autenticazione va a buon fine, si visualizzano i nomi dei computer subordinati.

4. Selezionare un computer .

⇒ La rete ad albero si espande e si visualizzano i nomi delle stampanti di rete subordinate.

Se si visualizza una finestra di autenticazione, inserire il nome dell'utente e una password. Se l'autenticazione va a buon fine, si visualizzano i nomi delle stampanti di rete subordinate.

5. Selezionare una stampante di rete .

La cartella selezionata si aprirà mostrando tutte le sottocartelle, che possono essere selezionate a turno (fino a sette livelli, incluso il dominio principale).

6. Premere il tasto [OK].

⇒ Si ritorna alla finestra [Stampante di rete] e la stampante di rete registrata è aggiunta alla lista delle stampanti di rete.

SUGGERIMENTO

Il nome della stampante di rete predefinita sarà lo stesso della cartella selezionata dalla rete ad albero. Per dettagli su come cambiare il nome della stampante di rete, vedere "[Modifica delle impostazioni della stampante di rete](#)" (pag. 165).

■ Registrazione di una stampante di rete (percorso di rete)

1. Selezionare [Stampante di rete] in [Stampa].

⇒ Si visualizza la finestra [Stampante di rete].

2. Premere il tasto [Aggiungi].

⇒ Si visualizza la finestra per selezionare una stampante di rete.

3. Premere il tasto [Percorso di rete].

⇒ Si visualizza la finestra per aggiungere una stampante di rete.

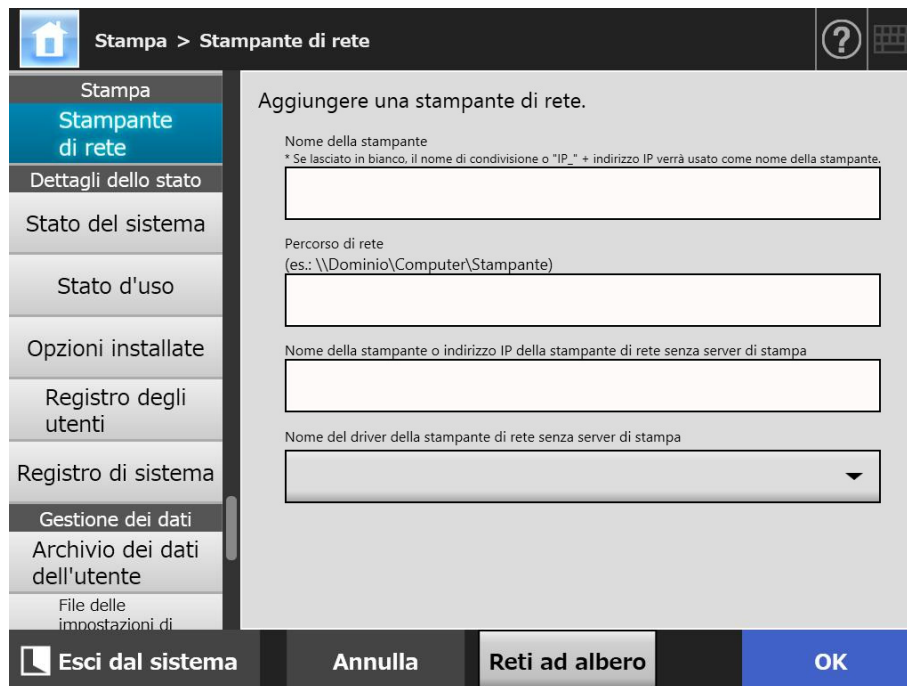

4. Specificare i singoli elementi a seconda delle procedure di impostazione della stampante di rete.

(a) Quando si registra una stampante condivisa connessa al server di stampa come stampante di rete

Inserire un nome in [Nome della stampante] e un percorso in [Percorso di rete].

(b) Quando si registra una stampante di rete senza server di stampa

(b-1) Usando il driver del computer in cui è pubblicata una stampante di rete

Inserire un nome in [Nome della stampante], un percorso in [Percorso di rete] e un nome o un indirizzo IP in [Nome della stampante o indirizzo IP della stampante di rete senza server di stampa].

Per dettagli su come verificare il nome della stampante o il suo indirizzo IP, vedere ["Verifica del nome della stampante o del suo indirizzo IP \(per la stampa diretta\)"](#) (pag. 160).

(b-2) Registrazione di una stampante di rete e selezione di un driver della stampante di rete

Inserire un nome in [Nome della stampante] e [Nome della stampante o indirizzo IP della stampante di rete senza server di stampa] e selezionare il nome del driver in [Nome del driver della stampante di rete senza server di stampa].

Per dettagli su come verificare il nome della stampante o il suo indirizzo IP, vedere ["Verifica del nome della stampante o del suo indirizzo IP \(per la stampa diretta\)"](#) (pag. 160).

Per dettagli su come verificare il nome del driver della stampante, vedere ["Verifica del nome del driver della stampante \(per la stampa diretta\)"](#) (pag. 160).

SUGGERIMENTO

Nello schermo tattile di Admin Tool è possibile selezionare il nome del driver dalla lista. In Central Admin Console, poiché è necessario inserire direttamente il nome del driver, prendere prima nota del nome del driver.

5. Premere il tasto [OK].

⇒ Si ritorna alla finestra [Stampante di rete] e la stampante di rete registrata è aggiunta alla lista delle stampanti di rete.

SUGGERIMENTO

- Il nome della stampante di rete predefinita sarà lo stesso della cartella selezionata dalla rete ad albero. Per dettagli su come cambiare successivamente il nome della stampante di rete, vedere ["Modifica delle impostazioni della stampante di rete"](#) (pag. 165).
- Potrebbe visualizzarsi la finestra di autenticazione.

■ Modifica delle impostazioni della stampante di rete

1. **Selezionare [Stampante di rete] in [Stampa].**
⇒ Si visualizza la finestra [Stampante di rete].
2. **Selezionare la stampante di rete cui modificare le impostazioni.**
3. **Premere il tasto [Modifica].**
⇒ Si visualizza la finestra per modificare le impostazioni della stampante di rete.
4. **Cambiare le impostazioni.**
5. **Premere il tasto [OK].**
⇒ Le nuove impostazioni sono applicate.

■ Eliminazione di una stampante di rete

1. **Selezionare [Stampante di rete] in [Stampa].**
⇒ Si visualizza la finestra [Stampante di rete].
2. **Selezionare la stampante di rete da eliminare dalla lista delle stampanti.**
3. **Premere il tasto [Rimuovi].**
⇒ Si visualizza la finestra per rimuovere una stampante di rete.
4. **Confermare che i dettagli della stampante di rete da eliminare siano corretti e premere il tasto [Sì].**
⇒ La stampante di rete selezionata è eliminata dalla lista delle stampanti di rete.

ATTENZIONE

- Se la rimozione di una stampante di rete viene fatta mentre la rete non è connessa, il processo potrebbe venire interrotto mentre è visualizzato "Eliminazione in corso" sullo schermo. Prima di eliminare una stampante di rete, controllare che la rete stia funzionando correttamente.
- Se si elimina la stampante di rete associata alla stampante usata come stampante di rete senza server di stampa, il driver corrispondente viene eliminato dallo scanner e di conseguenza potrebbe non essere possibile usare la stampante di rete senza server di stampa.

■ Visualizzazione dei dettagli della stampante di rete

1. Selezionare [Stampante di rete] in [Stampa].

⇒ Si visualizza la finestra [Stampante di rete].

2. Selezionare la stampante di rete dalla lista delle stampanti.

3. Premere il tasto [Dettagli].

⇒ Si visualizzano le informazioni sulla stampante di rete selezionata.

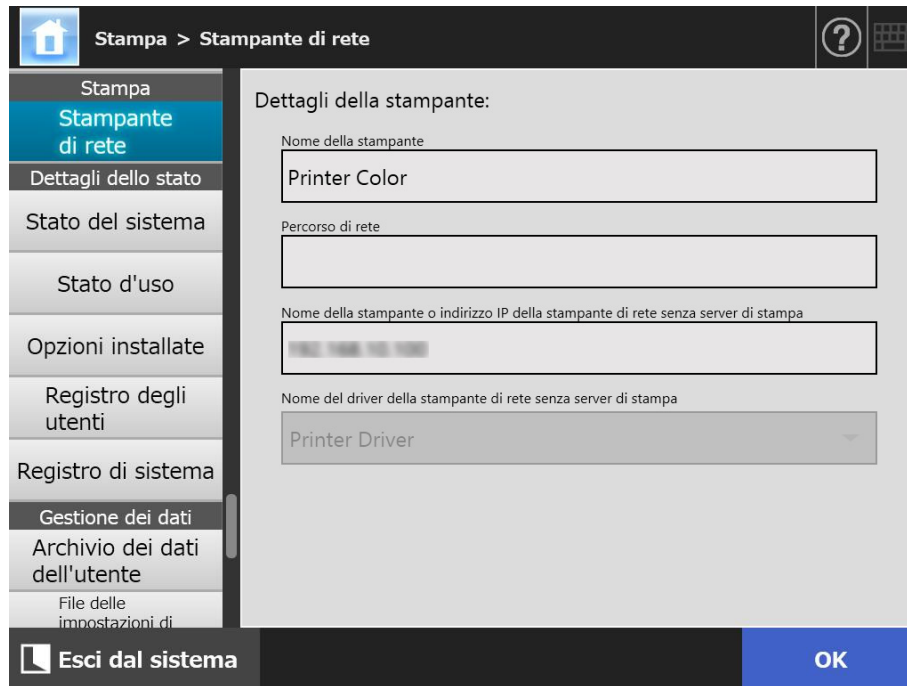

4.15 Visualizzazione dei dettagli dello scanner

4.15.1 Visualizzazione dello stato del sistema

Touch
Panel

AdminTool

Central Admin
Console

1. Selezionare [Stato del sistema] in [Dettagli dello stato].

⇒ Si visualizzano le informazioni sullo stato del sistema.

Dettagli dello stato > Stato del sistema

Controllare le informazioni di sistema dello scanner.

Parametro	Stato
Versione del sistema	XXXXXXXXXX.XX.XX.XX.XX.XX.XX.XX.XX.XX
Versione dello scanner	XXXX
Primo uso	10/14/XXXX
Tempo cumulativo	00000000 Ore

Esci dal sistema

4.15.2 Visualizzazione dello stato di utilizzo

Touch Panel

AdminTool

Si visualizzano le informazioni riguardanti il numero di documenti scanditi e lo stato dei materiali usurabili dello scanner (unità dei rulli). Per dettagli sulla sostituzione dei materiali usurabili, vedere "6.5 Sostituzione delle parti" (pag. 362).

■ Visualizzazione dello stato dei componenti usurabili

1. Selezionare [Stato d'uso] in [Dettagli dello stato].

⇒ Si visualizza la finestra [Stato d'uso].

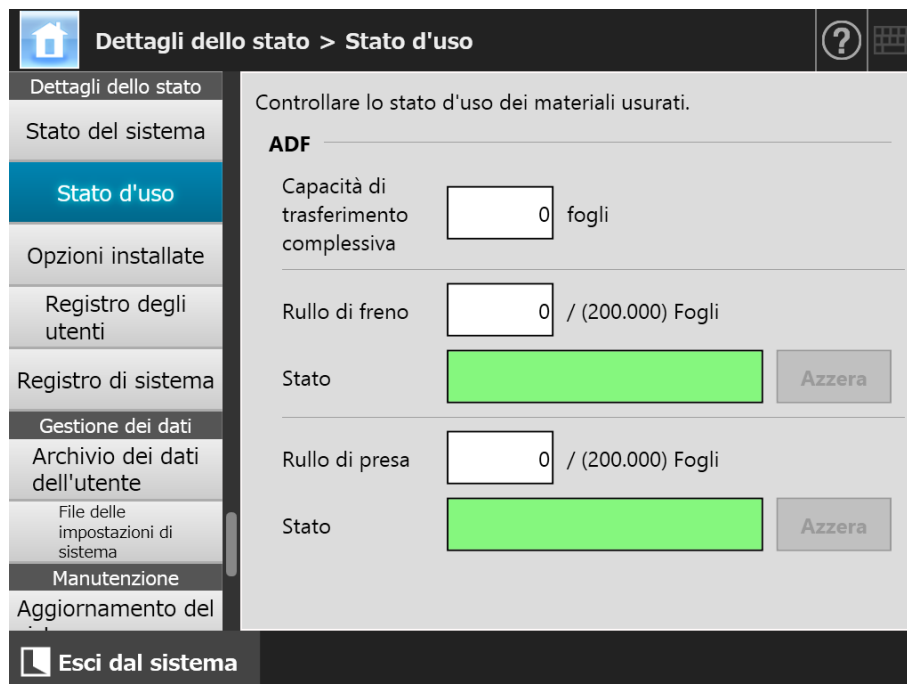

■ Reimpostazione del contatore d'uso

Dopo la sostituzione delle parti, il contatore d'uso può essere azzerato per riportare lo stato della parte al valore normale.

1. Selezionare [Stato d'uso] in [Dettagli dello stato].

⇒ Si visualizza la finestra [Stato d'uso].

2. Premere il tasto [Azzera] per la parte sostituita.

⇒ Si visualizza una finestra di conferma di reimpostazione del contatore.

3. Premere il tasto [OK].

⇒ Il valore del contatore si azzerava e [Stato] diventa verde.

4.15.3 Visualizzazione dello stato delle opzioni installate



Le opzioni installate come impostazioni di fabbrica possono essere abilitate o disabilitate.

1. Selezionare [Opzioni installate] in [Dettagli dello stato].

⇒ Si visualizza la finestra [Opzioni installate].

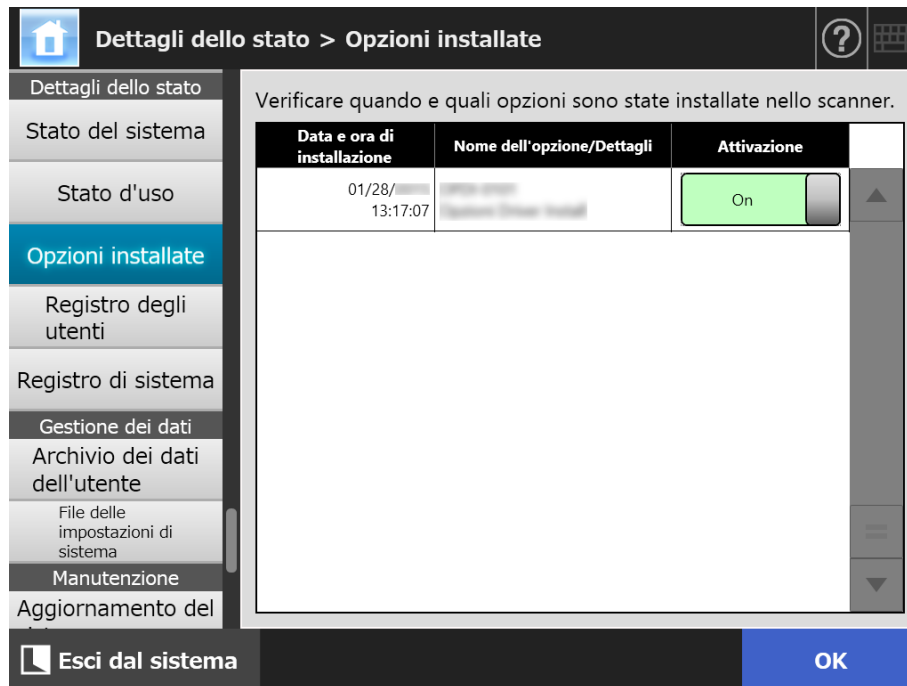

2. Per abilitare l'opzione, selezionare [On] in [Attivazione] e premere il tasto [OK].

⇒ Le opzioni impostate su [On] sono abilitate e possono essere usate.

SUGGERIMENTO

A seconda dell'opzione installata, per alcune opzioni potrebbe non essere possibile passare da abilitata a disabilitata.

4.15.4 Gestione dei registri dell'utente

Le voci dei registri dell'utente sono salvate nello scanner.

ATTENZIONE

- I registri dell'utente possono contenere informazioni private come informazioni sui mittenti di e-mail e numeri di fax. Prestare, perciò, particolare attenzione alla gestione di questi dati.
- Se si rileva un errore del file di registro durante l'operazione di scansione, il file di registro verrà cancellato e verrà registrata l'entrata di registro "Errore 81001004 Il file corrotto del registro utenti è stato eliminato".

■ Visualizzazione dei dettagli dei registri dell'utente



Il sommario del registro degli utenti è mostrato nell'ordine di data e ora. Anche se si cambiano le impostazioni di [Regione / Fuso orario] o [Data / Ora], l'ordine delle entrate del registro non cambierà.

1. Selezionare [Registro degli utenti] in [Dettagli dello stato].

⇒ Si visualizza la finestra [Registro degli utenti].

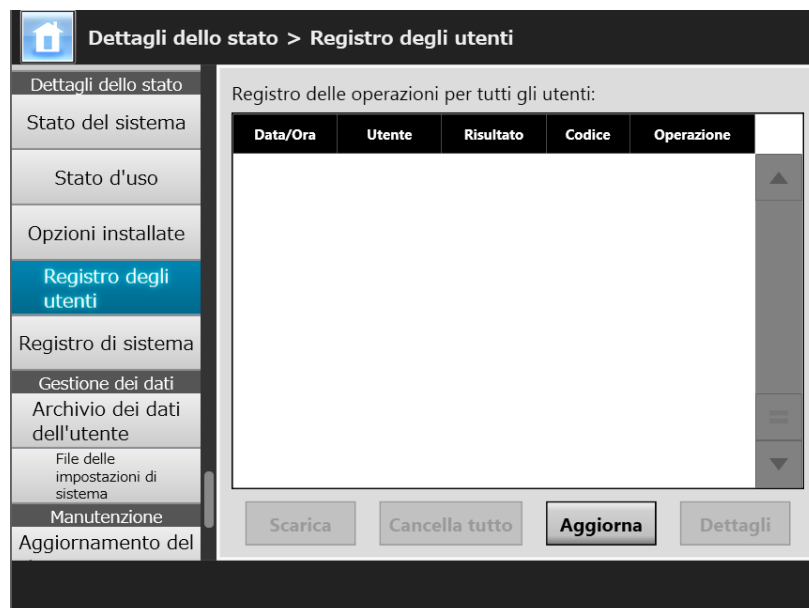

(Esempio di finestre dell'amministratore attraverso Admin Tool)

2. Selezionare il registro dell'utente da visualizzare e premere il tasto [Dettagli].

⇒ I dettagli del registro selezionato sono visualizzati.

Premendo il tasto [OK] si ritorna alla finestra [Registro degli utenti].

SUGGERIMENTO

Viene usato il formato [Data] specificato nella finestra [Data / Ora]. Per dettagli, vedere "4.4.4 Impostazione della data e dell'ora" (pag. 87).

■ Download dei registri dell'utente in formato CSV AdminTool

Quando viene scaricato su un computer, il file conterrà dati in formato CSV.

Il file viene salvato nel formato seguente:

"Data", "Ora", "Utente", "Risultato", "Codice", "Operazione", "Pagine", "Descrizione"

Il nome predefinito del file è "OperationLog.csv".

1. Selezionare [Registro degli utenti] in [Dettagli dello stato].

⇒ Si visualizza la finestra [Registro degli utenti].

2. Premere il tasto [Scarica].

⇒ Si visualizza la finestra [Download del file].

3. Premere il tasto [Salva].

SUGGERIMENTO

Assicurarsi che ci sia spazio sufficiente nel disco in cui salvare il file prima di premere il tasto [Salva]. In caso contrario, potrebbe salvarsi un file incompleto.

⇒ Si visualizza la finestra di dialogo [Salva con nome].

4. Inserire il nome del file e specificare una cartella in cui salvare il file.

Il file contiene i dati in formato CSV.

5. Premere il tasto [Salva].

⇒ Viene salvato un file contenente dati in formato CSV.

■ Eliminazione dei registri dell'utente Touch Panel AdminTool

1. Selezionare [Registro degli utenti] in [Dettagli dello stato].

⇒ Si visualizza la finestra [Registro degli utenti].

2. Premere il tasto [Cancella tutto].

⇒ Si visualizza una finestra di conferma.

3. Premere il tasto [Sì].

⇒ Tutti i registri operativi degli utenti vengono eliminati.

4.15.5 Gestione dei registri di sistema

I registri di informazione del sistema (come per avvio, disconnessione ed errori di sistema) sono salvati nello scanner.

ATTENZIONE

- I registri di sistema possono contenere informazioni private come informazioni sui mittenti di e numeri di fax. Prestare, perciò, particolare attenzione alla gestione di questi dati.
- Se si rileva un errore del file di registro durante l'operazione di scansione, il file di registro verrà cancellato e verrà registrata l'entrata di registro "Errore 81001003 Il file corrotto del registro di sistema è stato eliminato".

■ Visualizzazione dei dettagli dei registri di sistema



Il sommario del registro di sistema è mostrato nell'ordine di data e ora. Anche se si cambiano le impostazioni di [Regione / Fuso orario] o [Data / Ora], l'ordine delle entrate del registro non cambierà.

1. Selezionare [Registro di sistema] in [Dettagli dello stato].

⇒ Si visualizza la finestra [Registro di sistema].

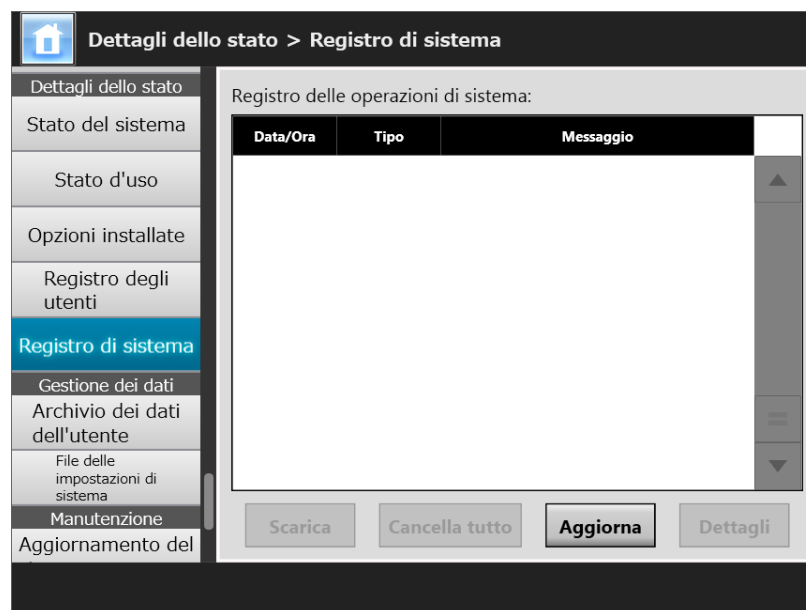

(Esempio di finestre dell'amministratore attraverso Admin Tool)

2. Selezionare il registro da visualizzare e premere il tasto [Dettagli].

⇒ I dettagli del registro selezionato sono visualizzati.

Premendo il tasto [OK] si ritorna alla finestra [Registro di sistema].

SUGGERIMENTO

- Viene usato il formato [Data] specificato nella finestra [Data / Ora]. Per dettagli, vedere "[4.4.4 Impostazione della data e dell'ora](#)" (pag. 87).
- Le informazioni di "Errore" e "Avvertenza" in [Tipo] verranno inviate all'indirizzo e-mail impostato in "[4.17.6 Impostazioni della destinazione delle notifiche di allerta](#)" (pag. 193).

■ Download dei registri di sistema in formato CSV AdminTool

Quando viene scaricato su un computer, il file conterrà dati in formato CSV.

Il file viene salvato nel formato seguente:

"Data", "Ora", "Tipo", "Messaggio"

Il nome predefinito del file è "SystemLog.csv".

1. Selezionare [Registro di sistema] in [Dettagli dello stato].

⇒ Si visualizza la finestra [Registro di sistema].

2. Premere il tasto [Scarica].

⇒ Si visualizza la finestra [Download del file].

3. Premere il tasto [Salva].

SUGGERIMENTO

Assicurarsi che ci sia spazio sufficiente nel disco in cui salvare il file prima di premere il tasto [Salva]. In caso contrario, potrebbe salvarsi un file incompleto.

⇒ Si visualizza la finestra di dialogo [Salva con nome].

4. Inserire il nome del file e specificare una cartella in cui salvare il file.

Il file contiene i dati in formato CSV.

5. Premere il tasto [Salva].

⇒ Viene salvato un file contenente dati in formato CSV.

■ Eliminazione dei registri di sistema Touch Panel AdminTool

1. Selezionare [Registro di sistema] in [Dettagli dello stato].

⇒ Si visualizza la finestra [Registro di sistema].

2. Premere il tasto [Cancella tutto].

⇒ Si visualizza una finestra di conferma.

3. Premere il tasto [Sì].

⇒ Il registro di sistema è eliminato.

4.16 Gestione dell'archivio dei dati dell'utente e delle impostazioni di sistema

4.16.1 Gestione dell'archivio dei dati dell'utente

L'archivio dei dati dell'utente dello scanner può essere copiato, ripristinato ed eliminato. Esso contiene le seguenti informazioni:

- rubrica degli indirizzi e-mail "Mia lista"
- impostazioni di scansione
- registri dell'utente
- lista dei numeri di fax
- nome dell'ultima stampante di rete usata
- nome dell'ultima cartella di rete usata
- nome dell'ultima cartella del server FTP usata
- nome dell'ultima cartella SharePoint usata
- account locali

Quando un nome dell'utente registrato con il server LDAP viene usato per accedere allo scanner, i dati vengono registrati automaticamente nello scanner come dati dell'utente (i dati per lo stesso nome dell'utente vengono raccolti come dati di un unico utente).

L'archivio dei dati dell'utente può contenere fino a 1000 utenti.

ATTENZIONE

- Una volta utilizzati 1000 nomi di utenti, non sono possibili entrate di nuovi utenti fino a quando l'intero archivio dei dati dell'utente non viene eliminato. Si consiglia di fare una copia dell'archivio dei dati dell'utente prima di eliminarlo definitivamente. Per dettagli vedere ["Copia dell'archivio dei dati dell'utente" \(pag. 177\)](#) e ["Eliminazione dell'archivio dei dati dell'utente" \(pag. 178\)](#).
- Se il nome dell'utente attuale esisteva al momento della copia dell'archivio dei dati dell'utente, i dati dell'utente attuale verranno sovrascritti al ripristino successivo. L'aggiunta di nuovi utenti non può causare il superamento del limite di 1000 utenti oppure il ripristino dell'archivio dei dati dell'utente non è possibile. In questo caso, eliminare tutti i dati dell'utente e ripristinarli da una copia dell'archivio.
- Quando l'archivio dei dati dell'utente è ripristinato da una copia, anche la lista dei numeri di fax e gli account locali ritornano al loro vecchio stato.
- Non è possibile copiare o ripristinare i registri dell'utente.

Il seguente esempio mostra come il numero di utenti possa superare 1000:

1. entrano 100 utenti (da A001 a A100);
2. l'archivio dei dati dell'utente è copiato (con 100 utenti: da A001 a A100);
3. l'archivio dei dati dell'utente (contenente utenti da A001 a A100) è eliminato;
4. entrano 960 "nuovi" utenti (da A001 a A050 e da B001 a B910);
5. l'archivio dei dati dell'utente (contenente utenti da A001 a A100) copiato al punto 2 è ripristinato.

4.16 Gestione dell'archivio dei dati dell'utente e delle impostazioni di sistema

⇒ Gli utenti da A001 a A100 devono essere ripristinati, 50 dei quali sono già nell'archivio dei dati dell'utente attuale (utenti da A001 a A050) e, pertanto, verranno sovrascritti. Gli utenti da A051 a A100 sono considerati "nuovi" utenti e, pertanto, devono essere aggiunti all'archivio dei dati dell'utente. Tuttavia se a 960 utenti esistenti si aggiungono 50 nuovi utenti, si avranno 1010 utenti. Poiché il numero di utenti supera il limite di 1000, i dati dei 50 utenti da A051 ad A100 non vengono ripristinati e, perciò, i dati dell'utente da A001 ad A100 non vengono sovrascritti o ripristinati.

I contenuti dell'archivio dei dati dell'utente sono organizzati come segue:

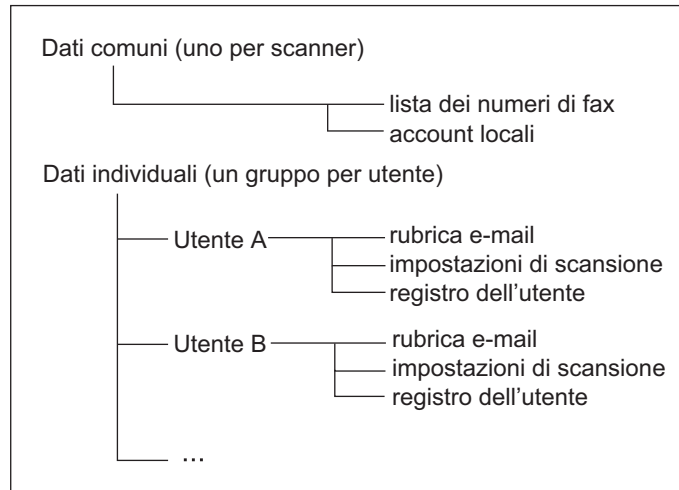

ATTENZIONE

I dati dell'utente possono contenere informazioni private come informazioni sui mittenti di e-mail e numeri di fax. Prestare, perciò, particolare attenzione alla gestione di questi dati.

■ Copia dell'archivio dei dati dell'utente AdminTool

Come precauzione, l'archivio dei dati dell'utente deve essere copiato regolarmente. Il nome predefinito del file è "dati_ripristinati".

1. Selezionare [Archivio dei dati dell'utente] in [Gestione dei dati].

⇒ Si visualizza la finestra [Archivio dei dati dell'utente].

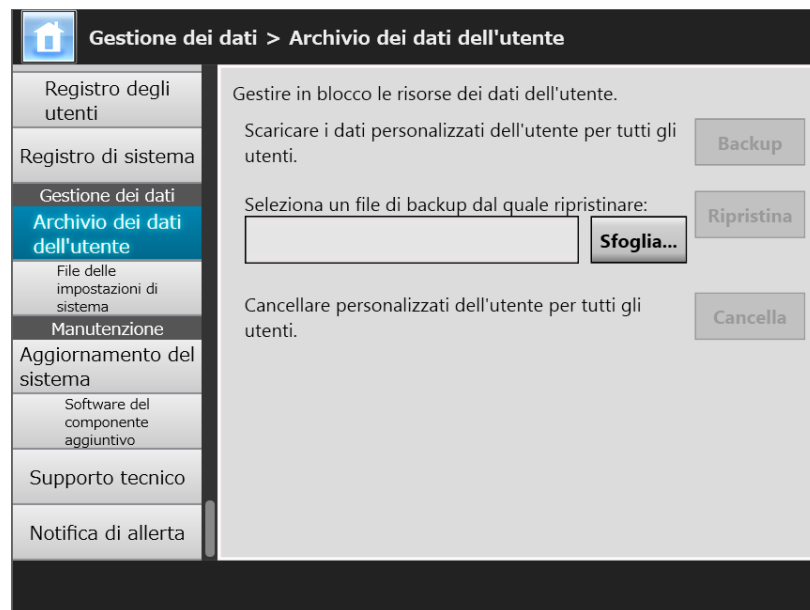

2. Premere il tasto [Backup].

⇒ Si visualizza la finestra [Download del file].

3. Assicurarsi che ci sia spazio sufficiente nel disco in cui salvare il file prima di premere il tasto [Salva].

SUGGERIMENTO

Se lo spazio su disco non è sufficiente, potrebbe salvarsi un file incompleto.

⇒ Si visualizza la finestra di dialogo [Salva con nome].

4. Inserire il nome del file e specificare una cartella in cui salvare il file.

Si consiglia l'uso di un nome che includa il nome dello scanner e la data del backup.

5. Premere il tasto [Salva].

⇒ Il backup dell'archivio dei dati dell'utente è salvato.

ATTENZIONE

Non cambiare i contenuti dei file di backup dell'archivio dei dati dell'utente. Se cambiati, il file potrebbe risultare corrotto. Il ripristino da un file corrotto potrebbe causare un funzionamento anomalo dello scanner.

■ Ripristino dell'archivio dei dati dell'utente AdminTool

L'archivio dei dati dell'utente dello scanner può essere ripristinato da un file di backup dell'archivio dei dati dell'utente.

ATTENZIONE

- Il ripristino dei dati dell'utente sovrascrive tutte le informazioni salvate al momento del ripristino e riporta le rubriche e-mail, la lista dei numeri di fax e le impostazioni di scansione al momento in cui è stata fatta la copia.
- Durante il ripristino dei dati dell'utente, non tenere premuto il tasto di alimentazione per più di quattro secondi. In caso contrario, lo scanner potrebbe non funzionare correttamente.

1. Selezionare [Archivio dei dati dell'utente] in [Gestione dei dati].

⇒ Si visualizza la finestra [Archivio dei dati dell'utente].

2. Premere il tasto [Sfoggia] e selezionare un file di copia dell'archivio dei dati dell'utente.

3. Premere il tasto [Ripristina].

⇒ Si visualizza il messaggio di conferma "Sovrascrivere?".

4. Premere il tasto [Sì].

⇒ Dopo il ripristino dell'archivio dei dati dell'utente, si visualizza un messaggio di completamento del ripristino.

5. Premere il tasto [OK].

■ Eliminazione dell'archivio dei dati dell'utente Touch Panel AdminTool

ATTENZIONE

- Non è possibile annullare l'eliminazione dell'archivio dei dati dell'utente.
- Anche se si elimina l'archivio dei dati dell'utente, gli account locali non vengono rimossi. Per rimuoverli usare User Editor. Per dettagli sulla modifica degli account locali, vedere "[F.7 Modifica degli account locali](#)" (pag. 463).

1. Selezionare [Archivio dei dati dell'utente] in [Gestione dei dati].

⇒ Si visualizza la finestra [Archivio dei dati dell'utente].

2. Premere il tasto [Cancella].

⇒ Si visualizza una finestra di conferma dell'eliminazione.

3. Premere il tasto [Sì].

⇒ L'archivio dei dati dell'utente è eliminato.

4.16.2 Gestione delle impostazioni di sistema

Le impostazioni di sistema dello scanner impostate dall'amministratore possono essere salvate in formato CSV, copiate, ripristinate o riportate ai valori predefiniti.

Le impostazioni di sistema si riferiscono alle informazioni impostate dall'amministratore in ogni finestra. Tuttavia, le impostazioni di sistema non contengono informazioni su aggiornamenti di sistema, opzioni e componenti aggiuntivi installati dall'amministratore.

■ Download delle impostazioni di sistema in formato CSV

AdminTool

Le impostazioni di sistema scaricate in formato CSV possono essere visualizzate usando un software di foglio elettronico.

I file di impostazione del sistema CSV utilizzano il seguente formato:

"Nome_funzione", "Nome_opzione", "Valore"

Il nome predefinito del file è "Configuration_download.csv".

1. Selezionare [File delle impostazioni di sistema] in [Gestione dei dati].

⇒ Si visualizza la finestra [File delle impostazioni di sistema].

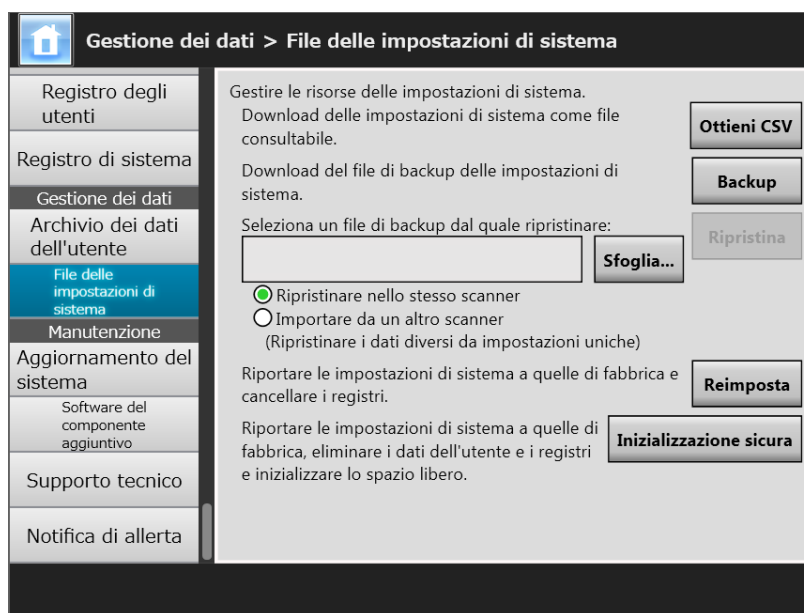

2. Premere il tasto [Ottieni CSV].

⇒ Si visualizza la finestra [Download del file].

3. Assicurarsi che ci sia spazio sufficiente nel disco in cui salvare il file prima di premere il tasto [Salva].

SUGGERIMENTO

Se lo spazio su disco non è sufficiente, potrebbe salvarsi un file incompleto.

⇒ Si visualizza la finestra di dialogo [Salva con nome].

4. Dare un nome al file e specificare dove salvarlo.

Il file contiene i dati in formato CSV.

5. Premere il tasto [Salva].

⇒ Le impostazioni di sistema dello scanner sono scaricate.

■ Copia delle impostazioni di sistema AdminTool

L'amministratore può copiare le impostazioni di sistema dello scanner.

I file copiati possono essere poi usati per ripristinare le impostazioni di sistema. La copia dovrebbe essere eseguita regolarmente.

Il nome predefinito del file è "SystemSettingsFile".

SUGGERIMENTO

I dati copiati possono essere usati in [Importazione impostazioni scanner] nella finestra di modifica delle impostazioni di Central Admin Console. per le operazioni consultare Scanner Central Admin Guida dell'utente.

1. Selezionare [File delle impostazioni di sistema] in [Gestione dei dati].

⇒ Si visualizza la finestra [File delle impostazioni di sistema].

2. Premere il tasto [Backup].

⇒ Si visualizza la finestra [Download del file].

3. Assicurarsi che ci sia spazio sufficiente nel disco in cui salvare il file prima di premere il tasto [Salva].

SUGGERIMENTO

Se lo spazio su disco non è sufficiente, potrebbe salvarsi un file incompleto.

⇒ Si visualizza la finestra di dialogo [Salva con nome].

4. Dare un nome al file e specificare dove salvarlo.

Si consiglia di specificare il nome dello scanner e il nome del file con la data del backup, in modo da recuperare facilmente le informazioni.

5. Premere il tasto [Salva].

⇒ Le impostazioni di sistema sono copiate.

ATTENZIONE

Non cambiare i contenuti dei file copiati delle impostazioni di sistema. In questo caso, il file potrebbe non essere più utilizzabile per il backup. Se si prova a eseguire un ripristino da un file di backup, lo scanner potrebbe funzionare in modo anomalo.

■ Ripristino delle impostazioni di sistema AdminTool

Le impostazioni di sistema copiate possono essere ripristinate.

Le impostazioni di sistema possono essere ripristinate nei modi seguenti:

- riportare il file di backup delle impostazioni di sistema sullo stesso scanner;
- importare le impostazioni di sistema copiate da un altro scanner sullo scanner attuale.

1. Selezionare [File delle impostazioni di sistema] in [Gestione dei dati].

⇒ Si visualizza la finestra [File delle impostazioni di sistema].

2. Premere il tasto [Sfoglia] e selezionare il file di copia delle impostazioni di sistema da ripristinare.

3. Procedere in uno dei seguenti modi:

- per riportare il file di backup delle impostazioni di sistema sullo stesso scanner, selezionare [Ripristinare nello stesso scanner];
- per importare il file di backup delle impostazioni di sistema da uno scanner nello scanner attuale, selezionare [Importare da un altro scanner].

4. Premere il tasto [Reimposta].

⇒ Si visualizza un messaggio di conferma.

5. Premere il tasto [Sì].

⇒ Le impostazioni di sistema sono ripristinate. Dopo il ripristino delle impostazioni, lo scanner si riavvia.

ATTENZIONE

Durante il ripristino delle impostazioni di sistema, non tenere premuto il tasto di alimentazione per più di quattro secondi.

In caso contrario, lo scanner potrebbe non funzionare correttamente.

SUGGERIMENTO

La connessione dell'interfaccia di rete andrà persa al riavvio dello scanner per completare il ripristino delle impostazioni di sistema. Per continuare con altre impostazioni, attendere il riavvio dell'apparecchio e accedere nuovamente allo scanner attraverso Admin Tool.

Se l'indirizzo IP e il nome dello scanner copiati sono diversi da quelli precedenti al ripristino, verificare le impostazioni dello scanner e riprovare la connessione ad Admin Tool.

■ Ripristino delle impostazioni predefinite

Le impostazioni di sistema configurate dall'amministratore in ogni finestra e i registri di sistema possono essere riportati alle impostazioni predefinite.

1. Selezionare [File delle impostazioni di sistema] in [Gestione dei dati].

⇒ Si visualizza la finestra [File delle impostazioni di sistema].

2. Procedere in uno dei seguenti modi:

- per riportare le impostazioni di sistema a quelle predefinite, premere il tasto [Reimposta] in [Riportare le impostazioni di sistema a quelle di fabbrica e cancellare i registri.];
- per riportare le impostazioni di sistema a quelle predefinite, cancellare l'archivio dei dati dell'utente e inizializzare lo spazio libero, premere il tasto [Inizializzazione sicura] in [Riportare le impostazioni di sistema a quelle di fabbrica, eliminare i dati dell'utente e i registri e inizializzare lo spazio libero.].

⇒ Si visualizza un messaggio di conferma.

3. Premere il tasto [Sì].

⇒ Se si preme il tasto [Reimposta], le impostazioni di sistema ritornano a quelle predefinite, mentre i componenti aggiuntivi e i registri vengono eliminati.

Se si preme il tasto [Inizializzazione sicura], le impostazioni di sistema, l'archivio dei dati dell'utente, i componenti aggiuntivi e i registri ritornano alle impostazioni predefinite e lo spazio libero si inizializza.

⇒ Dopo il ripristino delle impostazioni di fabbrica, lo scanner si riavvia.

ATTENZIONE

- Durante il ripristino delle impostazioni di fabbrica, non tenere premuto il tasto di alimentazione per più di quattro secondi. In caso contrario, lo scanner potrebbe non funzionare correttamente.
- Il processo [Inizializzazione sicura] richiede circa 40 minuti. Nota: non è possibile annullare l'inizializzazione durante il processo.

SUGGERIMENTO

Dopo il ripristino delle impostazioni predefinite, il nome dello scanner, l'indirizzo IP e altre impostazioni devono essere reimpostate come descritto in ["4.4 Configurazione del sistema"](#) (pag. 83) e successivamente.

4.17 Manutenzione del sistema

4.17.1 Aggiornamento del software di sistema dello scanner AdminTool

Il sistema dello scanner, il sistema di protezione e le opzioni di installazione possono essere aggiornati come segue.

Scaricare il file di aggiornamento nel computer dalla seguente pagina Web:

<https://www.pfu.ricoh.com/global/scanners/fi/support/software/>

1. Selezionare [Aggiornamento del sistema] in [Manutenzione].

⇒ Si visualizza la finestra [Aggiornamento del sistema].

The screenshot shows a web interface for system maintenance. The title bar reads "Manutenzione > Aggiornamento del sistema". On the left is a sidebar menu with items: "Registro degli utenti", "Registro di sistema", "Gestione dei dati", "Archivio dei dati dell'utente", "File delle impostazioni di sistema", "Manutenzione" (highlighted), "Aggiornamento del sistema" (highlighted in blue), "Software del componente aggiuntivo", "Supporto tecnico", and "Notifica di allerta". The main content area is titled "Aggiornare il sistema dello scanner." and contains the following elements:

- "Versione del sistema" section with a text input field for "Versione del sistema attuale" and a date input field for "Aggiornato il" showing "01/27/".
- "Aggiornamento" section with the instruction "Selezionare un file di aggiornamento del sistema da caricare:" followed by a file selection input field, a "Sfoggia..." button, and a "Carica" button.
- "Controlla aggiornamenti" section with a "Controlla aggiornamenti" button.
- Two checkboxes:
 - Controllare se ci sono aggiornamenti all'avvio dello scanner.
 - Richiedere un'e-mail di notifica quando viene rilasciato un nuovo aggiornamento.

A blue "OK" button is located at the bottom right of the window.

2. Premere il tasto [Sfoggia] e selezionare un file di aggiornamento del sistema.

3. Premere il tasto [Carica].

⇒ Si visualizzano i valori [Versione del sistema attuale] e [Nuova versione del sistema].

Manutenzione > Aggiornamento del sistema

Registro degli utenti

Registro di sistema

Gestione dei dati

Archivio dei dati dell'utente

File delle impostazioni di sistema

Manutenzione

Aggiornamento del sistema

Software del componente aggiuntivo

Supporto tecnico

Notifica di allerta

Aggiornare il sistema dello scanner.

Versione del sistema attuale

Aggiornato il

Nuova versione del sistema

Il sistema deve essere riavviato per finalizzare l'aggiornamento.
 Aggiornare adesso?
 OK: aggiorna e riavvia immediatamente. L'accesso non sarà possibile.
 Annulla: ritorna alla schermata di aggiornamento senza aggiornare.

Annulla OK OK

SUGGERIMENTO

Quando si aggiornano le opzioni installate o il sistema che le include, si visualizza la seguente finestra:

Manutenzione > Aggiornamento del sistema

Registro degli utenti

Registro di sistema

Gestione dei dati

Archivio dei dati dell'utente

File delle impostazioni di sistema

Manutenzione

Aggiornamento del sistema

Software del componente aggiuntivo

Supporto tecnico

Notifica di allerta

Aggiornare il sistema dello scanner.

Versione del sistema attuale

Aggiornato il

Nuova versione del sistema

Opzioni installate

Opzione installata	Attiva
<input type="text"/>	

Il sistema deve essere riavviato per finalizzare l'aggiornamento.
 Aggiornare adesso?
 OK: aggiorna e riavvia immediatamente. L'accesso non sarà possibile.
 Annulla: ritorna alla schermata di aggiornamento senza aggiornare.

Annulla OK OK

4. Premere il tasto [OK].

⇒ L'operazione di aggiornamento del sistema si avvia.

Dopo l'aggiornamento del sistema, lo scanner si riavvia.

ATTENZIONE

- Attendere che il sistema si riavvii.
- Durante l'aggiornamento del sistema, non tenere premuto il tasto di alimentazione per più di quattro secondi. In caso contrario, lo scanner potrebbe non funzionare correttamente.

SUGGERIMENTO

La connessione allo scanner andrà persa se si aggiorna il software di sistema dello scanner usando Admin Tool. Per continuare con altre impostazioni, attendere il riavvio dello scanner e accedere nuovamente allo scanner attraverso Admin Tool.

4.17.2 Verifica di nuovi aggiornamenti Touch Panel AdminTool

È possibile controllare se sono disponibili nuovi aggiornamenti dal server pubblicato per il sistema dello scanner, il sistema di protezione e le opzioni di installazione.

È possibile inoltre impostare se ricevere un'e-mail di notifica circa il rilascio di nuovi aggiornamenti.

SUGGERIMENTO

Per usare il server proxy per controllare gli aggiornamenti rilasciati, impostare un server proxy HTTP secondo le necessità. Per dettagli, vedere "4.7.5 Impostazione del server proxy" (pag. 111).

■ Verifica manuale di nuovi aggiornamenti

1. Selezionare [Aggiornamento del sistema] in [Manutenzione].

⇒ Si visualizza la finestra [Aggiornamento del sistema].

(Esempio di finestre dell'amministratore attraverso Admin Tool)

2. Premere il tasto [Controlla aggiornamenti].

⇒ Viene eseguito il controllo di nuovi aggiornamenti.

Quando è disponibile un aggiornamento necessario, si visualizza un messaggio. Se necessario, applicare l'aggiornamento.

■ Verifica degli aggiornamenti all'avvio

È possibile impostare la funzione per il controllo automatico di aggiornamenti a ogni avvio dello scanner.

1. **Selezionare [Aggiornamento del sistema] in [Manutenzione].**
 - ⇒ Si visualizza la finestra [Aggiornamento del sistema].
2. **Selezionare la casella di spunta [Controllare se ci sono aggiornamenti all'avvio dello scanner].**

SUGGERIMENTO

La verifica degli aggiornamenti è eseguita anche quando lo scanner entra in modalità standby.

■ Richiesta di un'e-mail di notifica quando è disponibile un nuovo aggiornamento

L'amministratore può impostare se ricevere un'e-mail di notifica circa il rilascio di nuovi aggiornamenti.

1. **Selezionare [Aggiornamento del sistema] in [Manutenzione].**
 - ⇒ Si visualizza la finestra [Aggiornamento del sistema].
2. **Selezionare la casella di spunta [Controllare se ci sono aggiornamenti all'avvio dello scanner].**
3. **Selezionare la casella di spunta [Richiedere un'e-mail di notifica quando viene rilasciato un nuovo aggiornamento].**
 - ⇒ Quando viene rilasciato un nuovo aggiornamento, viene inviata un'e-mail con oggetto "Notifica dell'evento da Network Scanner *Nome_scanner*" all'indirizzo impostato nella finestra [Notifica di allerta]. Per dettagli sulle impostazioni dell'indirizzo e-mail per la notifica di allerta, vedere ["4.17.6 Impostazioni della destinazione delle notifiche di allerta"](#) (pag. 193).

4.17.3 Manutenzione dei moduli dei componenti aggiuntivi

Il "componente aggiuntivo" è un'applicazione creata usando SDK (kit di sviluppo). Nella finestra [Software del componente aggiuntivo] sono disponibili le seguenti operazioni:

- Installazione di un modulo del componente aggiuntivo
- Disinstallazione di un modulo del componente aggiuntivo
- Visualizzazione dello stato del componente aggiuntivo
- Caricamento del file delle impostazioni del componente aggiuntivo
- Impostazione della visualizzazione dell'icona della tastiera quando un componente aggiuntivo è attivo

■ Installazione di un modulo del componente aggiuntivo AdminTool

È possibile installare fino a sei moduli del componente aggiuntivo.

1. Selezionare [Software del componente aggiuntivo] in [Manutenzione].

⇒ Si visualizza la finestra [Software del componente aggiuntivo].

2. Premere il tasto [Installa].

⇒ Si visualizza la finestra per specificare il componente aggiuntivo.

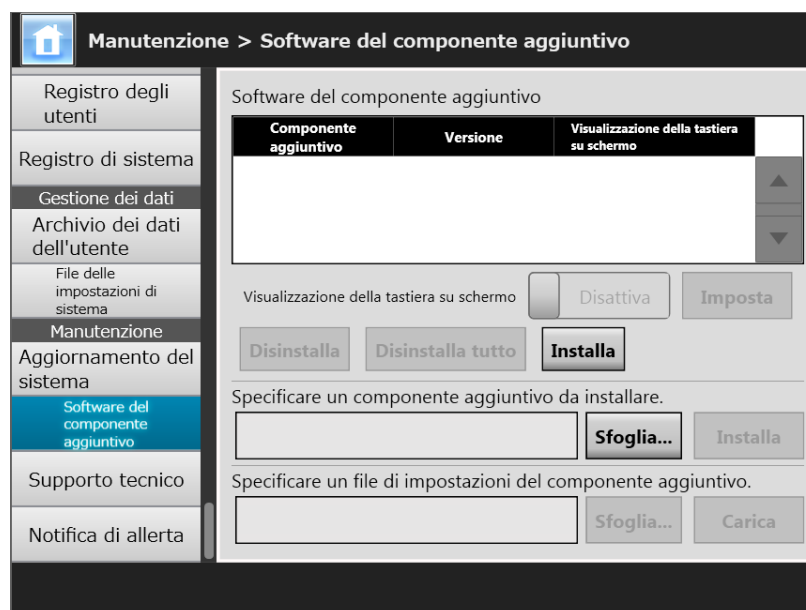

3. Premere il tasto [Sfogli] per [Specificare un componente aggiuntivo da installare.] e specificare un file di installazione del componente aggiuntivo.

4. Premere il tasto [Installa].

⇒ Il modulo del componente aggiuntivo è installato e il nome del componente viene visualizzato nella lista.

■ Disinstallazione di un modulo del componente aggiuntivo

AdminTool

1. Selezionare [Software del componente aggiuntivo] in [Manutenzione].

⇒ Si visualizza la finestra [Software del componente aggiuntivo].

2. Procedere in uno dei seguenti modi:

- per disinstallare un modulo del componente aggiuntivo, selezionarlo dalla lista e premere il tasto [Disinstalla];
- per disinstallare tutti i moduli elencati, premere il tasto [Disinstalla tutto].

⇒ Si visualizza un messaggio di conferma.

3. Premere il tasto [Sì].

⇒ Il modulo del componente aggiuntivo è disinstallato e il nome del componente viene rimosso dalla lista.

■ Visualizzazione dello stato del componente aggiuntivo

Touch Panel AdminTool

Se è stato installato un modulo del componente aggiuntivo, è possibile visualizzarne le relative informazioni.

1. Selezionare [Software del componente aggiuntivo] in [Manutenzione].

⇒ Si visualizza la finestra [Software del componente aggiuntivo].

Manutenzione > Software del componente aggiuntivo

Software del componente aggiuntivo

Componente aggiuntivo	Versione	Visualizzazione della tastiera su schermo
Tastiera	1.0.0	Attiva

Visualizzazione della tastiera su schermo Attiva Imposta

Esci dal sistema

■ Caricamento del file delle impostazioni del componente aggiuntivo

1. **Selezionare [Software del componente aggiuntivo] in [Manutenzione].**
⇒ Si visualizza la finestra [Software del componente aggiuntivo].
2. **Premere il tasto [Installa].**
⇒ Si visualizza la finestra per specificare il componente aggiuntivo.
3. **Premere il tasto [Sfoglia] per [Specificare un file di impostazioni del componente aggiuntivo] e specificare le impostazioni del componente aggiuntivo da caricare.**
4. **Premere il tasto [Carica].**
⇒ Il file delle impostazioni del componente aggiuntivo specificato è salvato nella cartella di gestione dei moduli dei componenti aggiuntivi dello scanner.

■ Impostazione della visualizzazione dell'icona della tastiera quando un componente aggiuntivo è attivo

L'icona della tastiera è visualizzata nell'angolo in alto a destra dello schermo tattile. È possibile impostare se visualizzare le icone nella finestra quando il componente aggiuntivo è attivo.

1. **Selezionare [Software del componente aggiuntivo] in [Manutenzione].**
⇒ Si visualizza la finestra [Software del componente aggiuntivo].
2. **Quando sono installati più componenti aggiuntivi, selezionare il componente di destinazione dalla lista.**
3. **In [Visualizzazione della tastiera su schermo] selezionare se mostrare la tastiera su schermo mentre il componente aggiuntivo è attivo.**
4. **Premere il tasto [Imposta].**
⇒ Questa impostazione viene aggiunta alla lista dei componenti aggiuntivi.

4.17.4 Impostazione del livello di emissione delle informazioni



1. Selezionare [Supporto tecnico] in [Manutenzione].

⇒ Si visualizza la finestra [Supporto tecnico].

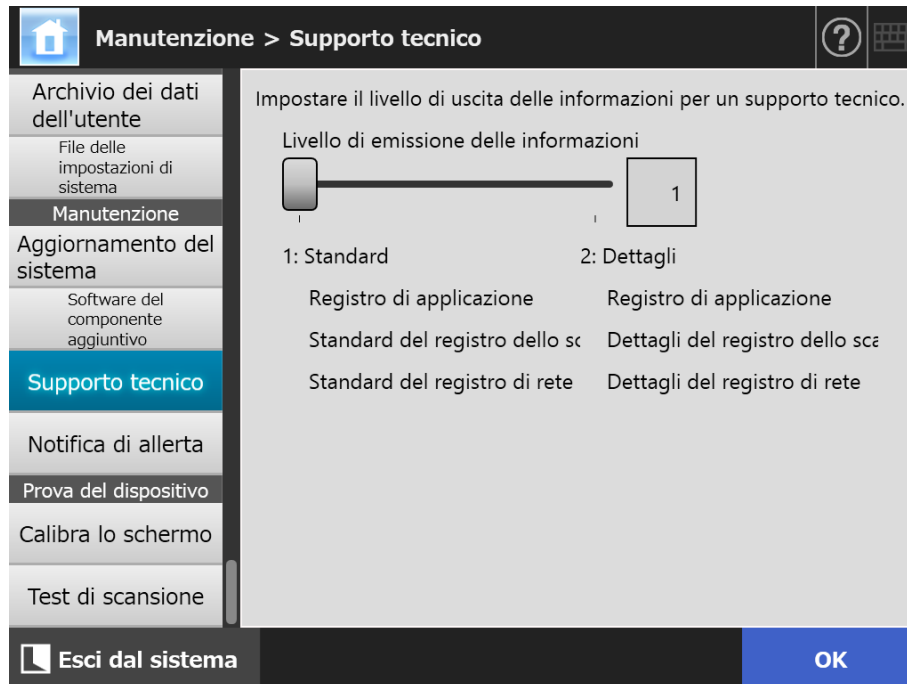

2. Impostare il livello di emissione delle informazioni.

Impostare il livello richiesto dal distributore/rivenditore presso cui è stato acquistato il prodotto.

3. Premere il tasto [OK].

⇒ Le informazioni sono impostate.

ATTENZIONE

- Le informazioni sul supporto tecnico contengono informazioni private dell'utente, come indirizzi e-mail. Gestire questi dati con cautela.
- Le informazioni appropriate per il livello selezionato vengono applicate alle informazioni di supporto tecnico dopo aver cambiato [Livello di emissione delle informazioni]. Ottenere le informazioni sul supporto tecnico dopo che si sia verificato un errore di cui sia necessario risalire alla causa. Per dettagli su come ottenere informazioni sul supporto tecnico, vedere ["4.17.5 Ottenimento di supporto tecnico"](#) (pag. 192).

4.17.5 Ottenimento di supporto tecnico AdminTool

Se si verificano dei problemi durante la configurazione o l'uso dello scanner, è possibile raccogliere le informazioni per il supporto tecnico in modo da determinare le cause del problema.

Quando viene inviato lo scanner per la riparazione, anche le informazioni raccolte devono essere inviate al distributore/rivenditore presso cui è stato acquistato il prodotto.

1. Selezionare [Supporto tecnico] in [Manutenzione].

⇒ Si visualizza la finestra [Supporto tecnico].

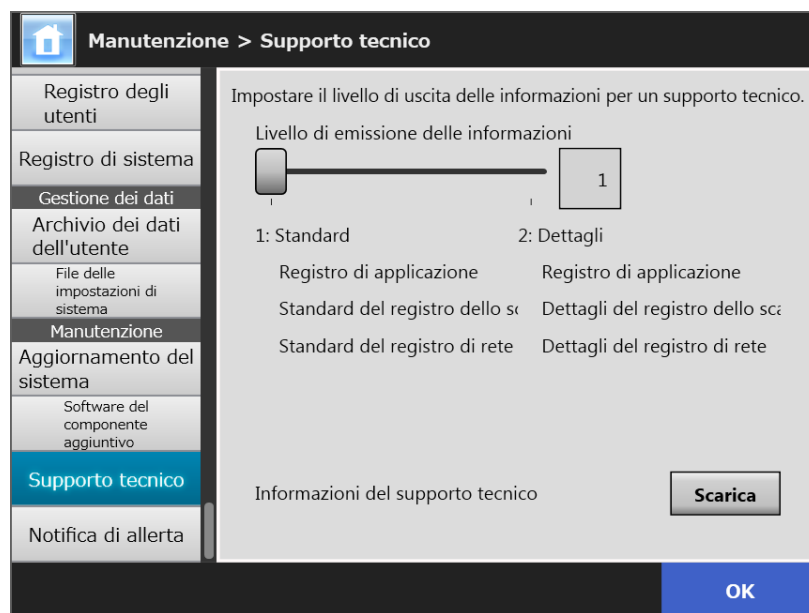

2. Premere il tasto [Scarica].

⇒ Si visualizza la finestra [Download del file].

3. Premere il tasto [Salva].

SUGGERIMENTO

Assicurarsi che ci sia spazio sufficiente nel disco in cui salvare il file prima di premere il tasto [Salva]. In caso contrario, potrebbe salvarsi un file incompleto.

⇒ Si visualizza la finestra di dialogo [Salva con nome].

4. Dare un nome al file e specificare dove salvarlo.

5. Premere il tasto [Salva].

⇒ Le informazioni tecniche sono scaricate.

4.17.6 Impostazioni della destinazione delle notifiche di allerta



È possibile spedire una notifica di allerta all'indirizzo e-mail quando si verifica una situazione di allerta dello scanner. Questa sezione descrive come specificare un indirizzo e-mail per la destinazione della notifica.

Una volta impostata la destinazione, se si verifica un errore dello scanner, viene inviato un messaggio di notifica all'indirizzo e-mail registrato intitolato "Errore scanner di rete XXXX".

Il server SMTP deve essere impostato precedentemente in modo da poter usare la notifica di allerta. Per dettagli su come specificare le impostazioni del server SMTP, vedere ["4.11.1 Impostazione del server SMTP" \(pag. 132\)](#).

L'indirizzo e-mail impostato in questa sezione viene usato anche come destinazione per la notifica del rilascio di nuovi aggiornamenti quando si esegue una verifica degli aggiornamenti. Per dettagli sulla verifica degli aggiornamenti, vedere ["4.17.2 Verifica di nuovi aggiornamenti" \(pag. 186\)](#).

1. Selezionare [Notifica di allerta] in [Manutenzione].

⇒ Si visualizza la finestra [Notifica di allerta].

2. Inserire gli indirizzi e-mail del destinatario e del mittente.

Per dettagli sui valori di impostazione dell'indirizzo e-mail, vedere ["B.1 Valori di impostazione dell'indirizzo e-mail" \(pag. 420\)](#).

3. Per confermare la validità dell'indirizzo e-mail inserito, premere il tasto [Prova].

Verificare che l'e-mail di prova arrivi effettivamente all'indirizzo e-mail specificato.

- 4. Per eseguire l'autenticazione SMTP, specificare in [Autenticazione del server SMTP] le informazioni di autenticazione dell'utente da usare per l'invio dell'e-mail.**

ATTENZIONE

Per eseguire l'autenticazione di SMTP, abilitarla e configurare le impostazioni richieste per l'autenticazione nella finestra [Server SMTP]. Per dettagli, vedere "[4.11.1 Impostazione del server SMTP](#)" (pag. 132).

- 5. Premere il tasto [OK].**
⇒ Le informazioni sono impostate.

4.17.7 Ottenimento di un'immagine dallo schermo tattile

L'immagine della finestra visualizzata nello schermo tattile può essere ricevuta via rete e salvata in formato BMP o JPEG.

1. **Accedere allo scanner da Internet Explorer specificando il nome dello scanner in una URL per visualizzare la finestra di download.**

Per dettagli sulla visualizzazione della finestra di download, vedere ["3.2 Visualizzazione della finestra di download dei software"](#) (pag. 64).

2. **Premere il tasto [Avanti] in [Immagine].**

⇒ Si visualizza una finestra per l'ottenimento di un'immagine dalla finestra attuale nello schermo tattile.

3. **Premere il tasto [Ottieni l'immagine].**

⇒ Viene acquisita e visualizzata un'immagine della finestra attuale nello schermo tattile.

The screenshot shows a web interface with a light blue header and a dark grey footer. The header contains a button labeled "Ottieni l'immagine" and two radio buttons for file format selection: "BMP" (unselected) and "JPEG" (selected). To the right are buttons for "Salva", "Indietro", and "Esci dal sistema". Below the header is a form with fields for "Data / Ora" (displaying "0219 171510"), "Collegare a..." (with a dropdown arrow), and "Commento". To the right of the "Collegare a..." field are buttons for "Riavvia" and "Spegni". A dark grey bar below the form contains the word "Accesso" on the left and a question mark icon on the right. The main content area has two input fields: "Nome utente" and "Password". The footer contains a "Spegni" button with a power icon on the left and an "Accesso" button with a lock icon on the right.

4. **Selezionare il formato del file (BMP o JPEG) dell'immagine da salvare.**

5. Quando si fa riferimento a una data o a un orario, lo scanner di destinazione di una connessione o un commento per definire il nome del file da salvare, inserire una stringa per il nome del file nel campo corrispondente.

È possibile usare caratteri alfanumerici e simboli, eccetto "\ / : ; * ? " < > | # & %".
Per usare caratteri di una lingua diversa per il nome del file, inserirli nella finestra di dialogo [Salva come].

SUGGERIMENTO

Se si inseriscono [Data / Ora], [Collegare a] e [Commento], i file vengono creati nel seguente ordine:

- Commento
- Collegare a
- Data / Ora

- I valori predefiniti sono i seguenti:
Data / Ora: data e ora in cui l'immagine è stata presa
Collegare a: Nome scanner
Commento: (vuoto)
- Il nome predefinito del file è uno dei seguenti quando una schermata è salvata:
 - *Commento_Collegare a_Data/Ora.bmp*
 - *Commento_Collegare a_Data/Ora.jpg*
 Se nessun commento è inserito in Commento, diventerà "NSScreenShot".
 - *NSScreenShot_Collegare a_Data e ora.bmp*
 - *NSScreenShot_Collegare a_Data e ora.jpg*

6. Premere il tasto [Salva].

⇒ Si visualizza la finestra [Download del file].

7. Premere il tasto [Salva].

⇒ Si visualizza la finestra di dialogo [Salva con nome].

8. Inserire il nome del file e specificare una cartella in cui salvare il file.

9. Premere il tasto [Salva].

⇒ L'immagine viene salvata nel formato del file specificato.

SUGGERIMENTO

Premere il tasto [Spegni] per spegnere lo scanner.

Premere il tasto [Riavvia] per riavviare lo scanner.

Lo scanner non può essere spento e riavviato quando un utente regolare o un amministratore è entrato nello scanner connesso. Se l'accesso è stato effettuato con accesso automatico, è possibile spegnere o riavviare lo scanner mentre le finestre [Menu principale] o [Menu scelta rapida] sono visualizzate.

4.18 Impostazioni di una sequenza di scelte rapide

Dopo aver eseguito l'impostazione di una sequenza, di un menu e di un gruppo di scelta rapida nei menu delle impostazioni di scelta rapida, un utente regolare può usare all'accesso ogni menu assegnato ed eseguire una scelta rapida.

1. Impostazioni di una sequenza di scelte rapide

Una sequenza di scelta rapida è un'operazione singola che combina varie operazioni dell'utente (e-mail, Fax, Stampa e Salvataggio) a seconda delle impostazioni nella finestra [Impostazioni di scansione].

Per esempio, l'operazione di invio di dati scanditi attraverso e-mail e il loro salvataggio in una cartella può essere impostato in un'unica sequenza di scelte rapide.

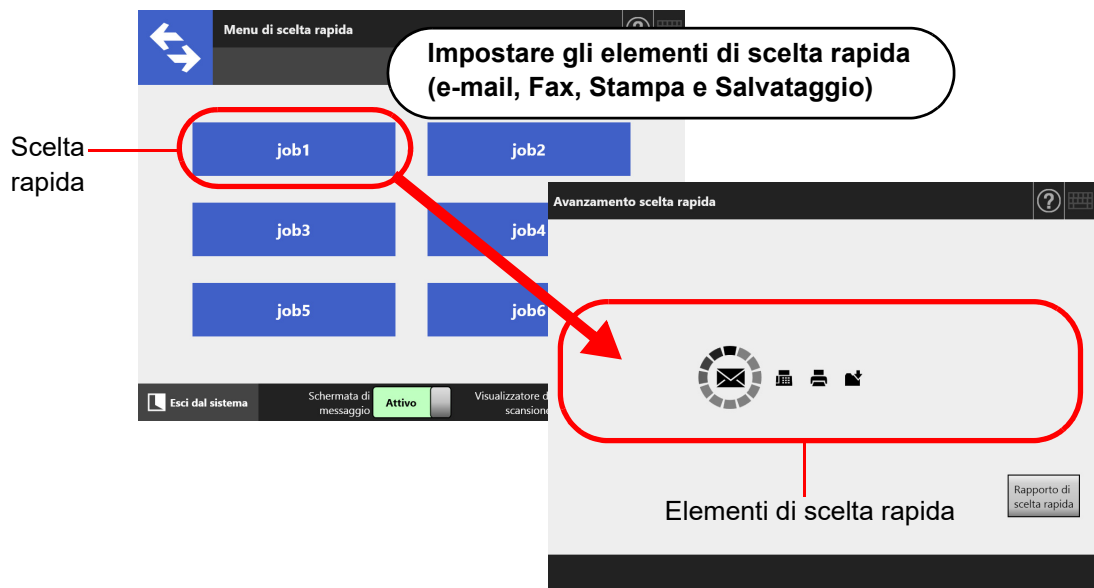

2. Impostazioni del menu di scelta rapida

Un menu di scelta rapida è una disposizione del menu delle sequenze di scelta rapida impostate dall'utente.

Per esempio, è possibile assegnare a un tasto una sequenza di scelta rapida, che invia i dati scanditi attraverso e-mail e li salva in una cartella come tasto, e impostarla in un [Menu di scelta rapida].



3. Impostazioni del gruppo di scelta rapida

Un gruppo di scelta rapida è un gruppo di utenti assegnati allo stesso menu di scelta rapida.

È possibile impostare un menu di scelta rapida da condividere tra gli utenti che appartengono allo stesso gruppo di scelta rapida. Impostare un menu come gruppo di scelta rapida predefinito che possa essere usato da tutti gli utenti non inclusi in alcun gruppo.

Per esempio, il menu di scelta rapida A viene assegnato al gruppo A e il menu di scelta rapida D viene assegnato al gruppo predefinito. L'utente C viene incluso nel gruppo A, perciò può usare il menu di scelta rapida A. Gli utenti non inclusi in un gruppo di scelta rapida possono usare il menu di scelta rapida D.

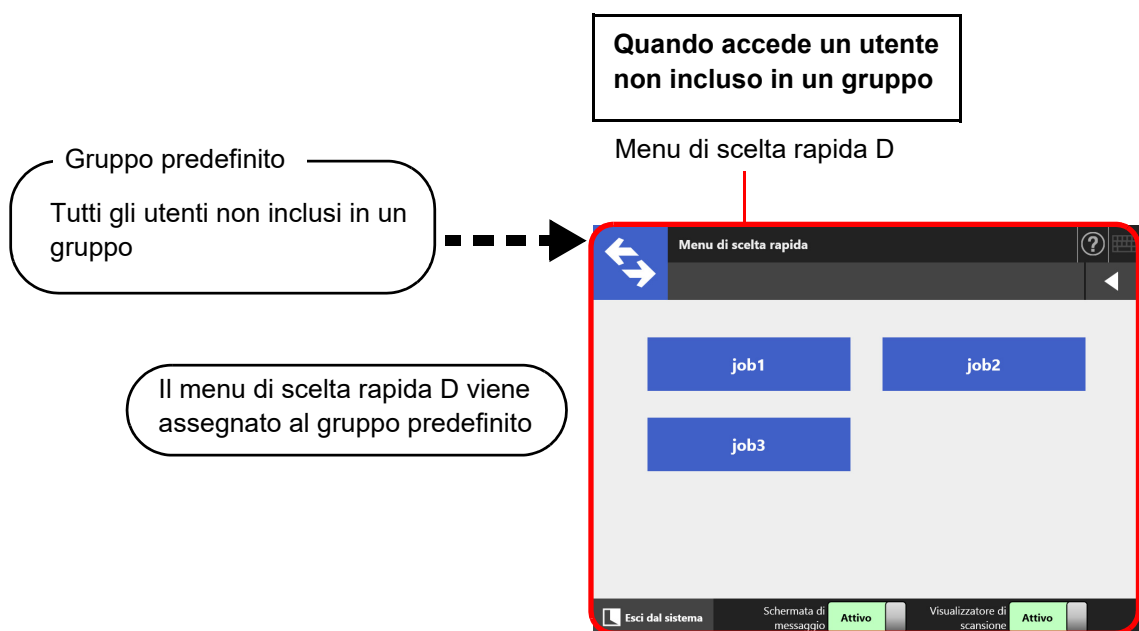
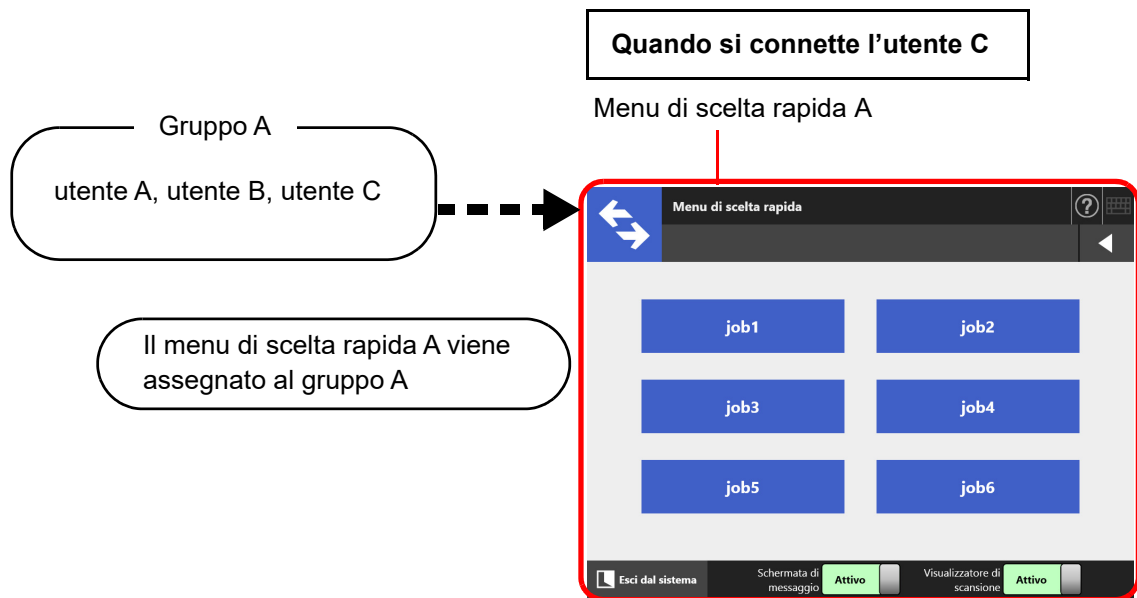

4.18.1 Guida rapida dell'utente delle impostazioni di scelta rapida

Di seguito viene mostrata la procedura per la configurazione di una scelta rapida da parte dell'amministratore.

Impostazioni di una sequenza di scelte rapide

Lista Scelta rapida

Vedere, aggiungere o modificare Lista Scelta rapida.

Dettagli scelta rapida

Impostare le opzioni di scansione, la finestra di messaggio e le operazioni dopo la scansione con una scelta rapida selezionata.

Per dettagli, vedere ["4.18.2 Impostazioni di una sequenza di scelte rapide"](#) (pag. 201).

Impostazioni di un menu di scelta rapida

Lista dei menu di scelta rapida

Vedere, aggiungere o modificare Lista dei menu di scelta rapida.

Disposizione del menu di scelta rapida

Impostare il tasto di scelta rapida per il menu di scelta rapida selezionato.

Per dettagli, vedere ["4.18.3 Impostazione di un menu di scelta rapida"](#) (pag. 212).

Impostazioni di un gruppo di scelta rapida

Lista dei gruppi di scelta rapida

Vedere, aggiungere o modificare Lista dei gruppi di scelta rapida.

Impostazioni per i gruppi selezionati

Impostare i menu di scelta rapida assegnati, il menu da visualizzare dopo l'accesso iniziale e i membri del gruppo di scelta rapida per il gruppo di scelta rapida selezionato.

Per dettagli, vedere ["4.18.4 Impostazione di un gruppo di scelta rapida"](#) (pag. 217).

Esecuzione di una scelta rapida

- Impostando [Attiva] per [Modalità scelta rapida] nella finestra [Scanner Central Admin Server], visualizzata selezionando [Scanner Central Admin Server] in [Amministratore di rete] e rilasciando le impostazioni della modalità di scelta rapida nella finestra [Impostazioni della modalità di scelta rapida] di Central Admin Console, si eseguono le impostazioni configurate nella finestra di modifica della modalità di scelta rapida visualizzata premendo il tasto [Impostazioni della modalità di scelta rapida].
- Impostando [Disattiva] per [Modalità scelta rapida] nella finestra [Scanner Central Admin Server], visualizzata selezionando [Scanner Central Admin Server] in [Amministratore di rete], si eseguono le scelte rapide impostate nei menu delle impostazioni di scelta rapida in Admin Tool.

Per dettagli, vedere ["5.13 Esecuzione di una scelta rapida"](#) (pag. 340).

4.18.2 Impostazioni di una sequenza di scelte rapide AdminTool Central Admin Console

Impostare le opzioni di scansione e gli elementi della scelta rapida (e-mail, Fax, Stampa e Salvataggio) da eseguire insieme a una sequenza di scelte rapide. Possono essere impostate fino a 1000 sequenze.

SUGGERIMENTO

Per dettagli sulla visualizzazione della finestra delle impostazioni di una sequenza di scelta rapida attraverso Central Admin Console, consultare Scanner Central Admin Guida dell'utente.

■ Aggiunta di una sequenza di scelte rapide

Questa sezione descrive come aggiungere una sequenza di scelta rapida:

1. **Premere il tasto [Impostazioni del menu di scelta rapida] nel menu degli strumenti.**
2. **Premere la scheda [Sequenza di scelta rapida].**
⇒ Si visualizza la finestra [Lista Scelta rapida].

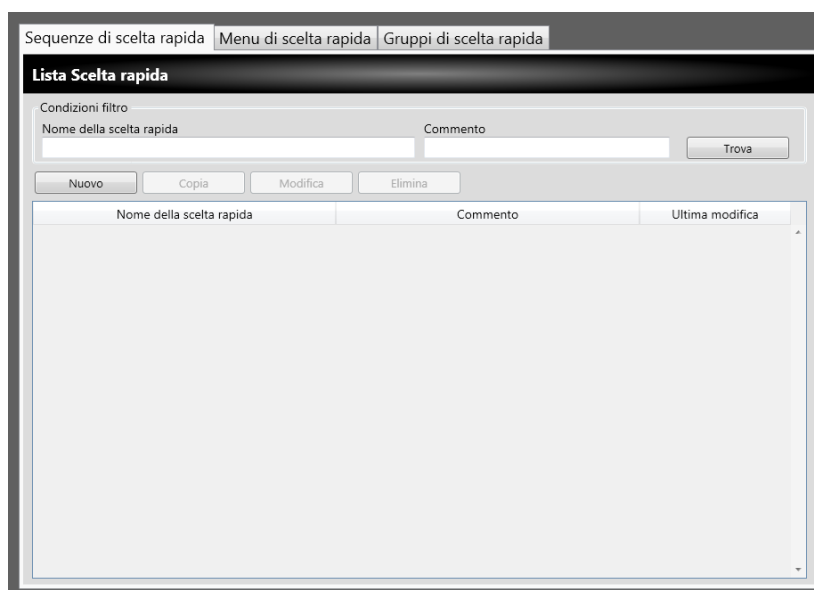

3. **Premere il tasto [Nuovo].**
⇒ Si visualizza la finestra [Dettagli scelta rapida].
4. **Impostare [Nome della scelta rapida] e [Commento].**

5. Premere  a sinistra di [Impostazioni condivise] e impostare le operazioni per l'esecuzione della scelta rapida.

ATTENZIONE

Il layout del messaggio visualizzato nelle impostazioni della finestra del messaggio e quello della [Schermata di messaggio] attuale nello scanner potrebbero essere diversi. Verificare il layout del messaggio nello scanner e impostare il messaggio.

SUGGERIMENTO

Premere il tasto [Formato del nome] per specificare [Nome del file condiviso] nella finestra [Nomi file (Condivisi)].

[Formato del nome della sottocartella] è abilitato solo quando i dati scanditi vengono salvati in una cartella. Per dettagli sui valori di impostazione, vedere ["4.13.4 Impostazioni del formato del nome del file quando si salvano i dati scanditi"](#) (pag. 152).

6. Premere a sinistra di [Impostazioni di scansione].

Per dettagli su [Separazione] in [Salvataggio] vedere "[Divisione di un file emesso](#)" (pag. 210). Per altre impostazioni vedere "[5.8 Impostazione delle opzioni di scansione](#)" (pag. 277).

Impostazioni di scansione

Salvataggio	Formato File	<input checked="" type="radio"/> PDF	<input type="radio"/> PDF/A	<input type="radio"/> TIFF	<input type="radio"/> JPEG
		<input checked="" type="radio"/> Pagine multiple	<input type="radio"/> Pagina singola		
	Separazione	Modalità di separazione Nessuno			
		Pagine 1 Pagine			
		Codice patch Rimuovere il separatore			
Salvataggio		Nome del file		<input type="radio"/> Contatore documenti	
		<input checked="" type="radio"/> Separatore e contatore documenti			
		PDF controllabile <input checked="" type="radio"/> No <input type="radio"/> Sì			
	Riconoscimento del testo	Riconoscimento del testo evidenziato con OCR No			
		Modifica del testo evidenziato con OCR <input type="radio"/> No <input type="radio"/> Sì			
Salvataggio		Lingua di riconoscimento del testo Italiano			
		Riconosci il testo per pagine Prima pagina			
		Pagine... -			
	Password PDF	<input checked="" type="radio"/> Disabilitare <input type="radio"/> Abilitare			
		Password PDF Password Conferma			
Generale	Compressione	4 Max. (1) - Medio (4) - Min. (7)			
		Alta compressione per PDF a colori <input checked="" type="radio"/> No <input type="radio"/> Sì			
	Alimentazione della carta	<input type="radio"/> Alimentatore (lato singolo) <input checked="" type="radio"/> Alimentatore (fronte-retro)			
	Dimensione carta	Automatico			
		Personalizzata... Larghezza 2 pollici (2,000 - 8,500) 50,8 mm (50,8 - 215,9) Lunghezza 2 pollici (2,000 - 125,000) 50,8 mm (50,8 - 3175,0)			
Correzione dell'immagine	Direzione di alimentazione del documento	<input checked="" type="radio"/> Fronte <input type="radio"/> Retro			
	Trasporto fogli	<input checked="" type="radio"/> Disabilitare <input type="radio"/> A3 <input type="radio"/> B4 (IIS) <input type="radio"/> Tabloid			
	Modalità immagine	<input checked="" type="radio"/> Automatico <input type="radio"/> Colore <input type="radio"/> Scala di grigi <input type="radio"/> Bianco e nero (-7 - 7) (Bianco e nero/Scala di grigi-Colore)			
		Sensibilità 0			
	Risoluzione	200 dpi			
		200 dpi (50 - 600)			
	Soglia	Sensibilità 0 (-50 - 50)			
		Soglia dello sfondo 0 (-50 - 50)			
	Regolazione del tono	Automatico			
		Luminosità 128 (1 - 255)			
Correzione dell'immagine		Contrasto 128 (1 - 255)			
		Ombra 10 (0 - 254)			
		Evidenziazione 230 (1 - 255)			
		Gamma 1,6 (0,1 - 10,0)			
	Pulizia	Nitidezza Nessuno			
		Livello 1			
		Pulizia del colore Nessuno			
		Nitidezza 0 (-5 - 5)			
		Spessore del carattere 0 (-5 - 5)			
		Ingrandimento del carattere 0 (0 - 5)			
Pagina		Rimozione del disturbo 0 (0 - 20)			
		Rimozione dello sfondo Abilitare (standard)			
		Bilanciamento del bianco Disabilitare			
	Riduzione risoluzione verticale	<input checked="" type="radio"/> Disabilitare <input type="radio"/> Abilitare			
	Filtro colore	Verde			
	Uscita sRGB	<input checked="" type="radio"/> Disabilitare <input type="radio"/> Abilitare			
	Saltare pagina bianca	<input checked="" type="radio"/> Sì <input type="radio"/> No Sensibilità 0 (-5 - 5)			
	Rotazione	Automatico			
		Riempimento margine pagina <input checked="" type="radio"/> No <input type="radio"/> Sì			
		Colore di riempimento <input checked="" type="radio"/> Bianco <input type="radio"/> Nero			
Alimentazione della carta	Correzione angolo	Area riempita			
		Sopra 0,051 pollici (0 - 0,394) 1,3 mm (0 - 10,0)			
		Sotto 0,051 pollici (0 - 0,394) 1,3 mm (0 - 10,0)			
		Sinistra 0,051 pollici (0 - 0,394) 1,3 mm (0 - 10,0)			
		Destra 0,051 pollici (0 - 0,394) 1,3 mm (0 - 10,0)			
Sequenza	Configurazione alimentazione multipla	<input type="radio"/> Non rilevare <input checked="" type="radio"/> Ultrasuoni			
		<input type="radio"/> Lunghezza <input type="radio"/> Entrambi			
	Emissione indice	<input checked="" type="radio"/> No <input type="radio"/> Sì			
	Rilevamento del codice a barre	Tipo			
		<input type="checkbox"/> EAN8	<input type="checkbox"/> EAN13	<input type="checkbox"/> Code 3 of 9	<input type="checkbox"/> Code 128
		<input type="checkbox"/> ITF	<input type="checkbox"/> UPC-A	<input type="checkbox"/> Codabar	

7. Impostare un elemento di scelta rapida.

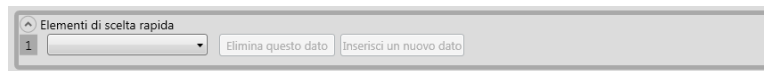

SUGGERIMENTO

Si possono impostare fino a dieci elementi.

8. Se si seleziona [e-mail] come elemento di scelta rapida al punto 7, effettuare delle impostazioni relative all'invio di e-mail.

Per dettagli sui valori di impostazione, vedere ["5.4 Spedizione dei dati scanditi via e-mail"](#) (pag. 240).

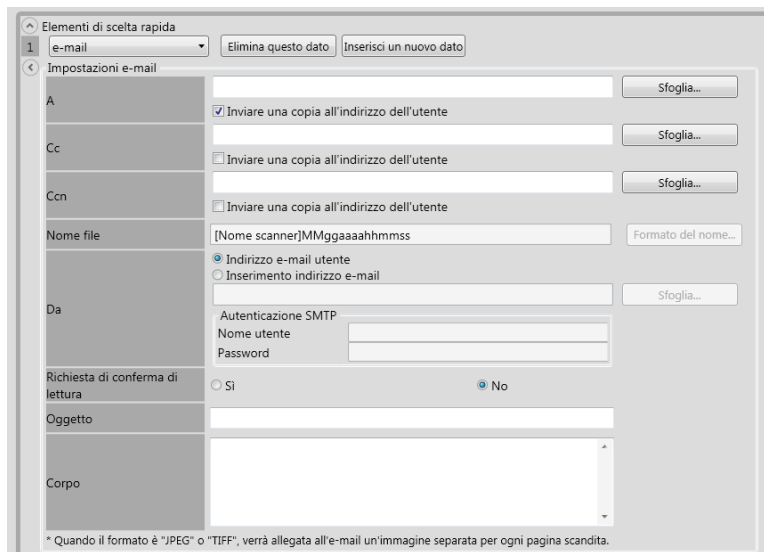

SUGGERIMENTO

- Premere il tasto [Sfogliala] per impostare un indirizzo e-mail diverso dalla finestra [Lista LDAP].
Per ulteriori dettagli su come filtrare la lista LDAP, vedere ["Filtro della lista LDAP"](#) (pag. 209).
- Premere il tasto [Formato del nome] per specificare il nome di un file nella finestra [Nomi dei file (E-mail)]. Per dettagli sui valori di impostazione, vedere ["4.11.4 Impostazione del formato del nome di un file per inviare i dati scanditi in allegato a e-mail"](#) (pag. 135).

9. Se si seleziona [Fax] come elemento di scelta rapida al punto 7, effettuare delle impostazioni relative all'invio di fax.

Per dettagli sui valori di impostazione, vedere ["5.5 Spedizione dei dati scanditi via fax"](#) (pag. 255).

SUGGERIMENTO

Premere il tasto [Sfoglia] per impostare un indirizzo e-mail diverso dalla finestra [Lista LDAP].

Per ulteriori dettagli su come filtrare la lista LDAP, vedere ["Filtro della lista LDAP"](#) (pag. 209).

10. Se si seleziona [Stampa] come elemento di scelta rapida al punto 7, effettuare delle impostazioni relative alla stampa.

Per dettagli sui valori di impostazione, vedere ["5.6 Stampa dei dati scanditi"](#) (pag. 263).

SUGGERIMENTO

Premere il tasto [Sfoglia] per impostare la stampante di rete nella finestra [Lista stampanti].

11. Se si seleziona [Salvataggio] come elemento di scelta rapida al punto 7, effettuare delle impostazioni relative al salvataggio.

Per dettagli sui valori di impostazione diversi da quelli di [Salvataggio dei file con i risultati dell'operazione], vedere ["5.7 Salvataggio dei dati scanditi in una cartella di rete"](#) (pag. 274).

I file dei risultati dell'operazione sono formattati nel modo seguente:

- i file dei risultati dell'operazione sono in formato XML;
- i file dei risultati dell'operazione usando un set di caratteri UTF-8;
- i file dei risultati dell'operazione contengono quanto segue:

Elemento	Valore
ResultFileVersion	V1.0
ScannerName	Nome scanner
User	Utente
Date	Data del completamento del salvataggio
Time	Ora del completamento del salvataggio
Result	Risultati dell'operazione di salvataggio
ResultCode	Codice del risultato
ResultDescription	Dettagli del risultato
Pages	Numero di pagine salvate
SheetCount_Job	Numero di fogli da scandire, impostato dalla scelta rapida
SheetCount_User	Numero di fogli da scandire, impostato dall'utente
SheetCount_Scan	Numero attuale di fogli scanditi
FileName	Nomi dei file salvati (file multipli)
Path	Nome del percorso del file salvato

SUGGERIMENTO

- Premere il tasto [Sfoggia] per impostare la cartella di rete nella finestra [Lista cartelle].
- Premere il tasto [Formato del nome] per specificare il nome di un file dalla finestra [Nomi dei file (Salvataggio)]. Per dettagli sui valori di impostazione, vedere ["4.13.4 Impostazioni del formato del nome del file quando si salvano i dati scanditi"](#) (pag. 152).

12. Premere il tasto [OK].

⇒ La sequenza di scelte rapide è aggiunta nella finestra [Lista Scelta rapida].

■ Copia di una sequenza di scelte rapide

Questa sezione descrive come copiare una sequenza di scelta rapida:

- 1. Premere il tasto [Impostazioni del menu di scelta rapida] nel menu degli strumenti.**
- 2. Premere la scheda [Sequenza di scelta rapida].**
⇒ Si visualizza la finestra [Lista Scelta rapida].
- 3. Selezionare una sequenza di scelte rapide da copiare.**
- 4. Premere il tasto [Copia].**
⇒ Si visualizza la finestra [Dettagli scelta rapida].
- 5. Copiare le impostazioni dettagliate di una sequenza di scelte rapide.**
- 6. Premere il tasto [OK].**
⇒ La sequenza di scelte rapide è aggiunta nella finestra [Lista Scelta rapida].

■ Modifica di una sequenza di scelte rapide

Questa sezione descrive come modificare una sequenza di scelta rapida:

- 1. Premere il tasto [Impostazioni del menu di scelta rapida] nel menu degli strumenti.**
- 2. Premere la scheda [Sequenza di scelta rapida].**
⇒ Si visualizza la finestra [Lista Scelta rapida].
- 3. Selezionare una sequenza di scelte rapide da modificare.**
- 4. Premere il tasto [Modifica].**
⇒ Si visualizza la finestra [Dettagli scelta rapida].
- 5. Modificare le impostazioni dettagliate di una sequenza di scelte rapide.**
- 6. Premere il tasto [OK].**
⇒ Le impostazioni della sequenza di scelte rapide sono cambiate.

■ Eliminazione di una sequenza di scelte rapide

Questa sezione descrive come eliminare una sequenza di scelta rapida:

1. **Premere il tasto [Impostazioni del menu di scelta rapida] nel menu degli strumenti.**
2. **Premere la scheda [Sequenza di scelta rapida].**
⇒ Si visualizza la finestra [Lista Scelta rapida].
3. **Selezionare una sequenza di scelte rapide da eliminare.**
4. **Premere il tasto [Elimina].**
⇒ Si visualizza una finestra di conferma.
5. **Premere il tasto [OK].**
⇒ La sequenza di scelte rapide è eliminata.

■ Filtro delle sequenze di scelta rapida

Questa sezione descrive come filtrare le sequenze di scelta rapida:

1. **Premere il tasto [Impostazioni del menu di scelta rapida] nel menu degli strumenti.**
2. **Premere la scheda [Sequenza di scelta rapida].**
⇒ Si visualizza la finestra [Lista Scelta rapida].
3. **Inserire [Nome della scelta rapida] e [Commento].**
4. **Premere il tasto [Trova].**
⇒ Si visualizzano i risultati filtrati.

■ Filtro della lista LDAP

Questa sezione descrive come filtrare la lista LDAP nella finestra [Lista LDAP]:

The screenshot shows the 'Lista LDAP' dialog box. It features a title bar, a dropdown menu for 'Nome utente' (set to 'Nome Cognome'), a text field for 'Base di ricerca' (containing 'LDAP://'), and a 'Condizioni filtro' section with a dropdown for 'Posizione di ricerca' (set to 'All'inizio (abc...)'). Below this are input fields for 'Nome utente' and 'Indirizzo e-mail', a 'Trova' button, and checkboxes for 'Nome', 'Cognome', 'Nome comune', and 'Nome di visualizzazione'. The bottom part of the dialog is a table with columns for 'Nome utente' and 'Indirizzo e-mail', which is currently empty. At the bottom are 'OK' and 'Annulla' buttons.

1. **Specificare ciascun elemento nella finestra [Lista LDAP].**
2. **Premere il tasto [Trova].**

⇒ Si visualizzano i risultati filtrati.

SUGGERIMENTO

Se si preme il tasto [Trova], si visualizza una finestra di autenticazione.

Inserire [Nome utente] e [Password] e premere il tasto [OK].

I nomi dell'utente possono contenere fino a 129 caratteri.

La password non può contenere più di 256 caratteri. [Nome utente] e [Password] sono sensibili ai casi.

■ Divisione di un file emesso

Un file emesso può essere diviso nei modi seguenti in una sequenza di scelte rapide:

- specificando un numero di pagine
- usando un foglio con i codici patch

Questa funzione permette di dividere un file in unità specificata di pagine senza interrompere una scansione quando si scandiscono più documenti. Il file viene diviso in un'unità specificata di pagine e, di conseguenza, le immagini scandite vengono separate in ciascun documento scandito (unità di pagine divise). Questa funzione può essere impostata solo per una sequenza di scelte rapide. Per impostare questa funzione, selezionare [Separazione] in [Salvataggio] di [Impostazioni di scansione].

- Specificando un numero di pagine

Per specificare un numero di pagine, selezionare [Pagine] in [Modalità di separazione]. Usando questa impostazione si divide un file in pagine determinate da un numero di pagine specificate.

Quando viene emesso l'ultimo file diviso, se il numero di pagine emesso è inferiore al numero di pagine specificato, il file emesso contiene le ultime pagine emesse.

Ulteriori pagine scandite non vengono riconosciute come pila aggiuntiva e, al loro posto, tutte le pagine, incluse quelle aggiuntive, vengono riconosciute come pila e successivamente divise.

- Usando un foglio con i codici patch

Per impostare i codici patch, selezionare [Codice patch] in [Modalità di separazione].

Usando questa impostazione e scandendo i documenti con dei fogli con il codice patch inserito nei punti in cui separare i documenti, il file viene diviso ed emesso nell'unità di pagine specificata.

È possibile configurare l'impostazione per rinominare i file emessi che sono stati divisi. La stringa di separazione, il contatore dei documenti e il contatore delle pagine (per pagine singole) con delimitatori (lineette "-") vengono aggiunti alla regola del nome del file esistente.

Di seguito vengono riportati degli esempi di nomi di file:

- Separatore

Esempi: regola del nome del file (nome dell'utente con un numero sequenziale), nessuna stringa di separazione specificata, PDF

Guest0001-SEPARATOR0001.pdf

Guest0001-SEPARATOR0002.pdf

- Contatore dei documenti

Esempi: regola del nome del file (nome dell'utente senza un numero sequenziale), JPEG (poiché i file sono a pagina singola, viene aggiunto un numero sequenziale al contatore delle pagine)

Guest-0001-00001.jpg

Guest-0001-00002.jpg

Guest-0001-00003.jpg

Guest-0002-00001.jpg

Guest-0002-00002.jpg

- Separatore e contatore dei documenti

Esempi: regola del nome del file (nome dell'utente con un numero sequenziale), stringa di separazione specificata (scanner), PDF

Guest0001-scanner-0001.pdf

Guest0001-scanner-0002.pdf

4.18.3 Impostazione di un menu di scelta rapida

AdminTool

Central Admin Console

Assegnare la sequenza di scelta rapida impostata in "4.18.2 Impostazioni di una sequenza di scelte rapide" (pag. 201) a un tasto di scelta rapida e i tasti a un menu di scelta rapida.

Possono essere impostati fino a 100 menu.

SUGGERIMENTO

Per dettagli sulla visualizzazione della finestra delle impostazioni di una sequenza di scelta rapida attraverso Central Admin Console, consultare Scanner Central Admin Guida dell'utente.

■ Aggiunta di un menu di scelta rapida

Questa sezione descrive come aggiungere un menu di scelta rapida:

1. Premere il tasto [Impostazioni del menu di scelta rapida] nel menu degli strumenti.
2. Premere la scheda [Menu di scelta rapida].
⇒ Si visualizza la finestra [Lista dei menu di scelta rapida].

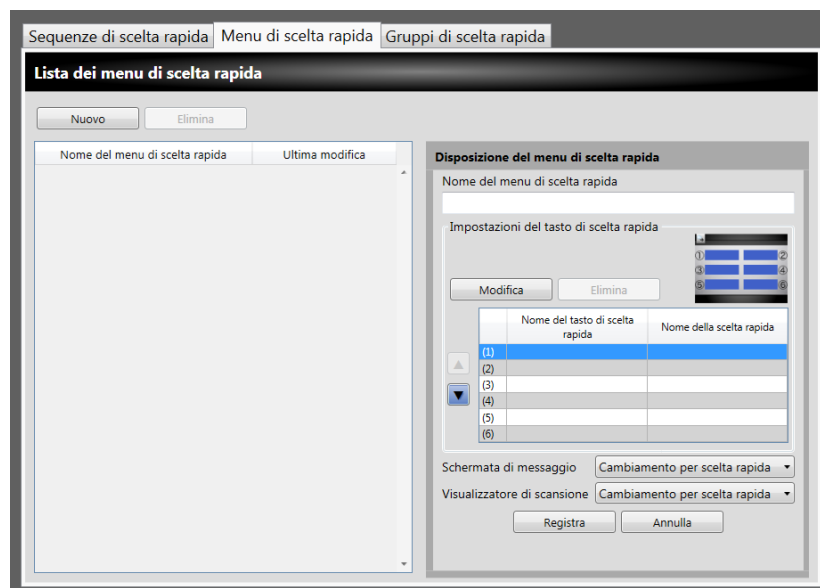

3. Premere il tasto [Nuovo].
4. Inserire il nome di un menu di scelta rapida in [Nome del menu di scelta rapida].

5. **Selezionare la linea corrispondente alla posizione del tasto di scelta rapida da (1) a (6) e selezionare il tasto [Modifica].**

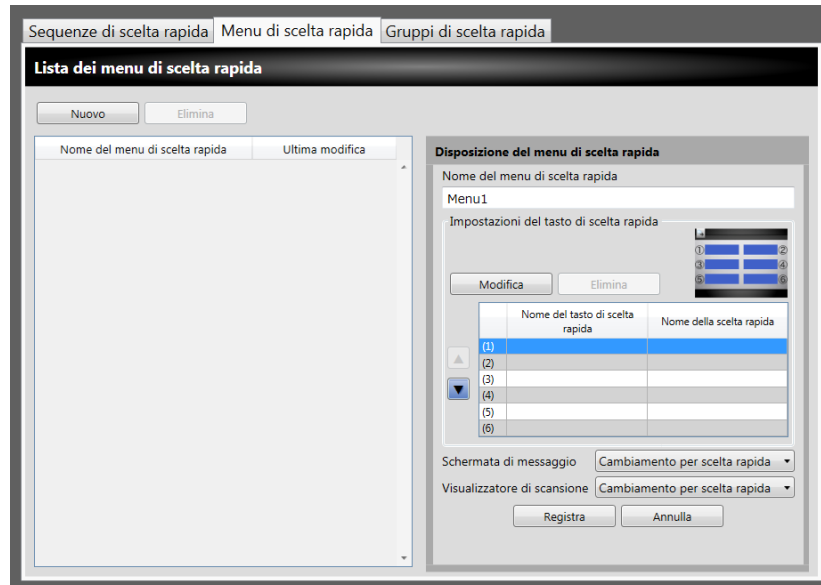

⇒ Si visualizza la finestra [Impostazioni del tasto di scelta rapida].

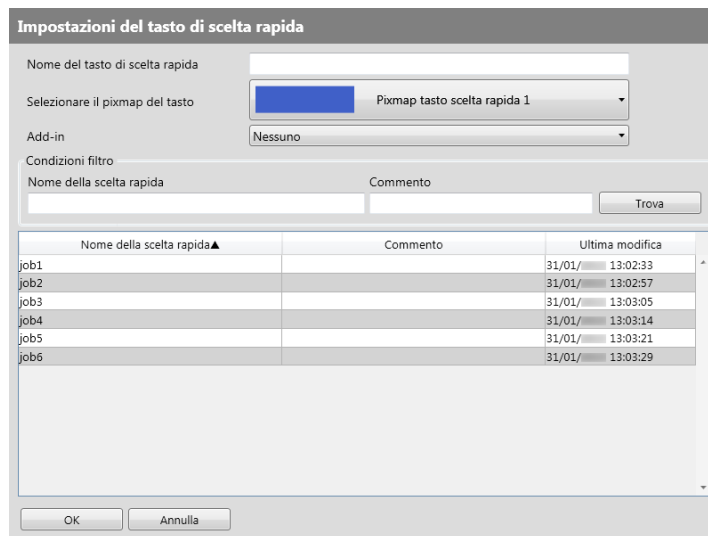

6. **Specificare i singoli elementi.**

7. **Premere il tasto [OK].**

⇒ Il tasto di scelta rapida è impostato nell'area [Disposizione del menu di scelta rapida].

8. **Ripetere dal punto 5 al punto 7 per il numero richiesto di tasti di scelta rapida.**

SUGGERIMENTO

- Possono essere impostate fino a 6 tasti.
- Per eliminare un tasto di scelta rapida, selezionare il tasto della scelta rapida da eliminare e premere il tasto [Elimina].

9. Cambiare a propria discrezione la posizione dei tasti assegnati nel menu di scelta rapida.

Selezionare il tasto di scelta rapida da spostare e spostarlo con i tasti  e .

La relazione tra l'ordine dei tasti di scelta rapida nell'area [Disposizione del menu di scelta rapida] e la posizione dei tasti in [Menu di scelta rapida] è mostrata di seguito:

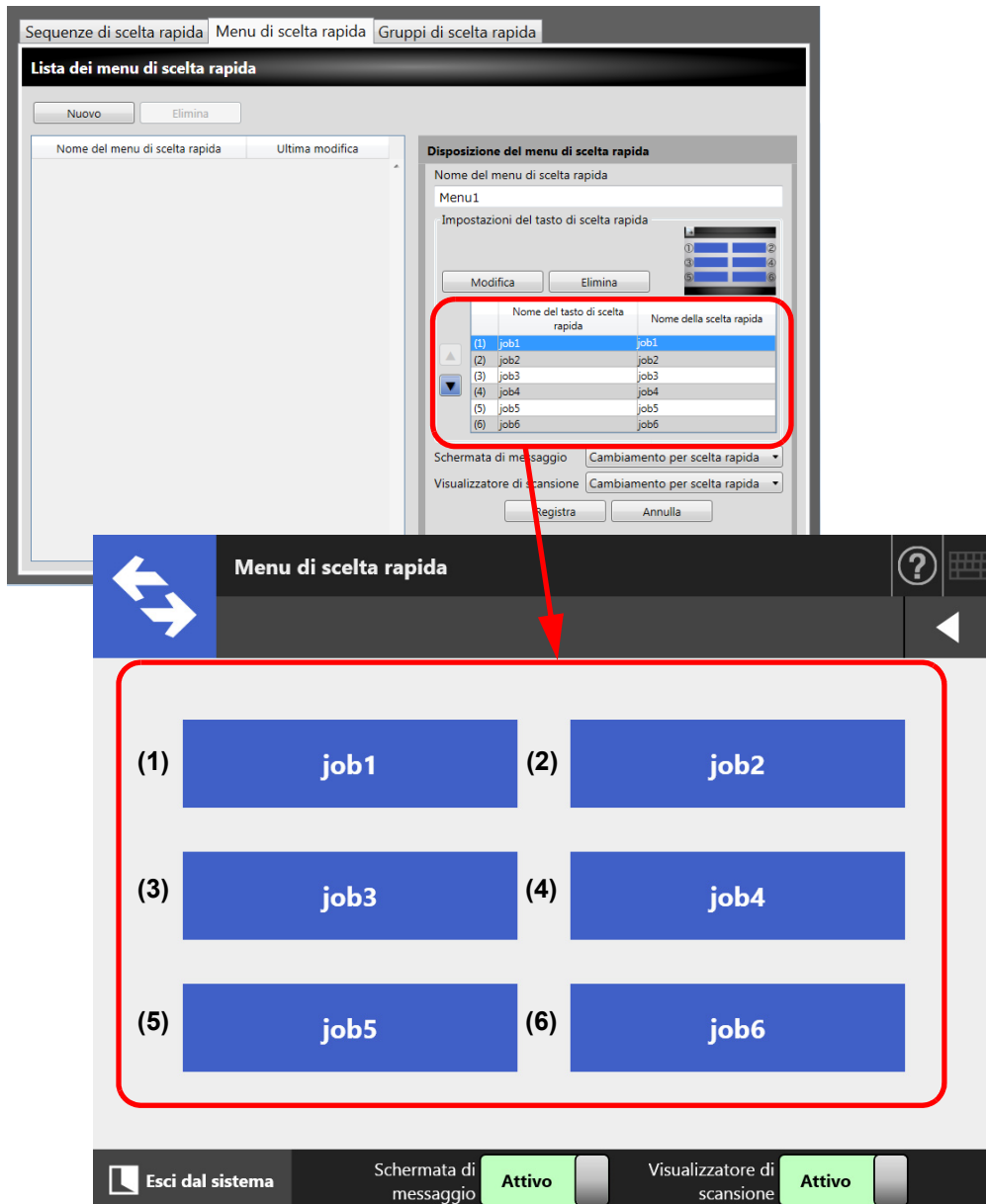

10. Per [Schermata di messaggio] impostare se visualizzare [Schermata di messaggio] nella finestra [Menu di scelta rapida].

11. Per [Visualizzatore di scansione] impostare se visualizzare [Visualizzatore di scansione] nella finestra [Menu di scelta rapida].

12. Premere il tasto [Registra].

⇒ Il menu di scelta rapida è aggiunto alla finestra [Lista dei menu di scelta rapida].

■ Copia di un menu di scelta rapida

Questa sezione descrive come copiare un menu di scelta rapida:

- 1. Premere il tasto [Impostazioni del menu di scelta rapida] nel menu degli strumenti.**
- 2. Premere la scheda [Menu di scelta rapida].**
⇒ Si visualizza la finestra [Lista dei menu di scelta rapida].
- 3. Selezionare il menu di scelta rapida da visualizzare.**
⇒ Le impostazioni del menu di scelta rapida sono visualizzate nell'area [Disposizione del menu di scelta rapida].
- 4. Cambiare il nome del menu di scelta rapida visualizzato in [Nome del menu di scelta rapida] nel nome del menu di scelta rapida da aggiungere.**
- 5. Copiare le impostazioni dettagliate di un menu di scelta rapida.**
Per la procedura, vedere dal [punto 5](#) al [punto 11](#) in "[Aggiunta di un menu di scelta rapida](#)" (pag. 212).
- 6. Premere il tasto [Registra].**
⇒ Il menu di scelta rapida è aggiunto alla finestra [Lista dei menu di scelta rapida].

■ Modifica di un menu di scelta rapida

Questa sezione descrive come modificare un menu di scelta rapida:

- 1. Premere il tasto [Impostazioni del menu di scelta rapida] nel menu degli strumenti.**
- 2. Premere la scheda [Menu di scelta rapida].**
⇒ Si visualizza la finestra [Lista dei menu di scelta rapida].
- 3. Selezionare un menu di scelta rapida da modificare.**
⇒ Le impostazioni del menu di scelta rapida sono visualizzate nell'area [Disposizione del menu di scelta rapida].
- 4. Modificare le impostazioni dettagliate di un menu di scelta rapida.**
Per la procedura, vedere dal [punto 5](#) al [punto 11](#) in "[Aggiunta di un menu di scelta rapida](#)" (pag. 212).
- 5. Premere il tasto [Registra].**
⇒ I dettagli del menu di scelta rapida sono cambiati.

■ Eliminazione di un menu di scelta rapida

Questa sezione descrive come eliminare un menu di scelta rapida:

- 1. Premere il tasto [Impostazioni del menu di scelta rapida] nel menu degli strumenti.**
- 2. Premere la scheda [Menu di scelta rapida].**
 - ⇒ Si visualizza la finestra [Lista dei menu di scelta rapida].
- 3. Selezionare un menu di scelta rapida da eliminare.**
- 4. Premere il tasto [Elimina].**
 - ⇒ Si visualizza una finestra di conferma.
- 5. Premere il tasto [Registra].**
 - ⇒ Il menu di scelta rapida è eliminato.

■ Visualizzazione delle impostazioni dettagliate del menu di scelta rapida

Questa sezione descrive come visualizzare le impostazioni dettagliate di un menu di scelta rapida.

- 1. Premere il tasto [Impostazioni del menu di scelta rapida] nel menu degli strumenti.**
- 2. Premere la scheda [Menu di scelta rapida].**
 - ⇒ Si visualizza la finestra [Lista dei menu di scelta rapida].
- 3. Selezionare il menu di scelta rapida da visualizzare.**
 - ⇒ I dettagli del menu di scelta rapida selezionato vengono mostrati nell'area [Disposizione del menu di scelta rapida].

4.18.4 Impostazione di un gruppo di scelta rapida AdminTool Central Admin Console

Assegnare il menu di scelta rapida impostato in "4.18.3 Impostazione di un menu di scelta rapida" (pag. 212) a un gruppo di scelta rapida. Gli utenti inseriti in un gruppo di scelta rapida possono usare i menu assegnati al gruppo. Gli utenti inseriti in più gruppi di scelta rapida possono usare più menu assegnati ai gruppi.

Possono essere impostati fino a 100 gruppi.

SUGGERIMENTO

Per dettagli sulla visualizzazione della finestra delle impostazioni di una sequenza di scelta rapida attraverso Central Admin Console, consultare Scanner Central Admin Guida dell'utente.

■ Aggiunta di un gruppo di scelta rapida

Questa sezione descrive come aggiungere un gruppo di scelta rapida:

1. Premere il tasto [Impostazioni del menu di scelta rapida] nel menu degli strumenti.
2. Premere la scheda [Gruppi di scelta rapida].
⇒ Si visualizza la finestra [Lista dei gruppi di scelta rapida].

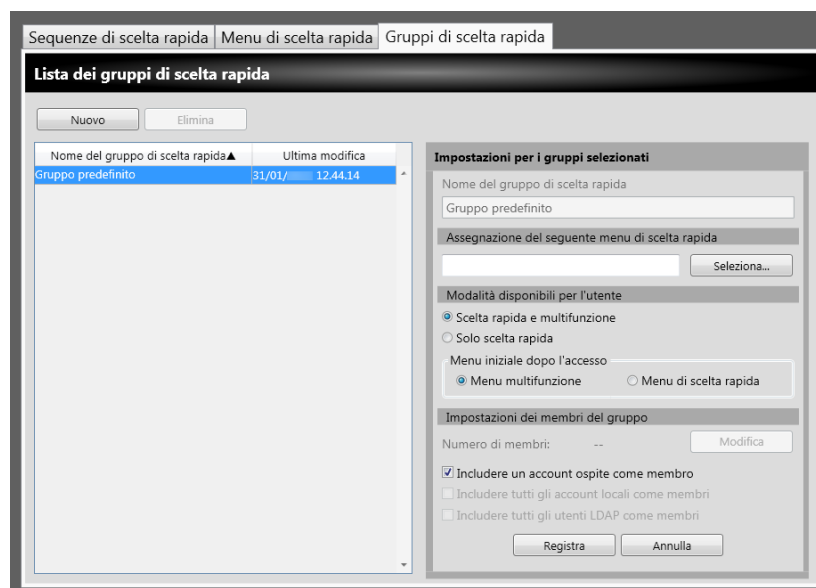

3. Premere il tasto [Nuovo].
4. Inserire il nome del gruppo di scelta rapida in [Nome del gruppo di scelta rapida].

5. Premere il tasto [Seleziona].

⇒ Si visualizza la finestra [Selezionare il menu di scelta rapida].

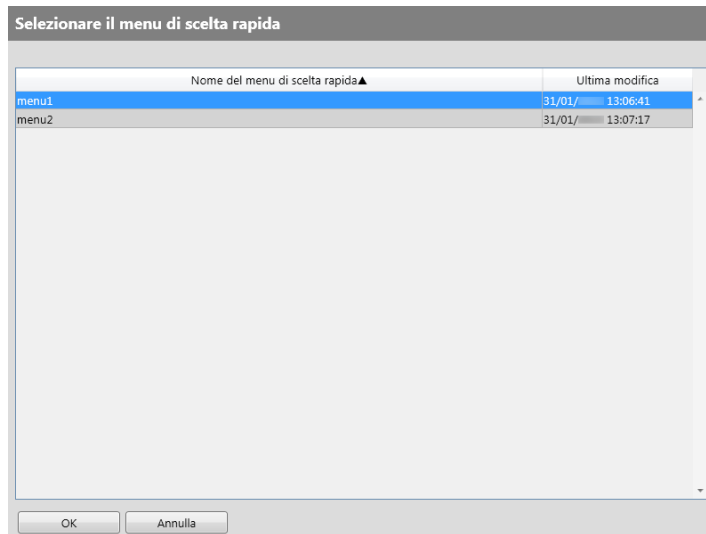

6. Selezionare un menu di scelte rapide.

7. Premere il tasto [OK].

⇒ Il menu di scelta rapida è impostato nell'area [Impostazioni per i gruppi selezionati].

8. Per [Modalità disponibili per l'utente] impostare se visualizzare il menu multifunzione.

9. Premere il tasto [Modifica].

⇒ Si visualizza la finestra [Impostazioni dei membri del gruppo].

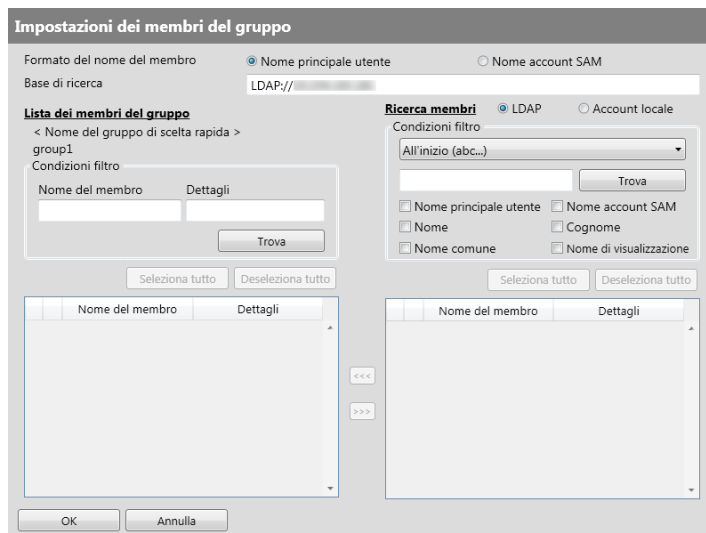

10. Per [Formato del nome del membro] selezionare il formato del nome del membro.

11. Inserire il server LDAP e la stringa di caratteri da usare per le ricerche LDAP nel campo [Base di ricerca].

- 12. Nella lista [Nome del membro] di [Ricerca membri] selezionare la casella di spunta del nome di un utente, il gruppo Active Directory o l'account locale da aggiungere a un gruppo di scelta rapida.**

SUGGERIMENTO

Per ulteriori dettagli su come filtrare la lista LDAP, vedere "[Filtro della lista LDAP](#)" (pag. 223).

- 13. Premere il tasto [<<<].**

⇒ L'utente, il gruppo Active Directory o l'account locale è aggiunto a [Lista dei membri del gruppo].

SUGGERIMENTO

- È possibile aggiungere come membri di un gruppo di scelta rapida fino a 1000 membri.
- Per eliminare un membro aggiunto a [Lista dei membri del gruppo], selezionare la casella di spunta nella lista [Nome del membro] e premere il tasto [>>>].

- 14. Premere il tasto [OK].**

⇒ Il numero di membri registrati come membri di un gruppo di scelta rapida è visualizzato in [Numero di membri] nella finestra [Impostazioni per i gruppi selezionati].

- 15. Specificare i membri da includere nel gruppo di scelta rapida in [Impostazioni dei membri del gruppo].**

SUGGERIMENTO

Se è selezionata la casella di spunta [Includere tutti gli utenti LDAP come membri], vengono inclusi tutti gli utenti LDAP indipendentemente dalla selezione degli utenti LDAP in [Lista dei membri del gruppo].

- 16. Premere il tasto [Registra].**

⇒ Il gruppo di scelta rapida è aggiunto alla finestra [Lista dei gruppi di scelta rapida].

■ Copia di un gruppo di scelta rapida

Questa sezione descrive come copiare un gruppo di scelta rapida:

- 1. Premere il tasto [Impostazioni del menu di scelta rapida] nel menu degli strumenti.**
- 2. Premere la scheda [Gruppi di scelta rapida].**
⇒ Si visualizza la finestra [Lista dei gruppi di scelta rapida].
- 3. Selezionare il gruppo di scelta rapida da copiare.**
⇒ Le impostazioni del gruppo di scelta rapida sono visualizzate nell'area [Impostazioni per i gruppi selezionati].
- 4. Cambiare il nome del gruppo di scelta rapida mostrato in [Nome del gruppo di scelta rapida] nel nome del gruppo da aggiungere.**
- 5. Copiare le impostazioni dettagliate del gruppo di scelta rapida.**
Per la procedura, vedere dal [punto 5](#) al [punto 15](#) in "[Aggiunta di un gruppo di scelta rapida](#)" (pag. 217).
- 6. Premere il tasto [Registra].**
⇒ Un gruppo di scelta rapida è aggiunto nella finestra [Lista dei gruppi di scelta rapida].

■ Modifica di un gruppo di scelta rapida

Questa sezione descrive come modificare un gruppo di scelta rapida:

- 1. Premere il tasto [Impostazioni del menu di scelta rapida] nel menu degli strumenti.**
- 2. Premere la scheda [Gruppi di scelta rapida].**
⇒ Si visualizza la finestra [Lista dei gruppi di scelta rapida].
- 3. Selezionare la casella di spunta del gruppo di scelta rapida da modificare.**
⇒ Le impostazioni del gruppo di scelta rapida sono visualizzate nell'area [Impostazioni per i gruppi selezionati].
- 4. Cambiare le impostazioni dettagliate del gruppo di scelta rapida.**
Per la procedura, vedere dal [punto 5](#) al [punto 15](#) in "[Aggiunta di un gruppo di scelta rapida](#)" (pag. 217).
- 5. Premere il tasto [Registra].**
⇒ I dettagli del gruppo di scelta rapida sono cambiati.

■ Eliminazione di un gruppo di scelta rapida

Questa sezione descrive come eliminare un gruppo di scelta rapida:

- 1. Premere il tasto [Impostazioni del menu di scelta rapida] nel menu degli strumenti.**
- 2. Premere la scheda [Gruppi di scelta rapida].**
 - ⇒ Si visualizza la finestra [Lista dei gruppi di scelta rapida].
- 3. Selezionare un gruppo di scelte rapide da eliminare.**
- 4. Premere il tasto [Elimina].**
 - ⇒ Si visualizza una finestra di conferma.
- 5. Premere il tasto [Registra].**
 - ⇒ Il gruppo di scelta rapida è eliminato.

■ Visualizzazione delle impostazioni dettagliate del gruppo di scelta rapida

Questa sezione descrive come visualizzare le impostazioni dettagliate di un gruppo di scelta rapida.

- 1. Premere il tasto [Impostazioni del menu di scelta rapida] nel menu degli strumenti.**
- 2. Premere la scheda [Gruppi di scelta rapida].**
 - ⇒ Si visualizza la finestra [Lista dei gruppi di scelta rapida].
- 3. Selezionare il gruppo di scelta rapida da visualizzare.**
 - ⇒ I dettagli del gruppo di scelta rapida selezionato vengono mostrati nell'area [Impostazioni per i gruppi selezionati].

■ Assegnazione dei menu di scelta rapida a utenti non inclusi in un gruppo di scelta rapida

Gli utenti non inclusi in un gruppo di scelta rapida appartengono automaticamente a Gruppo predefinito.

Questa sezione descrive come assegnare dei menu di scelta rapida a tali utenti.

1. Premere il tasto [Impostazioni del menu di scelta rapida] nel menu degli strumenti.
2. Premere la scheda [Gruppi di scelta rapida].
⇒ Si visualizza la finestra [Lista dei gruppi di scelta rapida].

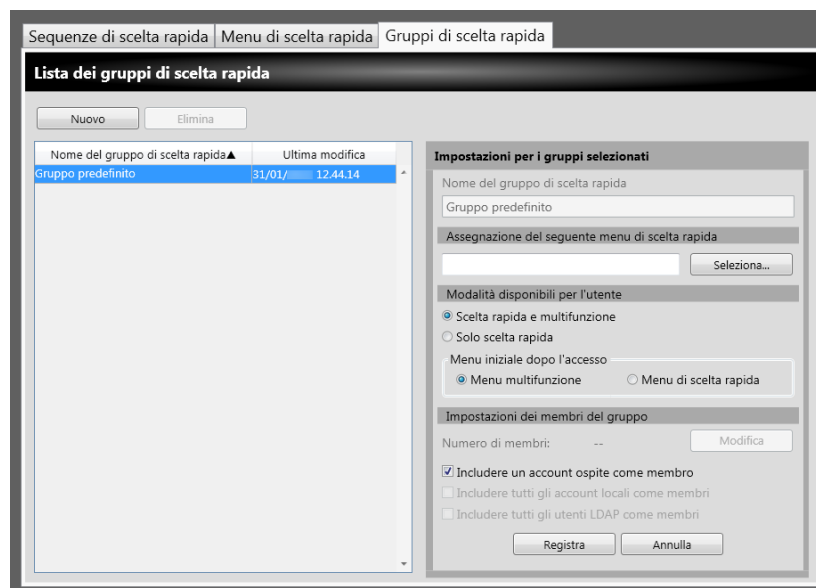

3. Selezionare il gruppo di scelta rapida predefinito.
4. Premere il tasto [Seleziona].
⇒ Si visualizza la finestra [Selezionare il menu di scelta rapida].
5. Selezionare un menu di scelte rapide.
6. Premere il tasto [OK].
⇒ Il menu di scelta rapida è impostato nell'area [Impostazioni per i gruppi selezionati].
7. Per [Modalità disponibili per l'utente] impostare se visualizzare il menu multifunzione.
8. Premere il tasto [Registra].
⇒ Il menu di scelta rapida è assegnato agli utenti che non sono inclusi in un gruppo di scelta rapida.

■ Filtro della lista LDAP

Questa sezione descrive come filtrare la lista LDAP nella finestra [Impostazioni dei membri del gruppo].

1. Per [Condizioni filtro] della lista LDAP specificare ciascun elemento.
2. Premere il tasto [Trova].

⇒ Si visualizzano i risultati filtrati.

SUGGERIMENTO





- Se il tipo di server LDAP di accesso è [Active Directory] o [Active Directory Global Catalog], quando si clicca il tasto [Trova], si visualizza un messaggio di conferma. Inserire [Nome utente] e [Password] e premere il tasto [OK].
I nomi dell'utente possono contenere fino a 129 caratteri.
La password non può contenere più di 256 caratteri. [Nome utente] e [Password] sono sensibili ai casi.
- Se il numero di risultati filtrati nella finestra [Lista LDAP] o il numero di membri registrati del gruppo di scelta rapida è molto grande (al massimo 1000), la visualizzazione della finestra [Impostazioni dei membri del gruppo] potrebbe richiedere tempo. Questo inconveniente può essere risolto nei modi seguenti:
 - aggiungere le condizioni del filtro;
 - ridurre [Numero massimo di risultati] specificato nella finestra [Server LDAP di email];
 - dividere i gruppi di lavoro;
 - specificare un gruppo di Active Directory.

4.19 Messaggi AdminTool

Di seguito viene riportata una finestra di esempio che si visualizza per mostrare un messaggio per l'amministratore.



Viene elencato il significato delle icone mostrate nelle finestre del messaggio.

Icona	Dettagli
	Indica un messaggio di avvertimento. L'icona viene visualizzata anche per l'inserimento di valori non corretti. Leggere il messaggio e premere il tasto [OK].
	Indica un messaggio di errore. Leggere il messaggio e premere il tasto [OK].
	Indica un messaggio di informazione. Non sono richieste azioni. <ul style="list-style-type: none"> ● Quando si visualizza il tasto [OK] nella finestra, verificare i contenuti del messaggio e premere il tasto [OK] per chiudere la finestra. ● Quando non si visualizza il tasto [OK] nella finestra, la finestra di messaggio si chiude automaticamente.
	Indica un messaggio di richiesta. Confermare i dettagli del messaggio e premere il tasto appropriato.

4.19.1 Messaggi della finestra dell'amministratore

Per dettagli relativi ai messaggi e ai registri di sistema, diversi da quelli riportati nella tabella seguente, consultare l'Aiuto.

Finestra	Messaggio	Azione
Admin Tool	Errore di connessione	Per dettagli sulle azioni richieste, vedere "7.2.3 Mancato accesso allo scanner usando Internet Explorer, Admin Tool, Central Admin Server o User Editor" (pag. 392).
	Non è possibile connettersi a questo dispositivo con l'attuale versione di Admin Tool. Installare la versione più recente e riprovare.	Installare la versione più recente di Admin Tool dallo scanner e riprovare.

Capitolo 5

Operazioni dell'utente abituale

User

Questo scanner viene usato per scandire documenti che possono essere spediti via e-mail o fax, stampati con una stampante di rete o salvati in una cartella. Per eseguire le operazioni descritte in questo capitolo, è necessario che l'amministratore configuri prima lo scanner.

Per dettagli sulla configurazione dello scanner, vedere ["Capitolo 4 Operazioni dell'amministratore \(schermo tattile e Admin Tool\)"](#) (pag. 70).

5.1 Caricamento dei documenti	227
5.2 Uso delle finestre dello schermo tattile: Utente abituale	234
5.3 Accesso: modalità utente abituale	237
5.4 Spedizione dei dati scanditi via e-mail	240
5.5 Spedizione dei dati scanditi via fax	255
5.6 Stampa dei dati scanditi	263
5.7 Salvataggio dei dati scanditi in una cartella di rete	274
5.8 Impostazione delle opzioni di scansione	277
5.9 Abilitazione e disabilitazione del visualizzatore di scansione	321
5.10 Modifica dei dati di scansione nel visualizzatore di scansione	324
5.11 Visualizzazione dello stato di invio	335
5.12 Manutenzione	338
5.13 Esecuzione di una scelta rapida	340
5.14 Modifica della password dell'utente	350

5.1 Caricamento dei documenti

Questa sezione descrive come caricare i documenti sullo scanner.

5.1.1 Caricamento dei documenti

1. Controllare il numero di fogli del documento.

Per i limiti della capacità di caricamento dei documenti, vedere ["A.3 Capacità massima di caricamento dei documenti"](#) (pag. 415).

2. Quando si caricano più fogli di un documento, smazzare la pila.

1. Afferrare i margini del documento con entrambe le mani e piegarli in avanti e indietro per un paio di volte.

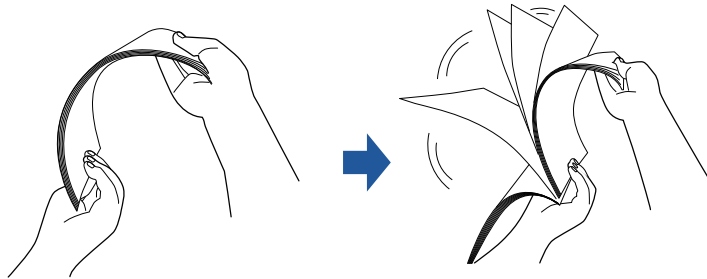

2. Ruotare il documento di 90° e smazzarlo ancora.
3. Inserire il documento nello scivolo della carta dell'ADF con i margini scalati.



ATTENZIONE

La scansione di documenti con i margini non allineati potrebbe causare inceppamenti o rovinare il documento.

3. Estrarre l'estensione per tenere i documenti ed estendere il vassoio.

Estrarre il vassoio e sollevare l'estensione del vassoio 1 e 2 verso di sé.

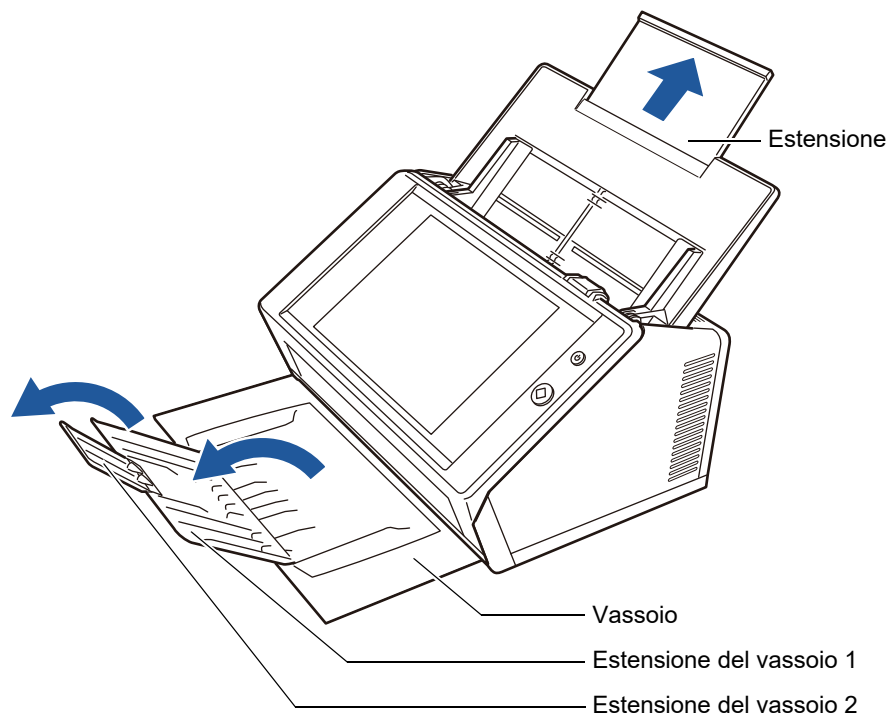

SUGGERIMENTO

Il vassoio raccoglie i fogli scanditi. Può essere esteso e adattato alla misura del documento da scandire.

4. Caricare i documenti sullo scivolo della carta dell'ADF.

Caricare il documento con il lato a fronte rivolto verso il basso cosicché il margine superiore entra per primo nello scanner (quando si caricano più fogli di un documento, l'ultima pagina sarà in alto).

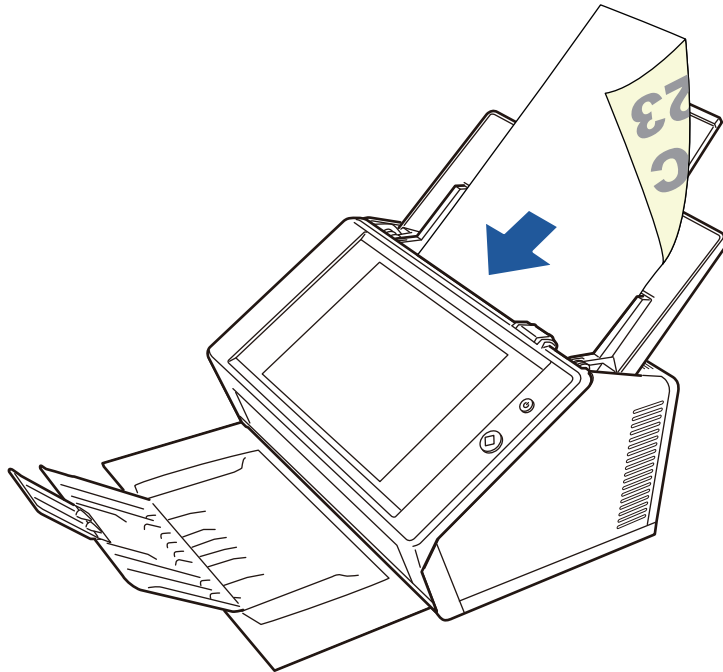

ATTENZIONE

Lo scivolo della carta dell'ADF deve essere aperto completamente per essere usato. I documenti non possono essere alimentati se è chiuso.

SUGGERIMENTO

Se si seleziona [Fronte] per [Direzione di alimentazione del documento] nella finestra [Carta], caricare il documento con il lato a fronte rivolto verso l'alto cosicché il margine inferiore entra per primo nello scanner.

Quando si avvia [Scandisci ancora], ulteriori pagine seguono l'ultima pagina dell'attuale immagine scandita.

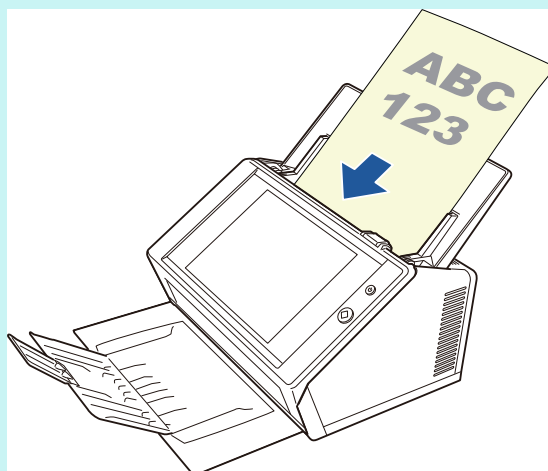

Per dettagli sul caricamento dei documenti, vedere ["5.8.3 Impostazione della carta"](#) (pag. 292).

5. Adattare le guide laterali alla larghezza del documento.

Spostare le guide laterali in modo che tocchino entrambi i lati del documento.
Uno spazio tra le guide e i margini del documento potrebbe causare il disallineamento dei dati in uscita.

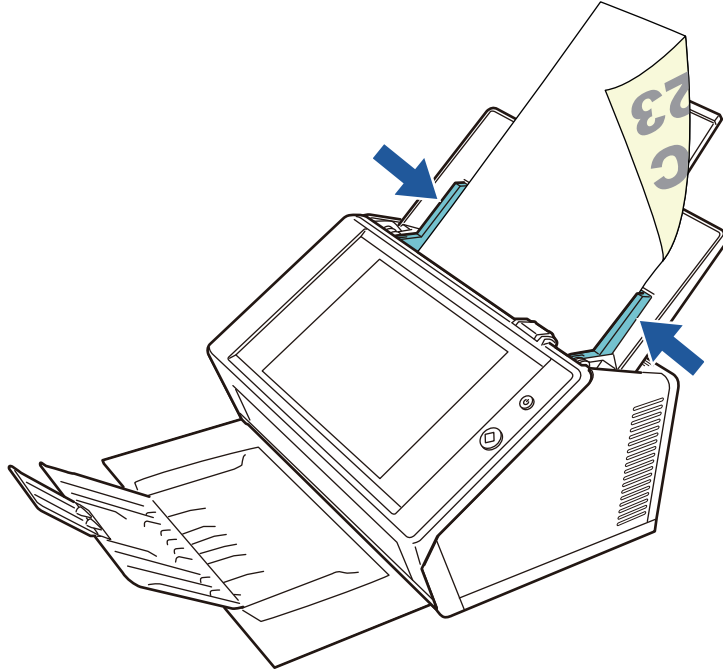

5.1.2 Caricamento dei documenti con il Trasporto fogli

Con il Trasporto fogli opzionale è possibile scandire documenti di formato superiore ad A4, come A3, Tabloid e B4 piegandoli a metà e scandendo continuamente in modalità fronte-retro un lato alla volta. Le immagini scandite verranno riproposte e salvate in un'unica pagina.

Quando si scansiona un documento più grande del formato A4, cambiare le impostazioni come riportato di seguito.

ATTENZIONE

Quando si usa il Trasporto fogli, impostare la misura dei documenti scanditi in uscita. Per dettagli, vedere ["5.8.5 Configurazione delle impostazioni del Trasporto fogli"](#) (pag. 294).

SUGGERIMENTO

- È possibile unire le immagini sui due lati di un documento più piccolo di A4 per emettere un'immagine aperta su due pagine.
- Per dettagli sull'acquisto del Trasporto fogli, vedere ["6.5.4 Acquisto del Trasporto fogli"](#) (pag. 371).

1. Piegare a metà il foglio da scansionare con il lato a fronte rivolto verso il basso.

Piegare bene il foglio e appiattire le grinze. In caso contrario, il documento potrebbe disallinearsi durante la scansione.

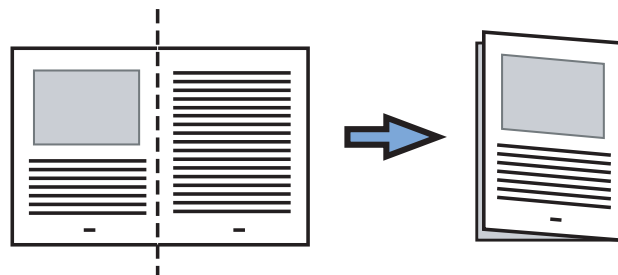

2. Aprire il Trasporto fogli e inserire il documento.

Allineare la piega con il lato destro del Trasporto fogli in modo che il documento aderisca bene all'angolo in alto del Trasporto fogli.

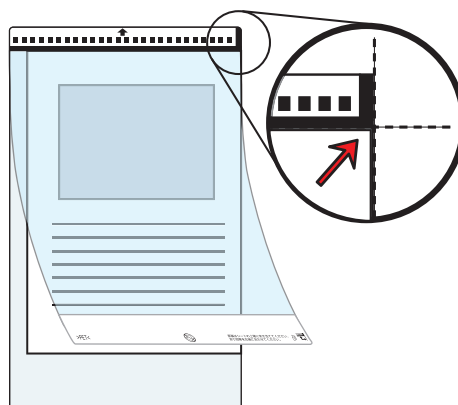

SUGGERIMENTO

- Quando si posiziona il Trasporto fogli con il motivo in bianco e nero stampato in alto, il lato a fronte del Trasporto fogli presenta la linea verticale spessa a destra.
- Se si seleziona [Fronte] per [Direzione di alimentazione del documento] nella finestra [Carta], allineare il lato piegato al margine destro del Trasporto fogli, in modo che il documento aderisca bene all'angolo in basso del Trasporto fogli.

3. Con il lato del Trasporto fogli rivolto verso il basso, posizionare la parte con il motivo bianco e nero rivolta verso il basso e caricarla nello scivolo della carta dell'ADF.

Dopo aver caricato il Trasporto fogli, allineare le guide laterali al Trasporto fogli.

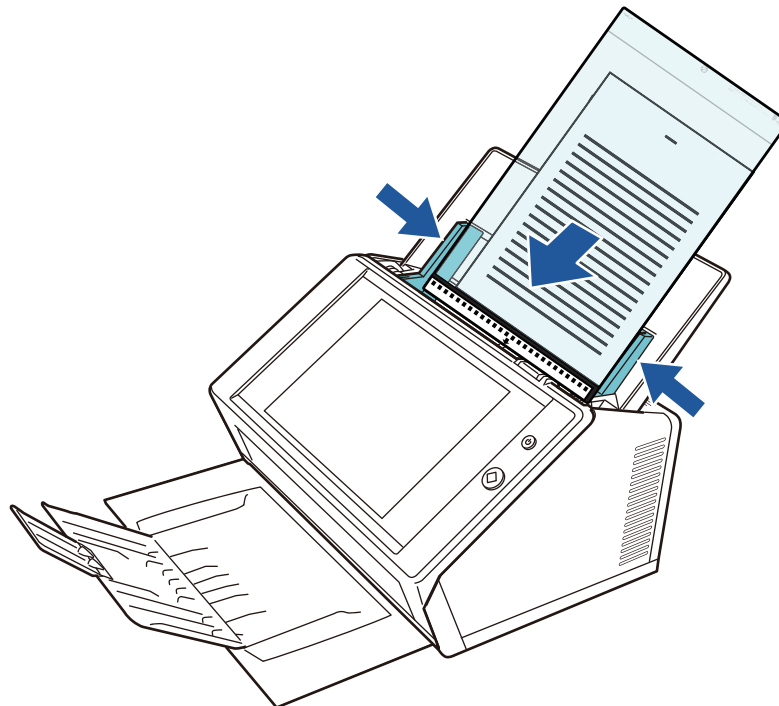

ATTENZIONE

Lo scivolo della carta dell'ADF deve essere aperto completamente per essere usato. I documenti non possono essere alimentati se è chiuso.

4. Avviare la scansione.

⇒ Le immagini sui due lati del foglio vengono messe insieme per creare un'immagine aperta su due pagine.

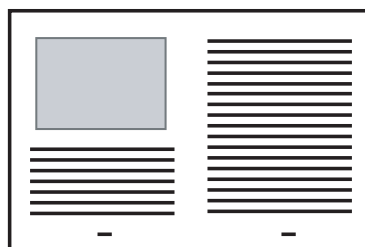

ATTENZIONE

- Ci potrebbe essere uno spazio tra le immagini a fronte e a retro o potrebbe visualizzarsi una linea sull'immagine emessa.

Quando si scandisce con il Trasporto fogli un documento spesso, le immagini scandite sui due lati potrebbero assumere una forma trapezoidale.

Questi problemi sono risolvibili nel modo seguente:

- piegando bene il documento
 - allineando il margine del documento al margine del Trasporto fogli
 - scandendo il Trasporto fogli con il lato a fronte rivolto verso il vassoio della carta o viceversa
- Può accadere che la parte piegata del documento non venga visualizzata correttamente e ne derivino tagli involontari ai margini dell'immagine scandita. In questo caso, l'angolo piegato del documento deve essere posizionato a 1 mm dall'angolo del Trasporto fogli.

5.2 Uso delle finestre dello schermo tattile: Utente abituale

5.2.1 Finestra [Menu principale]

I tipi di tasti visualizzati nel menu sono diversi, per esempio, a seconda delle impostazioni del server connesso.

Quando sono impostati e-mail, Fax, Stampa e Salvataggio, si visualizza la seguente finestra:

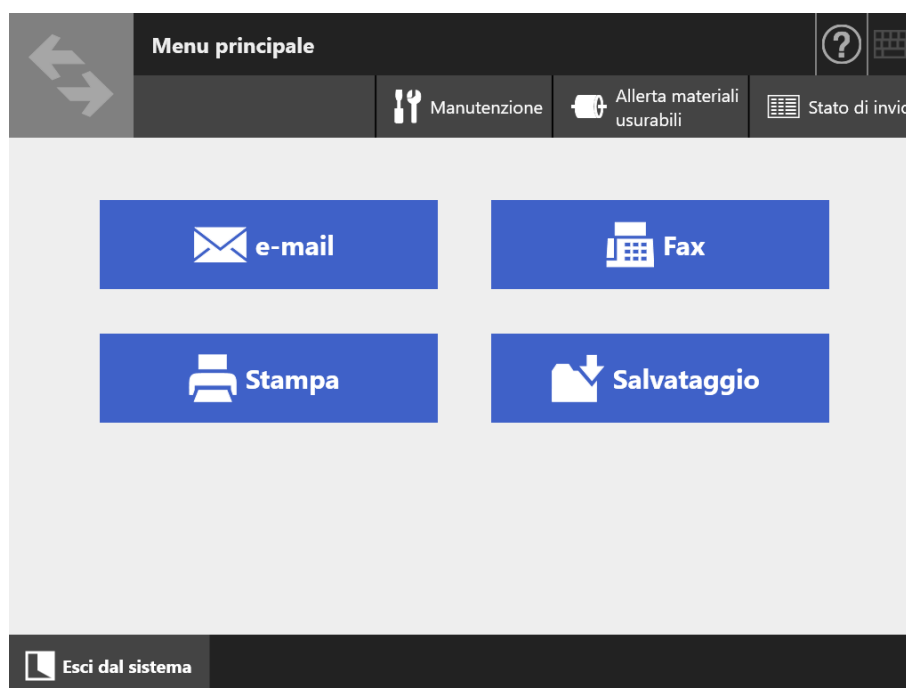

5.2.2 Finestra [Menu di scelta rapida]

I tipi di tasti visualizzati nel menu sono diversi a seconda delle impostazioni di scelta rapida.

Nell'esempio seguente sono impostate sei scelte rapide:



Quando un utente regolare appartiene a più gruppi, si visualizzano un menu e i tasti per cambiare la finestra [Menu di scelta rapida] nel modo seguente:



5.2.3 Panoramica delle impostazioni dell'utente regolare

Gli utenti regolari possono configurare le seguenti impostazioni se abilitate dall'amministratore:

- **Impostazioni di accesso**
Impostare lo scanner per la connessione automatica senza mostrare la schermata [Accesso] quando lo scanner è acceso o viene riavviato.
Impostare anche se abilitare l'accesso con l'account ospite.
Per cambiare queste impostazioni, contattare l'amministratore.
- **Menu iniziale dopo l'accesso**
Impostare se mostrare la finestra [Menu principale] o [Menu di scelta rapida].
Si sposta tra le finestre [Menu principale] e [Menu di scelta rapida] o mostra solo la finestra [Menu di scelta rapida].
- **Dati di condivisione dell'utente**
Le impostazioni dell'utente possono essere condivise tra più scanner permettendo a Central Admin Server di gestire i dati dell'utente.
Un utente regolare può accedere a più scanner mantenendo i dati dell'utente.
In modalità di condivisione si possono usare i seguenti dati dell'utente:
 - rubrica degli indirizzi e-mail "Mia lista"
 - Impostazioni di scansione
 - Nome della stampante usata per la stampa dei dati scanditi (*)
 - Destinazione per il salvataggio dei dati scanditi (*)

(*): Se un nome della stampante specificato o una destinazione per il salvataggio dei dati scanditi specificata è diversa per ogni scanner, gli elementi selezionati saranno cancellati.
- **Informazioni di condivisione della scelta rapida**
Le impostazioni di scelta rapida dell'utente possono essere condivise tra più scanner permettendo che le impostazioni di scansione vengano gestite da Central Admin Server.
Un utente regolare può accedere a più scanner mantenendo la propria finestra [Menu di scelta rapida].

SUGGERIMENTO

Quando Modalità condivisione o Modalità scelta rapida è [Attiva] nella finestra [Scanner Central Admin Server], visualizzata selezionando la finestra [Scanner Central Admin Server] in [Amministratore di rete], se non è possibile comunicare con Central Admin Server alla connessione, si visualizza un messaggio di conferma.

Se si preme il tasto [OK], vengono usate le impostazioni salvate nello scanner. Premendo il tasto [Annulla] si ritorna alla schermata [Accesso].

Per dettagli sulla finestra [Scanner Central Admin Server] vedere ["4.9.2 Impostazione di Central Admin Server" \(pag. 118\)](#).

5.3 Accesso: modalità utente abituale



AVVISO

Non muovere o far oscillare lo scanner quando è in uso. I componenti dello scanner potrebbero danneggiarsi e i dati potrebbero andare persi.



SUGGERIMENTO

- Il nome utente e la password predefiniti per un normale utente (account ospite) sono impostati come segue:
Nome utente: guest
Password: guest
Tuttavia, queste non possono essere utilizzate se l'impostazione di accesso per un account ospite è disabilitata.
- Solo un amministratore o un utente regolare alla volta può accedere allo scanner. Non è possibile l'accesso contemporaneo di più persone.

A seconda della modalità di autenticazione e del nome dell'utente specificato, viene eseguita la seguente operazione di autenticazione per l'autenticazione dell'accesso.

- Utenti registrati nel server LDAP

Specificare il nome di un utente dalle informazioni dell'utente registrate con il server LDAP.

- Quando [Tipo di server] del server LDAP è [Active Directory] o [Active Directory Global Catalog]

Formato del nome dell'utente	Processo di autenticazione
Nome account SAM non contiene @	Autenticare il nome di accesso dell'utente (sAMAccountName). Esempio: user
Nome principale utente contiene @	Autenticare il nome di accesso dell'utente (userPrincipalName). Esempio: user@example.com

SUGGERIMENTO

Quando si specifica il nome di un account SAM con il nome di un dominio, scrivere "nome_dominio\nome_account_SAM".

- Quando [Tipo di server] del server LDAP è [Altro server LDAP]

Formato del nome dell'utente	Processo di autenticazione
uid	Autenticare il nome di accesso dell'utente (uid). Esempio: user
cn	Autenticare il nome di accesso dell'utente (cn). Esempio: user

- Utenti registrati in un account locale
Specificare il nome di un utente dalle informazioni dell'utente nell'account locale. L'autenticazione viene eseguita con un nome di accesso dell'utente specifico per un account locale salvato nello scanner.

Le informazioni dell'utente autenticato vengono usate anche quando si salvano scansioni in una cartella di rete.

Quando lo scanner viene acceso o riavviato, è possibile eseguire un accesso automatico senza visualizzare la finestra [Accesso].

L'accesso non è possibile se l'opzione di account di Active Directory è "Cambiamento obbligatorio password all'accesso successivo". Contattare un amministratore per cambiare la password e riprovare ad accedere.

SUGGERIMENTO

- Quando si utilizza uno scanner senza un server LDAP o senza la registrazione di un account locale, accedere con l'account ospite.
- Per dettagli sui server LDAP, consultare ["Server LDAP" \(pag. 47\)](#).
- Per dettagli sull'accesso automatico o sull'abilitazione dell'accesso con un account ospite, vedere ["4.6.1 Configurazione delle impostazioni di accesso" \(pag. 96\)](#).
- Quando è selezionato [Altro server LDAP] in [Tipo di server], non è possibile saltare l'inserimento di una password nella finestra [Accesso]. Inserire sempre la password.

1. Premere il tasto di accensione.

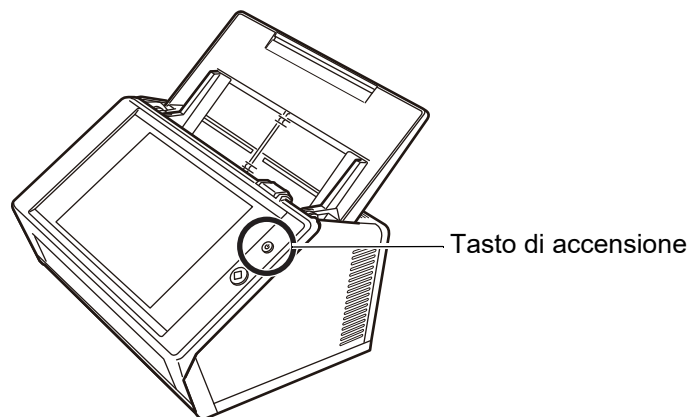

⇒ Si visualizza la finestra [Accesso].

2. Inserire il nome dell'utente e la password.

The screenshot shows a login window titled "Accesso" with a help icon (question mark) in the top right corner. Below the title bar are two input fields: "Nome utente" and "Password". At the bottom of the window, there are two buttons: "Spegni" (with a power icon) and "Accesso" (with a lock icon). A virtual keyboard is overlaid on the bottom half of the screen, showing keys for letters, numbers, and navigation.

SUGGERIMENTO

Se [Active Directory Global Catalog] è selezionato nel server LDAP di accesso, si visualizza il campo di inserimento [Suffisso UPN].

- I nomi dell'utente che includono un suffisso UPN possono contenere al massimo 64 caratteri. Il suffisso UPN inserito viene memorizzato e riutilizzato all'accesso successivo.
- Se si inserisce un suffisso UPN, "@" e il suffisso UPN vengono aggiunti al nome dell'utente. Per esempio, se il nome dell'utente è "user" e si inserisce "example.com" per il suffisso UPN, viene autenticato come "user@example.com". In questo caso, si tratta di "Nome principale utente".
- Non inserire un suffisso UPN se non è richiesto.
- Non è richiesto un suffisso UPN per accedere con un account ospite. Anche se inserito, viene ignorato.

3. Premere il tasto [Accesso].

⇒ Se il nome dell'utente e la password sono validi, si visualizza la finestra [Menu principale].

5.4 Spedizione dei dati scanditi via e-mail

ATTENZIONE

Se si imposta un server LDAP, registrare l'indirizzo e-mail dell'utente con il server LDAP. Se si imposta un account locale, registrare l'indirizzo e-mail dell'utente.

Se l'indirizzo non viene registrato, non è possibile inviare e-mail.

1. Premere il tasto [e-mail] nella finestra [Menu principale].

⇒ Si visualizza la finestra [Invio di e-mail].

SUGGERIMENTO

Le informazioni sulla scansione possono essere cambiate premendo  di [Impostazioni di scansione]. Per dettagli, vedere ["5.8 Impostazione delle opzioni di scansione"](#) (pag. 277).

2. Inserire gli indirizzi e-mail, i nomi della lista di distribuzione o i gruppi nei campi [A], [Cc] e [Ccn].

Per ulteriori dettagli sulle impostazioni della lista di distribuzione, vedere ["5.4.2 Aggiunta di una destinazione e-mail alla rubrica degli indirizzi"](#) (pag. 248).

SUGGERIMENTO

- Gli indirizzi e-mail possono essere selezionati dalla rubrica degli indirizzi e-mail premendo . Per dettagli, vedere ["5.4.1 Selezione di una destinazione e-mail dalla rubrica degli indirizzi"](#) (pag. 244).
Se non è possibile usare la rubrica degli indirizzi e-mail, contattare l'amministratore.
- I gruppi possono essere modificati usando User Editor. Anche le liste di distribuzione possono essere modificate. Per dettagli, vedere ["Appendice F Modifiche usando User Editor"](#) (pag. 447).

3. Inserire un indirizzo e-mail nel campo [Da].

L'immissione in questo campo è possibile se si accede con un account ospite non impostato per l'indirizzo e-mail.

Per dettagli sui valori di impostazione dell'indirizzo e-mail, vedere ["B.1 Valori di impostazione dell'indirizzo e-mail" \(pag. 420\)](#).

SUGGERIMENTO

Gli indirizzi e-mail [Da] possono essere selezionati dalla rubrica degli indirizzi e-mail

premendo . Per dettagli, vedere ["5.4.1 Selezione di una destinazione e-mail dalla rubrica degli indirizzi" \(pag. 244\)](#).

Se non è possibile usare la rubrica degli indirizzi e-mail, contattare l'amministratore.

4. Specificare gli elementi restanti.

SUGGERIMENTO

- [Richiesta di conferma di lettura] e [Inviare una copia al proprio indirizzo e-mail] sono visualizzati quando [Richiesta di conferma di lettura] e [Mittente Ccn per l'e-mail] sono impostati su [Attivo] in [Impostazioni per l'invio di e-mail] nella finestra dell'amministratore. Per ulteriori dettagli, fare riferimento a ["4.11.3 Configurazione delle impostazioni per l'invio di e-mail" \(pag. 134\)](#).

- Il pulsante [Cancella le impostazioni di autenticazione] viene visualizzato quando è abilitata [Autenticazione SMTP] in [Estensione del server SMTP] nella finestra dell'amministratore. Per ulteriori dettagli, fare riferimento a ["4.11.2 Impostazione del server SMTP \(estensione\)" \(pag. 133\)](#).

Premendo questo pulsante è possibile annullare le informazioni di autenticazione impostate.

5. Premere il tasto [Scandisci].

Quando [Visualizzatore di scansione] è [Disattivo], questo sarà un tasto [Scandisci&Invia].

⇒ La scansione si avvia.

Quando [Disattivo] è impostato per [Visualizzatore di scansione], durante la scansione è possibile spostarsi tra la visualizzazione delle impostazioni di scansione e lo stato di scansione (anteprima).

Il numero massimo di pagine scandibili è 999.

Quando è abilitata la funzione di salto delle pagine vuote, viene mostrato il numero di pagine scandite escludendo le pagine vuote.

È possibile scandire delle pagine aggiuntive al posto delle pagine vuote fino al raggiungimento del numero massimo di pagine.

⇒ Una volta completata la scansione, si visualizza la finestra [Visualizzatore di scansione].

SUGGERIMENTO

I dati scanditi possono essere verificati nella finestra [Visualizzatore di scansione]. I dati scanditi possono essere modificati nella finestra dei dettagli di visualizzazione della scansione mostrata dopo avere selezionato l'immagine scandita. Per ulteriori dettagli, vedere "[5.9 Abilitazione e disabilitazione del visualizzatore di scansione](#)" (pag. 321).

6. Verificare e modificare i dati scanditi.

I dati scanditi possono essere verificati nella finestra [Visualizzatore di scansione]. I dati scanditi possono essere modificati nella finestra dei dettagli di visualizzazione della scansione mostrata dopo avere selezionato l'immagine scandita. Per ulteriori dettagli, vedere "[5.10 Modifica dei dati di scansione nel visualizzatore di scansione](#)" (pag. 324).

7. Nella finestra [Visualizzatore di scansione] premere il tasto [Invia].**SUGGERIMENTO**

Se si visualizza la finestra [Autenticazione SMTP], inserire le informazioni di autenticazione necessarie per accedere al server SMTP e premere il tasto [OK].

⇒ I dati scanditi nel formato del file specificato sono inviati come allegato all'e-mail.

Se [Divisione dell'e-mail] è impostato su [Attiva], le e-mail vengono inviate divise.

Se il numero di destinatari dell'e-mail supera il numero massimo specificato, si visualizza un messaggio di avvertimento.

⇒ Si visualizza nuovamente la finestra [Menu principale].

SUGGERIMENTO

- I seguenti elementi sono impostati precedentemente dall'amministratore:

- il numero massimo di indirizzi e-mail da specificare nel campo [A];
- se dividere l'e-mail da inviare e la dimensione massima delle e-mail divise;
- la dimensione massima di un file allegato.

Per cambiare queste impostazioni, contattare l'amministratore. Per ulteriori dettagli, vedere ["4.11.1 Impostazione del server SMTP"](#) (pag. 132).

- Per fotografie e grafici è possibile diminuire la dimensione dei loro file aumentando il tasso di compressione. Per dettagli, vedere ["5.8.10 Compressione"](#) (pag. 303).
- Se il formato del file è JPEG, TIFF a pagina singola, PDF a pagina singola o PDF/A a pagina singola, il numero di file allegati a un'email sarà lo stesso delle pagine scandite.
- Se non si riesce a spedire l'e-mail, lo scanner spedisce via e-mail all'indirizzo [Da] un messaggio di errore con il seguente titolo:
Errore scanner di rete (XXXX)

5.4.1 Selezione di una destinazione e-mail dalla rubrica degli indirizzi

Di seguito viene descritto come usare una rubrica per selezionare le destinazioni inviando un'e-mail, senza dover inserire direttamente gli indirizzi e-mail dalla tastiera.

I dettagli per la selezione degli indirizzi e-mail da una rubrica sono descritti al [punto 2](#) e al [punto 3](#) di "5.4 Spedizione dei dati scanditi via e-mail" (pag. 240).

● Tipo di rubrica degli indirizzi e-mail

I tipi di rubrica degli indirizzi e-mail sono due: Mia Lista e Lista LDAP.

● Mia Lista

È una rubrica e-mail che può essere creata da ogni utente.

SUGGERIMENTO

Può essere modificata usando User Editor. Per dettagli, vedere "[Appendice F Modifiche usando User Editor](#)" (pag. 447).

● Lista LDAP

È una rubrica e-mail che usa tutti i dati salvati nel server LDAP. La lista LDAP non può essere modificata.

La lista LDAP non può essere usata nei seguenti casi e perciò scheda [Lista LDAP] non viene visualizzata nella finestra:

- se non si usa un server LDAP
- se l'utente si è connesso con un account ospite
- se l'utente si è connesso con un account locale

● Destinazioni delle e-mail selezionabili dalla rubrica degli indirizzi e-mail

Quando si invia un'e-mail, è possibile selezionare e inserire le seguenti destinazioni delle e-mail dalla rubrica degli indirizzi e-mail:

Destinazione dell'e-mail	Icona visualizzata nella rubrica degli indirizzi e-mail	Mia Lista	Lista LDAP
Gruppo		Sì	— (*)
Lista di distribuzione		Sì	— (*)
Indirizzo e-mail		Sì	Sì

Sì: disponibile —: No

(*): non è mostrato nella lista LDAP.

Di seguito viene descritto come selezionare un indirizzo e-mail usando la Lista LDAP:

1. Premere  nel campo degli indirizzi e-mail della finestra [Invio di email];
⇒ Si visualizza la finestra [Rubrica e-mail].
2. Selezionare la scheda [Lista LDAP].
⇒ Si visualizza la finestra [Rubrica e-mail] della lista LDAP.
3. Premere un tasto del parametro di ricerca (il tasto a sinistra, in centro o [Indirizzo e-mail]) per selezionare l'elemento da ricercare.

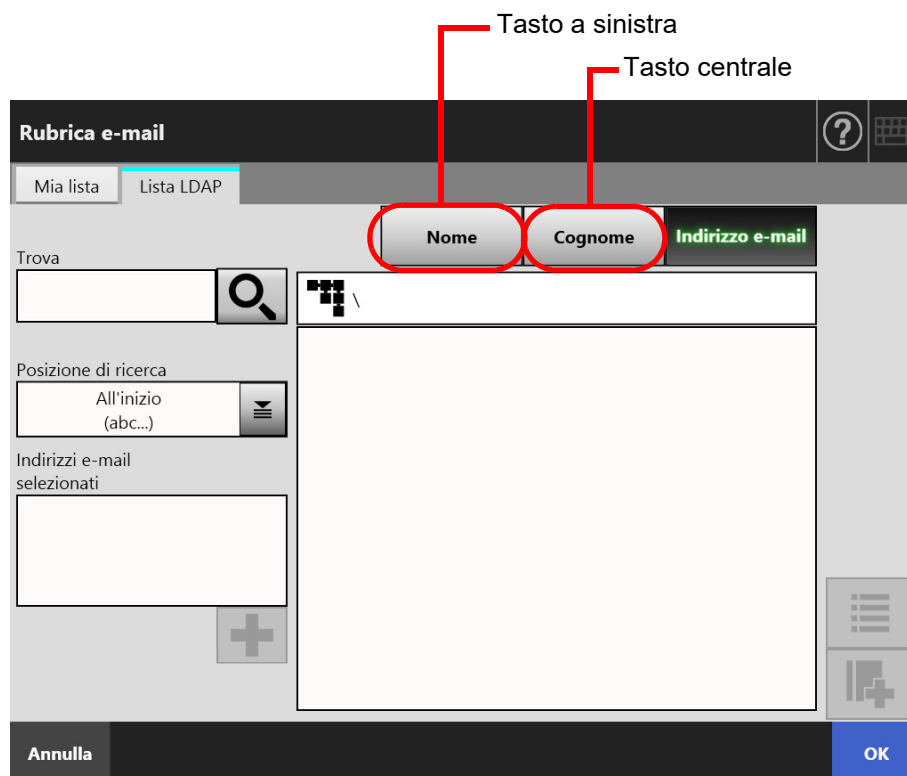
**SUGGERIMENTO**

L'amministratore può personalizzare i parametri di ricerca e i nomi dei tasti mostrati nei tasti a sinistra e al centro.

Per dettagli sulla personalizzazione dei parametri di ricerca e dei nomi dei tasti, vedere ["4.10.4 Impostazione dei parametri di ricerca LDAP"](#) (pag. 130).

4. Nel campo [Trova] inserire l'indirizzo intero o parziale da ricercare.

SUGGERIMENTO

Per Mia Lista, la stringa di ricerca e i risultati della ricerca precedente possono essere eliminati premendo il tasto .

5. Premere  in [Posizione di ricerca].
⇒ Si visualizza la finestra [Posizione di ricerca].

6. Selezionare un'impostazione della posizione di ricerca.

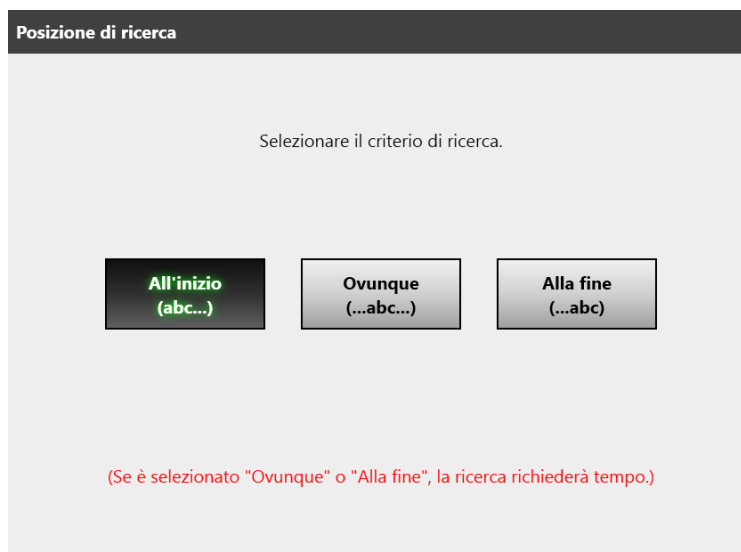

⇒ La finestra ritorna alla Lista LDAP di [Rubrica e-mail]. La posizione selezionata viene visualizzata in [Posizione di ricerca].

7. Premere .

⇒ I risultati di ricerca sono visualizzati a destra. Vengono visualizzati cinque risultati per volta.

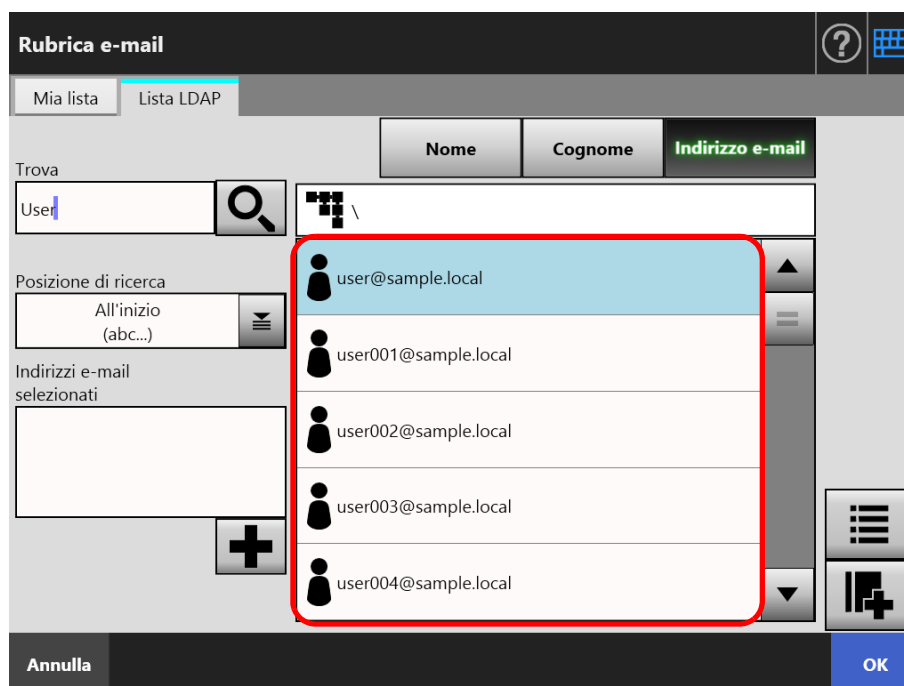

SUGGERIMENTO

- Il numero di risultati di ricerca da visualizzare può essere impostato dall'amministratore. Per dettagli, vedere "4.10.2 Impostazioni del server LDAP di e-mail" (pag. 128).
- I risultati di ricerca sono perciò diversi a seconda della lista selezionata.

Stringa di ricerca	Mia Lista	Lista LDAP
Caso	Insensibile	Insensibile
Segni diacritici e accenti	Sensibile	Insensibile

Per la ricerca in Mia lista viene applicato anche quanto riportato di seguito:

- vengono cercati tutti i livelli attualmente visualizzati e i relativi livelli subordinati;
- quattro gruppi visualizzati nei risultati di ricerca, anche se un gruppo è selezionato,



è disattivato e i contatti del gruppo non sono visualizzabili.

8. Selezionare dai risultati di ricerca la destinazione e-mail desiderata e premere .

⇒ L'indirizzo e-mail selezionato è aggiunto a [Indirizzi e-mail selezionati].

Per aggiungere più indirizzi e-mail, ripetere questo punto.

SUGGERIMENTO

Per aggiungere l'indirizzo e-mail a Mia lista, selezionare un indirizzo e-mail e premere



9. Premere il tasto [OK].

⇒ L'indirizzo e-mail è aggiunto al campo della finestra [Invio di e-mail].

5.4.2 Aggiunta di una destinazione e-mail alla rubrica degli indirizzi

Di seguito viene illustrato come aggiungere un indirizzo e-mail o una lista di distribuzione a Mia lista. Gli indirizzi e-mail o le liste di distribuzione non possono essere aggiunti alla lista LDAP.

Il numero massimo di destinazioni delle e-mail salvabili in una rubrica è il seguente:

- totale di 5000 destinazioni delle e-mail che includono i gruppi, le liste di distribuzione e gli indirizzi e-mail
- totale di 10.000 indirizzi e-mail

1. Aprire la finestra [Rubrica e-mail] in uno dei seguenti modi:

- premere  nel campo degli indirizzi e-mail della finestra [Invio di email];
- premere il tasto [Manutenzione] nella finestra [Menu principale] o [Menu di scelta rapida] e premere il tasto [Modifica indirizzi e-mail] nella finestra [Manutenzione].

2. Selezionare la scheda [Mia lista].

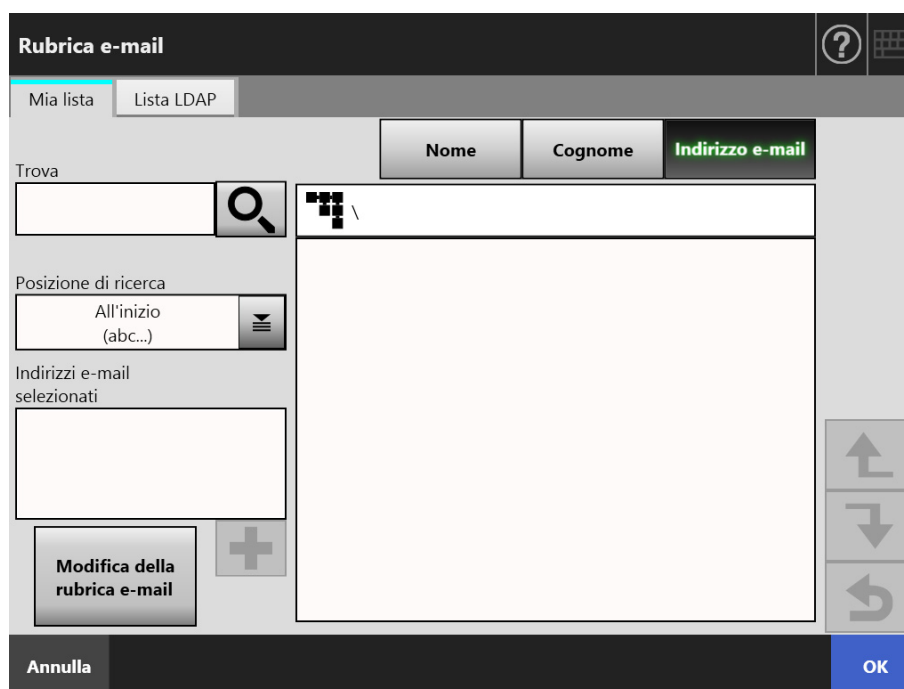

3. Premere il tasto [Modifica della rubrica e-mail].

⇒ Si visualizza la finestra [Modifica della rubrica e-mail].

**4. Premere .**

Per aggiungere un'e-mail o una lista di distribuzione a un gruppo, visualizzare il gruppo di destinazione e premere il tasto.

⇒ Si visualizza la finestra [Aggiunta di un indirizzo e-mail].

5. Inserire le informazioni dell'indirizzo e-mail da aggiungere.

- Indirizzo e-mail

Nella scheda [Indirizzo e-mail] inserire l'indirizzo e-mail, il nome e il cognome da aggiungere.

Per dettagli sui valori di impostazione dell'indirizzo e-mail, vedere ["B.1 Valori di impostazione dell'indirizzo e-mail"](#) (pag. 420).

Aggiunta di un indirizzo e-mail ?

Indirizzo e-mail | Lista di distribuzione

Nome

Cognome

Indirizzo e-mail

Annulla OK

- Lista di distribuzione

Nella scheda [Lista di distribuzione] inserire il nome della lista e gli indirizzi e-mail da aggiungere alla lista di distribuzione.

Per dettagli sui valori di impostazione dell'indirizzo e-mail, vedere ["B.1 Valori di impostazione dell'indirizzo e-mail"](#) (pag. 420).

SUGGERIMENTO

Gli indirizzi e-mail possono essere selezionati dalla rubrica degli indirizzi e-mail accessibile

premendo . Per dettagli, vedere ["5.4.1 Selezione di una destinazione e-mail dalla rubrica degli indirizzi"](#) (pag. 244).

Se non è possibile usare la rubrica degli indirizzi e-mail, contattare l'amministratore.

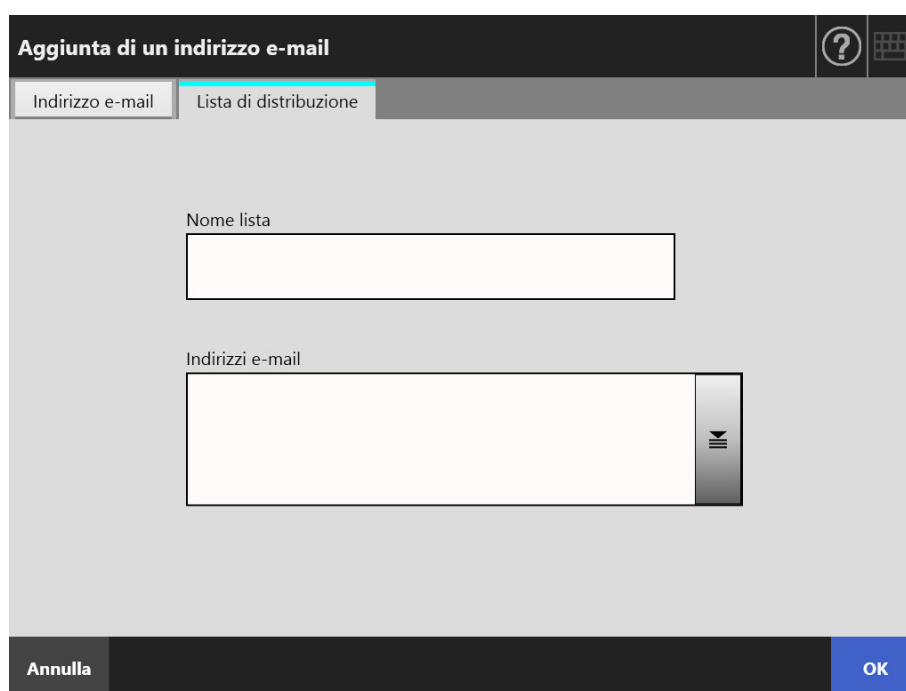

6. Premere il tasto [OK].

⇒ Gli indirizzi e-mail e le liste di distribuzione sono aggiunti a Mia lista.

SUGGERIMENTO

Può essere modificata usando User Editor. Per dettagli, vedere ["Appendice F Modifiche usando User Editor"](#) (pag. 447).

5.4.3 Modifica di una destinazione e-mail nella rubrica degli indirizzi

Di seguito viene descritto come modificare Mia lista in una rubrica di indirizzi e-mail. La lista LDAP non può essere modificata.

1. Eseguire i punti dal [punto 1](#) al [punto 3](#) in "[5.4.2 Aggiunta di una destinazione e-mail alla rubrica degli indirizzi](#)" ([pag. 248](#)) per mostrare la finestra [Rubrica e-mail].
2. Selezionare l'indirizzo e-mail o la lista di distribuzione da modificare.
3. Premere .
⇒ Si visualizza la finestra [Modifica di un indirizzo e-mail].
4. **Modificare le informazioni.**
 - **Indirizzo e-mail**
Inserire l'indirizzo e-mail, il nome e il cognome da aggiungere.
Per dettagli sui valori di impostazione dell'indirizzo e-mail, vedere "[B.1 Valori di impostazione dell'indirizzo e-mail](#)" ([pag. 420](#)).

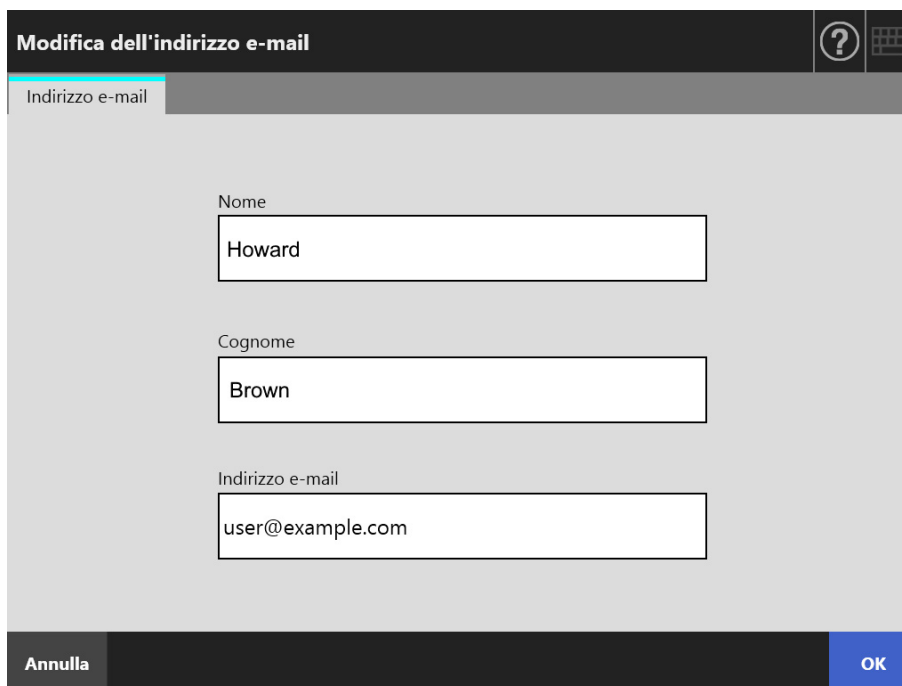

Modifica dell'indirizzo e-mail

Indirizzo e-mail

Nome
Howard

Cognome
Brown

Indirizzo e-mail
user@example.com

Annulla OK

- **Lista di distribuzione**
Inserire il nome della lista e gli indirizzi e-mail da aggiungere alla lista di distribuzione.
Per dettagli sui valori di impostazione dell'indirizzo e-mail, vedere ["B.1 Valori di impostazione dell'indirizzo e-mail"](#) (pag. 420).

SUGGERIMENTO

Gli indirizzi e-mail possono essere selezionati dalla rubrica degli indirizzi e-mail accessibile

premendo . Per dettagli, vedere ["5.4.1 Selezione di una destinazione e-mail dalla rubrica degli indirizzi"](#) (pag. 244).

Se non è possibile usare la rubrica degli indirizzi e-mail, contattare l'amministratore.

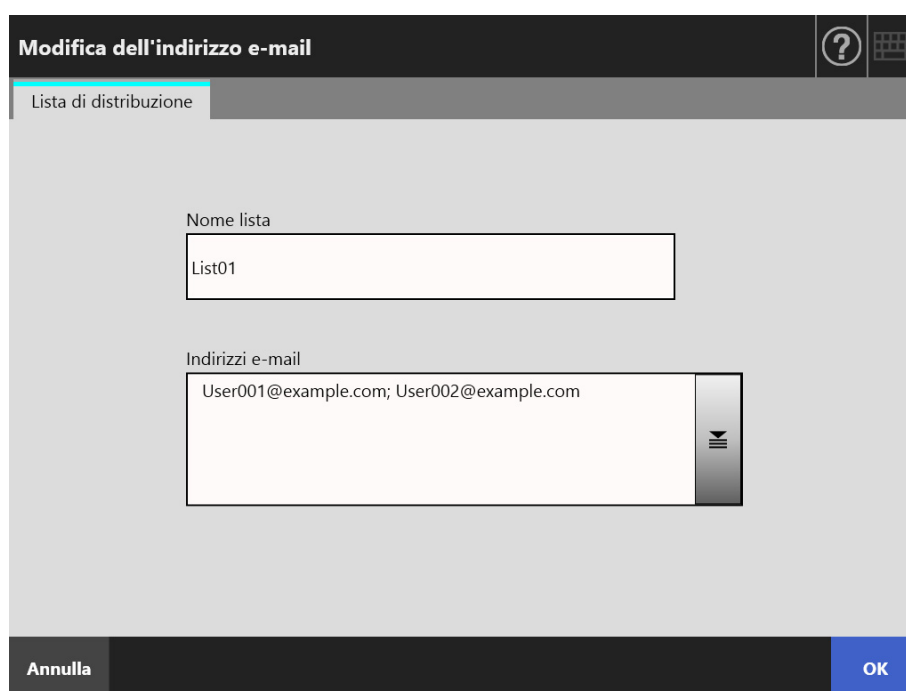
5. Premere il tasto [OK].

⇒ L'indirizzo e-mail modificato viene salvato nella rubrica degli indirizzi e-mail di Mia lista.

SUGGERIMENTO

Può essere modificata usando User Editor. Per dettagli, vedere ["Appendice F Modifiche usando User Editor"](#) (pag. 447).

5.4.4 Eliminazione di una destinazione e-mail dalla rubrica degli indirizzi

Di seguito viene riportato come eliminare un indirizzo e-mail o una lista di distribuzione da Mia lista.

1. Eseguire i punti dal **punto 1 al punto 3** in "**5.4.2 Aggiunta di una destinazione e-mail alla rubrica degli indirizzi**" (pag. 248) per mostrare la finestra [Rubrica e-mail].
2. Selezionare l'indirizzo e-mail o la lista di distribuzione da eliminare.
3. Premere .
 - ⇒ Si visualizza la finestra [Eliminazione dell'indirizzo e-mail].
 - Di seguito viene riportata una finestra di esempio che si visualizza quando si seleziona un indirizzo e-mail da eliminare.
4. Verificare che sia stata impostata la corretta destinazione dell'e-mail e premere il tasto [OK].

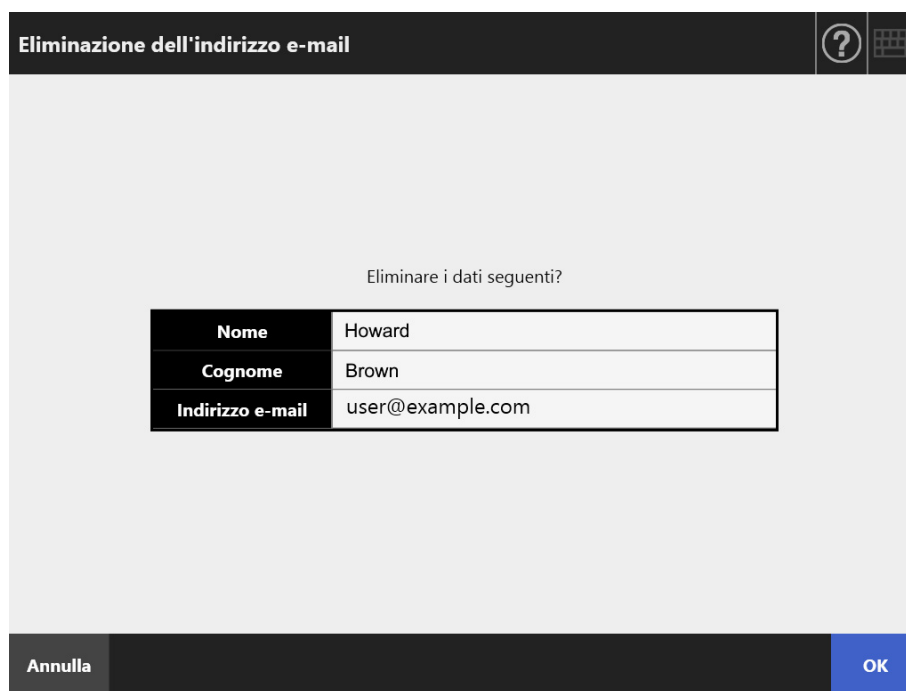

⇒ La destinazione dell'e-mail è eliminata dalla rubrica degli indirizzi e-mail.

SUGGERIMENTO

Può essere modificata usando User Editor. Per dettagli, vedere "[Appendice F Modifiche usando User Editor](#)" (pag. 447).

5.5 Spedizione dei dati scanditi via fax

1. Premere il tasto [Fax] nella finestra [Menu principale].

⇒ Si visualizza la finestra [Invio di fax].

SUGGERIMENTO

Le informazioni sulla scansione possono essere cambiate premendo  di [Impostazioni di scansione]. Per dettagli, vedere ["5.8 Impostazione delle opzioni di scansione"](#) (pag. 277).

2. Inserire un numero di fax nel campo [N. fax destinatario].

SUGGERIMENTO

I numeri di fax possono essere selezionati dalla lista relativa premendo . Per dettagli, vedere ["5.5.1 Selezione di un numero di fax da Lista numeri di fax"](#) (pag. 257).

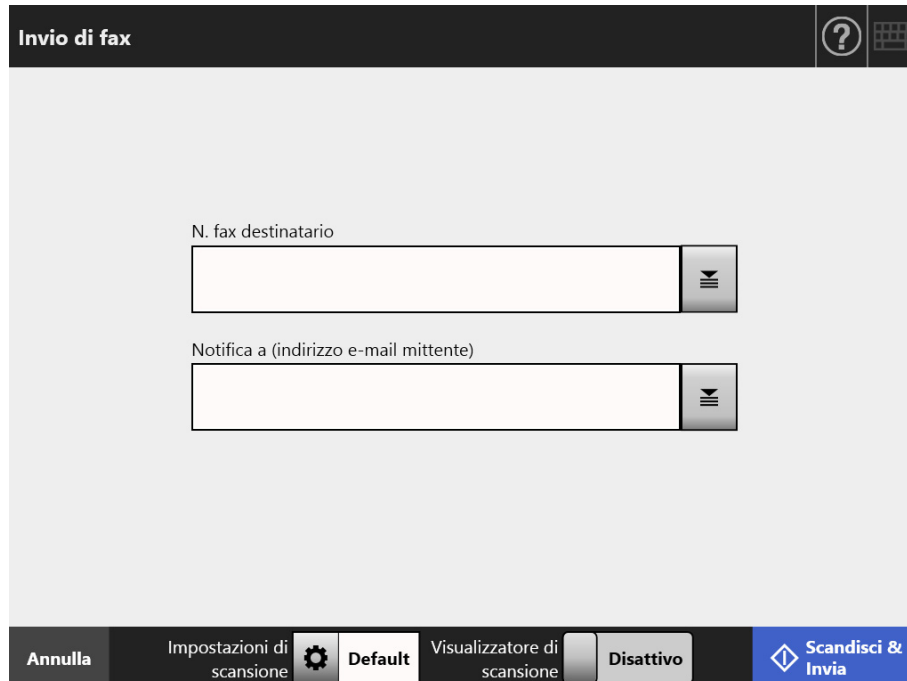

3. Nel campo [Notifica a (indirizzo e-mail mittente)] inserire l'indirizzo e-mail usato per notificare il risultato del fax inviato o l'indirizzo e-mail del mittente.

Se non si specifica nulla in [Da] nel pannello visualizzato quando [Server fax] è selezionato in [Fax] nella finestra dell'amministratore, inserire un indirizzo e-mail. Per dettagli sui valori di impostazione dell'indirizzo e-mail, vedere ["B.1 Valori di impostazione dell'indirizzo e-mail"](#) (pag. 420).

4. Specificare il resto degli elementi.

SUGGERIMENTO

Il pulsante [Cancella le impostazioni di autenticazione] viene visualizzato quando è abilitata [Autenticazione SMTP] in [Estensione del server SMTP] nella finestra dell'amministratore. Per ulteriori dettagli, fare riferimento a "[4.11.2 Impostazione del server SMTP \(estensione\)](#)" (pag. 133).

Premendo questo pulsante è possibile annullare le informazioni di autenticazione impostate.

5. Premere il tasto [Scandisci & Invia].

Quando [Visualizzatore di scansione] è [Attivo], questo sarà il tasto [Scandisci].

⇒ La scansione si avvia.

⇒ I dati scanditi vengono spediti via fax immediatamente dopo il completamento della scansione e lo schermo tattile ritorna alla finestra [Menu principale].

SUGGERIMENTO

Se si visualizza la finestra [Autenticazione SMTP], inserire le informazioni di autenticazione necessarie per accedere al server SMTP e premere il tasto [OK].

SUGGERIMENTO

- Quando [Visualizzatore di scansione] è [Attivo], la finestra [Visualizzatore di scansione] si visualizza una volta completata la scansione.

Il numero massimo di pagine scandibili è 999.

Quando è abilitata la funzione di salto delle pagine vuote, viene mostrato il numero di pagine scandite escludendo le pagine vuote.

È possibile scandire delle pagine aggiuntive al posto delle pagine vuote fino al raggiungimento del numero massimo di pagine.

I dati scanditi possono essere verificati nella finestra [Visualizzatore di scansione]. I dati scanditi possono essere modificati nella finestra dei dettagli di visualizzazione della scansione mostrata dopo avere selezionato l'immagine scandita. Per ulteriori dettagli, vedere "[5.10 Modifica dei dati di scansione nel visualizzatore di scansione](#)" (pag. 324).

Per ulteriori dettagli sulla visualizzazione della finestra [Visualizzatore di scansione], vedere "[5.9 Abilitazione e disabilitazione del visualizzatore di scansione](#)" (pag. 321).

- Se i dati non possono essere spediti al server fax, lo scanner spedisce via e-mail all'indirizzo e-mail dell'utente collegato una notifica di errore con il seguente titolo:
Errore scanner di rete (XXXX)

5.5.1 Selezione di un numero di fax da Lista numeri di fax

Quando si invia un fax, anziché inserire direttamente un numero di fax con la tastiera, i numeri di fax possono essere selezionati dalla lista dei numeri di fax.

Per inserire un numero di fax usando la lista, vedere il [punto 2](#) in "5.5 Spedizione dei dati scanditi via fax" (pag. 255).

1. Nella finestra [Invio di fax], premere  a destra del campo del numero di fax del ricevente.

⇒ Si visualizza la finestra [Lista numeri di fax].

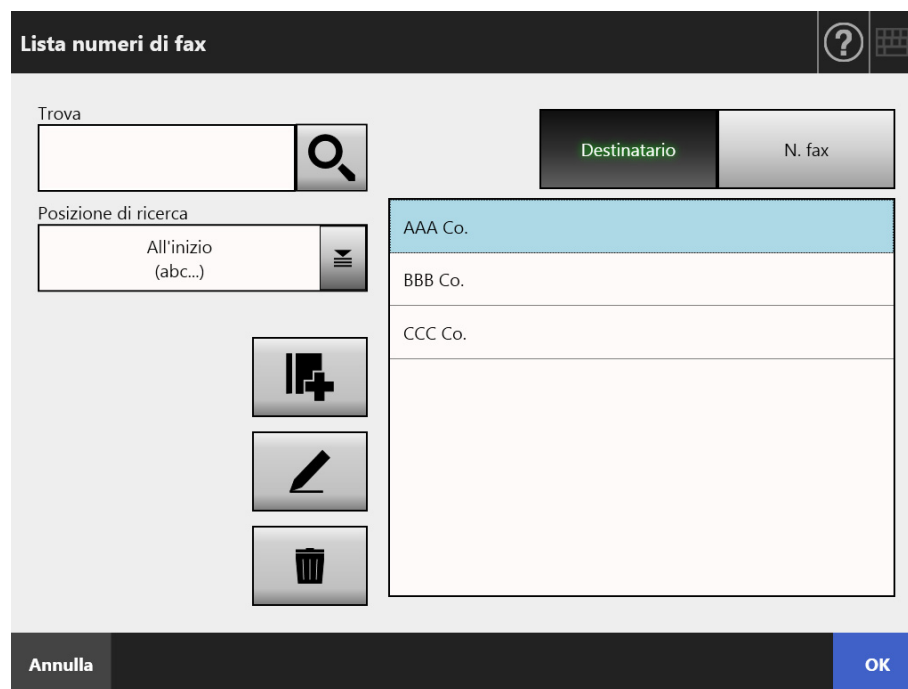

2. Premere un tasto del parametro di ricerca (il tasto [Destinatario] o [N. fax]) per selezionare l'elemento da ricercare.
3. In [Trova], inserire una stringa di ricerca.
4. Premere  in [Posizione di ricerca].

⇒ Si visualizza la finestra [Posizione di ricerca].

5. Selezionare un'impostazione della posizione di ricerca.

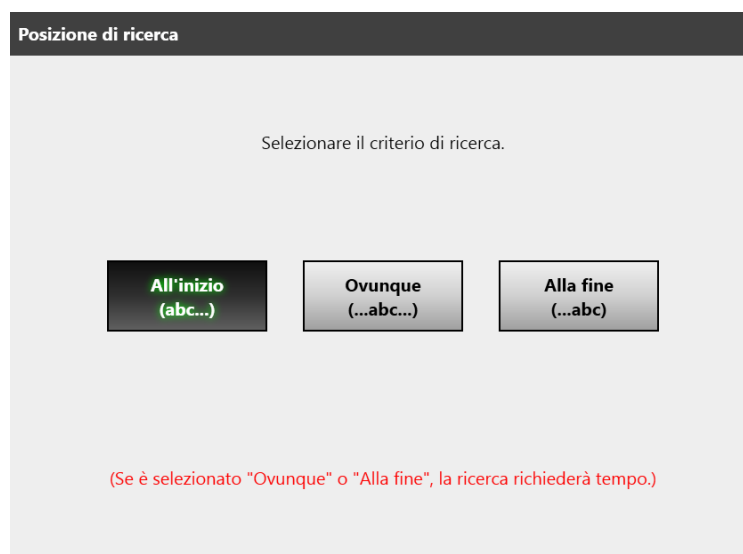

⇒ La finestra ritorna a [Lista numeri di fax]. La modalità di ricerca selezionato è impostata in [Posizione di ricerca].

6. Premere .

⇒ Vengono visualizzati cinque risultati per volta.

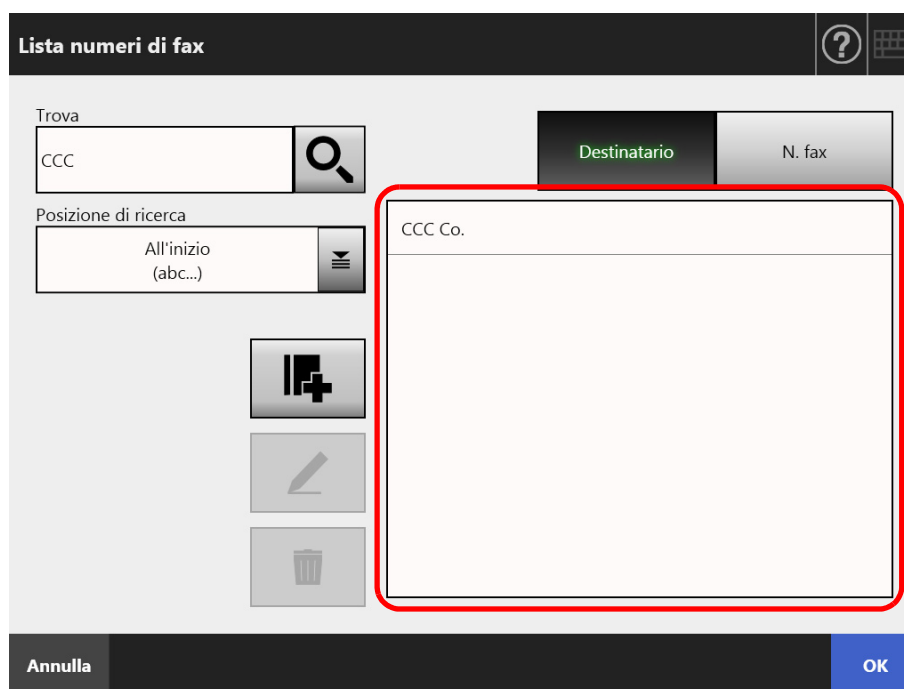

7. Selezionare una destinazione per l'invio di un fax dai risultati di ricerca.

8. Premere il tasto [OK].

⇒ Il numero di fax viene aggiunto al campo nella finestra [Invio di fax].
È possibile inserire solo un numero di fax alla volta.

5.5.2 Aggiunta di un contatto a Lista numeri di fax

Questa sezione descrive come aggiungere un contatto alla lista dei numeri di fax. Il numero massimo di numeri di fax salvabili nella lista è 1000. Non è possibile aggiungerne di ulteriori se la lista ne contiene già 1000.

SUGGERIMENTO

I numeri di fax aggiunti alla lista sono accessibili a tutti gli utenti.

1. Aprire la finestra [Lista numeri di fax] in uno dei modi riportati di seguito:

- Nella finestra [Invio di fax], premere  a destra del campo del numero di fax del ricevente.
- premere il tasto [Manutenzione] nella finestra [Menu principale] o [Menu di scelta rapida] e premere il tasto [Modifica numeri fax] nella finestra [Manutenzione].

2. Premere .

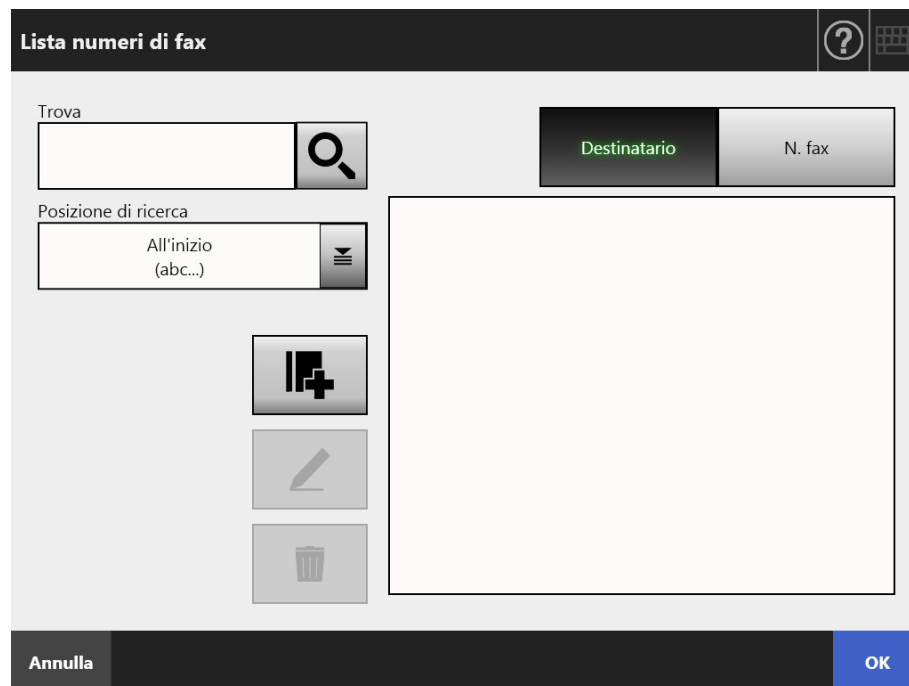

⇒ Si visualizza la finestra [Aggiunta del numero di fax].

3. Inserire i dettagli del contatto fax.

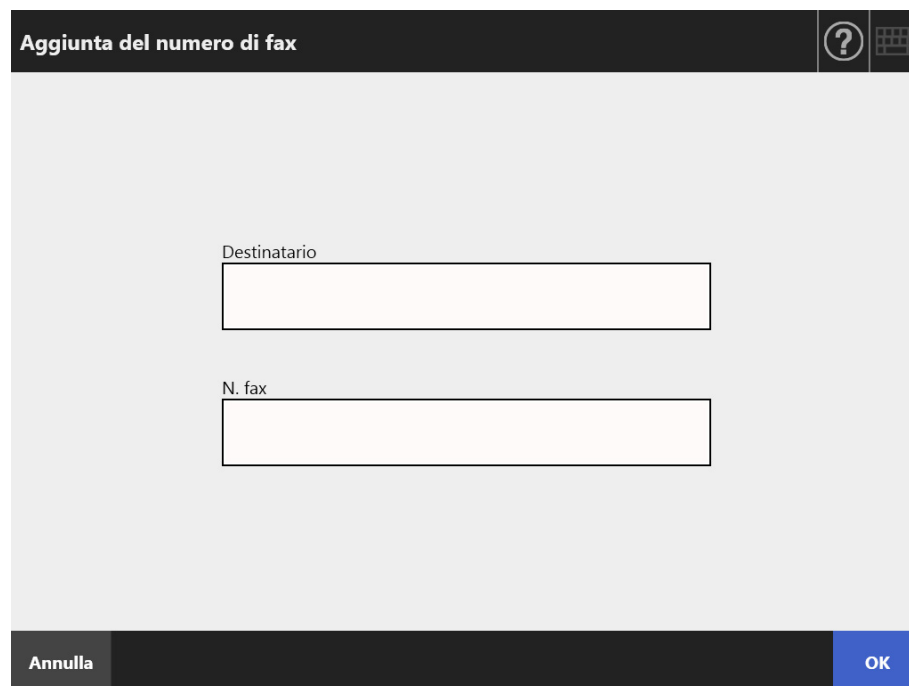

The image shows a software dialog box titled "Aggiunta del numero di fax". The title bar is black with white text and contains a question mark icon and a keyboard icon. The main area is light gray and contains two white input fields. The first field is labeled "Destinatario" and the second is labeled "N. fax". At the bottom, there is a black bar with two buttons: "Annulla" (Cancel) on the left and "OK" on the right.

4. Premere il tasto [OK].

⇒ Il contatto è aggiunto alla lista dei numeri di fax.

5.5.3 Modifica della lista dei numeri di fax

I numeri di fax modificati sono accessibili a tutti gli utenti.

1. Aprire la finestra [Lista numeri di fax] in uno dei modi riportati di seguito:

- nella finestra [Invio di fax], premere  a destra del campo del numero di fax del ricevente;
- premere il tasto [Manutenzione] nella finestra [Menu principale] o [Menu di scelta rapida] e premere il tasto [Modifica numeri fax] nella finestra [Manutenzione].

2. Selezionare un numero di fax da modificare.

3. Premere .

⇒ Si visualizza la finestra [Modifica del numero di fax].

4. Modificare le informazioni.

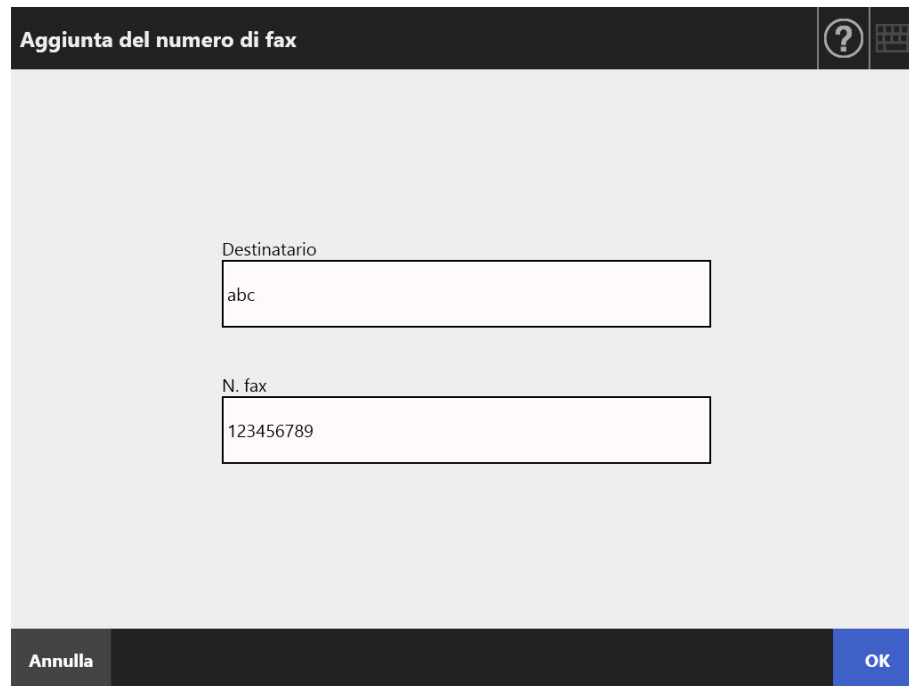

Aggiunta del numero di fax

Destinatario
abc

N. fax
123456789

Annulla OK

5. Premere il tasto [OK].

⇒ Il contatto nella lista del numero di fax modificato è salvato.

5.5.4 Eliminazione di un contatto da Lista numero di fax

I numeri di fax eliminati dalla lista non sono più accessibili agli utenti.

1. Aprire la finestra [Lista numeri di fax] in uno dei modi riportati di seguito:

- nella finestra [Invio di fax], premere  a destra del campo del numero di fax del ricevente;
- premere il tasto [Manutenzione] nella finestra [Menu principale] o [Menu di scelta rapida] e premere il tasto [Modifica numeri fax] nella finestra [Manutenzione].

2. Selezionare il contatto da eliminare.

3. Premere .

⇒ Si visualizza la finestra di conferma [Eliminazione del numero di fax].

4. Verificare che sia stata impostato il corretto contatto fax e premere il tasto [OK].

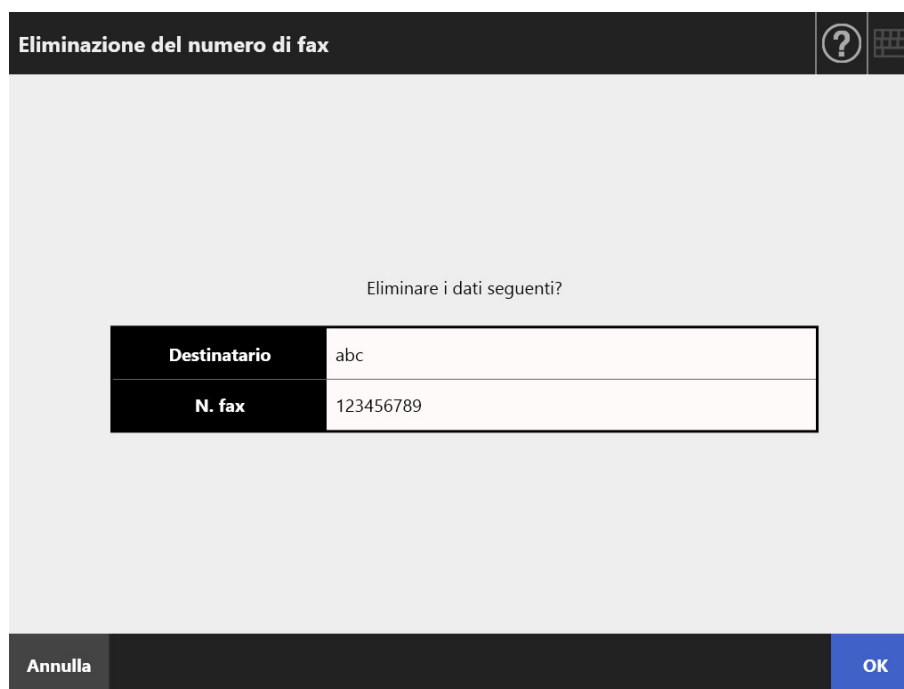

Eliminazione del numero di fax	
Eliminare i dati seguenti?	
Destinatario	abc
N. fax	123456789
Annulla	OK

⇒ Il contatto è eliminato dalla lista dei numeri di fax.

5.6 Stampa dei dati scanditi

1. Premere il tasto [Stampa] nella finestra [Menu principale].

⇒ Si visualizza la finestra [Stampa].

SUGGERIMENTO

Le informazioni sulla scansione possono essere cambiate premendo  di [Impostazioni di scansione]. Per dettagli, vedere "5.8 Impostazione delle opzioni di scansione" (pag. 277).

2. Per cambiare la stampante premere .

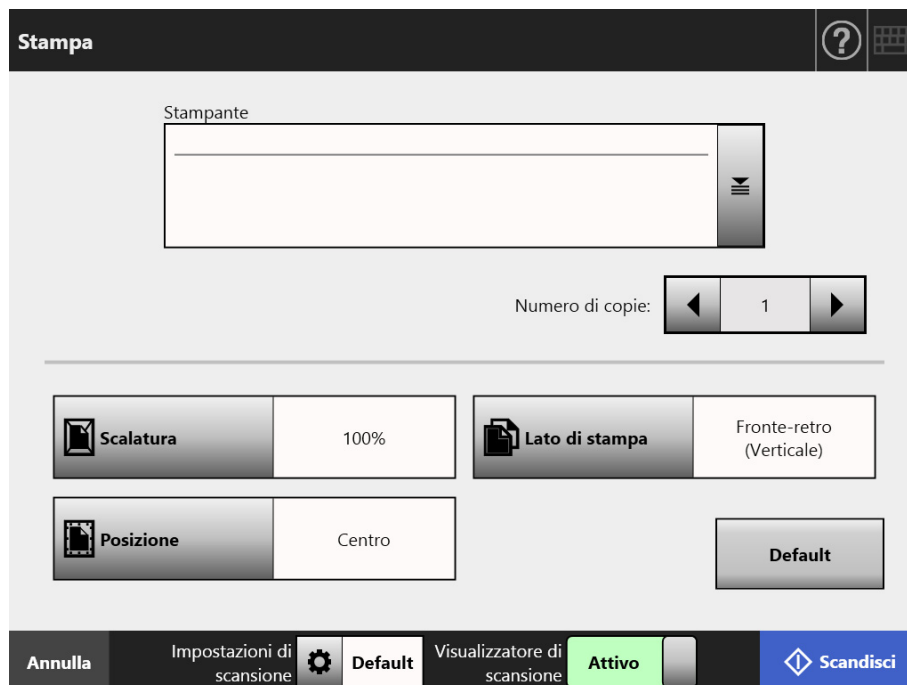

⇒ Si visualizza la finestra [Lista stampanti].

3. Selezionare una stampante di destinazione e premere il tasto [OK].

SUGGERIMENTO

- Sono selezionabili solo le stampanti aggiunte alla lista dall'amministratore. Per cambiare le stampanti nella lista contattare l'amministratore.
Per ulteriori dettagli sull'aggiunta di stampanti, vedere ["4.14 Impostazioni delle stampanti di rete"](#) (pag. 154).
- Se il pulsante [Cancella le impostazioni di autenticazione] è abilitato, è possibile cancellare le informazioni di autenticazione impostate per la stampante di rete selezionata.

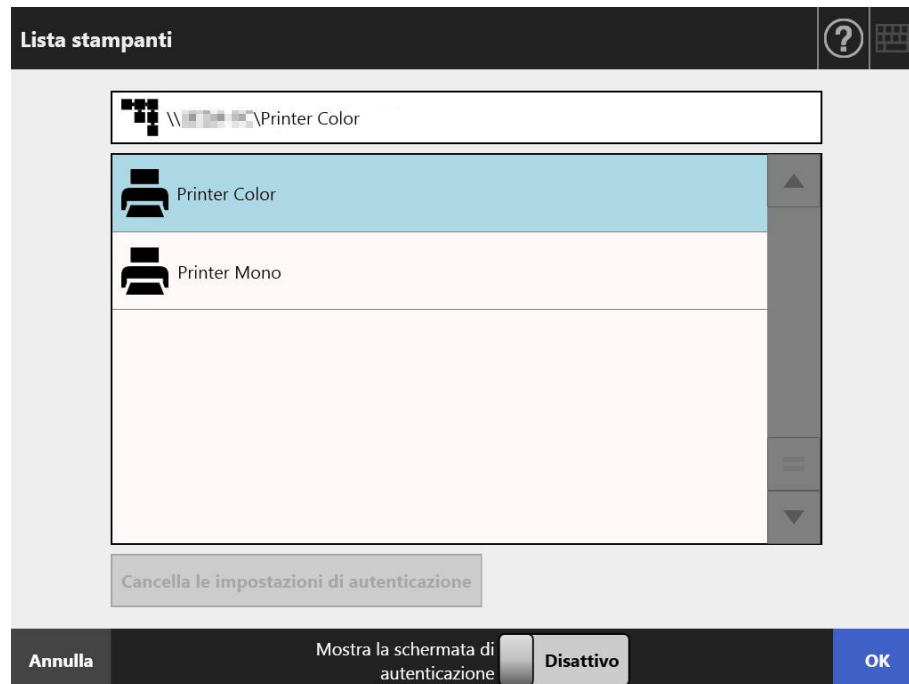

⇒ Si ritorna alla finestra [Stampa].

SUGGERIMENTO

- Se si visualizza la finestra [Autenticazione server di stampa], inserire le informazioni di autenticazione necessarie per accedere alla stampante di rete e premere il tasto [OK].
- Se si seleziona [Attivo] per [Mostra la schermata di autenticazione] e quindi si preme il pulsante [OK], viene visualizzata la finestra di autenticazione per la stampante di rete selezionata. In questa finestra è possibile modificare le informazioni di autenticazione.
- Nello scanner, i diritti di stampa per il server della stampante possono essere controllati prima della stampa. Quando controllati, i dati possono essere memorizzati temporaneamente.

4. Inserire un numero nel campo [Numero di copie].

5. Apportare tutti i cambiamenti alle impostazioni di stampa richiesti.

È possibile cambiare dimensione, posizione e impostazioni della modalità di stampa.

Per dettagli vedere quanto segue:

["5.6.1 Scalatura"](#) (pag. 267)

["5.6.2 Posizione"](#) (pag. 271)

"5.6.3 Lato di stampa" (pag. 273)

Per riportare le impostazioni di stampa a quelle predefinite, premere il tasto [Default].

6. Specificare il resto degli elementi.**7. Premere il tasto [Scandisci].**

Quando [Visualizzatore di scansione] è [Disattivo], questo sarà un tasto [Scandisci&stampa].

⇒ La scansione si avvia.

Quando [Visualizzatore di scansione] è [Disattivo], durante la scansione è possibile spostarsi tra le impostazioni di scansione e lo stato di scansione (anteprima).

Quando [Visualizzatore di scansione] è [Attivo], si visualizza la finestra [Visualizzatore di scansione].

Il numero massimo di pagine scandibili è 100.

Quando è abilitata la funzione di salto delle pagine vuote, viene mostrato il numero di pagine scandite escludendo le pagine vuote.

È possibile scandire delle pagine aggiuntive al posto delle pagine vuote fino al raggiungimento del numero massimo di pagine.

⇒ Una volta completata la scansione, si visualizza la finestra [Visualizzatore di scansione].

SUGGERIMENTO

- Quando si preme il tasto [Scandisci&Invia] (quando [Visualizzatore di scansione] è [Disattivo]), i dati scanditi vengono stampati immediatamente dopo che la scansione è terminata e la finestra dello schermo tattile ritorna su [Menu principale]. Per dettagli, vedere ["5.9 Abilitazione e disabilitazione del visualizzatore di scansione" \(pag. 321\)](#).
- Nello scanner, i diritti di stampa per il server della stampante possono essere controllati prima della stampa. Quando controllati, i dati possono essere memorizzati temporaneamente.

8. Verificare e modificare i dati scanditi.

I dati scanditi possono essere verificati nella finestra [Visualizzatore di scansione]. I dati scanditi possono essere modificati nella finestra dei dettagli di visualizzazione della scansione mostrata dopo avere selezionato l'immagine scandita.

Per ulteriori dettagli, vedere ["5.10 Modifica dei dati di scansione nel visualizzatore di scansione" \(pag. 324\)](#).

9. Nella finestra [Visualizzatore di scansione] premere il tasto [Stampa].

⇒ I dati scanditi vengono inviati al server di stampa e stampati.

Il nome del documento dei dati scanditi da stampare è il nome dello scanner.

ATTENZIONE

Il registro dell'utente mostra il risultato dell'operazione fino a quando i dati scanditi vengono inviati al server di stampa. Non è incluso il risultato di stampa della stampante di rete. Per ulteriori dettagli sul registro degli utenti, vedere ["5.11.1 Visualizzazione dei dettagli sulle operazioni di invio completate \(registri dell'utente\)" \(pag. 335\)](#).

SUGGERIMENTO

Se la stampa non risulta possibile, lo scanner invia all'indirizzo e-mail dell'utente connesso al server di autenticazione LDAP un'e-mail di notifica dell'errore con il seguente oggetto:

Errore scanner di rete (XXXX)

5.6.1 Scalatura

Impostare se stampare i dati scanditi in base alla dimensione della carta.
L'impostazione qui selezionata verrà usata ogniqualvolta l'utente stampi un documento.

1. Nella finestra [Stampa] premere il tasto [Scalatura].

⇒ Si visualizza la finestra [Scalatura].

2. Seleziona la scalatura di stampa dei dati scanditi.

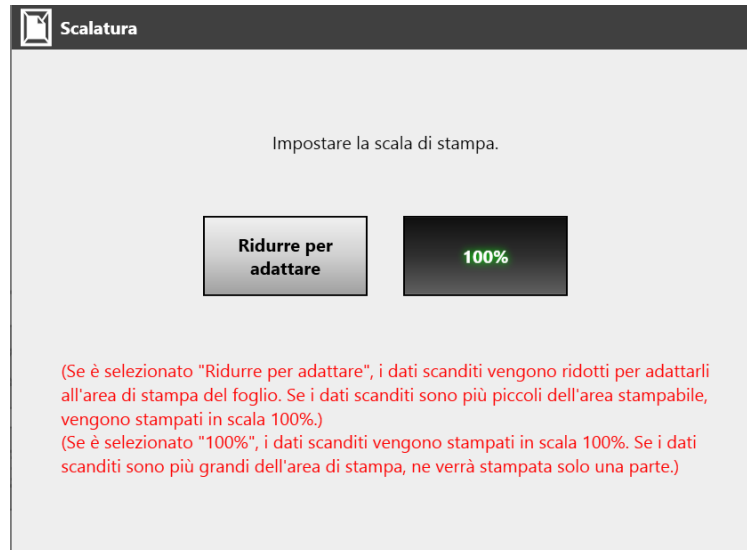









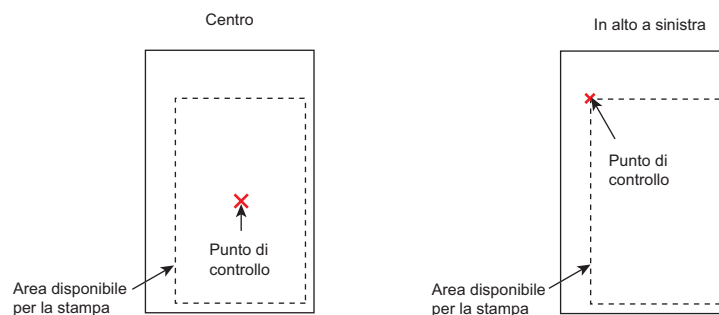



I risultati di stampa variano come riportato di seguito a seconda delle impostazioni della posizione. Per ulteriori dettagli sulle impostazioni della posizione, vedere ["5.6.2 Posizione" \(pag. 271\)](#).

- **Ridurre per adattare**

L'immagine viene ridotta in modo che l'intera immagine si adatti all'area disponibile per la stampa (area all'interno della linea tratteggiata). Non sono disponibili ulteriori ingrandimenti:

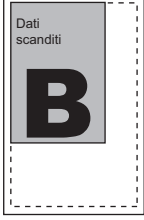





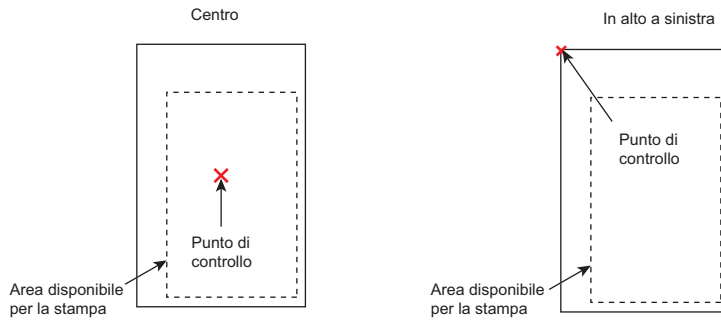

- se l'impostazione del posizionamento è [Centro], il punto di controllo della stampa è il punto centrale dell'area disponibile per la stampa;
- se l'impostazione del posizionamento è [In alto a sinistra], il punto di controllo della stampa è l'angolo in alto a sinistra dell'area disponibile per la stampa.

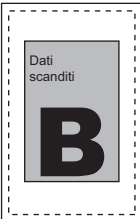

Foglio di stampa	Posizione dei dati	scanditi	Risultato
Piccolo 	Grande 	Centro	
		In alto a sinistra	
Grande 	Piccolo 	Centro	
		In alto a sinistra	
Uguale 	Uguale 	Centro	
		In alto a sinistra	

- 100%
L'immagine è stampata a scala completa indipendentemente dalla misura della carta:
 - se l'impostazione del posizionamento è [Centro], il punto di controllo della stampa è il punto centrale dell'area disponibile del foglio di stampa;
 - se l'impostazione del posizionamento è [In alto a sinistra], il punto di controllo della stampa è l'angolo in alto a sinistra dell'area del foglio di stampa.



Foglio di stampa	Dati scanditi	Posizione	Risultato
Piccolo 	Grande 	Centro	
		In alto a sinistra	
Grande 	Piccolo 	Centro	
		In alto a sinistra	
Uguale 	Uguale 	Centro	
		In alto a sinistra	

⇒ Si ritorna alla finestra [Stampa]. L'impostazione di scalatura selezionata viene visualizzata a destra del tasto [Scalatura].

ATTENZIONE

Per ulteriori dettagli sul riempimento del margine, vedere ["5.8.17 Riempimento del margine dell'immagine scandita \(Correzione angolo\)"](#) (pag. 313).

5.6.2 Posizione

Selezionare la posizione di stampa dei dati scanditi.

L'impostazione qui selezionata verrà usata ogniqualvolta l'utente stampi un documento.

1. Nella finestra [Stampa] premere il tasto [Posizione].

⇒ Si visualizza la finestra [Posizione].

2. Selezionare la posizione di stampa dei dati.



I risultati di stampa variano come riportato di seguito a seconda delle impostazioni di scalatura. Per ulteriori dettagli sulle impostazioni della scalatura, vedere "[5.6.1 Scalatura](#)" (pag. 267).

Tasto	Scalatura	Punto di controllo
Centro	Ridurre per adattare	<p>Usa il punto centrale dell'area disponibile per la stampa come punto di controllo.</p>

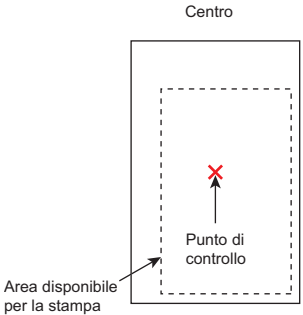
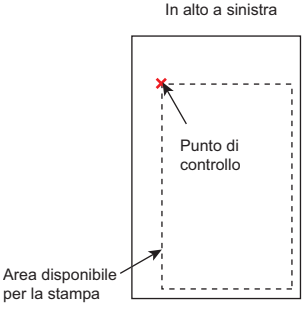
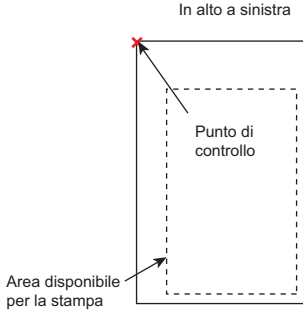
Tasto	Scalatura	Punto di controllo
Centro	100%	<p>Usa il punto centrale del foglio come punto di controllo.</p> 
In alto a sinistra	Ridurre per adattare	<p>Usa l'angolo in alto a sinistra dell'area disponibile per la stampa come punto di controllo:</p> 
	100%	<p>Usa l'angolo in alto a sinistra del foglio di stampa come punto di controllo.</p> 

⇒ Si ritorna alla finestra [Stampa]. L'impostazione della posizione selezionata viene visualizzata a destra del tasto [Posizione].

5.6.3 Lato di stampa

Impostare se stampare un solo lato (modalità semplice) o entrambi i lati (modalità fronte-retro).

1. Nella finestra [Stampa] premere il tasto [Lato di stampa].

⇒ Si visualizza la finestra [Lato di stampa].

2. Selezionare una modalità di stampa.

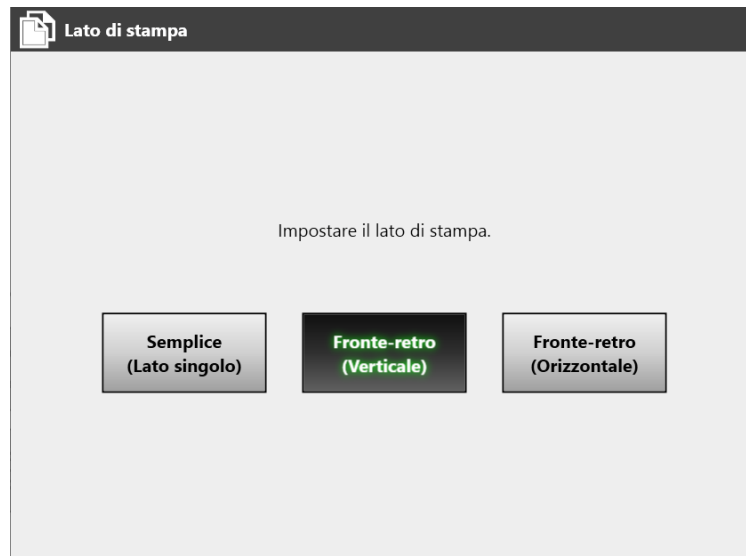

⇒ Si ritorna alla finestra [Stampa]. La modalità selezionata viene visualizzata a destra del tasto [Lato di stampa].

5.7 Salvataggio dei dati scanditi in una cartella di rete

Salvare i dati scanditi in una cartella di rete, in una cartella del server FTP o in una cartella SharePoint.

1. Premere il tasto [Salvataggio] nella finestra [Menu principale].

⇒ Si visualizza la finestra [Salvataggio].

SUGGERIMENTO

Le informazioni sulla scansione possono essere cambiate premendo  di [Impostazioni di scansione]. Per dettagli, vedere "5.8 Impostazione delle opzioni di scansione" (pag. 277).

2. Premere .

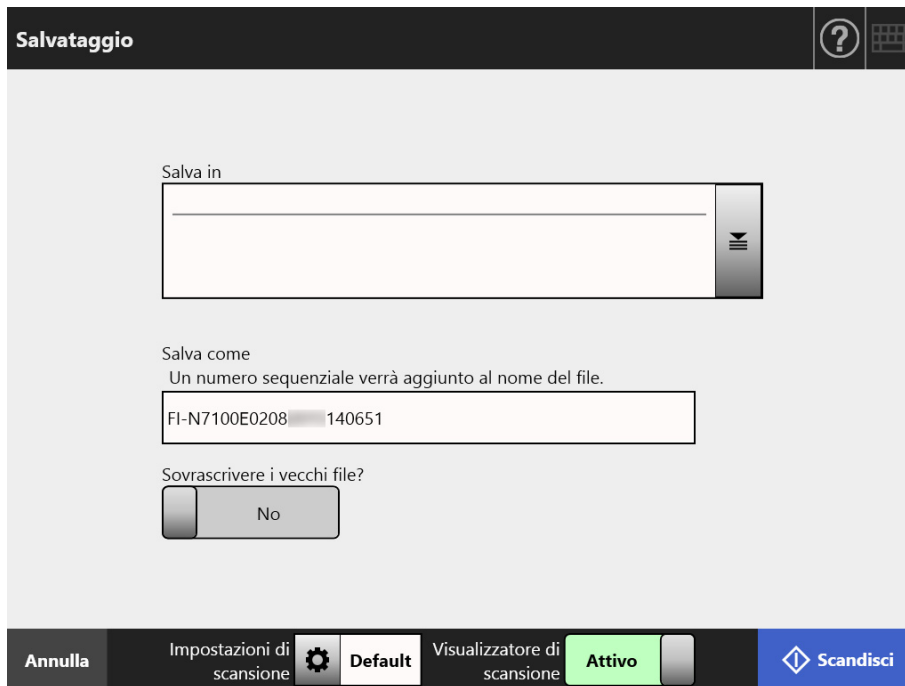

⇒ Si visualizza la finestra [Lista cartelle].

3. Selezionare una cartella per il salvataggio dei dati scanditi.

SUGGERIMENTO

- È possibile selezionare una cartella presente nella lista o delle cartelle aggiunte dall'amministratore. Per cambiare le cartelle nella lista contattare l'amministratore. Per ulteriori dettagli sull'aggiunta di cartelle di rete, vedere "4.13.1 Impostazioni delle cartelle di rete" (pag. 137).
Per ulteriori dettagli sull'aggiunta di cartelle del server FTP, vedere "4.13.2 Impostazioni delle cartelle del server FTP" (pag. 144).
Per ulteriori dettagli sull'aggiunta di cartelle SharePoint, vedere "4.13.3 Impostazione delle cartelle SharePoint" (pag. 148).
- Se il pulsante [Cancella le impostazioni di autenticazione] è abilitato, è possibile cancellare le informazioni di autenticazione impostate per la cartella di rete selezionata, la cartella del server FTP selezionata o la cartella SharePoint selezionata.

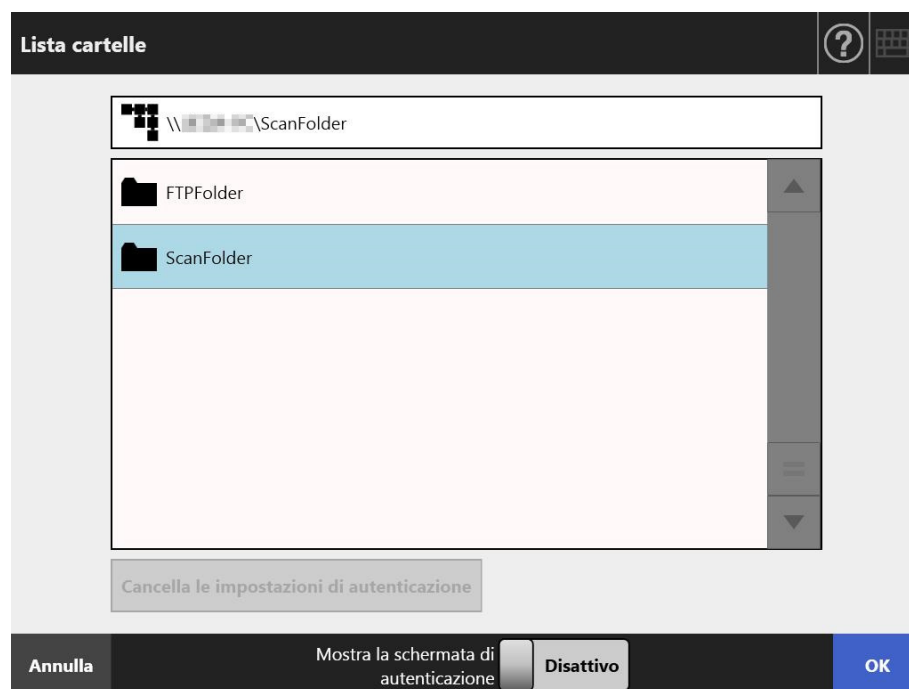

4. Premere il tasto [OK].

⇒ Si ritorna alla finestra [Salvataggio].

SUGGERIMENTO

- Se si visualizza la finestra [Autenticazione server file], inserire le informazioni di autenticazione necessarie per accedere al server file, al server FTP o al server SharePoint e premere il tasto [OK].
- Se si seleziona [Attiva] per [Mostra la schermata di autenticazione] e quindi si preme il pulsante [OK], viene visualizzata la finestra di autenticazione per la cartella di rete selezionata, la cartella del server FTP selezionata o la cartella SharePoint selezionata. In questa finestra è possibile modificare le informazioni di autenticazione.

5. Nel campo [Salva come] inserire il nome di un file per i dati scanditi da salvare.

6. Selezionare se sovrascrivere un file esistente con lo stesso nome.

Nel registro degli utenti è possibile vedere se il file è stato salvato correttamente.

Per ulteriori dettagli sull'accesso al registro degli utenti, vedere ["5.11.1](#)

[Visualizzazione dei dettagli sulle operazioni di invio completate \(registri dell'utente\)"](#) (pag. 335).

7. Specificare il resto degli elementi.

8. Premere il tasto [Scandisci].

Quando [Visualizzatore di scansione] è [Disattivo], questo sarà un tasto [Scandisci&Salva].

⇒ La scansione si avvia.

Quando [Visualizzatore di scansione] è [Disattivo], durante la scansione è possibile spostarsi tra le impostazioni di scansione e lo stato di scansione (anteprima).

Quando [Visualizzatore di scansione] è [Attivo], si visualizza la finestra [Visualizzatore di scansione].

Il numero massimo di pagine scandibili è 999.

Quando è abilitata la funzione di salto delle pagine vuote, viene mostrato il numero di pagine scandite escludendo le pagine vuote.

È possibile scandire delle pagine aggiuntive al posto delle pagine vuote fino al raggiungimento del numero massimo di pagine.

⇒ Una volta completata la scansione, si visualizza la finestra [Visualizzatore di scansione].

SUGGERIMENTO

Quando si preme il tasto [Scandisci&Salva] (quando [Visualizzatore di scansione] è [Disattivo]), i dati scanditi vengono salvati immediatamente dopo che la scansione è terminata e la finestra dello schermo tattile ritorna su [Menu principale]. Per dettagli, vedere ["5.9 Abilitazione e disabilitazione del visualizzatore di scansione"](#) (pag. 321).

9. Verificare e modificare i dati scanditi.

I dati scanditi possono essere verificati nella finestra [Visualizzatore di scansione]. I dati scanditi possono essere modificati nella finestra dei dettagli di visualizzazione della scansione mostrata dopo avere selezionato l'immagine scandita.

Per ulteriori dettagli, vedere ["5.10 Modifica dei dati di scansione nel visualizzatore di scansione"](#) (pag. 324).

10. Nella finestra [Visualizzatore di scansione] premere il tasto [Salva].

⇒ Un file nel formato specificato viene salvato nella cartella selezionata.

⇒ Si visualizza nuovamente la finestra [Menu principale].

SUGGERIMENTO

Se il salvataggio alla cartella non risulta possibile, lo scanner invia all'indirizzo e-mail dell'utente connesso al server di autenticazione LDAP un'e-mail di notifica dell'errore con il seguente oggetto:

Errore scanner di rete (XXXX)

5.8 Impostazione delle opzioni di scansione

La finestra delle impostazioni di scansione si visualizza premendo [Impostazioni di scansione]  nelle seguenti finestre:

- finestra [Impostazioni per l'invio di e-mail]
- finestra [Invio di fax]
- finestra [Stampa]
- finestra [Salvataggio]

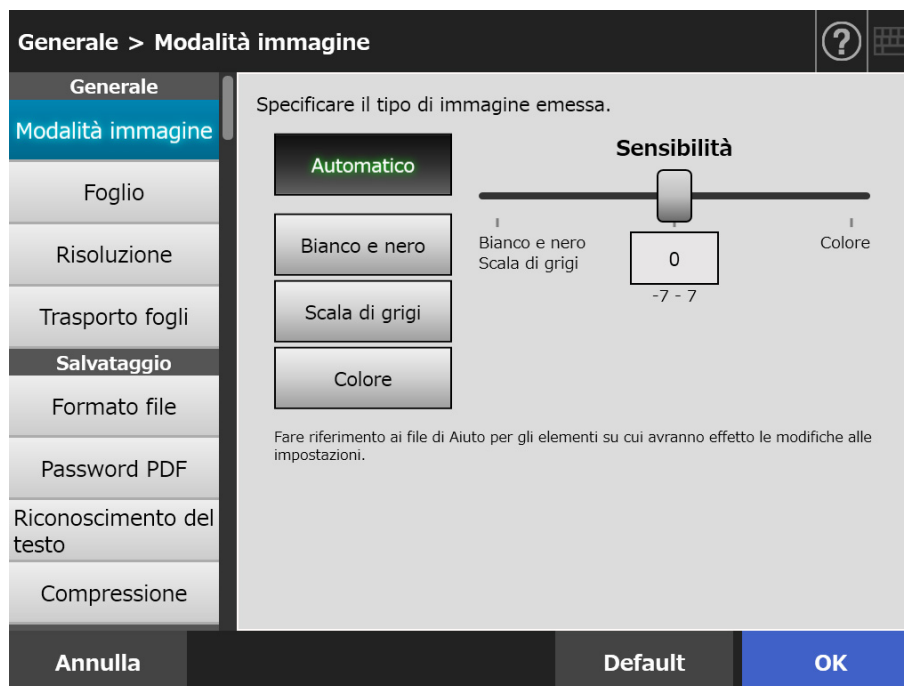

Sono disponibili i seguenti tipi di impostazioni di scansione:

- **Default**
I valori consigliati vengono impostati automaticamente applicando le impostazioni predefinite.
- **Personalizzato**
L'utente può cambiare le impostazioni predefinite e personalizzare qualsiasi impostazione di scansione a seconda delle esigenze.
Eseguire le singole impostazioni in ciascun menu.

Le impostazioni della funzione (per e-mail, Fax, Stampa e Salvataggio) vengono salvate per i singoli utenti e verranno usate ogniqualvolta l'utente acceda.
Per dettagli, vedere ["5.8.2 Impostazione della modalità immagine"](#) (pag. 291).

SUGGERIMENTO

Quando la finestra delle impostazioni di scansione viene aperta dalla finestra [Stampa], il menu [Salvataggio] non è selezionabile.

5.8.1 Modifiche nelle relazioni tra gli elementi di impostazione della scansione

La modifica di un elemento delle impostazioni di scansione influenza altri elementi correlati.

La seguente finestra mostra tale correlazione.

■ Generale

Elemento	Impostazioni non valide quando è impostato un elemento della lista degli elementi	Condizioni che invalidano un elemento nella colonna degli elementi
Modalità immagine		
Automatico	<ul style="list-style-type: none"> ● Misura carta, [8,5 × 17 in.] ● Misura carta, [8,5 × 34 in.] ● Misura carta, [8,5 × 125 in.] ● Misura carta, [Personalizzata] con valore superiore a 14 in. ● Formato file, [JPEG] 	<ul style="list-style-type: none"> ● Tipo di elaborazione, [Fax] e Servizio fax, [Tipo 1] o [Tipo 2] (per le impostazioni di scansione nella finestra [Invio di fax])
Bianco e nero	<ul style="list-style-type: none"> ● Modalità immagine, [Sensibilità] ● Formato file, [JPEG] ● Riconoscimento del testo, [Riconoscimento del testo evidenziato con OCR] ● Riconoscimento del testo, [Modifica del testo evidenziato con OCR] ● Compressione, Tasso di compressione ● Compressione, [Alta compressione per PDF a colori] ● Regolazione del tono ● Pulizia ● Uscita sRGB (quando si imposta un lavoro sequenziale) 	—

Elemento	Impostazioni non valide quando è impostato un elemento della lista degli elementi	Condizioni che invalidano un elemento nella colonna degli elementi
Modalità immagine (continua)		
Scala di grigi	<ul style="list-style-type: none"> ● Modalità immagine, [Sensibilità] ● Riconoscimento del testo, [Riconoscimento del testo evidenziato con OCR] ● Riconoscimento del testo, [Modifica del testo evidenziato con OCR] ● Compressione, [Alta compressione per PDF a colori] ● Soglia ● Pulizia (Bianco e nero) ● Uscita sRGB (quando si imposta un lavoro sequenziale) 	<ul style="list-style-type: none"> ● Tipo di elaborazione, [Fax] e Servizio fax, [Tipo 1] o [Tipo 2] (per le impostazioni di scansione nella finestra [Invio di fax])
Colore	<ul style="list-style-type: none"> ● Modalità immagine, [Sensibilità] ● Soglia ● Pulizia (Bianco e nero) ● Colore marginale 	<ul style="list-style-type: none"> ● Tipo di elaborazione, [Fax] e Servizio fax, [Tipo 1] o [Tipo 2] (per le impostazioni di scansione nella finestra [Invio di fax])
Sensibilità	—	<ul style="list-style-type: none"> ● Modalità immagine, [Bianco e nero] ● Modalità immagine, [Scala di grigi] ● Modalità immagine, [Colore]

Elemento	Impostazioni non valide quando è impostato un elemento della lista degli elementi	Condizioni che invalidano un elemento nella colonna degli elementi
Carta		
Alimentazione della carta		
Alimentatore (lato singolo)	● Rotazione, [Tipo di inversione]	● Trasporto fogli, [A3] ● Trasporto fogli, [B4 (JIS)]
Alimentatore (fronte-retro)	—	● Trasporto fogli, [Tabloid]
Direzione di alimentazione del documento		
Fronte	—	—
Retro	● Emissione indice, [Si]	● Modalità di separazione, [Pagine] (quando si imposta un lavoro sequenziale) ● Modalità di separazione, [Codice patch] (quando si imposta un lavoro sequenziale)
Misura carta		
Automatico	● Risoluzione, [600 dpi] ● Risoluzione, [Personalizzata] (min. 301 dpi)	● Trasporto fogli, [A3] ● Trasporto fogli, [B4 (JIS)] ● Trasporto fogli, [Tabloid]
Misure standard della carta (lunghezza: da 2 a 14 pollici) A4, Letter, Legal o altri formati	● Riduzione risoluzione verticale	
Pagina lunga (lunghezza: min. 14 pollici) ● 8,5 × 17 in. ● 8,5 × 34 in. ● 8,5 × 125 in. ● Personalizzata (con valore min. 14 pollici)	● Risoluzione, [Automatico] ● Risoluzione, [300 dpi] ● Risoluzione, [600 dpi] ● Risoluzione, [Personalizzata] (min. 201 dpi) ● Riconoscimento del testo ● Riduzione risoluzione verticale ● Scansione assistita	● Modalità immagine, [Automatico] ● Risoluzione, [Automatico] ● Risoluzione, [300 dpi] ● Risoluzione, [600 dpi] ● Risoluzione, [Personalizzata] (min. 201 dpi) ● Trasporto fogli, [A3] ● Trasporto fogli, [B4 (JIS)] ● Trasporto fogli, [Tabloid]

Elemento	Impostazioni non valide quando è impostato un elemento della lista degli elementi	Condizioni che invalidano un elemento nella colonna degli elementi
Risoluzione		
150 dpi, Personalizzata (max. 199 dpi)	<ul style="list-style-type: none"> ● Emissione indice, Codice a barre 	<ul style="list-style-type: none"> ● Emissione indice, Codice a barre
200 dpi, Personalizzata (200 dpi)	—	—
Automatico, 300 dpi, Personalizzata (da 201 dpi a 300 dpi)	<ul style="list-style-type: none"> ● Misura carta, [8,5 × 17 in.] ● Misura carta, [8,5 × 34 in.] ● Misura carta, [8,5 × 125 in.] ● Misura carta, [Personalizzata] con valore min. 14 pollici 	<ul style="list-style-type: none"> ● Misura carta, [8,5 × 17 in.] ● Misura carta, [8,5 × 34 in.] ● Misura carta, [8,5 × 125 in.] ● Misura carta, [Personalizzata] con valore min. 14 pollici
600 dpi, Personalizzata (min. 301 dpi)	<ul style="list-style-type: none"> ● Misura carta, [8,5 × 17 in.] ● Misura carta, [8,5 × 34 in.] ● Misura carta, [8,5 × 125 in.] ● Misura carta, [Personalizzata] con valore min. 14 pollici ● Riconoscimento del testo, [Tutte le pagine] ● Riconoscimento del testo, [Pagine] ● Compressione, [Alta compressione per PDF a colori] ● Scansione assistita 	
Trasporto fogli		
Disattiva	—	—
A3, B4 (JIS), Tabloid	<ul style="list-style-type: none"> ● Alimentazione della carta ● Misura carta ● Risoluzione, [600 dpi] ● Risoluzione, [Personalizzata] (min. 301 dpi) ● Uscita sRGB (quando si imposta un lavoro sequenziale) ● Rotazione, [Tipo di inversione] ● Scansione assistita 	—

■ Salvataggio

Quando la finestra delle impostazioni di scansione viene aperta dalla finestra [Stampa], il menu [Salvataggio] non è selezionabile.

Elemento	Impostazioni non valide quando è impostato un elemento della lista degli elementi	Condizioni che invalidano un elemento nella colonna degli elementi
Formato file		
PDF (Pagina singola)	<ul style="list-style-type: none"> ● Riconoscimento del testo, [Riconoscimento del testo evidenziato con OCR] ● Riconoscimento del testo, [Modifica del testo evidenziato con OCR] 	<ul style="list-style-type: none"> ● Tipo di elaborazione, [Fax] e Servizio fax, [Tipo 1] o [Tipo 2] (per le impostazioni di scansione nella finestra [Invio di fax])
PDF (Pagine multiple)	—	
PDF/A (Pagina singola)	<ul style="list-style-type: none"> ● Password PDF ● Riconoscimento del testo, [Riconoscimento del testo evidenziato con OCR] ● Riconoscimento del testo, [Modifica del testo evidenziato con OCR] 	
PDF/A (Pagine multiple)	● Password PDF	
JPEG	<ul style="list-style-type: none"> ● Password PDF ● Riconoscimento del testo ● Compressione, [Alta compressione per PDF a colori] 	<ul style="list-style-type: none"> ● Tipo di elaborazione, [Fax] e Servizio fax, [Tipo 1] o [Tipo 2] (per le impostazioni di scansione nella finestra [Invio di fax]) ● Modalità immagine, [Automatico] ● Modalità immagine, [Bianco e nero]
TIFF (pagina singola, più pagine)		—
Separazione (quando si imposta un lavoro sequenziale (configurazione delle impostazioni di scansione))		
Modalità di separazione, [Nessuno]	—	—
Modalità di separazione, [Pagine], [Codice patch]	● Direzione alimentazione documento, [Retro]	—

Elemento	Impostazioni non valide quando è impostato un elemento della lista degli elementi	Condizioni che invalidano un elemento nella colonna degli elementi
Password PDF		
Disattiva	● Password PDF, [Password]	<ul style="list-style-type: none"> ● Tipo di elaborazione, [Fax] (per le impostazioni di scansione nella finestra [Invio di fax]) ● Formato file, [PDF/A] ● Formato file, [JPEG] ● Formato file, [TIFF]
Attiva	—	
Password	—	<ul style="list-style-type: none"> ● Tipo di elaborazione, [Fax] (per le impostazioni di scansione nella finestra [Invio di fax]) ● Password PDF, [Disattivo]

Elemento	Impostazioni non valide quando è impostato un elemento della lista degli elementi	Condizioni che invalidano un elemento nella colonna degli elementi
Riconoscimento del testo		
PDF controllabile, [No]	<ul style="list-style-type: none"> ● Riconoscimento del testo, [Riconoscimento del testo per pagine] ● Riconoscimento del testo, [Lingua di riconoscimento del testo] 	<ul style="list-style-type: none"> ● Tipo di elaborazione, [Fax] (per le impostazioni di scansione nella finestra [Invio di fax]) ● Misura carta, [8,5 × 17 in.] ● Misura carta, [8,5 × 34 in.] ● Misura carta, [8,5 × 125 in.] ● Misura carta, [Personalizzata] con valore min. 14 pollici ● Formato file, [JPEG] ● Formato file, [TIFF]
PDF controllabile, [Si]	—	<ul style="list-style-type: none"> ● Tipo di elaborazione, [Fax] (per le impostazioni di scansione nella finestra [Invio di fax]) ● Modalità immagine, [Bianco e nero] ● Modalità immagine, [Scala di grigi] ● Misura carta, [8,5 × 17 in.] ● Misura carta, [8,5 × 34 in.] ● Misura carta, [8,5 × 125 in.] ● Misura carta, [Personalizzata] con valore min. 14 pollici ● Formato file, [JPEG] ● Formato file, [TIFF]
Riconoscimento del testo evidenziato con OCR, [Disattivo]	<ul style="list-style-type: none"> ● Riconoscimento del testo, [Modifica del testo evidenziato con OCR] ● Riconoscimento del testo, [Riconoscimento del testo per pagine] ● Riconoscimento del testo, [Lingua di riconoscimento del testo] 	<ul style="list-style-type: none"> ● Tipo di elaborazione, [Fax] (per le impostazioni di scansione nella finestra [Invio di fax]) ● Modalità immagine, [Bianco e nero] ● Modalità immagine, [Scala di grigi] ● Misura carta, [8,5 × 17 in.] ● Misura carta, [8,5 × 34 in.] ● Misura carta, [8,5 × 125 in.] ● Misura carta, [Personalizzata] con valore min. 14 pollici ● Formato file, [PDF] (Pagina singola) ● Formato file, [PDF/A] (Pagina singola) ● Formato file, [JPEG] ● Formato file, [TIFF]
Riconoscimento del testo evidenziato con OCR, [Solo la prima sezione evidenziata], [Tutte le sezioni evidenziate]	—	<ul style="list-style-type: none"> ● Tipo di elaborazione, [Fax] (per le impostazioni di scansione nella finestra [Invio di fax]) ● Modalità immagine, [Bianco e nero] ● Modalità immagine, [Scala di grigi] ● Misura carta, [8,5 × 17 in.] ● Misura carta, [8,5 × 34 in.] ● Misura carta, [8,5 × 125 in.] ● Misura carta, [Personalizzata] con valore min. 14 pollici ● Formato file, [PDF] (Pagina singola) ● Formato file, [PDF/A] (Pagina singola) ● Formato file, [JPEG] ● Formato file, [TIFF]

Elemento	Impostazioni non valide quando è impostato un elemento della lista degli elementi	Condizioni che invalidano un elemento nella colonna degli elementi
Riconoscimento del testo (continua)		
Modifica del testo evidenziato con OCR	—	<ul style="list-style-type: none"> ● Tipo di elaborazione, [Fax] (per le impostazioni di scansione nella finestra [Invio di fax]) ● Modalità immagine, [Bianco e nero] ● Modalità immagine, [Scala di grigi] ● Misura carta, [8,5 × 17 in.] ● Misura carta, [8,5 × 34 in.] ● Misura carta, [8,5 × 125 in.] ● Misura carta, [Personalizzata] con valore min. 14 pollici ● Formato file, [PDF] (Pagina singola) ● Formato file, [PDF/A] (Pagina singola) ● Formato file, [JPEG] ● Formato file, [TIFF] ● Riconoscimento del testo, Riconoscimento del testo evidenziato con OCR, [No]

Elemento	Impostazioni non valide quando è impostato un elemento della lista degli elementi	Condizioni che invalidano un elemento nella colonna degli elementi
Riconoscimento del testo (continua)		
Lingua di riconoscimento del testo	—	<ul style="list-style-type: none"> ● Tipo di elaborazione, [Fax] (per le impostazioni di scansione nella finestra [Invio di fax]) ● Riconoscimento del testo, PDF controllabile, [No] e Riconoscimento del testo, Riconoscimento del testo evidenziato con OCR, [No]
Riconoscimento del testo per pagine, [Prima pagina]	<ul style="list-style-type: none"> ● Riconoscimento del testo per pagine, [Prima pagina] ● Riconoscimento del testo per pagine, [Ultima pagina] 	
Riconoscimento del testo per pagine, [Tutte le pagine]		<ul style="list-style-type: none"> ● Tipo di elaborazione, [Fax] (per le impostazioni di scansione nella finestra [Invio di fax]) ● Risoluzione, [600 dpi] ● Risoluzione [Personalizzata] min. 301 dpi ● Riconoscimento del testo, PDF controllabile, [No] e Riconoscimento del testo, Riconoscimento del testo evidenziato con OCR, [No]
Riconoscimento del testo per pagine, [Pagine designate] <ul style="list-style-type: none"> ● [Prima pagina] ● [Ultima pagina] 	—	<ul style="list-style-type: none"> ● Tipo di elaborazione, [Fax] (per le impostazioni di scansione nella finestra [Invio di fax]) ● Risoluzione, [600 dpi] ● Risoluzione [Personalizzata] min. 301 dpi ● Riconoscimento del testo, PDF controllabile, [No] e Riconoscimento del testo, Riconoscimento del testo evidenziato con OCR, [No] ● Riconoscimento del testo per pagine, [Prima pagina] ● Riconoscimento del testo per pagine, [Tutte le pagine]

Elemento	Impostazioni non valide quando è impostato un elemento della lista degli elementi	Condizioni che invalidano un elemento nella colonna degli elementi
Compressione		
Tasso di compressione	—	<ul style="list-style-type: none"> ● Tipo di elaborazione, [Fax] e Servizio fax, [Tipo 1] o [Tipo 2] (per le impostazioni di scansione nella finestra [Invio di fax]) ● Modalità immagine, [Bianco e nero] ● Compressione, [Alta compressione per PDF a colori]
Alta compressione per PDF a colori, [No]	—	<ul style="list-style-type: none"> ● Tipo di elaborazione, [Fax] e Servizio fax, [Tipo 1] o [Tipo 2] (per le impostazioni di scansione nella finestra [Invio di fax])
Alta compressione per PDF a colori, [Sì]	<ul style="list-style-type: none"> ● Tasso di compressione 	<ul style="list-style-type: none"> ● Modalità immagine, [Bianco e nero] ● Modalità immagine, [Scala di grigi] ● Formato file, [JPEG] ● Formato file, [TIFF] ● Risoluzione, [600 dpi] ● Risoluzione [Personalizzata] min. 301 dpi

■ Correzione dell'immagine

Elemento	Impostazioni non valide quando è impostato un elemento della lista degli elementi	Condizioni che invalidano un elemento nella colonna degli elementi
Soglia		
Sensibilità	—	● Modalità immagine, [Scala di grigi]
Soglia (sfondo)	—	● Modalità immagine, [Colore]
Regolazione del tono	—	● Modalità immagine, [Bianco e nero]
Pulizia	—	● Modalità immagine, [Bianco e nero]
Pulizia (Bianco e nero)	—	● Modalità immagine, [Scala di grigi] ● Modalità immagine, [Colore]
Riduzione risoluzione verticale	—	● Misura carta, diverso da [Automatico] (e Trasporto fogli, [Disattivo])
Colore marginale	—	● Modalità immagine, [Colore]
Uscita sRGB (quando si imposta un lavoro sequenziale (configurando le impostazioni di scansione))	● Scansione assistita	● Modalità immagine, [Bianco e nero] ● Modalità immagine, [Scala di grigi]

■ Pagina

Elemento	Impostazioni non valide quando è impostato un elemento della lista degli elementi	Condizioni che invalidano un elemento nella colonna degli elementi
Rotazione		
Automatico	● Rotazione, [Tipo di inversione]	● Tipo di elaborazione, [Stampa] (impostato su [0°], [Verticale]) (per le impostazioni di scansione nella finestra [Stampa])
0°, 90°(orario), 90°(antiorario), 180°	—	
Tipo di inversione (Verticale, Orizzontale)	—	<ul style="list-style-type: none"> ● Tipo di elaborazione, [Stampa] (impostato su [0°], [Verticale]) (per le impostazioni di scansione nella finestra [Stampa]) ● Dimensione carta, [Alimentatore (lato singolo)] ● Trasporto fogli, [A3] (impostato su [Verticale]) ● Trasporto fogli, [B4 (JIS)] (impostato su [Verticale]) ● Trasporto fogli, [Tabloid] (impostato su [Verticale]) ● Rotazione [Automatico]
Correzione angolo		
Riempimento margine pagina, [No]	—	—
Riempimento margine pagina, [Sì]	—	—
Colore di riempimento	—	—
Area riempita	—	—
Unità	—	—
Salto pagine vuote		
Sì	—	—
No	—	—
Sensibilità	—	● Salto pagine vuote, [No]

■ Alimentazione della carta

Elemento	Impostazioni non valide quando è impostato un elemento della lista degli elementi	Condizioni che invalidano un elemento nella colonna degli elementi
Rilevamento dell'alimentazione multipla		
Non rilevare	—	—
Ultrasuoni	—	—
Lunghezza	—	—
Entrambi	—	—

■ Sequenza

Elemento	Impostazioni non valide quando è impostato un elemento della lista degli elementi	Condizioni che invalidano un elemento nella colonna degli elementi
Emissione indice		
Emissione indice, [No]	● Emissione indice, Codice a barre	—
Emissione indice, [Si]	—	<ul style="list-style-type: none"> ● Tipo di elaborazione, [e-mail] (per le impostazioni di scansione nella finestra [Invio di e-mail]) ● Tipo di elaborazione, [Fax] (per le impostazioni di scansione nella finestra [Invio di fax]) ● Tipo di elaborazione, [Stampa] (per le impostazioni di scansione nella finestra [Stampa]) ● Direzione di alimentazione del documento, [Fronte]
Rilevamento del codice a barre, [Si] (per un lavoro sequenziale, Rilevamento del codice a barre, [Tipo])	—	<ul style="list-style-type: none"> ● Risoluzione, [150 dpi] ● Risoluzione, [Personalizzato] max. 199 dpi ● Emissione indice, [No]

5.8.2 Impostazione della modalità immagine

Per impostare una modalità immagine (tipo) per il documento scansionato, procedere come riportato di seguito.

È possibile impostare se scansionare il documento "a colori", "in scala di grigi" o "in bianco e nero":

- 1. Selezionare [Modalità immagine] in [Generale] nella finestra delle impostazioni di scansione.**

⇒ Si visualizza la finestra [Modalità immagine].

- 2. Selezionare il tipo di immagine da emettere.**

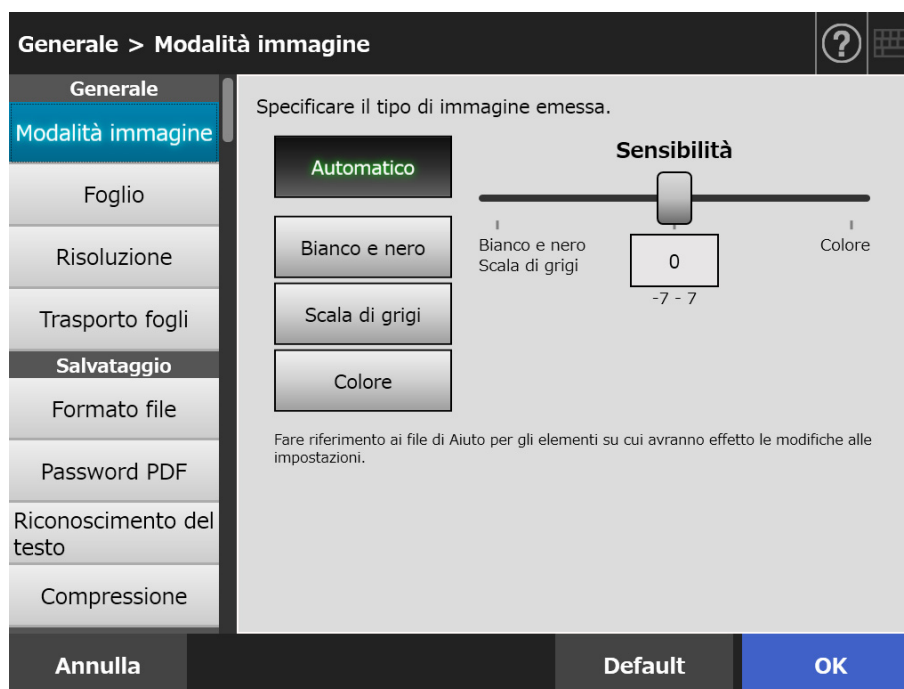

- 3. Se è selezionato [Automatico] al punto 2, specificare [Sensibilità].**

- 4. Premere il tasto [OK].**

⇒ Le informazioni sono impostate.

5.8.3 Impostazione della carta

È possibile impostare il lato di scansione della carta, la direzione di alimentazione della carta nello scanner e la misura della carta.

1. **Selezionare [Foglio] in [Generale] nella finestra delle impostazioni di scansione.**
⇒ Si visualizza la finestra [Foglio].
2. **Selezionare il lato di scansione della carta, la direzione di alimentazione della carta nello scanner e la misura della carta.**

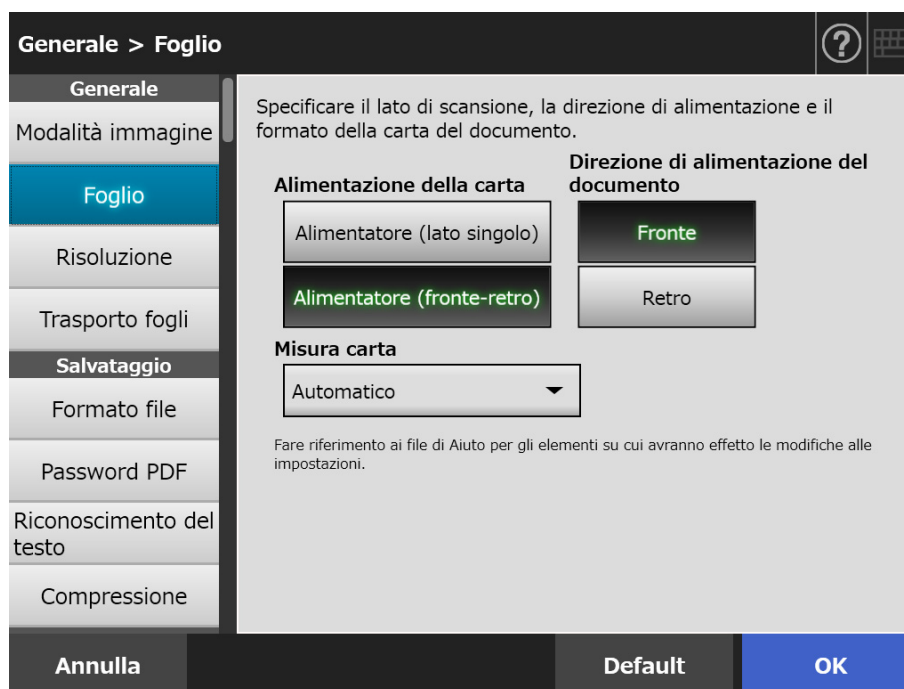

3. **Se è selezionato [Personalizzata] al punto 2, specificare [Unità] e la misura della carta per gli elementi di impostazione visualizzati.**
4. **Premere il tasto [OK].**
⇒ Le informazioni sono impostate.

SUGGERIMENTO

Quando è selezionato [Personalizzata], è possibile specificare qualsiasi formato della carta per i dati scanditi.

5.8.4 Risoluzione

Il cambiamento del livello di risoluzione influenza i dati scanditi nel modo seguente:

Elemento	Alta risoluzione	Bassa risoluzione
Velocità di scansione	Lenta	Veloce
Qualità della scansione	Alta	Bassa
Dimensione File	Grande	Piccolo

1. Selezionare [Risoluzione] in [Generale] nella finestra delle impostazioni di scansione.

⇒ Si visualizza la finestra [Risoluzione].

2. Selezionare un livello di risoluzione.

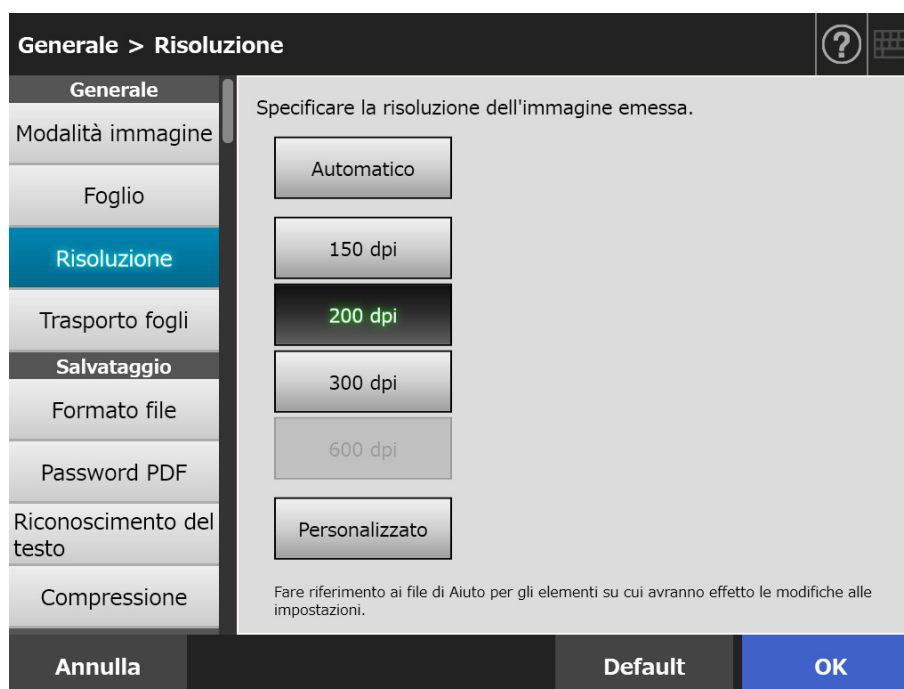

3. Premere il tasto [OK].

⇒ Le informazioni sono impostate.

5.8.5 Configurazione delle impostazioni del Trasporto fogli

Per impostare se usare un Trasporto fogli, procedere come riportato di seguito.
Quando si usa il Trasporto fogli, impostare la misura dei documenti scansionati in uscita.

- 1. Selezionare [Trasporto fogli] in [Generale] nella finestra delle impostazioni di scansione.**
 - ⇒ Si visualizza la finestra [Trasporto fogli].
- 2. Se si usa un Trasporto fogli, selezionare la misura di emissione dell'immagine scansionata.**

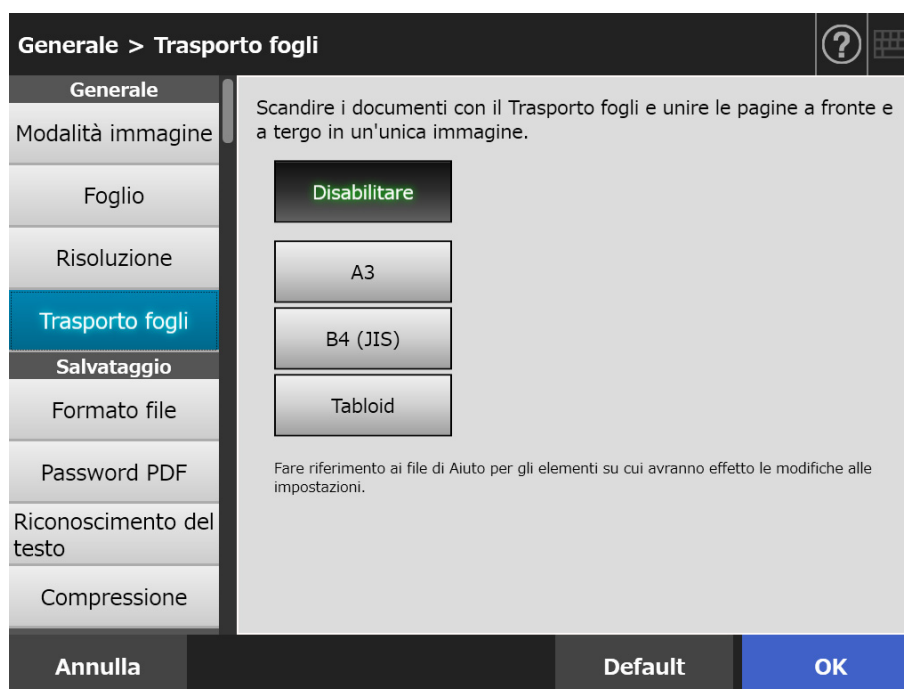

- 3. Premere il tasto [OK].**
 - ⇒ Le informazioni sono impostate.

5.8.6 Formato file

Per impostare un formato del file per i dati scansionati, procedere come riportato di seguito. Alcune impostazioni di scansione non sono utilizzabili per certi formati dei file.

Opzione	PDF (*1)	PDF/A (*1)	JPEG	TIFF (*1)
Riconoscimento del testo	Sì	Sì	—	—
Password PDF	Sì	—	—	—
compressione	Sì (*2)	Sì (*2)	Sì	Sì (*2)

Sì: disponibile —: No

(*1): i file possono essere emessi in formato a pagina singola o a più pagine.

(*2): può essere usato solo quando [Modalità colore] è [Automatico], [Scala di grigi] o [Colore].

Anche la compressione è diversa per alcuni tipi di formati:

Modalità immagine	Documento	Formato file		
		PDF, PDF/A	JPEG	TIFF
Automatico	Colore	JPEG o alta compressione e per PDF a colori	JPEG	JPEG
	Scala di grigi	JPEG	JPEG	JPEG
	Bianco e nero	MMR	—	MMR
Colore	Colore Scala di grigi Bianco e nero	JPEG o alta compressione e per PDF a colori	JPEG	JPEG
Scala di grigi	Colore Scala di grigi Bianco e nero	JPEG	JPEG	JPEG
Bianco e nero	Colore Scala di grigi Bianco e nero	MMR	—	MMR

—: No

SUGGERIMENTO

Quando è selezionato il formato PDF, selezionare se usare la modalità [Alta compressione per PDF a colori]. Quando è selezionato [Alta compressione per PDF a colori], i caratteri e lo sfondo sono separati e solo gli sfondi vengono compressi. Perciò, la misura del file di un documento di testo si riduce mantenendo la qualità dei caratteri invariata.

Va tuttavia osservato quanto segue:

- le fotografie e le immagini vengono riconosciute come sfondo e compresse a un tasso alto causando un degradamento dell'immagine scandita;
- questa modalità, comunque, non è appropriata per la scansione di fotografie o di altro materiale grafico;
- il contrasto dell'immagine potrebbe aumentare.

1. Selezionare [Formato file] in [Salvataggio] nella finestra delle impostazioni di scansione.

⇒ Si visualizza la finestra [Formato file].

2. Selezionare il formato del file.

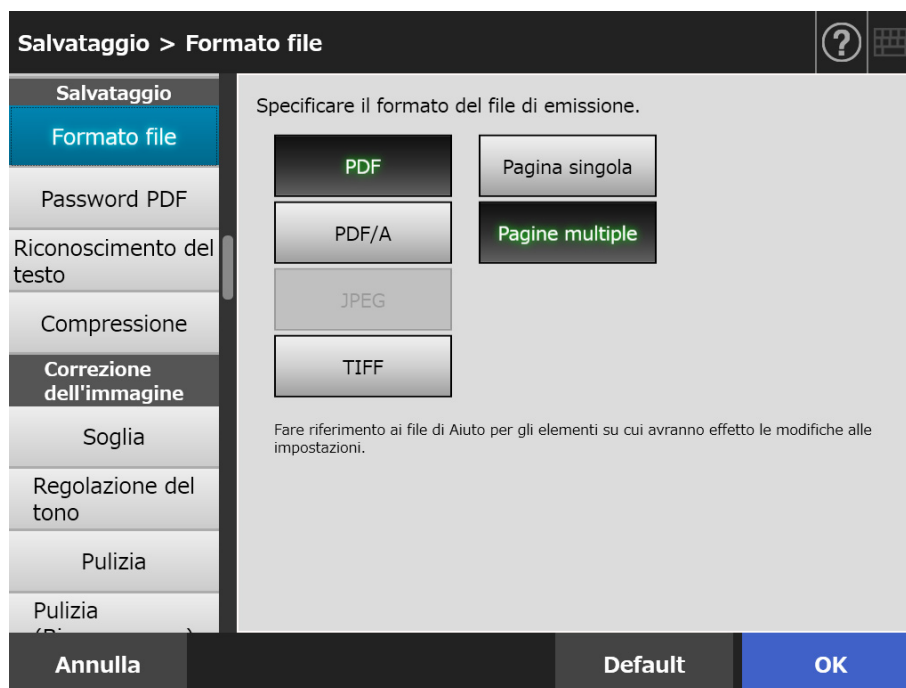

3. Premere il tasto [OK].

⇒ Le informazioni sono impostate.

5.8.7 Impostazione di una password per un PDF

Quando il formato del file è [PDF], i file PDF possono essere protetti con una password specificata dall'utente.

ATTENZIONE

La password deve essere inserita ogniqualvolta si apre un file PDF protetto. Non dimenticare o perdere la password.

1. **Selezionare [Password PDF] in [Salvataggio] nella finestra delle impostazioni di scansione.**
⇒ Si visualizza la finestra [Password PDF].
2. **Selezionare [Password PDF] in [Salvataggio] nella finestra delle impostazioni di scansione.**

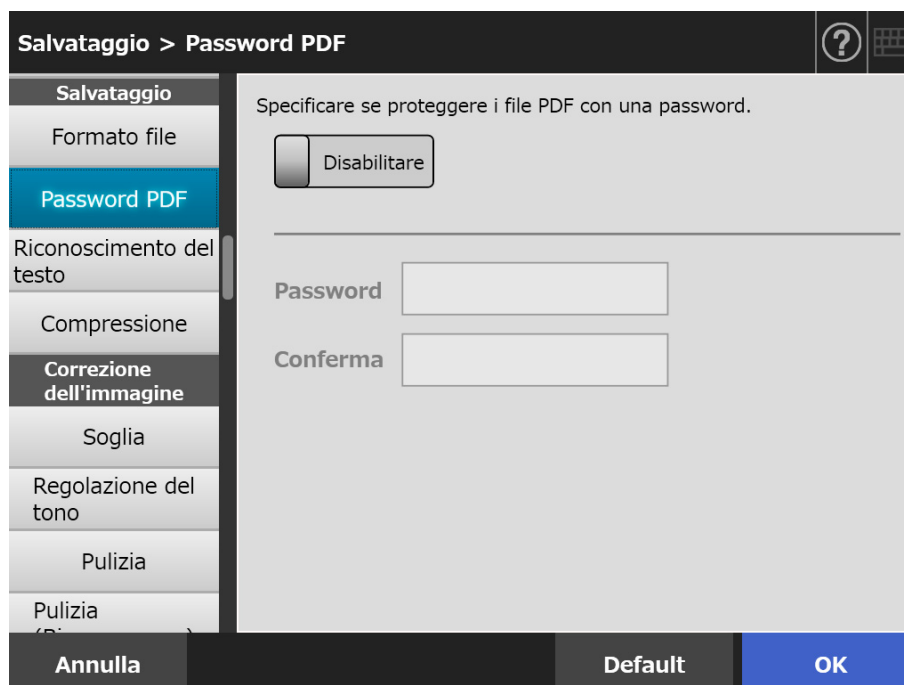

3. **Premere il tasto [OK].**
⇒ Le informazioni sono impostate.

5.8.8 PDF controllabile

Quando il formato del file è [PDF] o [PDF/A], i dati scanditi possono essere convertiti in un file PDF controllabile per riconoscere automaticamente una stringa di caratteri contenuta nel documento da scandire.

ATTENZIONE

La conversione in un file PDF controllabile potrebbe richiedere del tempo.

1. **Selezionare [Riconoscimento del testo] in [Salvataggio] nella finestra delle impostazioni di scansione.**

⇒ Si visualizza la finestra [Riconoscimento del testo].

2. **Per [PDF controllabile] selezionare [Sì].**

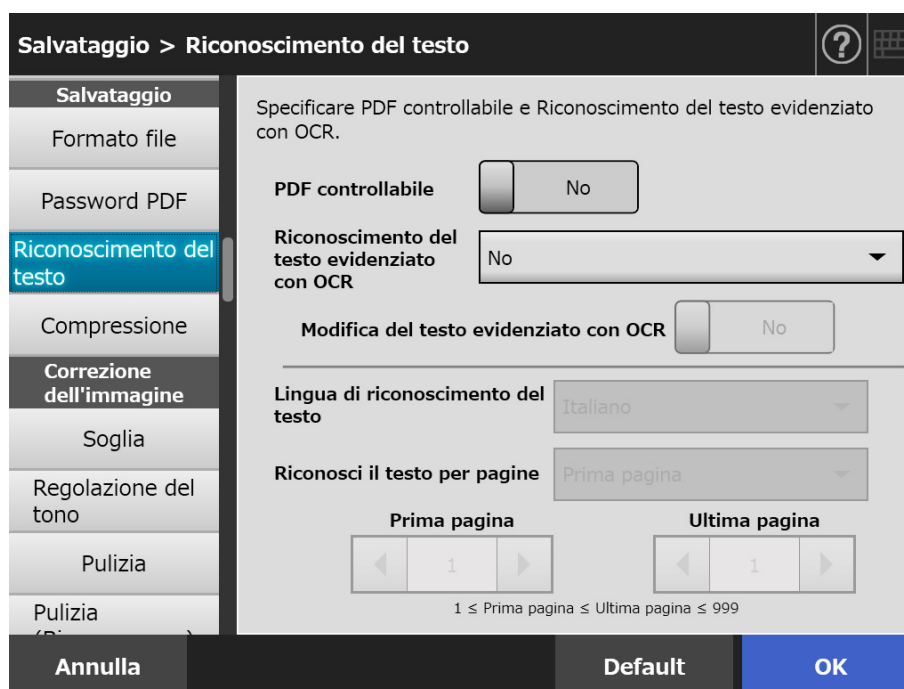

3. **Per [Lingua di riconoscimento del testo] selezionare la lingua usata per il riconoscimento del testo in un documento.**
4. **In [Riconosci il testo per pagine] specificare le pagine da emettere come PDF controllabile.**
5. **Premere il tasto [OK].**

⇒ Le informazioni sono impostate.

5.8.9 Impostazione di una parola chiave per il file PDF

Quando il formato del file è [PDF] o [PDF/A], è possibile impostare una stringa di caratteri come, per esempio, il titolo di un documento in bianco e nero come parola chiave del file PDF e può essere usata quando si cerca il file PDF.

Evidenziare una stringa di caratteri da impostare come parola chiave con un pennarello fluorescente ad acqua in modo tale che la stringa sia interamente coperta. Quando si esegue una scansione, le stringhe di caratteri evidenziate vengono riconosciute e impostate come parole chiave per i file PDF.

D'ora in poi, una linea disegnata con un pennarello fluorescente verrà chiamata "sezione evidenziata" e il pennarello fluorescente "evidenziatore".

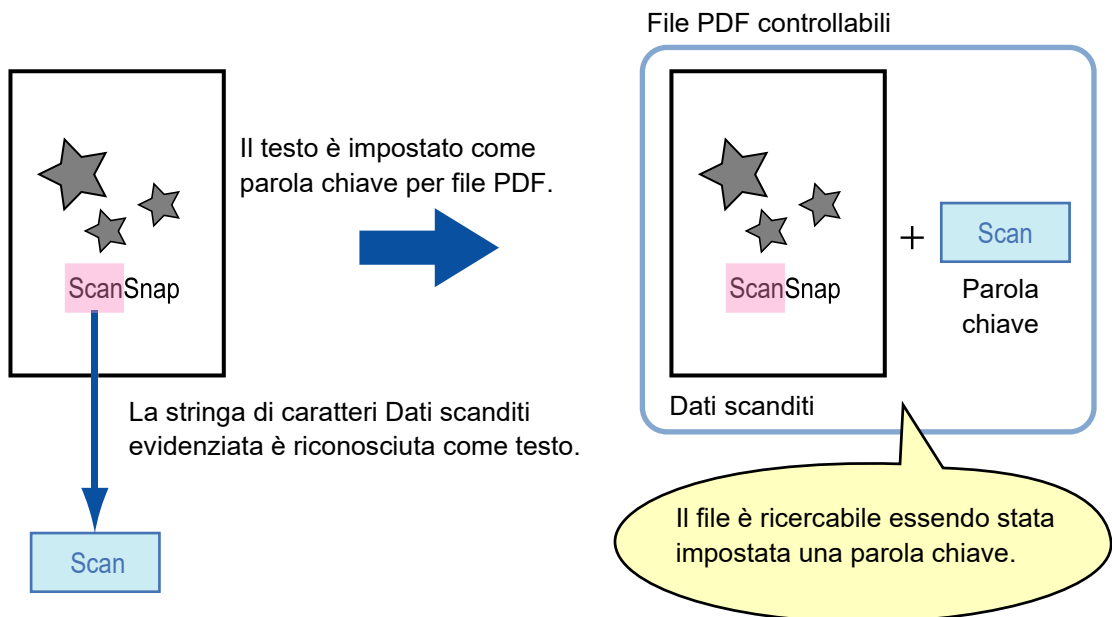



Le sezioni devono essere evidenziate su un documento in bianco e nero nel modo seguente:

- si può usare qualsiasi tipo di comune evidenziatore;
- i colori consigliati e lo spessore di evidenziazione delle sezioni sono i seguenti:

Rosa	Giallo	Blu	Verde
ScanSnap	ScanSnap	ScanSnap	ScanSnap

- evidenziare con una linea dritta su una singola stringa di caratteri;
- le dimensioni supportate delle sezioni evidenziate sono le seguenti:
minimo: altezza 3 mm, larghezza 10 mm
massimo: altezza 20 mm, larghezza 150 mm
- le sezioni evidenziate con un colore pallido potrebbero non essere riconosciute;
- usare solo un colore per pagina;
- evidenziare una linea sulla stringa di caratteri desiderata in modo che sia completamente coperta.

Il colore della sezione evidenziata deve essere dello stesso spessore:

Esempio corretto	Esempio non corretto 1 (i caratteri non sono interamente coperti)	Esempio non corretto 2 (il colore non è uniforme)
		

- si possono evidenziare fino a 10 sezioni per pagina.

ATTENZIONE

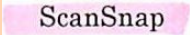
- Nei seguenti documenti, le stringhe di caratteri evidenziate non possono essere impostate come parole chiave:
 - cataloghi, riviste e altri documenti a colori
 - documenti con sezioni evidenziate in più colori
 - documenti contenenti colori diversi dagli evidenziatori (sono state usate penne o altri tipi di colore o il documento è macchiato)
 - documenti con molte sezioni evidenziate in una pagina
 - Quando si verificano le seguenti condizioni, le stringhe di caratteri evidenziate potrebbero non essere impostate come parola chiave:
 - le dimensioni della sezione evidenziata non rientrano nei limiti consentiti;
 - le evidenziazioni sono inadeguate (per esempio con una linea obliqua);
 - le sezioni evidenziate sono troppo vicine tra loro;
 - il colore dell'evidenziatore è troppo chiaro o è sbiadito.
- 
- Quando si evidenziano più stringhe di caratteri, le sezioni evidenziate devono essere separate le une dalle altre da almeno 5 mm. Se le sezioni evidenziate sono troppo vicine, le varie selezioni potrebbero essere riconosciute come una selezione singola.
 - I caratteri vicini alle sezioni evidenziate potrebbero essere impostati come parole chiave nel seguente caso:
 - quando un'evidenziazione si sovrappone (sopra o sotto) a un'altra linea
 - I caratteri non evidenziati attraverso una sezione potrebbero essere impostati come parole chiave nei seguenti casi:
 - cataloghi, riviste e altri documenti a colori
 - documenti con caratteri colorati, immagini, fotografie, tabelle, linee o altri elementi
 - documenti con aree evidenziate diverse da quelle contenenti le stringhe di carattere da impostare come parole chiave
 - documenti macchiati
 - documenti con sezioni bordate con un evidenziatore

SUGGERIMENTO

- Se non è possibile impostare una parola chiave, potrebbe essere di aiuto migliorare la qualità di scansione dell'immagine.
- Le parole chiave dei file PDF possono essere ricercate dal menu delle proprietà del documento Adobe Acrobat.

Per impostare automaticamente una parola chiave in un file PDF, cambiare le impostazioni come riportato di seguito.

ATTENZIONE

- La conversione in un file PDF controllabile potrebbe richiedere del tempo.
- Se in un documento viene selezionata più volte la stessa stringa di caratteri, la stessa parola chiave verrà impostata altrettante volte nel file PDF.
- Il numero totale di caratteri delle parole chiave è limitato a 255, inclusi i delimitatori tra le parole.
- Quando le parole chiave sono visibili in Adobe Acrobat e Adobe Reader, potrebbero venire aggiunte delle virgolette (") all'inizio e alla fine delle parole chiave.

1. Selezionare [Riconoscimento del testo] in [Salvataggio] nella finestra delle impostazioni di scansione.

⇒ Si visualizza la finestra [Riconoscimento del testo].

2. Per [Riconoscimento del testo evidenziato con OCR], selezionare [Solo la prima sezione evidenziata] o [Tutte le sezioni evidenziate].

SUGGERIMENTO

Per dettagli sulla selezione della modalità colore automatica, vedere ["5.8.2 Impostazione della modalità immagine"](#) (pag. 291).

3. Selezionare se abilitare la modifica delle stringhe di caratteri nelle sezioni evidenziate in [Modifica del testo evidenziato con OCR].

Quando si invia un file in modo asincrono come amministratore, non è possibile modificare le stringhe di carattere nelle sezioni evidenziate.

SUGGERIMENTO

Quando si inviano allegati a e-mail, fax, stampe o si salvano i dati scanditi, si visualizza la finestra [Visualizzatore di scansione] e successivamente la finestra di modifica delle stringhe di caratteri nelle sezioni evidenziate permettendo la modifica delle parole chiave.

4. Per [Lingua di riconoscimento del testo] selezionare la lingua usata per il riconoscimento del testo in un documento.

5. Per [Riconosci il testo per pagine] specificare l'intervallo di pagine per il riconoscimento del testo.

6. Premere il tasto [OK].

⇒ Le informazioni sono impostate.

5.8.10 Compressione

Quando [Automatico], [Scala di grigi] o [Colore] è selezionato in "5.8.2 Impostazione della modalità immagine" (pag. 291), è possibile impostare il tasso di compressione per i dati scanditi.

Per fotografie e grafici è possibile diminuire la dimensione dei loro file aumentando il tasso di compressione.

Il cambiamento del livello di compressione influenza i dati scanditi nel modo seguente:

	Alta compressione	Bassa compressione
Qualità	Bassa	Alta
Dimensione File	Piccolo	Grande

1. Selezionare [Compressione] in [Salvataggio] nella finestra delle impostazioni di scansione.

⇒ Si visualizza la finestra [Compressione].

2. Selezionare un livello di compressione.

Abbassando il tasso di compressione, la dimensione del file aumenta, così come la qualità dei dati scanditi.

Quando si seleziona un formato PDF in "5.8.6 Formato file" (pag. 295), è possibile usare [Alta compressione per PDF a colori].

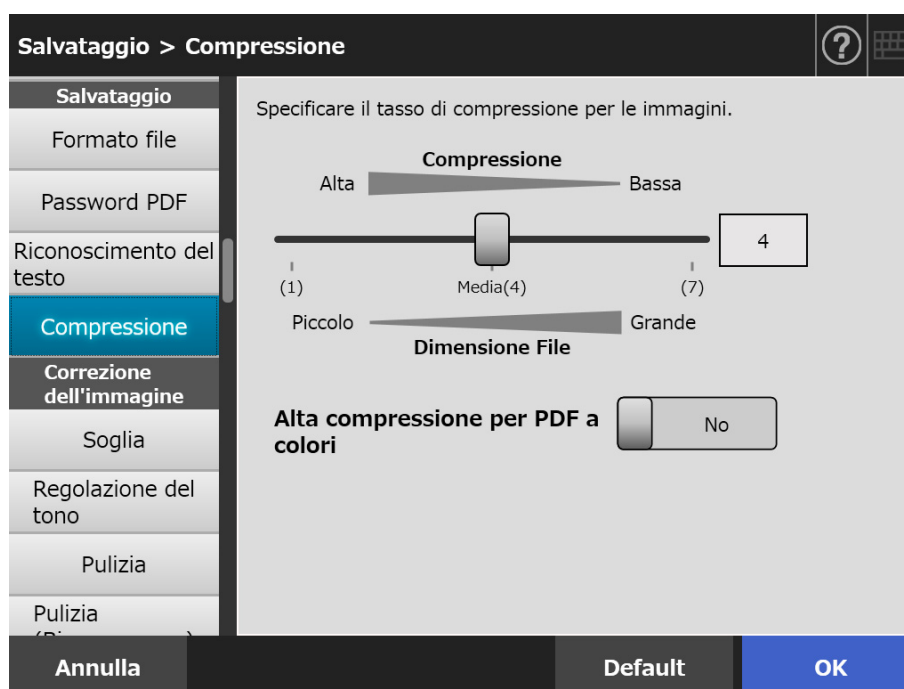

3. Premere il tasto [OK].

⇒ Le informazioni sono impostate.

SUGGERIMENTO

Le seguenti tabelle mostrano la dimensione stimata del file quando si scansiona una pagina singola di un unico colore.

Misura della carta: formato A4 (catalogo generale)

Formato file: PDF

Impostazioni della misura della carta dello scanner: A4

- Dimensione stimata del file (byte) per [Colore RGB]

Risoluzione	Tasso di compressione							
	1	2	3	4	5	6	7	Alta compressione per PDF a colori
50 dpi	18,8K	24,8K	30,1K	41,5K	52,4K	80K	108K	35,7K
150 dpi	101K	114K	139K	190K	253K	389K	538K	84K
200 dpi	167K	180K	245K	336K	427K	679K	945K	117K
300 dpi	339K	416K	580K	805K	1,04M	1,69M	2,36M	138K
600 dpi	1,68M	1,97M	2,42M	3,68M	5,09M	9,06M	12,3M	176K

- Dimensione stimata del file (byte) per [Scala di grigi]

Risoluzione	Tasso di compressione							
	1	2	3	4	5	6	7	Alta compressione per PDF a colori
50 dpi	19,5K	23K	27,9K	37,2K	45,9K	65,2K	79,3K	—
150 dpi	85,3K	100K	122K	164K	206K	297K	368K	—
200 dpi	140K	171K	209K	285K	359K	524K	642K	—
300 dpi	305K	418K	513K	717K	899K	1,28M	1,55M	—
600 dpi	1,41M	1,68M	2,09M	3,08M	4,09M	6,21M	7,21M	—

- Dimensione stimata del file (byte) per [Bianco e nero]

Risoluzione	Il livello di compressione non è selezionabile.
50 dpi	7,48K
150 dpi	16,3K
200 dpi	25,5K
300 dpi	57,1K
600 dpi	262K

5.8.11 Soglia

È possibile impostare la sensibilità di emissione dei dati scanditi in bianco e nero.
È possibile ottenere un'emissione nitida dell'immagine scansionata dai documenti con sfondo nero.

1. Selezionare [Soglia] in [Correzione dell'immagine] nella finestra delle impostazioni di scansione.

⇒ Si visualizza la finestra [Soglia].

2. Specificare i singoli elementi.

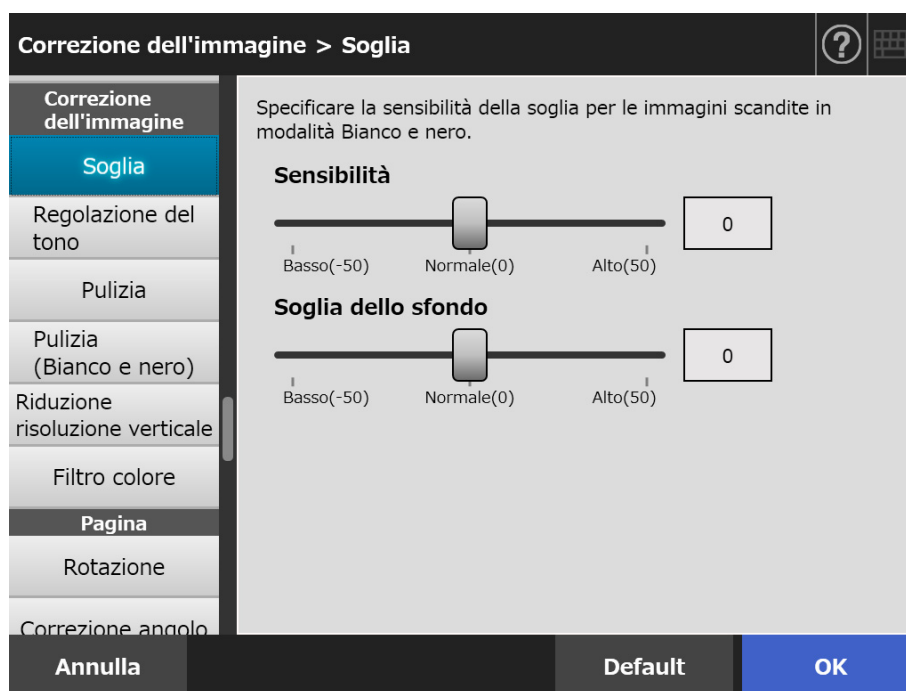

3. Premere il tasto [OK].

⇒ Le informazioni sono impostate.

5.8.12 Controllo della qualità delle immagini dei dati scanditi (Regolazione del tono)

Per controllare la qualità delle immagini scandite, procedere come riportato di seguito: I dati scanditi possono essere regolati come tono standard, tenue (opaco), nitido (chiaro) o luminoso.

I seguenti elementi di tono del colore possono essere controllati manualmente quando è selezionato [Personalizzata]:

- Luminosità
Controlla uniformemente la luminosità di tutto l'intervallo di toni.
- Contrasto
Smussa o attenua il contrasto delle immagini.
- Ombra
Scurisce il testo chiaro nel documento.
- Evidenziazione
Controlla la luminosità dello sfondo di documenti a sfondo bianco.
- Gamma
Controlla la luminosità dell'intervallo di toni medi.

1. Selezionare [Regolazione del tono] in [Correzione dell'immagine] nella finestra delle impostazioni di scansione.

⇒ Si visualizza la finestra [Regolazione del tono].

2. Controllare il tono del colore dei dati scanditi.

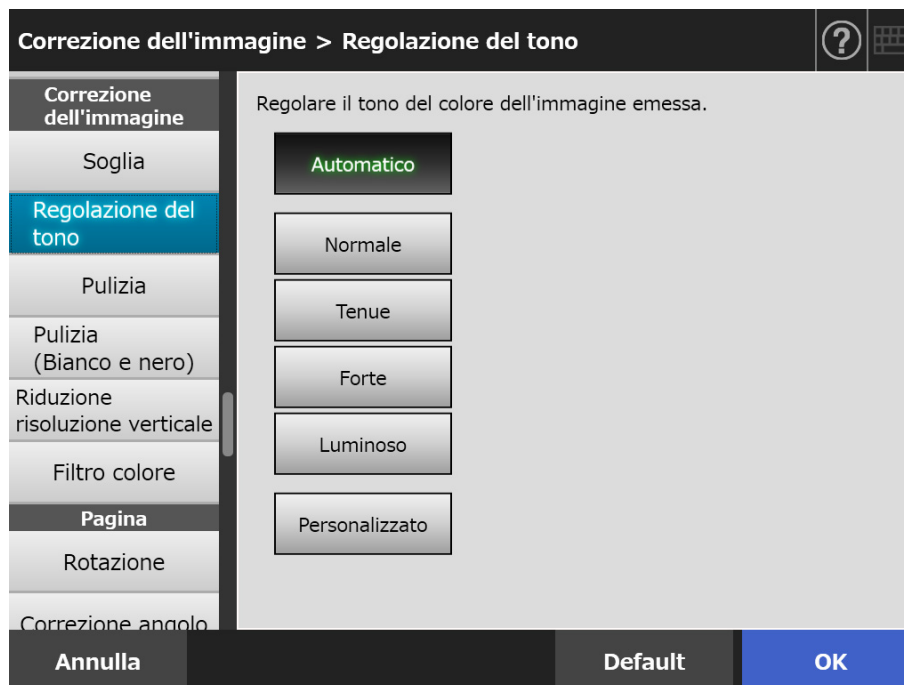

3. Quando è selezionato [Personalizzato] al punto 2, specificare [Luminosità], [Contrasto], [Ombra], [Evidenziazione] o [Gamma] per gli elementi di impostazione visualizzati.

4. Premere il tasto [OK].

⇒ Le informazioni sono impostate.

5.8.13 Ottimizzazione dei dati scanditi (pulizia)

I dati scanditi possono essere ottimizzati attraverso l'elaborazione delle immagini. L'impostazione degli elementi è diversa a seconda della modalità immagine.

■ In modalità [Colore] o [Scala di grigi]

È possibile impostare i seguenti elementi:

- Nitidezza
Enfatizzare i contorni del testo o le linee e ridurre l'effetto mazzato (motivi ricorrenti).
- Pulizia del colore
Pulire lo sfondo dell'immagine per eliminare l'irregolarità di colore o di densità.
- Bilanciamento del bianco
Controllare il valore di soglia in modo che lo sfondo venga riconosciuto come bianco.

1. Selezionare [Pulizia] in [Correzione dell'immagine] nella finestra delle impostazioni di scansione.

⇒ Si visualizza la finestra [Pulizia].

2. Specificare i singoli elementi.

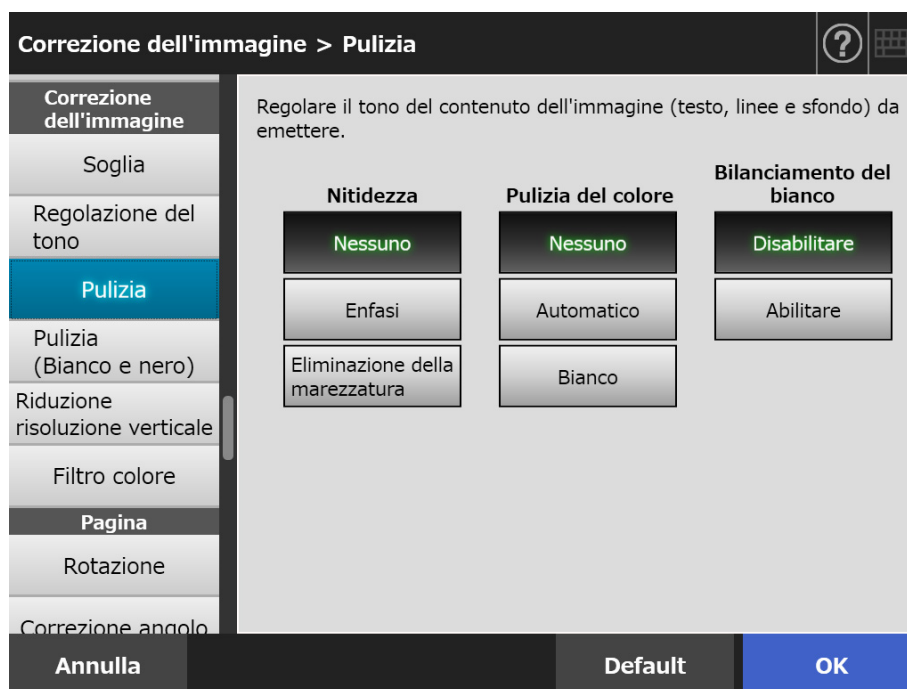

3. Premere il tasto [OK].

⇒ Le informazioni sono impostate.

■ In modalità [Bianco e nero]

È possibile impostare i seguenti elementi:

- Spessore del carattere
Modificare il carattere o lo spessore della linea.
- Ingrandimento del carattere
Ingrandire il carattere.
- Rimozione del disturbo
Rimuovere il disturbo (dati sullo sfondo involontariamente puntinati).
- Rimozione dello sfondo
Rimuovere i caratteri o i motivi stampati nello sfondo.
- Bilanciamento del bianco
Controllare il valore di soglia in modo che lo sfondo venga riconosciuto come bianco.

1. Selezionare [Pulizia(Bianco e nero)] in [Correzione dell'immagine] nella finestra delle impostazioni di scansione.

⇒ Si visualizza la finestra [Pulizia (Bianco e nero)].

2. Specificare i singoli elementi.

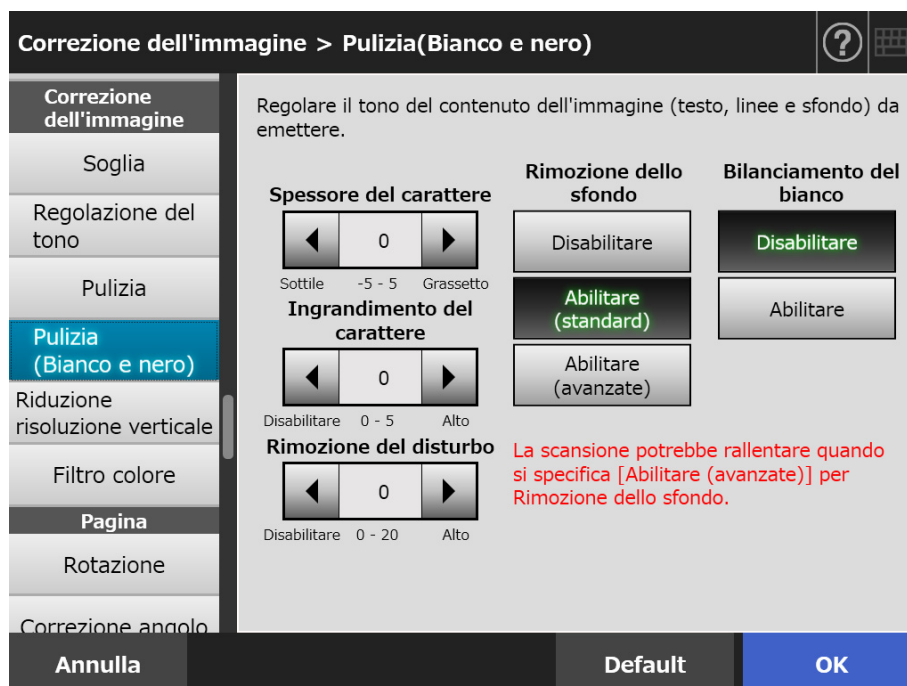

3. Premere il tasto [OK].

⇒ Le informazioni sono impostate.

5.8.14 Riduzione della risoluzione verticale

Questa sezione descrive come specificare se ridurre la risoluzione verticale sui dati scanditi causata dallo sporco nello scanner.

1. Selezionare [Riduzione risoluzione verticale] in [Correzione dell'immagine] nella finestra delle impostazioni di scansione.

⇒ Si visualizza la finestra [Riduzione risoluzione verticale].

2. Specificare se ridurre la risoluzione verticale sui dati scanditi.

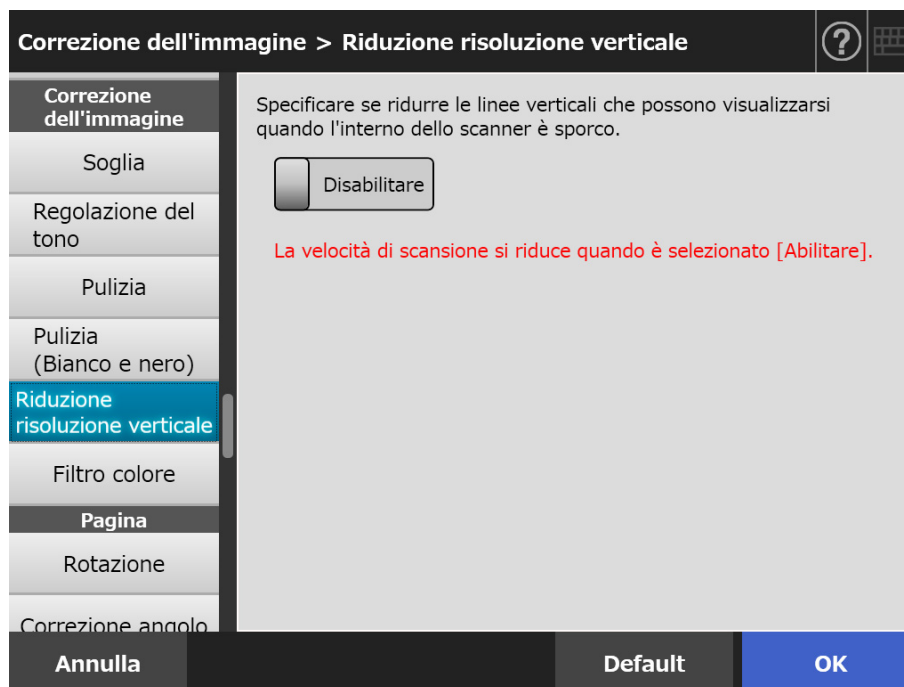

3. Premere il tasto [OK].

⇒ Le informazioni sono impostate.

ATTENZIONE

Se delle linee verticali sono ancora visibili dopo aver abilitato questa opzione, aprire il coperchio dell'LCD dello scanner e pulire i vetri interni. Per dettagli, vedere "[6.3 Pulizia dell'interno dello scanner](#)" (pag. 355).

5.8.15 Rimozione dei colori dalle immagini scandite (Filtro colore)

I colori rosso, verde e blu (colori primari) possono essere eliminati durante la scansione. Per esempio, se si scandisce un documento con caratteri neri e bordo verde, nell'immagine si visualizzano solo i caratteri neri.

Quando si usa l'impostazione del colore marginale, è possibile impostare se eliminare i dettagli del colore e selezionare quelli da filtrare.

ATTENZIONE

I colori scuri (colori a bassa luminosità) non possono essere rimossi.

1. Selezionare [Filtro colore] in [Correzione dell'immagine] nella finestra delle impostazioni di scansione.

⇒ Si visualizza la finestra [Filtro colore].

2. Se si devono rimuovere i dettagli del colore, selezionare un colore da usare come colore marginale.

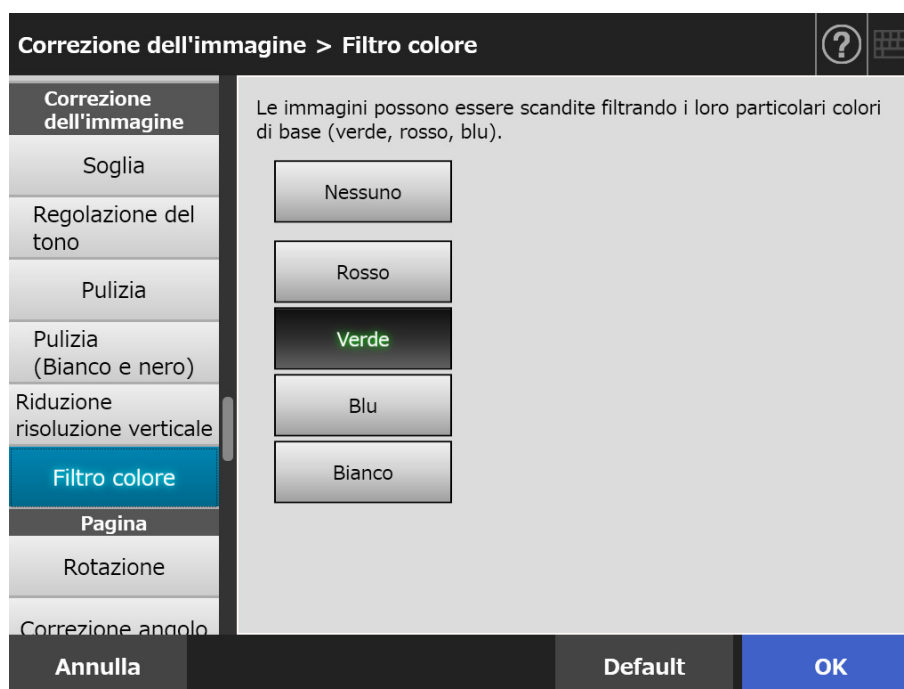

3. Premere il tasto [OK].

⇒ Le informazioni sono impostate.

5.8.16 Orientamento della pagina

I dati scanditi vengono ruotati automaticamente nell'orientamento corretto.

1. Selezionare [Rotazione] in [Pagina] nella finestra delle impostazioni di scansione.



⇒ Si visualizza la finestra [Rotazione].

2. Selezionare l'angolo di rotazione e il tipo di inversione dei dati scanditi.

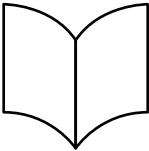

In modalità fronte-retro, il tipo di inversione può essere selezionato quando è impostato l'angolo di rotazione della pagina.

La tavola seguente mostra i tipi di inversione e i dati scansionati risultanti.

Tipo di inversione	Dati scansionati
<p data-bbox="300 423 416 450">Verticale</p> 	<p data-bbox="491 423 1407 533">Selezionare questa impostazione quando si scansiona un documento con pagine a destra e a sinistra opposte (pagine una di fronte all'altra con il lato lungo come piega centrale). I dati scansionati vengono emessi con lo stesso orientamento del documento originale.</p> <div data-bbox="501 613 1410 987"> </div>
<p data-bbox="300 1019 448 1046">Orizzontale</p> 	<p data-bbox="491 1019 1407 1128">Selezionare questa impostazione quando si scansiona un documento con pagine in alto e in basso opposte (pagine una di fronte all'altra con il lato corto come piega centrale). Il lato a fronte del documento viene emesso con lo stesso orientamento dei dati originali, laddove i dati sul lato a tergo vengono ruotati di 180°.</p> <div data-bbox="501 1249 1410 1697"> </div>

3. Premere il tasto [OK].

⇒ Le informazioni sono impostate.

SUGGERIMENTO

Se i dati scansionati si ruotano in modo non corretto, è possibile cambiarne l'orientamento nella finestra dei dettagli della visualizzatore di scansione.

Per dettagli, vedere ["5.10 Modifica dei dati di scansione nel visualizzatore di scansione"](#) (pag. 324).

5.8.17 Riempimento del margine dell'immagine scandita (Correzione angolo)

Questa sezione descrive come usare la funzione Correzione angolo per migliorare l'apparenza di tutta l'immagine scandita riempiendo l'area esterna non necessaria con un colore specifico.

Specificare se riempire il margine dell'immagine scandita e specificare il colore e l'area da riempire.

La tabella seguente mostra le aree dei documenti da scandire quando l'angolo è riempito o non riempito.

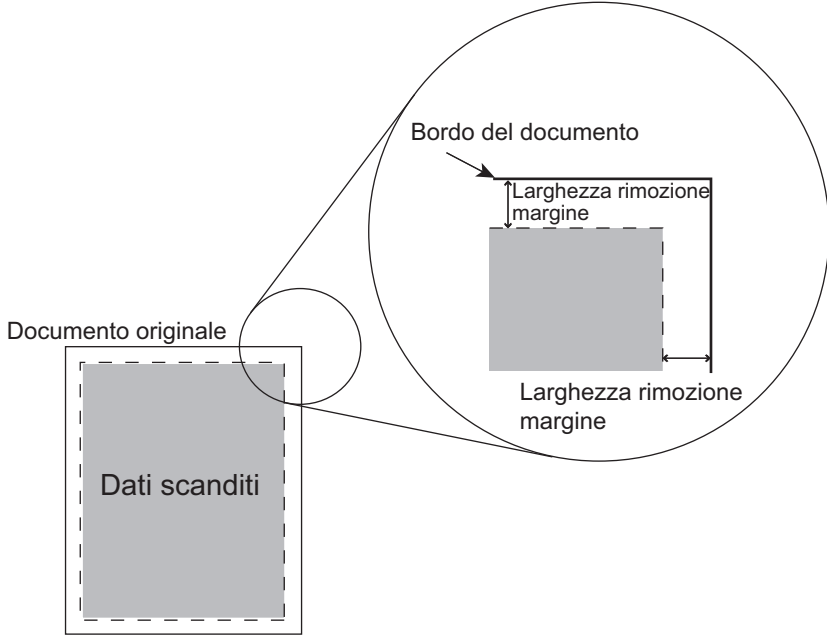
Riempimento margine pagina	Area scandita di un documento
Disattiva	<p>Documento originale</p>  <p>Dati scanditi</p>
Attiva	 <p>Documento originale</p> <p>Bordo del documento</p> <p>Larghezza rimozione margine</p> <p>Dati scanditi</p> <p>Larghezza rimozione margine</p>

1. **Selezionare [Correzione angolo] in [Pagina] nella finestra delle impostazioni di scansione.**
 ⇒ Si visualizza la finestra [Correzione angolo].
2. **Specificare se usare la funzione di riempimento del margine e quando la si usa, specificare il colore e l'area da riempire.**

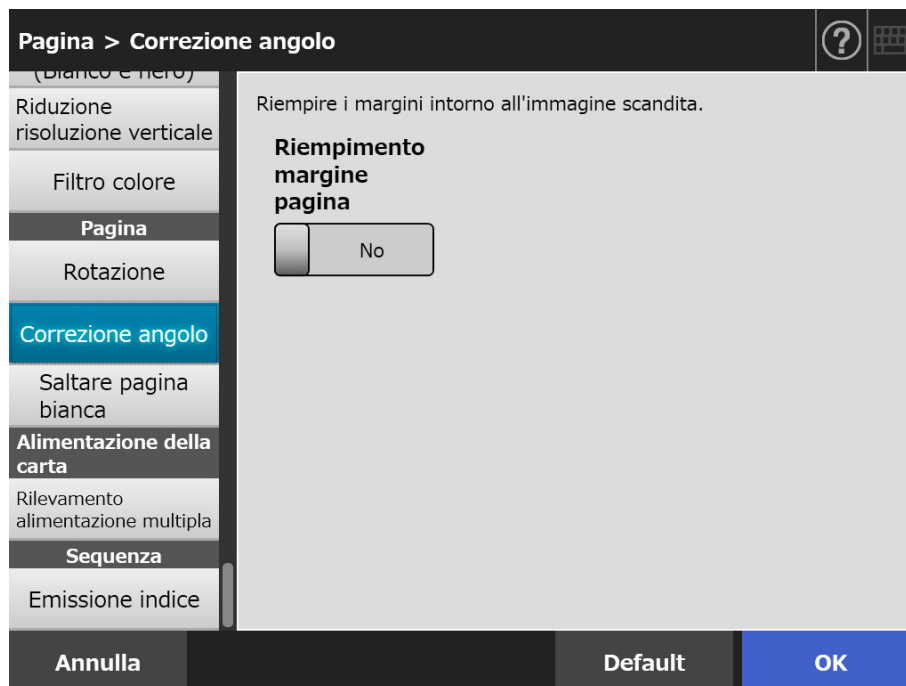

3. **Premere il tasto [OK].**

⇒ Le informazioni sono impostate.

ATTENZIONE

Quando è abilitata la rotazione dell'immagine, il margine viene riempito con un colore dopo la rotazione.

Questa sezione usa un esempio con [Automatico] o [90° in senso antiorario] selezionato nella finestra [Rotazione].

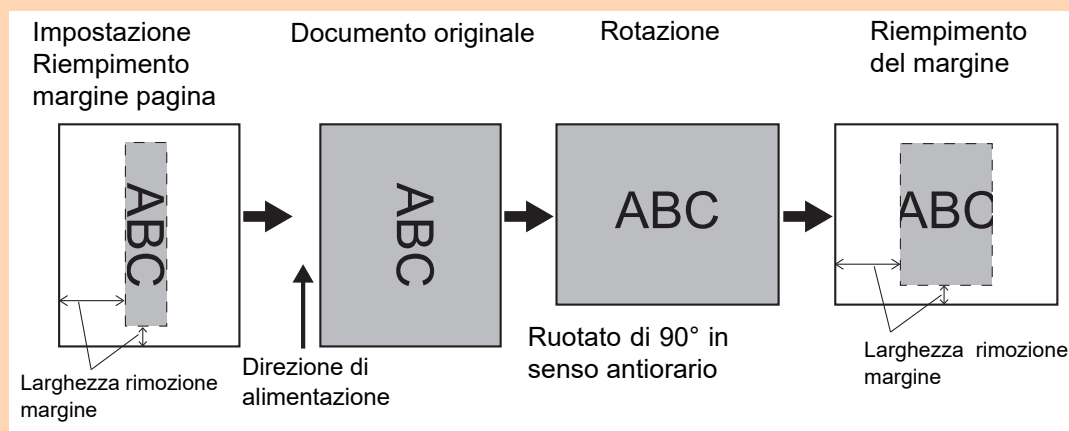

5.8.18 Salto delle pagine vuote dai dati scanditi

Il processo di scansione può essere impostato per saltare le pagine vuote nei dati scanditi.

Per esempio, quando si scansiona in modalità fronte-retro una pila di documenti mista su uno o due lati, questa caratteristica rimuove solo le pagine a tergo (vuote) di documenti su lato singolo dai dati scanditi.

1. Selezionare [Saltare pagina bianca] in [Pagina] nella finestra delle impostazioni di scansione.

⇒ Si visualizza la finestra [Saltare pagina bianca].

2. Specificare se rilevare ed eliminare le pagine vuote e specificare [Sensibilità] per il rilevamento delle pagine vuote.

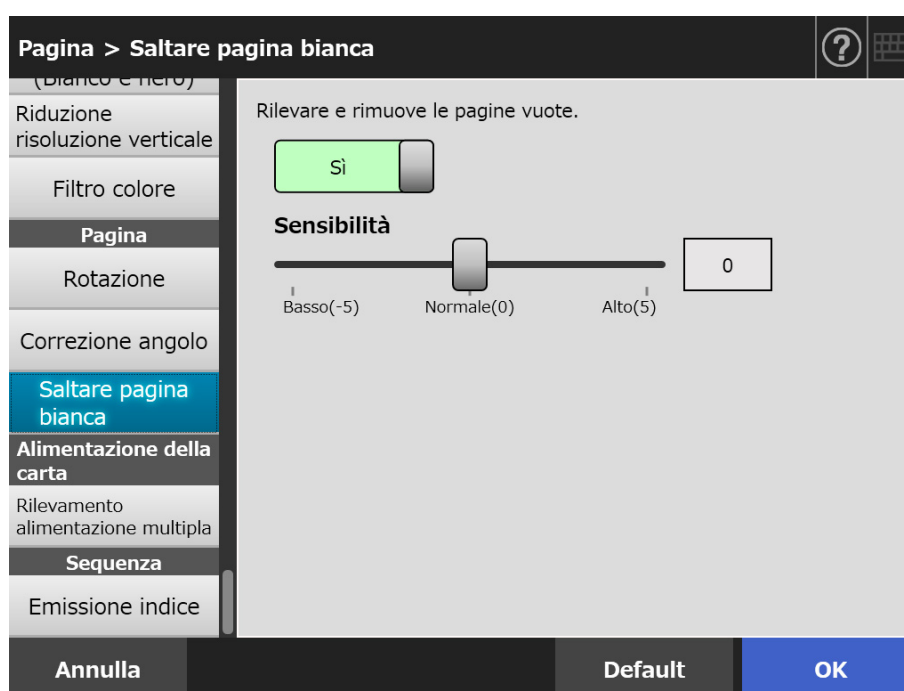

3. Premere il tasto [OK].

⇒ Le informazioni sono impostate.

5.8.19 Rilevamento delle alimentazioni multiple

Lo scanner può essere impostato per rilevare le alimentazioni multiple e fermare la scansione con un messaggio di errore.

Le alimentazioni multiple vengono rilevate attraverso livello e lunghezza.

Di seguito viene descritto come impostare se rilevare le alimentazioni multiple e come configurare il metodo di rilevamento di tali alimentazioni.

Per i requisiti delle alimentazioni multiple, vedere ["A.5 Condizioni di rilevamento dell'alimentazione multipla"](#) (pag. 417).

1. Selezionare [Rilevamento alimentazione multipla] in [Alimentazione della carta] nella finestra delle impostazioni di scansione.

⇒ Si visualizza la finestra [Rilevamento alimentazione multipla].

2. Specificare se rilevare le alimentazioni multiple e selezionare quale metodo di rilevamento usare.

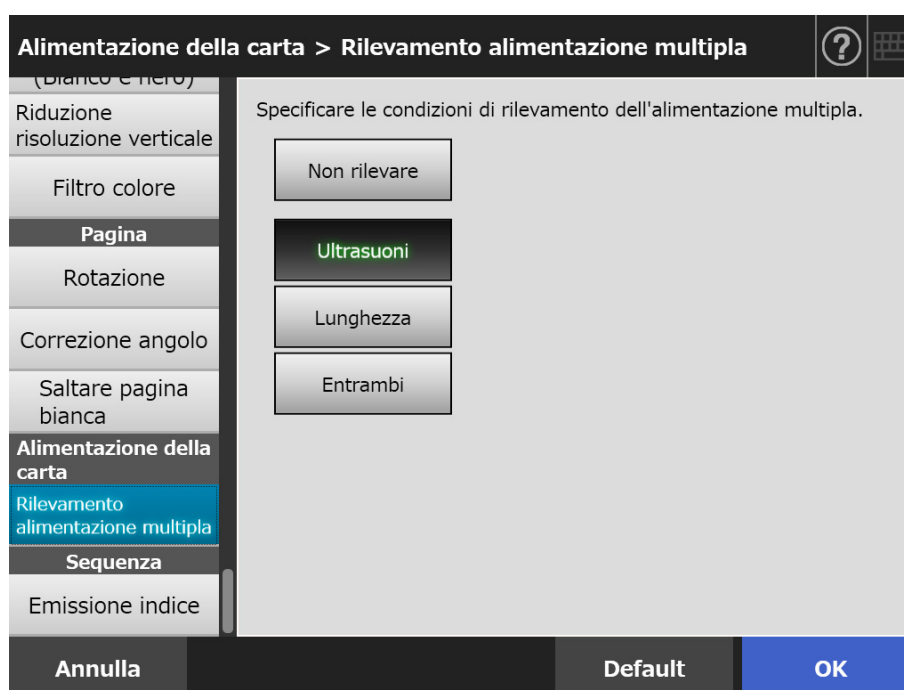

3. Premere il tasto [OK].

⇒ Le informazioni sono impostate.

5.8.20 Emissione delle informazioni sull'indice

Le informazioni sull'indice si riferiscono a un file in cui vengono emessi i risultati scanditi. Specificare se emettere le informazioni sull'indice.

Questa opzione legge un codice a barre del documento ed emette i risultati sul file di informazioni sull'indice.

È possibile rilevare un codice a barre per pagina. Per rilevare più codici a barre su una pagina, usare SDK (strumento di sviluppo) per creare l'applicazione di un componente aggiuntivo.

Per dettagli sui tipi di codici a barre utilizzabili e le condizioni di rilevamento, vedere "[D.5 Tipi di codice a barre e condizioni di rilevamento](#)" (pag. 438).

1. Selezionare [Emissione indice] in [Sequenza] nella finestra delle impostazioni di scansione.

⇒ Si visualizza la finestra [Emissione indice].

2. Specificare i singoli elementi.

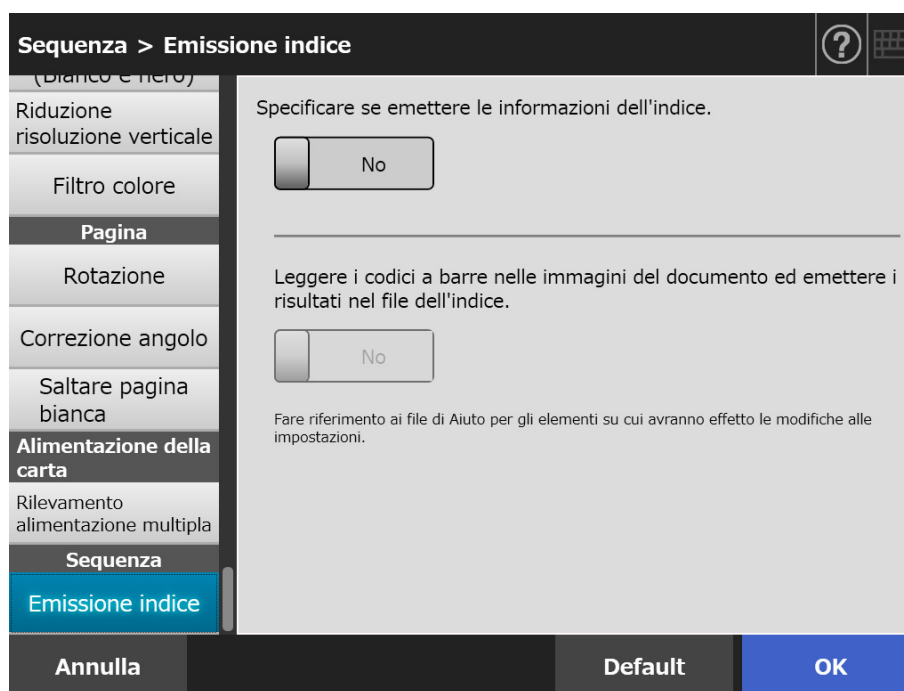

3. Premere il tasto [OK].

⇒ Le informazioni sono impostate.

■ Formato del file di informazioni sull'indice

Nome File

Il nome di un file di informazione sull'indice viene creato nel modo seguente:

NomeFile.EstensioneModalitàImmagine.index.xml

Esempio: quando il nome del file scandito è "a.pdf"

a.pdf.index.xml

Formato file

Questa sezione usa come esempio gli elementi di emissione predefiniti.

```
<?xml version = "1.0" encoding = "utf-8"?>
<root>
<page>
<item name = "Stream No." value = "N. flusso" />
<item name = "Document No." value = "N. documento" />
<item name = "Total pages in current document" value = "Numero totale di pagine nel
documento" />
<item name = "Page Number in Document" value = "Numero di pagina nel documento" />
<item name = "Page number" value = "Numero pagina" />
<item name = "Actual page number" value = "Numero di pagina attuale" />
<item name = "Date&Time" value = "Data e ora" />
<item name = "Scanner name" value="Nome dello scanner" />
<item name = "User name" value="Nome utente" />
<item name = "Full Path" value = "Nome del file (percorso intero)" />
<item name = "File name" value = "Nome file" />
<item name = "Device name" value="Nome dispositivo" />
<item name = "Barcode" value = "Risultati di riconoscimento del codice a barre" />
<item name = "Barcode type" value = "Tipo di codice a barre" />
</page>
.
.
</root>
```

- Per l'emissione viene usato UTF-8 (UCS Transformation Format a 8 bit).
- Le informazioni basate sulla pagina sono delimitate dall'elemento "page". Ciascuna informazione sull'elemento nella pagina è delimitata da "item". L'attributo del "name" dell'"item" contiene il nome dell'elemento corrispondente in XML. L'attributo "value" raccoglie il valore dell'elemento corrispondente.

Elementi e ordine di emissione

I seguenti elementi vengono emessi in un ordine predeterminato.

Nome dell'elemento	Descrizione	Nome dell'elemento XML
N. flusso	Numero del flusso Viene emesso il numero del flusso che emette un'immagine. "1" viene emesso sempre.	Stream No.
N. documento	Numero del documento	Document No.
Numero totale di pagine nel documento	Viene emesso il numero totale di pagine nel documento.	Total pages in current document
Numero di pagina nel documento	Viene emesso il numero di pagina nel documento. "1" viene comunque emesso sempre per un file a pagina singola.	Page Number in Document
Numero pagina	Il numero di pagina contato dalla prima	Page number
Numero di pagina attuale	Il numero di pagine emesse include quelle saltate perché riconosciute come vuote. Quando si avvia [Scandisci ancora], il conteggio delle pagine inizia da "1" anziché continuare dal numero dell'ultima pagina del file precedente. L'ultima pagina non è inclusa in "Numero di pagina attuale" quando viene saltata poiché tutte le pagine vuote sono state eliminate e si è premuto [Scandisci ancora].	Actual page number
Data e ora	La data e l'ora di esecuzione della scansione Il formato di emissione è il seguente: aaaa/mm/gg HH:mm:ss	Date&Time
Nome scanner	Il nome dello scanner usato per la scansione (impostato in [Nome scanner] di [Impostazioni locali])	Scanner name
Nome utente	Il nome dell'utente che ha eseguito la scansione	User name
Nome del file (percorso intero)	Nome del file (percorso intero)	Full Path

Nome dell'elemento	Descrizione	Nome dell'elemento XML
Nome file	Nome file	File name
Nome dispositivo	Il nome del dispositivo scanner usato per la scansione (N7100 è emesso come nome del dispositivo)	Device name
Risultati di riconoscimento del codice a barre	Il testo riconosciuto da un codice a barre I primi 128 byte per un codice a barre unidimensionale	Barcode
Tipo di codice a barre	Il tipo di codice a barre riconosciuto	Barcode type

5.9 Abilitazione e disabilitazione del visualizzatore di scansione

La finestra [Visualizzatore di scansione] può essere impostata per essere visualizzata prima di eseguire la scansione dei dati.

I dati scanditi possono essere verificati nella finestra [Visualizzatore di scansione]. I dati scanditi possono essere modificati nella finestra dei dettagli di visualizzazione della scansione mostrata dopo avere selezionato l'immagine scandita.

Per dettagli, vedere ["5.10 Modifica dei dati di scansione nel visualizzatore di scansione"](#) (pag. 324).

Nella seguente finestra è possibile impostare se visualizzare la finestra [Visualizzatore di scansione] prima di eseguire la scansione dei dati:

- finestra [Impostazioni per l'invio di e-mail]
- finestra [Invio di fax]
- finestra [Stampa]
- finestra [Salvataggio]
- finestra [Menu di scelta rapida]

ATTENZIONE

Quando [Visualizzatore di scansione] è disabilitato nella finestra [Menu di scelta rapida], non è possibile selezionare se visualizzare la finestra [Visualizzatore di scansione].

Di seguito viene descritto come abilitare e disabilitare la finestra [Visualizzatore di scansione] usando la finestra [Invio di e-mail]:

1. Premere il tasto di selezione di [Visualizzatore di scansione] nella finestra [Invio di e-mail].

⇒ Premendo questo tasto si visualizza o si nasconde la finestra [Visualizzatore di scansione].

Le operazioni possono variare a seconda se [Visualizzatore di scansione] è [Attivo] o [Disattivo].

Se si invia un'e-mail, l'operazione di scansione procede nel modo seguente:

Quando si invia una email con [Visualizzatore di scansione] impostato su [Attivo]

Quando si invia una email con [Visualizzatore di scansione] impostato su [Disattivo]

Nella finestra [Invio di e-mail] premere il tasto [Scandisci].	Nella finestra [Invio di e-mail] premere il tasto [Scandisci&Invia].
--	--



La scansione si avvia.



I dati scanditi si visualizzano nella finestra [Visualizzatore di scansione].



Visualizzare e modificare i dati scanditi nella finestra dei dettagli sul visualizzatore di scansione.



Quando si invia una email con
[Visualizzatore di scansione]
impostato su [Attivo]

Quando si invia una email con
[Visualizzatore di scansione]
impostato su [Disattivo]

Quando si avvia la scansione assistita, un documento viene scandito nuovamente e l'immagine precedente viene sostituita con una nuova immagine modificata.

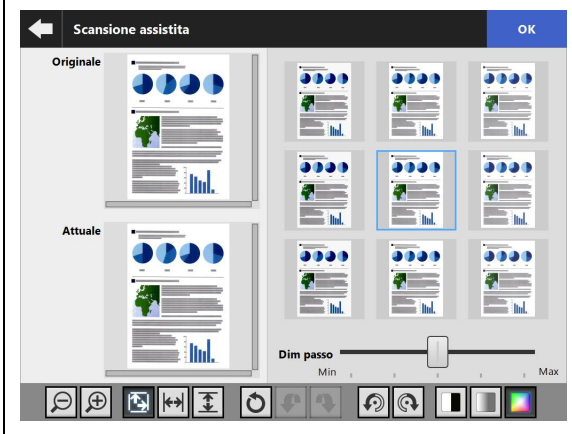

Premere il tasto [Invia] nella finestra
[Visualizzatore di scansione].

I dati scanditi vengono spediti come allegati di un'e-mail.

ATTENZIONE

Anche se [Visualizzatore di scansione] è impostato su [Disattivo], la finestra [Visualizzatore di scansione] si visualizza nelle seguenti circostanze:

- l'operazione di scansione non si è completata correttamente;
- l'operazione di scansione è stata annullata premendo il tasto [Annulla] nella finestra [Scansione].

5.10 Modifica dei dati di scansione nel visualizzatore di scansione

I dati scanditi possono essere verificati nella finestra [Visualizzatore di scansione]. I dati scanditi possono essere modificati nella finestra dei dettagli di visualizzazione della scansione mostrata dopo avere selezionato l'immagine scandita.

Quando si divide un file, si visualizza un separatore sul punto di divisione in Visualizzatore di scansione.

- Quando il file non è diviso



- Quando il file è diviso (quando si visualizza un separatore)





5.10.1 Modifica dell'ordine delle pagine dei dati scanditi

Quando si scandisce un documento con più pagine, l'ordine delle pagine dei dati scanditi mostrato nella finestra [Visualizzatore di scansione] può essere cambiato in crescente o decrescente.

SUGGERIMENTO

Quando si divide un file di dati scanditi (quando si visualizza il separatore), l'ordine delle pagine dei dati scanditi non può essere cambiato.

1. Premere  nella finestra [Visualizzatore di scansione] per cambiare l'ordine delle pagine in decrescente.
2. Premere  per riportare le pagine visualizzate in ordine decrescente all'ordine originale (crescente).

5.10.2 Visualizzazione dei dati scanditi

I dati scanditi possono essere visualizzati uno a uno nella finestra dei dettagli sul visualizzatore di scansione.

1. Selezionare i dati scanditi nella finestra [Visualizzatore di scansione].

⇒ Si visualizza la finestra dei dettagli sul visualizzatore di scansione.

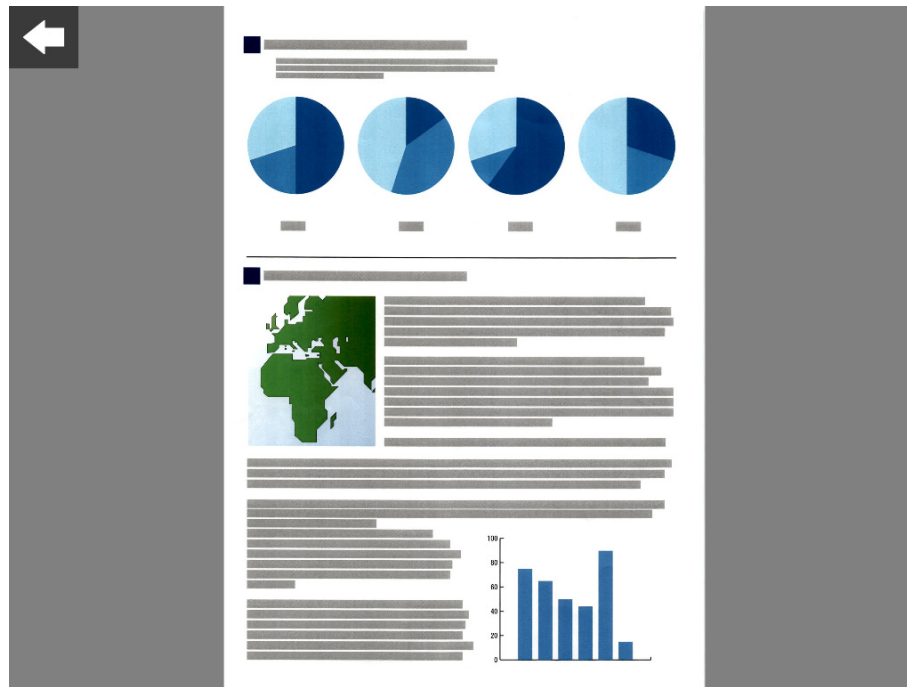

2. Toccare nuovamente i dati scanditi.

⇒ I tasti per la visualizzazione e la modifica vengono visualizzati nella finestra dei dettagli sul visualizzatore di scansione.





3. Premere     per visualizzare la pagina da controllare.

■ Modifica della dimensione di visualizzazione dei dati scanditi

La dimensione di visualizzazione dei dati scanditi mostrati nella finestra dei dettagli sul visualizzatore di scansione può essere modificata alla stessa grandezza o per rientrare nella finestra di anteprima.

SUGGERIMENTO

La modifica nello schermo tattile può essere apportata anche con le dita. Posizionare due dita sui dati scanditi e allargarle per ingrandire l'immagine e stringerle per ridurla.

1. Visualizzare una pagina da controllare.
2. Premere    per cambiare la visualizzazione.

5.10.3 Modifica dei dati scanditi nella finestra dei dettagli sul visualizzatore di scansione

I dati scanditi possono essere modificati uno a uno nella finestra dei dettagli sul visualizzatore di scansione.

■ Rotazione dei dati scanditi

I dati scanditi visualizzati nella finestra dei dettagli sul visualizzatore di scansione possono essere ruotati di 90°.

I dati scanditi ruotati vengono spediti via e-mail o fax e stampati o salvati nella cartella di rete così come sono.

SUGGERIMENTO

- I dati scanditi vengono modificati una volta ruotata la pagina.
- La modifica nello schermo tattile può essere apportata anche con le dita. Poggiare due dita sui dati scanditi e girarle (in senso orario o antiorario).

1. Visualizzare una pagina da ruotare.

2. Premere per ruotarla.

■ Eliminazione dei dati scanditi

Una pagina specifica può essere eliminata dai dati scanditi mostrati nella finestra dei dettagli sul visualizzatore di scansione.

I dati scanditi da cui è stata eliminata una pagina specifica vengono spediti via e-mail o fax e stampati o salvati nella cartella di rete così come sono.

1. Visualizzare una pagina da eliminare.

2. Premere .

⇒ Si visualizza un messaggio che ne conferma l'eliminazione.

3. Premere il tasto [OK].

⇒ La pagina è eliminata.

5.10.4 Modifica dei dati scanditi nella finestra [Scansione assistita].

La scansione assistita è una funzione che assiste la regolazione dei dati scanditi in modo da ottenere l'immagine migliore.

La regolazione può essere apportata elaborando i nuovi dati scanditi nella finestra [Scansione assistita] per ottenere il risultato migliore.

Quando si usa la scansione assistita, è possibile scandire solo un documento alla volta anche se sono stati caricati nello scivolo della carta dell'ADF più documenti.

SUGGERIMENTO

- I dati scanditi vengono modificati una volta eseguita la regolazione nella finestra [Scansione assistita].
- Se l'impostazione del Trasporto fogli è configurata su un'impostazione diversa da [Disattivo], la scansione assistita non si avvia.
- Quando si divide un file, non è possibile usare la scansione assistita per un foglio con il codice patch.
- Quando si scandisce un foglio con il codice patch con una scansione assistita, viene scandito come documento normale, non come separatore.

1. **Visualizzare una pagina da modificare nella finestra dei dettagli sul visualizzatore di scansione.**

2. Premere .

3. **Caricare i documenti con le immagini da regolare nello scivolo della carta dell'ADF e premere il tasto [OK].**

⇒ La scansione si avvia.

⇒ Una volta completata la scansione, si visualizza la finestra [Scansione assistita].

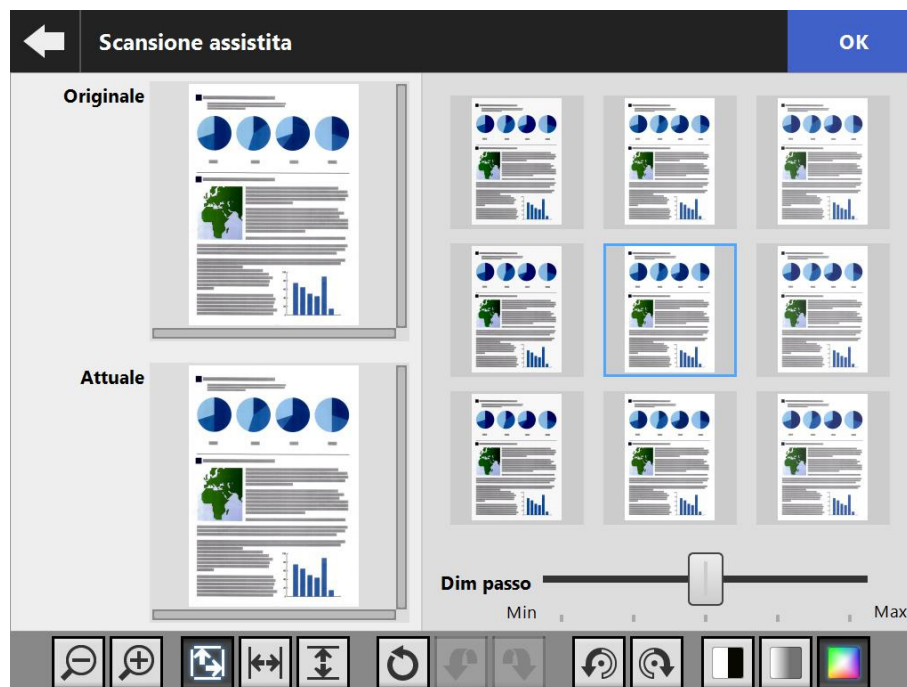

4. Selezionare l'esempio più vicino all'immagine migliore tra le immagini campione.

⇒ L'immagine campione selezionata si visualizza come [Attuale].

Le immagini di esempio vengono caricate in base all'immagine [Attuale].

Il livello di regolazione delle immagini di esempio può essere modificato regolando [Dim passo].

Quando è abilitata la funzione di salto della pagina vuota, sull'immagine si visualizza una nota per verificare se la pagina sia vuota.

L'elemento regolabile varia a seconda della modalità dell'immagine. Quando la modalità immagine è [Bianco e Nero], la scheda [Primo piano] e [Sfondo] si visualizzano.

⇒ Ripetere fino a quando si ottiene l'immagine migliore.

5. Premere il tasto [OK] quando si visualizza l'immagine più adatta.

⇒ L'immagine viene sostituita e la finestra ritorna alla finestra dei dettagli sul visualizzatore di scansione.

■ Modifica della dimensione di visualizzazione dei dati scanditi

I dati scanditi mostrati per [Originale] e [Attuale] nella finestra [Scansione assistita] possono essere ingranditi o ridotti o possono essere adattati alla finestra di anteprima.

1. Premere      per cambiare la dimensione di visualizzazione.

■ Reimpostazione di un'immagine elaborata

L'immagine elaborata mostrata nella finestra [Scansione assistita] può essere riportata all'immagine originale.

1. Premere  per riportare l'immagine elaborata all'originale.

■ Annullamento e ripetizione dell'elaborazione

Una regolazione apportata ai dati scanditi mostrati nella finestra [Scansione assistita] può essere annullata o ripetuta.

1. Premere   per riportare i dati scanditi allo stato precedente o per ripetere l'esecuzione.

■ Rotazione dei dati scanditi

I dati scanditi mostrati nella finestra [Scansione assistita] possono essere ruotati di 90°.

1. Premere   per ruotare i dati scanditi.

■ Modifica della modalità di immagine dei dati scanditi

Quando la modalità immagine è [Automatico], la modalità immagine dei dati scanditi mostrati nella finestra [Scansione assistita] può essere cambiata.

Se si esegue questa elaborazione, l'immagine ritorna ai dati scanditi originali.

1. Premere    per cambiare la modalità di immagine.

5.10.5 Modifica del separatore

Quando si visualizza un separatore in Visualizzatore di scansione, è possibile modificare il nome del file da dividere.

1. Premere  per modificare il separatore.

⇒ Si visualizza la finestra [Modifica della stringa di separazione].



Modifica della stringa di separazione

Salva come
[Nome del file delle azioni] è il nome del file impostato per ciascuna azione
[Nome del file delle azioni]-SEPARATOR0001-0001

Contatore documenti
0001

Stringa di separazione

Annulla OK

2. Cambiare la stringa in Stringa di separazione.

3. Premere il tasto [OK].

⇒ La stringa di separazione è cambiata.

5.10.6 Eliminazione di un separatore

Quando si visualizza un separatore in Visualizzatore di scansione, è possibile eliminarlo.

1. Premere  per eliminare il separatore.

⇒ Si visualizza una finestra di conferma dell'eliminazione.

2. Premere il tasto [OK].

⇒ Il separatore è eliminato.

5.10.7 Scansione di una pagina aggiuntiva

Nella finestra [Visualizzatore di scansione] è possibile scansionare una pagina aggiuntiva.

1. **Caricare i documenti sullo scivolo della carta dell'ADF.**
2. **Nella finestra [Visualizzatore di scansione] premere il tasto [Scandisci ancora].**

⇒ La scansione si avvia.

Durante la scansione è possibile spostarsi tra lo stato di scansione (anteprima) e le impostazioni di scansione.

Il numero di pagina delle pagine aggiuntive continuerà dall'ultima pagina dei dati del documento scansionato.

Per [Stampa] è possibile scansionare fino a 100 pagine. Per impostazioni diverse da [Stampa] è possibile scansionare fino a 999 pagine.

Quando è abilitata la funzione di salto delle pagine vuote, viene mostrato il numero di pagine scansionate escludendo le pagine vuote.

È possibile scansionare delle pagine aggiuntive al posto delle pagine vuote fino al raggiungimento del numero massimo di pagine.

⇒ Una volta completata la scansione si apre la finestra [Visualizzatore di scansione] e mostra le pagine aggiuntive scansionate.

SUGGERIMENTO

Quando si imposta la divisione del file, le pagine aggiuntive scansionate non vengono riconosciute come pila aggiuntiva, mentre vengono riconosciute come pilatutte le pagine incluse quelle aggiuntive e poi divise.

Esempio: quando si imposta la divisione del file su due pagine ciascuna e si scansionano altre tre pagine dopo averne scansionate tre.



5.10.8 Modifica dei caratteri evidenziati da impostare come parole chiave

Quando le stringhe di carattere nelle sezioni evidenziate sono scandite per essere impostate come parole chiave del file PDF, è possibile modificare il testo riconosciuto da tali sezioni.

SUGGERIMENTO

Per ulteriori dettagli sulle impostazioni per la modifica delle stringhe di carattere nelle sezioni evidenziate, vedere ["5.8.9 Impostazione di una parola chiave per il file PDF" \(pag. 299\)](#).

- 1. Nella finestra [Visualizzatore di scansione] premere il tasto appropriato per l'operazione da eseguire, come i tasti [Invia] e [Salva].**
 - ⇒ Si visualizza la finestra in cui è possibile modificare le stringhe di caratteri nelle sezioni evidenziate.
- 2. Modificare i caratteri mostrati nella finestra.**
- 3. Premere il tasto [OK].**
 - ⇒ I caratteri modificati vengono impostati come parola chiave per il file PDF.

5.11 Visualizzazione dello stato di invio

5.11.1 Visualizzazione dei dettagli sulle operazioni di invio completate (registri dell'utente)

Lo stato di invio è visualizzato per l'utente attuale.

Lo stato di invio è elencato nell'ordine di data e ora.

Anche se si cambiano le impostazioni di [Regione / Fuso orario] o [Data / Ora], l'ordine delle entrate del registro non cambierà.

1. Nella schermata [Menu principale] o [Menu di scelta rapida] premere il tasto [Stato di invio].

SUGGERIMENTO

Il tasto [Stato di invio] nella finestra [Menu di scelta rapida] può essere visualizzato premendo .

⇒ Si visualizza la finestra [Stato di invio].

2. Premere la scheda [Inviato].



3. Selezionare lo stato di invio da visualizzare.

⇒ I dettagli del registro selezionato sono visualizzati.

Premendo il tasto [OK] si ritorna alla finestra originale.

5.11.2 Visualizzazione dei dettagli sulle operazioni di invio in corso

Quando lo stato di invio (azione di scelta rapida) è in stato di attesa o viene ritirato, la condizione dello stato di invio può essere visualizzata.

La lista dello stato di invio mostra l'ordine delle priorità.

Lo stato di invio si trova in stato di attesa o in attesa di un nuovo tentativo può anche essere annullato e se lo stato di invio si trova nello stato di errore è possibile tentare nuovamente l'operazione.

Anche se si cambiano le impostazioni nella finestra [Regione/Fuso orario] o nella finestra [Data/Ora], l'ordine di visualizzazione non cambia.

1. **Premere il tasto [Stato di invio] nella finestra [Menu principale] o nella finestra [Menu di scelta rapida].**

SUGGERIMENTO

Il tasto [Stato di invio] nella finestra [Menu di scelta rapida] può essere visualizzato premendo .

⇒ Si visualizza la finestra [Stato di invio].

2. **Premere la scheda [In corso].**

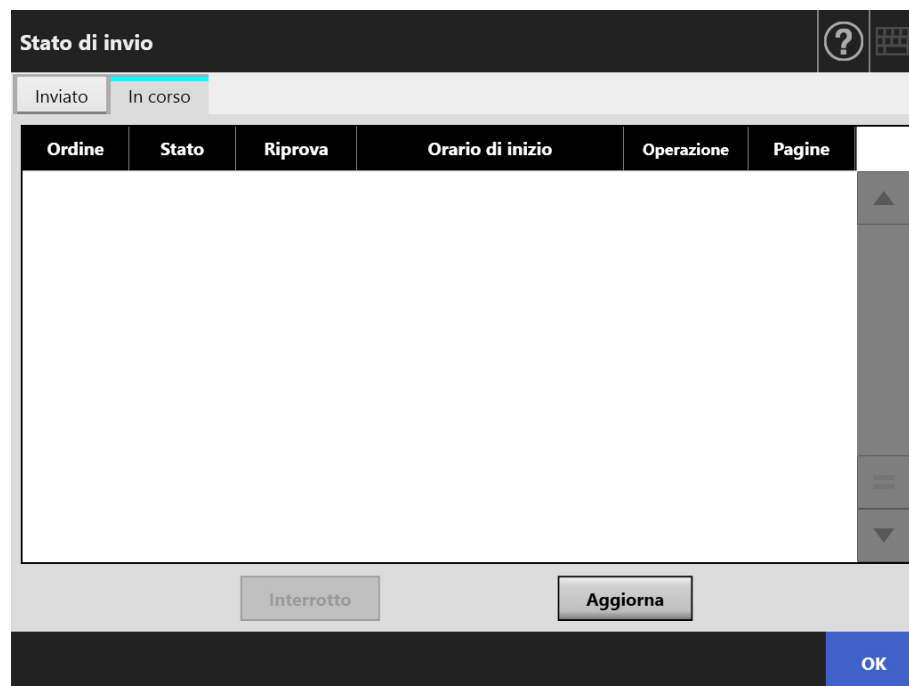

SUGGERIMENTO

La scheda [In corso] nella finestra [Stato di invio] è disponibile se si seleziona [No] per [Attendere il lavoro] in [Dettagli sulle impostazioni di accesso] nella finestra dell'amministratore.

- 3. Quando si desidera annullare uno stato di invio in corso, selezionare lo stato di invio da annullare e premere il pulsante [Interrotto].**

⇒ Lo stato di invio selezionato è eliminato e la lista si aggiorna.

- 4. Se lo stato di invio si trova in uno stato di errore, controllare i dettagli dell'errore e tentare di risolverlo. Selezionare l'operazione per cui si vuole effettuare un nuovo tentativo e premere il pulsante [Reinvia].**

SUGGERIMENTO

Il pulsante [Reinvia] viene visualizzato quando [Sì] è impostato per [Mostra [Reinvia]] in [Dettagli sulle impostazioni di accesso] nella finestra dell'amministratore. Per ulteriori dettagli, fare riferimento a "[4.6.2 Configurazione delle impostazioni di accesso \(dettagli\)](#)" (pag. 99).

⇒ L'operazione selezionata è stata ritentata e l'elenco aggiornato.

5.12 Manutenzione

Sono possibili le seguenti operazioni di manutenzione:

- modifica della rubrica di indirizzi e-mail
- modifica della lista dei numeri di fax
- pulizia dei rulli
- test di scansione
- accesso dell'amministratore (quando [Accesso automatico] è impostato su [Attiva] nella finestra [Impostazioni di accesso])
- modifica della password (quando si accede con un account locale)

1. Nella schermata [Menu principale] o [Menu di scelta rapida] premere il tasto [Manutenzione].

SUGGERIMENTO

Il tasto [Manutenzione] nella finestra [Menu principale] può essere visualizzato premendo



⇒ Si visualizza la finestra [Manutenzione].

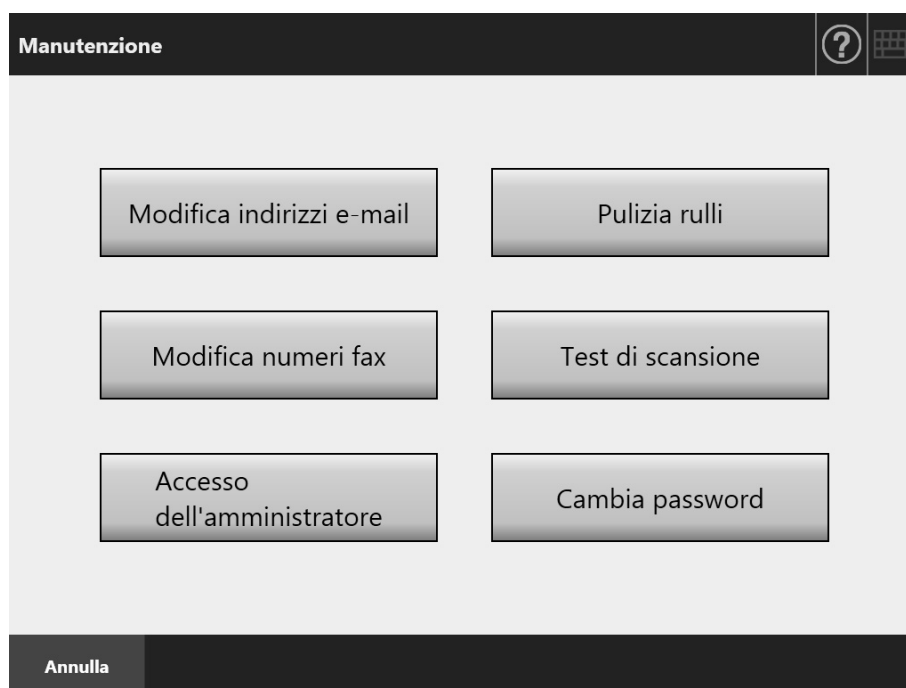

2. Eseguire le operazioni di manutenzione premendo i seguenti tasti:

- Tasto [Modifica indirizzi e-mail]
Si visualizza la finestra [Modifica dell'indirizzo e-mail] e gli indirizzi possono essere aggiunti, modificati o eliminati.
Per dettagli vedere quanto segue:
["5.4.2 Aggiunta di una destinazione e-mail alla rubrica degli indirizzi" \(pag. 248\)](#)
["5.4.3 Modifica di una destinazione e-mail nella rubrica degli indirizzi" \(pag. 252\)](#)
["5.4.4 Eliminazione di una destinazione e-mail dalla rubrica degli indirizzi" \(pag. 254\)](#)

- Tasto [Pulizia rulli]
Si visualizza la finestra [Pulizia rulli]. È possibile verificare come ruotare i rulli di alimentazione e di uscita.
Per dettagli, vedere ["Rullo di alimentazione \(× 2\) e rullo di uscita \(× 2\)" \(pag. 358\)](#).
- Tasto [Modifica numeri fax]
Si visualizza la finestra [Lista numeri di fax]. I numeri di fax possono essere aggiunti, modificati o eliminati.
Per dettagli vedere quanto segue:
["5.5.2 Aggiunta di un contatto a Lista numeri di fax" \(pag. 259\)](#)
["5.5.3 Modifica della lista dei numeri di fax" \(pag. 261\)](#)
["5.5.4 Eliminazione di un contatto da Lista numero di fax" \(pag. 262\)](#)
- Tasto [Test di scansione]
Viene eseguita una prova di scansione. I dati scanditi possono essere verificati nella finestra [Visualizzatore di scansione].
Eseguire una prova di scansione per controllare che lo scanner funzioni correttamente.
Per dettagli, vedere ["6.6 Test di scansione" \(pag. 372\)](#).
- Tasto [Accesso dell'amministratore]
Si visualizza quando è abilitato l'accesso automatico nelle impostazioni dell'amministratore.
Mostra la finestra [Accesso dell'amministratore] in cui è possibile eseguire l'accesso dell'amministratore.
Per dettagli, vedere ["4.2.1 Accesso dell'amministratore: attraverso lo schermo tattile" \(pag. 74\)](#).
- Tasto [Cambia password]
Si visualizza quando si accede come utente con un account locale.
Mostra la finestra [Cambia password] in cui è possibile cambiare la password attuale di accesso dell'utente.
Per dettagli, vedere ["5.14 Modifica della password dell'utente" \(pag. 350\)](#).

5.13 Esecuzione di una scelta rapida

Questa sezione usa un esempio in cui sono impostati i tasti da [Job1] a [Job6].

1. Nella finestra [Menu di scelta rapida] premere un tasto di scelta rapida.

SUGGERIMENTO

Quando l'account dello scanner appartiene a più gruppi di scelta rapida, le finestre [Menu di scelta rapida] possono essere cambiate usando i tasti per spostarsi tra i menu nella finestra [Lista dei menu di scelta rapida] che si visualizza premendo un tasto della lista.

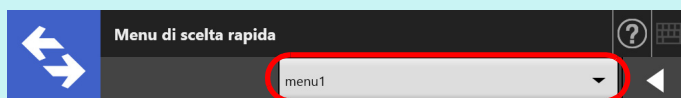

⇒ Si visualizza la Schermata di messaggio.

SUGGERIMENTO

- Se il titolo o il messaggio non è impostato in [Schermata di messaggio] nella finestra [Dettagli scelta rapida], anche se [Schermata di messaggio] è impostato su [Attivo], [Schermata di messaggio] non viene visualizzato. Per dettagli, vedere [punto 5 in "4.18.2 Impostazioni di una sequenza di scelte rapide" \(pag. 201\)](#).
- Se è selezionato [Disattivo] per [Schermata di messaggio], la scansione è avviata senza mostrare [Schermata di messaggio] e la scelta rapida viene eseguita. Per dettagli, vedere ["5.13.1 Abilitazione e disabilitazione della schermata di messaggio" \(pag. 342\)](#).
- Quando [Schermata di messaggio] è disabilitato, la visualizzazione di [Schermata di messaggio] dipende dalle impostazioni configurate dall'amministratore.

2. Premere il tasto [Scandisci] in [Schermata di messaggio].

⇒ La scansione si avvia.

Una volta completata la scansione, si visualizza la finestra [Visualizzatore di scansione].

SUGGERIMENTO

- Quando è impostato [Disattivo], la finestra [Visualizzatore di scansione] non si visualizza.
- Quando è possibile cambiare il nome di un file, la finestra [Nome file] si visualizza prima della scansione. Per dettagli sull'operazione, vedere ["5.13.2 Modifica del nome del file \(per Salvataggio e E-mail\)"](#) (pag. 344).
- Quando è possibile cambiare il conteggio delle scansioni, poiché è attivo nelle impostazioni del lavoro sequenziale, la finestra [Conteggio scansioni] si visualizza prima della scansione. Per dettagli sull'operazione, vedere ["5.13.3 Controllo del numero di fogli da scandire"](#) (pag. 345).

3. Verificare e modificare i dati scanditi.

I dati scanditi possono essere verificati nella finestra [Visualizzatore di scansione]. I dati scanditi possono essere modificati nella finestra dei dettagli sul visualizzatore di scansione mostrata dopo avere selezionato l'immagine scandita.

Per ulteriori dettagli, vedere ["5.10 Modifica dei dati di scansione nel visualizzatore di scansione"](#) (pag. 324).

4. Premere il tasto [OK] nella finestra [Visualizzatore di scansione].

⇒ I dati vengono eseguiti secondo la scelta rapida specificata.

Mentre la scelta rapida viene eseguita, l'operazione viene mostrata in tempo reale nella finestra [Avanzamento scelta rapida].

SUGGERIMENTO

- Per vedere il rapporto della scelta rapida, premere il tasto [Rapporto di scelta rapida] nella finestra [Avanzamento scelta rapida]. Si visualizza il rapporto della scelta rapida.
- Per vedere le informazioni dettagliate nel rapporto di scelta rapida, selezionare il nome

di una funzione nella finestra [Rapporto di scelta rapida] o premere . Si visualizzano i dettagli del rapporto della scelta rapida.

⇒ Se il lavoro sequenziale viene eseguito correttamente, lo schermo tattile ritorna a [Menu di scelta rapida].

Se si verifica un errore durante l'esecuzione della scelta rapida, il tasto [OK] si visualizza nella finestra [Avanzamento scelta rapida] o [Rapporto di scelta rapida]. Premendo il tasto [OK] si ritorna alla finestra [Menu di scelta rapida].

5.13.1 Abilitazione e disabilitazione della schermata di messaggio

È possibile selezionare se mostrare [Schermata di messaggio] per controllare i contenuti della scelta rapida.

ATTENZIONE

Quando [Schermata di messaggio] è disabilitato, non è possibile selezionare se mostrare [Schermata di messaggio].

Questa sezione usa un esempio in cui sono impostati i tasti da [Job1] a [Job6].

1. Premere il tasto di selezione per [Schermata di messaggio] nella finestra [Menu di scelta rapida].

⇒ Premendo questo tasto si visualizza o si nasconde la finestra [Schermata di messaggio].



Le operazioni possono variare a seconda se [Schermata di messaggio] è [Attivo] o [Disattivo].

- Se una sequenza di scelta rapida viene eseguita mentre [Schermata di messaggio] è impostato su [Attivo], si visualizza [Schermata di messaggio].

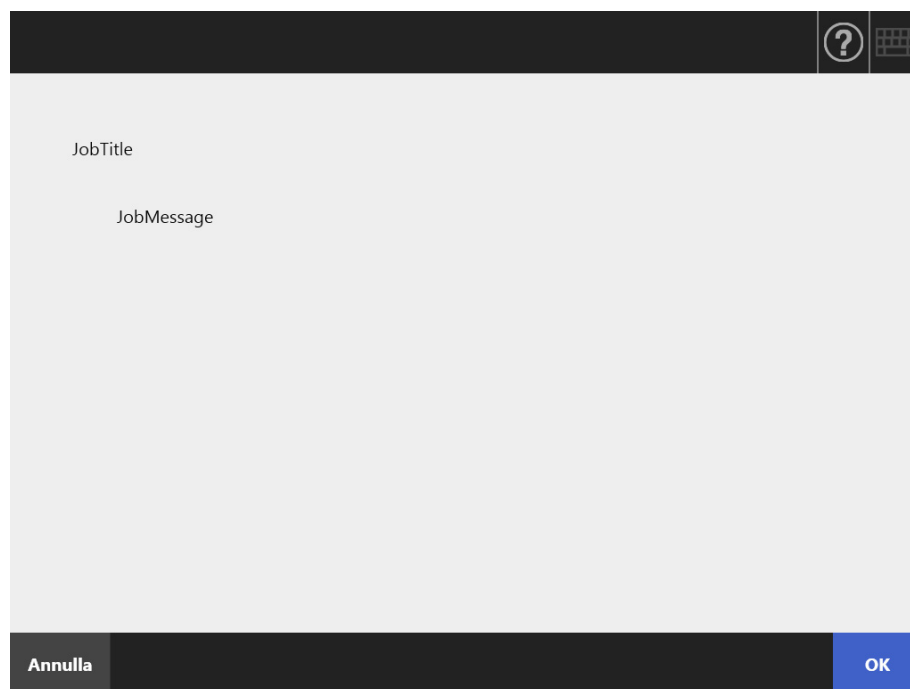

SUGGERIMENTO

Dopo aver controllato il messaggio, premere il tasto [Scandisci] per avviare la scansione. Se vengono richieste altre configurazioni della scelta rapida, premere il tasto [OK] visualizzato.

- Se una sequenza di scelta rapida viene eseguita mentre [Schermata di messaggio] è impostato su [Disattivo], la scelta rapida viene eseguita senza visualizzare [Schermata di messaggio].

5.13.2 Modifica del nome del file (per Salvataggio e E-mail)

Quando si esegue una scelta rapida, è possibile cambiare i nomi dei file da usare per salvarli o per allegare i dati scanditi a un'e-mail.

SUGGERIMENTO

Non è possibile cambiare il nome di un file quando la finestra [Nome file] è impostata per non essere visualizzata.

1. Nella finestra [Menu di scelta rapida] premere un tasto di scelta rapida.
2. Nella finestra [Nome file] inserire il nome di un file per i dati scanditi da salvare o allegare a un'e-mail.



Nome file

Inserire il nome file da usare per i dati di scansione.

Nome file

Annulla OK

SUGGERIMENTO

- Quando si impostano dei numeri sequenziali al nome del file o è abilitata la divisione, tali numeri vengono aggiunti alla fine del nome del file predefinito. Nella finestra si visualizza il messaggio "Verrà aggiunto un numero sequenziale di scelta rapida al nome file." o "Un numero sequenziale verrà aggiunto al nome del file."
- Il numero sequenziale non viene aggiunto al nome di un file modificato.
- Dopo aver inserito il nome di un file, premere il tasto [Scandisci] per avviare la scansione. Se vengono richieste altre configurazioni della scelta rapida, premere il tasto [OK] visualizzato.

5.13.3 Controllo del numero di fogli da scandire

Quando si esegue una scelta rapida, il numero atteso di fogli da scandire può essere specificato in modo che il numero attuale di fogli scanditi possa essere controllato dopo la scansione.

SUGGERIMENTO

Se nelle impostazioni della sequenza di scelta rapida è selezionata una delle seguenti impostazioni, la finestra [Conteggio scansioni] non si visualizza:

- [Conteggio scansioni] non deve essere selezionato;
- [Conteggio scansioni] deve essere selezionato, ma la finestra [Conteggio scansioni] è impostata per non visualizzarsi (la casella di spunta [Modifica possibile dopo ogni scelta rapida] in [Verifica conteggio scansioni] della finestra [Dettagli scelta rapida] non è selezionata).

1. Nella finestra [Menu di scelta rapida] premere un tasto di scelta rapida.
2. Nella finestra [Conteggio scansioni] inserire un numero di fogli da scandire.

Conteggio scansioni

Inserire il numero di fogli da scandire.

Previsti: fogli (1-100)

Annulla Scandisci

3. Premere il tasto [Scandisci].

⇒ La scansione si avvia.

SUGGERIMENTO

Quando si visualizza la finestra [Visualizzatore di scansione] dopo la scansione, è possibile controllare se il numero di fogli scansionati è lo stesso di quello impostato nella finestra [Conteggio scansioni] nell'area visualizzata di seguito.

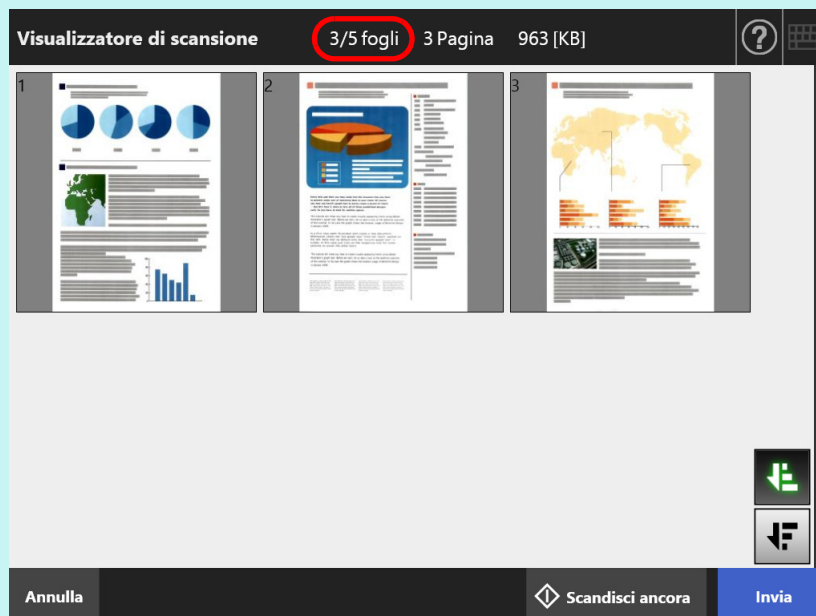

Anche se le pagine vengono eliminate nella finestra dei dettagli sul visualizzatore di scansione o se le pagine vuote vengono eliminate, il numero di fogli scansionati non cambia.

Una volta completata la scansione si visualizza la seguente finestra di conferma se il numero di fogli scanditi è impostato per essere controllato. Contattare l'amministratore per impostare se verificare il conteggio della scansione. Per dettagli, vedere ["4.18.2 Impostazioni di una sequenza di scelte rapide"](#) (pag. 201).

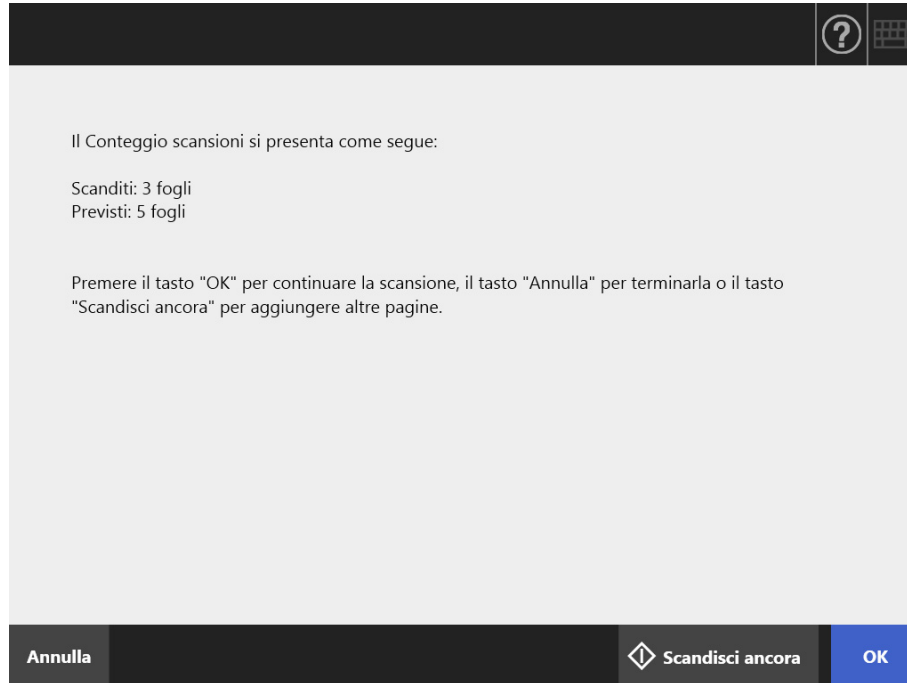

SUGGERIMENTO

Quando si visualizza il tasto [Scandisci ancora], premerlo per aggiungere ulteriori pagine.

Per continuare, premere il tasto [OK].

Per annullare l'esecuzione ed eliminare i dati scanditi, premere il tasto [Annulla].

5.13.4 Divisione di un file usando i codici patch

La funzione di separazione con i fogli con codice patch è supportata nel lavoro sequenziale.

Questa funzione permette di dividere un file in unità specificate di pagine senza interrompere la scansione quando si scandiscono più documenti. Il file viene diviso in un'unità specificata di pagine e di conseguenza le immagini scandite vengono separate in ciascun documento scandito (unità di pagine divise).

Le informazioni per l'uso dei fogli con i codici patch per dividere un file sono le seguenti:

1. Preparare la scansione.

- Preparare i fogli con i codici patch.
Sono disponibili due tipi di fogli PDF, in formato A4 e Lettera, come fogli con i codici patch.
Stampare i fogli PDF necessari dalla cartella [Patch Code] nella cartella [Network Scanner] creata quando si è installato Admin Tool.
Per vedere dove sono salvati i fogli PDF in Windows 10:
Selezionare il menu [Start] → [Network Scanner] → [Patch Code] → [A4] o [Letter].
- Impostare un lavoro sequenziale per dividere un file usando i codici patch.
Selezionare [Codice patch] in [Modalità di separazione] di [Salvataggio] nella finestra delle impostazioni di scansione per i lavori sequenziali.
Se non si salva l'immagine del foglio con il codice patch, selezionare la casella di spunta [Rimuovere il separatore].

2. Scandire i documenti.

Caricare i documenti con i fogli con i codici patch inseriti nel punto in cui separare i documenti.

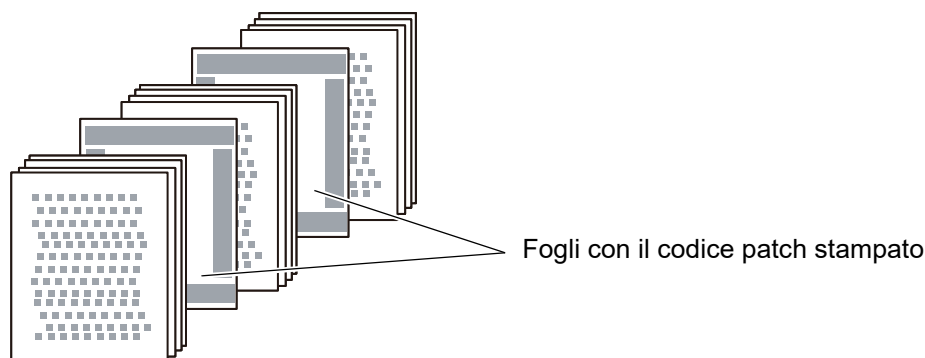

3. Una volta completata la scansione, verificare se il file dei dati scanditi sia stato diviso nel punto corretto.

ATTENZIONE

- Quando si stampa un foglio con il codice patch, fare attenzione a quanto segue:
 - usare un foglio bianco;
 - stampare a 100%. Se si stampa in un formato ridotto, il foglio stampato non viene riconosciuto correttamente;
 - non usare la funzione di risparmio di toner. Quando la stampa è leggera, non viene riconosciuta correttamente;
 - non usare carta sottile. Quando si verifica la permeazione di stampa, il foglio stampato viene riconosciuto come foglio stampato su entrambi i lati.
- Quando si fotocopie il foglio con il codice patch con una macchina fotocopiatrice, configurare le impostazioni di copia in modo che il foglio copiato sia dello stesso formato e con la stessa densità di stampa.
- Usando più volte lo stesso foglio con il codice patch, l'accuratezza del riconoscimento potrebbe diminuire a causa dello sporco accumulatosi sul foglio. Se il foglio non viene riconosciuto correttamente o si macchia, stampare un nuovo foglio con il codice patch e usarlo.

5.14 Modifica della password dell'utente

La password dell'utente può essere cambiata quando si accede come utente registrato in un account locale.

1. Nella finestra [Manutenzione] premere il tasto [Cambia password].

⇒ Si visualizza la finestra [Cambia password].

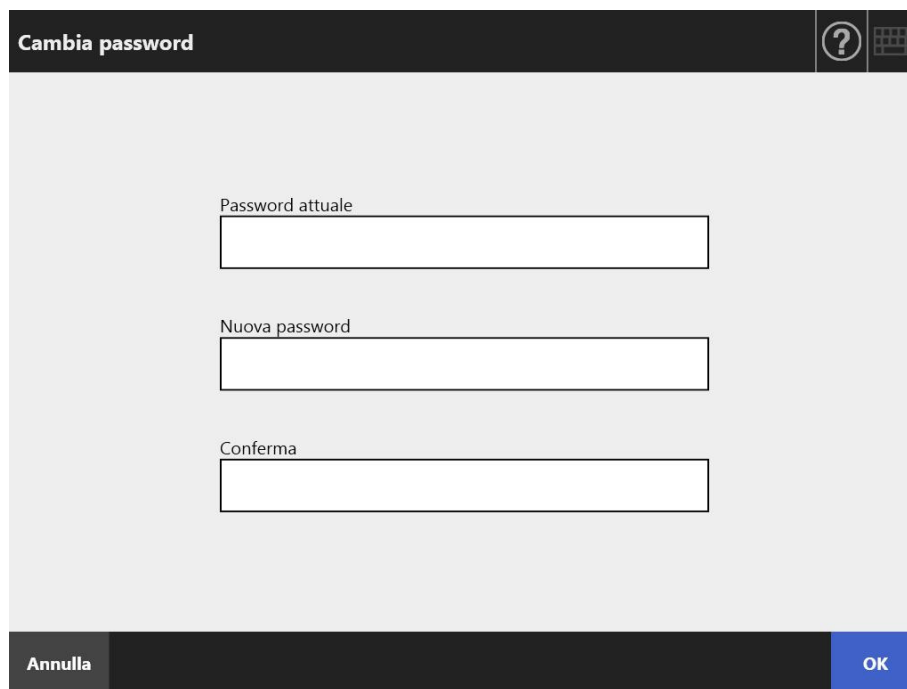

The screenshot shows a dialog box titled "Cambia password". The dialog has a dark header bar with the title "Cambia password" on the left, a question mark icon in a circle, and a keyboard icon on the right. The main area is light gray and contains three text input fields stacked vertically. The first field is labeled "Password attuale", the second "Nuova password", and the third "Conferma". At the bottom of the dialog, there is a dark bar with two buttons: "Annulla" on the left and "OK" on the right.

2. Inserire la password corrente e la nuova password.

3. Premere il tasto [OK].

⇒ La password dell'utente è cambiata.

Capitolo 6

Manutenzione dello scanner

Admin

User

Questo capitolo descrive come pulire lo scanner e sostituirne i materiali usurati per mantenerlo in condizioni operative ottimali.



Non usare alcuno spray aerosol o spray di pulizia a base di alcool per pulire lo scanner. La polvere soffiata dall'aria dello spray potrebbe entrare nello scanner e causare guasti o mal funzionamenti all'apparecchio. Le scintille causate da elettricità statica, generate quando si soffiano polvere o sporco dallo scanner, possono essere causa di incendio.





La superficie di vetro all'interno dell'ADF si surriscalda quando lo scanner è in uso. Prima di pulire l'interno dello scanner o sostituire qualsiasi parte, spegnerlo, staccare il cavo di alimentazione dalla presa e attendere almeno 15 minuti. Pulire i rulli di alimentazione e i rulli di uscita con lo scanner acceso. Prima di sostituire qualsiasi parte, spegnerlo, staccare il cavo di alimentazione dalla presa e attendere almeno 15 minuti.

6.1 Materiali di pulizia e parti da pulire	352
6.2 Pulizia esterna dello scanner.....	354
6.3 Pulizia dell'interno dello scanner	355
6.4 Pulizia del Trasporto fogli	361
6.5 Sostituzione delle parti.....	362
6.6 Test di scansione	372
6.7 Calibratura dello schermo tattile	375

6.1 Materiali di pulizia e parti da pulire

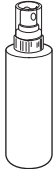
■ Materiali di pulizia

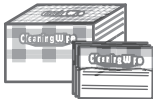
Materiali di pulizia	Codice della parte	Osservazioni
Detergente F1 	PA03950-0352	N.1 bottiglia (100 ml) Usato per inumidire leggermente il panno per la pulizia dei componenti. Se si versa il detergente in quantità abbondante, può essere necessario più tempo perché si asciughi. Inumidire il panno con una quantità modesta di detergente. Pulire completamente il Detergente F1 dalle parti con un panno asciutto.
Fazzoletti di carta 	CA99501-0012	1 pacco (10 fogli) Da usare con il Detergente F1.
Fazzoletti per la pulizia 	PA03950-0419	1 pacco (24 fogli) Preinumiditi con il Detergente F1, i fazzoletti per la pulizia vengono usati al posto del panno inumidito.
Panno asciutto e morbido	Qualsiasi prodotto antistatico disponibile in commercio.	

Contattare il distributore/rivenditore presso cui è stato acquistato il prodotto per ottenere questi prodotti. Per ulteriori dettagli visitare la seguente pagina Web:

<https://www.pfu.ricoh.com/global/scanners/inquiry.html>

■ Parti da pulire e tempi

Parti da pulire	Frequenza della pulizia
Rullo di freno	Pulire ogni 1000 fogli scanditi.
Rullo di alimentazione	
Rullo di uscita	
Rullo di presa	
Rullo inattivo	
Vetro	
Sensore a ultrasuoni	

ATTENZIONE

La frequenza di pulizia potrebbe variare in base alle condizioni dei documenti.

Quando si scandiscono i seguenti tipi di documenti, la frequenza di pulizia delle parti dello scanner potrebbe aumentare rispetto ai cicli riportati precedentemente:

- carta patinata
- documenti con ampie aree stampate
- carta trattata chimicamente, come carta autoricalcante
- carta contenente un alto tasso di carbonato di calcio
- documenti scritti a matita
- documenti con toner non ben fissato

6.2 Pulizia esterna dello scanner

■ Pulizia esterna dello scanner

Le parti esterne dello scanner (escluso lo schermo tattile), lo scivolo della carta dell'ADF e il vassoio devono essere puliti con un panno asciutto o leggermente imbevuto di Detergente F1 o di un detergente neutro. È possibile usare anche i fazzoletti per la pulizia.

ATTENZIONE

- Non usare diluenti o solventi organici. La forma e il colore potrebbero cambiare.
- Durante la pulizia, evitare di bagnare l'interno di ScanSnap.
- Se si versa il Detergente F1 o del detergente neutro in quantità abbondante, può essere necessario più tempo perché si asciughi. Inumidire il panno con una quantità modesta di detergente. Pulire completamente il Detergente F1 dalle parti con un panno asciutto.

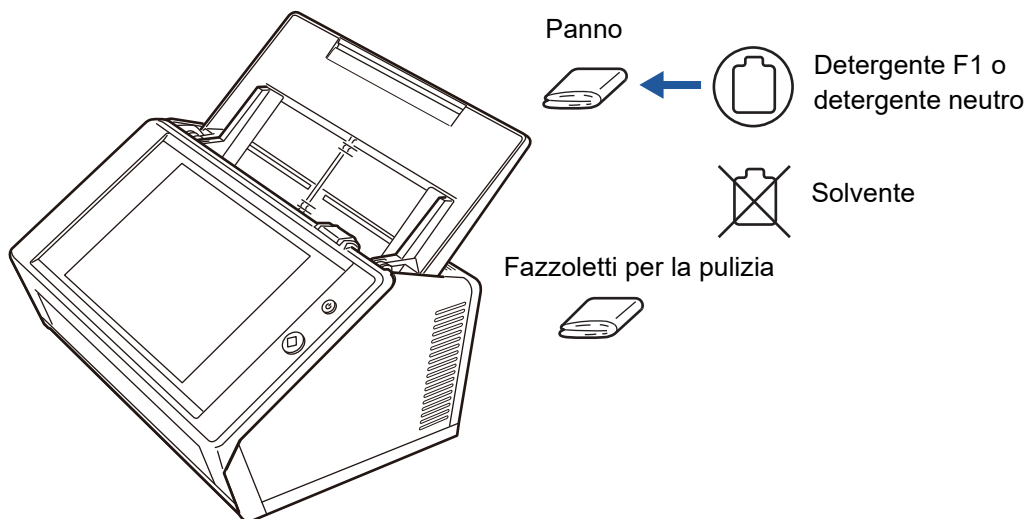

■ Pulizia dello schermo tattile

Per evitare che lo schermo tattile si sporchi, dovrebbe essere regolarmente pulito con un panno morbido e asciutto.

Fare attenzione quando si pulisce lo schermo. Poiché può danneggiarsi facilmente, non graffiarlo o colpirlo con oggetti duri.

ATTENZIONE

Non pulire lo schermo con un panno bagnato.

La polvere accumulatasi e induritasi tra la cornice e lo schermo può causare il mal funzionamento dello schermo tattile.

6.3 Pulizia dell'interno dello scanner

Pulire l'interno dello scanner con un panno imbevuto di Detergente F1 o con dei fazzoletti per la pulizia.

La scansione ripetuta potrebbe causare un accumulo di sporco e polvere di carta all'interno dello scanner con conseguenti errori di scansione.

Come linee guida, l'interno dello scanner dovrebbe essere pulito ogni 1000 fogli scanditi. I criteri variano, comunque, a seconda dei tipi di documenti scanditi. Per esempio, potrebbe essere necessario pulire lo scanner più frequentemente quando si scandiscono documenti con toner non ben fissato.



AVVISO

La superficie di vetro all'interno dell'ADF si surriscalda quando lo scanner è in uso.

Spegnere lo scanner, scollegare il cavo di alimentazione e attendere almeno 15 minuti prima di effettuare la pulizia.

ATTENZIONE

- Non usare acqua o detersivi neutri per pulire l'interno dello scanner.
- Se si versa il detersivo in quantità abbondante, può essere necessario più tempo perché si asciughi. Inumidire il panno con una quantità modesta di detersivo. Pulire completamente il Detergente F1 dalle parti con un panno asciutto.

1. Spegnere lo scanner e attendere almeno 15 minuti.

Per dettagli, vedere ["2.1 Accensione e spegnimento"](#) (pag. 53).

2. Scollegare il cavo di alimentazione dalla presa.

3. Tirare verso di sé il gancio di rilascio del coperchio e aprire il coperchio LCD.

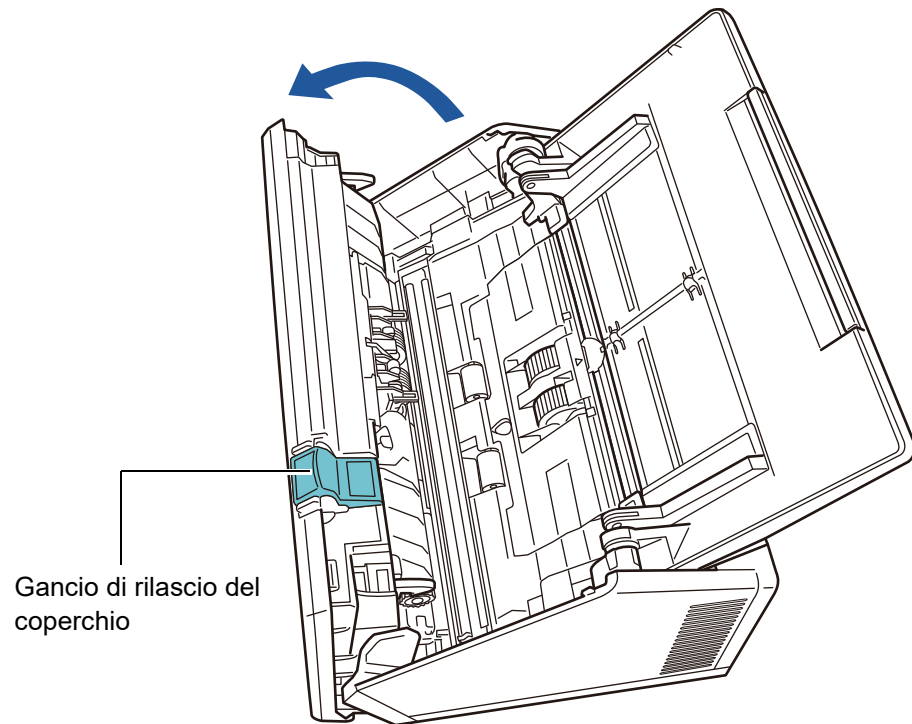

Attenzione a non chiudersi il coperchio LCD sulle dita.

4. Pulire le seguenti parti con un panno morbido leggermente inumidito di Detergente F1 o con un fazzoletto per la pulizia.

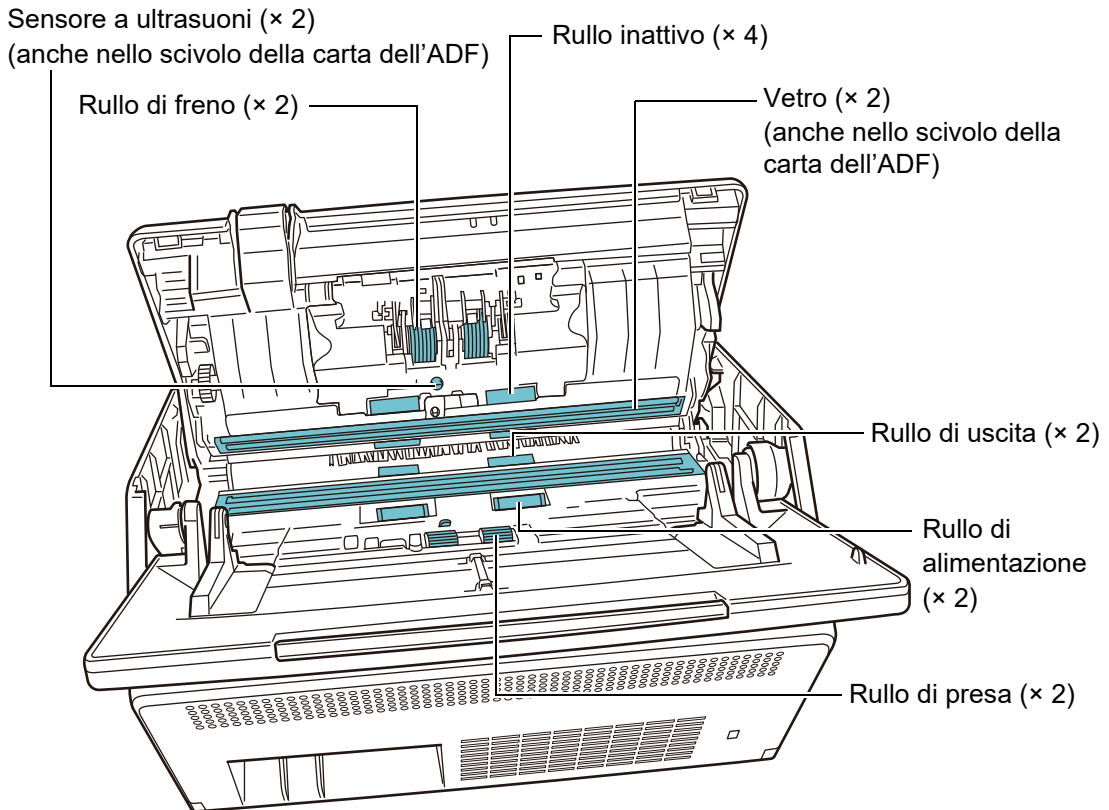

- Rullo di freno (× 2)
Togliere i rulli di freno dallo scanner per pulirli.
Per dettagli sulla rimozione dei rulli di freno, vedere ["6.5.3 Sostituzione del set di rulli" \(pag. 364\)](#).
Pulire delicatamente lo sporco e la polvere dalle scanalature sulla superficie dei rulli di freno. Fare attenzione a non rovinare le parti in gomma.

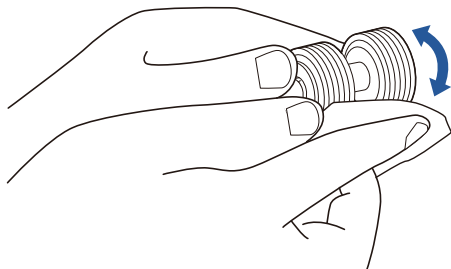

- Sensore a ultrasuoni (× 2)
Pulirne delicatamente la superficie con un panno morbido. Se risultasse difficile pulirli con un panno, utilizzare un bastoncino di cotone.

ATTENZIONE

Fare attenzione durante la pulizia a non incastrare il panno o il fazzoletto per la pulizia nel sensore di rilevamento del documento.

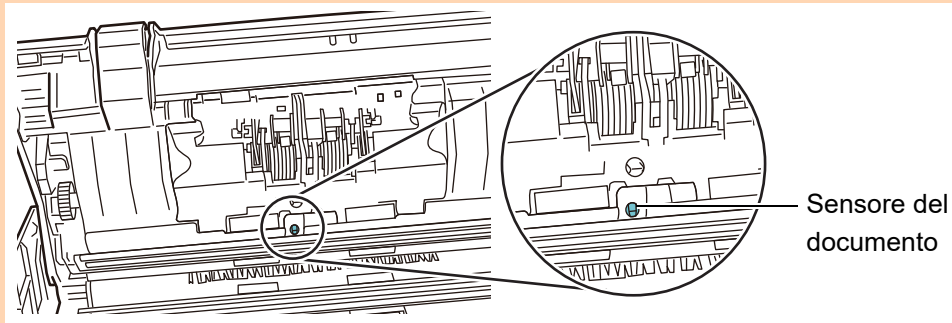

- Rullo inattivo (× 4)
Ruotare delicatamente con le mani i rulli inattivi e pulirli spolverandoli. Fare attenzione a non rovinare le parti in gomma. I rulli inattivi dovrebbero essere puliti a fondo, poiché, se sporchi, possono influenzare la presa della carta.
- Vetro (× 2)
Pulirne delicatamente la superficie con un panno morbido.

SUGGERIMENTO

Se i vetri dello scanner sono sporchi, potrebbe visualizzarsi una linea verticale nera sui dati scanditi.

- Rullo di presa (× 2)
Pulire delicatamente lo sporco e la polvere dalle scanalature sulla superficie del rullo ruotandolo manualmente. Fare attenzione a non rovinare le parti in gomma. Il rullo di presa dovrebbe essere pulito a fondo, poiché, se sporco, può influenzare la presa della carta.
- Rullo di alimentazione (× 2) e rullo di uscita (× 2)
Accendere lo scanner prima di pulire i rulli di alimentazione e di uscita e farli ruotare.
 - 1 Collegare il cavo di alimentazione e accendere lo scanner.
Per dettagli, vedere ["2.1 Accensione e spegnimento"](#) (pag. 53).

ATTENZIONE

Lo scanner deve essere acceso solo durante la pulizia dei rulli di alimentazione e dei rulli di uscita.

- 2 Nella schermata [Menu principale] o [Menu di scelta rapida] premere il tasto [Manutenzione].

SUGGERIMENTO

Il tasto [Manutenzione] nella finestra [Menu principale] può essere visualizzato premendo .

⇒ Si visualizza la finestra [Manutenzione].

- 3 Premere il tasto [Pulizia rulli].

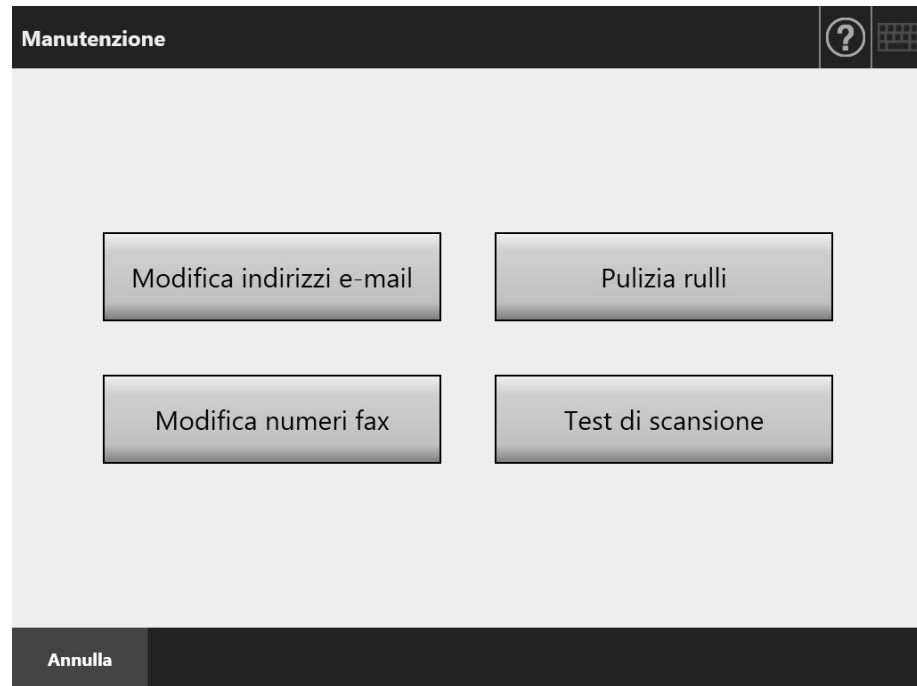

⇒ Si visualizza la finestra [Pulizia rulli].

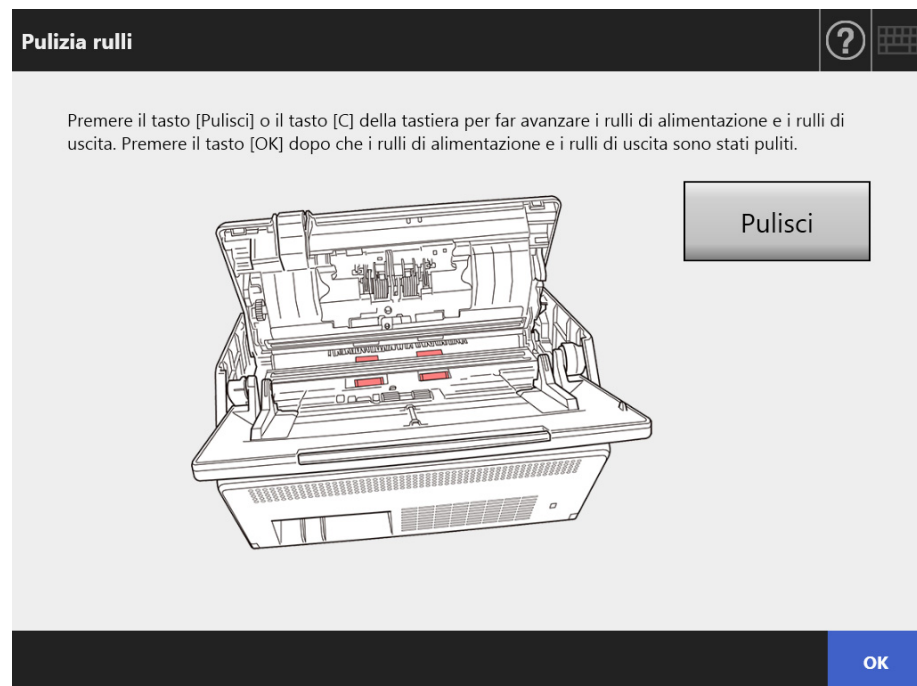

- 4 Aprire il coperchio LCD.
- 5 Pulire i rulli di alimentazione premendo delicatamente un panno morbido inumidito di Detergente F1 o un fazzoletto per la pulizia contro la superficie dei rulli.
- 6 Premere il tasto [Pulisci] nella finestra [Pulizia rulli].
Quando si preme il tasto, i rulli di alimentazione e di uscita ruotano lentamente.
Se si mantiene il tasto premuto, i rulli ruotano di qualche grado a un intervallo costante.
Pulirli delicatamente mentre ruotano. Fare attenzione a non rovinare le parti in gomma.
Rilasciare il tasto per interromperne la rotazione.
I rulli di presa dovrebbero essere puliti a fondo, poiché dei residui di sporco sui rulli possono influenzare la presa della carta.

SUGGERIMENTO

- Premendo il tasto [Pulisci] sette volte, i rulli di alimentazione e di uscita compiranno circa un giro completo.
- Prima di premere il tasto [Pulisci], chiudere l' Aiuto se è visualizzato.

- 7 Una volta terminata la pulizia dei rulli, premere il tasto [OK] e chiudere la finestra [Pulizia rulli].

ATTENZIONE

Quando si puliscono i rulli di alimentazione o di uscita, fare attenzione a non toccarli con le dita mentre stanno ruotando.

5. Chiudere il coperchio LCD.

⇒ Si dovrebbe sentire un clic.

ATTENZIONE

- Attenzione a non chiudersi il coperchio LCD sulle dita.
- Accertarsi che il coperchio LCD sia completamente chiuso. In caso contrario potrebbero verificarsi errori di inceppamento e di alimentazione.
- Quando si chiude il coperchio LCD, non sbatterlo premendo lo schermo tattile LCD poiché potrebbe danneggiarlo.

6.4 Pulizia del Trasporto fogli

Per pulire il Trasporto fogli, usare un panno morbido leggermente imbevuto di Detergente F1 o di un detergente delicato, oppure un fazzoletto per la pulizia.

Spolverare delicatamente lo sporco dalla superficie e dall'interno del Trasporto fogli.

Se si usa spesso il Trasporto fogli, sporco e polvere potrebbero accumularsi sulla sua superficie o al suo interno.

Per evitare problemi di scansione, pulire regolarmente il Trasporto fogli.

ATTENZIONE

- Fare attenzione a non lasciare grinze sul Trasporto fogli.
- Non usare diluenti o solventi organici. La forma e il colore potrebbero cambiare.
- Per evitare di graffiare o deformare il Trasporto foglio, non grattarlo.
- Dopo aver pulito la parte interna del Trasporto fogli, attendere che sia completamente asciutto prima di richiuderlo.
- Come linea guida, si consiglia di sostituire il Trasporto fogli ogni 500 scansioni.
Per dettagli sull'acquisto del Trasporto fogli, vedere ["6.5.4 Acquisto del Trasporto fogli" \(pag. 371\)](#).

6.5 Sostituzione delle parti

6.5.1 Codici delle parti e cicli di sostituzione

La tabella seguente specifica i codici delle parti e i cicli standard di sostituzione dei materiali usurabili:

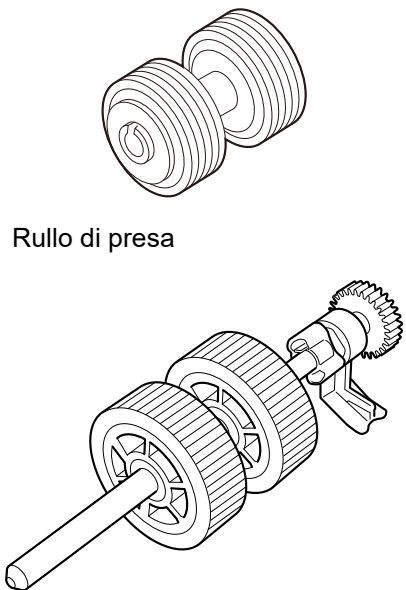
Nome della parte	Codice della parte	Ciclo di sostituzione
Unità dei rulli <ul style="list-style-type: none"> ● Rullo di freno  <ul style="list-style-type: none"> ● Rullo di presa 	PA03706-0001	Ogni 200.000 fogli scanditi o dopo un anno

Questi cicli di sostituzione sono linee guida approssimative usando carta con o senza legno del peso di 80 g/m² in formato A4 o Lettera. Possono variare a seconda dei documenti scanditi, dell'uso dello scanner e della frequenza di pulizia.

ATTENZIONE

- Quando lo stato di allerta dei materiali usurati diventa arancione o rosso, contattare l'amministratore dello scanner per sostituire la parte necessaria.
- Usare solo i materiali specifici di PFU. Non usare materiali di sostituzione di altri produttori.

Per ulteriori dettagli su come controllare lo stato di allerta dei materiali usurati, vedere "6.5.2 Controllo dello stato di allerta dei materiali usurabili" (pag. 363).

Per ottenere questi componenti, contattare il distributore/rivenditore presso cui è stato acquistato il prodotto. Per ulteriori dettagli visitare la seguente pagina Web: <https://www.pfu.ricoh.com/global/scanners/inquiry.html>

6.5.2 Controllo dello stato di allerta dei materiali usurabili

1. Nella schermata [Menu principale] o [Menu di scelta rapida] premere il tasto [Allerta materiali usurabili]

SUGGERIMENTO

Il tasto [Allerta, materiali usurabili] nella finestra [Menu di scelta rapida] può essere visualizzato premendo .

⇒ Si visualizza la finestra [Allerta materiali usurabili].

2. Controllare quali componenti devono essere sostituiti e premere il tasto [OK].

Le parti con il valore [Contatore d'uso] maggiore del valore [Sostituzione a] devono essere sostituite.

Il valore di [Contatore d'uso] equivale al numero esatto di fogli scanditi.

Per dettagli su come controllare lo stato dei materiali usurati nella schermata dell'amministratore, vedere ["4.15.2 Visualizzazione dello stato di utilizzo"](#) (pag. 168).

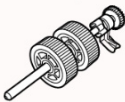
Allerta materiali usurabili			
Parte	Contatore d'uso	Sostituzione a	Stato attuale
Rullo di freno 	0	200.000	
Rullo di presa 	0	200.000	

OK

3. Sostituire il componente.

Fare riferimento a quanto segue:

- Sostituzione dell'unità di rulli
["6.5.3 Sostituzione del set di rulli"](#) (pag. 364)

6.5.3 Sostituzione del set di rulli

L'unità dei rulli comprende il rullo di freno e il rullo di presa.
La procedura per la sostituzione di ciascun rullo è la seguente.

- 1. Spegnere lo scanner e attendere almeno 15 minuti.**
Per dettagli, vedere ["2.1 Accensione e spegnimento"](#) (pag. 53).
- 2. Scollegare il cavo di alimentazione dalla presa.**
- 3. Togliere qualsiasi documento dallo scivolo della carta dell'ADF.**
- 4. Tirare verso di sé il gancio di rilascio del coperchio superiore, tenere entrambi i lati del coperchio LCD e aprirlo.**



AVVISO

Attenzione a non chiudersi il coperchio LCD sulle dita.

5. Sostituire il rullo di freno.

1. Aprire il coperchio del rullo di freno.
Tenere entrambe le estremità del coperchio del rullo di freno e aprirlo in direzione della freccia.

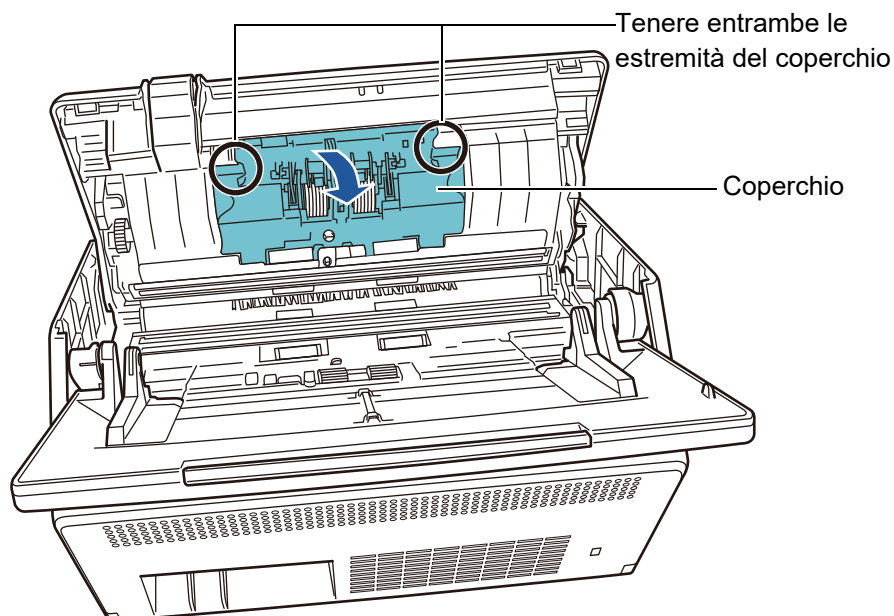

2. Togliere l'asse.

Sollevare prima il lato destro del rullo e togliere l'asse dalla sua sede a sinistra.

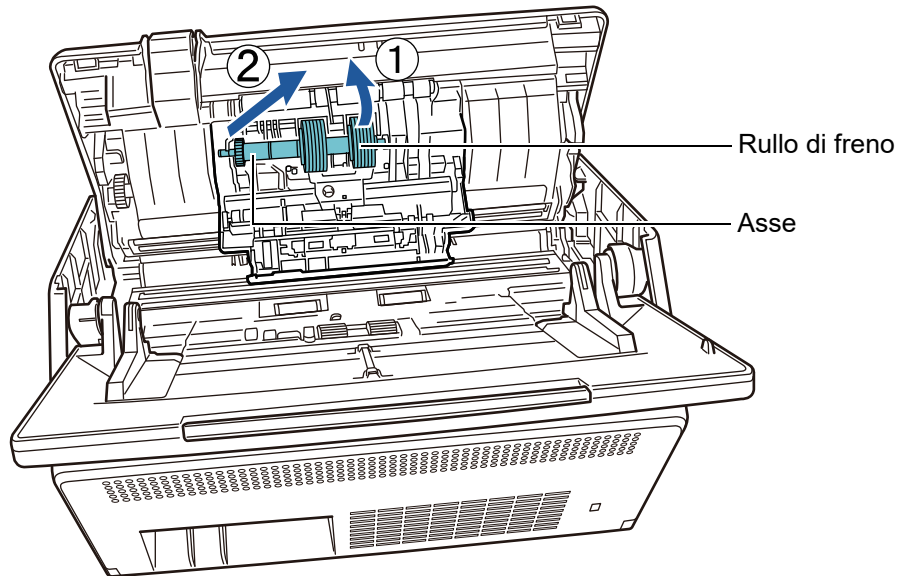

3. Sfilare il rullo di freno dall'asse.

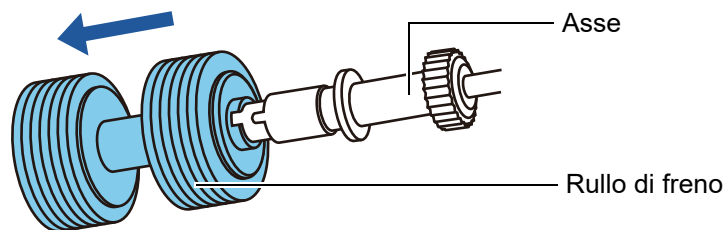

4. Inserire il nuovo rullo di freno nell'asse.

Inserire la sporgenza dell'asse nella sua sede.

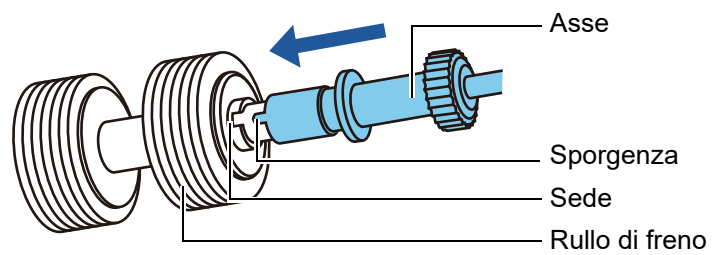

5. Inserire il rullo di freno con l'asse nello scanner.
Installare prima l'estremità sinistra dell'asse nella sua sede e successivamente il resto dell'asse.

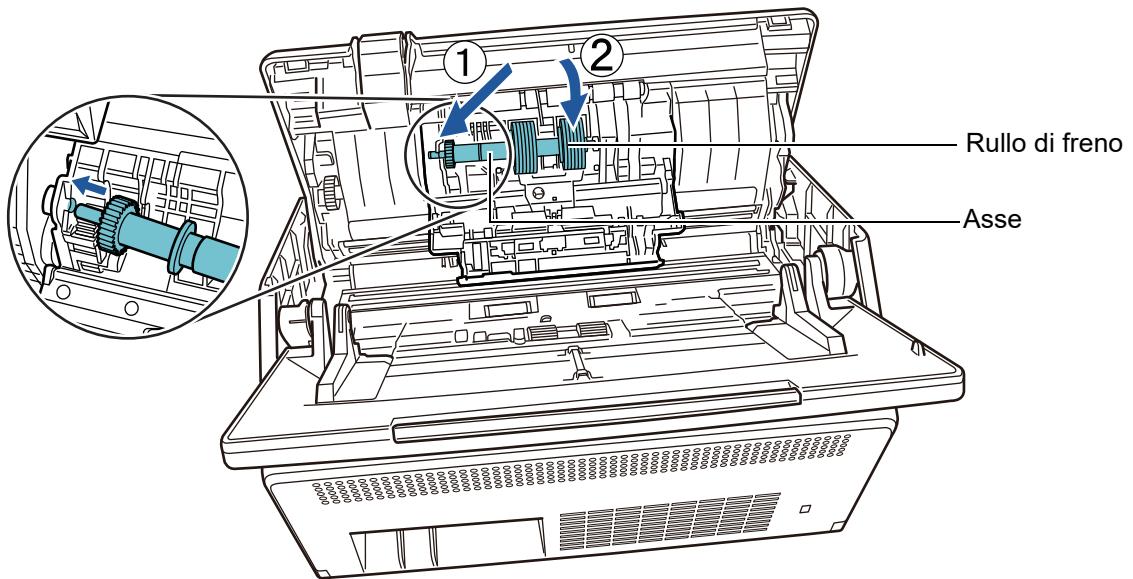

6. Chiudere il coperchio del rullo di freno.

ATTENZIONE

Verificare che l'asse sia installato correttamente. In caso contrario potrebbero verificarsi inceppamenti della carta e altri errori di alimentazione.

6. Sostituire il rullo di presa.

1. Aprire la guida del foglio.

Far scivolare completamente le guide laterali e tirare la guida del foglio dalla levetta.

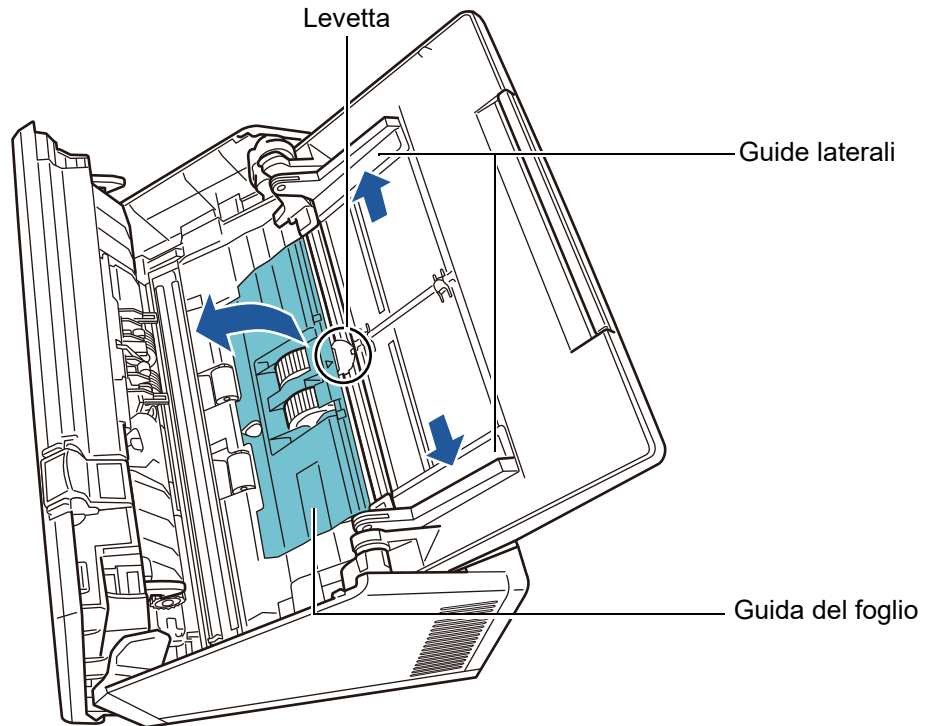

2. Ruotare la leva di blocco sull'asse in direzione della freccia.

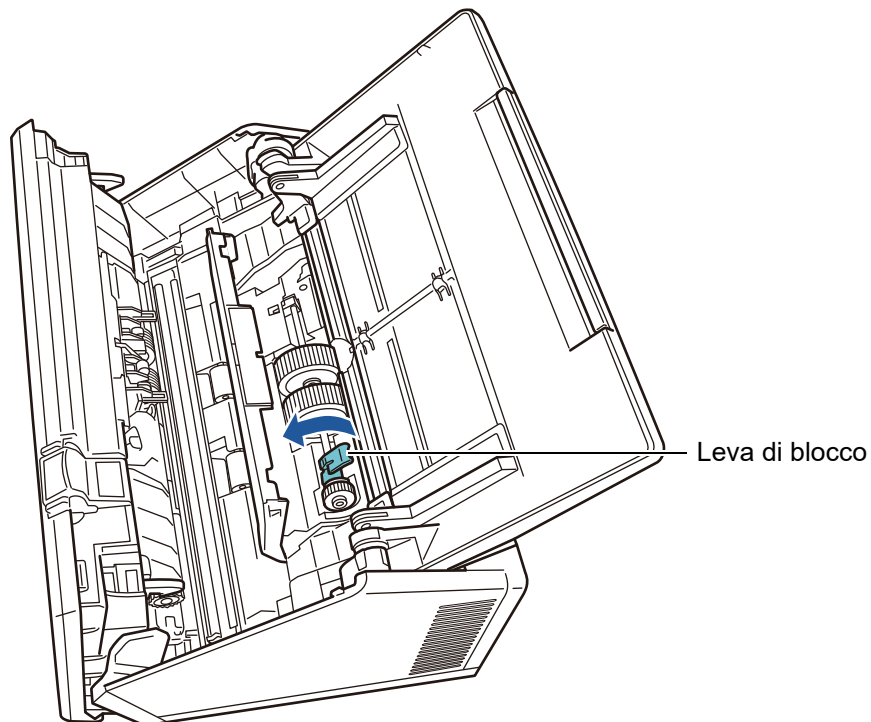

3. Togliere il rullo di presa.

Sollevare leggermente la leva di blocco dell'asse (circa 5 mm), farlo scivolare in direzione della freccia in basso e toglierlo sollevandolo completamente.

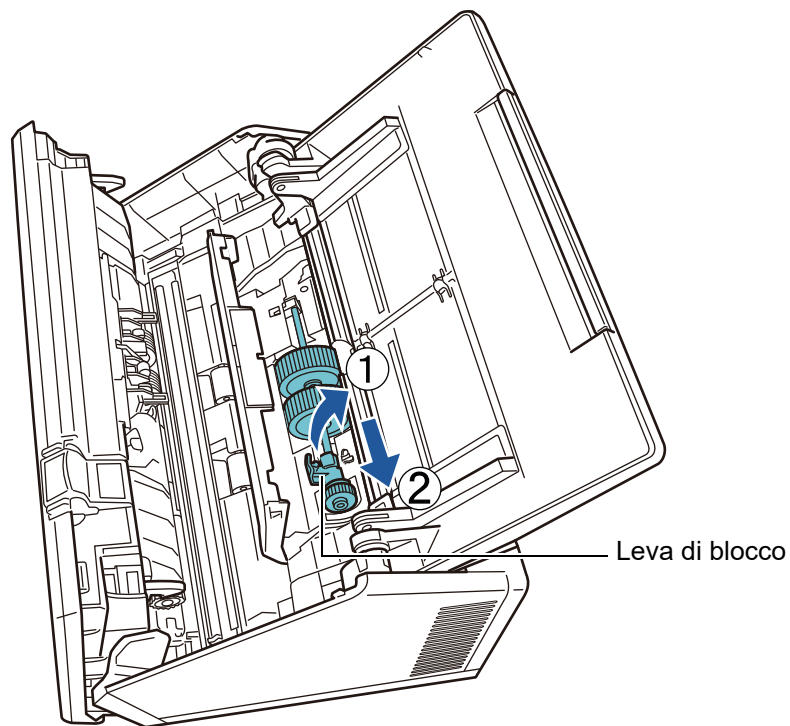

ATTENZIONE

Fare attenzione a non toccare gli ingranaggi vicini alla leva di blocco in quanto sono oleati.

4. Installare un nuovo rullo di presa nello scanner.
Inserire l'estremità sinistra dell'asse nella sua sede nello scanner e abbassare gradualmente l'altra estremità.

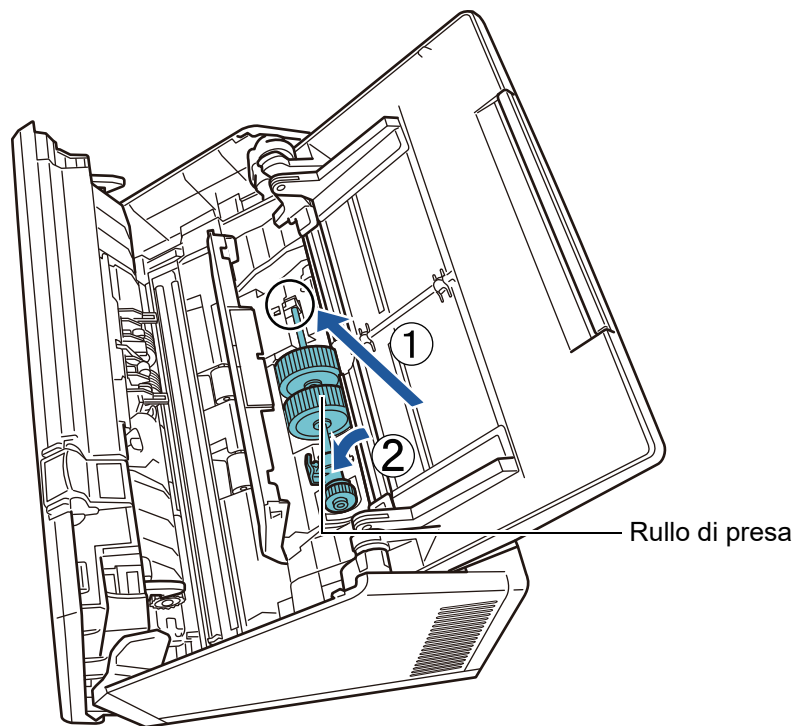

5. Ruotare la leva di blocco sull'asse in direzione della freccia.

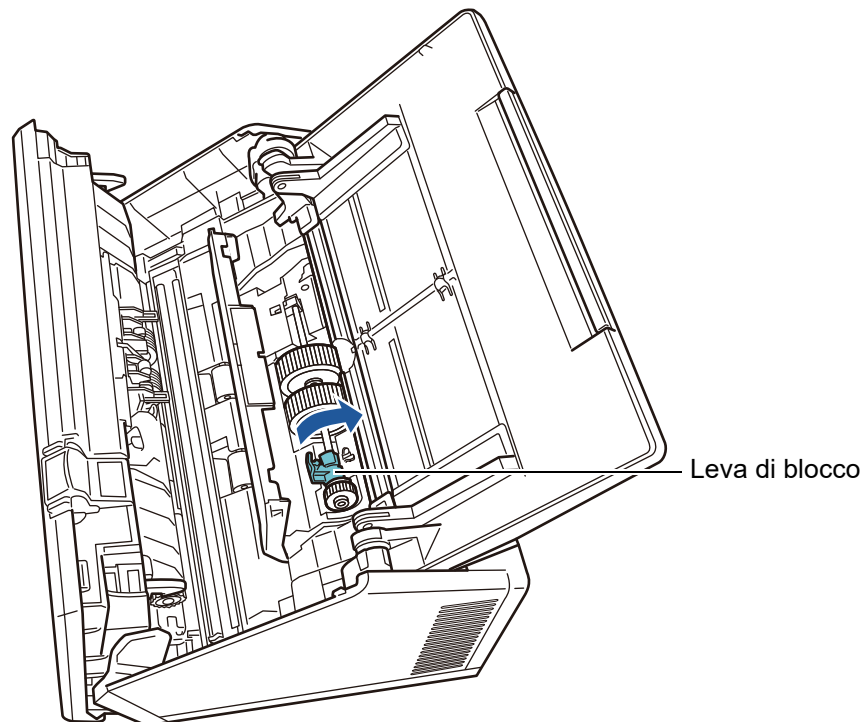

ATTENZIONE

Verificare che il rullo di presa sia posizionato correttamente. In caso contrario potrebbero verificarsi inceppamenti della carta o errori di alimentazione.

6. Chiudere la guida del foglio.

Verificare che entrambe le estremità della guida del foglio siano bloccate.

7. Chiudere il coperchio LCD.

⇒ Si dovrebbe sentire un clic.



Attenzione a non chiudersi il coperchio LCD sulle dita.

8. Collegare il cavo di alimentazione e accendere lo scanner.

Per dettagli, vedere ["2.1 Accensione e spegnimento"](#) (pag. 53).

9. Azzerare il contatore d'uso del rullo di presa.

Il contatore d'uso viene azzerato dall'amministratore.

Per dettagli vedere ["Reimpostazione del contatore d'uso"](#) (page 168).

6.5.4 Acquisto del Trasporto fogli

Come linea guida, si consiglia di sostituire il Trasporto fogli ogni 500 scansioni. Sostituire comunque il Trasporto fogli quando è graffiato o sporco.

Il nome e il codice della parte di un Trasporto fogli venduto separatamente sono i seguenti:

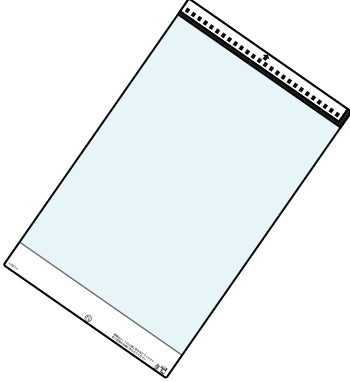
Nome della parte	Codice della parte	Numero di articoli
Trasporto fogli 	PA03360-0013	5

Per ottenere il Trasporto fogli, contattare il distributore/rivenditore presso cui è stato acquistato il prodotto. Per ulteriori dettagli visitare la seguente pagina Web:

<https://www.pfu.ricoh.com/global/scanners/inquiry.html>

6.6 Test di scansione Touch Panel

Dopo la pulizia dello scanner o la sostituzione dei materiali usurati, eseguire una prova di scansione.

■ Utente abituale

1. Nella schermata [Menu principale] o [Menu di scelta rapida] premere il tasto [Manutenzione].

SUGGERIMENTO

Il tasto [Manutenzione] nella finestra [Menu principale] può essere visualizzato premendo



⇒ Si visualizza la finestra [Manutenzione].

2. Premere il tasto [Test di scansione].

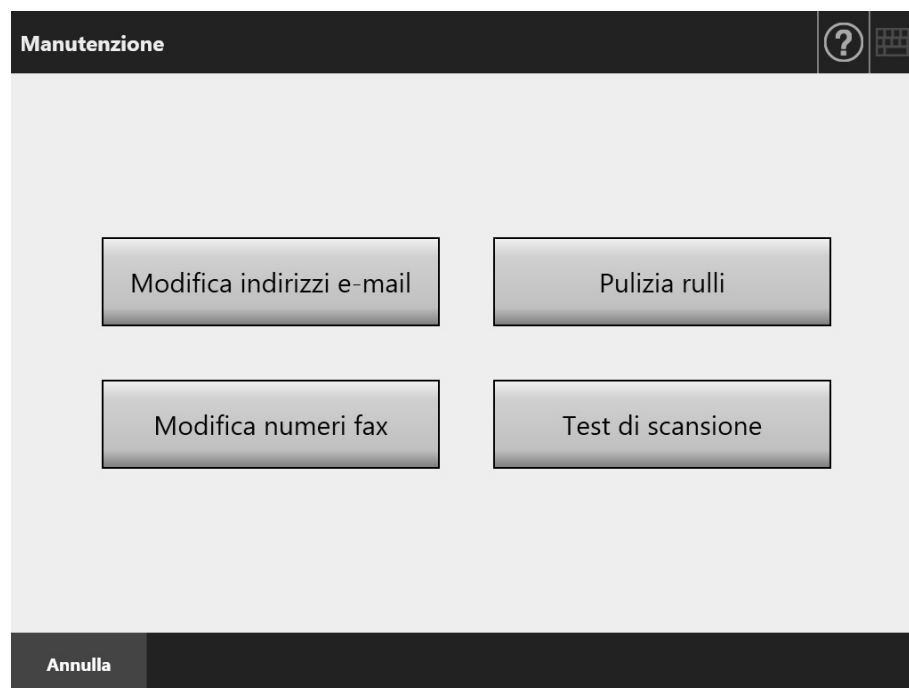

⇒ Si visualizza la finestra [Test di scansione].

3. Caricare il documento nello scivolo della carta dell'ADF per la prova di scansione.

4. Premere il tasto [Scandisci].

Test di scansione
?

Caricare un foglio di prova e premere il tasto [Scandisci].

Opzione	Impostazione	Opzione	Impostazione
Modalità immagine	Automatico	Pulizia	Disattiva
Alimentazione della carta	Fronte-retro	Riduzione risoluzione verticale	Disabilitare
Risoluzione	200 dpi	Filtro colore	Nessuno
Misura carta	Automatico	Rotazione	Disattiva
Compressione	Media	Correzione angolo	No
Soglia	Normale	Saltare pagina bianca	No
Regolazione del tono	Automatico	Rilevamento alimentazione multipla	Ultrasuoni

Annulla

◀ Scandisci

⇒ La prova di scansione si avvia.

⇒ Una volta completata la prova di scansione, si visualizza la finestra [Visualizzatore di scansione].

Se la scansione non è corretta, si visualizza un messaggio di errore. È richiesta la soluzione del problema.

5. Controllare i dati scanditi.

Per ulteriori dettagli su [Visualizzatore di scansione], vedere quanto segue:
["5.10 Modifica dei dati di scansione nel visualizzatore di scansione" \(pag. 324\)](#)

6. Premere il tasto [OK].

⇒ Si visualizza nuovamente la finestra [Manutenzione].

■ Amministratore

1. Nella finestra dell'amministratore selezionare [Test di scansione] in [Prova del dispositivo].
 - ⇒ Si visualizza la finestra [Test di scansione].
2. Premere il tasto [Inizio].
3. Caricare il documento nello scivolo della carta dell'ADF per la prova di scansione.
4. Premere il tasto [Scandisci].

Test di scansione ?

Caricare un foglio di prova e premere il tasto [Scandisci].

Opzione	Impostazione	Opzione	Impostazione
Modalità immagine	Automatico	Pulizia	Disattiva
Alimentazione della carta	Fronte-retro	Riduzione risoluzione verticale	Disabilitare
Risoluzione	200 dpi	Filtro colore	Nessuno
Misura carta	Automatico	Rotazione	Disattiva
Compressione	Media	Correzione angolo	No
Soglia	Normale	Saltare pagina bianca	No
Regolazione del tono	Automatico	Rilevamento alimentazione multipla	Ultrasuoni

Annulla
Scandisci

- ⇒ La prova di scansione si avvia.
 - ⇒ Una volta completata la prova di scansione, si visualizza la finestra [Visualizzatore di scansione].
 - Se la scansione non è corretta, si visualizza un messaggio di errore. È richiesta la soluzione del problema.
5. **Controllare i dati scanditi.**
 - Per ulteriori dettagli su [Visualizzatore di scansione], vedere quanto segue: ["5.10 Modifica dei dati di scansione nel visualizzatore di scansione" \(pag. 324\)](#)
 6. **Premere il tasto [OK].**
 - ⇒ Si ritorna alla finestra [Menu Admin].

6.7 Calibratura dello schermo tattile Touch Panel

Questa procedura dovrebbe essere eseguita quando le risposte dello schermo tattile non sembrano coerenti con le posizioni degli oggetti nello schermo.

1. Nella finestra dell'amministratore selezionare [Calibra lo schermo] in [Prova del dispositivo].

⇒ Si visualizza la finestra [Calibra lo schermo];

2. Premere il tasto [Inizio].

⇒ Si visualizza un "+" rosso (simbolo di regolazione).

3. Toccare "+" con la punta delle dita.

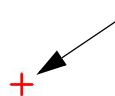
 Toccandolo, il "+" si sposterà alla posizione di calibratura seguente. Toccarlo ogni qualvolta si fermi.

Please touch the point in the screen.
[Esc]:Cancel [Arrow Keys]:Move point

⇒ Seguire le istruzioni visualizzate nella finestra.

ATTENZIONE

Il processo [Calibra lo schermo] richiede circa 40 secondi.

Capitolo 7

Soluzione dei problemi

Admin

User

Questo capitolo fornisce informazioni su come risolvere i problemi operativi dello scanner, quali inceppamenti della carta, punti da controllare prima di contattare il distributore/rivenditore e aiuto su come leggere le etichette dello scanner.

7.1 Rimozione dei documenti inceppati.....	377
7.2 Soluzione dei problemi di connessione alla rete.....	380
7.3 Soluzione di altri problemi	395
7.4 Punti da controllare prima di contattare il distributore/rivenditore	405
7.5 Controllo delle etichette dello scanner.....	408
7.6 Preparativi per la manutenzione.....	409

7.1 Rimozione dei documenti inceppati

Se si verifica l'inceppamento di un documento, procedere come descritto di seguito per rimuoverlo.



- Non tirare con forza i documenti inceppati. Aprire il coperchio LCD prima di rimuoverli.
- Fare attenzione a non rovinare le parti con angoli affilati rimuovendo il documento, poiché potrebbero causare lesioni.
- Quando si rimuovono documenti inceppati, fare attenzione agli oggetti pendenti, come cravatte, collane ecc. che potrebbero facilmente impigliarsi nello scanner.
- La superficie di vetro si surriscalda quando lo scanner è in uso. Attenzione a non scottarsi.

1. Togliere qualsiasi documento dallo scivolo della carta dell'ADF.
2. Tirare verso sé il gancio di rilascio del coperchio superiore, tenere entrambi i lati del coperchio LCD e aprirlo.

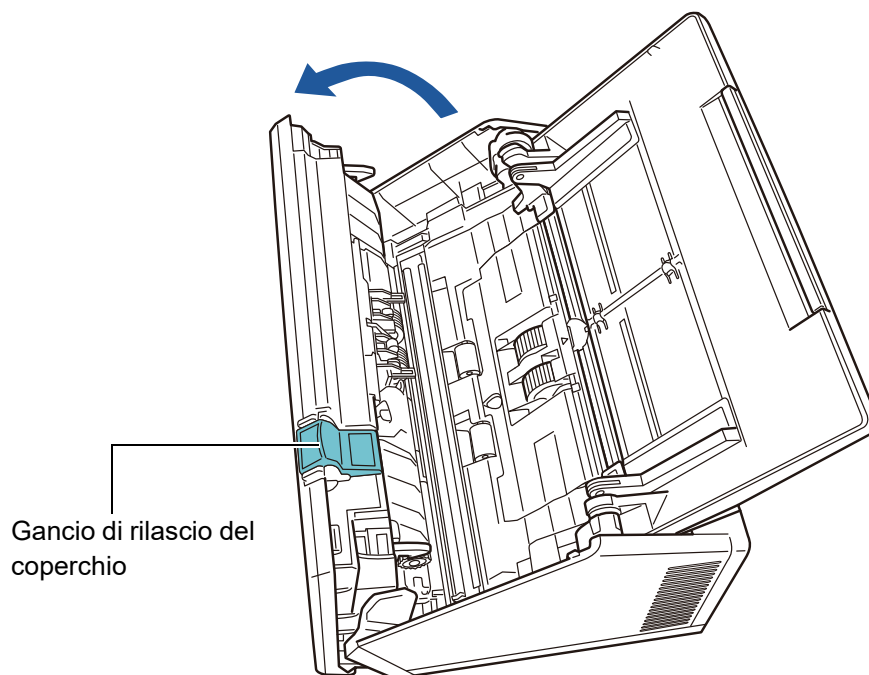

Attenzione a non chiudersi il coperchio LCD sulle dita.

3. Rimuovere il documento inceppato.

ATTENZIONE

- Oggetti come graffette e fermagli possono causare inceppamenti del documento.
- Fare attenzione a non rovinare il vetro o le guide del foglio togliendo il documento graffettato o con fermagli.

4. Chiudere il coperchio LCD tenendolo da entrambi i lati.

ATTENZIONE

- Attenzione a non chiudersi il coperchio LCD sulle dita.
- Accertarsi che il coperchio LCD sia completamente chiuso. In caso contrario potrebbero verificarsi errori di inceppamento e di alimentazione.
- Quando si chiude il coperchio LCD, non sbatterlo premendo lo schermo tattile LCD poiché potrebbe danneggiarlo.
- Para continuar la digitalización, compruebe desde qué página desea reanudarla y vuelva a colocar el documento en la bandeja de entrada al ADF (alimentador).

⇒ Si dovrebbe sentire un clic.

SUGGERIMENTO

- Pur non visualizzando alcun messaggio di errore, le pagine di un documento possono rimanere nell'ADF anche dopo che la scansione è completata o annullata. Seguire le procedure dal [punto 1](#) al [punto 4](#) per rimuovere qualsiasi pagina dall'ADF.
- Se durante la scansione le pagine di un documento si bloccano, controllare i dati scanditi. Le pagine del documento che non vengono scandite correttamente si possono visualizzare in [Visualizzatore di scansione]. In questo caso eliminare tutte le pagine non scandite correttamente usando  nella finestra dei dettagli sul visualizzatore di scansione. Per ulteriori dettagli sulla finestra dei dettagli sul visualizzatore di scansione, vedere "[5.10.3 Modifica dei dati scanditi nella finestra dei dettagli sul visualizzatore di scansione](#)" (pag. 328).

Se i documenti si inceppano o si verificano frequentemente errori di alimentazione multipla, procedere come segue:

1. Allineare i bordi dei fogli del documento.

2. Smazzare il documento.

1. Afferrare i margini del documento con entrambe le mani e piegarli in avanti e indietro per un paio di volte.

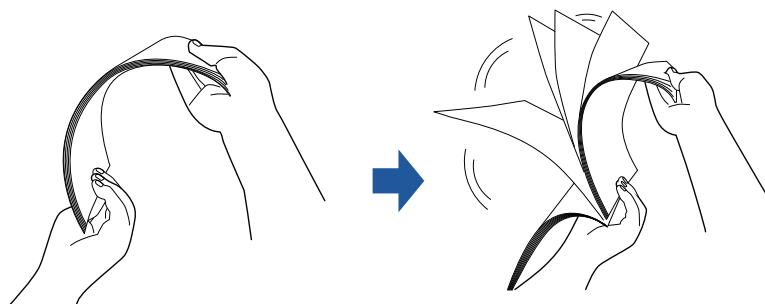

2. Ruotare il documento di 90° e smazzarlo ancora.

3. Inserire il documento nello scivolo della carta dell'ADF con i margini scalati.

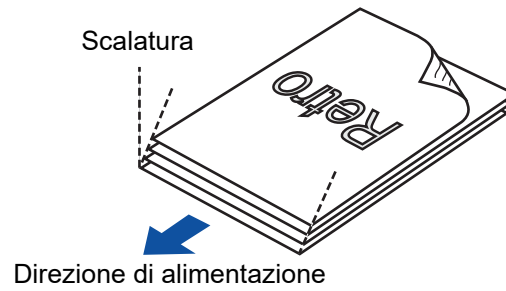

ATTENZIONE

La scansione di documenti con i margini non allineati potrebbe causare inceppamenti o rovinare il documento.

3. Caricare i documenti nello scivolo della carta dell'ADF come mostrato di seguito:

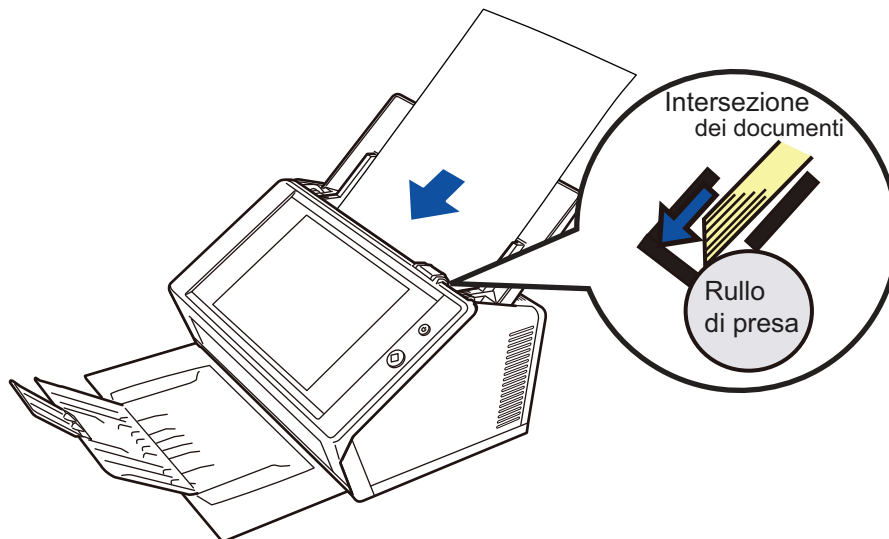

7.2 Soluzione dei problemi di connessione alla rete

Se non è possibile una connessione alla rete, controllare prima di tutto lo stato dello scanner e le impostazioni del sistema.

La seguente sezione fornisce informazioni sui problemi comuni che possono verificarsi quando ci si connette a una rete.

Se la causa del problema è sconosciuta o il problema persiste, controllare gli elementi in ["7.4 Punti da controllare prima di contattare il distributore/rivenditore" \(pag. 405\)](#) e contattare il distributore/rivenditore presso cui è stato acquistato il prodotto.

7.2.1 Test delle operazioni fondamentali di rete

Dopo aver configurato la rete, eseguire i test delle operazioni di rete disponibili nella finestra dell'amministratore:

- controllo delle operazioni di rete generali con un test ping
- controllo dello stato operativo della rete
- controllo delle impostazioni del server NTP sincronizzando l'orario di sistema (se si usa un server NTP)
- controllo del server e-mail spedendo un'e-mail di prova (se i dati scanditi devono essere spediti come e-mail, via fax o quando sono richieste notifiche tramite e-mail)

■ Controllo delle operazioni di rete generali con un test ping

Controllare lo stato di connessione della rete dei seguenti computer e server associati alla rete.

Per dettagli sulla procedura di controllo, vedere ["4.8.1 Controllo della connessione di rete con un test ping" \(pag. 115\)](#).

- computer con Admin Tool installato
- computer con Central Admin Console installato
- computer con il software di Central Admin Server installato
- computer con User Editor installato
- server DNS
- server WINS
- server NTP
- server LDAP
- server SMTP
- server file
- server FTP
- server di stampa
- server SharePoint
- controller di dominio
- server proxy
- manager SNMP

ATTENZIONE

A seconda dell'impostazione del server, il test ping potrebbe non dare risposta.

Quando si controlla lo stato di connessione di rete con un test ping, sono possibili i seguenti risultati.

Seguire le singole azioni descritte di seguito:

Le seguenti quattro righe si visualizzano come risposta al test ping.
Indirizzo IPv4:
Risposta da (indirizzo IPv4 di destinazione): byte=32 durata<(volta)ms
TTL=(valore TTL)
Indirizzo IPv6:
Risposta da (indirizzo IPv6 di destinazione): durata<(volta)ms

■ Esempio di risposta

Indirizzo IPv4

Risposta da XXX.XXX.XXX.XXX: byte=32 durata<1ms TTL=128

Risposta da XXX.XXX.XXX.XXX: byte=32 durata<1ms TTL=128

Risposta da XXX.XXX.XXX.XXX: byte=32 durata<1ms TTL=128

Risposta da XXX.XXX.XXX.XXX: byte=32 durata<1ms TTL=128

Indirizzo IPv6

Risposta da XXXX:XXXX:XXXX:XXXX:XXXX:XXXX:XXXX:XXXX: durata<1ms

Risposta da XXXX:XXXX:XXXX:XXXX:XXXX:XXXX:XXXX:XXXX: durata<1ms

Risposta da XXXX:XXXX:XXXX:XXXX:XXXX:XXXX:XXXX:XXXX: durata<1ms

Risposta da XXXX:XXXX:XXXX:XXXX:XXXX:XXXX:XXXX:XXXX: durata<1ms

■ Dettagli

The response from the ping destination address is normal.

"Statistiche Ping" mostra
"Persi = 4 (100% persi)".

■ Dettagli

- Non c'è risposta dalla destinazione del ping.
- Potrebbero esserci dei problemi nel percorso di trasmissione dell'hardware. Per esempio, il cavo LAN potrebbe essersi scollegato durante il test ping.

■ Azione

- La destinazione del ping specificato potrebbe non essere corretta. Controllare che l'indirizzo IP di destinazione del ping, il nome host o l'FQDN sia corretto.
Se si specifica un indirizzo IP che non esiste, i risultati sono i seguenti:
 - Indirizzo IPv4
Se l'indirizzo IP specificato appartiene allo stesso segmento dello scanner, il valore si visualizza come "Persi = 0 (0% persi)".
Se l'indirizzo IP specificato appartiene a un segmento diverso dallo scanner, il valore si visualizza come "Persi = 4 (100% persi)".
 - Indirizzo IPv6
Il valore si visualizza come "Persi = 4 (100% persi)".
- La modalità di trasmissione della rete potrebbe differire dalla destinazione della connessione. In ["4.7.7 Configurazione delle impostazioni SMB 1.0/CIFS"](#) (pag. 113) cambiare [Modalità velocità link/fronte-retro] da [Auto negoziazione] in una modalità fissa.
- Se la destinazione del ping è corretta e il metodo di trasmissione di rete è appropriato, vedere ["Impossibilità di connessione a un server usando l'indirizzo IP"](#) (pag.386) per ulteriori soluzioni.
- Verificare lo stato del cavo LAN o sostituire il cavo LAN e riprovare.
- Se si usa un dispositivo HUB per la connessione, modificare la porta di connessione del cavo LAN e riprovare.

"Statistiche Ping" mostra "Persi = N (perdita da 1 a 99%)".

■ Dettagli

- La comunicazione con la destinazione del ping non è stabile.
- Potrebbero esserci dei problemi nel percorso di trasmissione dell'hardware. Per esempio, il cavo LAN potrebbe essersi scollegato durante il test ping.

■ Azione

- Verificare lo stato del cavo LAN o sostituire il cavo LAN e riprovare.
- Quando è connesso a un HUB, cambiare la porta cui è connesso il cavo LAN e riprovare.
- La modalità di trasmissione della rete potrebbe differire dalla destinazione della connessione. In ["4.7.7 Configurazione delle impostazioni SMB 1.0/CIFS" \(pag. 113\)](#) cambiare [Modalità velocità link/fronte-retro] da [Auto negoziazione] in una modalità fissa.

"Impossibile trovare l'host xxxxxxxxx. Verificare che il nome sia corretto e riprovare."

■ Dettagli

La soluzione del nome o dell'indirizzo del dispositivo specificato come destinazione del ping potrebbe non essere riuscita.

■ Azione

- Controllare che la destinazione del ping, il nome post o FQDN sia corretto.
- Controllare che le impostazioni del server DNS o del server WINS siano corrette.
- Se il nome post della destinazione del ping è corretto, vedere ["Impossibilità di connessione a un server usando il nome post o FQDN" \(pag.388\)](#) per ulteriori soluzioni.

■ Controllo dello stato operativo della rete

Controllare lo stato di rete nella finestra [Stato della rete].

Per dettagli sulla procedura di controllo, vedere ["4.8.2 Controllo dello stato operativo della rete"](#) (pag. 116) o ["G.3.5 Verifica dello stato operativo della rete"](#) (pag. 481).

Seguire le singole azioni descritte di seguito:

Le informazioni visualizzate sono valide.

■ Azione

Nessuna

La connessione di rete funziona correttamente.

■ Azione

Nessuna

Le informazioni visualizzate sono valide, ma la connessione di rete non funziona correttamente per il test ping.

■ Azione

In ["4.7.7 Configurazione delle impostazioni SMB 1.0/CIFS"](#) (pag. 113) cambiare [Modalità velocità link/fronte-retro] da [Auto negoziazione] in una modalità fissa.

Se il problema persiste, vedere ["Impossibilità di connessione a un server usando l'indirizzo IP"](#) (pag.386) per ulteriori soluzioni.

■ Controllo delle impostazioni del server NTP sincronizzando l'orario del sistema

Nella finestra [Server NTP] premere il tasto [Sincronizzazione orario] per controllare se è possibile sincronizzare l'orario del sistema.

Dopo aver premuto il tasto [Sincronizzazione orario], eseguire tutte le azioni qui descritte secondo il messaggio visualizzato.

I messaggi e le rispettive azioni sono i seguenti:

La sincronizzazione dell'orario del sistema è riuscita.

■ Azione

Nessuna

La sincronizzazione dell'orario del sistema non è riuscita.

■ Azione

Provare quanto segue:

- controllare se ci sono errori nell'indirizzo IP, nel nome host o nell'FQDN del server NTP specificato e correggerli;
- la comunicazione tra lo scanner e il server NTP non è possibile per un problema con la linea di rete. Controllare le impostazioni di rete;
- il server NTP potrebbe essere occupato. Attendere qualche minuto prima di riprovare a sincronizzare l'ora del sistema. Se non funziona, il server specificato potrebbe non essere un server NTP. Provare con un server NTP diverso;
- ha tentato di acquisire la data e l'ora da un server NTP di livello più alto, ma senza successo. Provare un server NTP diverso o chiedere all'amministratore di rete di ricercare il problema;
- controllare che l'orario sia corretto. Se l'ora non è corretta, regolare la data e l'orario e riprovare;
- vedere ["4.4.4 Impostazione della data e dell'ora" \(pag. 87\)](#), regolare la data e l'ora e riprovare.

■ Controllo del server e-mail spedendo un'e-mail di prova

Nella finestra [Notifica di allerta], premere il tasto [Prova] per controllare se è possibile spedire un'e-mail alla destinazione specificata.

Dopo aver premuto il tasto [Prova], eseguire tutte le azioni qui descritte secondo il messaggio visualizzato.

I messaggi e le rispettive azioni sono i seguenti:

Invio in corso...

■ Azione

Se non si visualizza alcun messaggio e l'indicatore [Invio in corso] scompare, l'invio di una e-mail di prova al server è riuscito.

Controllare che la notifica di allerta dell'e-mail sia arrivata alla destinazione specificata. In caso contrario, controllare che l'indirizzo e-mail che precede "@" sia stato inserito correttamente.

Non è stato possibile inviare una e-mail di prova.

■ Azione

- Controllare che il computer connesso al server SMTP stia operando correttamente.
- Controllare se sia possibile spedire un'e-mail all'indirizzo da altri computer in rete.
- Controllare il server SMTP per verificare che questo e la sua connessione di rete stiano lavorando correttamente.
- Se il server SMTP non risponde al test ping, verificare che la rete del sistema funzioni normalmente controllando un computer diverso dal server SMTP.
 - Se solo la connessione di rete dello scanner non funziona, vedere ["Impossibilità di connessione a un server usando l'indirizzo IP" \(pag.386\)](#) per ulteriori soluzioni.
 - Se il problema sembra derivare dalla connessione di rete del server SMTP, richiedere all'amministratore di rete di controllare se il server SMTP e la connessione di rete al server stiano funzionando correttamente.
- Controllare che sia stato impostato correttamente lo stesso numero di porta per lo scanner nella connessione al server SMTP in ["4.11.1 Impostazione del server SMTP" \(pag. 132\)](#).

7.2.2 Soluzione di altri problemi di connessione alla rete

Una mancata connessione di rete può verificarsi per diversi motivi.

La seguente sezione fornisce informazioni sui problemi comuni che possono verificarsi quando ci si connette a una rete.

Se la causa del problema è sconosciuta o il problema persiste, controllare gli elementi in ["7.4 Punti da controllare prima di contattare il distributore/rivenditore"](#) (pag. 405) e contattare il distributore/rivenditore presso cui è stato acquistato il prodotto.

■ Impossibilità di connessione a un server usando l'indirizzo IP

Se un server non può essere connesso usando il proprio indirizzo IP e non risponde a un test ping, provare quanto segue:

Errore di connessione tra il server e lo scanner o ci sono dei problemi con il cavo LAN.

■ Azione

Controllare che il cavo LAN sia collegato correttamente allo scanner e al server.

Se il server è collegato con un cavo LAN (cavo diritto), auto-mdi/mdix (selezione automatica) non è supportato. Si richiede l'uso di un cavo LAN (cavo incrociato), di un convertitore o di un router tra lo scanner e il server.

Se così non fosse, il cavo LAN potrebbe essere difettoso. Procurarsi un cavo LAN funzionante e riprovare.

Le impostazioni configurate nella finestra [Indirizzo IP] oppure nella finestra [Indirizzo IPv4] o nella finestra [Indirizzo IPv6] quando la funzione IPv6 è abilitata, non sono valide.

■ Azione

Vedere ["4.7.1 Indirizzo IP o DHCP per lo scanner"](#) (pag. 106) o ["G.3.1 Impostazione di un indirizzo IPv4 per lo scanner"](#) (pag. 476) o ["G.3.2 Impostazione di un indirizzo IPv6 per lo scanner"](#) (pag. 477) se la funzione IPv6 è abilitata e verificare che le impostazioni configurate, come l'indirizzo IP e la maschera di sottorete (lunghezza del prefisso di sottorete di un indirizzo IPv6) siano corrette.

Quando si usa DHCP, il server DHCP non funziona normalmente o c'è un problema con le impostazioni del server DHCP.

■ Azione

Se si usa DHCP, vedere ["4.8.2 Controllo dello stato operativo della rete"](#) (pag. 116) o ["G.3.5 Verifica dello stato operativo della rete"](#) (pag. 481) e verificare che le impostazioni dell'indirizzo IP, della maschera di sottorete (lunghezza del prefisso di sottorete di un indirizzo IPv6) e del gateway predefinito dello scanner siano tutte corrette.

Se le impostazioni non sono corrette, il server DHCP potrebbe non funzionare correttamente o potrebbe non assegnare indirizzi IP validi a causa del numero limitato di termini o della convalida dell'indirizzo MAC.

Controllare lo stato di connessione del server DHCP e i dettagli sulle impostazioni del server.

Un altro post o un altro dispositivo di comunicazione è connesso con lo stesso indirizzo IP dello scanner.

■ **Azione**

Se lo stesso indirizzo IP è già stato usato da un altro post o da un dispositivo di comunicazione, anche dando a un'altra apparecchiatura un indirizzo IP diverso, il server potrebbe non riconoscere l'indirizzo IP "duplicato" dello scanner fino a quando non viene riavviato. Riavviare il server.

Se esiste una connessione a un indirizzo IP duplicato da un altro post o da un altro dispositivo di comunicazione su LAN, non sarà utilizzabile.

Se esiste una connessione a un indirizzo IP duplicato da un altro post o da un altro dispositivo di comunicazione, staccare il cavo LAN e riavviare il server.

L'accesso è stato rifiutato a causa di un firewall tra il server e lo scanner.

■ **Azione**

Se tra il server e lo scanner è presente un firewall, controllare che non sia stato configurato per rifiutare l'accesso alla rete.

La rete [Modalità velocità link/fronte-retro] per lo scanner e per il server è diversa o "Auto negoziazione" non è supportato dal server.

■ **Azione**

In Impostazioni avanzate dello scanner per lo scanner (descritte in ["4.7.7 Configurazione delle impostazioni SMB 1.0/CIFS" \(pag. 113\)](#)), [Modalità velocità link/fronte-retro] è impostato per default su "Auto negoziazione".

Se "Auto negoziazione" non funziona correttamente, cambiare [Modalità velocità link/fronte-retro] su una modalità fissa dello scanner e del server e riprovare.

■ Impossibilità di connessione a un server usando il nome post o FQDN

Se un server non può essere connesso usando il proprio indirizzo IP e non risponde a un test ping, provare quanto segue:

Lo stesso che "Impossibilità di connessione a un server usando l'indirizzo IP" (pag.386).

■ Azione

Controllare che sia possibile una connessione di rete provando la stessa soluzione di "Impossibilità di connessione a un server usando l'indirizzo IP" (pag.386).

Le impostazioni del server DNS o del server WINS non sono valide.

■ Azione

Controllare che le impostazioni del server DNS e del server WINS siano corrette.

Il server DNS o il server WINS non sta funzionando normalmente o c'è un errore nella connessione in rete del server DNS o WINS.

■ Azione

Verificare se il server DNS e il server WINS stiano funzionando correttamente.
Se il server DNS o il server WINS non sta funzionando, richiedere all'amministratore di rete di verificarne lo stato.

■ Impossibilità di aggiunta dello scanner come membro di un dominio o impossibilità di accesso al dominio

Quando si specifica lo scanner come membro di un dominio, si verifica un errore di autorizzazione e lo scanner non può essere aggiunto.

■ Azione

- Quando si specifica lo scanner come membro di un dominio, eseguire l'autenticazione come utente con privilegi di amministratore per il dominio o come utente con i privilegi per aggiungere un computer al dominio.
Se non si conosce il nome dell'utente o la password, contattare l'amministratore di sistema o di dominio.
- Verificare che il livello di autenticazione di LAN Manager sia impostato sullo stesso livello nel server del dominio.

Dopo che un utente con privilegi di amministratore registra uno scanner a un dominio, l'autenticazione viene tentata da un utente del dominio senza privilegi di amministratore per cambiare il nome dello scanner, ma l'accesso non è possibile.

■ Azione

Quando si registra lo scanner in un dominio con privilegi di amministratore, accertarsi di eseguire nuovamente l'autenticazione come utente con privilegi di amministratore la volta successiva.

■ Mancata aggiunta di una stampante di rete

Se non è possibile aggiungere una stampante di rete allo o dallo scanner, provare quanto segue. Leggere inoltre il manuale della stampante per informazioni sull'impostazione della stampante e sull'aggiunta di una stampante di rete.

Il driver della stampante di Windows 10 non è stato installato nel server di stampa.

■ Azione

Installare il driver della stampante di Windows 10 nel server di stampa.

Controllare che il driver della stampante di Windows 10 sia stato installato correttamente nel server di stampa. Per ulteriori dettagli, vedere ["4.14 Impostazioni delle stampanti di rete"](#) (pag. 154).

Il nome condiviso della stampante di rete è stato cambiato.

■ Azione

Controllare il nome condiviso nel server di stampa.

Il percorso specificato della stampante di rete non è valido.

■ Azione

Controllare che il percorso specificato della stampante di rete sia corretto.

Il nome condiviso della stampante di rete contiene la barra verticale (|).

■ Azione

Creare una stampante di rete nel server di rete con un nome condiviso che non contenga la barra verticale (|) e registrare nuovamente la stampante.

Il livello di autenticazione di LAN Manager non è impostato sullo stesso livello del server della stampante di rete.

■ Azione

Impostare il livello di autenticazione di LAN Manager allo stesso livello del server della stampante di rete.

■ Mancata stampa su una stampante di rete

Se non è possibile stampare su una stampante di rete impostata nello scanner, provare quanto segue. Leggere inoltre il manuale della stampante per informazioni sull'impostazione della stampante e sull'aggiunta di una stampante di rete.

Lo stesso che "Impossibilità di connessione a un server usando l'indirizzo IP" (pag.386).

■ Azione

Controllare che sia possibile una connessione di rete provando la stessa soluzione di "Impossibilità di connessione a un server usando l'indirizzo IP" (pag.386).

La stampante non è utilizzabile a causa di un errore di uscita della carta, dell'inceppamento della carta o di un problema simile.

■ Azione

Controllare se la stampante è pronta per la stampa, risolvere la causa dell'errore e riprovare.

Nessuna autorizzazione a stampare sulla stampante di rete.

■ Azione

Contattare l'amministratore per controllare se è permesso stampare sulla stampante di rete.

Non è possibile stampare a causa di un errore della stampante o della memoria.

■ Azione

Provare quanto segue:

- controllare se è possibile stampare dall'applicazione del server di stampa;
- controllare che la memoria del server di stampa stia operando normalmente.

■ Impossibilità di aggiunta di una cartella di rete

Se non è possibile aggiungere una cartella di rete dallo scanner, provare quanto segue:

Il nome condiviso della stampante di rete è stato cambiato.

■ Azione

Controllare il nome condiviso nel server.

Il percorso specificato della cartella di rete non è valido.

■ Azione

Controllare che il percorso specificato della cartella di rete sia corretto.

Il livello di autenticazione di LAN Manager non è impostato sullo stesso livello del server della cartella di rete.

■ Azione

Impostare il livello di autenticazione di LAN Manager allo stesso livello del server della cartella di rete.

■ Impossibilità di salvataggio in una cartella di rete

Quando si salvano i dati scanditi in una cartella del server FTP o in una cartella di rete, si visualizza il messaggio [La rete è occupata. Riprovare più tardi.] e il salvataggio non è possibile.

■ Azione

La cartella di rete potrebbe non essere temporaneamente raggiungibile. Attendere (circa tre minuti) e riprovare.

Questo errore potrebbe verificarsi anche se il numero di porta aperto del server FTP viene perso temporaneamente. Attendere (circa tre minuti) e riprovare oppure cambiare l'impostazione FTP in modalità passiva.

Quando un proxy FTP viene usato per il salvataggio di una grande quantità di dati in una cartella del server FTP, si verifica un errore e il salvataggio non è possibile.

■ Azione

Quando si usa DeleGate per il server proxy, se il tempo di trasmissione dei dati supera i dieci minuti, si potrebbe verificare un errore nell'operazione di salvataggio. In questo caso, il salvataggio potrebbe essere possibile aggiungendo "TIMEOUT io=0" alle impostazioni di DeleGate.

Quando si ripete più volte l'operazione di salvataggio dei dati attraverso FTP o FTPS, potrebbe visualizzarsi il messaggio "Errore: l'accesso alla cartella di rete è stato rifiutato."

■ Azione

Questo errore potrebbe verificarsi nel caso di esaurimento di porte aperte nel server FTP. Attendere (circa tre minuti) e riprovare.

7.2.3 Mancato accesso allo scanner usando Internet Explorer, Admin Tool, Central Admin Server o User Editor

Se l'accesso non è possibile quando si cerca di connettersi allo scanner usando Internet Explorer, Admin Tool, Central Admin Server o User Editor, provare quanto segue:

Lo stesso che "Impossibilità di connessione a un server usando l'indirizzo IP" (pag.386).

■ **Azione**

Controllare che sia possibile una connessione di rete provando la stessa soluzione di "Impossibilità di connessione a un server usando l'indirizzo IP" (pag.386).

Il server DNS o il server WINS non sta funzionando correttamente o il nome dello scanner non è stato registrato nel server DNS o nel server WINS.

■ **Azione**

Verificare la connettività dell'indirizzo IP specificato.

Se è possibile connettersi allo scanner usando Admin Tool con l'indirizzo IP specificato, specificare l'indirizzo IP dello scanner nel server DNS o nel server WINS.

Nelle impostazioni dell'amministratore dello scanner, controllare le impostazioni del server DNS o WINS usando Internet Explorer e Admin Tool.

Un firewall non configurato correttamente tra lo scanner e il computer installato con Internet Explorer, Admin Tool o User Editor installato ostacola l'accesso del computer allo scanner attraverso i protocolli HTTP e HTTPS.

■ **Azione**

Se c'è un firewall tra il computer in cui è installato Internet Explorer, Admin Tool o User Editor e lo scanner, controllare che le sue impostazioni non stiano ostacolando l'accesso.

L'URL dello scanner designato non è registrato come sito attendibile.

■ **Azione**

Impostare l'URL dello scanner come sito attendibile per Internet Explorer:

1. in Internet Explorer, selezionare il menu [Strumenti] → [Opzioni Internet];
2. nella scheda [Protezione] selezionare [Siti attendibili] e cliccare il tasto [Siti];
3. inserire l'URL dello scanner nel campo [Aggiungi il sito Web all'area] e cliccare il tasto [Aggiungi].

In Internet Explorer, il livello di sicurezza per la zona corrispondente è impostato su [Alta] nella scheda [Protezione] del menu [Strumenti] - [Opzioni Internet].

Per [Livello personalizzato] è impostato [Chiedi conferma] o [Disattiva] per [Esecuzione script attivo] in [Esecuzione script] nell'area [Impostazioni].

■ Azione

Quando ci si connette usando il nome dello scanner, la connessione è Intranet. Se l'URL include un indirizzo IP, lo scanner si connette usando un'Area Internet.

Provare le seguenti impostazioni per l'area corrispondente:

1. In Internet Explorer, selezionare il menu [Strumenti] → [Opzioni Internet].
2. Abilitare l'esecuzione di uno script attivo in uno dei modi seguenti:
 - nella scheda [Protezione] cliccare il tasto [Livello predefinito] per impostare [Livello di protezione per l'area] su [Media];
 - nella scheda [Protezione] cliccare il tasto [Livello personalizzato] per impostare [Esecuzione script attivo] su [Attiva] in [Esecuzione script] nell'area [Impostazioni].
3. Se ci si connette attraverso l'Area Internet, nella scheda [Privacy] impostare il livello su [Medio alta] o su un livello più basso.
4. Eliminare i file temporanei di Internet.
Per dettagli sull'impostazione dei valori, consultare l'Aiuto di Internet Explorer.

Lo scanner è in modalità standby.

■ Azione

Premere il tasto di alimentazione per avviare lo scanner.

Si sta usando un server proxy.

■ Azione

Impostare il server proxy da non usare.

1. In Internet Explorer, selezionare il menu [Strumenti] → [Opzioni Internet].
2. Premere il tasto [Impostazioni LAN] nella scheda [Connessioni].
3. Deselezionare la casella di spunta [Utilizza un server proxy per le connessioni LAN (queste impostazioni non verranno applicate alle connessioni remote o VPN)].

Si è verificato un errore con l'impostazione del protocollo di connessione.

■ Azione (scanner)

Verificare se è stato abilitato SSL nella finestra [Connessione di amministrazione].

Per dettagli, vedere ["4.9.1 Impostazioni della connessione dell'amministratore"](#) (pag. 117).

■ Azione (computer su cui sono installati Internet Explorer, Admin Tool o User Editor)

1. In Internet Explorer, selezionare il menu [Strumenti] → [Opzioni Internet].
2. Premere la scheda [Avanzate].
3. In [Protezione] nella sezione [Impostazioni], selezionare le caselle di spunta relative ai seguenti elementi: le caselle di spunta da selezionare dovrebbero corrispondere alle caselle di spunta selezionate al punto 2 in "4.9.1 Impostazioni della connessione dell'amministratore" (pag. xxx).
 - Usa SSL 3.0
 - Use TLS 1.0

- Use TLS 1.1
- Use TLS 1.2

Si è verificato un errore con l'impostazione del numero di porta.

■ **Azione**

Verificare il numero di porta specificato nella finestra [Connessione di amministrazione].
Per dettagli, vedere "[4.9.1 Impostazioni della connessione dell'amministratore](#)" (pag. 117).

7.3 Soluzione di altri problemi

Questa sezione descrive problemi che possono verificarsi durante la scansione e fornisce informazioni sulla loro gestione. Prima di richiedere la riparazione, verificare i seguenti problemi comuni.

Se il problema non può essere ancora risolto dopo aver consultato i suggerimenti per la loro soluzione, controllare i punti in ["7.4 Punti da controllare prima di contattare il distributore/rivenditore"](#) (pag. 405) e contattare il distributore/rivenditore presso cui è stato acquistato il prodotto.

I problemi possibili sono i seguenti:

Problema

■ Lo scanner non si accende.

- "Lo scanner non si accende." (pag. 396)

■ Lo scanner non si avvia.

- "Nella finestra si visualizza il messaggio "The last attempt to restart ..." e lo scanner non si avvia." (pag. 396)
- "Lo scanner non esce dalla modalità standby." (pag. 396)
- "Si visualizza il messaggio "Inizializzazione scanner non riuscita." e lo scanner non si avvia." (pag. 397)

■ Si vuole riportare lo scanner alle impostazioni predefinite.

- "Si vogliono riportare le impostazioni dello scanner a quelle predefinite." (pag. 397)
- "Si è dimenticata la password di accesso dell'amministratore." (pag. 397)

■ I dati non vengono scanditi correttamente.

- "La scansione non si avvia." (pag. 397)
- "Anche dopo aver premuto il tasto Scan, la scansione non si avvia." (pag. 398)
- "Si verificano frequentemente errori di alimentazione multipla." (pag. 398)
- "Il documento non viene alimentato nello scanner (sono frequenti errori di presa o l'alimentazione del documento si interrompe a metà)." (pag. 399)
- "Quando si scandisce con il Trasporto fogli, si visualizza il messaggio [Carta inceppata. Rimuovere i documenti dall'ADF e riprovare.] e si verifica un errore." (pag. 400)

■ I dati scanditi non sono corretti.

- "I dati scanditi sono oblungi." (pag. 400)
- "È presente un'ombra sul margine di entrata dei dati scanditi." (pag. 400)
- "È presente una linea verticale sui dati scanditi." (pag. 400)
- "I dati scanditi appaiono disallineati o distorti." (pag. 400)
- "La qualità dei dati scanditi è scarsa." (pag. 401)
- "I dati scanditi sono parzialmente tagliati." (pag. 401)
- "I dati scanditi sono disallineati." (pag. 401)

■ La connessione non è possibile.

- "Non è possibile collegarsi con la password dell'amministratore." (pag. 402)
- "La finestra [Accesso] non viene visualizzata quando ci si connette attraverso la rete." (pag. 402)

■ L'operazione non si avvia.

- "Il testo immesso nel campo di inserimento con la tastiera su schermo non si visualizza nella finestra." (pag. 402)
- "Il salvataggio non è possibile dopo aver premuto [Salva] nella finestra [Download del file]." (pag. 403)

- "La finestra di stato con il messaggio "Stampa dei dati di scansione in stampa su xxx" rimane aperta o è lenta." (pag. 404)
- "Quando si installa Admin Tool si verifica un errore." (pag. 404)
- "Quando si invia un fax, lo schermo si blocca nella finestra di scansione." (pag. 404)

■ Lo scanner non si accende.

Lo scanner non si accende.

■ Controllo dell'elemento

È stato premuto il tasto di alimentazione?

■ Azione

Premere il tasto di accensione.

■ Controllo dell'elemento

Il cavo e l'adattatore CA sono collegati correttamente allo scanner?

■ Azione

- Collegare correttamente il cavo e l'adattatore CA.
- Scollegare il cavo CA dallo scanner per spegnerlo e ricollegare il cavo. Dopo aver spento lo scanner, attendere almeno dieci secondi prima di riaccenderlo.
Se il problema persiste anche dopo aver adottato le summenzionate misure, contattare il distributore/rivenditore presso cui è stato acquistato il prodotto.

■ Lo scanner non si avvia.

Nella finestra si visualizza il messaggio "The last attempt to restart ..." e lo scanner non si avvia.

■ Controllo dell'elemento

Lo scanner è stato spento immediatamente dopo averlo acceso?

■ Azione

- Premere il tasto di accensione.
- Scollegare il cavo CA dallo scanner per spegnerlo e ricollegare il cavo. Dopo aver spento lo scanner, attendere almeno dieci secondi prima di riaccenderlo.
Se il problema persiste anche dopo aver adottato le summenzionate misure, contattare il distributore/rivenditore presso cui è stato acquistato il prodotto.

Lo scanner non esce dalla modalità standby.

■ Controllo dell'elemento

Lo scanner è stato riacceso immediatamente dopo averlo spento?

■ Azione

Premere il tasto di accensione.

Si visualizza il messaggio "Inizializzazione scanner non riuscita." e lo scanner non si avvia.

■ **Controllo dell'elemento**

Lo stato è lo stesso dopo aver spento e riaccessato lo scanner?

■ **Azione**

Scollegare il cavo CA dallo scanner per spegnerlo e ricollegare il cavo. Dopo aver spento lo scanner, attendere almeno dieci secondi prima di riaccenderlo.

Se il problema persiste anche dopo aver adottato le summenzionate misure, contattare il distributore/rivenditore presso cui è stato acquistato il prodotto.

■ **Si vogliono riportare le impostazioni dello scanner a quelle predefinite.**

Si vogliono riportare le impostazioni dello scanner a quelle predefinite.

■ **Azione**

Vedere "[Ripristino delle impostazioni predefinite](#)" (pag. 182) e reimpostare lo scanner.

Si è dimenticata la password di accesso dell'amministratore.

■ **Azione**

Contattare il distributore/rivenditore presso cui è stato acquistato il prodotto.

■ **I dati non vengono scanditi correttamente.**

La scansione non si avvia.

■ **Controllo dell'elemento**

Il documento è stato caricato correttamente nello scivolo della carta dell'ADF?

■ **Azione**

Caricare nuovamente i documenti nello scivolo della carta dell'ADF.

■ **Controllo dell'elemento**

Il coperchio LCD è completamente chiuso?

■ **Azione**

Chiudere completamente il coperchio LCD.

■ Controllo dell'elemento

Si verifica lo stesso problema anche quando si spegne e si riaccende lo scanner?

■ Azione

Scollegare il cavo CA dallo scanner per spegnerlo e ricollegare il cavo. Dopo aver spento lo scanner, attendere almeno dieci secondi prima di riaccenderlo.

Se il problema persiste anche dopo aver adottato le summenzionate misure, contattare il distributore/rivenditore presso cui è stato acquistato il prodotto.

Anche dopo aver premuto il tasto Scan, la scansione non si avvia.
■ Controllo dell'elemento

Il tasto  è visualizzato sullo schermo tattile?

■ Azione

Il tasto Scan può essere usato solo nelle seguenti finestre:

- finestra [Impostazioni per l'invio di e-mail]
- finestra [Invio di fax]
- finestra [Stampa]
- finestra [Salvataggio]
- finestra [Visualizzatore di scansione]
- finestra [Test di scansione]
- [Schermata di messaggio]
- finestra [Conteggio scansioni]
- finestra di conferma visualizzando il numero di fogli scanditi
- finestra [Nome file]

Si verificano frequentemente errori di alimentazione multipla.
■ Controllo dell'elemento

I documenti soddisfano le condizioni presenti in "A.2 Qualità della carta" (pag. 412)?

■ Azione

Usare dei documenti che soddisfino le condizioni descritte in "A.2 Qualità della carta" (pag. 412).

■ Controllo dell'elemento

Il documento è stato caricato correttamente nello scivolo della carta dell'ADF?

■ Azione

Smazzare e riallineare la pila del documento e ricaricarla nello scivolo della carta dell'ADF.

■ Controllo dell'elemento

Il documento inceppato è più spesso di 5 mm?

■ Azione

Rimuovere i fogli dalla pila per ridurre lo spessore a meno di 5 mm.

-
- **Controllo dell'elemento**
Il rullo di freno o il rullo di presa è sporco?

- **Azione**
Pulire il rullo di freno e il rullo di presa.
Per ulteriori dettagli, vedere ["6.3 Pulizia dell'interno dello scanner"](#) (pag. 355).

-
- **Controllo dell'elemento**
Il rullo di freno o il rullo di presa è logoro?

- **Azione**
Sostituire il rullo di freno o il rullo di presa.
Per ulteriori dettagli, vedere ["6.5 Sostituzione delle parti"](#) (pag. 362).

-
- **Controllo dell'elemento**
Lo scanner viene usato a quote superiori a 2000 m?

- **Azione**
Abilitare [Modalità Alta quota] nella finestra [Impostazioni dell'alimentazione multipla] nelle impostazioni dell'amministratore.
Per ulteriori dettagli, vedere ["4.5.1 Impostazione del metodo di rilevamento dell'alimentazione multipla"](#) (pag. 91).

Il documento non viene alimentato nello scanner (sono frequenti errori di presa o l'alimentazione del documento si interrompe a metà).

- **Controllo dell'elemento**
I documenti soddisfano le condizioni presenti in ["A.2 Qualità della carta"](#) (pag. 412)?

- **Azione**
Usare dei documenti che soddisfino le condizioni descritte in ["A.2 Qualità della carta"](#) (pag. 412).

-
- **Controllo dell'elemento**
Il rullo di freno o il rullo di presa è sporco?

- **Azione**
Pulire il rullo di freno e il rullo di presa.
Per ulteriori dettagli, vedere ["6.3 Pulizia dell'interno dello scanner"](#) (pag. 355).

-
- **Controllo dell'elemento**
Il rullo di freno o il rullo di presa è logoro?

- **Azione**
Sostituire il rullo di freno o il rullo di presa.
Per ulteriori dettagli, vedere ["6.5 Sostituzione delle parti"](#) (pag. 362).

-
- **Controllo dell'elemento**
Sono presenti corpi estranei nel percorso di alimentazione del documento?

- **Azione**
Pulire il percorso di alimentazione del documento.

Quando si scansiona con il Trasporto fogli, si visualizza il messaggio [Carta inceppata. Rimuovere i documenti dall'ADF e riprovare.] e si verifica un errore.

■ **Controllo dell'elemento**

Quando si verifica un errore durante la scansione con il Trasporto fogli, dopo il messaggio [La scansione con il trasporto fogli non è riuscita. Assicurarsi che il documento sia completamente inserito nella parte alta del trasporto fogli e che il lato piegato sia dalla parte contrassegnata dalla linea tratteggiata e riprovare.] si visualizza il messaggio [Carta inceppata. Rimuovere i documenti dall'ADF e riprovare.] e la scansione non è possibile.

■ **Azione**

Seguire le istruzioni nel messaggio e riprovare.

■ **I dati scanditi non sono corretti.**

I dati scanditi sono oblungi.

■ **Controllo dell'elemento**

I rulli di alimentazione sono sporchi?

■ **Azione**

Pulire i rulli di alimentazione.

Per ulteriori dettagli, vedere ["6.3 Pulizia dell'interno dello scanner" \(pag. 355\)](#).

È presente un'ombra sul margine di entrata dei dati scanditi.

■ **Controllo dell'elemento**

I rulli di alimentazione sono sporchi?

■ **Azione**

Pulire i rulli di alimentazione.

Per ulteriori dettagli, vedere ["6.3 Pulizia dell'interno dello scanner" \(pag. 355\)](#).

È presente una linea verticale sui dati scanditi.

■ **Controllo dell'elemento**

I vetri sono sporchi?

■ **Azione**

Seguire i punti presenti in ["Capitolo 6 Manutenzione dello scanner" \(pag. 351\)](#) per pulire il vetro.

I dati scanditi appaiono disallineati o distorti.

■ **Controllo dell'elemento**

Il documento è stato caricato correttamente?

■ **Azione**

Caricare il documento correttamente.

La qualità dei dati scanditi è scarsa.

- **Controllo dell'elemento**
I vetri sono sporchi?

- **Azione**
Pulire i vetri.

I dati scanditi sono parzialmente tagliati.

- **Controllo dell'elemento**
A seconda del colore della carta del documento, i dati scanditi potrebbero venire parzialmente tagliati perché i bordi della carta non vengono riconosciuti correttamente.

- **Azione**
Prima della scansione impostare una misura standard della carta.

-
- **Controllo dell'elemento**
Il documento è stato caricato correttamente?

- **Azione**
Caricare il documento correttamente.

I dati scanditi sono disallineati.

- **Controllo dell'elemento**
Le guide laterali sono allineate alla larghezza del documento?

- **Azione**
Allineare le guide laterali alla larghezza del documento.
Anche il rullo di freno o il rullo di presa può causare questo problema. Vedere "Verifica dell'elemento" e "Azione" in ["Il documento non viene alimentato nello scanner \(sono frequenti errori di presa o l'alimentazione del documento si interrompe a metà\)."](#) (pag. 399).

■ L'accesso non è possibile.

Non è possibile collegarsi con la password dell'amministratore.

■ Controllo dell'elemento

Caps Lock era attivo quando si è inserita la password?

■ Azione

Disattivare Caps Lock e riprovare l'accesso.

■ Controllo dell'elemento

La password è stata cambiata?

■ Azione

La password predefinita è "password".

Dopo aver modificato la password, se la nuova password è stata persa o dimenticata, non è possibile effettuare l'accesso.

In tal caso, procedere allo stesso modo durante la riparazione dello scanner.

Contattare il distributore/rivenditore presso cui è stato acquistato il prodotto.

La finestra [Accesso] non viene visualizzata quando ci si connette attraverso la rete.

■ Controllo dell'elemento

Le impostazioni SSL sono corrette?

■ Azione

Chiudere la finestra, correggere le impostazioni e riprovare la connessione.

■ Controllo dell'elemento

Il tasto [Sì] era selezionato nella finestra [Avviso di protezione] alla connessione con HTTPS?

■ Azione

Chiudere la finestra e riprovare la connessione. Selezionare il tasto [Sì] nella finestra di dialogo [Avviso di protezione] alla connessione.

■ L'operazione non si avvia.

Il testo immesso nel campo di inserimento con la tastiera su schermo non si visualizza nella finestra.

■ Controllo dell'elemento

Il campo di inserimento è stato selezionato?

■ Azione

● Selezionare il campo di inserimento e riprovare.

● Premere il tasto [Annulla] e riprovare.

- Per usare lo schermo tattile, toccare direttamente il campo di inserimento e riprovare.

Il salvataggio non è possibile dopo aver premuto [Salva] nella finestra [Download del file].

■ **Controllo dell'elemento**

La lunghezza del percorso della cartella [Salva con nome] (percorso cartella più nome file) supera i 259 caratteri?

■ **Azione**

Cambiare la cartella [Salva con nome] per abbreviare la lunghezza del percorso.

La finestra di stato con il messaggio "Stampa dei dati di scansione in stampa su xxx" rimane aperta o è lenta.

■ **Controllo dell'elemento**

C'è abbastanza spazio nel drive sul quale esiste la cartella per il server di stampa?

■ **Azione**

Assicurarsi che ci sia abbastanza spazio nel drive.

Quando si installa Admin Tool si verifica un errore.

■ **Controllo dell'elemento**

La lingua dell'Admin Tool installato è diversa da quella del sistema operativo?

■ **Azione**

Disinstallare l'Admin Tool esistente. Successivamente installare Admin Tool nella stessa lingua del sistema operativo.

Quando si invia un fax, lo schermo si blocca nella finestra di scansione.

■ **Controllo dell'elemento**

È stato premuto più volte il tasto Scan durante la scansione?

Non premere il tasto Scan prima del termine della scansione.

■ **Azione**

Scollegare il cavo CA dallo scanner per spegnerlo e ricollegare il cavo. Dopo aver spento lo scanner, attendere almeno dieci secondi prima di riaccenderlo.

Se il problema persiste anche dopo aver adottato le summenzionate misure, contattare il distributore/rivenditore presso cui è stato acquistato il prodotto.

7.4 Punti da controllare prima di contattare il distributore/rivenditore

Prima di contattare il distributore/rivenditore, controllare quanto segue.

7.4.1 Dettagli generali

Informazioni	Accertamenti
Modello	Image Scanner N7100E
Numero di serie	Esempio: ***** Per dettagli, vedere "7.5 Controllo delle etichette dello scanner" (pag. 408) .
Data di produzione	Anno Mese Esempio: 20xx-01 (Gennaio 20xx) Per dettagli, vedere "7.5 Controllo delle etichette dello scanner" (pag. 408) .
Data di acquisto	Anno Mese Giorno
Versione di sistema	
Problemi	
Frequenza del problema	
Capacità di trasferimento complessiva	

7.4.2 Stato dell'errore

■ Problemi di connessione dello scanner attraverso il computer

Informazioni	Accertamenti
OS (Windows)	
Versione di Internet Explorer	
Versione di Admin Tool	
Messaggio di errore visualizzato	

■ Problemi di alimentazione del documento

Informazioni	Accertamenti
Tipo di carta	
Scopo d'uso principale	
Ultima pulizia	Anno Mese Giorno
Ultima sostituzione dei materiali usurati	Anno Mese Giorno
Messaggio di errore Dettagli	

■ **Invio del documento originale e dei dati scanditi**

Informazioni	Accertamenti
È possibile spedire i dati scanditi via fax o e-mail?	Cerchiare una risposta: Sì No

7.5 Controllo delle etichette dello scanner

La seguente immagine mostra dove sono posizionate le etichette sullo scanner. Le etichette si trovano a terno dello scanner.

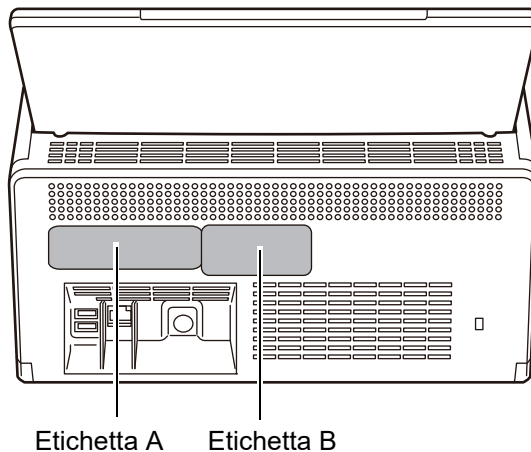

Etichetta A Etichetta B

Di seguito vengono riportati degli esempi di etichette:

- Etichetta A

Esempio: contiene varie informazioni sullo scanner.

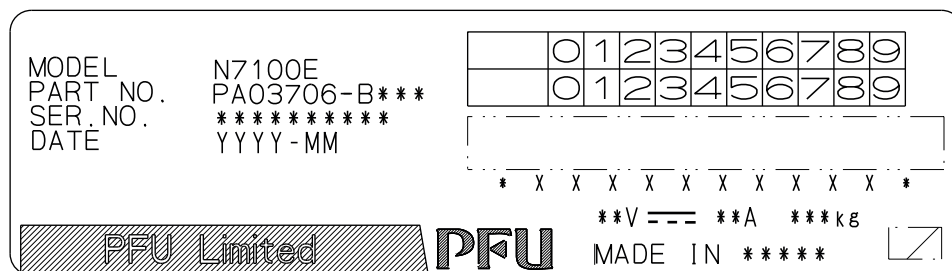

- Etichetta B

Esempio: indica i valori standard cui lo scanner è conforme.

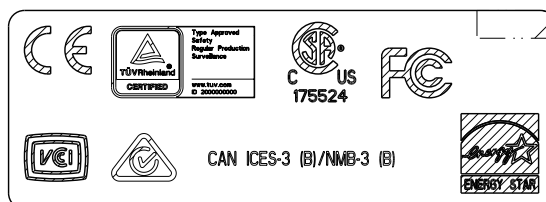

7.6 Preparativi per la manutenzione

Prima di inviare lo scanner per la manutenzione, è bene copiare l'archivio dei dati dell'utente e le impostazioni del sistema:

- ["Copia dell'archivio dei dati dell'utente" \(pag. 177\)](#) in ["4.16.1 Gestione dell'archivio dei dati dell'utente" \(pag. 175\)](#)
- ["4.16.2 Gestione delle impostazioni di sistema" \(pag. 179\)](#)

Dopo averli copiati, vedere le seguenti sezioni ed eliminare i dati memorizzati dall'utente e le impostazioni di sistema.

Se il disco rigido (SSD) viene sostituito, tutte le impostazioni torneranno ai valori di default:

- ["Eliminazione dell'archivio dei dati dell'utente" \(pag. 178\)](#) in ["4.16.1 Gestione dell'archivio dei dati dell'utente" \(pag. 175\)](#)
- ["Ripristino delle impostazioni predefinite" \(pag. 182\)](#) in ["4.16.2 Gestione delle impostazioni di sistema" \(pag. 179\)](#)

ATTENZIONE

I dati dell'utente possono contenere informazioni private come informazioni sui mittenti di e-mail e numeri di fax. Prestare, perciò, particolare attenzione alla gestione di questi dati.

Appendice A

Caratteristiche della carta

Admin

User

Questa appendice descrive la misura della carta e la qualità richieste affinché l'ADF possa operare correttamente per la scansione dei documenti.

A.1 Misura carta	411
A.2 Qualità della carta.....	412
A.3 Capacità massima di caricamento dei documenti	415
A.4 Area non perforabile e in cui non è possibile allegare altra carta	416
A.5 Condizioni di rilevamento dell'alimentazione multipla	417
A.6 Condizioni d'uso del Trasporto fogli	418

A.1 Misura carta

Con questo scanner si possono scandire le seguenti misure della carta:

larghezza: da 50,8 mm a 216 mm

lunghezza: da 50,8 mm a 355,6 mm

(*): la lunghezza massima scandibile di un documento è di 3048 mm. Quando si scandiscono documenti più lunghi di 863 mm, impostare una risoluzione di max. 200 dpi.

A.2 Qualità della carta

Tipo di carta

Si consiglia l'uso dei seguenti tipi di carta per l'ADF:

- carta senza legno
- carta con legno
- carta PPC (carta riciclata)
- schede plastificate

Quando si scandiscono documenti di carta diversa da quella elencata sopra, fare un test di scansione con carta dello stesso tipo per controllare se il documento può essere scansionato senza problemi.

Peso della carta

Con l'ADF si può usare carta del seguente peso:

- da 40 g/m² a 209 g/m²
- per un formato A8, da 127 g/m² a 209 g/m²
- per le schede plastificate (alimentazione solo del lato lungo), max. 0,76 mm (inclusi i biglietti in rilievo)

Precauzioni

I seguenti documenti potrebbero non essere scansionati correttamente:

- documenti di spessore non uniforme (per esempio, buste e documenti con allegati)
- documenti stropicciati o curvi (vedere il seguente SUGGERIMENTO)
- documenti piegati o strappati
- carta copiativa
- carta patinata
- carta carbone
- carta fotosensibile
- documenti perforati o bucati
- documenti né quadrati né rettangolari
- documenti particolarmente sottili (meno di 40 g/m²)
- fotografie (carta fotografica)

Non scansionare i seguenti tipi di documenti:

- documenti con fermagli o graffette
- documenti con inchiostro fresco
- documenti più piccoli del formato A8
- documenti più larghi di 216 mm
- documenti diversi da documenti cartacei o plastificati: per esempio documenti in tessuto, alluminio e OHP
- documenti importanti che non si devono rovinare o sporcare

ATTENZIONE

- La carta autoricalcante contiene sostanze chimiche che possono danneggiare i rulli di freno o altri rulli (come il rullo di presa) quando si alimenta il documento. Prestare attenzione ai seguenti punti:
 - Pulizia
Se si verificano frequentemente inceppamenti della carta, pulire i rulli di freno e il rullo di presa. Per dettagli sulla pulizia, vedere "[Capitolo 6 Manutenzione dello scanner](#)" (pag. 351).
 - Sostituzione delle parti
La durata dei rulli di freno e del rullo di presa può essere più breve rispetto a quando si scandiscono solo documenti di carta contenente legno.
- Quando si scandiscono documenti in carta contenente legno, la durata dei rulli di freno e del rullo di presa può essere più breve rispetto a quando si scandiscono documenti in carta senza legno.
- Quando si scandiscono documenti in carta lucida, come fotografie, la superficie dei documenti potrebbe danneggiarsi.
- Quando si scandiscono biglietti plastificati, fare attenzione a quanto segue:
 - Usare biglietti plastificati che rispondano ai seguenti requisiti:
biglietti plastificati conformi al tipo ISO7810 ID-1
misura: 85,6 mm × 53,98 mm
spessore: max. 0,76 mm
Materiale: polivinilcloruro (PVC) o polivinilcloruro acetato (PVCA)
prima della scansione verificare che i biglietti plastificati possano essere alimentati nello scanner.
 - I biglietti plastificati duri o che non si piegano facilmente potrebbero non essere alimentati correttamente.
 - Se la superficie del biglietto è sporca di grasso, per esempio con ditate, spolverarlo prima della scansione.
 - Quando si scandiscono biglietti plastificati lucidi, l'immagine potrebbe essere un po' più chiara o più scura dell'originale. Esempio: un biglietto da visita dorato
 - Quando si scandiscono biglietti in rilievo, posizionarli con la parte in rilievo rivolta verso il basso e caricarli in orientamento orizzontale.
 - In fase di scansione, i documenti spessi come biglietti plastificati vengono rilevati incorrettamente come errori di alimentazione multipla. Per evitarlo, disattivare la modalità di rilevamento di alimentazione multipla intelligente o il rilevamento dell'alimentazione multipla.

SUGGERIMENTO

- Quando si scansiono documenti semitrasparenti, impostare la [Luminosità] di scansione un livello più chiaro per evitare che l'immagine permi.
 - Pulire i rulli frequentemente quando vengono scansioni documenti scritti a matita poiché le tracce di matita potrebbero sbuffare su altri documenti. I rulli non puliti potrebbero inoltre causare un errore di alimentazione della carta.
- Per dettagli sulla pulizia, vedere "[Capitolo 6 Manutenzione dello scanner](#)" (pag. 351).
- Quando si scansiono i documenti con l'ADF, i margini principali di tutti i documenti devono essere allineati. Assicurarsi che la piega del margine rientri nei seguenti limiti:

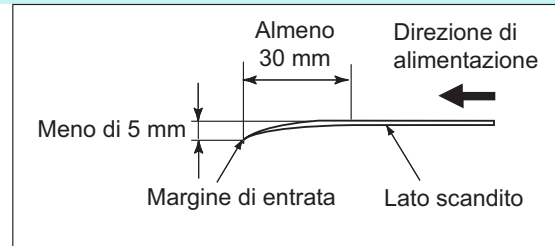
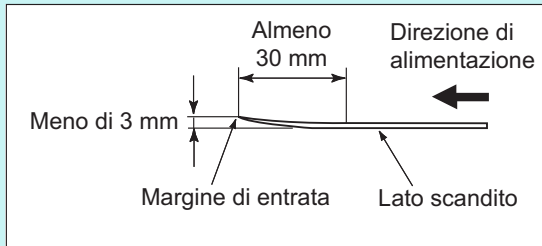

A.3 Capacità massima di caricamento dei documenti

Il numero massimo di fogli che possono essere caricati nello scivolo della carta dell'ADF è determinato dalla dimensione e dal peso della carta del documento.

Il seguente grafico mostra la capacità massima di caricamento di documenti nell'ADF in accordo con la misura della carta e con il peso.

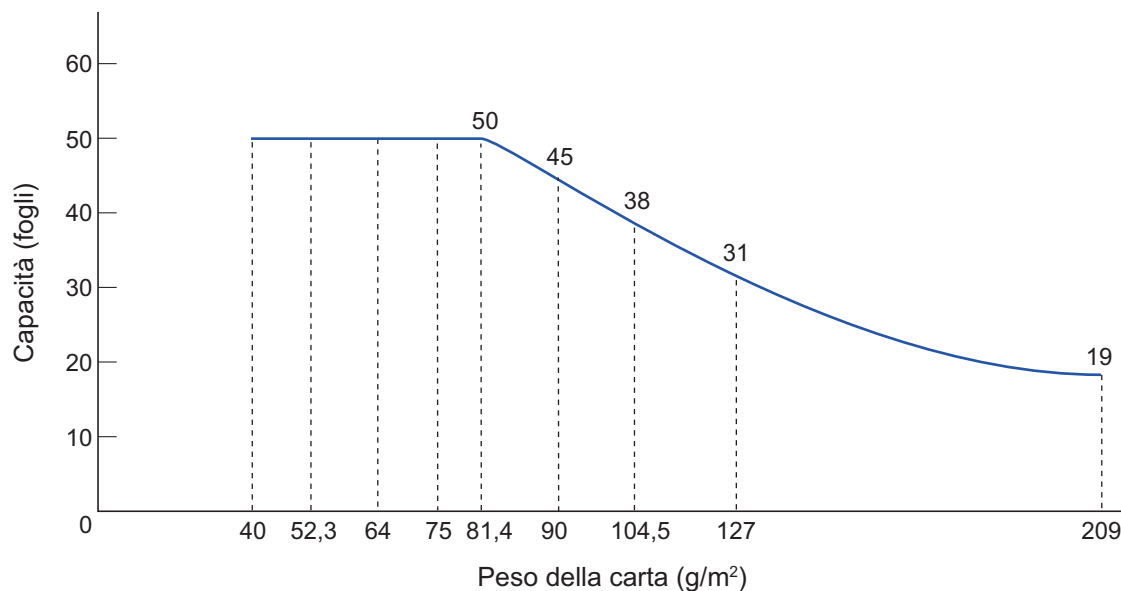

Unità	Peso standard della carta								
lb	11	14	17	20	22	24	28	34	56
g/m²	40	52,3	64	75	81,4	90	104,5	127	209

A.4 Area non perforabile e in cui non è possibile allegare altra carta

Potrebbero verificarsi errori di alimentazione nell'ADF durante la scansione, se il documento presenta delle forature (buchi ecc.) o se altra carta è allegata all'area visualizzata nell'area ombreggiata della figura seguente:

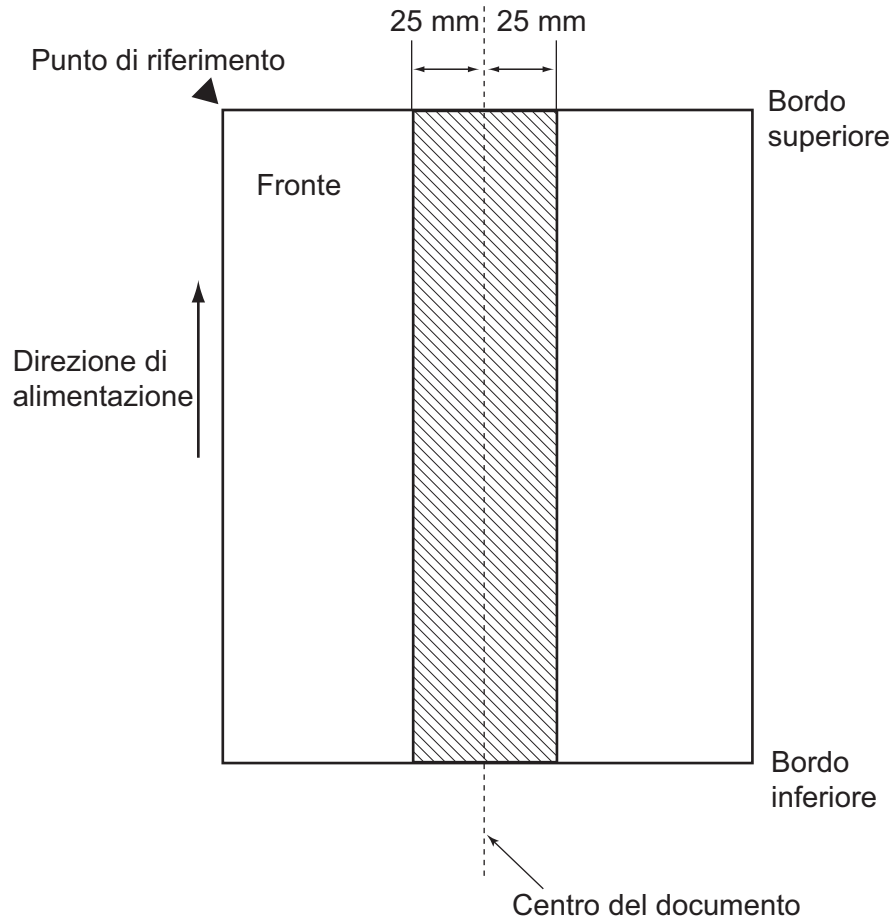

A.5 Condizioni di rilevamento dell'alimentazione multipla

L'alimentazione multipla può essere rilevata in tre modi: per sovrapposizione del documento, per lunghezza del documento e per sovrapposizione e lunghezza del documento.

Le seguenti condizioni devono essere soddisfatte in ognuna di queste modalità di rilevamento.

Rilevamento per sovrapposizione

- Posizionare fogli dello stesso peso nello scivolo della carta dell'ADF per eseguire una serie di scansioni.
 - Peso della carta: da 40 g/m² a 209 g/m²
 - I fori non sono permessi in nessun punto della colonna adombrata al centro del documento con una larghezza di 25 mm nel lato opposto della colonna. (*)
 - Non incollare carta in nessun punto della colonna adombrata al centro del documento con una larghezza di 25 mm nel lato opposto della colonna. (*)
- (*): vedere ["A.4 Area non perforabile e in cui non è possibile allegare altra carta"](#) (pag. 416).

Rilevamento per lunghezza

- Posizionare fogli della stessa lunghezza nello scivolo della carta dell'ADF per eseguire una serie di scansioni.
 - Deviazione della lunghezza del documento: max. 1%
 - I fori non sono permessi in nessun punto della colonna adombrata al centro del documento con una larghezza di 25 mm nel lato opposto della colonna. (*)
- (*): vedere ["A.4 Area non perforabile e in cui non è possibile allegare altra carta"](#) (pag. 416).

Rilevamento per sovrapposizione e lunghezza

- Posizionare fogli dello stesso peso e della stessa lunghezza nello scivolo della carta dell'ADF per eseguire una serie di scansioni.
 - Peso della carta: da 40 g/m² a 209 g/m²
 - Deviazione della lunghezza del documento: max. 1%
 - I fori non sono permessi in nessun punto della colonna adombrata al centro del documento con una larghezza di 25 mm nel lato opposto della colonna. (*)
 - Non incollare carta in nessun punto della colonna adombrata al centro del documento con una larghezza di 25 mm nel lato opposto della colonna. (*)
- (*): vedere ["A.4 Area non perforabile e in cui non è possibile allegare altra carta"](#) (pag. 416).

ATTENZIONE

- Il rilevamento dell'alimentazione multipla per sovrapposizione rileverà errori con carta molto spessa. Per evitarlo, disattivare la modalità di rilevamento di alimentazione multipla intelligente o il rilevamento dell'alimentazione multipla.
- La percentuale di rilevamento dell'alimentazione multipla può diminuire a seconda delle condizioni del documento.
- Le alimentazioni multiple potrebbero non essere rilevate a 30 mm dalla parte superiore e inferiore di un documento.

A.6 Condizioni d'uso del Trasporto fogli

A.6.1 Misura carta

Con questo scanner si possono scandire le seguenti misure della carta:

- A3 (297 mm × 420 mm) (*)
- B4 (JIS) (257 mm × 364 mm) (*)
- Tabloid (279,4 mm × 431,8 mm) (*)

(*): le misure della carta precedenti devono essere scandite piegate a metà.

A.6.2 Qualità della carta

Tipo di carta

Si consiglia l'uso dei seguenti tipi di carta per l'ADF:
comune carta da ufficio

Peso della carta

Con l'ADF si può usare carta del seguente peso:

- max. 209 g/m²
- max. 104,5 g/m² quando piegato a metà

Precauzioni

Tenere presente quanto segue:

- è possibile caricare in una volta sola al massimo dieci Trasporto fogli;
- non sovrascrivere, colorare, macchiare o tagliare l'estremità a righe bianche e nere del Trasporto fogli, poiché potrebbe non essere riconosciuto correttamente;
- non posizionare il Trasporto fogli capovolto. Potrebbe infatti verificarsi un inceppamento della carta e danneggiare il Trasporto fogli e il documento al suo interno;
- non lasciare a lungo il documento all'interno del Trasporto fogli. L'inchiostro sul documento potrebbe infatti trasferirsi sul Trasporto fogli;
- per evitare che si deformi, non usare o lasciare a lungo il Trasporto fogli in luoghi soggetti ad alte temperature, come alla luce diretta del sole o vicino a fonti di calore;
- non piegare o tirare con forza il Trasporto fogli;
- non usare un Trasporto fogli danneggiato, poiché potrebbe danneggiare lo scanner o causarne mal funzionamenti;
- per evitare di deformarlo, tenere il Trasporto fogli su una superficie piatta e priva di pesi;
- fare attenzione a non tagliarsi con i margini del Trasporto fogli;
- se si verificano frequentemente inceppamenti della carta, alimentare circa 50 fogli di carta PPC (carta riciclata) prima della scansione con il Trasporto fogli. La carta PPC (carta riciclata) può essere sia bianca sia stampata;
- inceppamenti della carta possono verificarsi quando molti documenti piccoli, come fotografie e cartoline, vengono posizionati all'interno del Trasporto fogli per essere scanditi in una volta sola. Si consiglia di scandire questo tipo di documenti uno alla volta.

Appendice B

Impostazioni e limiti di gestione

Admin

User

Questa appendice descrive i valori di impostazione dell'indirizzo e-mail e i limiti per gli elementi di impostazione.

B.1 Valori di impostazione dell'indirizzo e-mail 420

B.2 Limiti degli elementi impostati 421

B.1 Valori di impostazione dell'indirizzo e-mail

Gli indirizzi e-mail non possono contenere più di 256 caratteri.

Per gli indirizzi e-mail deve essere usato uno dei formati seguenti:

- *XXXXXXXX@indirizzo_IP*
- *XXXXXXXX@Nome_host*
- *XXXXXXXX@Nome_dominio*

XXXXXXXX	<p>Include caratteri alfanumerici e i seguenti simboli: ! # \$ % & ' * + - / = ? ^ _ ` { } ~ .</p> <p>Non si possono usare punti (.) nei seguenti casi:</p> <ul style="list-style-type: none"> ● punto (.) come carattere iniziale ● punto (.) come ultimo elemento ● punti (.) consecutivi
Indirizzo_IP	<p>Include numeri separati da punti (.).</p> <p>Possono essere usati indirizzi IP entro i seguenti valori: da 1.0.0.1 a 126.255.255.254 da 128.0.0.1 a 191.255.255.254 da 192.0.0.1 a 223.255.255.254</p> <p>L'indirizzo IPv6 non può essere specificato.</p>
Nome_host	<p>Include solo caratteri alfanumerici e trattini (-). Il carattere iniziale non può essere un trattino.</p>
Nome_dominio	<p>Include solo caratteri alfanumerici e trattini (-) ed è separato da punti (.).</p> <p>Ogni elemento del nome può contenere fino a 63 caratteri e possono essere usati solo caratteri alfabetici per l'ultimo elemento.</p>

B.2 Limiti degli elementi impostati

Elemento		Limite
e-mail	Indirizzi e-mail di destinazione	30 (per ogni: A, Cc, Ccn)
	Dimensione del segmento	Da 64 KB a 10.240 KB (fino alla dimensione di una e-mail divisa)
	Dimensione massima dell'allegato	Da 1 KB a 20 MB
	Limite di avviso dell'indirizzo	Da 2 a 1000
	Indirizzi e-mail registrati in una rubrica di indirizzi e-mail	<ul style="list-style-type: none"> ● Solo indirizzi e-mail 10.000 ● Indirizzi e-mail, gruppi e liste di distribuzione Totale 5000
	Indirizzi e-mail registrati in una lista di distribuzione	100
Fax	Numeri di fax registrati in una lista di numeri di fax	1000
	Destinazioni dei fax	Uno per trasmissione
Salvataggio	Cartelle registrate	100 (totale di cartelle di rete, cartelle del server FTP e cartelle SharePoint)
	Cartelle visibili ed elementi ad albero	10.000 (totale di domini, computer e cartelle di rete)
Stampa	Stampanti registrate	100
	Stampanti visibili ed elementi ad albero	10.000 (totale di domini, computer e stampanti di rete)

Elemento		Limite
Gestione della scelta rapida	Scelte rapide registrate	1000 (per ogni scelta rapida possono essere registrate fino a 10 azioni)
	Menu di scelta rapida registrati	100
	Gruppi di scelta rapida registrati	100
	Membri del gruppo di scelta rapida registrati	1000 (totale di utenti e gruppi LDAP)
	Valori di disponibilità del gruppo LDAP	Utenti entro il V livello
Gestione dell'utente	Profili dell'utente registrati	1000
	Utenti locali	100
Gestione centrale	Scanner gestiti	1000
Gestione dei registri	Registri dell'utente	1000
	Registri di sistema	1000
Assistenza al dispositivo	Indirizzi e-mail destinazioni delle notifiche di errore	5
	Componenti aggiuntivi registrati	6 (totale di sei elementi, inclusi componenti aggiuntivi e altri elementi di funzione, visualizzabili nella finestra [Menu principale])
	Licenze importate	100
	Destinazione delle notifiche trap per le impostazioni SNMP	Max. 5

Appendice C

Compatibilità e connettività

Admin

User

Questa appendice descrive la compatibilità e la connettività delle risorse e dei programmi per lo scanner.

C.1 Compatibilità.....	424
C.2 Connettività.....	429

C.1 Compatibilità

C.1.1 Prestazione di un componente aggiuntivo

La compatibilità di prestazione di un componente aggiuntivo è la seguente:

Nel grafico seguente, ".NET Framework" viene descritto come ".NET".

Per dettagli sui singoli componenti aggiuntivi, consultare la guida di riferimento di SDK.

Compatibilità di prestazione di un componente aggiuntivo		Posizione di installazione		
		N7100/ N7100E 7.0.0 o versione successiva .NET 4.5	N1800 Da SDK 6.0.0 a 6.1.0 .NET 3.5	fi-6010N Da SDK 4.0.0 a 6.1.0 .NET 2.x
N7100/ N7100E SDK 7.0.0 o versione successiva	Componente aggiuntivo SDK (WPF)	Sì	—	—
	Componente aggiuntivo Web- SDK	Sì	Sì	—
	Componente aggiuntivo SDK (Windows Form)	Sì	Sì	Sì
N1800 Da SDK 6.0.0 a 6.1.0	Componente aggiuntivo SDK (WPF)	—	—	—
	Componente aggiuntivo Web- SDK	Sì	Sì	—
	Componente aggiuntivo SDK (Windows Form)	Sì	Sì	Sì
fi-6010N Da SDK 4.0.0 a 6.1.0	Componente aggiuntivo SDK (WPF)	—	—	—
	Componente aggiuntivo Web- SDK	—	—	—
	Componente aggiuntivo SDK (Windows Form)	Sì	Sì	Sì

Sì: Compatibile —: Incompatibile

C.1.2 Uso delle impostazioni di sistema su altri scanner

La seguente tabella mostra se le impostazioni di sistema copiate possono essere ripristinate su altri scanner.

Copia e ripristino dei dati (modello, versione di sistema)			Ripristina a				
			N7100E	N7100	N1800		fi-6010N
			Prima versione o successive	Prima versione o successive	01.02.01 o versione successiva	La prima versione o qualsiasi altra versione precedente a 01.02.01	Prima versione o successive
Copia da	N7100E	Prima versione o successive	Sì	—	—	—	—
	N7100	Prima versione o successive	Sì	Sì	—	—	—
	N1800	01.02.01 o versione successiva	Sì (*)	Sì (*)	Sì	—	—
		La prima versione o qualsiasi altra versione precedente a 01.02.01	Sì (*)	Sì (*)	Sì	Sì	—
	fi-6010N	Prima versione o successive	Sì (*)	Sì (*)	Sì	Sì	Sì

Sì: Ripristinabile —: Non ripristinabile

(*): i valori predefiniti vengono usati per [Impostazioni di scansione] nelle impostazioni del menu di scelta rapida.

C.1.3 Uso dei dati dell'utente su altri scanner

La seguente tabella mostra se i dati dell'utente copiati possono essere ripristinati su altri scanner.

Copia e ripristino dei dati (Modello)		Ripristina a			
		N7100E	N7100	N1800	fi-6010N
Copia da	N7100E	Sì	Sì	—	—
	N7100	Sì	Sì	—	—
	N1800	Sì	Sì	Sì	—
	fi-6010N	Sì	Sì	Sì	Sì

Sì: Ripristinabile —: Non ripristinabile

C.1.4 Condivisione dei dati dell'utente

La tabella seguente mostra se i dati dell'utente siano condivisibili quando la condivisione è abilitata in Central Admin Server.

Condivisione (Modello)		Condivisione con			
		N7100E	N7100	N1800	fi-6010N
Fonti	N7100E	Sì	Sì (*1)	—	—
	N7100	Sì (*2)	Sì		
	N1800	Sì (*3)	Sì (*3)	Sì	—
	fi-6010N	Sì (*3)	Sì (*3)	Sì	Sì

Sì: Condivisibile —: Non condivisibile

(*1): La cartella SharePoint specificata per [Cartella SharePoint] in [Salva] sullo schermo tattile di N7100E non può essere usata per N7100.

(*2): L'opzione SharePoint per N7100 non può essere usata per N7100E.

(*3): i valori predefiniti per ciascuno scanner sono usati in [Impostazioni di scansione]. È possibile condividere informazioni diverse da [Impostazioni di scansione].

C.1.5 Condivisione delle impostazioni di scelta rapida

La tabella seguente mostra se le impostazioni del menu di scelta rapida siano condivisibili quando la condivisione è abilitata in Central Admin Server.

Condivisione (Modello)		Condivisione con		
		N7100/ N7100E	N1800	fi-6010N
Fonti	N7100/N7100E	Sì	—	—
	N1800	Sì (*)	Sì	—
	fi-6010N	Sì (*)	Sì	Sì

Sì: Condivisibile —: Non condivisibile

(*): i valori predefiniti per ciascuno scanner sono usati in [Impostazioni di scansione].
È possibile condividere informazioni diverse da [Impostazioni di scansione].

C.1.6 Distribuzione da Central Admin Console Server

La seguente tabella mostra se gli elementi riportati possono essere distribuiti da Central Admin Console Server.

Distribuzione da Central Admin Console Server			Collegare a			
			N7100E	N7100	N1800	fi-6010N
Fonti	5.2 o successivo (*)	Aggiornamento del sistema	Si	Si	Si	Si
		Componente aggiuntivo	Si	Si	Si	Si
		Impostazioni di sistema	Si	Si	Si	Si
		Impostazioni di scelta rapida	Si	Si	Si	Si
	Da 4.6 a 5.0 (*)	Aggiornamento del sistema	—	Si	Si	Si
		Componente aggiuntivo	—	Si	Si	Si
		Impostazioni di sistema	—	Si	Si	Si
		Impostazioni di scelta rapida	—	Si	Si	Si
	Da 3.0 a 4.5 (*)	Aggiornamento del sistema	—	—	Si	Si
		Componente aggiuntivo	—	—	Si	Si
		Impostazioni di sistema	—	—	Si	Si
		Impostazioni di scelta rapida	—	—	Si	Si
	Da 2.0 a 2.6 (*)	Aggiornamento del sistema	—	—	—	Si
		Componente aggiuntivo	—	—	—	Si
		Impostazioni di sistema	—	—	—	Si
		Impostazioni di scelta rapida	—	—	—	Si

Si: Può essere distribuito —: Non può essere distribuito

(*): versione di Central Admin Server

C.2 Connettività

C.2.1 Connettività ad Admin Tool

La connettività ad Admin Tool è la seguente:

Connettività (modello, versione)			Collegare a		
			N7100/ N7100E	N1800	fi-6010N
Fonti	N7100/ N7100E	Da 03.01 a 04.01	Sì	Sì	Sì
	N1800	Da 02.02 a 02.04	—	Sì	Sì
	fi-6010N	Da 02.01 a 02.02	—	—	Sì

Sì: Connettibile —: Non connettibile

C.2.2 Connettività a User Editor (AddressBookEditor)

La connettività a User Editor (AddressBookEditor) è la seguente:

Connettività (modello, versione)			Collegare a		
			N7100/ N7100E	N1800	fi-6010N
Fonti	N7100/ N7100E	Da 03.01 a 04.01	Sì	Sì	Sì
	N1800	Da 01.01 a 02.01	—	Sì	Sì
	fi-6010N (*)	Da 01.01 a 02.02	—	—	Sì

Sì: Connettibile —: Non connettibile

(*): AddressBookEditor

C.2.3 Connettività a Central Admin Server

La connettività a Central Admin Server è la seguente:

Connettività a Central Admin Server		Collegare a			
		N7100E	N7100	N1800	fi-6010N
Fonti	5.2 o successivo (*)	Sì	Sì	Sì	Sì
	Da 4.6 a 5.0 (*)	—	Sì	Sì	Sì
	Da 3.0 a 4.5 (*)	—	—	Sì	Sì
	Da 2.0 a 2.6 (*)	—	—	—	Sì

Sì: Connettibile —: Non connettibile

(*): versione di Central Admin Server

C.2.4 Lista delle autorità di certificazione digitale

La comunicazione criptata SSL (Secure Socket Layer) potrebbe essere utilizzata dallo scanner per l'autenticazione dell'utente e per operazioni di salvataggio nel server FTP o in una cartella SharePoint.

Con SSL, i certificati di attendibilità vengono scambiati per autenticare le parti in comunicazione.

Le seguenti autorità di certificazione radice sono preregistrate nello scanner.

Si possono inoltre importare certificati radice. Per dettagli sull'importazione dei certificati, vedere ["4.4.6 Gestione dei certificati"](#) (pag. 89).

Emittente	Valido fino a... (aaaa/mm/gg)
AddTrust External CA Root	2020/05/30
Baltimore CyberTrust Root	2025/05/13
Class 3 Public Primary Certification Authority	2028/08/02
GeoTrust Global CA	2022/05/21
Hotspot 2.0 Trust Root CA - 03	2043/12/08
Microsoft ECC Product Root Certificate Authority 2018	2043/02/28
Microsoft ECC TS Root Certificate Authority 2018	2043/02/28
Microsoft Root Authority	2020/12/31
Microsoft Root Certificate Authority	2021/05/10
Microsoft Root Certificate Authority 2010	2035/06/24
Microsoft Root Certificate Authority 2011	2036/03/23
QuoVadis Root Certification Authority	2021/03/18

Emittente	Valido fino a... (aaaa/mm/gg)
Starfield Services Root Certificate Authority	2030/01/01
Symantec Enterprise Mobile Root for Microsoft	2032/03/15
Thawte Timestamping CA	2021/01/01
VeriSign Class 3 Public Primary Certification Authority - G5	2036/07/17
VeriSign Universal Root Certification Authority	2037/12/02

ATTENZIONE

- Una volta scaduto il periodo di validità dell'autorità di certificazione, la connessione SSL non è possibile. Aggiornare il certificato radice con un periodo di convalida scaduto, se necessario.
- I certificati non verranno installati automaticamente. Se si desidera usare un certificato non presente nell'elenco, importarne uno.
- Se non è stato possibile aggiungere SharePoint Online durante la registrazione di una cartella SharePoint, importare il certificato "Digicert Global Root CA" sullo scanner.

C.2.5 Impostazioni del server SMTP per usare la posta sul Web

Quando si usa la posta elettronica sul Web per inviare e-mail, specificare le impostazioni di SMTP secondo la posta sul Web come indicato di seguito:

Webmail	Server Indirizzo(*)	Numero di porta	SSL	Autenticazione SMTP	Modalità di autenticazione
Gmail	smtp.gmail.com	587	STARTTLS attivo	Seleziona	AUTH LOGIN, AUTH PLAIN
Yahoo! Mail	smtp.mail.yahoo.com	465	SSL attivo	Automatico	AUTH LOGIN, AUTH PLAIN
AOL Mail	smtp.aol.com	587	STARTTLS attivo	Automatico	AUTH LOGIN, AUTH PLAIN
Outlook.com	smtp.live.com	587	STARTTLS attivo	Seleziona	AUTH LOGIN, AUTH PLAIN

(*): cambiare ".com" in base al dominio del proprio Paese.

Per dettagli su come specificare le impostazioni del server SMTP, vedere ["4.11.1 Impostazione del server SMTP"](#) (pag. 132).

Appendice D

Caratteristiche dello scanner

Admin

User

Questa appendice illustra le caratteristiche dello scanner e le sue parti.

D.1 Specifiche dell'installazione.....	433
D.2 Caratteristiche generali dello scanner	434
D.3 Lista delle funzioni del software	435
D.4 Modifica delle funzioni nella tastiera dello schermo.....	437
D.5 Tipi di codice a barre e condizioni di rilevamento	438

D.1 Specifiche dell'installazione

Elemento		Specifiche
Dimensioni (larghezza × profondità × altezza)		300 mm × 232 mm × 172 mm (non include lo scivolo della carta dell'ADF o altre parti sporgenti)
Peso		6,0 kg
LCD		Monitor LCD in XGA TFT 8.4"
Schermo tattile		Schermo tattile analogico resistivo
Tastiera		Tastiera dello schermo
Interfaccia	Rete	LAN (1000BASE-T/100BASE-TX/10BASE-T) ×1
	USB	USB 2.0 ×2 (per tastiera e mouse)
Corrente	Tensione	Da 100V a 240V ± 10%
	Frequenza	50/60 Hz
Consumo elettrico (CA)	In funzione	Max. 38 W
	Modalità di risparmio energia	Il valore di consumo elettrico è diverso a seconda del "PART NO." stampato sull'etichetta (*): PA03706-Bxx1/Bxx3: max. 2,0 W PA03706-Bxx5: max. 8,8 W
	Spento	Max. 0,3 W
Ambiente operativo	Temperatura	In funzione: da 5°C a 35°C, Non in funzione: da -20°C a 60°C
	Umidità	In funzione: da 20% a 80%, Non in funzione: da 8% a 95%
Valore di riscaldamento	In funzione	Max. 33 kcal/h
	Modalità di risparmio energia	Il valore di riscaldamento è diverso a seconda del "PART NO." stampato sull'etichetta (*): PA03706-Bxx1/Bxx3: max. 1,72 kcal/h PA03706-Bxx5: max. 7,57 kcal/h
	Spento	Max. 0,26 kcal/h

(*): per dettagli sulle etichette vedere ["7.5 Controllo delle etichette dello scanner"](#) (pag. 408).

SUGGERIMENTO

Lo scanner viene fornito con una scheda LAN che supporta la riattivazione LAN. L'alimentazione non si accende automaticamente con la funzione di riattivazione LAN dopo uno spegnimento anomalo, come in caso di blackout.

D.2 Caratteristiche generali dello scanner

Elemento		Specifiche	Osservazioni
Tipo di scanner		ADF: (Automatic Document Feeder - alimentatore automatico dei documenti)	
Sensore dell'immagine		Colore CIS × 2	Una a fronte e una a tergo
Fonte di luce		LED a 3 colori RGB	
Formato scandibile dei documenti	Min.	50,8 mm × 50,8 mm	(*1)
	Max.	216 mm × 355,6 cm	
Peso della carta		Da 0,049 mm a 0,257 mm (da 40 g/m ² a 209 g/m ² , da 34,4 kg/risma a 180 kg/risma) Per il formato A8, da 0,157 mm a 0,257 mm (da 127 g/m ² a 209 g/m ² , da 110 kg/risma a 180 kg/risma)	Per le schede plastificate (alimentazione solo del lato lungo), max. 0,76 mm (inclusi i biglietti in rilievo)
Velocità di scansione (A4 e Lettera, verticale) (*2)	Bianco e nero	Semplice: 25 fogli/min., Fronte-retro: 50 pagine/min.	200 dpi, 300 dpi
	Scala di grigi		
	Colore		
Capacità dello scivolo della carta dell'ADF		50 fogli (Lettera e A4, 80 g/m ²)	Spessore totale dei documenti di max. 5 mm
Risoluzione ottica		600 dpi	
Risoluzione di emissione		150 dpi, 200 dpi, 300 dpi, 600 dpi	
Elaborazione dell'immagine	Funzione automatica	Rilevamento automatico del formato della carta (ritaglio), riallineamento (margine e contenuti), salto delle pagine vuote, bianco e nero, scala di grigi, rilevamento automatico del colore, colore marginale, regolazione del tono, pulizia, enfasi del testo, eliminazione della marezza, rimozione dello sfondo, livello dello sfondo, ritaglio con scheda, immagini multiple, auto-binarizzazione, correzione della direzione dell'immagine, OCR, evidenziatore OCR	

(*1): è ammessa una lunghezza massima della pagina di 3175 mm per la scansione dei documenti. Quando si scandiscono documenti più lunghi di 863 mm, impostare una risoluzione di max. 200 dpi.

(*2): il limite massimo dell'hardware. Il tempo attuale di scansione include il tempo di esecuzione del software come, per esempio, il tempo di trasferimento dei dati.

D.3 Lista delle funzioni del software

Elemento			Specifiche
Sistema	Autenticazione	Tipo di utente	Disponibile
		Server	Active Directory, OpenLDAP
		Senza server	Disponibile
		Modalità di autenticazione	LAN Manager, Kerberos (è disponibile anche l'account locale)
Rete	Protocollo		IPv4, TCP, UDP, ICMP, DNS, DHCP, WINS, NTP, SNMP
			IPv6, ICMPv6, DNSv6, DHCPv6, WSD, LLMNR, Neighbor Discovery, Router Discovery/Advertisement
			LDAP, HTTP, SMTP, FTP, NetBIOS
			SSL (LDAPS, HTTPS, FTPS)
Funzioni da ufficio	e-mail	Server e-mail	Windows IIS, Exchange server
		Divisione del file	Disponibile
		Designazione dei file da dividere	Disponibile
		Diffusione e-mail	Disponibile
		Conferma di ricezione	Disponibile
		Rubrica degli indirizzi	Per ciascun utente
	Salvataggio	Salvato in	Cartella condivisa, cartella del server FTP, cartella SharePoint
		Cartella condivisa	CIFS
		Cartella del server FTP	FTP, FTPS
		Cartella SharePoint	HTTP, HTTPS
	Fax	Server fax	RightFax, Kofax Communication Server, Internet FAX
	Stampa	Server di stampa	Disponibile
	Funzioni operative	Scelta rapida (personalizzazione semplificata)	
Componente aggiuntivo SDK (WPF)		Disponibile	
Componente aggiuntivo WEB-SDK		Disponibile	
Componente aggiuntivo SDK (Windows Form)		Disponibile	

Elemento		Specifiche
Operatività	Anteprima (finestra [Visualizzatore di scansione])	Miniature e cambio di visualizzazione della pagina
	Operazioni tattili (solo per la finestra dei dettagli sul visualizzatore di scansione)	Tocco, ingrandimento, riduzione, rotazione
Gestione delle operazioni	Modalità di impostazione	Schermo tattile, remoto
	Gestione remota	Disponibile (Central Admin Console)
	Gestione integrata	Disponibile (Central Admin Console)

D.4 Modifica delle funzioni nella tastiera dello schermo











Lo scanner è fornito di una tastiera dello schermo che abilita l'immissione di caratteri nello schermo tattile.

Per dettagli su come mostrare o nascondere la tastiera dello schermo, vedere ["2.4 Uso della tastiera dello schermo" \(pag. 59\)](#).

D.4.1 Modifica del layout della tastiera

Due sono i tipi di modello di tastiera su schermo: con layout alfabetico e con layout numerico e con simboli.

Il layout della tastiera può essere cambiato nei modi seguenti:

Layout della tastiera	Operazione
Layout numerico e dei simboli	Premere  . ⇒ Diventa  .
Layout alfabetico	Premere  . ⇒ Diventa  .
Cambiamento tra caratteri maiuscoli e minuscoli	<ul style="list-style-type: none"> ● Cambiamento tra caratteri maiuscoli e minuscoli dopo avere inserito un carattere Premere  . ⇒ Diventa  . <ul style="list-style-type: none"> ● Inserimento continuo di caratteri senza passare tra caratteri maiuscoli e minuscoli Premere (toccare) due volte  . ⇒ Diventa  (con layout alfabetico).
Inversione tra i simboli visualizzati	<ul style="list-style-type: none"> ● Ogni qualvolta si preme  o , i simboli visualizzati si invertono.

D.5 Tipi di codice a barre e condizioni di rilevamento

Questa sezione descrive i tipi di codici a barre che possono essere usati e le condizioni di rilevamento.

I codici a barre che non rispondono alle condizioni di rilevamento non possono essere riconosciuti correttamente.

■ Codici a barre unidimensionali

Codice	Set di caratteri	Numero di cifre
UPC	Numeri	12 (solo UPC-A. Include cifre di controllo)
EAN/JAN	Numeri	8 o 13 (Include cifre di controllo)
CODE39 Full ASCII	Full ASCII	Da 1 a 32 (esclude codici di inizio e fermo)
CODE128, EAN128	Full ASCII	Da 1 a 32 (esclude i caratteri di controllo)
Codabar (NW7)	4 tipi di caratteri di inizio e fermo, numeri, 6 tipi di simboli	Da 1 a 32 (esclude codici di inizio e fermo)
ITF	Numeri	Da 2 a 32 (sempre numeri pari)

■ Condizioni di rilevamento per codici a barre unidimensionali

Elemento	Condizioni
Altezza del codice a barre	Da 10 mm a 30 mm
Larghezza del codice a barre (lunghezza)	Max. 300 mm
Margine del codice a barre	Min. 5 mm del margine del codice a barre (I margini a sinistra e destra di ITF devono essere di almeno 5 mm o almeno 6 volte la larghezza dell'elemento stretto, indipendentemente da quale sia più largo.)
Colore del codice a barre	Nero
Colore di sfondo del codice a barre	Bianco

Elemento	Condizioni
Risoluzione	Da 200 a 600 dpi
Angolo del codice a barre	Orizzontale, verticale
Larghezza dell'elemento stretto e larghezza del modulo	<ul style="list-style-type: none"> ● UPC-A, EAN, JAN Min. 300 dpi: min. 0,264 mm Max. 300 dpi: min. 0,30 mm ● CODE39, CODE128, EAN128, Codabar (NW7) Min. 300 dpi: min. 0,20 mm Max. 300 dpi: min. 0,30 mm ● ITF Min. 300 dpi: min. 0,254 mm Max. 300 dpi: min. 0,30 mm
Larghezza dell'elemento largo	Max. 14 mm (Per UPC-A, EAN, JAN, CODE128 e EAN128, questa è la larghezza dell'elemento più largo (corrisponde a 4 moduli).)
Spaziatura tra i caratteri	<ul style="list-style-type: none"> ● UPC-A, EAN, JAN, CODE128, EAN128 e ITF Non sono presenti spaziature tra i caratteri. ● CODE39 e Codabar (NW7) (È uguale o più largo dell'elemento stretto ed è uguale o inferiore a 1,52 mm o 3 volte la larghezza dell'elemento stretto, indipendentemente da quale sia più largo.)

ATTENZIONE

- I codici a barre distorti non possono essere riconosciuti correttamente.
- Usando più volte lo stesso foglio, l'accuratezza del riconoscimento potrebbe diminuire a causa dello sporco accumulatosi sui fogli. Se il foglio non viene riconosciuto correttamente o si macchia, sostituirlo con uno nuovo.
- Se il riconoscimento dei codici di controllo non riesce, potrebbe verificarsi quanto segue:
 - i codici di controllo vengono riconosciuti come caratteri numerici;
 - non solo i codici di controllo, ma anche parte di altri caratteri non vengono riconosciuti o vengono ignorati.
- Quando il codice di controllo [NUL] è incluso in un codice a barre, viene sostituito con " " (spazio).
- Quando i documenti da scandire sono storti o i codici a barre non sono ben leggibili, i codici a barre nel documento potrebbero non essere riconosciuti correttamente.
- Se esiste più di un codice a barre nell'area di riconoscimento, non è definito quale sarà effettivo.
- Se esiste più di un codice a barre nell'area di riconoscimento, non è definito quale sarà riconosciuto per primo.
- I codici a barre potrebbero essere riconosciuti anche quando non sono neri o il loro sfondo non è bianco. Per rendere riconoscibili i codici a barre colorati, è necessario prima di tutto configurare le impostazioni per la scansione di documenti colorati e verificare che il riconoscimento avvenga correttamente.

SUGGERIMENTO

- La risoluzione di immagine consigliata va da 200 a 600 dpi.
- Quando si usano dei codici a barre e la velocità di scansione rallenta, la situazione potrebbe migliorare riducendo i tipi di codici a barre da selezionare.

Appendice E

Impostazioni SNMP

Admin

User

Questa appendice descrive le impostazioni di SNMP.

Le impostazioni SNMP vengono usate per acquisire le informazioni SNMP dal gestore SNMP e per inviare una notifica trap SNMP al gestore SNMP.

E.1 MIB corrispondenti	442
E.2 Informazioni MIB	443
E.3 Notifica del trap SNMP	446

E.1 MIB corrispondenti

I MIB corrispondenti sono i seguenti:

- PC MIB
 - .iso.org.internet.mgmt.mib-2
 - system(1)
 - interfaces(2)
 - ip(4)
 - icmp(5)
 - tcp(6)
 - udp(7)
- PFU net scanner MIB
 - PFU-unique

E.2 Informazioni MIB

Questa sezione descrive le informazioni MIB ottenute dalla notifica MIB.

■ ScannerInfo

Nome della chiave	Descrizione del valore della chiave	MIB e OID corrispondenti
ModelName	Modello dello scanner N7100 (fisso)	modelName 1.3.6.1.4.1.18886.1.2.2.1
SerialNo	Numero di serie dello scanner. Esempio: A6RCA12345	serialNo 1.3.6.1.4.1.18886.1.2.2.2
OperatingStatus	Stato operativo dello scanner 1: Spento 2: Acceso	operatingStatus 1.3.6.1.4.1.18886.1.2.2.4
AdfTotalThroughput	Capacità di trasferimento complessiva dell'ADF	adfTotalThroughput 1.3.6.1.4.1.18886.1.2.2.6
FirmwareVersion	Versione del firmware dello scanner Esempio: 0B08	firmwareVersion 1.3.6.1.4.1.18886.1.2.2.8
ErrorStatus	Stato di errore dello scanner 0: Non si sono verificati errori 1: Si è verificato un errore	errorStatus 1.3.6.1.4.1.18886.1.2.2.5
Vendor	Nome del rivenditore PFU (fisso)	Vendor 1.3.6.1.4.1.18886.1.2.2.9

■ BrakeRoller

Nome della chiave	Descrizione del valore della chiave	MIB e OID corrispondenti
Status	Stato del rullo di freno 1: Non è richiesta la sostituzione 2: Sostituire subito 3: Il tempo per la sostituzione è stato superato	componentInfoStatus 1.3.6.1.4.1.18886.1.2.2.3.1.1.4.1
Descr	Descrizione dello stato 1: BRAKE ROLLER Normal 2: BRAKE ROLLER Replace soon 3: BRAKE ROLLER Replace now	componentInfoDescr 1.3.6.1.4.1.18886.1.2.2.3.1.1.7.1

■ PickRoller

Nome della chiave	Descrizione del valore della chiave	MIB e OID corrispondenti
Status	Stato del rullo di presa 1: Non è richiesta la sostituzione 2: Sostituire subito 3: Il tempo per la sostituzione è stato superato	componentInfoStatus 1.3.6.1.4.1.18886.1.2.2.3.1.1.4.2
Descr	Descrizione dello stato 1: PICK ROLLER Normal 2: PICK ROLLER Replace soon 3: PICK ROLLER Replace now	componentInfoDescr 1.3.6.1.4.1.18886.1.2.2.3.1.1.7.2

■ TrapEvent

Quando non si verificano errori, la sezione TrapEvent non esiste.

Nome della chiave	Descrizione del valore della chiave	MIB e OID corrispondenti
Status	Stato di errore dell'hardware 3: Errore	componentInfoStatus 1.3.6.1.4.1.18886.1.2.2.3.1.1.4.3
Datetime	Data e ora in cui si è verificato un errore dell'hardware Esempio: 20xx/04/10 12:45:29	componentInfoDatetime 1.3.6.1.4.1.18886.1.2.2.3.1.1.5.3
DetailCode	Codice di dettaglio dell'errore hardware Esempio: 8F060001	componentInfoDetailCode 1.3.6.1.4.1.18886.1.2.2.3.1.1.6.3
Descr	Una stringa di caratteri che indica le informazioni dell'errore hardware (contiene fino a 91 caratteri) Esempio: Scanner parts replacement notification was detected. [044400, 00:EEPROM error]	componentInfoDetailDescr 1.3.6.1.4.1.18886.1.2.2.3.1.1.7.3

E.3 Notifica del trap SNMP

L'OID del trap SNMP è il seguente:

1.3.6.1.4.1.18886.1.2.1

Il formato del trap SNMP è il seguente:

Data/ora_errore,Source,Indirizzo_Rullo di freno,Modello,N._serie,Tipo_evento,Codice_messaggio,Messaggio
--

Data/ora_errore : Data/ora della notifica del messaggio
(Formato: MM.GG.AAAA hh:mm:ss AM or PM)

Fonte : Nome del computer che invia il messaggio

Indirizzo_IP : Indirizzo IP del computer che invia il messaggio

Modello : Modello dello scanner in cui si è verificata la notifica del messaggio

N._serie : Numero di serie dello scanner in cui si è verificata la notifica del messaggio (10 cifre)

Tipo_evento : Tipo di messaggio(*1)

Codice_messaggio : Codice del messaggio(*2)(*3)

Messaggio : Descrizione del messaggio(*2)(*4)

(*1): I tipi di evento sono:

Information : Per informazioni
Error : Per errore
Warning : Per avviso
Test : Per prova

(*2): per dettagli sui codici di messaggio e i messaggi consultare Scanner Central Admin Guida dell'utente.

(*3): per l'invio di una prova si visualizza "0F090000".

(*4): per l'invio di una prova si visualizza "This is a test message from Network Scanner".

Appendice F

Modifiche usando User Editor

Admin

User

Questa appendice descrive come modificare la rubrica degli indirizzi e-mail e gli account locali usando User Editor.

Un utente abituale può contattare l'amministratore per dettagli sulle impostazioni di User Editor.

F.1 Descrizione di User Editor	448
F.2 Preimpostazioni	449
F.3 Finestre di User Editor	451
F.4 Avvio e chiusura di User Editor.....	453
F.5 Visualizzazione della rubrica degli indirizzi e-mail e degli account locali.....	454
F.6 Modifica di una destinazione e-mail nella rubrica degli indirizzi	457
F.7 Modifica degli account locali.....	463
F.8 Eliminazione della rubrica degli indirizzi e-mail e degli account locali modificati	465
F.9 Salvataggio della rubrica degli indirizzi e-mail e degli account locali.....	466
F.10 Informazioni su User Editor mostrate nel registro degli utenti.....	468
F.11 Informazioni di User Editor mostrate nel registro di sistema.....	469

F.1 Descrizione di User Editor

User Editor è un'applicazione usata per modificare una rubrica degli indirizzi e-mail dello scanner (Mia lista) o gli account locali.

Un registro degli indirizzi e-mail dello scanner e gli account locali possono essere modificati dal computer in cui è installato User Editor a uno scanner attraverso un'interfaccia di rete.

User Editor facilita le operazioni come l'emissione di una rubrica di indirizzi e-mail o di account locali in un file (in formato CSV) e l'importazione e il salvataggio in uno scanner di un numero di indirizzi e-mail in un file.

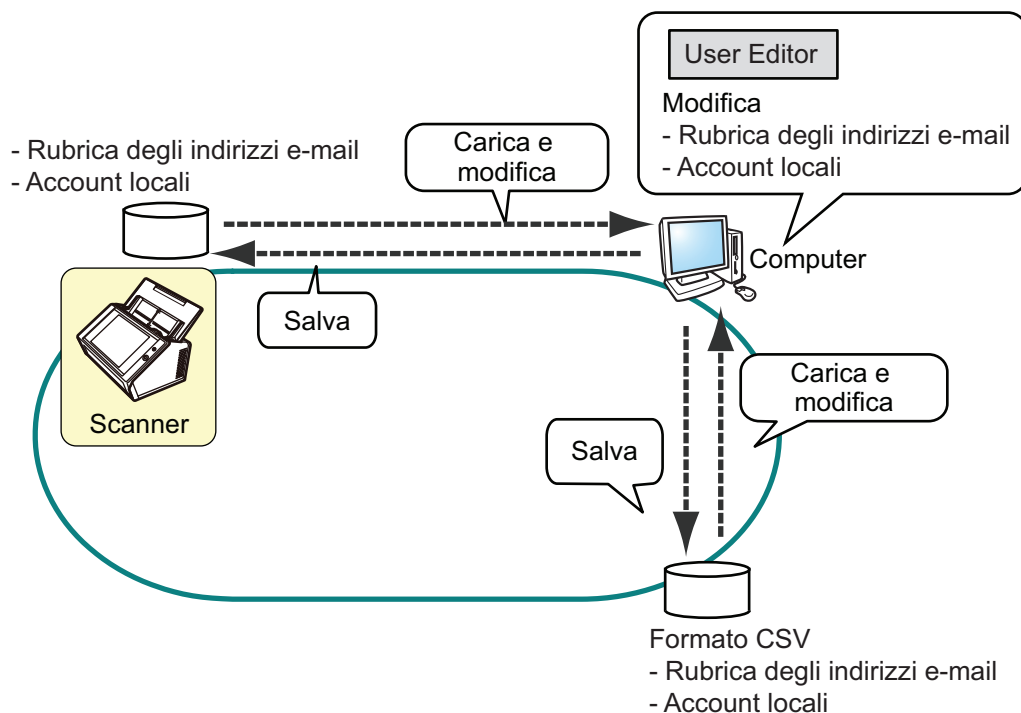

- **Modifica della rubrica di indirizzi e-mail**
Un utente abituale può modificare una rubrica di indirizzi e-mail (mia Lista) e creare un gruppo tra gli indirizzi usando User Editor, in modo che tali indirizzi possano essere raggruppati secondo i propri scopi e gestiti in un gruppo.
- **Modifica di utenti locali**
Un amministratore può creare degli account locali e salvarli in uno scanner usando User Editor. Gli account locali possono essere usati per l'autenticazione dello scanner.

F.2 Preimpostazioni

Per i requisiti di sistema per usare User Editor, vedere ["1.5.1 Requisiti per Admin Tool e User Editor"](#) (pag. 43).

Per i numeri di porta vedere ["1.5.3 Lista dei numeri di porta"](#) (pag. 50).

F.2.1 Installazione di User Editor

Per modificare una rubrica di indirizzi e-mail o un account locale di uno scanner attraverso l'interfaccia di rete, installare User Editor in un computer.

1. Visualizzare la finestra di download secondo ["3.2 Visualizzazione della finestra di download dei software"](#) (pag. 64).

⇒ Si visualizza la finestra di download.

2. Premere il tasto [Avanti] per [Network Scanner User Editor].

⇒ Si visualizza la finestra [Scaricare Network Scanner User Editor.].

3. Premere il tasto [Scarica].

ATTENZIONE

- Il download non è possibile quando è in corso un'operazione di scansione.
- L'installazione non verrà completata se la lunghezza di qualsiasi percorso di installazione (percorso della cartella e nome del file di installazione) supera i 258 caratteri. Selezionare una cartella di installazione che rispetti questo limite.

SUGGERIMENTO

Se .NET Framework non è installato, si visualizza una finestra di conferma di installazione di .NET Framework.

Premere il tasto [Sì] per installare .NET Framework e riprovare dal [punto 1](#).

⇒ Di qui in avanti seguire le istruzioni nella finestra per continuare le operazioni.

Quando si visualizza "Installazione completata", l'installazione è completata.

Premere il tasto [Chiudi].

⇒ Una volta installato è possibile usare User Editor.

Per dettagli sull'avvio di User Editor, vedere ["F.4 Avvio e chiusura di User Editor"](#) (pag. 453).

F.2.2 Disinstallazione di User Editor

Disinstallare User Editor dal computer in cui è installato da [Pannello di controllo] → [Programmi] → [Programmi e funzionalità].

ATTENZIONE

Chiudere User Editor prima di disinstallarlo.

Se si disinstalla User Editor mentre è aperto, non viene garantita la normale attività dello User Editor in uso.

F.3 Finestre di User Editor

La finestra di User Editor contiene le schede [Rubrica degli indirizzi] e [Account locale]. Di seguito vengono descritti i dettagli di ogni scheda:

- Scheda [Rubrica degli indirizzi].

La pagina di questa scheda viene usata per modificare le destinazioni delle e-mail nella rubrica degli indirizzi.



- Scheda [Account locale]

La pagina di questa scheda viene usata per modificare gli account locali salvati nello scanner.

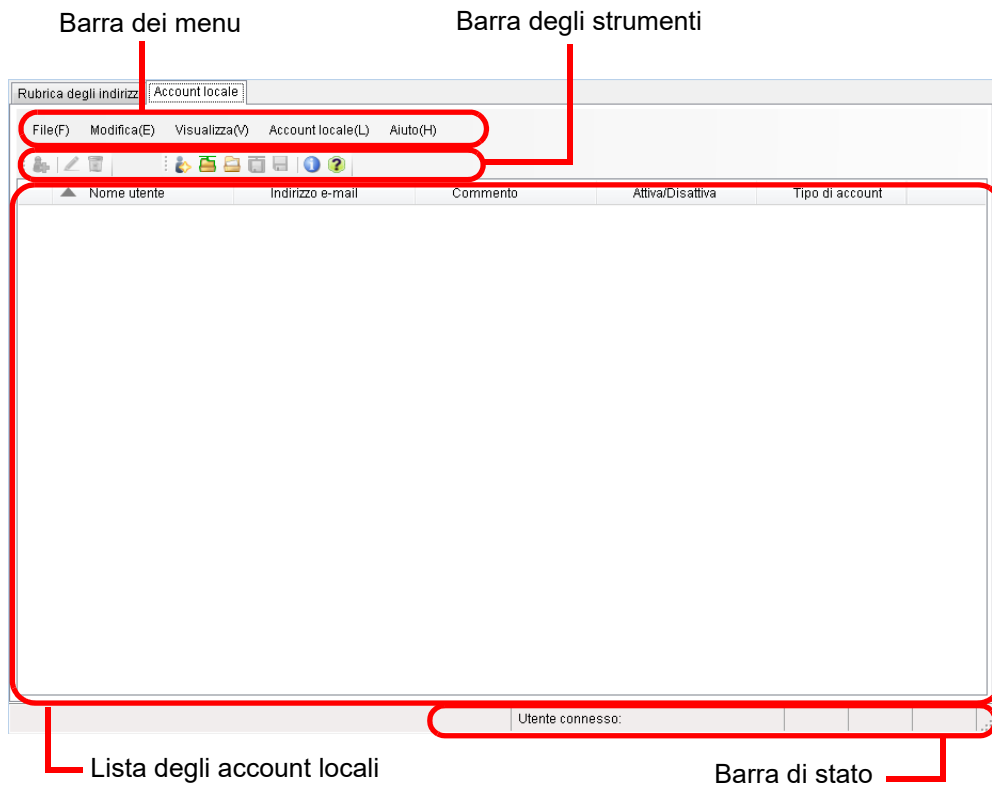

F.4 Avvio e chiusura di User Editor

■ Avvio di User Editor

1. Avviare User Editor.

- Windows Server 2012
Fare clic destro sulla schermata Start e selezionare [Tutte le app] → [Scanner di rete] → [Network Scanner User Editor].
 - Windows Server 2012 R2
Selezionare [↓] in basso a sinistra nella schermata Start → [Scanner di rete] → [Network Scanner User Editor].
Per visualizzare [↓], spostare il cursore del mouse.
 - Windows 10/Windows Server 2016/Windows Server 2019/Windows Server 2022
Selezionare il menu [Start] → [Scanner di rete] → [Network Scanner User Editor].
 - Windows 11
Selezionare il menu [Start] → [Tutte le app] → [Network Scanner] → [Network Scanner User Editor].
- ⇒ Si visualizza la finestra [Network Scanner User Editor].

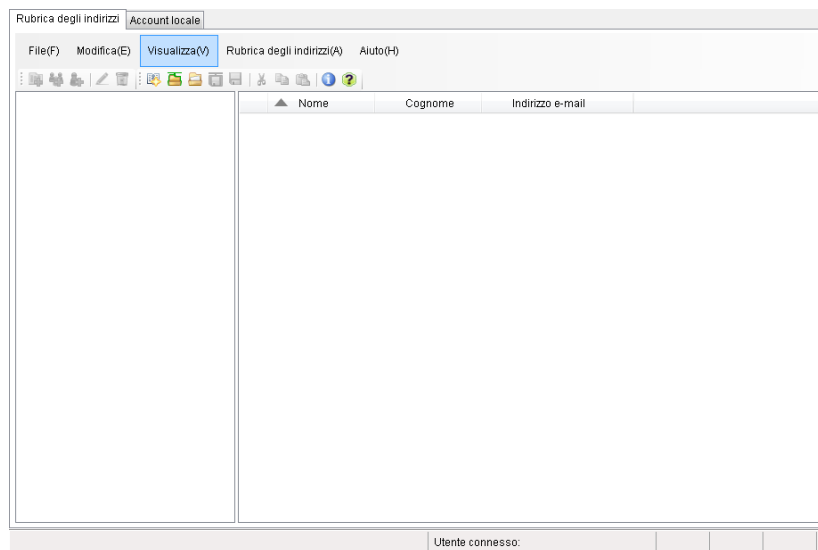

■ Chiusura di User Editor

1. Selezionare il menu [File] → [Chiudi].

⇒ Si visualizza una finestra di conferma della chiusura.

2. Premere il tasto [OK].

⇒ User Editor si chiude.

F.5 Visualizzazione della rubrica degli indirizzi e-mail e degli account locali

Caricare e visualizzare le rubriche degli indirizzi e gli account locali.

■ Caricamento dallo scanner

Caricare le rubriche degli indirizzi e-mail dallo scanner come riportato di seguito:

1. **Selezionare la scheda [Rubrica degli indirizzi] per caricare le rubriche degli indirizzi e-mail.**
Selezionare la scheda [Account locale] per caricare gli account locali.
2. **Procedere in uno dei seguenti modi:**
 - selezionare il menu [File] → [Carica dallo scanner];
 - premere il tasto [Carica dallo scanner] nella barra degli strumenti.
⇒ Si visualizza la finestra [Carica dallo scanner].
3. **Inserire le informazioni per la connessione allo scanner.**

- Inserire l'indirizzo IP dello scanner, il nome host o FQDN in [Collegare a].
 - Per inserire un indirizzo IP, usare il formato "xxx.xxx.xxx.xxx", in cui xxx è un valore compreso tra 0 e 255.
 - Per il nome host o FQDN è possibile inserire fino a 255 caratteri.
- Per [Numero di porta] inserire il numero della porta da usare per comunicare con lo scanner compresa tra 1 e 65535.
Selezionare la casella di spunta [Usare HTTPS] per usare HTTPS per la comunicazione dallo scanner.
- Per [Nome utente] inserire il nome dell'utente per accedere allo scanner.
- Per [Password] inserire la password dell'utente per accedere allo scanner.

SUGGERIMENTO

Connettersi allo scanner come utente che possa accedere allo scanner:

- per modificare un registro degli indirizzi e-mail, accedere come utente abituale;
- per modificare gli account locali, accedere come amministratore (admin) o come amministratore di un account locale creato con User Editor. Per un nuovo account locale, accedere come amministratore (admin).

4. **Selezionare il tasto [Apri].**

⇒ Si visualizzano le rubriche degli indirizzi e-mail e gli account locali.

■ Caricamento da un file

Caricare le rubriche degli indirizzi e-mail da un file come riportato di seguito:

1. Selezionare la scheda [Rubrica degli indirizzi] per caricare le rubriche degli indirizzi e-mail.

Selezionare la scheda [Account locale] per caricare gli account locali.

2. Procedere in uno dei seguenti modi:

- selezionare il menu [File] → [Carica dal file];
 - premere il tasto [Carica dal file] nella barra degli strumenti.
- ⇒ Si visualizza una finestra per l'apertura del file.

3. Selezionare il file e premere il tasto [Carica].

⇒ Si visualizzano le rubriche degli indirizzi e-mail e gli account locali.

■ Formato del file di una rubrica di indirizzi e-mail caricata da un file

Questa sezione descrive il formato del file disponibile per una rubrica di indirizzi e-mail caricabile da un file.

Con User Editor è possibile modificare una rubrica di indirizzi in formato CSV.

- UNICODE (UTF-8) viene usato come set dei caratteri del file.
- Descrivere in formato CSV nel modo seguente:
"Nome utente", "Gruppo", "Nome della lista di distribuzione", "Nome",
"Cognome", "Indirizzo di posta elettronica"

Il valore di ogni elemento è il seguente:

Elemento	Valore e formato
Nome utente	Specificare il nome dell'utente.
Gruppo	Specificare il nome del gruppo. (*) Inserire "\" all'inizio del nome del gruppo. (Esempio: \gruppo01) Per impostare i livelli dei gruppi, delimitarli con "\". (Esempio: \gruppo01\group02) ";" e "@" vengono sostituiti con "_".
Nome della lista di distribuzione	Specificare il nome della lista di distribuzione. (*) Più indirizzi e-mail possono essere separati usando un punto e virgola (;). ";" e "@" vengono sostituiti con "_".
Nome	Specificare il nome. (*)
Cognome	Specificare il cognome. (*)
Indirizzo di posta elettronica	Per dettagli sui valori di impostazione dell'indirizzo e-mail, vedere "B.1 Valori di impostazione dell'indirizzo e-mail" (pag. 420) . Una lista di distribuzione può contenere un massimo di 100 indirizzi e-mail.

(*): possono essere inseriti fino a 64 caratteri.
 Se specificato, gli spazi all'inizio e alla fine di un nome vengono omessi.

■ Formato del file degli account locali caricati da un file

Questa sezione descrive il formato del file disponibile per gli account locali caricabili da un file.

Con User Editor è possibile modificare gli account locali in formato CSV.

- UNICODE (UTF-8) viene usato come set dei caratteri del file.
- Descrivere in formato CSV nel modo seguente:
 "Nome utente", "Password", "Indirizzo di posta elettronica", "Commento",
 "Attiva/Disattiva", "Tipo di account"

Il valore di ogni elemento è il seguente:

Elemento	Valore e formato
Nome utente	Specificare il nome dell'utente.
Password	Specificare la password.
Commento	Specificare il commento dell'account.
Indirizzo di posta elettronica	Per dettagli sui valori di impostazione dell'indirizzo e-mail, vedere "B.1 Valori di impostazione dell'indirizzo e-mail" (pag. 420) .
Attiva/Disattiva	Specificare se attivare o disattivare un account locale. "0": indica che l'account locale è disattivato. "1": indica che l'account locale è attivato.
Tipo di account	Specificare se l'account locale possiede i diritti di amministratore. "0": indica un utente abituale che non è in possesso dei diritti di amministratore. "1": indica un utente che è in possesso dei diritti di amministratore.

F.6 Modifica di una destinazione e-mail nella rubrica degli indirizzi

Questa sezione descrive come modificare le destinazioni e-mail nella rubrica. Una rubrica di indirizzi e-mail può contenere fino a 5000 gruppi, liste di distribuzione e indirizzi e-mail.

F.6.1 Impostazione di un gruppo

Impostare i gruppi nella rubrica degli indirizzi e-mail.

Un gruppo può contenere più liste di distribuzione e indirizzi e-mail permettendo alle destinazioni delle e-mail di essere ordinate a seconda dei rispettivi propositi. In un gruppo possono essere creati anche dei sottogruppi.

Specificando un gruppo come destinazione di un'e-mail, l'e-mail può essere inviata a tutte le liste di distribuzione e agli indirizzi e-mail registrati in un gruppo con lo stesso nome. Possono essere impostati fino a 5 livelli per gruppo.

■ Aggiunta di un gruppo

1. **Selezionare la scheda [Rubrica degli indirizzi].**
2. **Nella lista dei gruppi selezionare un gruppo da aggiungere a un nuovo gruppo.**
3. **Aprire la finestra [Aggiunta del gruppo] in uno dei modi riportati di seguito:**
 - selezionare il menu [Rubrica degli indirizzi] → [Aggiungi gruppo];
 - premere il tasto [Aggiungi gruppo].
4. **Inserire [Nome del gruppo].**

Non può contenere più di 64 caratteri. I seguenti simboli non possono essere usati:
\\ ; @

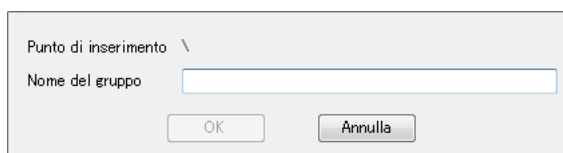

Punto di inserimento \

Nome del gruppo

OK Annulla

5. **Premere il tasto [OK].**

⇒ Il nuovo gruppo è aggiunto.

■ Modifica del nome del gruppo

1. **Selezionare la scheda [Rubrica degli indirizzi].**
2. **Nella lista dei gruppi selezionare il nome del gruppo da modificare.**
3. **Aprire la finestra [Modifica gruppo] in uno dei modi riportati di seguito:**
 - selezionare il menu [Rubrica degli indirizzi] → [Proprietà];
 - premere il tasto [Proprietà] nella barra degli strumenti.
4. **Inserire [Nome del gruppo].**
5. **Premere il tasto [OK].**
 - ⇒ Il nome del gruppo è modificato.

■ Eliminazione di un gruppo

ATTENZIONE

Se si elimina un gruppo, si eliminano anche i relativi sottogruppi e indirizzi e-mail.

1. **Selezionare la scheda [Rubrica degli indirizzi].**
2. **Nella lista dei gruppi selezionare il nome del gruppo da eliminare.**
3. **Procedere in uno dei seguenti modi:**
 - selezionare il menu [Rubrica degli indirizzi] → [Elimina];
 - premere il tasto [Elimina] nella barra degli strumenti.
 - ⇒ Si visualizza una finestra di conferma dell'eliminazione.
4. **Premere il tasto [OK].**
 - ⇒ Il gruppo è eliminato.

F.6.2 Impostazione di una lista di distribuzione

Impostare le liste di distribuzione nella rubrica degli indirizzi e-mail.

È possibile registrare più indirizzi e-mail in una lista di distribuzione.

Specificando una lista di distribuzione come destinazione di un'e-mail, l'e-mail può essere inviata a tutti indirizzi e-mail registrati in una lista con lo stesso nome.

■ Aggiunta di una lista di distribuzione

1. **Selezionare la scheda [Rubrica degli indirizzi].**
2. **Selezionare un gruppo cui aggiungere una lista di distribuzione.**
3. **Aprire la finestra [Aggiunta della lista di distribuzione] in uno dei modi riportati di seguito:**

- selezionare il menu [Rubrica degli indirizzi] → [Aggiungi lista di distribuzione];
- premere il tasto [Aggiungi lista di distribuzione] nella barra degli strumenti.

4. **Inserire le informazioni della lista di distribuzione da aggiungere.**

Inserire [Nome della lista di distribuzione] e [Indirizzi e-mail] da aggiungere alla lista di distribuzione.

Per [Nome della lista di distribuzione] si possono usare fino a 64 caratteri. I seguenti simboli non possono essere usati:

; @

Per dettagli sui valori di impostazione dell'indirizzo e-mail, vedere "[B.1 Valori di impostazione dell'indirizzo e-mail](#)" (pag. 420).

Una lista di distribuzione può contenere un massimo di 100 indirizzi e-mail. Più indirizzi e-mail possono essere separati usando un punto e virgola (";").

The screenshot shows a dialog box titled "Punto di inserimento \\". It contains two input fields: "Nome della lista di distribuzione" (Distribution list name) and "Indirizzi e-mail" (Email addresses). The "Indirizzi e-mail" field is a large text area with a vertical scrollbar. Below the text area, there is a note: "(Usare \";\" come separatore)". At the bottom of the dialog, there are two buttons: "OK" and "Annulla" (Cancel).

5. **Premere il tasto [OK].**

⇒ La lista di distribuzione è aggiunta.

■ Modifica di una lista di distribuzione

1. **Selezionare la scheda [Rubrica degli indirizzi].**
2. **Selezionare la lista di distribuzione da modificare.**
3. **Aprire la finestra [Modifica dell'indirizzo] in uno dei modi riportati di seguito:**
 - selezionare il menu [Rubrica degli indirizzi] → [Proprietà];
 - premere il tasto [Proprietà] nella barra degli strumenti.
4. **Modificare le informazioni.**
5. **Premere il tasto [OK].**
 - ⇒ I dettagli della lista di distribuzione sono cambiati.

■ Eliminazione di una lista di distribuzione

1. **Selezionare la scheda [Rubrica degli indirizzi].**
2. **Selezionare la lista di distribuzione da eliminare.**
3. **Procedere in uno dei seguenti modi:**
 - selezionare il menu [Rubrica degli indirizzi] → [Elimina];
 - premere il tasto [Elimina] nella barra degli strumenti.
 - ⇒ Si visualizza una finestra di conferma dell'eliminazione.
4. **Premere il tasto [OK].**
 - ⇒ La lista di distribuzione è eliminata.

F.6.3 Impostazione di un indirizzo e-mail

Impostare un indirizzo e-mail nella rubrica degli indirizzi.

■ Aggiunta di un indirizzo e-mail

1. Selezionare la scheda [Rubrica degli indirizzi].
2. Selezionare un gruppo cui aggiungere il nuovo indirizzo.
3. Aprire la finestra [Aggiunta dell'indirizzo] in uno dei modi riportati di seguito:

- selezionare il menu [Rubrica degli indirizzi] → [Aggiungi indirizzo];
- premere il tasto [Aggiungi indirizzo] nella barra degli strumenti.

4. Inserire le informazioni dell'indirizzo e-mail da aggiungere.

Per [Nome] e [Cognome] si possono usare fino a 64 caratteri. [Nome] e [Cognome] possono essere saltati.

Per dettagli sui valori di impostazione dell'indirizzo e-mail, vedere "[B.1 Valori di impostazione dell'indirizzo e-mail](#)" (pag. 420).

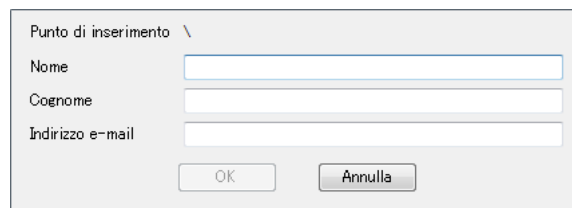

Punto di inserimento \

Nome

Cognome

Indirizzo e-mail

OK Annulla

5. Premere il tasto [OK].

⇒ L'indirizzo e-mail è aggiunto.

■ Modifica di un indirizzo e-mail

1. **Selezionare la scheda [Rubrica degli indirizzi].**
2. **Selezionare l'indirizzo e-mail da modificare.**
3. **Aprire la finestra [Modifica dell'indirizzo] in uno dei modi riportati di seguito:**
 - selezionare il menu [Rubrica degli indirizzi] → [Proprietà];
 - premere il tasto [Proprietà] nella barra degli strumenti.
4. **Modificare le informazioni.**
5. **Premere il tasto [OK].**
 - ⇒ Le informazioni dell'indirizzo e-mail sono cambiate.

■ Eliminazione di un indirizzo e-mail

1. **Selezionare la scheda [Rubrica degli indirizzi].**
2. **Selezionare l'indirizzo e-mail da eliminare.**
3. **Procedere in uno dei seguenti modi:**
 - selezionare il menu [Rubrica degli indirizzi] → [Elimina];
 - premere il tasto [Elimina] nella barra degli strumenti.
 - ⇒ Si visualizza una finestra di conferma dell'eliminazione.
4. **Premere il tasto [OK].**
 - ⇒ La destinazione dell'e-mail è eliminata dalla rubrica degli indirizzi e-mail.

F.7 Modifica degli account locali

Questa sezione descrive come modificare gli account locali salvati nello scanner. Si possono aggiungere fino a 100 account locali.

F.7.1 Aggiunta di un account locale

1. **Selezionare la scheda [Account locale].**
2. **Aprire la finestra [Aggiungi account] in uno dei modi riportati di seguito:**
 - selezionare il menu [Account locale] → [Aggiungi account];
 - premere il tasto [Aggiungi account] nella barra degli strumenti.
3. **Inserire le informazioni dell'account locale da aggiungere.**

- Si possono specificare fino a 64 caratteri per [Nome utente], [Password] e [Conferma]. Le password sono sensibili ai casi.
- Per dettagli sui valori di impostazione dell'indirizzo e-mail, vedere ["B.1 Valori di impostazione dell'indirizzo e-mail" \(pag. 420\)](#).
- Per [Commento] inserire un commento all'account. Si possono inserire fino a 256 caratteri. [Commento] è sensibile ai casi.
- Per [Attiva/Disattiva], selezionare se abilitare l'account. Quando è selezionato [Disattiva], l'utente non può accedere.
- Per [Tipo di account] selezionare [Utente regolare] o selezionare [Amministratore] per l'amministratore.

ATTENZIONE

- I seguenti nomi dell'utente non possono essere usati:
guest, admin, fi-maintenance, fi-maintenance-ad
- Se specificato, gli spazi all'inizio e alla fine di un nome dell'utente vengono omessi.
- Gli spazi possono essere usati in password e commento.

4. **Premere il tasto [OK].**
⇒ L'account locale è aggiunto.

F.7.2 Modifica di un account locale

1. **Selezionare la scheda [Account locale].**
2. **Selezionare l'account locale da modificare.**
3. **Aprire la finestra [Modifica account] in uno dei modi riportati di seguito:**
 - selezionare il menu [Account locale] → [Proprietà];
 - premere il tasto [Proprietà] nella barra degli strumenti.
4. **Modificare le informazioni.**
5. **Premere il tasto [OK].**
 - ⇒ Le informazioni dell'account locale sono cambiate.

F.7.3 Eliminazione di un account locale

1. **Selezionare la scheda [Account locale].**
2. **Selezionare l'account locale da eliminare.**
3. **Procedere in uno dei seguenti modi:**
 - selezionare il menu [Account locale] → [Elimina];
 - premere il tasto [Elimina] nella barra degli strumenti.
 - ⇒ Si visualizza una finestra di conferma dell'eliminazione.
4. **Premere il tasto [OK].**
 - ⇒ L'account locale è eliminato.

F.8 Eliminazione della rubrica degli indirizzi e-mail e degli account locali modificati

Eliminare le informazioni modificate della rubrica degli indirizzi e-mail o degli account locali per riportarli allo stato originale.

- 1. Selezionare la scheda [Rubrica degli indirizzi] per eliminare le informazioni modificate della rubrica degli indirizzi e-mail. Selezionare la scheda [Account locale] per eliminare le informazioni modificate dell'account locale.**
- 2. Selezionare il menu [File] → [Rimuovi].**
 - ⇒ Si visualizza una finestra di conferma dell'eliminazione.
- 3. Premere il tasto [OK].**
 - ⇒ Le informazioni modificate sono eliminate e la rubrica degli indirizzi e-mail o l'account locale viene riportato al suo stato originale.

F.9 Salvataggio della rubrica degli indirizzi e-mail e degli account locali

Salvare nello scanner la rubrica degli indirizzi e-mail o l'account locale modificato.

■ Salvataggio nello scanner delle informazioni modificate

Salvare nello scanner la rubrica degli indirizzi e-mail o l'account locale modificato. Salvando nello scanner la rubrica degli indirizzi e-mail, Mia lista si aggiorna con le modifiche.

1. **Selezionare la scheda [Rubrica degli indirizzi] per salvare le rubriche degli indirizzi e-mail.**
Selezionare la scheda [Account locale] per salvare gli account locali.
2. **Procedere in uno dei seguenti modi:**
 - selezionare il menu [File] → [Salva nello scanner];
 - premere il tasto [Salva nello scanner] nella barra degli strumenti.

⇒ Si visualizza la finestra [Salvataggio nello scanner].
3. **Inserire le informazioni per la connessione allo scanner.**

- Inserire l'indirizzo IP dello scanner, il nome host o FQDN in [Collegare a].
 - Per inserire un indirizzo IP, usare il formato "xxx.xxx.xxx.xxx", in cui xxx è un valore compreso tra 0 e 255.
 - Per il nome host o FQDN è possibile inserire fino a 255 caratteri.
- Per [Numero di porta] inserire il numero della porta da usare per comunicare con lo scanner compresa tra 1 e 65535. Il valore di default è "80".
Selezionare la casella di spunta [Usare HTTPS] per usare HTTPS per la comunicazione dallo scanner.
- Per [Nome utente] inserire il nome dell'utente per accedere allo scanner.
- Per [Password] inserire la password dell'utente per accedere allo scanner.

SUGGERIMENTO

Connettersi allo scanner come utente che possa accedere allo scanner:

- per modificare un registro degli indirizzi e-mail, accedere come utente abituale;
- per modificare gli account locali, accedere come amministratore.

4. **Premere il tasto [Salva].**

⇒ Le rubriche degli indirizzi o gli account locali sono salvati nello scanner.

■ Salvataggio in un file delle informazioni modificate

Salvare in un file in formato CSV la rubrica degli indirizzi o gli account locali.

1. Selezionare la scheda [Rubrica degli indirizzi] per salvare le rubriche degli indirizzi e-mail.

Selezionare la scheda [Account locale] per salvare gli account locali.

2. Procedere in uno dei seguenti modi:

- selezionare il menu [File] → [Salva in file];
- premere il tasto [Salva in file] nella barra degli strumenti.

⇒ Si visualizza una finestra per il salvataggio del file.

3. Specificare la directory e il nome del file e premere il tasto [Salva].

⇒ Le rubriche degli indirizzi o gli account locali sono salvati in formato CSV.

F.10 Informazioni su User Editor mostrate nel registro degli utenti

Nella finestra [Registro degli utenti] dell'amministratore o dell'utente abituale, è possibile vedere i registri dell'utente di User Editor.

Gli elementi del registro degli utenti per User Editor sono visualizzati nel modo seguente:

Elemento del registro	Opzioni di informazione	Descrizione
Operazione	Remote	User Editor ha caricato una rubrica degli indirizzi e-mail. Oppure, User Editor ha aggiornato una rubrica degli indirizzi e-mail.
Pagine	0	Questo elemento è sempre visualizzato come 0.

Per controllare gli altri elementi e le informazioni dettagliate nei registri dell'utente, vedere quanto segue:

- quando l'amministratore controlla le informazioni nella finestra [Registro degli utenti]
["Visualizzazione dei dettagli dei registri dell'utente" \(pag. 170\)](#)
- quando l'utente abituale controlla le informazioni nella finestra [Registro degli utenti]
["5.11.1 Visualizzazione dei dettagli sulle operazioni di invio completate \(registri dell'utente\)" \(pag. 335\)](#)

F.11 Informazioni di User Editor mostrate nel registro di sistema

Nella finestra dell'amministratore [Registro di sistema] è possibile visualizzare i registri di sistema di User Editor.

Gli elementi del registro di sistema per User Editor sono visualizzati come segue:

Elemento del registro	Opzioni di informazione	Descrizione
Tipo	Informazioni	User Editor ha caricato le informazioni dell'account locale. Oppure User Editor ha aggiornato le informazioni dell'account locale.

Per verificare altri elementi e informazioni dettagliate nei registri di sistema, vedere ["Visualizzazione dei dettagli dei registri di sistema" \(pag. 172\)](#).

Appendice G

Impostazioni IPv6

Admin

User

Questa appendice si riferisce alle specifiche per le impostazioni IPv6.

G.1 Informazioni sul supporto IPv6 per lo scanner	471
G.2 Configurazione delle impostazioni IPv6 per lo scanner	472
G.3 Configurazione dell'ambiente di comunicazione IPv6.....	476
G.4 Utilizzo delle impostazioni della funzione IPv6 per lo scanner su altri scanner	482

G.1 Informazioni sul supporto IPv6 per lo scanner

Per dettagli sugli elementi di impostazione supportati dall'indirizzo IPv6, vedere "[G.2.2 Server connesso](#)" (pag. 473).

■ Software non aggiornati per supportare IPv6

- User Editor

Non vengono supportati indirizzi IPv6.

Connettere il computer allo scanner con un indirizzo IPv4 nell'ambiente di rete IPv4 o nell'ambiente di rete "dual stack" IPv4 e IPv6.

- Central Admin Server e Central Admin Console

Non vengono supportati indirizzi IPv6.

Connettere il computer allo scanner con un indirizzo IPv4 nell'ambiente di rete IPv4 o nell'ambiente di rete "dual stack" IPv4 e IPv6.

G.2 Configurazione delle impostazioni IPv6 per lo scanner

G.2.1 Installazione della funzione IPv6

Installare la funzione IPv6 come riportato di seguito:

■ Abilitazione della funzione IPv6

1. **Un amministratore accede allo scanner attraverso Admin Tool o lo schermo tattile.**
Per dettagli vedere ["4.2 Accesso dell'amministratore"](#) (pag. 74).
2. **Quando si usa lo schermo tattile, selezionare [Avanzata] per la modalità di impostazione nella finestra [Menu Admin].**
Per dettagli vedere ["4.3.1 Configurazione della modalità di installazione"](#) (pag. 79).
3. **Nella finestra [Impostazioni avanzate della rete] in [Impostazioni di rete] impostare la funzione IPv6 su [Attiva].**
Per dettagli vedere ["4.7.7 Configurazione delle impostazioni SMB 1.0/CIFS"](#) (pag. 113).

■ Configurazione di un ambiente di comunicazione IPv6

1. **Un amministratore accede allo scanner attraverso Admin Tool o lo schermo tattile.**
Per dettagli vedere ["4.2 Accesso dell'amministratore"](#) (pag. 74).
2. **Configurare le impostazioni di rete.**
3. **Dopo aver configurato tutti gli elementi, premere il tasto [Esci dal sistema].**

■ Uso delle funzioni d'ufficio attraverso IPv6

1. **Un utente regolare accede allo scanner attraverso lo schermo tattile.**
Per dettagli vedere ["5.3 Accesso: modalità utente abituale"](#) (pag. 237).
2. **Specificare un server configurato per l'ambiente di comunicazione IPv6 ed eseguire una scansione.**

G.2.2 Server connesso

La seguente tabella mostra se l'indirizzo IPv6 può essere usato per l'impostazione dei server collegati e per l'accesso dello scanner quando è abilitata la funzione IPv6.

Elemento		Indirizzo IPv4	Indirizzo IPv6	Commenti
Impostazioni dell'amministratore	Indirizzo IPv4	Sì	Non supportato	La finestra [Indirizzo IP] cambia nella finestra [Indirizzo IPv4].
	Indirizzo IPv6	Non supportato	Sì	Viene aggiunta la finestra [Indirizzo IPv6].
	Server DNS (IPv4)	Sì	Non supportato	La finestra [Server DNS] cambia nella finestra [Server DNS (IPv4)].
	Server DNS (IPv6)	Non supportato	Sì	Viene aggiunta la finestra [Server DNS (IPv6)].
	Server NTP	Sì	—	
	Server proxy	Sì	Sì	
	Impostazioni SNMP	Sì	—	
	Ping	Sì	Sì	
	Stato della rete	Sì	Sì	Vengono aggiunte le informazioni relative a IPv6.
	Scanner Central Admin Server	Sì	—	
	Server LDAP	Sì	Sì	
	Server LDAP di e-mail	Sì	Sì	
	Server SMTP	Sì	Sì	

G.2 Configurazione delle impostazioni IPv6 per lo scanner

Elemento		Indirizzo IPv4	Indirizzo IPv6	Commenti
Impostazioni dell'amministratore	Server fax	Sì	Sì	Il nome intero del dominio che corrisponde a IPv6 può essere specificato dopo @ nell'indirizzo e-mail del server fax. Non è possibile però specificare un indirizzo IPv6 dopo @ nell'indirizzo e-mail.
	Cartelle di rete	Sì	Sì	È possibile specificare un indirizzo IPv6 se inserito direttamente.
	Cartella del server FTP	Sì	Sì	È possibile specificare un indirizzo IPv6 nel percorso della cartella del server FTP.
	Cartella SharePoint	Sì	Sì	È possibile specificare un indirizzo IPv6 nell'URL.
	Stampante di rete	Sì	Sì	È possibile specificare un indirizzo IPv6 se inserito direttamente.
	Notifica di allerta	Sì	Sì	Il nome intero del dominio che corrisponde a IPv6 può essere specificato dopo @ nell'indirizzo e-mail. Non è possibile però specificare un indirizzo IPv6 dopo @ nell'indirizzo e-mail.
Admin Tool	Finestra di accesso	Sì	Sì	
User Editor	Finestra di accesso	Sì	—	
Internet Explorer	La finestra di accesso usata per connettere il computer a N7100E	Sì	Sì	

Sì: utilizzabile —: non utilizzabile

G.2.3 Lista dei numeri di porta

Funzione	Da/A	Numero di porta	Numero di protocollo
DHCP (Autoconfigurazione dell'indirizzo)	Scanner ⇔ Server DHCP	546 (DHCPv6)	17 (UDP)
Ping	Scanner ⇔ Altro computer o server	Nessuno	58 (IPv6-ICMP)

G.3 Configurazione dell'ambiente di comunicazione IPv6

Se si imposta [Funzione IPv6] su [Attiva nella finestra visualizzata quando è selezionato [Impostazioni avanzate della rete] in [Impostazioni di rete], il menu visualizzato nella finestra cambia nel menu che supporta la funzione IPv6 abilitata in modo da poter specificare le impostazioni relative a IPv6.

Questa sezione descrive le finestre relative a IPv6 che possono essere usate per configurare le impostazioni di rete quando è abilitata la funzione IPv6.

Le seguenti impostazioni sono le stesse di IPv4:

- ["G.3.1 Impostazione di un indirizzo IPv4 per lo scanner" \(pag. 476\)](#)
- ["G.3.2 Impostazione di un indirizzo IPv6 per lo scanner" \(pag. 477\)](#)
- ["G.3.3 Impostazione del server DNS \(IPv4\)" \(pag. 479\)](#)
- ["G.3.4 Impostazione del server DNS \(IPv6\)" \(pag. 480\)](#)
- ["G.3.5 Verifica dello stato operativo della rete" \(pag. 481\)](#)

G.3.1 Impostazione di un indirizzo IPv4 per lo scanner

Touch Panel

AdminTool

È necessario impostare un indirizzo IPv4 per connettere lo scanner alla rete.

1. Selezionare [Indirizzo IPv4] in [Impostazioni di rete].

⇒ Si visualizza la finestra [Indirizzo IPv4].

2. Specificare ciascun elemento.

3. Premere il tasto [OK].

⇒ Le informazioni inserite sono impostate.

SUGGERIMENTO

- Se l'indirizzo IP è lo stesso di quello in uso, potrebbero verificarsi dei problemi di comunicazione con la rete. In questo caso provare quanto segue:
 1. scollegare il cavo LAN;
 2. premere il tasto [Spegni] sullo schermo tattile per spegnere lo scanner;
 3. premere il tasto di accensione per avviare lo scanner con il cavo LAN scollegato;
 4. inserire un indirizzo IP non duplicato;
 5. ricollegare il cavo LAN allo scanner.
- La connessione con lo scanner verrà persa se si cambia l'indirizzo IP usando Admin Tool. Per continuare con altre impostazioni, chiudere Admin Tool e accedere nuovamente allo scanner attraverso Admin Tool. Se ci si connette allo scanner attraverso un indirizzo IP, usare il nuovo indirizzo IP.

G.3.2 Impostazione di un indirizzo IPv6 per lo scanner Touch Panel AdminTool

È necessario impostare un indirizzo IPv6 per connettere lo scanner alla rete.

1. Selezionare [Indirizzo IPv6] in [Impostazioni di rete].

⇒ Si visualizza la finestra [Indirizzo IPv6].

The screenshot displays the 'Impostazioni rete > Indirizzo IPv6' configuration window. On the left, a sidebar lists various network settings, with 'Indirizzo IPv6' highlighted. The main panel is titled 'Inserire gli indirizzi IPv6.' and contains the following elements:

- Metodo di configurazione:** A dropdown menu set to 'Automatico'.
- Ricevimento RA:** A dropdown menu set to 'Attiva'.
- Indirizzo IP:** An empty text input field.
- Lunghezza prefisso di sottorete:** A text input field containing the value '64'.
- Gateway predefinito:** An empty text input field.

At the bottom of the window, there is a dark bar with 'Esci dal sistema' on the left and a blue 'OK' button on the right.

2. Specificare ciascun elemento.

3. Premere il tasto [OK].

⇒ Le informazioni inserite sono impostate.

SUGGERIMENTO

- Se l'indirizzo IP è lo stesso di quello in uso, potrebbero verificarsi dei problemi di comunicazione con la rete. In questo caso provare quanto segue:
 1. scollegare il cavo LAN;
 2. premere il tasto [Spegni] sullo schermo tattile per spegnere lo scanner;
 3. premere il tasto di accensione per avviare lo scanner con il cavo LAN scollegato;
 4. inserire un indirizzo IP non duplicato;
 5. ricollegare il cavo LAN allo scanner.
- La connessione con lo scanner verrà persa se si cambia l'indirizzo IP usando Admin Tool. Per continuare con altre impostazioni, chiudere Admin Tool e accedere nuovamente allo scanner attraverso Admin Tool. Se ci si connette allo scanner attraverso un indirizzo IP, usare il nuovo indirizzo IP.
- Le informazioni distribuite quando è selezionato [Automatico] per il metodo di configurazione dell'indirizzo IPv6 o quando è selezionato [Manuale] per il metodo di configurazione dell'indirizzo IPv6 ed è selezionato [Attiva] per la ricezione RA sono le seguenti:
 - DHCP
 - Indirizzo IP
 - DNS
 - Suffisso DNS
 - RA
 - Lunghezza prefisso di sottorete
 - Gateway predefinito

G.3.3 Impostazione del server DNS (IPv4) Touch Panel AdminTool

È possibile impostare un DNS primario e un DNS secondario.

1. Selezionare [Server DNS (IPv4)] in [Impostazioni di rete].

⇒ Si visualizza la finestra [Server DNS (IPv4)].

The screenshot shows the 'Server DNS (IPv4)' configuration window. The title bar reads 'Impostazioni rete > Server DNS (IPv4)'. On the left is a sidebar menu with the following items: 'Impostazioni rete', 'Indirizzo IPv4', 'Indirizzo IPv6', 'Server DNS (IPv4)' (highlighted in blue), 'Server DNS (IPv6)', 'Server WINS', 'Server NTP', 'Server proxy', 'Impostazioni SNMP', and 'SMB 1.0/CIFS'. At the bottom left of the sidebar is an 'Esci dal sistema' button. The main content area is titled 'Inserire le impostazioni del server DNS (IPv4)'. It contains the following fields and controls:

- 'DNS Primario' and 'DNS Secondario': Each has a text input field containing '0 . 0 . 0 . 0'.
- 'Trasferimento dinamico di DNS': A toggle switch labeled 'Disattiva'.
- 'Suffisso DNS': A text input field.
- 'FQDN': A text input field containing '192.168.1.100.local'.
- 'Impostazioni di priorità': A dropdown menu currently set to 'IPv4'.

At the bottom right of the window is a blue 'OK' button.

2. Specificare ciascun elemento.

3. Premere il tasto [OK].

⇒ Le informazioni inserite sono impostate.

G.3.4 Impostazione del server DNS (IPv6) Touch Panel AdminTool

È possibile impostare un DNS primario e un DNS secondario.

1. Selezionare [Server DNS (IPv6)] in [Impostazioni di rete].

⇒ Si visualizza la finestra [Server DNS (IPv6)].

The screenshot shows the 'Server DNS (IPv6)' configuration window. The title bar reads 'Impostazioni rete > Server DNS (IPv6)'. On the left is a sidebar menu with the following items: 'Impostazioni rete', 'Indirizzo IPv4', 'Indirizzo IPv6', 'Server DNS (IPv4)', 'Server DNS (IPv6)' (highlighted in blue), 'Server WINS', 'Server NTP', 'Server proxy', 'Impostazioni SNMP', and 'SMB 1.0/CIFS'. At the bottom of the sidebar is a button labeled 'Esci dal sistema'. The main content area is titled 'Inserire le impostazioni del server DNS (IPv6)'. It contains the following fields and controls: 'DNS Primario' (text input), 'DNS Secondario' (text input), 'Trasferimento dinamico di DNS' (toggle switch set to 'Disattiva'), 'Suffisso DNS' (text input), 'FQDN' (text input with a placeholder '11-00000000-0000-0000-0000-000000000000'), and 'Impostazioni di priorità' (dropdown menu set to 'IPv4'). At the bottom right of the window is a blue 'OK' button.

2. Specificare ciascun elemento.

3. Premere il tasto [OK].

⇒ Le informazioni inserite sono impostate.

G.3.5 Verifica dello stato operativo della rete

Touch Panel

AdminTool

È possibile verificare lo stato operativo della rete.

Se le informazioni non sono visualizzate, la rete potrebbe non funzionare normalmente. Vedere ["7.2 Soluzione dei problemi di connessione alla rete"](#) (pag. 380) e verificare le impostazioni.

1. Selezionare [Stato della rete] in [Verifica dello stato della rete].

⇒ La finestra [Stato della rete] visualizza lo stato di connessione della rete attualmente operativa.

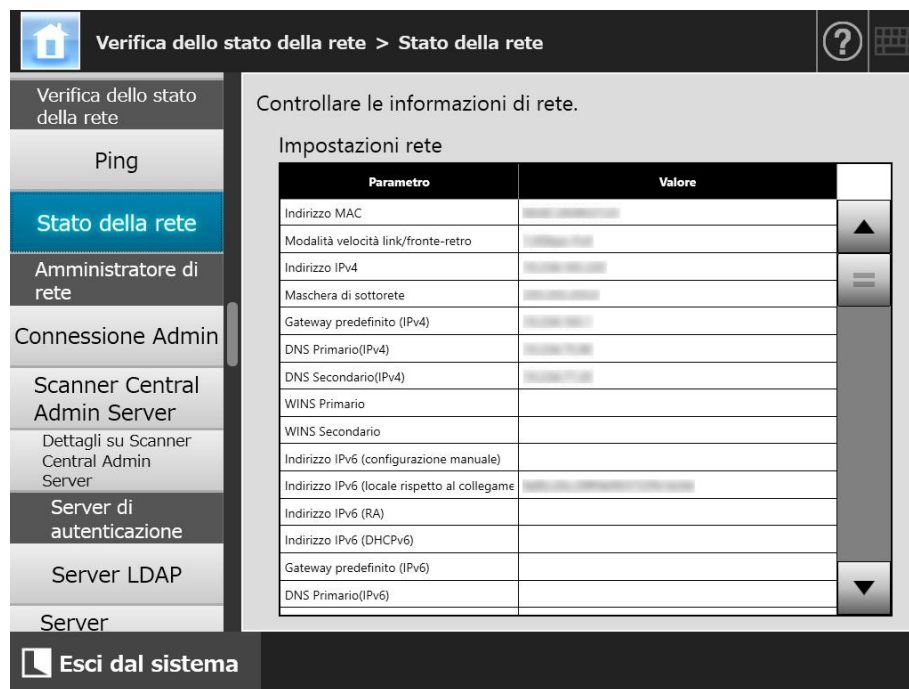

SUGGERIMENTO

- Se la connessione al server LDAP non è possibile, provare quanto segue:
 1. scollegare il cavo LAN;
 2. premere il tasto [Spegni] nello schermo tattile per spegnere lo scanner;
 3. premere il tasto di accensione per riavviare lo scanner con il cavo LAN scollegato;
 4. inserire un indirizzo IP non esistente;
 5. ricollegare il cavo LAN allo scanner.
- A seconda del metodo di configurazione dell'indirizzo IP, le impostazioni di rete visualizzate quando la connessione al server DHCP non è possibile variano come segue:
 - quando si seleziona [DHCP] per il metodo di configurazione dell'indirizzo IPv4, si visualizza "169.254.X.X" per l'indirizzo IPv4 (X è un valore compreso tra 0 e 255);
 - quando si seleziona [Automatico] per il metodo di configurazione dell'indirizzo IPv6 o quando si seleziona [Manuale] per il metodo di configurazione dell'indirizzo IPv6 e [Attiva] per la ricezione RA, non si visualizza nulla in [Valore] per l'indirizzo IPv6 (DHCPv6). Quando non è presente RA, non si visualizza nulla in [Valore] per l'indirizzo IPv6 (RA).

G.4 Utilizzo delle impostazioni della funzione IPv6 per lo scanner su altri scanner

G.4.1 Distribuzione delle impostazioni di sistema da Central Admin Server

La seguente tabella mostra lo stato di ciascun elemento di impostazione quando le impostazioni di sistema sono distribuite da un Central Admin Server su un N7100E.

	N7100E
Funzione IPv6	—
Server DNS (IPv4)	Sì
Server DNS (IPv6)	—
Altri elementi di impostazione	Sì (*)

Sì: applicato —: non applicato

(*): non è possibile specificare direttamente un indirizzo IPv6. Configurare le impostazioni con un nome host o FQDN.

G.4.2 Copia di backup o ripristino delle impostazioni di sistema

Le seguenti tabelle mostrano se le impostazioni di sistema di cui è stata fatta una copia di backup di uno scanner non aggiornato per supportare IPv6 (N7100 (versione precedente a 01.07.01), N1800 o fi-6010N) sono state ripristinate su N7100E.

Dati con copia di backup	N7100/N1800/fi-6010N non aggiornati per supportare IPv6	
Ripristinato su	N7100E	
	Funzione IPv6 abilitata	Funzione IPv6 disabilitata
Funzione IPv6	Abilitato	Abilitato
Indirizzo IP (IPv4)	Sì	Sì
Indirizzo IP (IPv6)	—	—
Server DNS (IPv4)	Sì	Sì
Server DNS (IPv6)	—	—
Altri elementi di impostazione	Sì	Sì

Sì: ripristinabile —: non ripristinabile

ATTENZIONE

Impossibile ripristinare su N7100, N1800 o fi-6010N le impostazioni di sistema di cui è stata fatta una copia di backup di N7100E.

Glossario

ADF: (Automatic Document Feeder - alimentatore automatico dei documenti)

È un'unità che permette di alimentare un numero di pagine in successione. I documenti alimentati vengono trasportati dallo scivolo della carta dell'ADF superata l'area di scansione al vassoio uscita carta. La scansione viene eseguita attraverso i sensori CCD interni di questa unità.

Disturbo

Sono punti bianchi (neri) isolati che si visualizzano su aree nere (bianche) di un'immagine

Gamma

È un'unità che indica i cambiamenti nella luminosità di un'immagine. γ è espresso come funzione dei dispositivi di alimentazione input (per esempio scanner e schermo) e la luminosità dell'immagine. Se l'intervallo gamma è maggiore di 1, la luminosità di un'immagine aumenta e viceversa. Normalmente, l'intervallo gamma è impostato su 1 quando si riproduce la stessa luminosità dell'originale.

Inceppamento della carta

È un avviso che si visualizza quando il foglio di un documento è inceppato nell'unità di trasporto o quando l'alimentazione del documento è interrotta da un foglio non alimentato correttamente.

Interfaccia

È il collegamento che consente la comunicazione tra il computer e lo scanner.

Luminosità

È il livello di luminosità di un'immagine scandita.

Marezzatura

Motivi ricorrenti sulle immagini scandite che possono verificarsi quando i documenti presentano un'alternanza regolare di ombreggiatura, come in caso di scansione di documenti con motivo reticolare.

MMR

È la compressione ITU-T (CCITT) T.6.

È un metodo di compressione usato quando la modalità immagine è impostata su [Bianco e Nero] nella finestra delle impostazioni di scansione.

Modalità scansione fronte-retro

È una modalità di scansione per scandire entrambi i lati del foglio. Vedere anche "Modalità scansione semplice".

Modalità scansione semplice

È una modalità di scansione per scandire solo un lato del foglio. Vedere anche "Modalità scansione fronte-retro".

Orientamento orizzontale

È un documento con il lato lungo orizzontale e il lato corto verticale.

Orientamento verticale

È un documento con il lato lungo verticale e il lato corto orizzontale.

Rilevamento dell'alimentazione multipla

È una funzione dello scanner che rileva alimentazioni accidentali di più fogli nell'ADF.

Rullo di alimentazione

Sono i rulli che alimentano documenti attraverso l'ADF.

Rullo di freno

Un rullo che separa ogni foglio dai documenti caricati sullo scivolo della carta ADF.

Rullo di presa

Un set di rulli che guida i documenti dallo scivolo della carta ADF al raccoglitore.

Rullo di uscita

Sono i rulli che alimentano i documenti nell'ADF dal vassoio.

Rullo inattivo

Sono i rulli che alimentano documenti attraverso l'ADF.

Sensore a ultrasuoni

È un tipo di sensore che usa le onde ultrasoniche. In questo caso, serve a rilevare alimentazioni multiple attraverso il riconoscimento della differenza dei suoni che penetrano in uno strato multiplo di fogli.

Sensore del documento

Gli errori di alimentazione della carta come l'alimentazione multipla e l'inzeppamento della carta vengono rilevati controllando il passaggio dei documenti.

Soglia

È il valore usato per determinare se un determinato colore è bianco o nero. Il valore di soglia deve essere configurato in modo da scandire le immagini nelle gradazioni di grigio. Ogni pixel viene convertito in bianco o nero a seconda del valore specificato.

Trasporto fogli

Il Trasporto fogli è un foglio di plastica usato per caricare documenti in formato non standard nello scanner.

Manutenzione

Contattare il distributore/rivenditore presso cui è stato acquistato il prodotto le riparazioni su questo prodotto.

Per ulteriori dettagli visitare la seguente pagina Web:

<https://www.pfu.ricoh.com/global/scanners/inquiry.html>

ATTENZIONE

Per ragioni di sicurezza, non eseguire da soli riparazioni su questo scanner.

Copyright

WinPcap

Copyright© 1999 - 2005 NetGroup, Politecnico di Torino (Italy).
Copyright© 2005 - 2010 CACE Technologies, Davis (California).
Copyright© 2010 - 2013 Riverbed Technology, San Francisco (California).
All rights reserved.

Redistribution and use in source and binary forms, with or without modification, are permitted provided that the following conditions are met:

- 1) Redistributions of source code must retain the above copyright notice, this list of conditions and the following disclaimer.
- 2) Redistributions in binary form must reproduce the above copyright notice, this list of conditions and the following disclaimer in the documentation and/or other materials provided with the distribution.
- 3) Neither the name of the Politecnico di Torino, CACE Technologies, Riverbed Technology nor the names of their contributors may be used to endorse or promote products derived from this software without specific prior written permission.

THIS SOFTWARE IS PROVIDED BY THE COPYRIGHT HOLDERS AND CONTRIBUTORS "AS IS" AND ANY EXPRESS OR IMPLIED WARRANTIES, INCLUDING, BUT NOT LIMITED TO, THE IMPLIED WARRANTIES OF MERCHANTABILITY AND FITNESS FOR A PARTICULAR PURPOSE ARE DISCLAIMED. IN NO EVENT SHALL THE COPYRIGHT OWNER OR CONTRIBUTORS BE LIABLE FOR ANY DIRECT, INDIRECT, INCIDENTAL, SPECIAL, EXEMPLARY, OR CONSEQUENTIAL DAMAGES (INCLUDING, BUT NOT LIMITED TO, PROCUREMENT OF SUBSTITUTE GOODS OR SERVICES; LOSS OF USE, DATA, OR PROFITS; OR BUSINESS INTERRUPTION) HOWEVER CAUSED AND ON ANY THEORY OF LIABILITY, WHETHER IN CONTRACT, STRICT LIABILITY, OR TORT (INCLUDING NEGLIGENCE OR OTHERWISE) ARISING IN ANY WAY OUT OF THE USE OF THIS SOFTWARE, EVEN IF ADVISED OF THE POSSIBILITY OF SUCH DAMAGE.

This product includes software developed by the University of California, Lawrence Berkeley Laboratory and its contributors.

This product includes software developed by the Kungliga Tekniska Högskolan and its contributors.

This product includes software developed by Yen Yen Lim and North Dakota State University.

Portions Copyright© 1990, 1991, 1992, 1993, 1994, 1995, 1996, 1997 The Regents of the University of California.

All rights reserved.

Redistribution and use in source and binary forms, with or without modification, are permitted provided that the following conditions are met:

- 1) Redistributions of source code must retain the above copyright notice, this list of conditions and the following disclaimer.

- 2) Redistributions in binary form must reproduce the above copyright notice, this list of conditions and the following disclaimer in the documentation and/or other materials provided with the distribution.
- 3) All advertising materials mentioning features or use of this software must display the following acknowledgement: "This product includes software developed by the University of California, Berkeley and its contributors."
- 4) Neither the name of the University nor the names of its contributors may be used to endorse or promote products derived from this software without specific prior written permission.

THIS SOFTWARE IS PROVIDED BY THE INSTITUTE AND CONTRIBUTORS "AS IS" AND ANY EXPRESS OR IMPLIED WARRANTIES, INCLUDING, BUT NOT LIMITED TO, THE IMPLIED WARRANTIES OF MERCHANTABILITY AND FITNESS FOR A PARTICULAR PURPOSE ARE DISCLAIMED. IN NO EVENT SHALL THE REGENTS OR CONTRIBUTORS BE LIABLE FOR ANY DIRECT, INDIRECT, INCIDENTAL, SPECIAL, EXEMPLARY, OR CONSEQUENTIAL DAMAGES (INCLUDING, BUT NOT LIMITED TO, PROCUREMENT OF SUBSTITUTE GOODS OR SERVICES; LOSS OF USE, DATA, OR PROFITS; OR BUSINESS INTERRUPTION) HOWEVER CAUSED AND ON ANY THEORY OF LIABILITY, WHETHER IN CONTRACT, STRICT LIABILITY, OR TORT (INCLUDING NEGLIGENCE OR OTHERWISE) ARISING IN ANY WAY OUT OF THE USE OF THIS SOFTWARE, EVEN IF ADVISED OF THE POSSIBILITY OF SUCH DAMAGE.

Portions Copyright© 1983 Regents of the University of California.
All rights reserved.

Redistribution and use in source and binary forms are permitted provided that the above copyright notice and this paragraph are duplicated in all such forms and that any documentation, advertising materials, and other materials related to such distribution and use acknowledge that the software was developed by the University of California, Berkeley. The name of the University may not be used to endorse or promote products derived from this software without specific prior written permission.

THIS SOFTWARE IS PROVIDED "AS IS" AND WITHOUT ANY EXPRESS OR IMPLIED WARRANTIES, INCLUDING, WITHOUT LIMITATION, THE IMPLIED WARRANTIES OF MERCHANTABILITY AND FITNESS FOR A PARTICULAR PURPOSE.

Portions Copyright© 1995, 1996, 1997 Kungliga Tekniska Högskolan (Royal Institute of Technology, Stockholm, Sweden).
All rights reserved.

Redistribution and use in source and binary forms, with or without modification, are permitted provided that the following conditions are met:

- 1) Redistributions of source code must retain the above copyright notice, this list of conditions and the following disclaimer.
- 2) Redistributions in binary form must reproduce the above copyright notice, this list of conditions and the following disclaimer in the documentation and/or other materials provided with the distribution.

- 3) All advertising materials mentioning features or use of this software must display the following acknowledgement: "This product includes software developed by the Kungliga Tekniska Högskolan and its contributors."
- 4) Neither the name of the University nor the names of its contributors may be used to endorse or promote products derived from this software without specific prior written permission.

THIS SOFTWARE IS PROVIDED BY THE INSTITUTE AND CONTRIBUTORS "AS IS" AND ANY EXPRESS OR IMPLIED WARRANTIES, INCLUDING, BUT NOT LIMITED TO, THE IMPLIED WARRANTIES OF MERCHANTABILITY AND FITNESS FOR A PARTICULAR PURPOSE ARE DISCLAIMED. IN NO EVENT SHALL THE INSTITUTE OR CONTRIBUTORS BE LIABLE FOR ANY DIRECT, INDIRECT, INCIDENTAL, SPECIAL, EXEMPLARY, OR CONSEQUENTIAL DAMAGES (INCLUDING, BUT NOT LIMITED TO, PROCUREMENT OF SUBSTITUTE GOODS OR SERVICES; LOSS OF USE, DATA, OR PROFITS; OR BUSINESS INTERRUPTION) HOWEVER CAUSED AND ON ANY THEORY OF LIABILITY, WHETHER IN CONTRACT, STRICT LIABILITY, OR TORT (INCLUDING NEGLIGENCE OR OTHERWISE) ARISING IN ANY WAY OUT OF THE USE OF THIS SOFTWARE, EVEN IF ADVISED OF THE POSSIBILITY OF SUCH DAMAGE.

Portions Copyright© 1997 Yen Yen Lim and North Dakota State University.
All rights reserved.

Redistribution and use in source and binary forms, with or without modification, are permitted provided that the following conditions are met:

- 1) Redistributions of source code must retain the above copyright notice, this list of conditions and the following disclaimer.
- 2) Redistributions in binary form must reproduce the above copyright notice, this list of conditions and the following disclaimer in the documentation and/or other materials provided with the distribution.
- 3) All advertising materials mentioning features or use of this software must display the following acknowledgement: "This product includes software developed by Yen Yen Lim and North Dakota State University"
- 4) The name of the author may not be used to endorse or promote products derived from this software without specific prior written permission.

THIS SOFTWARE IS PROVIDED BY THE AUTHOR "AS IS" AND ANY EXPRESS OR IMPLIED WARRANTIES, INCLUDING, BUT NOT LIMITED TO, THE IMPLIED WARRANTIES OF MERCHANTABILITY AND FITNESS FOR A PARTICULAR PURPOSE ARE DISCLAIMED. IN NO EVENT SHALL THE AUTHOR BE LIABLE FOR ANY DIRECT, INDIRECT, INCIDENTAL, SPECIAL, EXEMPLARY, OR CONSEQUENTIAL DAMAGES (INCLUDING, BUT NOT LIMITED TO, PROCUREMENT OF SUBSTITUTE GOODS OR SERVICES; LOSS OF USE, DATA, OR PROFITS; OR BUSINESS INTERRUPTION) HOWEVER CAUSED AND ON ANY THEORY OF LIABILITY, WHETHER IN CONTRACT, STRICT LIABILITY, OR TORT (INCLUDING NEGLIGENCE OR OTHERWISE) ARISING IN ANY WAY OUT OF THE USE OF THIS SOFTWARE, EVEN IF ADVISED OF THE POSSIBILITY OF SUCH DAMAGE.

Portions Copyright© 1993 by Digital Equipment Corporation.

Permission to use, copy, modify, and distribute this software for any purpose with or without fee is hereby granted, provided that the above copyright notice and this permission notice appear in all copies, and that the name of Digital Equipment Corporation not be used in advertising or publicity pertaining to distribution of the document or software without specific, written prior permission.

THE SOFTWARE IS PROVIDED "AS IS" AND DIGITAL EQUIPMENT CORP. DISCLAIMS ALL WARRANTIES WITH REGARD TO THIS SOFTWARE, INCLUDING ALL IMPLIED WARRANTIES OF MERCHANTABILITY AND FITNESS. IN NO EVENT SHALL DIGITAL EQUIPMENT CORPORATION BE LIABLE FOR ANY SPECIAL, DIRECT, INDIRECT, OR CONSEQUENTIAL DAMAGES OR ANY DAMAGES WHATSOEVER RESULTING FROM LOSS OF USE, DATA OR PROFITS, WHETHER IN AN ACTION OF CONTRACT, NEGLIGENCE OR OTHER TORTIOUS ACTION, ARISING OUT OF OR IN CONNECTION WITH THE USE OR PERFORMANCE OF THIS SOFTWARE.

Portions Copyright© 1995, 1996, 1997, 1998, and 1999 WIDE Project.
All rights reserved.

Redistribution and use in source and binary forms, with or without modification, are permitted provided that the following conditions are met:

- 1) Redistributions of source code must retain the above copyright notice, this list of conditions and the following disclaimer.
- 2) Redistributions in binary form must reproduce the above copyright notice, this list of conditions and the following disclaimer in the documentation and/or other materials provided with the distribution.
- 3) Neither the name of the project nor the names of its contributors may be used to endorse or promote products derived from this software without specific prior written permission.

THIS SOFTWARE IS PROVIDED BY THE PROJECT AND CONTRIBUTORS "AS IS" AND ANY EXPRESS OR IMPLIED WARRANTIES, INCLUDING, BUT NOT LIMITED TO, THE IMPLIED WARRANTIES OF MERCHANTABILITY AND FITNESS FOR A PARTICULAR PURPOSE ARE DISCLAIMED. IN NO EVENT SHALL THE PROJECT OR CONTRIBUTORS BE LIABLE FOR ANY DIRECT, INDIRECT, INCIDENTAL, SPECIAL, EXEMPLARY, OR CONSEQUENTIAL DAMAGES (INCLUDING, BUT NOT LIMITED TO, PROCUREMENT OF SUBSTITUTE GOODS OR SERVICES; LOSS OF USE, DATA, OR PROFITS; OR BUSINESS INTERRUPTION) HOWEVER CAUSED AND ON ANY THEORY OF LIABILITY, WHETHER IN CONTRACT, STRICT LIABILITY, OR TORT (INCLUDING NEGLIGENCE OR OTHERWISE) ARISING IN ANY WAY OUT OF THE USE OF THIS SOFTWARE, EVEN IF ADVISED OF THE POSSIBILITY OF SUCH DAMAGE.

Portions Copyright© 1996 Juniper Networks, Inc. All rights reserved.

Redistribution and use in source and binary forms, with or without modification, are permitted provided that: (1) source code distributions retain the above copyright notice and this paragraph in its entirety, (2) distributions including binary code include the above copyright notice and this paragraph in its entirety in the documentation or other materials provided with the distribution.

The name of Juniper Networks may not be used to endorse or promote products derived from this software without specific prior written permission.

THIS SOFTWARE IS PROVIDED "AS IS" AND WITHOUT ANY EXPRESS OR IMPLIED WARRANTIES, INCLUDING, WITHOUT LIMITATION, THE IMPLIED WARRANTIES OF MERCHANTABILITY AND FITNESS FOR A PARTICULAR PURPOSE.

Portions Copyright© 2001 Daniel Hartmeier
All rights reserved.

Redistribution and use in source and binary forms, with or without modification, are permitted provided that the following conditions are met:

- Redistributions of source code must retain the above copyright notice, this list of conditions and the following disclaimer.
- Redistributions in binary form must reproduce the above copyright notice, this list of conditions and the following disclaimer in the documentation and/or other materials provided with the distribution.

THIS SOFTWARE IS PROVIDED BY THE COPYRIGHT HOLDERS AND CONTRIBUTOR "AS IS" AND ANY EXPRESS OR IMPLIED WARRANTIES, INCLUDING, BUT NOT LIMITED TO, THE IMPLIED WARRANTIES OF MERCHANTABILITY AND FITNESS FOR A PARTICULAR PURPOSE ARE DISCLAIMED. IN NO EVENT SHALL THE COPYRIGHT HOLDERS OR CONTRIBUTORS BE LIABLE FOR ANY DIRECT, INDIRECT, INCIDENTAL, SPECIAL, EXEMPLARY, OR CONSEQUENTIAL DAMAGES (INCLUDING, BUT NOT LIMITED TO, PROCUREMENT OF SUBSTITUTE GOODS OR SERVICES; LOSS OF USE, DATA, OR PROFITS; OR BUSINESS INTERRUPTION) HOWEVER CAUSED AND ON ANY THEORY OF LIABILITY, WHETHER IN CONTRACT, STRICT LIABILITY, OR TORT (INCLUDING NEGLIGENCE OR OTHERWISE) ARISING IN ANY WAY OUT OF THE USE OF THIS SOFTWARE, EVEN IF ADVISED OF THE POSSIBILITY OF SUCH DAMAGE.

Portions Copyright 1989 by Carnegie Mellon.

Permission to use, copy, modify, and distribute this program for any purpose and without fee is hereby granted, provided that this copyright and permission notice appear on all copies and supporting documentation, the name of Carnegie Mellon not be used in advertising or publicity pertaining to distribution of the program without specific prior permission, and notice be given in supporting documentation that copying and distribution is by permission of Carnegie Mellon and Stanford University. Carnegie Mellon makes no representations about the suitability of this software for any purpose. It is provided "as is" without express or implied warranty.

WinDump

Copyright© 1999 - 2005 NetGroup, Politecnico di Torino (Italy).
Copyright© 2005 - 2006 CACE Technologies, Davis (California).
All rights reserved.

Redistribution and use in source and binary forms, with or without modification, are permitted provided that the following conditions are met:

- 1) Redistributions of source code must retain the above copyright notice, this list of conditions and the following disclaimer.
- 2) Redistributions in binary form must reproduce the above copyright notice, this list of conditions and the following disclaimer in the documentation and/or other materials provided with the distribution.
- 3) Neither the name of the Politecnico di Torino, CACE Technologies nor the names of its contributors may be used to endorse or promote products derived from this software without specific prior written permission.

THIS SOFTWARE IS PROVIDED BY THE COPYRIGHT HOLDERS AND CONTRIBUTORS "AS IS" AND ANY EXPRESS OR IMPLIED WARRANTIES, INCLUDING, BUT NOT LIMITED TO, THE IMPLIED WARRANTIES OF MERCHANTABILITY AND FITNESS FOR A PARTICULAR PURPOSE ARE DISCLAIMED. IN NO EVENT SHALL THE COPYRIGHT OWNER OR CONTRIBUTORS BE LIABLE FOR ANY DIRECT, INDIRECT, INCIDENTAL, SPECIAL, EXEMPLARY, OR CONSEQUENTIAL DAMAGES (INCLUDING, BUT NOT LIMITED TO, PROCUREMENT OF SUBSTITUTE GOODS OR SERVICES; LOSS OF USE, DATA, OR PROFITS; OR BUSINESS INTERRUPTION) HOWEVER CAUSED AND ON ANY THEORY OF LIABILITY, WHETHER IN CONTRACT, STRICT LIABILITY, OR TORT (INCLUDING NEGLIGENCE OR OTHERWISE) ARISING IN ANY WAY OUT OF THE USE OF THIS SOFTWARE, EVEN IF ADVISED OF THE POSSIBILITY OF SUCH DAMAGE.

This product includes software developed by the University of California, Lawrence Berkeley Laboratory and its contributors.

Secure iNetSuite

Copyright© 2008-2013 Dart Communications

OpenCV/OpenCvSharp

Copyright (c) 2017, shimat
All rights reserved.

Redistribution and use in source and binary forms, with or without modification, are permitted provided that the following conditions are met:

- 1) Redistributions of source code must retain the above copyright notice, this list of conditions and the following disclaimer.
- 2) Redistributions in binary form must reproduce the above copyright notice, this list of conditions and the following disclaimer in the documentation and/or other materials provided with the distribution.

- 3) Neither the name of the copyright holder nor the names of its contributors may be used to endorse or promote products derived from this software without specific prior written permission.

THIS SOFTWARE IS PROVIDED BY THE COPYRIGHT HOLDERS AND CONTRIBUTORS "AS IS" AND ANY EXPRESS OR IMPLIED WARRANTIES, INCLUDING, BUT NOT LIMITED TO, THE IMPLIED WARRANTIES OF MERCHANTABILITY AND FITNESS FOR A PARTICULAR PURPOSE ARE DISCLAIMED. IN NO EVENT SHALL THE COPYRIGHT HOLDER OR CONTRIBUTORS BE LIABLE FOR ANY DIRECT, INDIRECT, INCIDENTAL, SPECIAL, EXEMPLARY, OR CONSEQUENTIAL DAMAGES (INCLUDING, BUT NOT LIMITED TO, PROCUREMENT OF SUBSTITUTE GOODS OR SERVICES; LOSS OF USE, DATA, OR PROFITS; OR BUSINESS INTERRUPTION) HOWEVER CAUSED AND ON ANY THEORY OF LIABILITY, WHETHER IN CONTRACT, STRICT LIABILITY, OR TORT (INCLUDING NEGLIGENCE OR OTHERWISE) ARISING IN ANY WAY OUT OF THE USE OF THIS SOFTWARE, EVEN IF ADVISED OF THE POSSIBILITY OF SUCH DAMAGE.

OpenSSL

In accordance with the license terms of the above software, it shows the licensing statement below.

Licensing conditions: <http://www.apache.org/licenses/LICENSE-2.0>

Tesseract

In accordance with the license terms of the above software, it shows the licensing statement below.

Licensing conditions: <http://www.apache.org/licenses/LICENSE-2.0>

OpenCV 4.5.x

In accordance with the license terms of the above software, it shows the licensing statement below.

Licensing conditions: <http://www.apache.org/licenses/LICENSE-2.0>

jbig2ec

In accordance with the license terms of the above software, it shows the licensing statement below.

Licensing conditions: <http://www.apache.org/licenses/LICENSE-2.0>

Adobe XMP Toolkit SDK 2014.12

In accordance with the license terms of the above software, it shows the licensing statement below.

The BSD License

Copyright© 1999 - 2014, Adobe Systems Incorporated All rights reserved.

Redistribution and use in source and binary forms, with or without modification, are permitted provided that the following conditions are met:

- 1) Redistributions of source code must retain the above copyright notice, this list of conditions and the following disclaimer.
- 2) Redistributions in binary form must reproduce the above copyright notice, this list of conditions and the following disclaimer in the documentation and/or other materials provided with the distribution.
- 3) Neither the name of Adobe Systems Incorporated, nor the names of its contributors may be used to endorse or promote products derived from this software without specific prior written permission.

THIS SOFTWARE IS PROVIDED BY THE COPYRIGHT HOLDERS AND CONTRIBUTORS "AS IS" AND ANY EXPRESS OR IMPLIED WARRANTIES, INCLUDING, BUT NOT LIMITED TO, THE IMPLIED WARRANTIES OF MERCHANTABILITY AND FITNESS FOR A PARTICULAR PURPOSE ARE DISCLAIMED. IN NO EVENT SHALL THE COPYRIGHT OWNER OR CONTRIBUTORS BE LIABLE FOR ANY DIRECT, INDIRECT, INCIDENTAL, SPECIAL, EXEMPLARY, OR CONSEQUENTIAL DAMAGES (INCLUDING, BUT NOT LIMITED TO, PROCUREMENT OF SUBSTITUTE GOODS OR SERVICES; LOSS OF USE, DATA, OR PROFITS; OR BUSINESS INTERRUPTION) HOWEVER CAUSED AND ON ANY THEORY OF LIABILITY, WHETHER IN CONTRACT, STRICT LIABILITY, OR TORT (INCLUDING NEGLIGENCE OR OTHERWISE) ARISING IN ANY WAY OUT OF THE USE OF THIS SOFTWARE, EVEN IF ADVISED OF THE POSSIBILITY OF SUCH DAMAGE.

OpenJPEG

In accordance with the license terms of the above software, it shows the licensing statement below.

The copyright in this software is being made available under the 2-clauses BSD License, included below. This software may be subject to other third party and contributor rights, including patent rights, and no such rights are granted under this license.

Copyright© 2002-2014, Universite catholique de Louvain (UCL), Belgium
Copyright© 2002-2014, Professor Benoit Macq
Copyright© 2003-2014, Antonin Descampe
Copyright© 2003-2009, Francois-Olivier Devaux
Copyright© 2005, Herve Drolon, FreeImage Team
Copyright© 2002-2003, Yannick Verschueren
Copyright© 2001-2003, David Janssens
Copyright© 2011-2012, Centre National d'Etudes Spatiales (CNES), France
Copyright© 2012, CS Systemes d'Information, France

All rights reserved.

Redistribution and use in source and binary forms, with or without modification, are permitted provided that the following conditions are met:

- 1) Redistributions of source code must retain the above copyright notice, this list of conditions and the following disclaimer.
- 2) Redistributions in binary form must reproduce the above copyright notice, this list of conditions and the following disclaimer in the documentation and/or other materials provided with the distribution.

THIS SOFTWARE IS PROVIDED BY THE COPYRIGHT HOLDERS AND CONTRIBUTORS 'AS IS' AND ANY EXPRESS OR IMPLIED WARRANTIES, INCLUDING, BUT NOT LIMITED TO, THE IMPLIED WARRANTIES OF MERCHANTABILITY AND FITNESS FOR A PARTICULAR PURPOSE ARE DISCLAIMED. IN NO EVENT SHALL THE COPYRIGHT OWNER OR CONTRIBUTORS BE LIABLE FOR ANY DIRECT, INDIRECT, INCIDENTAL, SPECIAL, EXEMPLARY, OR CONSEQUENTIAL DAMAGES (INCLUDING, BUT NOT LIMITED TO, PROCUREMENT OF SUBSTITUTE GOODS OR SERVICES; LOSS OF USE, DATA, OR PROFITS; OR BUSINESS INTERRUPTION) HOWEVER CAUSED AND ON ANY THEORY OF LIABILITY, WHETHER IN CONTRACT, STRICT LIABILITY, OR TORT (INCLUDING NEGLIGENCE OR OTHERWISE) ARISING IN ANY WAY OUT OF THE USE OF THIS SOFTWARE, EVEN IF ADVISED OF THE POSSIBILITY OF SUCH DAMAGE.

Libtiff 3.4-3.9.4

In accordance with the license terms of the above software, it shows the licensing statement below.

Use and Copyright

Copyright© 1988-1997 Sam Leffler
Copyright© 1991-1997 Silicon Graphics, Inc.

Permission to use, copy, modify, distribute, and sell this software and its documentation for any purpose is hereby granted without fee, provided that (i) the above copyright notices and this permission notice appear in all copies of the software and related documentation, and (ii) the names of Sam Leffler and Silicon Graphics may not be used in any advertising or publicity relating to the software without the specific, prior written permission of Sam Leffler and Silicon Graphics.

THE SOFTWARE IS PROVIDED "AS-IS" AND WITHOUT WARRANTY OF ANY KIND, EXPRESS, IMPLIED OR OTHERWISE, INCLUDING WITHOUT LIMITATION, ANY WARRANTY OF MERCHANTABILITY OR FITNESS FOR A PARTICULAR PURPOSE.

IN NO EVENT SHALL SAM LEFFLER OR SILICON GRAPHICS BE LIABLE FOR ANY SPECIAL, INCIDENTAL, INDIRECT OR CONSEQUENTIAL DAMAGES OF ANY KIND, OR ANY DAMAGES WHATSOEVER RESULTING FROM LOSS OF USE, DATA OR PROFITS, WHETHER OR NOT ADVISED OF THE POSSIBILITY OF DAMAGE, AND ON ANY THEORY OF LIABILITY, ARISING OUT OF OR IN CONNECTION WITH THE USE OR PERFORMANCE OF THIS SOFTWARE.

Zlib

In accordance with the license terms of the above software, it shows the licensing statement below.

ZLIB DATA COMPRESSION LIBRARY

zlib 1.2.12 is a general purpose data compression library. All the code is thread safe. The data format used by the zlib library is described by RFCs (Request for Comments) 1950 to 1952 in the files <http://tools.ietf.org/html/rfc1950> (zlib format), [rfc1951](http://tools.ietf.org/html/rfc1951) (deflate format) and [rfc1952](http://tools.ietf.org/html/rfc1952) (gzip format).

All functions of the compression library are documented in the file `zlib.h` (volunteer to write man pages welcome, contact zlib@gzip.org). A usage example of the library is given in the file `test/example.c` which also tests that the library is working correctly. Another example is given in the file `test/minigzip.c`. The compression library itself is composed of all source files in the root directory.

To compile all files and run the test program, follow the instructions given at the top of `Makefile.in`. In short `./configure; make test`, and if that goes well, `make install` should work for most flavors of Unix. For Windows, use one of the special makefiles in `win32/` or `contrib/vstudio/`. For VMS, use `make_vms.com`.

Questions about zlib should be sent to [<zlib@gzip.org>](mailto:zlib@gzip.org), or to Gilles Vollant [<info@winimage.com>](mailto:info@winimage.com) for the Windows DLL version. The zlib home page is <http://zlib.net/>. Before reporting a problem, please check this site to verify that you have the latest version of zlib; otherwise get the latest version and check whether the problem still exists or not.

PLEASE read the zlib FAQ http://zlib.net/zlib_faq.html before asking for help.

Mark Nelson [<markn@ieee.org>](mailto:markn@ieee.org) wrote an article about zlib for the Jan. 1997 issue of Dr. Dobb's Journal; a copy of the article is available at <http://marknelson.us/1997/01/01/zlib-engine/>.

The changes made in version 1.2.12 are documented in the file `ChangeLog`.

Unsupported third party contributions are provided in directory `contrib/`.

zlib is available in Java using the `java.util.zip` package, documented at <http://java.sun.com/developer/technicalArticles/Programming/compression/>.

A Perl interface to zlib written by Paul Marquess [<pmqs@cpan.org>](mailto:pmqs@cpan.org) is available at CPAN (Comprehensive Perl Archive Network) sites, including <http://search.cpan.org/~pmqs/IO-Compress-Zlib/>.

A Python interface to zlib written by A.M. Kuchling [<amk@amk.ca>](mailto:amk@amk.ca) is available in Python 1.5 and later versions, see <http://docs.python.org/library/zlib.html>.

zlib is built into tcl: <http://wiki.tcl.tk/4610>.

An experimental package to read and write files in `.zip` format, written on top of zlib by Gilles Vollant [<info@winimage.com>](mailto:info@winimage.com), is available in the `contrib/minizip` directory of zlib.

Notes for some targets:

- For Windows DLL versions, please see `win32/DLL_FAQ.txt`

- For 64-bit Irix, deflate.c must be compiled without any optimization. With -O, one libpng test fails. The test works in 32 bit mode (with the -n32 compiler flag). The compiler bug has been reported to SGI.
- zlib doesn't work with gcc 2.6.3 on a DEC 3000/300LX under OSF/1 2.1 it works when compiled with cc.
- On Digital Unix 4.0D (formely OSF/1) on AlphaServer, the cc option -std1 is necessary to get gzprintf working correctly. This is done by configure.
- zlib doesn't work on HP-UX 9.05 with some versions of /bin/cc. It works with other compilers. Use "make test" to check your compiler.
- gzdopen is not supported on RISCOS or BEOS.
- For PalmOs, see <http://palmzlib.sourceforge.net/>

Acknowledgments:

The deflate format used by zlib was defined by Phil Katz. The deflate and zlib specifications were written by L. Peter Deutsch. Thanks to all the people who reported problems and suggested various improvements in zlib; they are too numerous to cite here.

Copyright notice:

©1995-2022 Jean-loup Gailly and Mark Adler

This software is provided 'as-is', without any express or implied warranty. In no event will the authors be held liable for any damages arising from the use of this software.

Permission is granted to anyone to use this software for any purpose, including commercial applications, and to alter it and redistribute it freely, subject to the following restrictions:

- 1) The origin of this software must not be misrepresented; you must not claim that you wrote the original software. If you use this software in a product, an acknowledgment in the product documentation would be appreciated but is not required.
- 2) Altered source versions must be plainly marked as such, and must not be misrepresented as being the original software.
- 3) This notice may not be removed or altered from any source distribution.

Jean-loup Gailly	Mark Adler
jloup@gzip.org	madler@alumni.caltech.edu

If you use the zlib library in a product, we would appreciate *not* receiving lengthy legal documents to sign. The sources are provided for free but without warranty of any kind. The library has been entirely written by Jean-loup Gailly and Mark Adler; it does not include third-party code. We make all contributions to and distributions of this project solely in our personal capacity, and are not conveying any rights to any intellectual property of any third parties.

If you redistribute modified sources, we would appreciate that you include in the file ChangeLog history information documenting your changes. Please read the FAQ for more information on the distribution of modified source versions.

libjpeg-turbo

In accordance with the license terms of the above software, it shows the licensing statement below.

libjpeg-turbo is covered by three compatible BSD-style open source licenses:

The IJG (Independent JPEG Group) License:

This software is based in part on the work of the Independent JPEG Group.

The Graphics Interchange Format(c) is the Copyright property of CompuServe Incorporated.

GIF(sm) is a Service Mark property of CompuServe Incorporated.

The Modified (3-clause) BSD License:

Copyright© 2009-2022 D. R. Commander. All Rights Reserved.

Copyright© 2015 Viktor Szathmáry. All Rights Reserved.

Redistribution and use in source and binary forms, with or without modification, are permitted provided that the following conditions are met:

Redistributions of source code must retain the above copyright notice, this list of conditions and the following disclaimer.

Redistributions in binary form must reproduce the above copyright notice, this list of conditions and the following disclaimer in the documentation and/or other materials provided with the distribution.

Neither the name of the libjpeg-turbo Project nor the names of its contributors may be used to endorse or promote products derived from this software without specific prior written permission.

THIS SOFTWARE IS PROVIDED BY THE COPYRIGHT HOLDERS AND CONTRIBUTORS "AS IS", AND ANY EXPRESS OR IMPLIED WARRANTIES, INCLUDING, BUT NOT LIMITED TO, THE IMPLIED WARRANTIES OF MERCHANTABILITY AND FITNESS FOR A PARTICULAR PURPOSE RE DISCLAIMED. IN NO EVENT SHALL THE COPYRIGHT HOLDERS OR CONTRIBUTORS BE LIABLE FOR ANY DIRECT, INDIRECT, INCIDENTAL, SPECIAL, EXEMPLARY, OR CONSEQUENTIAL DAMAGES (INCLUDING, BUT NOT LIMITED TO, PROCUREMENT OF SUBSTITUTE GOODS OR SERVICES; LOSS OF USE, DATA, OR PROFITS; OR BUSINESS INTERRUPTION) HOWEVER CAUSED AND ON ANY THEORY OF LIABILITY, WHETHER IN CONTRACT, STRICT LIABILITY, OR TORT (INCLUDING NEGLIGENCE OR OTHERWISE) ARISING IN ANY WAY OUT OF THE USE OF THIS SOFTWARE, EVEN IF ADVISED OF THE POSSIBILITY OF SUCH DAMAGE.

The zlib License:

This software is provided 'as-is', without any express or implied warranty. In no event will the authors be held liable for any damages arising from the use of this software.

Permission is granted to anyone to use this software for any purpose, including commercial applications, and to alter it and redistribute it freely, subject to the following restrictions:

- 1) The origin of this software must not be misrepresented; you must not claim that you wrote the original software. If you use this software in a product, an acknowledgment in the product documentation would be appreciated but is not required.
- 2) Altered source versions must be plainly marked as such, and must not be misrepresented as being the original software.
- 3) This notice may not be removed or altered from any source distribution.

Indice

A

Accensione	53
Accesso (amministratore)	74
Accesso (utente abituale)	237
Account SAM	126
Acquisto del Trasporto fogli	371
Admin Tool	25
Aggiornamento	183
Aggiunta dei dati scanditi	333
Aggiunta di un gruppo di scelta rapida ...	217
Aggiunta di un indirizzo e-mail	248
Aggiunta di un menu di scelta rapida	212
Aggiunta di un numero di fax	259
Aggiunta di una sequenza di scelte rapide	201
Alimentazione multipla	91
Amministratore	30
Area in cui non è possibile allegare altra carta	416
Area non perforabile	416
Assegnazione dei menu di scelta rapida a utenti non inclusi in un gruppo di scelta rapida	222
Avvio di User Editor	453

B

Bocchette di ventilazione	28
---------------------------------	----

C

Calibratura dello schermo	375
---------------------------------	-----

Capacità di caricamento dei documenti	415
Caratteristiche	23
Caratteristiche generali	434
Caricamento dei documenti	227
Caricamento dei documenti (Trasporto fogli)	231
Caricamento (file delle impostazioni del componente aggiuntivo)	190
Carta con legno	413
Carta senza carbone	413
Central Admin Console	25
Chiusura (User Editor)	453
Cicli di sostituzione	362
Codice a barre	438
Compatibilità	424
Componente aggiuntivo	188
Compressione	295
Condizioni di rilevamento dell'alimentazione multipla	417
Configurazione delle impostazioni di sistema con l'installazione guidata	81
Configurazione delle impostazioni per l'invio di e-mail	134
Configurazione delle impostazioni SMB 1.0/CIFS	113
Configurazione delle impostazioni SNMP	112
Connessione dell'amministratore	117
Connettività	429
Connettore di alimentazione	28

Connettore LAN	28
Connettore USB	28
Controllo del numero di fogli da scandire	345
Coperchio LCD	28
Copia dei dati dell'utente	177
Copia delle impostazioni di sistema	180
Copia di un gruppo di scelta rapida	220
Copia di un menu di scelta rapida	215
Copia di una sequenza di scelte rapide	207
Correzione angolo	313

D

Dati dell'utente	175
Dettagli sul visualizzatore di scansione	328
Dimensione di visualizzazione dei dati scanditi	327, 331
Diritti dell'amministratore	30
Diritti dell'utente abituale	30
Disinstallazione (Admin Tool)	68
Disinstallazione (componente aggiuntivo)	189
Disinstallazione (User Editor)	450
Divisione di un file emesso	210
Divisione di un file usando i codici patch	348
Documenti semitrasparenti	414
Download dei registri dell'utente	171
Download dei registri di sistema	174
Download delle impostazioni di sistema in formato CSV	179

E

Eliminazione dei dati dell'utente	178
Eliminazione dei dati scanditi	328
Eliminazione dei registri dell'utente	171
Eliminazione dei registri di sistema	174
Eliminazione della rubrica degli indirizzi e-mail	465
Eliminazione di un gruppo di scelta rapida	221
Eliminazione di un menu di scelta rapida	216
Eliminazione di un numero di fax	262
Eliminazione di un separatore	332
Eliminazione di una cartella del server FTP	146
Eliminazione di una cartella di rete	142
Eliminazione di una cartella SharePoint	150
Eliminazione di una sequenza di scelte rapide	208
Eliminazione di una stampante di rete ...	165
Esecuzione di una scelta rapida	340
Estensione	27
Estensione del vassoio 1	28
Estensione del vassoio 2	28

F

Filtro della lista LDAP	209, 223
Filtro delle sequenze di scelta rapida	208
Finestre (Admin Tool)	72
Finestre (amministratore)	71
Finestre (User Editor)	451
Finestre (utente abituale)	234
Frequenza della pulizia	353

G

Gancio di rilascio del coperchio	27
Gestione dei certificati	89
Gestione dei registri dell'utente	170
Gestione dei registri di sistema	172
Gestione delle impostazioni di sistema	179
Glossario	484
Guida rapida dell'utente delle impostazioni di scelta rapida	199
Guide laterali	27

I

Impostazione dei parametri di ricerca LDAP	130
Impostazione del formato del file	295
Impostazione del formato del nome per inviare i dati scanditi in allegato a e-mail	135
Impostazione del formato del nome quando si salvano i dati scanditi	152
Impostazione del livello di autenticazione di LAN Manager	104
Impostazione del livello di emissione delle informazioni	191
Impostazione del nome dello scanner	83
Impostazione del rilevamento dell'alimentazione multipla	91
Impostazione del server DNS (IPv4)	108, 479
Impostazione del server DNS (IPv6)	480
Impostazione del server fax	136
Impostazione del server LDAP di connessione	121

Impostazione del server NTP	110
Impostazione del server proxy	111
Impostazione del server SMTP	132
Impostazione del server SMTP (estensione)	133
Impostazione del server WINS	109
Impostazione del Trasporto fogli	294
Impostazione della carta	292
Impostazione della compressione	303
Impostazione della data e dell'ora	87
Impostazione della disconnessione automatica	101
Impostazione della misura della carta	294
Impostazione della modalità di stampa	273
Impostazione della modalità immagine	291
Impostazione della modalità standby	101
Impostazione della regione e del fuso orario	86
Impostazione della tastiera	88
Impostazione della velocità di collegamento in modalità fronte-retro	117
Impostazione delle cartelle SharePoint	148
Impostazione dello schema	129
Impostazione di Central Admin Server	118
Impostazione di Central Admin Server (dettagli)	120
Impostazione di un gruppo di scelta rapida	217
Impostazione di un gruppo nella rubrica degli indirizzi e-mail	457
Impostazione di un indirizzo e-mail	461

Impostazione di un indirizzo IPv4	
per lo scanner	106, 476
Impostazione di un indirizzo IPv6 per lo scanner	477
Impostazione di una lista di distribuzione	459
Impostazione di una password per un PDF	297
Impostazione di Wake On LAN	114
Impostazioni del server LDAP di e-mail	128
Impostazioni della destinazione delle notifiche di allerta	193
Impostazioni dello scanner	70
Impostazioni di accesso	96
Impostazioni di accesso (dettagli)	99
Impostazioni di funzione dello scanner richieste	37
Impostazioni di rete	106
Impostazioni di risoluzione	293
Impostazioni di scansione	277
Impostazioni di sistema	83
Impostazioni generali dello scanner	95
Impostazioni predefinite	277
Impostazioni SNMP	441
Informazioni sull'indice	317
Ingrandimento	94
Installazione della funzione IPv6	472
Installazione (Admin Tool)	66
Installazione (Central Admin Console)	69
Installazione (Central Admin Server)	69
Installazione (componente aggiuntivo) ..	188
Installazione (User Editor)	449
Invio di e-mail	240
Invio di fax	255

L

Limiti degli elementi impostati	421
Lista cartelle	274
Lista dei numeri di porta	50
Lista delle autorità di certificazione digitale	430
Lista delle funzioni	435
Lista LDAP	244
Lista numeri di fax	257, 259, 262
Lista stampanti	263

M

Manager SNMP	49
Manutenzione	338, 351
Materiali di pulizia	352
Menu	71, 72
Menu delle impostazioni della scelta rapida	73
Menu di scelta rapida	235
Menu principale	234
Mia Lista	244
MIB corrispondenti	442
Misura carta	411
Modalità avanzata	24
Modalità di impostazione	24
Modalità di impostazione della configurazione	79
Modalità generale	24
Modalità standby	101
Modalità velocità link/fronte-retro	114
Modifica dei caratteri evidenziati	334
Modifica del layout della tastiera	437
Modifica del nome di una cartella di rete	142

Modifica del nome di una stampante di rete	165
Modifica del separatore	332
Modifica della lista dei numeri di fax	261
Modifica della modalità di immagine dei dati scanditi	331
Modifica della password	103, 350
Modifica della rubrica degli indirizzi	252
Modifica delle impostazioni della cartella del server FTP	146
Modifica delle impostazioni della stampante di rete	165
Modifica delle impostazioni delle cartelle SharePoint	150
Modifica di un gruppo di scelta rapida ...	220
Modifica di un menu di scelta rapida	215
Modifica di una sequenza di scelte rapide	207

N

Nome del file (per Salvataggio e E-mail)	344
Nome della parte	27

O

Offset	94
Operazioni	30
Ottenimento di supporto tecnico	192
Ottenimento di un'immagine dallo schermo tattile	195

P

Panoramica delle impostazioni dell'utente regolare	236
Parti da pulire	353

Password PDF	295
PDF controllabile	298
Personalizzato	277
Peso della carta	412
Ping	114, 115
Posizione	271
Preimpostazioni (Admin Tool)	76
Preimpostazioni (User Editor)	449
Pulizia	352
Pulizia dello scanner (esterno)	354
Pulizia dello scanner (interno)	355
Pulizia (schermo tattile)	354
Pulizia (Trasporto fogli)	361

R

Registrazione di una cartella del server FTP	145
Registrazione di una cartella di rete (percorso di rete)	141
Registrazione di una cartella di rete (reti ad albero)	139
Registrazione di una cartella SharePoint	148
Registrazione di una stampante di rete (percorso di rete)	163
Registrazione di una stampante di rete (reti ad albero)	161
Regolazione del tono	306
Regolazione dello scanner	94
Reimpostazione del contatore d'uso	168
Reimpostazione di un'immagine elaborata	331
Requisiti di sistema (Admin Tool)	43
Requisiti di sistema (server correlati)	45
Requisiti di sistema (User Editor)	43

Riconoscimento del testo	295
Riduzione della risoluzione verticale	309
Rilevamento delle alimentazioni multiple	316
Ripristino dei dati dell'utente	178
Ripristino delle impostazioni di sistema	181
Ripristino delle impostazioni predefinite	182
Rotazione dei dati scanditi	328, 331
Rubrica degli indirizzi e-mail	244, 248, 252, 254
Rullo di alimentazione	358
Rullo di freno	29, 357, 362
Rullo di presa	29, 358, 362
Rullo di uscita	358
Rullo inattivo	358

S

Salto delle pagine vuote	315
Salvataggio	274
Salvataggio della rubrica degli indirizzi e-mail	466
Salvataggio in una cartella	274
Salvataggio in una cartella del server FTP	274
Salvataggio in una cartella di rete	274
Salvataggio in una cartella SharePoint	274
Scalatura	267
Scansione assistita	329
Schermata di messaggio	342
Schermo tattile	24, 27, 58
Scivolo della carta dell'ADF	27
Selezione di un indirizzo e-mail	244

Selezione di un numero di fax	257
Sensore a ultrasuoni	358
Sequenza di scelte rapide	197, 201
Server DHCP	48
Server di stampa	47
Server DNS	48
Server fax	48
Server file	47
Server FTP	47
Server FTPS	47
Server LDAP	47, 237
Server LDAPS	47
Server NTP	48
Server SharePoint	47
Server SMTP	47
Server SNMP	49
Server WINS	48
Slot dei cavi di sicurezza	28
Soglia	305
Soluzione dei problemi	376
Sommario del registro degli utenti	170
Sostituzione del set di rulli	364
Sostituzione delle parti	362
Specifiche dell'installazione	433
Spegnimento	54
Stampa	263
Stato dei componenti usurabili	168
Stato delle opzioni installate	169
Stato di allerta dei materiali usurabili	363

T

Tasto di accensione	27, 55
Tasto Scan	27, 57
Tempo per lo spegnimento	101
Test di scansione	372

Tipo di carta	412
Trap SNMP	446

U

Unità dei rulli	362
User Editor	448
Uso della tastiera dello schermo	59
Utente abituale	30
Utente principale	127

V

Valori di impostazione dell'indirizzo e-mail	420
Vassoio	28
Verifica dello stato della rete (IPv4)	116
Verifica dello stato della rete (IPv6)	481
Verifica di nuovi aggiornamenti	186
Vetro	358
Visualizzatore di scansione	324, 326
Visualizzazione dei dati scanditi	326
Visualizzazione dei dettagli dei registri dell'utente	170, 335
Visualizzazione dei dettagli dei registri di sistema	172
Visualizzazione dei dettagli della cartella del server FTP	147
Visualizzazione dei dettagli della cartella di rete	143
Visualizzazione dei dettagli della cartella SharePoint	151
Visualizzazione dei dettagli della stampante di rete	166
Visualizzazione dei dettagli sulle operazioni di invio completate	335

Visualizzazione dei dettagli sulle operazioni di invio in corso	336
Visualizzazione della finestra di download	64
Visualizzazione della rubrica degli indirizzi e-mail	454
Visualizzazione delle impostazioni dettagliate del gruppo di scelta rapida	221
Visualizzazione delle impostazioni dettagliate del menu di scelta rapida	216
Visualizzazione dello stato del componente aggiuntivo	189
Visualizzazione dello stato del sistema	167

N7100E Guida dell'operatore

P3PC-6702-04ALZ0

Pubblicato a Luglio 2023

Pubblicato da PFU Limited

- I contenuti di questo manuale sono soggetti a modifiche senza preavviso.
- PFU Limited non si assume alcuna responsabilità per danni causati dall'uso di questo prodotto né per qualsiasi altro reclamo da parte di terzi.
- La copia in parte o in toto di questo manuale e la copia delle applicazioni dello scanner sono proibite sulla base della legge per il copyright.