

# ScanSnap N1800 Network Scanner

---

Guida dell'utente del componente  
aggiuntivo di Salesforce Chatter

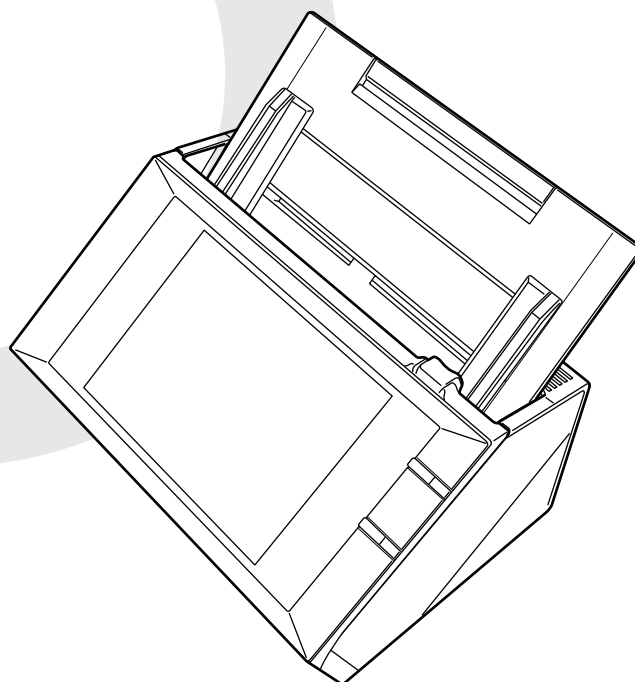

# Sommario

---

<b>Introduzione .....</b>	<b>4</b>
■ <b>Informazioni sulla guida .....</b>	<b>4</b>
■ <b>Apertura dell' Aiuto .....</b>	<b>5</b>
<b>Capitolo 1 Panoramica .....</b>	<b>6</b>
1.1 <b>Funzioni del componente aggiuntivo di Salesforce         Chatter .....</b>	<b>7</b>
1.2 <b>Requisiti di sistema .....</b>	<b>8</b>
<b>Capitolo 2 Installazione e disinstallazione .....</b>	<b>10</b>
2.1 <b>Installazione del componente aggiuntivo di         Salesforce Chatter .....</b>	<b>11</b>
2.2 <b>Disinstallazione del componente aggiuntivo di         Salesforce Chatter .....</b>	<b>13</b>
<b>Capitolo 3 Operazioni dell'utente regolare .....</b>	<b>14</b>
3.1 <b>Invio dei dati scanditi a Salesforce Chatter .....</b>	<b>15</b>



# Introduzione

---

Grazie per aver scelto di usare il componente aggiuntivo di Salesforce Chatter. Questa guida fornisce agli amministratori e agli utenti regolari una panoramica del componente aggiuntivo di Salesforce Chatter e le istruzioni per l'installazione, la disinstallazione e le operazioni. L'intento del manuale è di fornire informazioni utili per l'uso del componente aggiuntivo di Salesforce Chatter.

## Marchi di fabbrica

Salesforce, il logo di Salesforce e Salesforce CRM sono marchi di fabbrica o marchi di fabbrica registrati di salesforce.com, inc. negli Stati Uniti e in altri Paesi. ScanSnap e il logo di ScanSnap sono marchi di fabbrica o marchi di fabbrica registrati di PFU LIMITED in Giappone.

## Produttore

PFU LIMITED  
International Sales Dept., Imaging Business Division, Products Group Solid Square East Tower, 580 Horikawa-cho, Saiwai-ku, 212-8563 Kawasaki-shi, Kanagawa, Japan  
Telefono: +81-(0)44-540-4538

© PFU LIMITED 2011

## ■ Informazioni sulla guida

### Simboli utilizzati nella guida



La guida usa i seguenti simboli:



Questo simbolo avvisa l'operatore di informazioni di particolare importanza. Leggere attentamente queste informazioni.



Questo simbolo designa suggerimenti utili per l'operatore riguardanti le operazioni.

<p>Admin</p>	<p>Questo simbolo indica informazioni sull'amministratore e le operazioni. Ciascun metodo operativo è indicato dai seguenti simboli:</p> <ul style="list-style-type: none"> <li>●  Amministratore operante attraverso lo schermo tattile LCD.</li> <li>●  Amministratore operante attraverso l'interfaccia di rete usando Network Scanner Admin Tool.</li> <li>●  Amministratore operante attraverso l'interfaccia di rete usando Scanner Central Admin Console.</li> </ul>
<p>User</p>	<p>Questo simbolo indica informazioni sulle operazioni dell'utente regolare.</p>

## Schermate di esempio utilizzate nella guida

Le schermate di esempio riportate nella guida sono soggette a modifica senza preavviso nell'interesse del miglioramento del prodotto. La finestra attuale e le operazioni potrebbero variare a seconda del metodo operativo. Se le schermate effettive differiscono da quelle presenti nella guida, procedere in accordo con quanto visualizzato nel proprio computer.

## Abbreviazioni utilizzate nella guida

Nella guida vengono utilizzate le seguenti abbreviazioni:

Abbreviazione	Nome
Admin Tool	Network Scanner Admin Tool
Central Admin Console	Scanner Central Admin Console
Scanner	ScanSnap N1800

## ■ Apertura dell' Aiuto

Quando il tasto [Aiuto] è disponibile nella finestra o nella finestra di dialogo durante l'operazione, è possibile aprire l'Aiuto premendone il tasto. L'Aiuto fornisce informazioni circa gli elementi delle finestre e le azioni relative ai messaggi.

Nello schermo tattile il tasto Aiuto è visualizzato come .

# Capitolo 1

---

## Panoramica

Admin

User

Questo capitolo fornisce una panoramica del componente aggiuntivo di Salesforce Chatter.

<b>1.1 Funzioni del componente aggiuntivo di Salesforce Chatter.....</b>	<b>7</b>
<b>1.2 Requisiti di sistema .....</b>	<b>8</b>

---

## 1.1 Funzioni del componente aggiuntivo di Salesforce Chatter

Il componente aggiuntivo di Salesforce Chatter è un'applicazione usata per l'invio dei dati scansionati a Salesforce Chatter.

L'invio dei dati a Salesforce Chatter consente di visualizzare i dati ovunque e in qualsiasi momento accedendo a Salesforce Chatter da un browser Web.

Per dettagli sulla modalità di installazione e di disinstallazione del componente aggiuntivo di Salesforce Chatter, vedere "[Capitolo 2 Installazione e disinstallazione](#)" (pag. 10).

Per il componente aggiuntivo di Salesforce Chatter, i seguenti dati sono considerati informazioni dell'utente:

- nome utente, password e token di protezione usati per l'autenticazione di Salesforce nella finestra [Autenticazione di Salesforce]
- lista degli account (fino a 5 nomi utente)
- modalità di invio, impostazione per l'invio di un eventuale messaggio e destinazione di invio
- impostazioni di scansione
- impostazione per la memorizzazione della password
- messaggio e descrizione per l'invio
- formato del nome del file

Queste impostazioni vengono copiate e ripristinate quando si copiano e si ripristinano le informazioni dell'utente dello scanner.

Per dettagli su come copiare e ripristinare le informazioni dell'utente, consultare la Guida dell'operatore di ScanSnap N1800.

## 1.2 Requisiti di sistema

Il componente aggiuntivo di Salesforce Chatter funziona nelle seguenti condizioni:

Scanner	Versione del sistema
ScanSnap N1800	ss001 01.01.01.0046 o versione successiva

L'accesso a Internet è necessario per usare il componente aggiuntivo e per eseguire l'invio a Salesforce Chatter.

È necessario creare prima un account a Salesforce per permettere l'invio a Salesforce Chatter.





# Capitolo 2

---

## Installazione e disinstallazione Admin

Questo capitolo descrive la modalità di installazione e di disinstallazione del componente aggiuntivo di Salesforce Chatter.

Per dettagli sulle operazioni di ScanSnap N1800, consultare la Guida dell'operatore del modello di scanner in uso.

**2.1 Installazione del componente aggiuntivo di Salesforce Chatter..... 11**

**2.2 Disinstallazione del componente aggiuntivo di Salesforce Chatter ..... 13**

## 2.1 Installazione del componente aggiuntivo di Salesforce Chatter Admin Tool Central Admin Console

Il componente aggiuntivo di Salesforce Chatter può essere installato selezionando "NetScanner\_ScanToSalesforce\_1.1.1" nella finestra [Software del componente aggiuntivo] e premendo il tasto [Installa].



"1.1.1" nel nome del file da installare indica la versione.  
La versione potrebbe cambiare quando viene fornito un nuovo file per il componente aggiuntivo di Salesforce Chatter.

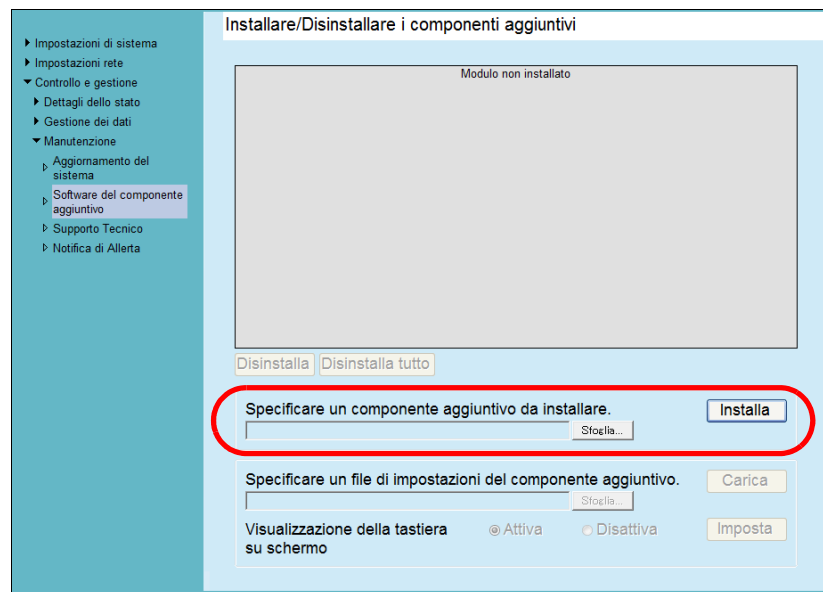

Una volta installato il componente aggiuntivo di Salesforce Chatter, "ScanToSalesforce" è visualizzato nella lista.

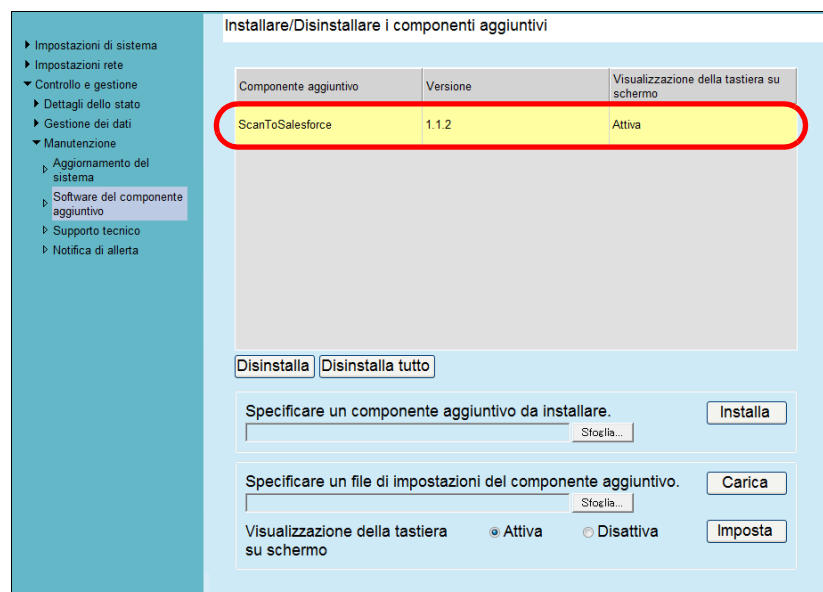

## 2.1 Installazione del componente aggiuntivo di Salesforce Chatter



Non è necessario configurare le impostazioni del componente aggiuntivo o impostare se visualizzare la tastiera.

La tastiera può essere visualizzata indipendentemente dall'impostazione [Visualizzazione della tastiera su schermo].

Nella schermata [Menu principale] e nella schermata [Menu di scelta rapida] dell'utente regolare, si visualizza il tasto [Scan to Salesforce Chatter].

Per esempio, nella schermata [Menu principale] il tasto si visualizza come segue:

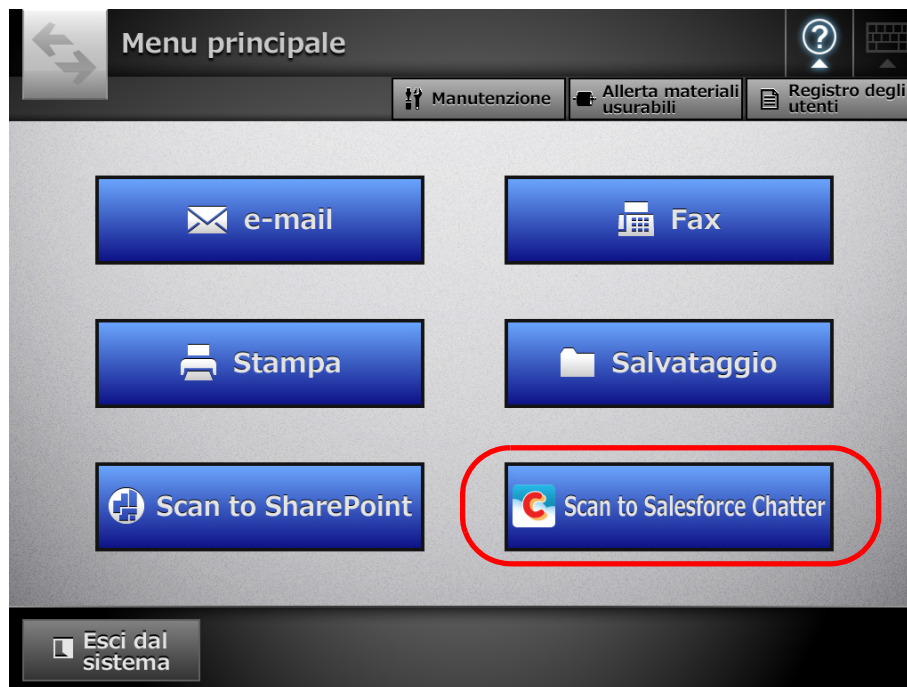

## 2.2 Disinstallazione del componente aggiuntivo di Salesforce Chatter

Admin Tool Central Admin Console

Il componente aggiuntivo di Salesforce Chatter può essere disinstallato selezionando "ScanToSalesforce" nella finestra [Software del componente aggiuntivo] e premendo il tasto [Disinstalla].

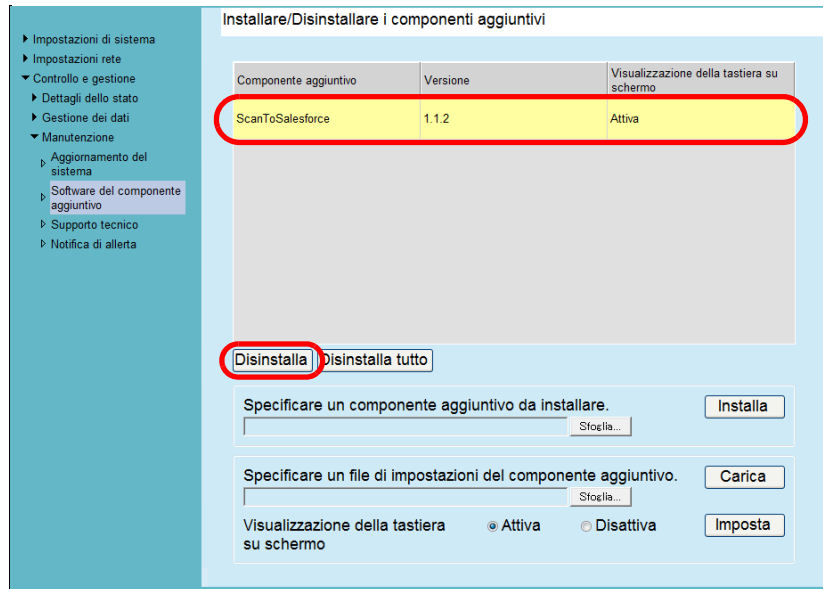

Una volta disinstallato il componente aggiuntivo di Salesforce Chatter, "ScanToSalesforce" è eliminato dalla lista.

Le informazioni dell'utente per il componente aggiuntivo di Salesforce Chatter non vengono eliminate.

# Capitolo 3

---

## Operazioni dell'utente regolare User

Questo capitolo descrive le operazioni dell'utente regolare dopo l'installazione del componente aggiuntivo di Salesforce Chatter.

Per dettagli sulle operazioni di ScanSnap N1800, consultare la Guida dell'operatore del modello di scanner in uso.

<b>3.1 Invio dei dati scanditi a Salesforce Chatter.....</b>	<b>15</b>
--	-----------

## 3.1 Invio dei dati scanditi a Salesforce Chatter

Inviare i dati scanditi a Salesforce Chatter.

Si possono inviare a Salesforce Chatter fino a 100 file alla volta.

1. Nella schermata [Menu principale] o [Menu di scelta rapida] premere il tasto [Scan to Salesforce Chatter].

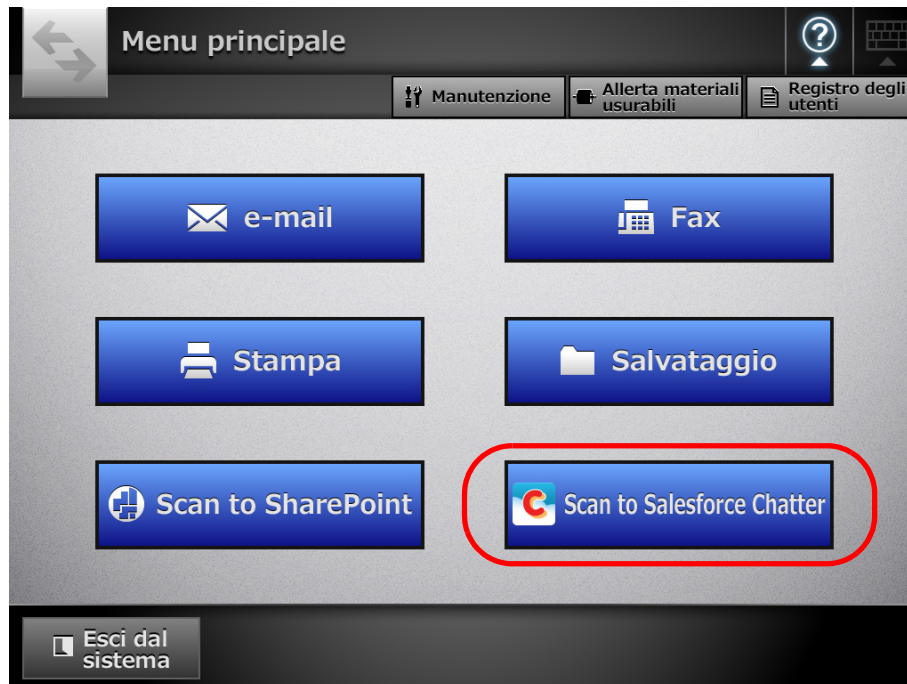

⇒ Si visualizza la finestra [Autenticazione di Salesforce].

Quando sono soddisfatti i seguenti requisiti, l'autenticazione di Salesforce è eseguita con l'account Salesforce usato in precedenza e si visualizza la finestra [Scan to Salesforce Chatter]:

- si è eseguito l'accesso con un account diverso dall'account ospite;
- la password è impostata per la memorizzazione.

2. Inserire un nome dell'utente e una password per accedere a Salesforce. Quando si accede allo scanner con un account diverso dall'account ospite, selezionare se memorizzare la password.



The screenshot shows a dialog box titled "Autenticazione di Salesforce". It contains four input fields: "Nome utente" (User Name), "Password", "Token di protezione" (Protection Token), and "Memorizzare la password?" (Remember password?). The "Nome utente" field has a dropdown arrow on its right side. Below the "Memorizzare la password?" field is a dropdown menu with "Sì" (Yes) selected. At the bottom of the dialog are two buttons: "Annulla" (Cancel) and "OK".



Se si è eseguito l'accesso a Salesforce in precedenza, è possibile selezionare il nome dell'utente dalla finestra [Lista degli account] visualizzata premendo

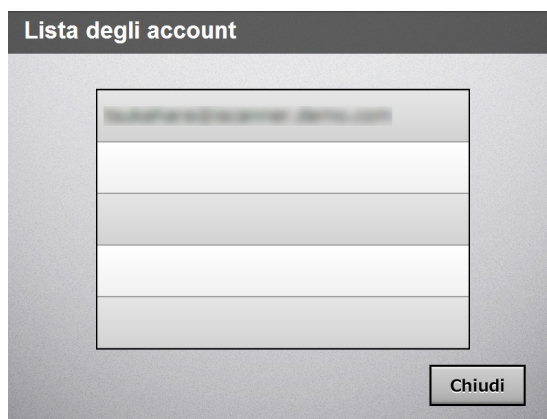

The screenshot shows a dialog box titled "Lista degli account". It contains a list of account names, with the first one selected. Below the list is a "Chiudi" (Close) button.



### 3. Premere il tasto [OK].

⇒ Si visualizza la finestra [Scan to Salesforce Chatter].

Scan to Salesforce Chatter

Nome utente

Modalità

Invio messaggio

Inviato a

Nome file

Annulla Impostazioni di scansione Default Visualizzatore di scansione Attivo Scandisci



Per modificare le impostazioni di scansione, premere  per [Impostazioni di scansione]. Per dettagli consultare la Guida dell'operatore di ScanSnap N1800.

4. Premere  per [Modalità] e selezionare una modalità per l'invio dei dati scanditi.

- Per [Invio a Chatter] selezionare se inviare un messaggio in [Invio messaggio]. Per inviare un messaggio, premere  e inserire un messaggio nella finestra [Informazioni Chatter].



**Informazioni Chatter**

Messaggio

Descrizione

Annulla OK

- Per [Invio come allegato] non è possibile inviare messaggi.

5. Premere  per [Inviato a].

⇒ Si visualizza la finestra [Selezione di una destinazione].

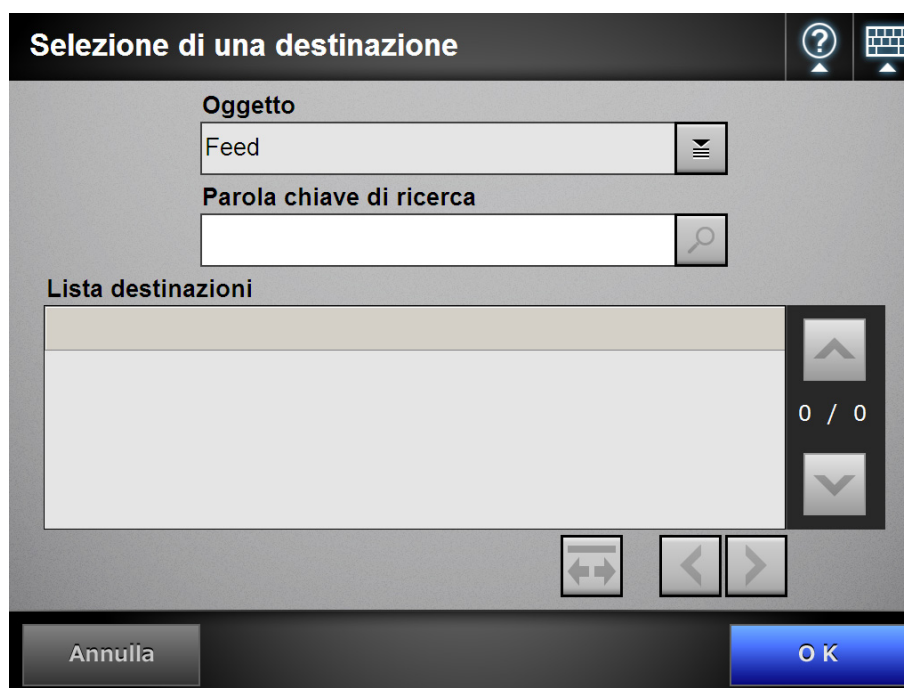

**Selezione di una destinazione**

Oggetto

Feed

Parola chiave di ricerca

Lista destinazioni

Annulla OK

**6. Premere  per [Oggetto].**

⇒ Si visualizza la finestra [Selezione dell'oggetto].



**7. Selezionare un oggetto per la destinazione.**

⇒ In [Lista destinazioni] nella finestra [Selezione di una destinazione] si visualizza una lista di destinazioni a seconda dell'oggetto selezionato.

**8. Selezionare una destinazione in [Lista destinazioni] e premere il tasto [OK].**



Per filtrare le destinazioni da visualizzare nella lista, inserire una stringa di ricerca in [Parola chiave di ricerca] e premere . Si visualizzano le destinazioni contenenti la stringa di ricerca.

⇒ La destinazione selezionata si visualizza in [Inviato a].

**9. In [Nome file] inserire un nome di file per i dati scanditi da inviare in Salesforce Chatter.**



- I seguenti nomi di file non possono essere usati:
  - CON
  - PRN
  - AUX
  - CLOCK\$
  - NUL
  - COM0 - COM9
  - LPT0 - LPT9
- I seguenti simboli non possono essere usati:  
 \ / \* " : < > ? |



È possibile selezionare un formato del nome del file predefinito nella finestra [Nome file] visualizzata premendo  per [Nome file].

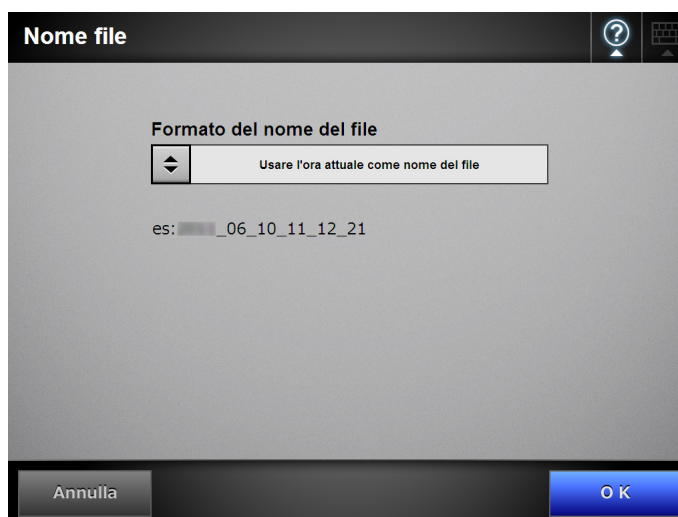

**10. Premere il tasto [Scandisci].**

**Quando [Visualizzatore di scansione] è impostato su [Disattivo], premere il tasto [Scandisci&Invia].**

⇒ La scansione si avvia.

⇒ Le procedure da seguire dopo la scansione o per la visualizzazione dei dati scanditi sono le medesime dell'invio dei dati via e-mail o del salvataggio dei dati in una cartella. Per dettagli consultare la Guida dell'operatore di ScanSnap N1800.

**11. Una volta completata l'operazione di invio, si visualizza nuovamente la schermata [Menu principale] o [Menu di scelta rapida].**



---

## **ScanSnap N1800 Network Scanner**

### **Guida dell'utente del componente aggiuntivo di Salesforce Chatter**

**P3PC-3812-01ALZ0**

**Pubblicato a giugno 2011**

**Pubblicato da PFU LIMITED**

---

- I contenuti di questo manuale sono soggetti a modifiche senza preavviso.
- PFU LIMITED non si assume alcuna responsabilità per danni causati dall'uso di questo prodotto né per qualsiasi altro reclamo da parte di terzi.
- La copia in parte o in toto di questo manuale e la copia delle applicazioni dello scanner sono proibite sulla base della legge per il copyright.