

ScanSnap N1800 Ağ Tarayıcısı

Google Dokümanlar Eklentisi Kullanıcı Kılavuzu

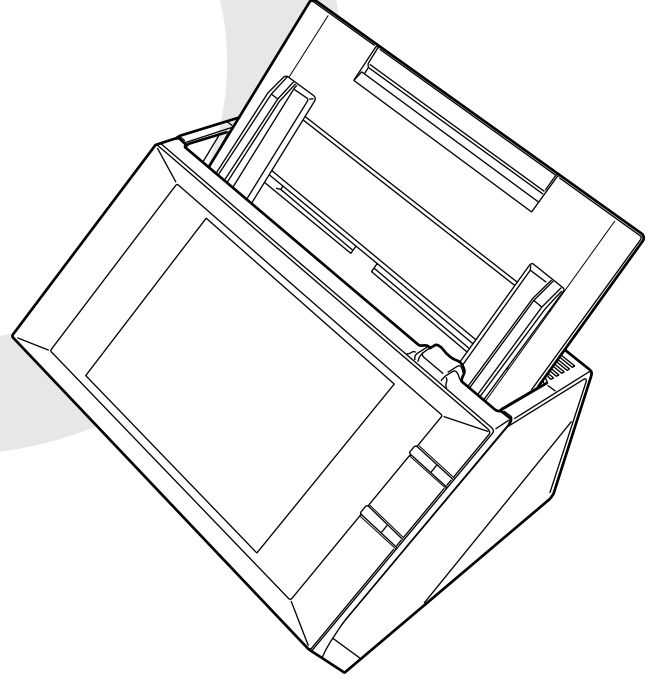

İçindekiler

Giriş	4
■ Bu Kılavuz Hakkında	4
■ Yardım'ı Açma	5
Bölüm 1 Genel Bakış	6
1.1 Google Dokümanlar Eklentisi'nin Özellikleri	7
1.2 Sistem Gereksinimleri	8
Bölüm 2 Yükleme/Kaldırma	10
2.1 Google Dokümanlar Eklentisi'nin Yüklenmesi	11
2.2 Google Dokümanlar Eklentisi'nin Kaldırılması	13
Bölüm 3 Devamlı Kullanıcı İşlemleri	14
3.1 Taranan Verinin Google Dokümanlara Kaydedilmesi ...	15



Giriş

Google Dokümanlar Eklentisi'ni kullandığınız için teşekkür ederiz.

Bu kılavuz yöneticilere ve devamlı kullanıcılara Google Dokümanlar Eklentisi'ni genel olarak tanıtır ve Google Dokümanlar Eklentisi'nin kurulumu, kaldırımı ve işlemleri ile ilgili gerekli talimatları içerir. Bu kılavuzun Google Dokümanlar Eklentisi'ni kullanmak için gereken yararlı bilgileri size sunacağını umuyoruz.

Ticari Markalar

Google ve Google Dokümanlar, Google Inc. şirketinin tescilli ticari markaları veya ticari markalarıdır.

ScanSnap ve ScanSnap logosu, PFU LIMITED'ın Japonya'daki tescilli ticari markaları veya ticari markalarıdır.

Üretici Firma

PFU LIMITED

International Sales Dept., Imaging Business Division, Products Group Solid Square East Tower, 580 Horikawa-cho, Saiwai-ku, Kawasaki-shi Kanagawa 212-8563, Japonya
Telefon: (81-44) 540-4538

© PFU LIMITED 2011

■ Bu Kılavuz Hakkında

Bu Kılavuzda Kullanılan Semboller



Bu kılavuzda aşağıdaki semboller kullanılmaktadır:



Bu sembol işletmenlere özellikle önemli olan bilgiyi işaret eder. Bu bilgiyi mutlaka okuyun.

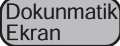
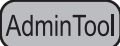

Bu sembol işletmenlere işlemlerle ilgili yardımcı önerileri işaret eder.

Admin	<p>Bu sembol yönetici işlemleri ile ilgili bilgiyi göstermek için kullanılır. Her bir işlem yöntemi aşağıdaki sembollerle gösterilir:</p> <ul style="list-style-type: none"> ●  LCD dokunmatik ekran aracılığıyla işlem yapan yönetici ●  Network Scanner Admin Tool'u kullanarak ağ arayüzü aracılığıyla işlem yapan yönetici ●  Scanner Central Admin Console'u kullanarak ağ arayüzü aracılığıyla işlem yapan yönetici
Kullanıcı	Bu sembol devamlı kullanıcı işlemleri ile ilgili bilgiyi göstermek için kullanılır.

Bu Kılavuzdaki Ekran Örnekleri

Bu kılavuzdaki ekran örnekleri ürün geliştirmesine bağlı olarak haber verilmeksizin değişime tabidir.

İşletim yöntemine bağlı olarak asıl görüntülenen ekran ve işlemler farklılık gösterebilir. Asıl görüntülenen ekran bu kılavuzdaki ekran örneklerinden farklıysa, asıl görüntülenen ekranı takip ederek işleme devam edin.

Bu Kılavuzda Kullanılan Kısaltmalar

Bu kılavuzda aşağıdaki kısaltmalar kullanılmaktadır:

Kısaltma	Ad
Google Dokümanlar	Google Dokümanlar™
Admin Tool	Network Scanner Admin Tool
Central Admin Console	Scanner Central Admin Console
Tarayıcı	ScanSnap N1800

■ Yardım'ı Açma

İşlem sırasında görüntülenen pencere veya iletişim kutusunda [Yardım] tuşu mevcutsa, bu tuşa basarak Yardım'ı açabilirsiniz.

Yardım dosyası ekranlardaki öğeler ile ilgili bilgi içerir ve bir mesajla karşılaştığınızda yapmanız gerekenleri açıklar.

Dokunmatik ekranda Yardım ekran tuşu  olarak görüntülenir.

Bölüm 1

Genel Bakış

Admin

Kullanıcı

Bu bölümde Google Dokümanlar Eklentisi genel olarak anlatılır.

1.1 Google Dokümanlar Eklentisi'nin Özellikleri	7
1.2 Sistem Gereksinimleri	8

1.1 Google Dokümanlar Eklentisi'nin Özellikleri

Google Dokümanlar Eklentisi, Google Dokümanlar ile bağlantı kurulması ve taranan verinin Google Dokümanlar'a kaydedilmesi için kullanılan bir uygulamadır. Taranan veriyi Google Dokümanlar'a kaydettiğiniz zaman, herhangi bir web tarayıcısını kullanarak Google Dokümanlar'da oturum açabilir ve taranan veriye istediğiniz yerden istediğiniz zaman ulaşabilirsiniz.

Google Dokümanlar Eklentisi'nin nasıl yüklenmesi ve kaldırılması gerektiği ile ilgili ayrıntılar için bkz. "[Bölüm 2 Yükleme/Kaldırma](#)" (sayfa 10).

Google Dokümanlar Eklentisi için aşağıdakiler kullanıcı bilgisi olarak kabul edilir.

- [Google Dokümanlar™ Kimlik Doğrulama] penceresinde Google Dokümanlar kimlik doğrulaması için kullanılan e-posta adresi ve parolası
- Hesapların listesi (en fazla beş tane e-posta adresi)
- Taranan veriyi kaydetmek için hedef koleksiyon
- Tarama ayarları
- Parolanın hatırlanıp hatırlanmaması ayarı

Tarayıcı kullanıcı bilgisi yedeklendiği ve geri yüklendiği zaman, bu bilgiler de yedeklenip, geri yüklenir.

Kullanıcı bilgisinin nasıl yedekleneceği veya geri yükleneceği ile ilgili ayrıntılar için, ScanSnap N1800'ün İşletmen Kılavuzu'na bakınız.

1.2 Sistem Gereksinimleri

Google Dokümanlar Eklentisi aşağıdaki şartlarda çalışır:

Tarayıcı	Sistem Sürümü
ScanSnap N1800	ss001 01.01.01.0046 veya ilerisi

Google Dokümanlar'a kaydetme işleminin gerçekleştirilmesi için Internet bağlantısı gerekmektedir.

Ayrıca, önceden bir Google hesabı da oluşturulmalıdır.



Bölüm 2

Yükleme/Kaldırma Admin

Bu bölümde Google Dokümanlar Eklentisi'nin nasıl yükleneceği ve kaldırılacağı anlatılır. ScanSnap N1800'ün işlemleri ile ilgili ayrıntılar için, kullanmakta olduğunuz tarayıcı modelinin İşletmen Kılavuzu'na bakınız.

2.1 Google Dokümanlar Eklentisi'nin Yükleneşi	11
2.2 Google Dokümanlar Eklentisi'nin Kaldırılması	13

2.1 Google Dokümanlar Eklentisi'nin Yüklenmesi

AdminTool

Central Admin
Console

[Eklenti Yazılımı] penceresindeki "NetScanner_ScanToGoogleDocs_1.1.1"i seçip, [Kur] düğmesine basarak Google Dokümanlar Eklentisi'ni yükleyebilirsiniz.



Yüklenecek dosyanın adında bulunan "1.1.1" sürümü belirtir.
Google Dokümanlar Eklentisi için yeni bir dosya sağlanırsa, sürüm değişebilir.

Google Dokümanlar Eklentisi yüklendiği zaman, "ScanToGoogleDocs" listede gösterilir.

2.1 Google Dokümanlar Eklentisi'nin Yüklenmesi



Eklenti ayarları dosyasını yapılandırmanıza veya klavyenin gösterilip gösterilmeyeceğini ayarlamanıza gerek yoktur.
[Ekran üstü klavyesini göster] ayarına bağlı olmaksızın klavye gösterilebilir.

Devamlı kullanıcıların [Ana Menü] ve [İş menüsü] ekranlarında [Scan to Google Dokümanlar™] ekran tuşu görüntülenir.

Örnek: [Ana Menü] ekranında ekran tuşu aşağıdaki şekilde gösterilir.



2.2 Google Dokümanlar Eklentisi'nin Kaldırılması

AdminTool Central Admin Console

[Eklenti Yazılımı] ekranındaki "ScanToGoogleDocs" seçilerek ve ardından [Kaldır] ekran tuşuna basılarak Google Dokümanlar Eklentisi kaldırılabilir.

Eklenti	Sürüm	Ekran üstü klavyesini göster
ScanToGoogleDocs	1.1.3	Açık

Kaldır Hepsini kaldır

Yüklenecek eklentiyi belirle. Gözet... Kur

Eklenti ayarları dosyasını belirle. Gözet... Yükle

Ekran üstü klavyesini göster Açık Kapalı Ayarla

Google Dokümanlar Eklentisi kaldırıldığı zaman, "ScanToGoogleDocs" listeden silinir. Ancak Google Dokümanlar Eklentisi kullanıcı bilgisi silinmez.

Bölüm 3

Devamlı Kullanıcı İşlemleri Kullanıcı

Bu bölümde Google Dokümanlar Eklentisi yüklendikten sonra yapılabilecek devamlı kullanıcı işlemleri anlatılır.
ScanSnap N1800'ün işlemleri ile ilgili ayrıntılar için, kullanmakta olduğunuz tarayıcı modelinin İşletmen Kılavuzu'na bakınız.

3.1 Taranan Verinin Google Dokümanlara Kaydedilmesi..... 15

3.1 Taranan Verinin Google Dokümanlara Kaydedilmesi

Taranan veri Google Dokümanlar'a aşağıda anlatıldığı şekilde kaydedilir.

1. [Ana Menü] veya [İş menüsü] ekranındaki [Scan to Google Dokümanlar™] ekran tuşuna basın.





⇒ [Google Dokümanlar™ Kimlik Doğrulama] ekranı görünür.

Aşağıdaki şartlar yerine getirildiği zaman, daha önce kullanılmış Google hesabı için Google kimlik doğrulaması uygulanır ve [Scan to Google Dokümanlar™] ekranı görünür.

- Misafir hesabı dışında kalan bir hesap ile oturum açmışsanız
- Parola hatırlanması üzere ayarlanmışsa

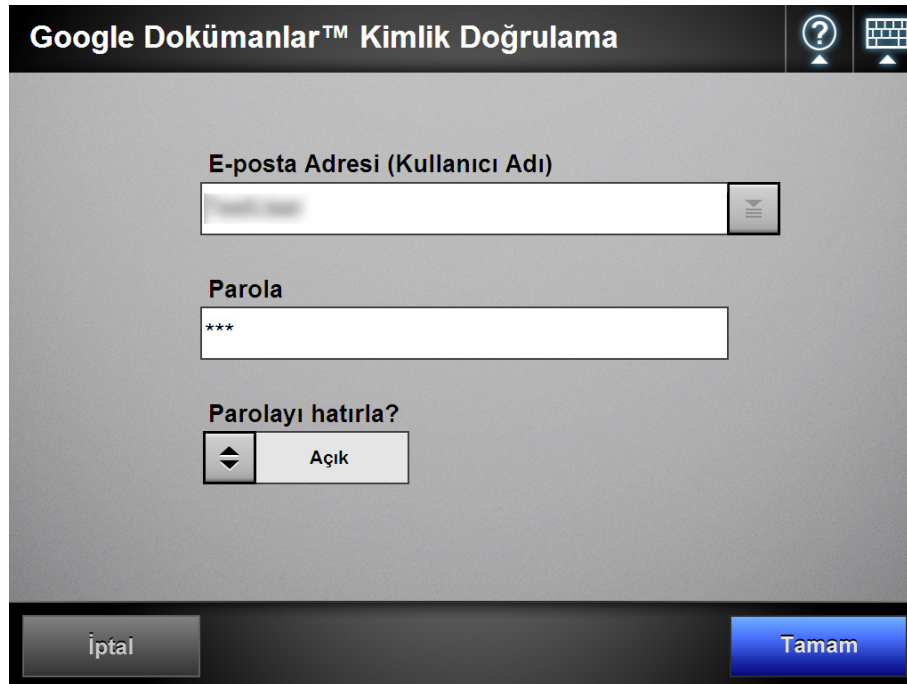
2. Google Dokümanlar'da oturum açmak için bir e-posta adresi (kullanıcı adı) ve parola girin, ve parolanın hatırlanıp hatırlanmayacağını belirtin.



Daha önce Google Dokümanlar'da oturum açtıysanız,  ekran tuşuna basınca görüntülenen [Hesap Listesi] ekranında daha önce kullanılmış e-posta adresini (kullanıcı adı) seçebilirsiniz.

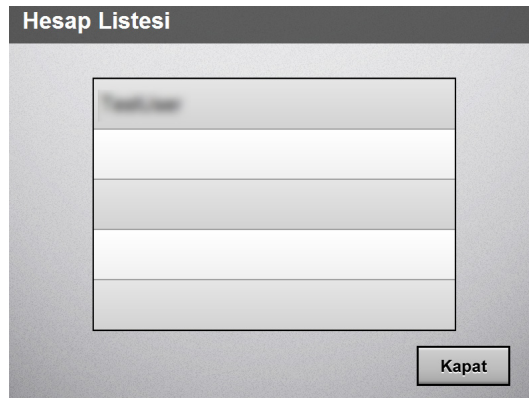

3. [Tamam] ekran tuşuna basın.

⇒ [Scan to Google Dokümanlar™] ekranı görünür.

Scan to Google Dokümanlar™

E-posta Adresi (Kullanıcı Adı)

Kaydet

Dosya adı

İptal Tarama Ayarları Varsayılan Tarama Görüntüleyicisi Açık Tara



Tarama ayarlarını değiştirmek için [Tarama Ayarları] ekran tuşuna basın. Ayrıntılar için ScanSnap N1800 İşletmen Kılavuzu'na bakınız. Tarama ayarı olarak çıktı dosyası biçimi PDF olarak sabitlenmiştir.

4. [Kaydet] için [Kaydet] ekran tuşuna basın.

⇒ [Kaydet] ekranı görünür.

Kaydet

Kaydetme hedefini seç : Ana Sayfa

Ana Sayfa'ya kaydet.

İptal Tamam

5. **Taranan veriyi kaydetmek için bir hedef seçin. Taranan veriyi bir koleksiyona kaydetmek için, ağaçtan bir koleksiyon seçin.**
6. **[Tamam] ekran tuşuna basın.**
⇒ [Scan to Google Dokümanlar™] ekranı tekrar görünür.
7. **[Dosya adı] bölümüne Google Dokümanlar'a kaydedilecek taranan veri için bir dosya adı girin.**



- Aşağıdaki dosya adları kullanılamaz:

- CON
- PRN
- AUX
- CLOCK\$
- NUL
- COM0 - COM9
- LPT0 - LPT9

- Aşağıdaki simgeler kullanılamaz:

\ / * " : < > ? |



[Dosya adı]  ekran tuşuna bastığınız zaman görüntülenen [Dosya adı] ekranında bir varsayılan dosya adı biçimi seçilebilir.

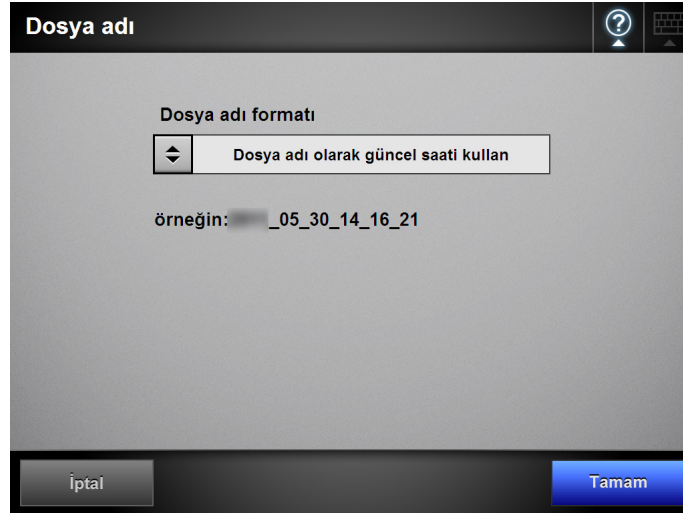

8. **[Tara] ekran tuşuna basın.**
[Tarama Görüntüleyicisi] [Kapalı] olduğu zaman, [Tara ve Kaydet] ekran tuşuna basın.
⇒ Tarama başlar.
⇒ Taramadan sonra veya taranan veriyi görüntülemek için gerçekleştirilecek işlemler, taranan veri e-posta ile gönderildiği veya bir klasöre kaydedildiği zaman gerçekleştirilen işlemler ile aynıdır. Ayrıntılar için ScanSnap N1800 İşletmen Kılavuzu'na bakınız.
9. **Kaydetme işlemi tamamlandığı zaman [Ana Menü] veya [İş menüsü] ekranı tekrar görüntülenir.**



ScanSnap N1800 Ađ Tarayıcısı

Google Dokümanlar Eklentisi Kullanıcı Kılavuzu

P3PC-3772-01TRZ0

Basım tarihi: Haziran 2011

Basım sorumlusu: PFU LIMITED

-
- Bu kılavuzun içeriđi haber verilmeksizin deđişime tabidir.
 - PFU LIMITED. bu tarayıcının kullanımından dođacak olan arızı veya dolaylı zararlardan ve üçüncü şahıs hak taleplerinden hiçbir şekilde sorumlu deđildir.
 - Bu kılavuzun içeriđinin tamamının veya bir bölümünün ve tarayıcı uygulamalarının kopyalanması telif hakkı yasası geređince yasaktır.