

ScanSnap

Handbuch: Erste Schritte (Windows)

Inhalt

Über dieses Handbuch.....	8
Sicherheitshinweise	9
Handbücher	10
Warenzeichen	13
Hersteller	15
In diesem Handbuch verwendete Symbole	16
Pfeilsymbole in diesem Handbuch.....	17
In diesem Handbuch verwendete Bildschirmbilder.....	18
In diesem Handbuch verwendete Abkürzungen	19
Einrichtung des ScanSnap.....	21
Systemanforderungen	22
Einrichten des iX1600 / iX1500 / iX1400.....	24
Packungsliste für den iX1600 / iX1500 / iX1400	30
Einrichten des iX1300.....	31
Packungsliste für den iX1300	35
Einrichten des iX500	36
Einrichten des iX100	39
Packungsliste für den iX100	43
Einrichten des SV600.....	44
Packungsliste für den SV600.....	48
Einrichten des S1300i.....	49
Packungsliste für den S1300i	52
Einrichten des S1100i.....	53
Packungsliste für den S1100i	56
Verbinden des ScanSnap mit einem Mobilgerät oder dem ScanSnap Cloud-Server (iX1600 / iX1500 / iX1300 / iX500 / iX100).....	57
ScanSnap Überblick.....	59
Was Sie mit dem ScanSnap machen können	60
Was Sie mit dem iX1600 / iX1500 / iX1400 machen können	61
Was Sie mit dem iX1300 machen können	64
Was Sie mit dem iX500 machen können	68
Was Sie mit dem iX100 machen können	70
Was Sie mit dem SV600 machen können.....	73
Was Sie mit dem S1300i machen können	77
Was Sie mit dem S1100i machen können	78
Bauteile und Funktionen	81
Teile und Funktionen des iX1600 / iX1500 / iX1400	82
Teile und Funktionen des iX1300	85
Teile und Funktionen des iX500.....	88
Teile und Funktionen des iX100.....	91
Teile und Funktionen des SV600	94
Teile und Funktionen des S1300i	97
Teile und Funktionen des S1100i	99
Aufladen des Akkus (iX100)	101
Überblick über die Software des ScanSnap	103
ScanSnap Manager Symbol	104
Rechtsklick-Menü	105

ScanSnap Setup Fenster	107
Ein- und Ausschalten des ScanSnap	109
Einschalten des ScanSnap.....	110
Ausschalten des ScanSnap.....	115
Startmodus (iX1600 / iX1500 / iX1300)	118
Energiesparmodus.....	120
Automatisches Ausschalten (iX1600 / iX1500 / iX1400 / iX1300 / iX500 / iX100 / SV600 / S1300i).....	121
Überprüfen der verbleibenden Akkuleistung (iX100)	124
Bildschirme und Funktionen am Touchpanel (iX1600 / iX1500)	125
Bildschirme auf dem Touchpanel (iX1600 / iX1500).....	126
Eingeben von Zeichen auf dem Touchpanel (iX1600 / iX1500).....	131
Prüfen der Benachrichtigung auf dem Touchpanel (iX1600 / iX1500).....	132
Anbringen der Quittungsführung (iX1600 / iX1500 / iX1400)	133
Verbinden des ScanSnap über WLAN (iX1600 / iX1500).....	137
Vorbereitung für das Verbinden des ScanSnap über WLAN (iX1600 / iX1500)	138
Verbinden des ScanSnap mit einem WLAN (iX1600 / iX1500)	139
Verbinden des ScanSnap mithilfe von ScanSnap Wireless Setup Tool mit einem Wireless Access Point (iX1600 / iX1500).....	140
Verbinden des ScanSnap mit einem Wireless Access Point über den Touchpanel (iX1600 / iX1500)	141
Verbinden des ScanSnap über WLAN mit einem Computer oder Mobilgerät (iX1600 / iX1500)	144
Verbinden des ScanSnap mit einem Computer im Access Point-Verbindungsmodus (iX1600 / iX1500)..	145
Verbinden des ScanSnap mit einem Mobilgerät im Access Point-Verbindungsmodus (iX1600 / iX1500)..	147
Direktes Verbinden des ScanSnap mit einem Computer im Direktverbindungsmodus (iX1600 / iX1500)..	148
Verbinden des ScanSnap mit einem Mobilgerät im Direktverbindungsmodus (iX1600 / iX1500)	150
Verbinden des ScanSnap über WLAN (iX1300 / iX500 / iX100).....	151
Vorbereitung für das Verbinden des ScanSnap über WLAN (iX1300 / iX500 / iX100)	152
Verbinden des ScanSnap mit einem WLAN (iX1300 / iX500 / iX100)	153
Verbinden des ScanSnap über WLAN mit einem Computer oder Mobilgerät (iX1300 / iX100)	154
Verbinden des ScanSnap mit einem Computer im Access Point-Verbindungsmodus (iX1300 / iX100) ...	155
Verbinden des ScanSnap mit einem Mobilgerät im Access Point-Verbindungsmodus (iX1300 / iX100)...	157
Direktes Verbinden des ScanSnap mit einem Computer im Direktverbindungsmodus (iX1300 / iX100)...	158
Verbinden des ScanSnap mit einem Mobilgerät im Direkt-Verbindungsmodus (iX1300 / iX100).....	160
Verbinden des ScanSnap über WLAN mit einem Computer oder Mobilgerät (iX500).....	161
Verbinden des ScanSnap mit einem Computer (iX500).....	162
Verbinden des ScanSnap mit einem Mobilgerät (iX500).....	164
Erneute Verbindungsherstellung mit einem Wireless Access Point über die ScanSnap WPS-Taste (iX1300 / iX500 / iX100).....	165
Drahtloseinstellungen für den ScanSnap (iX1600 / iX1500).....	168
Registrieren eines Zertifikats/Überprüfen der WLAN-Einstellungen (iX1600 / iX1500)	169
Registrieren eines Client-Zertifikats oder CA-Zertifikats (iX1600 / iX1500)	170
Überprüfen der WLAN-Einstellungen (iX1600 / iX1500).....	171
Prüfen der IP-Adresse des ScanSnap (iX1600 / iX1500).....	172
Prüfen des DNS-Servers des ScanSnap (iX1600 / iX1500).....	173
Prüfen der MAC-Adresse des ScanSnap (iX1600 / iX1500).....	174
Ändern der WLAN-Verbindungsmethode (iX1600 / iX1500)	175
Erneutes Verbinden des ScanSnap mit einem anderen Wireless Access Point (iX1600 / iX1500)	176
Ändern der Verbindungsmethode von Access-Point-Verbindung zu Direktverbindung (iX1600 / iX1500)	178
Ändern der Verbindungsmethode von Direktverbindung zu Access-Point-Verbindung (iX1600 / iX1500)	179
Ändern der Frequenz für das Verbinden des ScanSnap (iX1600 / iX1500).....	181
Ausschalten der WLAN-Verbindung (iX1600 / iX1500).....	182
Überprüfen der WLAN-Einstellungen (iX1600 / iX1500).....	183
Access Point-Verbindungseinstellungen (iX1600 / iX1500)	184

Authentifizieren eines Wireless Access Point mit einem Client-Zertifikat (iX1600 / iX1500).....	185
Authentifizieren eines Wireless Access Point mit einem Benutzernamen und einem Kennwort (iX1600 / iX1500).....	186
Authentifizieren eines Wireless Access Point mit einer externen ID (iX1600 / iX1500).....	187
Festlegen einer IP-Adresse für den ScanSnap (iX1600 / iX1500).....	188
Verwenden eines DNS-Servers für die Internetverbindung (iX1600 / iX1500).....	190
Verwenden eines Proxy Servers für die Internetverbindung (iX1600 / iX1500).....	191
Austauschen eines verbundenen Computers gegen einen Computer, den Sie mit dem ScanSnap (iX1600 / iX1500) verbinden möchten	192
Festlegen des auf dem Touchpanel angezeigten Benutzernamens (iX1600 / iX1500).....	193
Austauschen eines verbundenen Computers gegen einen Computer, den Sie ausgehend vom Touchpanel mit dem ScanSnap (iX1600 / iX1500) verbinden möchten	195
Problembeseitigung, wenn keine Verbindung mit dem ScanSnap hergestellt werden kann (iX1600 / iX1500)...	198
Überprüfen, ob ein anderer Computer mit dem ScanSnap verbunden ist(iX1600 / iX1500)	199
Überprüfen, ob eine Einstellung für ScanSnap geändert wurde oder nicht (iX1600 / iX1500).....	200
Scannen von Dokumenten.....	202
Scannen von Dokumenten mit iX1600 / iX1500 / iX1400	203
Zu scannende Dokumente (iX1600 / iX1500 / iX1400)	204
Scannen von Dokumenten (iX1600 / iX1500 / iX1400)	208
Scannen von langen Seiten (iX1600 / iX1500 / iX1400).....	214
Dokumente verschiedener Breite und Länge in einem Stapel scannen (iX1600 / iX1500 / iX1400).....	218
Scannen von kleinen Dokumenten wie Quittungen in einem Arbeitsgang (iX1600 / iX1500 / iX1400)	224
Scannen von Dokumenten größer als A4 oder Letter (iX1600 / iX1500 / iX1400).....	228
Scannen von Dokumenten wie Fotos oder Zeitungsausschnitten (iX1600 / iX1500 / iX1400).....	232
Scannen von Dokumenten mit dem iX1300	236
Zwei Scanmethoden für iX1300	237
Dokumente für das Scannen (iX1300)	239
Scannen von Dokumenten (iX1300)	243
Scannen von Dokumenten in mehreren Gruppen zum Erstellen eines einzelnen Scanbilds (iX1300)	251
Scannen langer Seiten (iX1300)	259
Dokumente verschiedener Breite und Länge in einem Stapel scannen (iX1300).....	265
Scannen von Dokumenten größer als A4 oder Letter durch direktes Einführen in den ScanSnap (iX1300).....	272
Scannen von Dokumenten größer als A4 oder Letter mit dem Trägerblatt (iX1300).....	277
Scannen von Dokumenten wie Fotos oder Zeitungsausschnitten (iX1300).....	283
Scannen von Broschüren oder Dokumenten mit überlappenden Bereichen wie Umschlägen (iX1300) ...	288
Ein gestautes Dokument aus dem iX1300 entfernen.....	292
Scannen von Dokumenten mit dem iX500	295
Dokumente für das Scannen (iX500)	296
Scannen von Dokumenten (iX500).....	300
Scannen langer Seiten (iX500)	306
Dokumente verschiedener Breite und Länge in einem Stapel scannen (iX500).....	310
Scannen von Dokumenten größer als A4 oder Letter (iX500).....	316
Scannen von Dokumenten wie Fotos oder Zeitungsausschnitten (iX500)	320
Scannen von Dokumenten mit dem iX100	324
Dokumente für das Scannen (iX100)	325
Scannen von Dokumenten (iX100).....	329
Scannen von Dokumenten, indem gleichzeitig zwei Dokumente eingelegt werden oder indem das nächste Dokument eingelegt wird, während das derzeitige gerade gescannt wird (iX100).....	334
Scannen von Dokumenten größer als A4 oder Letter durch direktes Einlegen in den ScanSnap (iX100).	341
Scannen von Dokumenten größer als A4 oder Letter mit dem Trägerblatt (iX100)	346
Scannen von Dokumenten wie Fotos oder Zeitungsausschnitten (iX100)	351
Scannen von Dokumenten mit dem SV600	355
Dokumente für das Scannen (SV600).....	356
Platzieren von Dokumenten (SV600).....	357

Scannen von Dokumenten (SV600).....	360
Scannen von Büchern (SV600).....	365
Mehrere Dokumente gleichzeitig scannen (SV600).....	370
Bücher mit der Umblättererkennefunktion scannen (SV600).....	375
Scannen von Dokumenten mit dem Zeitmodus (SV600).....	379
Scannen von Dokumenten mit zwei mit dem Computer verbundenen ScanSnaps (SV600).....	382
Scannen von Dokumenten mit dem S1300i	383
Dokumente für das Scannen (S1300i)	384
Scannen von Dokumenten (S1300i)	386
Scannen langer Seiten (S1300i)	391
Dokumente verschiedener Breite und Länge in einem Stapel scannen (S1300i).....	395
Scannen von Dokumenten mit dem S1100i	400
Dokumente für das Scannen (S1100i)	401
Scannen von Dokumenten (S1100i)	405
Scannen von Dokumenten, indem gleichzeitig zwei Dokumente eingelegt werden oder indem das nächste Dokument eingelegt wird, während das derzeitige gerade gescannt wird (S1100i).....	410
Scannen von Dokumenten größer als A4 oder Letter durch direktes Einlegen in den ScanSnap (S1100i).....	417
Scannen von Dokumenten größer als A4 oder Letter mit dem Trägerblatt (S1100i).....	422
Scannen von Dokumenten wie Fotos oder Zeitungsausschnitten (S1100i).....	427
Was Sie mit der zugehörigen Software machen können	431
Was Sie mit ScanSnap Home machen können	432
Was Sie mit dem ScanSnap Organizer machen können.....	434
Grundlegender Bedienungsablauf von ScanSnap Organizer.....	435
Verwalten von Dateien.....	437
Dateien bearbeiten.....	439
Dateien verwenden	440
Was Sie mit dem CardMinder machen können.....	441
Grundlegender Bedienungsablauf von CardMinder.....	442
Verknüpfen von Kartendaten mit anderen Anwendungen	445
Kartendaten mit der Grundlegende Suche Symbolleiste suchen.....	446
Suchen von Kartendaten mit CardMinder Viewer	447
Eine Datei an Kartendaten anhängen	448
Nützliche Nutzungsoptionen	449
Verwalten von Papierdokumenten in Ordnern auf dem Computer mit ScanSnap Home.....	450
Verwalten von Papierdokumenten in Ordnern auf dem Computer mit ScanSnap Organizer	453
Speichern von Visitenkartendaten auf einem Computer mit ScanSnap Home	456
Visitenkarten mit CardMinder auf einem Computer speichern	459
Speichern von Quittungsdaten auf einem Computer	462
Erstellen eines Fotoalbums und Speichern des Albums auf dem Computer	465
Korrigieren gescannter Bilder (SV600)	468
Wenn ein Dokument gescannt wird (SV600).....	469
Mitgescannte Finger entfernen (wenn ein Dokument gescannt wird) (SV600)	470
Wenn ein Buch gescannt wird (SV600).....	474
Korrigieren verzogener Buchbilder (SV600).....	475
Aufteilen einer Doppelseite in zwei Bilder (SV600)	480
Mitgescannte Finger entfernen (wenn ein Buch gescannt wird) (SV600).....	483
Beim gleichzeitigen Scannen mehrerer Dokumente (SV600)	486
Korrektur der Ausrichtung des gescannten Bildes (SV600).....	487
Ändern des Zuschneidebereichs (SV600)	490
Hinzufügen der benötigten gescannten Bilder (SV600)	492
Löschen nicht benötigter gescannter Bilder (SV600).....	494

Deinstallieren von Software/Problembehebung während der Deinstallation	497
Finden von Problemlösungen	498
Wenn der erste Installationsversuch fehlgeschlagen ist.....	499
Wenn die Software zuvor installiert wurde	500
Deinstallieren der Software	501
Entfernen der Installationsinformationen	502
Neuinstallation der Software.....	503
Verbindung zum ScanSnap kann auch nach Abschluss der Installation nicht hergestellt werden (iX1600 / iX1500).....	504
Wenn das ScanSnap Manager Symbol nicht erscheint	505
Anzeigen des ScanSnap Manager Symbols	506
ScanSnap Manager wird nicht korrekt ausgeführt.....	507
Nicht benötigte Symbole aus dem Infobereich entfernen	508
Überprüfen der Verbindung zwischen dem ScanSnap und dem Computer	509
Überprüfen des ScanSnap Manager Funktionsstatus.....	510
Entfernen der Verbindungsinformationen des ScanSnap.....	513
Wenn die Software nicht installiert werden kann.....	515
Reinigung des ScanSnap.....	516
Reinigungsmaterialien	517
Reinigen des iX1600 / iX1500 / iX1400	518
Reinigen der Außenseite des iX1600 / iX1500 / iX1400.....	519
Reinigen der Innenseite des iX1600 / iX1500 / iX1400	520
Reinigen des iX1300	527
Reinigen der Außenseite des iX1300.....	528
Reinigen der Innenseite des iX1300	529
Reinigen des iX500	534
Reinigen der Außenseite des iX500.....	535
Reinigen der Innenseite des iX500	536
Reinigen des iX100	540
Reinigen der Außenseite des iX100.....	541
Reinigen der Innenseite des iX100	542
Reinigen des SV600.....	546
Reinigen des S1300i	547
Reinigen der Außenseite des S1300i.....	548
Reinigen der Innenseite des S1300i	549
Reinigen des S1100i	553
Reinigen der Außenseite des S1100i.....	554
Reinigen der Innenseite des S1100i	555
Reinigen des Trägerblatts (iX1600 / iX1500 / iX1400 / iX1300 / iX500 / iX100 / S1100i).....	558
Reinigen des Background Pad (SV600)	559
Verbrauchsmaterialien für den ScanSnap (iX1600 / iX1500 / iX1400 / iX1300 / iX500 / S1300i).....	560
Artikelnummern und Ersetzungszyklus der Verbrauchsmaterialien (iX1600 / iX1500 / iX1400 / iX1300 / iX500 / S1300i).....	561
Überprüfen des Verbrauchsmaterialstatus (iX1400 / iX1300 / iX500 / S1300i).....	563
Austauschen der Verbrauchsmaterialien beim iX1600 / iX1500 / iX1400	564
Austauschen der Verbrauchsmaterialien beim iX1300	572
Ersetzen der Papierseparations-Einheit (iX1300)	573
Ersetzen der Einzugsrolle (iX1300)	576
Austauschen der Verbrauchsmaterialien beim iX500	580

Austauschen der Verbrauchsmaterialien beim S1300i	587
Ersetzen der Papierseparations-Einheit (S1300i)	588
Ersetzen der Einzugsrolleneinheit (S1300i)	591
Anhang	596
Aktualisieren der Software	597
Aktualisieren der Firmware (iX1600 / iX1500)	598
Deinstallieren der Software	599
Teilnummer des Background Pad (SV600).....	601
Teilnummer des Trägerblatts (iX1600 / iX1500 / iX1400 / iX1300 / iX500 / iX100 / S1100i).....	602
Spezifikationen des ScanSnap	603
Technische Daten – iX1600 / iX1500 / iX1400	604
Spezifikationen für iX1300.....	606
Technische Daten – iX500	608
Technische Daten – iX100	610
Technische Daten – SV600.....	612
Technische Daten – S1300i	614
Technische Daten – S1100i	616
Wartung und Kundendienst	618

Über dieses Handbuch

- "Sicherheitshinweise" (Seite 9)
- "Handbücher" (Seite 10)
- "Warenzeichen" (Seite 13)
- "Hersteller" (Seite 15)
- "In diesem Handbuch verwendete Symbole" (Seite 16)
- "Pfeilsymbole in diesem Handbuch" (Seite 17)
- "In diesem Handbuch verwendete Bildschirmbilder" (Seite 18)
- "In diesem Handbuch verwendete Abkürzungen" (Seite 19)

Sicherheitshinweise

Das beiliegende "Sicherheitshinweise"-Handbuch enthält wichtige Informationen zum sicheren und korrekten Umgang mit dem ScanSnap. Lesen Sie dieses Handbuch sorgfältig, bevor Sie den ScanSnap verwenden.

Handbücher

Lesen Sie die folgenden Handbücher, um Fragen während der Benutzung von ScanSnap zu klären.



Vor dem Benutzen von ScanSnap

Handbuch	Beschreibung und Ort
Sicherheitshinweise	<p>Dieses Handbuch enthält Informationen zum sicheren Umgang mit dem ScanSnap. Lesen Sie dieses Handbuch, bevor Sie den ScanSnap verwenden.</p> <p>Dieses Handbuch ist in der Packung enthalten.</p> <p>Weiterhin kann dieses Handbuch nach der Installation der Software wie folgt aufgerufen werden:</p> <ul style="list-style-type: none"> ● Windows 11 Wählen Sie [Start]-Menü → [Alle Apps] → [ScanSnap Handbücher] → [Sicherheitshinweise]. ● Windows 10 Wählen Sie [Start] Menü → [ScanSnap Handbücher] → [Sicherheitshinweise].
Vorbereitung (*1)	<p>Dieses Handbuch erläutert die Schritte vom Öffnen der Packung des iX1300 bis zu seiner Überprüfung.</p> <p>Dieses Handbuch ist in der Packung enthalten.</p>
Willkommenshandbuch (*2)	<p>Dieses Handbuch erläutert den Ablauf der Einrichtung des ScanSnap.</p> <p>Dieses Handbuch ist in der Packung enthalten.</p>

*1: Im Lieferumfang von iX1300.



*2: Im Lieferumfang von iX1600/iX1500/iX1400/iX100/SV600/S1300i/S1100i.

Beim Bedienen des ScanSnap

Handbuch	Beschreibung und Ort
ScanSnap Handbuch: Erste Schritte (diese Anleitung)	<p>Dieses Handbuch beschreibt den Einrichtungsvorgang, die grundlegenden Bedienungen und Reinigungsvorgänge für den ScanSnap.</p>
ScanSnap Handbuch für den Scan-Profi	<p>Dieses Handbuch beschreibt Bedienvorgänge wie verschiedene Scan-Methoden und nützliche Anwendungen des ScanSnap.</p> <p>Sehen Sie diese Handbuch auf der folgenden Webseite ein.</p> <p>https://www.pfu.fujitsu.com/imaging/downloads/manual/advanced/win/de/topics/index.html</p>
ScanSnap Manager Hilfe	<p>Diese Hilfedatei beschreibt die Fenster, Betriebsprobleme und Problemlösungen sowie Meldungen von ScanSnap Manager.</p> <p>Die Hilfe kann über folgende Methoden aufgerufen werden:</p> <ul style="list-style-type: none"> ● Rechtsklicken Sie auf das ScanSnap Manager Symbol  im Infobereich ganz rechts in der Taskleiste, und wählen Sie im "Rechtsklick-Menü" (Seite 105) [Hilfe] → [Hilfe]. ● Klicken Sie auf die Hilfe Schaltfläche des ScanSnap Manager (. ● Drücken Sie auf die [F1] Taste Ihrer Tastatur, während ein Fenster angezeigt wird. ● Klicken Sie im angezeigten Fenster auf die [Hilfe] Schaltfläche.

Handbuch	Beschreibung und Ort
Hilfe für das ScanSnap Wireless Setup Tool	<p>Diese Hilfedatei beschreibt den Betrieb, Betriebsprobleme und Problemlösungen, Fenster sowie Meldungen von ScanSnap Wireless Setup Tool.</p> <p>Die Hilfe kann über folgende Methoden aufgerufen werden:</p> <ul style="list-style-type: none"> ● Drücken Sie auf die [F1] Taste Ihrer Tastatur, während ein Fenster angezeigt wird. ● Klicken Sie auf [Über diesen Bildschirm] oder [Über diese Meldung] auf jedem Bildschirm.



Beim Speichern gescannter Bilder auf ein Mobilgerät

Handbuch	Beschreibung und Ort
ScanSnap Handbuch: Erste Schritte (Mobilverbindung für iOS)	<p>Dieses Handbuch beschreibt Verfahren an iOS-Mobilgeräten beim Speichern gescannter Bilder auf das Mobilgerät.</p> <p>Dieses Handbuch kann über folgende Methode aufgerufen werden:</p> <ol style="list-style-type: none"> 1. Starten Sie ScanSnap Connect Application auf dem Mobilgerät. ⇒ Der [Dateiliste] Bildschirm erscheint. 2. Tippen Sie auf . ⇒ Der [Informationen] Bildschirm erscheint. 3. Tippen Sie auf die [Hilfe] Schaltfläche.
ScanSnap Handbuch: Erste Schritte (Mobilverbindung für Android)	<p>Dieses Handbuch beschreibt Verfahren an Android-Geräten beim Speichern gescannter Bilder auf dem Mobilgerät.</p> <p>Dieses Handbuch kann über folgende Methode aufgerufen werden:</p> <ol style="list-style-type: none"> 1. Starten Sie ScanSnap Connect Application auf dem Mobilgerät. ⇒ Der [Dateiliste] Bildschirm erscheint. 2. Tippen Sie auf . ⇒ Das Menü erscheint. 3. Tippen Sie auf [Hilfe].
Scan to Mobile Hilfe	<p>Diese Hilfe beschreibt Verfahren, Fenster und Meldungen von Scan to Mobile.</p> <p>Die Hilfe kann über folgende Methoden aufgerufen werden:</p> <ul style="list-style-type: none"> ● Das [Scan to Mobile] Symbol wird mit dem durch Klicken auf  im Infobereich ganz rechts in der Taskleiste aufgerufenen Menü angezeigt. Rechtsklicken Sie auf das [Scan to Mobile] Symbol und wählen Sie [Hilfe] aus dem erscheinenden Menü aus. ● Drücken Sie auf die [F1] Taste Ihrer Tastatur, während ein Fenster angezeigt wird. ● Klicken Sie im angezeigten Fenster auf die [Hilfe] Schaltfläche.

Beim Aktualisieren der Software

Handbuch	Beschreibung und Ort
ScanSnap Online Update Hilfe	<p>Diese Hilfe beschreibt Verfahren, Fenster und Meldungen von ScanSnap Online Update.</p> <p>Die Hilfe kann über folgende Methoden aufgerufen werden:</p> <ul style="list-style-type: none"> ● Drücken Sie auf die [F1] Taste Ihrer Tastatur, während ein Fenster angezeigt wird. ● Klicken Sie im angezeigten Fenster auf die Hilfe Schaltfläche.

Verwendung verwandter Anwendungen

Handbuch	Beschreibung und Ort
ScanSnap Home Hilfe	<p>Diese Hilfe-Datei erläutert die Bedienung, Probleme, die während des Betriebs auftreten können, und Lösungen für diese Probleme für ScanSnap Home, wenn es in Verbindung mit ScanSnap Manager verwendet wird.</p> <p>Sehen Sie diese Handbuch auf der folgenden Webseite ein.</p> <p>https://www.pfu.fujitsu.com/imaging/downloads/manual/ss_webhelpmgr/de/top/index.html</p>
ScanSnap Organizer Hilfe	<p>Diese Hilfe beschreibt Verfahren, Fenster und Meldungen von ScanSnap Organizer. Die Hilfe kann über folgende Methoden aufgerufen werden:</p> <ul style="list-style-type: none"> ● Klicken Sie auf die Hilfe Schaltfläche () für ScanSnap Organizer. ● Drücken Sie auf die [F1] Taste Ihrer Tastatur, während ein Fenster angezeigt wird. ● Klicken Sie im angezeigten Fenster auf die [Hilfe] Schaltfläche.
CardMinder Hilfe	<p>Diese Hilfe beschreibt Verfahren, Fenster und Meldungen von CardMinder. Die Hilfe kann über folgende Methoden aufgerufen werden:</p> <ul style="list-style-type: none"> ● Klicken Sie auf die Hilfe Schaltfläche () neben der Suchleiste. ● Drücken Sie auf die [F1] Taste Ihrer Tastatur, während ein Fenster angezeigt wird. ● Klicken Sie im angezeigten Fenster auf die [Hilfe] Schaltfläche.
ABBYY FineReader for ScanSnap Benutzerhandbuch	<p>Dieses Handbuch gibt einen Überblick und beschreibt Bedienungen von ABBYY FineReader for ScanSnap.</p> <p>Dieses Handbuch kann über folgende Methoden aufgerufen werden:</p> <ul style="list-style-type: none"> ● Drücken Sie auf die [F1] Taste Ihrer Tastatur, während ein Fenster angezeigt wird. ● Klicken Sie im angezeigten Fenster auf die [Hilfe] Schaltfläche.
Installieren für die PDF-Bearbeitung benötigter Software	<p>Dieses Handbuch beschreibt, wie die folgenden Anwendungen zum Erstellen, Bearbeiten, Verwalten und Nutzen elektronischer Dokumente im PDF-Format installiert werden.</p> <ul style="list-style-type: none"> ● Kofax Power PDF Standard ● Nuance Power PDF Standard <p>Sehen Sie dieses Handbuch auf der folgenden Webseite an.</p> <p>https://www.pfu.fujitsu.com/imaging/downloads/manual/install/de</p>

Warenzeichen

Microsoft, Windows, Excel, PowerPoint, Outlook, SharePoint, Internet Explorer und OneDrive sind Warenzeichen der Microsoft-Unternehmensgruppe.

Apple, App Store, das Apple-Logo, Mac, Mac OS, OS X, macOS, iPad, iPadOS, iPhoto, iPod touch und iTunes sind Warenzeichen von Apple Inc.

Kofax ist ein eingetragenes Warenzeichen oder Warenzeichen von Kofax Limited.

Adobe, Acrobat und Reader sind eingetragene Warenzeichen oder Warenzeichen von Adobe in den USA und/oder anderen Ländern.

Intel und Intel Core sind Marken der Intel Corporation oder ihrer Tochtergesellschaften in den USA und/oder anderen Ländern.

ABBYY™ FineReader™ Engine © ABBYY. OCR by ABBYY

ABBYY und FineReader sind Warenzeichen und in einigen Ländern auch eingetragene Warenzeichen von ABBYY Software Ltd.

Evernote ist ein Warenzeichen der Evernote Corporation.

Google, Android, Google Play, Google Drive, Google Chrome, Chrome OS und Chromebook sind Warenzeichen oder eingetragene Marken von Google LLC. Die Verwendung dieser eingetragenen Warenzeichen oder Warenzeichen obliegt Google Permissions.

Salesforce, das Salesforce Logo und Salesforce CRM sind eingetragene Warenzeichen oder Warenzeichen von Salesforce Inc. in den USA und/oder in anderen Ländern.

Wi-Fi, Wi-Fi Protected Setup und das Wi-Fi Protected Setup-Logo sind Warenzeichen der Wi-Fi Alliance.

Amazon ist ein Warenzeichen von Amazon.com, Inc. oder dessen Tochterunternehmen.

Für Benutzer des iX1600/iX1500

Zusätzlich zu der vom Produktentwickler (PFU Limited) erstellten Software enthält der ScanSnap weitere kostenlose Software, wie zum Beispiel Software, die unter GNU General Public License (GPL) oder GNU Lesser General Public License (LGPL) urheberrechtlich geschützt ist. Einzelheiten zu den Bedingungen der Lizenzen für Open Source-Software (OSS) finden Sie auf dem Bildschirm, der angezeigt wird, wenn Sie das Einstellungssymbol oben im Startbildschirm auf dem ScanSnap-Touchpanel drücken und dann [Scanner-Einstellungen] und [Lizenz] drücken.

Für Benutzer des iX1300/iX500

Zusätzlich zu der vom Produktentwickler (PFU Limited) erstellten Software enthält der ScanSnap weitere kostenlose Software, wie zum Beispiel Software, die unter GNU General Public License (GPL) oder GNU Lesser General Public License (LGPL) urheberrechtlich geschützt ist. Weitere Informationen zu den Lizenzbedingungen finden Sie im "Endbenutzer-Lizenzvertrag" (Dateiname: OSS_License.pdf) im Installationsordner von ScanSnap Home oder ScanSnap Manager.

Für Benutzer des iX100

Zusätzlich zu der vom Produktentwickler (PFU Limited) erstellten Software enthält der ScanSnap weitere von Dritten hergestellte kostenlose Software. Weitere Informationen zu den Lizenzbedingungen finden Sie im "Endbenutzer-Lizenzvertrag" (Dateiname: OSS_License.pdf) im Installationsordner von ScanSnap Home oder ScanSnap Manager.

ScanSnap, das ScanSnap-Logo, ScanSnap Home, ScanSnap Manager, ScanSnap Organizer, CardMinder, Rack2-Filer und Magic Desktop sind eingetragene Warenzeichen oder Warenzeichen von PFU Limited in Japan.

Andere Firmenamen und Produktbezeichnungen sind eingetragene Warenzeichen oder Warenzeichen der jeweiligen Firmen.

Hersteller

PFU Limited



YOKOHAMA i-MARK PLACE, 4-5 Minatomirai 4-chome, Nishi-ku, Yokohama-shi, Kanagawa
220-8567 Japan.

© PFU Limited 2020-2023

Regulatorisches Modell: P3770A/P3820A/P3805A

In diesem Handbuch verwendete Symbole

Die folgenden Symbole werden in diesem Handbuch verwendet, um mögliche Verletzungen des Benutzers oder umstehende Personen, bzw. Schäden am Gerät oder Eigentum des Benutzers zu vermeiden. Warnhinweise zeigen die Warnungsstufe und einem Hinweistext. Die folgende Tabelle führt die verwendeten Warnungsstufen und ihre Bedeutung auf.

Abkürzung	Beschreibung
 WARNUNG	Dieses Symbol weist den Benutzer darauf hin, dass durch eine nicht ordnungsgemäße Durchführung der Operation, Personen verletzt bzw. getötet werden können.
 ACHTUNG	Dieses Symbol weist den Benutzer darauf hin, dass durch eine nicht ordnungsgemäße Durchführung der Operation, Personen verletzt bzw. gefährdet oder der Scanner beschädigt werden können.

Pfeilsymbole in diesem Handbuch

Rechtspfeile (→) werden zur Verbindung von Symbolen und Operationen verwendet, die nacheinander ausgewählt werden sollen.

Beispiel: Wählen Sie aus dem [Start] Menü → [Computer].



In diesem Handbuch verwendete Bildschirmbilder



Die in diesem Handbuch verwendeten Bildschirmbilder beziehen sich auf die Verwendung des iX1600.

Bildschirmbilder von Microsoft werden mit Genehmigung von Microsoft Corporation vervielfältigt.

Je nach Betriebssystem können sich die angezeigten Fenster unterscheiden.

Symbol im Infobereich

Das ScanSnap Manager Symbol  wird in dem Menü angezeigt, das durch Klicken auf die  im Infobereich erscheint.

Um das ScanSnap Manager  stets im Infobereich anzuzeigen, ziehen Sie das Symbol  per DragDrop in den Infobereich.

Der Infobereich befindet sich rechts in der Taskleiste.

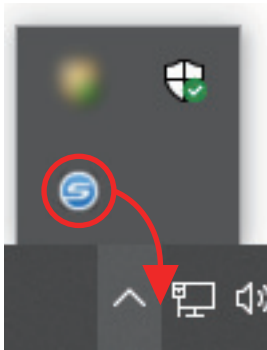

Das Handbuch geht von der Annahme aus, dass das ScanSnap Manager Symbol  immer im Infobereich angezeigt wird.

HINWEIS

Wird das ScanSnap Manager-Symbol  im Infobereich nicht angezeigt, starten Sie ScanSnap Manager. Starten Sie ScanSnap Manager wie folgt:

- Windows 11
Wählen Sie [Start]-Menü → [Alle Apps] → [ScanSnap Manager] → [ScanSnap Manager].
- Windows 10
Wählen Sie [Start] Menü → [ScanSnap Manager] → [ScanSnap Manager].

In diesem Handbuch verwendete Abkürzungen

Wird in diesem Handbuch auf ein ScanSnap-Modell Bezug genommen, wird der Teil "Farbbildscanner ScanSnap" ausgelassen.

Des Weiteren werden folgende Abkürzungen verwendet:

Verwendete Abkürzungen	Beschreibung
Windows 11	Windows® 11 Home Betriebssystem, Deutsche Version Windows® 11 Pro Betriebssystem, Deutsche Version Windows® 11 Enterprise Betriebssystem, Deutsche Version Windows® 11 Education Betriebssystem, Deutsche Version
Windows 10	Windows® 10 Home Betriebssystem, Deutsche Version Windows® 10 Pro Betriebssystem, Deutsche Version Windows® 10 Enterprise Betriebssystem, Deutsche Version Windows® 10 Enterprise LTSC 2019 Betriebssystem, Deutsche Version Windows® 10 Enterprise 2016 LTSC Betriebssystem, Deutsche Version Windows® 10 Education Betriebssystem, Deutsche Version
Windows	Windows 11 oder Windows 10
Microsoft Office	Microsoft® Office
Word	Microsoft® Word
Excel	Microsoft® Excel®
PowerPoint	Microsoft® PowerPoint®
SharePoint	Microsoft® SharePoint® Server Microsoft® SharePoint® Foundation Microsoft® SharePoint® Online
Google Chrome	Google Chrome™
Outlook	Microsoft® Outlook®
.NET Framework	Microsoft® .NET Framework
Kofax	Kofax®
Adobe Acrobat	Adobe® Acrobat® Adobe® Acrobat® DC
ABBYY FineReader for ScanSnap	ABBYY FineReader for ScanSnap™ Alle Erklärungen in diesem Handbuch beziehen sich auf die Annahme, dass die ScanSnap beigelegte Version von ABBYY FineReader for ScanSnap verwendet wird. Solange nicht anders angegeben, bezieht sich der Begriff ABBYY FineReader for ScanSnap auf die im Lieferumfang von ScanSnap enthaltene ABBYY FineReader for ScanSnap Programmversion. Bitte beachten Sie, dass die Programmversion von ABBYY FineReader for ScanSnap ohne vorherige Ankündigung aktualisiert werden kann. Sollten sich die Beschreibungen von den tatsächlich angezeigten Bildschirmen unterscheiden, ziehen Sie das Benutzerhandbuch für ABBYY FineReader for ScanSnap zu Rate.
Google Drive	Google Drive™
Android	Android®
WPS	Wi-Fi Protected Setup™

Verwendete Abkürzungen	Beschreibung
Wireless Access Point	Wireless Access Point Wireless Router
ScanSnap	Farbbildscanner ScanSnap Serie (*1)

*1: Beinhaltet nicht die ScanSnap N1800 Serie.

Einrichtung des ScanSnap

- "Systemanforderungen" (Seite 22)
- "Einrichten des iX1600 / iX1500 / iX1400" (Seite 24)
- "Einrichten des iX1300" (Seite 31)
- "Einrichten des iX500" (Seite 36)
- "Einrichten des iX100" (Seite 39)
- "Einrichten des SV600" (Seite 44)
- "Einrichten des S1300i" (Seite 49)
- "Einrichten des S1100i" (Seite 53)
- "Verbinden des ScanSnap mit einem Mobilgerät oder dem ScanSnap Cloud-Server (iX1600 / iX1500 / iX1300 / iX500 / iX100)" (Seite 57)

Systemanforderungen

Die Systemanforderungen von ScanSnap lauten wie folgt:

Die aktuellsten Informationen zu den Anforderungen finden Sie auf unserer Support-Seite unter:

<https://scansnap.fujitsu.com/g-support/de/>

Betriebssystem	Windows 11 Windows 10 (32-Bit/64-Bit) (*1)(*2)
Prozessor	Intel® -oder Intel®-kompatibler Prozessor
Anzeigauflösung (*3)	1024 × 768 Pixel oder höher
Festplattenspeicher	Der für die Installation der im ScanSnap Lieferumfang enthaltenen Software benötigte freie Speicherplatz lautet wie folgt: (*4) (*5) <ul style="list-style-type: none"> ● ScanSnap Manager: 930 MB ● ScanSnap Home: 950 MB (*6) ● ScanSnap Organizer: 340 MB ● CardMinder: 730 MB ● ABBYY FineReader for ScanSnap: 710 MB ● ScanSnap Online Update: 50 MB ● OCR Pack (*7)
USB-Port	<p>iX1600/iX1500/iX1400 USB 3.2 Gen1 (*8)/USB 3.1 Gen1 (*8)/USB 3.0 (*8)/USB 2.0/USB 1.1</p> <p>iX1300 USB 3.2 Gen1x1 (*9)/USB 3.1 Gen1 (*9)/USB 3.0 (*9)/USB 2.0/USB 1.1</p> <p>iX500/iX100/SV600/S1300i/S1100i USB 3.0 (*10)/USB 2.0/USB 1.1</p>

*1: Die im Lieferumfang von ScanSnap enthaltenen Anwendungen werden als Desktop-Anwendungen ausgeführt.

*2: ScanSnap Home kann nicht unter Windows 10 Enterprise 2015 LTSC verwendet werden.

*3: Bei großen Schriftgrößen ist eine korrekte Anzeige unter Umständen nicht immer möglich. Verwenden Sie in solchen Fällen bitte eine kleinere Schriftgröße.

*4: Für das Speichern gescannter Bilder wird mehr freier Festplattenspeicher benötigt. Weitere Informationen zur geschätzten Bilddatengröße finden Sie in der ScanSnap Manager Hilfe.

*5: Beachten Sie zu den Systemanforderungen der PDF-Bearbeitungssoftware, die im Lieferumfang des iX1600/iX1500/iX500/SV600 enthalten ist, den folgenden Abschnitt:

Installieren für die PDF-Bearbeitung benötigter Software

<https://www.pfu.fujitsu.com/imaging/downloads/manual/install/de>

*6: .NET Framework 4.8 oder höher muss installiert sein. Wenn .NET Framework 4.8 oder höher nicht installiert ist, wird eine Benachrichtigung zur Installation der Software angezeigt, wenn Sie ScanSnap Home installieren. Für die Installation sind bis zu 4,5 GB zusätzlicher freier Festplattenspeicher erforderlich.

*7: Durch die Installation des OCR-Packs können Sie zusätzliche Sprachen für die Texterkennung hinzufügen. Für die Installation des OCR-Packs benötigte freie Speicherplatz finden Sie Informationen unter:

<https://www.fujitsu.com/global/support/products/computing/peripheral/scanners/scansnap/software/ocrpack-setup.html>

- *8: Wenn der ScanSnap mit einem USB 3.2 Gen1-, einem USB 3.1 Gen1- oder einem USB 3.0-Anschluss verbunden ist, wird der ScanSnap von manchen Computern möglicherweise nicht erkannt. Verbinden Sie den ScanSnap in diesem Fall mit einem USB 2.0-Anschluss.
- *9: Wenn der ScanSnap mit einem USB 3.2 Gen1x1-, einem USB 3.1 Gen1- oder einem USB 3.0-Anschluss verbunden ist, wird der ScanSnap von manchen Computern möglicherweise nicht erkannt. Verbinden Sie den ScanSnap in diesem Fall mit einem USB 2.0-Anschluss.
- *10: Wenn ScanSnap mit einem USB 3.0-Anschluss verbunden ist, kann die Texterkennung unter Umständen nicht erfolgreich ausgeführt werden. Verbinden Sie den ScanSnap in diesem Fall mit einem USB 2.0-Anschluss.

WICHTIG

- Werden die oben angegebenen Systemanforderungen nicht erfüllt, wird ScanSnap eventuell nicht ausgeführt.
- ScanSnap kann unter Umständen nicht korrekt funktionieren, wenn USB-Anschluss der Tastatur oder des Monitors verwendet wird.
- Wenn Sie einen im Handel erworbenen USB-Hub verwenden möchten, achten Sie bitte darauf, dass dieser mit einem eigenen Netzteil (mit Adapter) ausgestattet ist.
- Die Scangeschwindigkeit nimmt ab, wenn der ScanSnap in den folgenden Umgebungen verwendet wird:
 - Der Prozessor oder Speicher Ihres Computers entspricht nicht den empfohlenen Systemanforderungen
 - Der USB-Anschluss oder USB-Hub ist Version 1.1
- Je nach der Windows-Systemdisk Verwaltung kann sich der für die Installation der Software und den erforderliche Festplattenspeicher verwendete tatsächliche Festplattenspeicher von den oben angegebenen Angaben unterscheiden.
- Der für das Scannen von Dokumenten erforderliche Festplattenspeicher beträgt etwa das Dreifache der Größe der zum Speichern erstellen Datei.
- Wenn bei der Verwendung der folgenden Funktionen Zeichen nicht richtig angezeigt werden, dann installieren Sie die universelle Schriftart (Arial Unicode MS) von der Setup-Disc von Microsoft Office 2007 oder einer späteren Version:
 - CardMinder
 - Scan to Mobile
 - Scan to Salesforce Chatter
 - Scan to Dropbox

HINWEIS

Beim Installieren der folgenden Software-Programme unter Windows 11 oder Windows 10 wird .NET Framework 3.5 SP1 (das maximal 500 MB an freiem Speicherplatz benötigt) möglicherweise gleichzeitig installiert:

- ScanSnap Manager
- ScanSnap Organizer
- CardMinder

Einrichten des iX1600 / iX1500 / iX1400

Richten Sie den ScanSnap ein, sodass er zum Scannen mit ScanSnap Manager bereit ist.

Folgende Vorbereitungen sind notwendig, bevor Sie den ScanSnap einrichten.

- Überprüfen Sie, ob alle Teile in der Packung enthalten sind

Weitere Informationen finden Sie unter "[Packungsliste für den iX1600 / iX1500 / iX1400](#)" (Seite 30).

- Entfernen Sie die innere Schutzhülle und das Klebeband (1), sowie den Pappbogen (2) vom ScanSnap

Es folgt ein Beispiel für den iX1600.

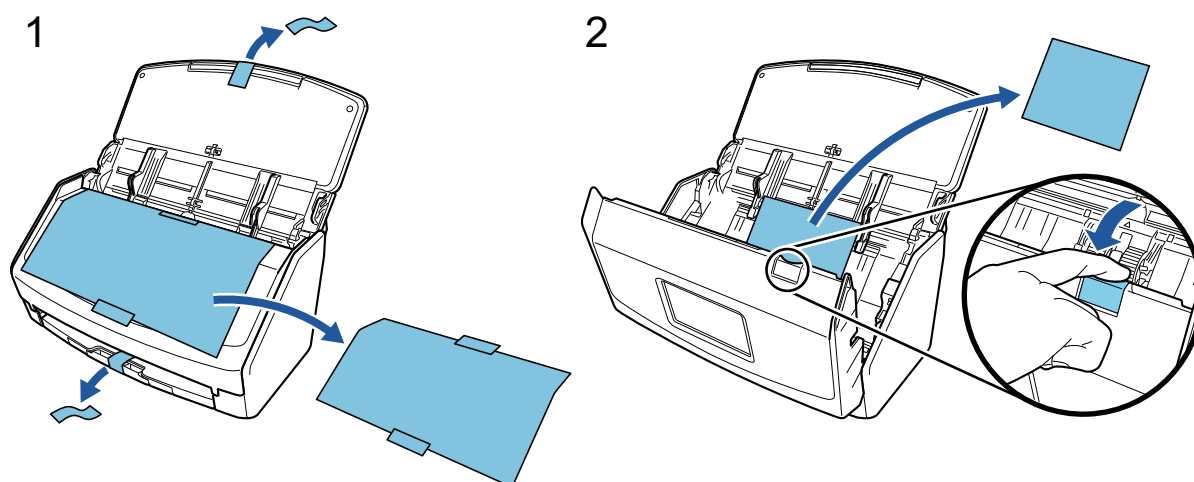

Das Vorgehen zum Einrichten des ScanSnap ist folgendes:

- 1 Die Einstellungen des ScanSnap konfigurieren
- 2 Die Software herunterladen
- 3 Installation der Software/Verbinden des ScanSnap
- 4 Überprüfen des Scanvorgangs

1

Konfigurieren der ScanSnap-Einstellungen

1. Schließen Sie das Netzkabel an den Netzanschluss am ScanSnap an und stecken dessen Stecker in eine Steckdose.

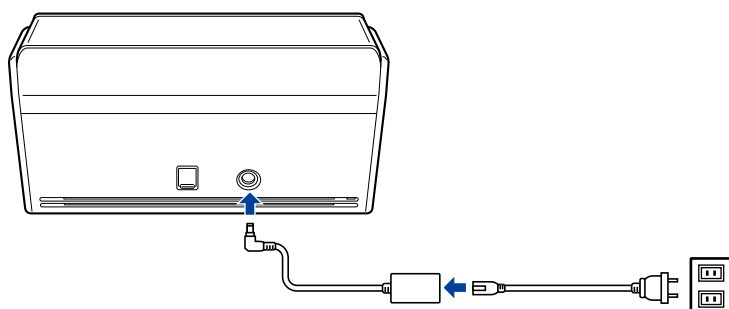



Verwenden Sie ausschließlich das Netzteil und die Kabel, die im Lieferumfang von ScanSnap enthalten sind. Die Verwendung anderer Netzteile und Kabel könnte zu einer Fehlfunktion des Scanners führen.

- Öffnen Sie zum Einschalten den ADF-Papierschacht (Abdeckung).

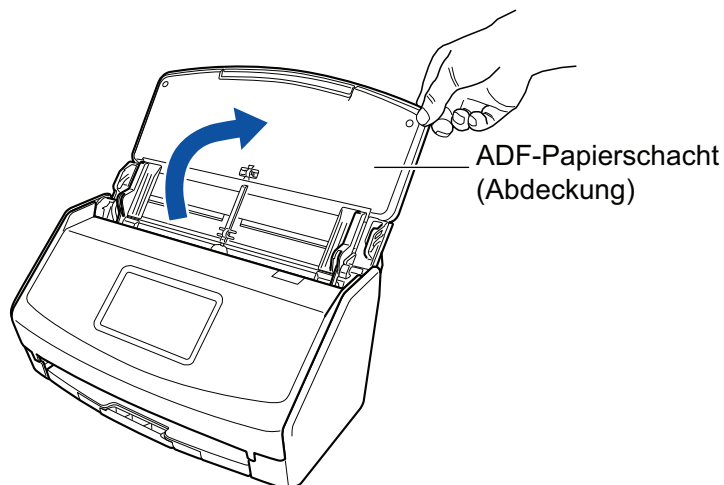

Beispiel: iX1600

- Konfigurieren Sie die Einstellungen des ScanSnap, indem Sie den Anweisungen auf dem Touchpanel folgen.

Wenn Sie iX1400 verwenden, fahren Sie mit [2 Herunterladen der Software](#) fort.



Legen Sie die Anzeigesprache des Touchpanel fest, den Startmodus und ein Gerät, das mit dem ScanSnap verwendet wird.

Wenn der Bildschirm [USB-Verbindung] im Touchpanel angezeigt wird, ist der Einstellungsvorgang des ScanSnap abgeschlossen.



2

Die Software herunterladen

1. Schalten Sie Ihren Computer ein und melden Sie sich als Benutzer mit Administratorrechten an.
2. Zugriff auf die Website "ScanSnap Installer".

- [ScanSnap Installer](#) für iX1600
- [ScanSnap Installer](#) für iX1500
- [ScanSnap Installer](#) für iX1400

3. Laden Sie [ScanSnap Installer] herunter und speichern Sie es auf Ihrem Computer.

Indem Sie das heruntergeladene Installationsprogramm verwenden, können Sie die folgenden Programme installieren.

- ScanSnap Manager
- ScanSnap Online Update
- ScanSnap-Handbuch

Installieren Sie bei Bedarf andere Softwareanwendungen als die oben aufgeführten.

Einen Überblick zu jedem Programm finden Sie unter "[Überblick über die Software des ScanSnap](#)" (Seite 103).

3

Installation der Software/Verbinden des ScanSnap

1. Führen Sie das Installationsprogramm aus, das Sie auf Ihrem Computer gespeichert haben.
2. Befolgen Sie die Anweisungen im Fenster [ScanSnap Installer], das angezeigt wird.
Wenn Sie gefragt werden, ob Sie den Bedingungen der Lizenzvereinbarung zustimmen, lesen Sie sich die Bestätigungsmeldung durch und wählen Sie [Ich stimme allen Bestimmungen und Bedingungen zu].
3. Wenn [Installation fertiggestellt] angezeigt wird, klicken Sie auf die Schaltfläche [Fertigstellen].

4. Wenn das Fenster [Über die automatische Abschaltfunktion von ScanSnap] angezeigt wird, lesen Sie die Meldung und klicken Sie auf die Schaltfläche [Weiter].
5. Befolgen Sie die Anweisungen im Fenster [ScanSnap - ScanSnap verbinden], um den ScanSnap mit einem Computer zu verbinden.
6. Wenn Sie den iX1600/iX1500 verwenden, wählen Sie im Fenster [Einrichtung drahtloses ScanSnap-Netzwerk] aus, ob Sie die Drahtloseinstellungen konfigurieren möchten, damit der ScanSnap mit einem WLAN verbunden werden kann.

Wenn Sie die Drahtloseinstellungen konfigurieren möchten, klicken Sie auf [Jetzt einrichten] und befolgen Sie die Anweisungen in dem Fenster, das angezeigt wird.

Wenn Sie die Drahtloseinstellungen nicht konfigurieren möchten, klicken Sie auf die Schaltfläche [Später]. Wenn Sie den ScanSnap später mit einem WLAN verbinden, lesen Sie unter ["Verbinden des ScanSnap über WLAN \(iX1600 / iX1500\)" \(Seite 137\)](#) nach.

HINWEIS

- Wenn auf dem Server Aktualisierungen für ScanSnap Online Update verfügbar sind, werden Sie gefragt, ob Sie den Bedingungen der Lizenzvereinbarung für ScanSnap Online Update zustimmen. Weitere Informationen zu ScanSnap Online Update finden Sie in der ScanSnap Online Update Hilfe.
- Um Bilder, die aus mit dem ScanSnap gescannten Dokumenten erstellt wurden, direkt auf einem Mobilgerät oder in einem Cloud-Dienst zu speichern, müssen Sie den ScanSnap mit dem Mobilgerät oder dem ScanSnap Cloud-Server verbinden. Weitere Informationen finden Sie unter ["Verbinden des ScanSnap mit einem Mobilgerät oder dem ScanSnap Cloud-Server \(iX1600 / iX1500 / iX1300 / iX500 / iX100\)" \(Seite 57\)](#).

4

Überprüfen des Scanvorgangs

1. Legen Sie ein Dokument in den ScanSnap ein.

Legen Sie das Dokument nach unten zeigend so ein, dass seine Rückseite auf Sie weist und die Oberkante zuerst eingezogen wird (beim Einlegen mehrerer Dokumente befindet sich die letzte Seite oben).

Weitere Informationen zum Scannen eines Dokuments finden Sie unter ["Scannen von Dokumenten mit iX1600 / iX1500 / iX1400" \(Seite 203\)](#).

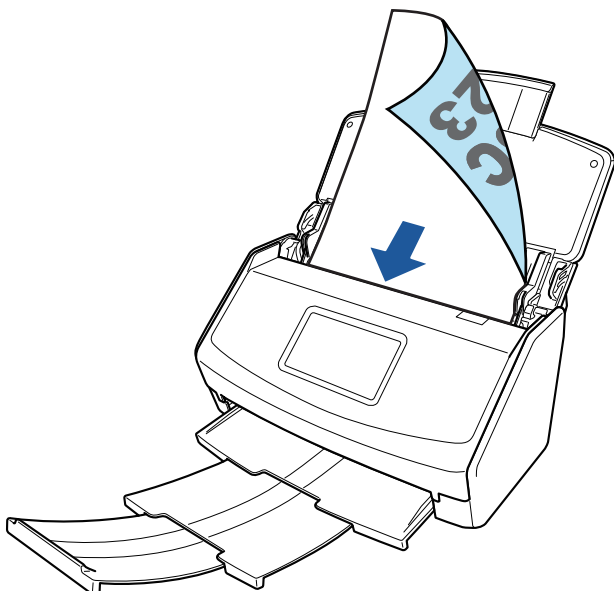

Beispiel: iX1600

2. Starten Sie den Scanvorgang.

iX1600/iX1500

Drücken Sie die [Scan] Taste im Startbildschirm auf dem Touchpanel.

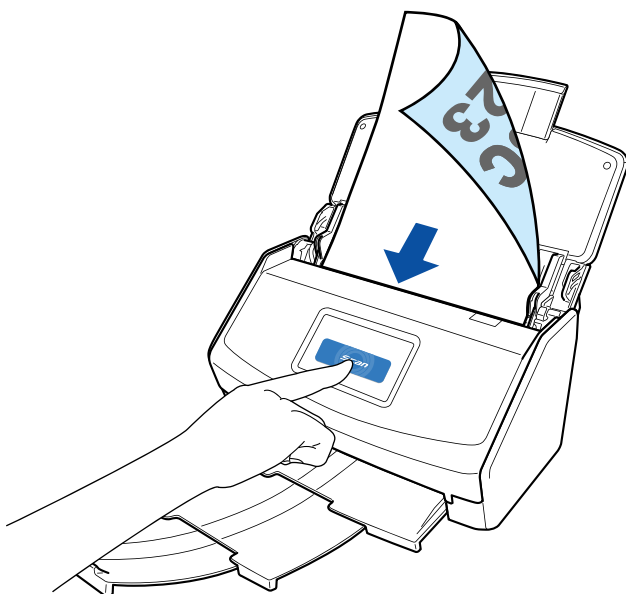

iX1400

Drücken Sie die [Scan] Taste des ScanSnap.

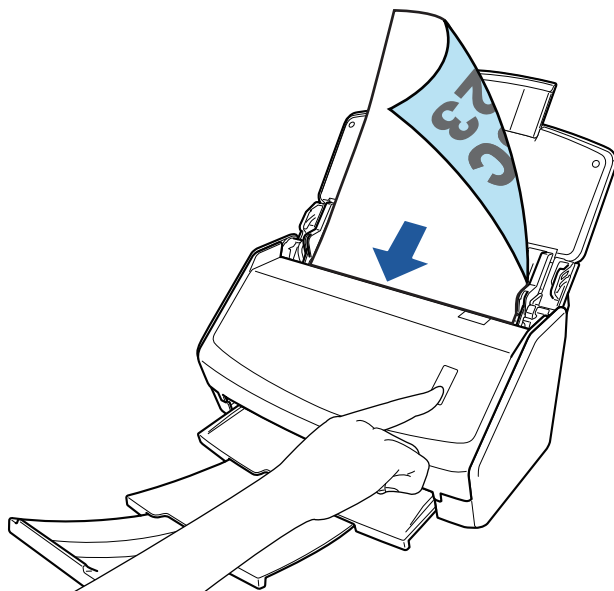

Sobald das Quick-Menü für die Auswahl der Anwendung zur Durchführung einer bestimmten Aktion angezeigt wird, ist der Prüfvorgang für den Scanvorgang abgeschlossen.

Indem Sie auf ein Symbol im Quick-Menü klicken, können Sie die Bilder, die von mit dem ScanSnap gescannten Dokumenten erstellt wurden, in einem gewünschten Ordner speichern oder sie an eine E-Mail anhängen.

Packungsliste für den iX1600 / iX1500 / iX1400

Vergewissern Sie sich, dass alle Teile in der Packung enthalten sind, bevor Sie den ScanSnap einrichten.

Folgende Teile sind im Lieferumfang des ScanSnap enthalten:

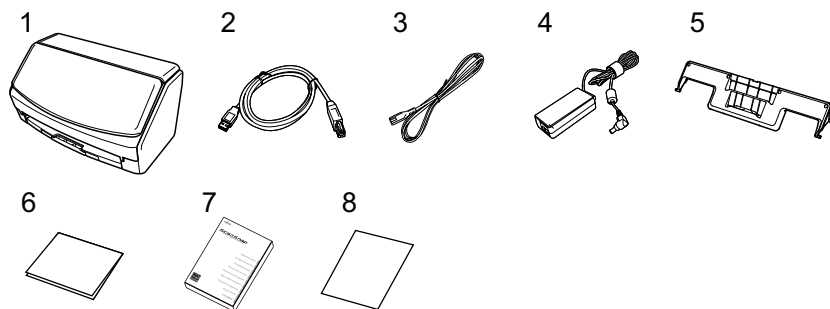

1. ScanSnap
2. USB-Kabel
3. Netzkabel (*1)
4. Netzteil (*1)
5. Quittungsführung
6. Willkommenshandbuch
7. Sicherheitshinweise (*2)
8. Lizenzzertifikat der PDF-Bearbeitungssoftware (*3)
 - iX1600
Lizenzzertifikat von Kofax Power PDF Standard/Kofax Power PDF Standard for Mac
 - iX1500
Lizenzzertifikat von Kofax Power PDF Standard/Kofax Power PDF Standard for Mac,
Lizenzzertifikat von Nuance Power PDF Standard/Nuance Power PDF Standard for Mac
oder Lizenzzertifikat von Nuance Power PDF Standard/Nuance PDF Converter for Mac

*1: Ein Netzkabel, das mit dem Netzteil verbunden ist, wird als Stromkabel bezeichnet.

*2: Das Format ist je nach Modell des ScanSnap oder dem Land des Erwerbs des ScanSnap unterschiedlich.

*3: Die PDF-Bearbeitungssoftware ist nicht im Lieferumfang des iX1400 enthalten.

Einrichten des iX1300

Richten Sie den ScanSnap ein, sodass er zum Scannen mit ScanSnap Manager bereit ist. Folgende Vorbereitungen sind notwendig, bevor Sie den ScanSnap einrichten.

WICHTIG

Verbinden Sie den ScanSnap nicht mit dem Computer, bevor Sie die Software installieren.

- Überprüfen Sie, ob alle Teile in der Packung enthalten sind
Weitere Informationen finden Sie unter "[Packungsliste für den iX1300](#)" (Seite 35).
- Entfernen Sie die zum Schutz verwendeten Materialien vom ScanSnap
Ausführliche Informationen finden Sie im Dokument "Los Geh't's", das im Lieferumfang des Scanners enthalten ist.

Das Vorgehen zum Einrichten des ScanSnap ist folgendes:

1 Die Software herunterladen

2 Installation der Software/Verbinden des ScanSnap

3 Überprüfen des Scanvorgangs

1

Die Software herunterladen

1. Schalten Sie Ihren Computer ein und melden Sie sich als Benutzer mit Administratorrechten an.
2. Zugriff auf die Website "[ScanSnap Installer](#)".
3. Laden Sie [ScanSnap Installer] herunter und speichern Sie es auf Ihrem Computer.
Indem Sie das heruntergeladene Installationsprogramm verwenden, können Sie die folgenden Programme installieren.
 - ScanSnap Manager
 - ScanSnap Online Update
 - ScanSnap-Handbuch

Installieren Sie bei Bedarf andere Softwareanwendungen als die oben aufgeführten.

Einen Überblick zu jedem Programm finden Sie unter "[Überblick über die Software des ScanSnap](#)" (Seite 103).

2

Installation der Software/Verbinden des ScanSnap

1. Führen Sie das Installationsprogramm aus, das Sie auf Ihrem Computer gespeichert haben.
2. Befolgen Sie die Anweisungen im Fenster [ScanSnap Installer], das angezeigt wird.
Wenn Sie gefragt werden, ob Sie den Bedingungen der Lizenzvereinbarung zustimmen, lesen Sie sich die Bestätigungsmeldung durch und wählen Sie [Ich stimme allen Bestimmungen und Bedingungen zu].

3. Wenn [Installation fertiggestellt] angezeigt wird, klicken Sie auf die Schaltfläche [Fertigstellen].
4. Wenn das Fenster [Über die automatische Abschaltfunktion von ScanSnap] angezeigt wird, lesen Sie die Meldung und klicken Sie auf die Schaltfläche [Weiter].
5. Befolgen Sie die Anweisungen im Fenster [ScanSnap - ScanSnap verbinden], um den ScanSnap mit einem Computer zu verbinden.
6. Wählen Sie im Fenster [Einrichtung drahtloses ScanSnap-Netzwerk] aus, ob Sie die Drahtloseinstellungen konfigurieren möchten, damit der ScanSnap mit einem WLAN verbunden werden kann.

Wenn Sie die Drahtloseinstellungen konfigurieren möchten, klicken Sie auf [Jetzt einrichten] und befolgen Sie die Anweisungen in dem Fenster, das angezeigt wird.

Wenn Sie die Drahtloseinstellungen nicht konfigurieren möchten, klicken Sie auf die Schaltfläche [Später]. Wenn Sie den ScanSnap später mit einem WLAN verbinden, lesen Sie unter "[Verbinden des ScanSnap über WLAN \(iX1300 / iX500 / iX100\)](#)" (Seite 151) nach.

HINWEIS

- Wenn auf dem Server Aktualisierungen für ScanSnap Online Update verfügbar sind, werden Sie gefragt, ob Sie den Bedingungen der Lizenzvereinbarung für ScanSnap Online Update zustimmen. Weitere Informationen zu ScanSnap Online Update finden Sie in der ScanSnap Online Update Hilfe.
- Um Bilder, die aus mit dem ScanSnap gescannten Dokumenten erstellt wurden, direkt auf einem Mobilgerät oder in einem Cloud-Dienst zu speichern, müssen Sie den ScanSnap mit dem Mobilgerät oder dem ScanSnap Cloud-Server verbinden.

Weitere Informationen finden Sie unter "[Verbinden des ScanSnap mit einem Mobilgerät oder dem ScanSnap Cloud-Server \(iX1600 / iX1500 / iX1300 / iX500 / iX100\)](#)" (Seite 57).

3

Überprüfen des Scanvorgangs

Weitere Informationen zum Scannen eines Dokuments finden Sie unter "[Scannen von Dokumenten mit dem iX1300](#)" (Seite 236).

Wenn alle Dokumente auf einmal gescannt werden (U-förmiger Scan)

1. Legen Sie Dokumente in den ADF-Papierschacht (Abdeckung) ein.
Legen Sie das Dokument nach oben weisend so ein, dass seine Vorderseite Ihnen zugewandt ist und die Oberkante zuerst eingezogen wird (beim Einlegen mehrerer Dokumente befindet sich die erste Seite oben).

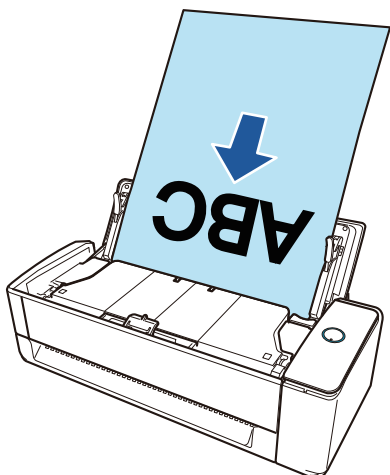

2. Drücken Sie die [Scan] Taste, um mit dem Scannen zu beginnen.

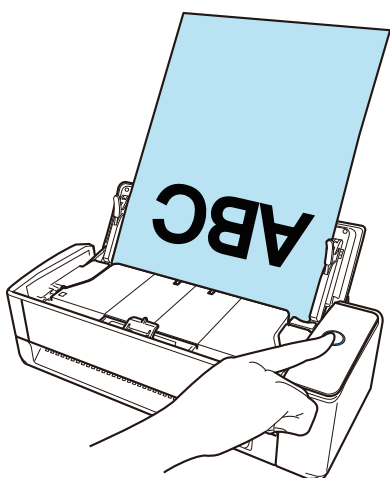

Sobald das Quick-Menü für die Auswahl der Anwendung zur Durchführung einer bestimmten Aktion angezeigt wird, ist der Prüfvorgang für den Scanvorgang abgeschlossen.

Indem Sie auf ein Symbol im Quick-Menü klicken, können Sie die Bilder, die von mit dem ScanSnap gescannten Dokumenten erstellt wurden, in einem gewünschten Ordner speichern oder sie an eine E-Mail anhängen.

Beim einzelnen Scannen von Dokumenten (**Rückführscan**)

1. Führen Sie ein Dokument in den manuellen Einzug ein.

Die Vorderseite eines Dokuments muss nach oben weisen und das obere Ende des Dokuments muss gerade in die Mitte des manuellen Einzugs eingeführt werden.

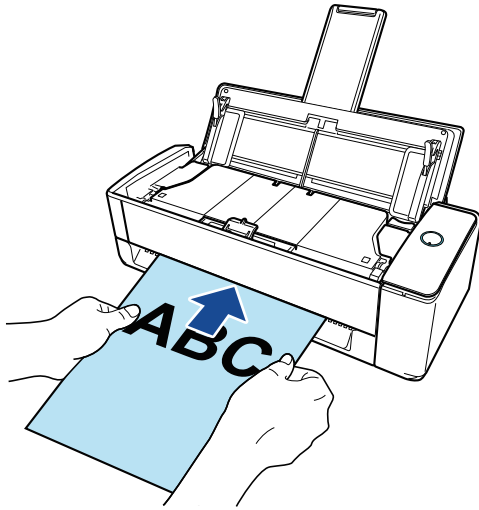

2. Drücken Sie die [Scan] Taste, um mit dem Scannen zu beginnen.

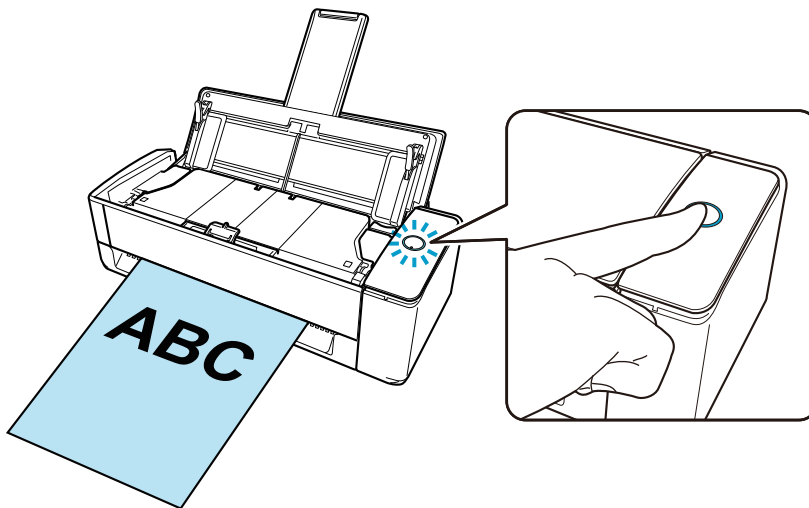

3. Drücken Sie auf die [Scan] Taste des ScanSnap, um das Scannen zu beenden.

Sobald das Quick-Menü für die Auswahl der Anwendung zur Durchführung einer bestimmten Aktion angezeigt wird, ist der Prüfvorgang für den Scanvorgang abgeschlossen.

Indem Sie auf ein Symbol im Quick-Menü klicken, können Sie die Bilder, die von mit dem ScanSnap gescannten Dokumenten erstellt wurden, in einem gewünschten Ordner speichern oder sie an eine E-Mail anhängen.

Packungsliste für den iX1300

Vergewissern Sie sich, dass alle Teile in der Packung enthalten sind, bevor Sie den ScanSnap einrichten.

Folgende Teile sind im Lieferumfang des ScanSnap enthalten:

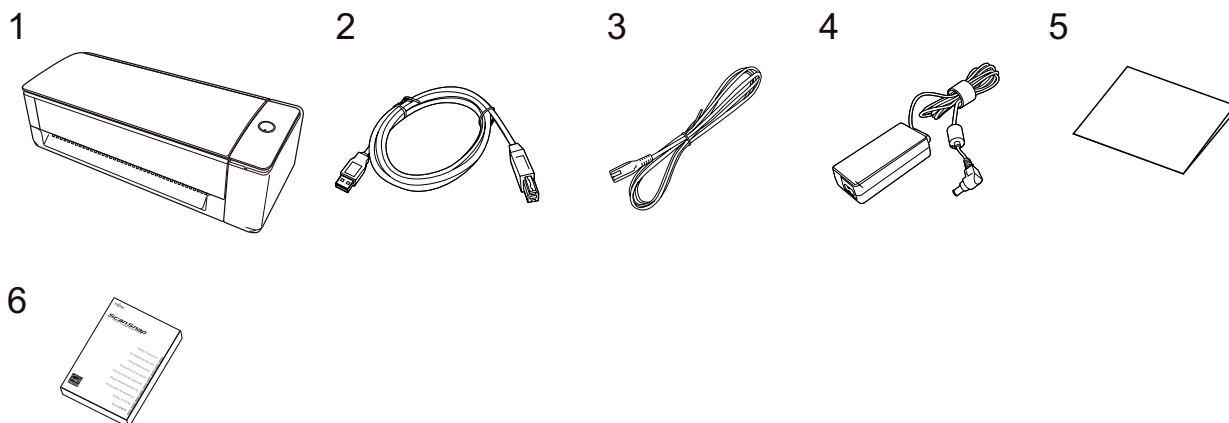

1. ScanSnap
2. USB-Kabel
3. Netzkabel (*1)
4. Netzteil (*1)
5. Vorbereitung
6. Sicherheitshinweise (*2)

*1: Ein Netzkabel, das mit dem Netzteil verbunden ist, wird als Stromkabel bezeichnet.

*2: Das Format ist je nach Modell des ScanSnap oder dem Land des Erwerbs des ScanSnap unterschiedlich.

Einrichten des iX500

Richten Sie den ScanSnap ein, sodass er zum Scannen mit ScanSnap Manager bereit ist. Folgende Vorbereitungen sind notwendig, bevor Sie den ScanSnap einrichten.

WICHTIG

Verbinden Sie den ScanSnap nicht mit dem Computer, bevor Sie die Software installieren.

- Überprüfen Sie, ob alle Teile in der Packung enthalten sind
Ausführliche Informationen finden Sie im Dokument "Los Geht's", das im Lieferumfang des ScanSnap enthalten ist.
- Entfernen Sie die innere Schutzhülle und das Klebeband (1), sowie den Pappbogen (2) vom ScanSnap

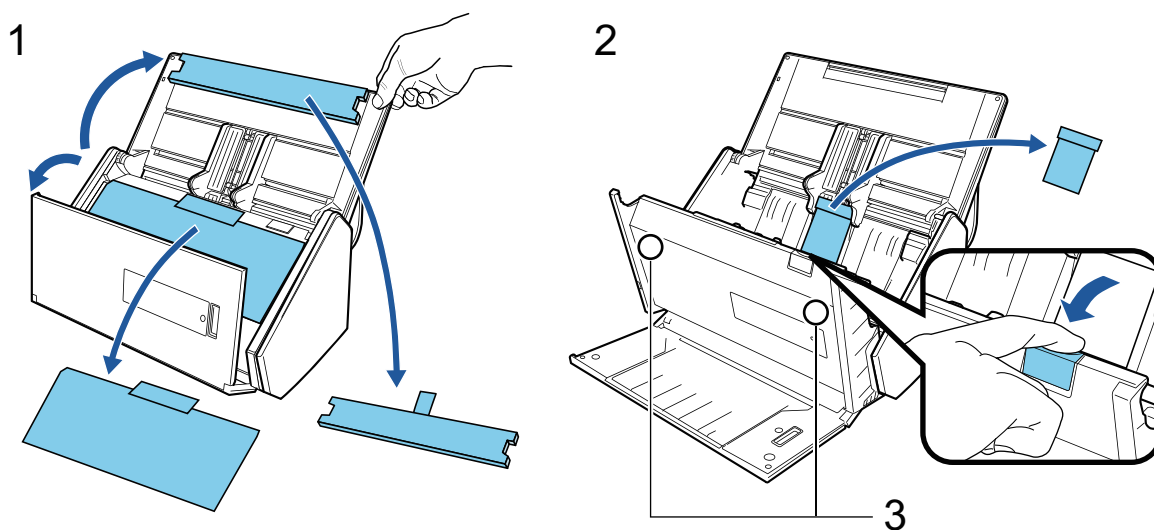

Die Daten auf der Karte können verloren gehen, wenn der schwarze magnetische Teil der Magnetkarte oder IC-Karte in Kontakt mit dem magnetischen Teil (3) kommt.

Das Vorgehen zum Einrichten des ScanSnap ist folgendes:

- 1 Die Software herunterladen
- 2 Installation der Software/Verbinden des ScanSnap
- 3 Überprüfen des Scanvorgangs

1

Die Software herunterladen

1. Schalten Sie Ihren Computer ein und melden Sie sich als Benutzer mit Administratorrechten an.
2. Zugriff auf die Website "[ScanSnap Installer](#)".
3. Laden Sie [ScanSnap Installer] herunter und speichern Sie es auf Ihrem Computer.
Indem Sie das heruntergeladene Installationsprogramm verwenden, können Sie die folgenden Programme installieren.

- ScanSnap Manager
- ScanSnap Online Update
- ScanSnap-Handbuch

Installieren Sie bei Bedarf andere Softwareanwendungen als die oben aufgeführten.

Einen Überblick zu jedem Programm finden Sie unter ["Überblick über die Software des ScanSnap" \(Seite 103\)](#).

2

Installation der Software/Verbinden des ScanSnap

1. Führen Sie das Installationsprogramm aus, das Sie auf Ihrem Computer gespeichert haben.

2. Befolgen Sie die Anweisungen im Fenster [ScanSnap Installer], das angezeigt wird.

Wenn Sie gefragt werden, ob Sie den Bedingungen der Lizenzvereinbarung zustimmen, lesen Sie sich die Bestätigungsmeldung durch und wählen Sie [Ich stimme allen Bestimmungen und Bedingungen zu].

3. Wenn [Installation fertiggestellt] angezeigt wird, klicken Sie auf die Schaltfläche [Fertigstellen].

4. Wenn das Fenster [Über die automatische Abschaltfunktion von ScanSnap] angezeigt wird, lesen Sie die Meldung und klicken Sie auf die Schaltfläche [Weiter].

5. Befolgen Sie die Anweisungen im Fenster [ScanSnap - ScanSnap verbinden], um den ScanSnap mit einem Computer zu verbinden.

6. Wählen Sie im Fenster [Einrichtung drahtloses ScanSnap-Netzwerk] aus, ob Sie die Drahtloseinstellungen konfigurieren möchten, damit der ScanSnap mit einem WLAN verbunden werden kann.

Wenn Sie die Drahtloseinstellungen konfigurieren möchten, klicken Sie auf [Jetzt einrichten] und befolgen Sie die Anweisungen in dem Fenster, das angezeigt wird.

Wenn Sie die Drahtloseinstellungen nicht konfigurieren möchten, klicken Sie auf die Schaltfläche [Später]. Wenn Sie den ScanSnap später mit einem WLAN verbinden, lesen Sie unter ["Verbinden des ScanSnap über WLAN \(iX1300 / iX500 / iX100\)" \(Seite 151\)](#) nach.

HINWEIS

- Wenn auf dem Server Aktualisierungen für ScanSnap Online Update verfügbar sind, werden Sie gefragt, ob Sie den Bedingungen der Lizenzvereinbarung für ScanSnap Online Update zustimmen. Weitere Informationen zu ScanSnap Online Update finden Sie in der ScanSnap Online Update Hilfe.
- Um Bilder, die aus mit dem ScanSnap gescannten Dokumenten erstellt wurden, direkt auf einem Mobilgerät oder in einem Cloud-Dienst zu speichern, müssen Sie den ScanSnap mit dem Mobilgerät oder dem ScanSnap Cloud-Server verbinden.

Weitere Informationen finden Sie unter ["Verbinden des ScanSnap mit einem Mobilgerät oder dem ScanSnap Cloud-Server \(iX1600 / iX1500 / iX1300 / iX500 / iX100\)" \(Seite 57\)](#).

3

Überprüfen des Scanvorgangs

1. Legen Sie ein Dokument in den ScanSnap ein.

Legen Sie das Dokument nach unten zeigend so ein, dass seine Rückseite auf Sie weist und die Oberkante zuerst eingezogen wird (beim Einlegen mehrerer Dokumente befindet sich die letzte Seite oben).

Weitere Informationen zum Scannen eines Dokuments finden Sie unter "[Scannen von Dokumenten mit dem iX500](#)" (Seite 295).

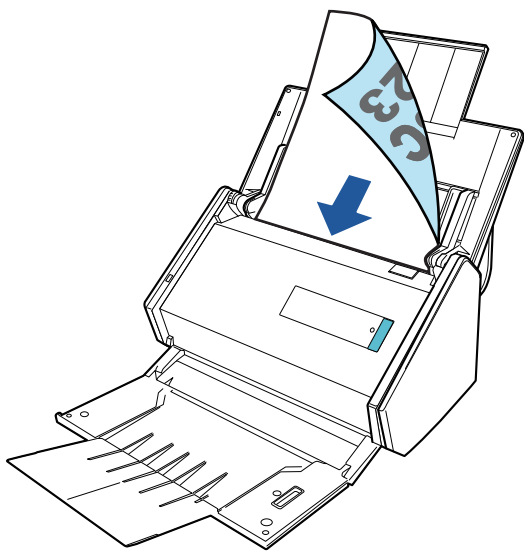

2. Drücken Sie die [Scan] Taste, um mit dem Scannen zu beginnen.

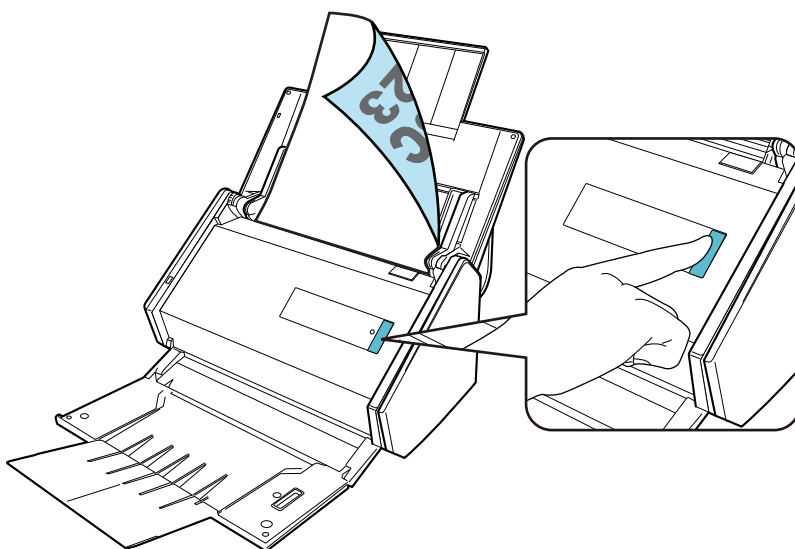

Sobald das Quick-Menü für die Auswahl der Anwendung zur Durchführung einer bestimmten Aktion angezeigt wird, ist der Prüfvorgang für den Scanvorgang abgeschlossen.

Indem Sie auf ein Symbol im Quick-Menü klicken, können Sie die Bilder, die von mit dem ScanSnap gescannten Dokumenten erstellt wurden, in einem gewünschten Ordner speichern oder sie an eine E-Mail anhängen.

Einrichten des iX100

Richten Sie den ScanSnap ein, sodass er zum Scannen mit ScanSnap Manager bereit ist.

Folgende Vorbereitungen sind notwendig, bevor Sie den ScanSnap einrichten.

- Überprüfen Sie, ob alle Teile in der Packung enthalten sind

Weitere Informationen finden Sie unter "[Packungsliste für den iX100](#)" (Seite 43).

HINWEIS

Wenn "Los Geht's" in dem Paket enthalten ist, lesen Sie unter "Packungsliste" von "Los Geht's" nach.

- Entfernung des Siegels (1) und Klebebands (2) vom ScanSnap

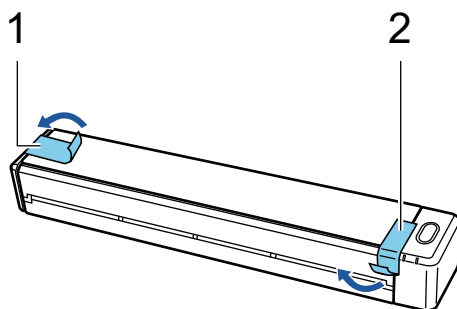

- Verbinden des ScanSnap und Computers über ein USB-Kabel und Laden der Batterie bis die Batterieanzeige erlischt

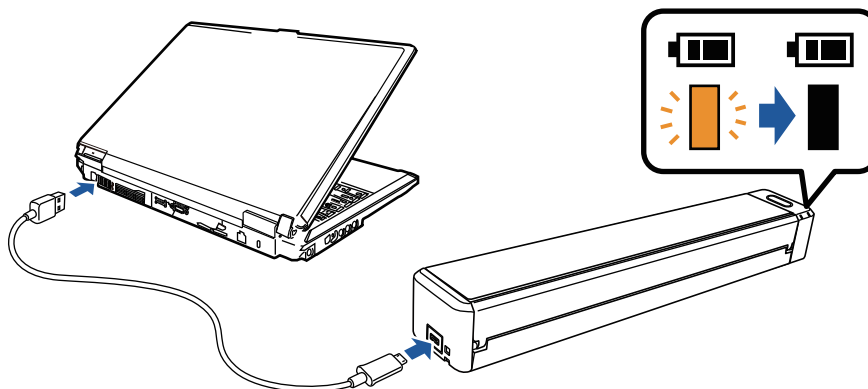

WICHTIG

- Öffnen Sie die Einzugsführung erst, wenn die Anweisungen im Fenster zum Installieren der Software angezeigt werden.
- Der ScanSnap kann über das mitgelieferte USB-Kabel oder ein optionales USB-Netzteil geladen werden. Ausführliche Informationen zum Kauf des USB-Netzteils finden Sie unter "Lieferanten von Verbrauchsmaterialien/Zubehörteilen" in "[Wartung und Kundendienst](#)" (Seite 618).

Das Vorgehen zum Einrichten des ScanSnap ist folgendes:

- 1 Die Software herunterladen
- 2 Installation der Software/Verbinden des ScanSnap
- 3 Überprüfen des Scanvorgangs

1

Die Software herunterladen

1. Schalten Sie Ihren Computer ein und melden Sie sich als Benutzer mit Administratorrechten an.
2. Zugriff auf die Website "[ScanSnap Installer](#)".
3. Laden Sie [ScanSnap Installer] herunter und speichern Sie es auf Ihrem Computer.

Indem Sie das heruntergeladene Installationsprogramm verwenden, können Sie die folgenden Programme installieren.

- ScanSnap Manager
- ScanSnap Online Update
- ScanSnap-Handbuch

Installieren Sie bei Bedarf andere Softwareanwendungen als die oben aufgeführten.

Einen Überblick zu jedem Programm finden Sie unter "[Überblick über die Software des ScanSnap](#)" (Seite 103).

2

Installation der Software/Verbinden des ScanSnap

1. Führen Sie das Installationsprogramm aus, das Sie auf Ihrem Computer gespeichert haben.
2. Befolgen Sie die Anweisungen im Fenster [ScanSnap Installer], das angezeigt wird.
Wenn Sie gefragt werden, ob Sie den Bedingungen der Lizenzvereinbarung zustimmen, lesen Sie sich die Bestätigungsmeldung durch und wählen Sie [Ich stimme allen Bestimmungen und Bedingungen zu].
3. Wenn [Installation fertiggestellt] angezeigt wird, klicken Sie auf die Schaltfläche [Fertigstellen].
4. Wenn das Fenster [Über die automatische Abschaltfunktion von ScanSnap] angezeigt wird, lesen Sie die Meldung und klicken Sie auf die Schaltfläche [Weiter].
5. Befolgen Sie die Anweisungen im Fenster [ScanSnap - ScanSnap verbinden], um den ScanSnap mit einem Computer zu verbinden.
6. Wählen Sie im Fenster [Einrichtung drahtloses ScanSnap-Netzwerk] aus, ob Sie die Drahtloseinstellungen konfigurieren möchten, damit der ScanSnap mit einem WLAN verbunden werden kann.

Wenn Sie die Drahtloseinstellungen konfigurieren möchten, klicken Sie auf [Jetzt einrichten] und befolgen Sie die Anweisungen in dem Fenster, das angezeigt wird.

Wenn Sie die Drahtloseinstellungen nicht konfigurieren möchten, klicken Sie auf die Schaltfläche [Später]. Wenn Sie den ScanSnap später mit einem WLAN verbinden, lesen Sie unter "[Verbinden des ScanSnap über WLAN \(iX1300 / iX500 / iX100\)](#)" (Seite 151) nach.

HINWEIS

- Wenn auf dem Server Aktualisierungen für ScanSnap Online Update verfügbar sind, werden Sie gefragt, ob Sie den Bedingungen der Lizenzvereinbarung für ScanSnap Online Update zustimmen.

Weitere Informationen zu ScanSnap Online Update finden Sie in der ScanSnap Online Update Hilfe.

- Um Bilder, die aus mit dem ScanSnap gescannten Dokumenten erstellt wurden, direkt auf einem Mobilgerät oder in einem Cloud-Dienst zu speichern, müssen Sie den ScanSnap mit dem Mobilgerät oder dem ScanSnap Cloud-Server verbinden.

Weitere Informationen finden Sie unter "[Verbinden des ScanSnap mit einem Mobilgerät oder dem ScanSnap Cloud-Server \(iX1600 / iX1500 / iX1300 / iX500 / iX100\)](#)" (Seite 57).

3

Überprüfen des Scanvorgangs

1. Legen Sie ein Dokument in den ScanSnap ein.

Legen Sie ein Dokument gerade in den Einzugsbereich am ScanSnap ein, wobei die zu scannende Seite nach oben weist.

Weitere Informationen zum Scannen eines Dokuments finden Sie unter "[Scannen von Dokumenten mit dem iX100](#)" (Seite 324).

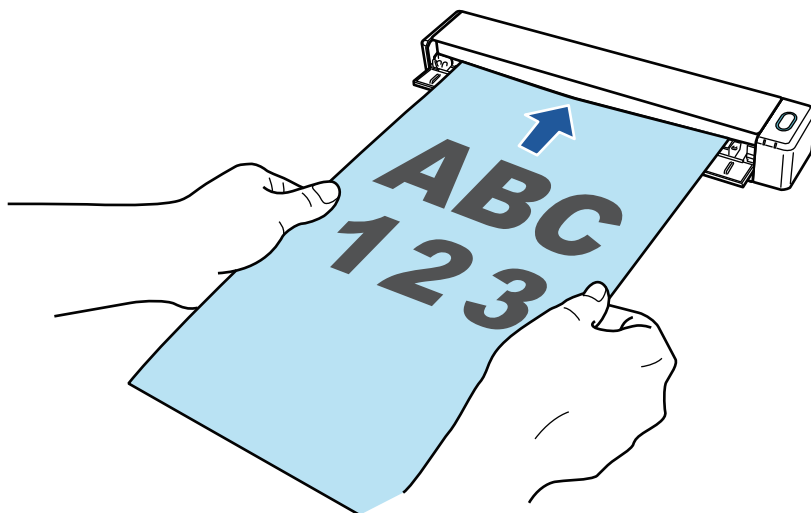

2. Drücken Sie auf die [Scan/Stop] Taste, um mit dem Scannen zu beginnen.

Um mit dem Scannen fortzufahren, legen Sie das nächste zu scannende Dokument ein. Sobald das Dokument eingelegt wird, beginnt der Scanvorgang automatisch.

Wenn das Scannen der Dokumente abgeschlossen ist, drücken Sie die [Scan/Stop] Taste, um das Scannen der Dokumente zu beenden.

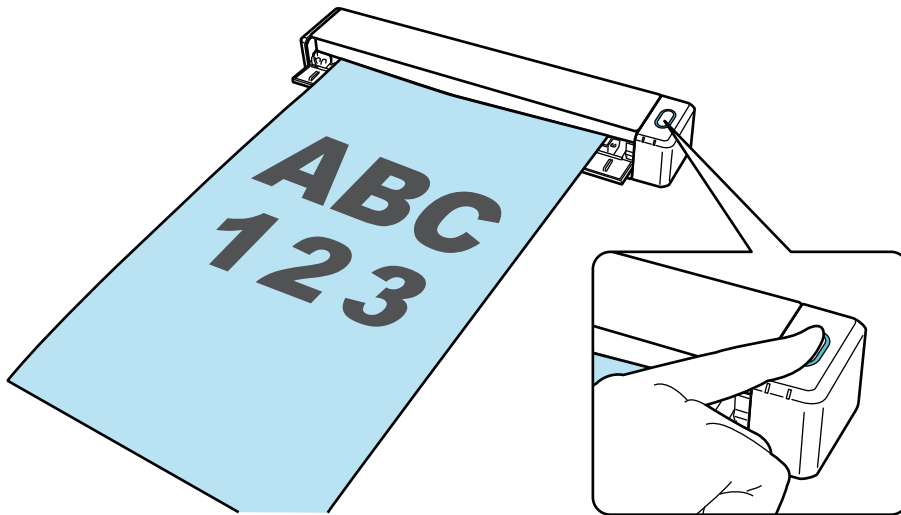

Sobald das Quick-Menü für die Auswahl der Anwendung zur Durchführung einer bestimmten Aktion angezeigt wird, ist der Prüfvorgang für den Scanvorgang abgeschlossen.

Indem Sie auf ein Symbol im Quick-Menü klicken, können Sie die Bilder, die von mit dem ScanSnap gescannten Dokumenten erstellt wurden, in einem gewünschten Ordner speichern oder sie an eine E-Mail anhängen.

Packungsliste für den iX100

Vergewissern Sie sich, dass alle Teile in der Packung enthalten sind, bevor Sie den ScanSnap einrichten.

Folgende Teile sind im Lieferumfang des ScanSnap enthalten:

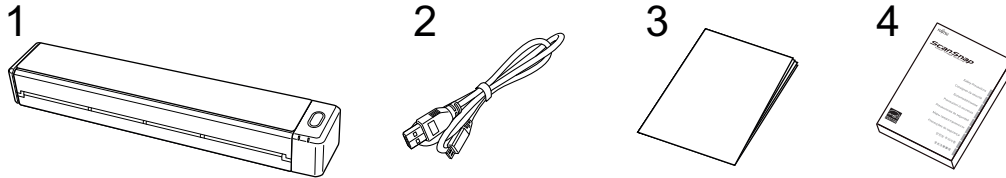

1. ScanSnap
2. USB-Kabel
3. Willkommenshandbuch
4. Sicherheitshinweise

Einrichten des SV600

Richten Sie den ScanSnap ein, sodass er zum Scannen mit ScanSnap Manager bereit ist. Folgende Vorbereitungen sind notwendig, bevor Sie den ScanSnap einrichten.

WICHTIG

Verbinden Sie den ScanSnap nicht mit dem Computer, bevor Sie die Software installieren.

- Überprüfen Sie, ob alle Teile in der Packung enthalten sind

Weitere Informationen finden Sie unter "[Packungsliste für den SV600](#)" (Seite 48).

HINWEIS

Wenn "Los Geht's" in dem Paket enthalten ist, lesen Sie unter "Packungsliste" von "Los Geht's" nach.

- Entfernung des Klebebands (1) und Siegels (2) vom ScanSnap

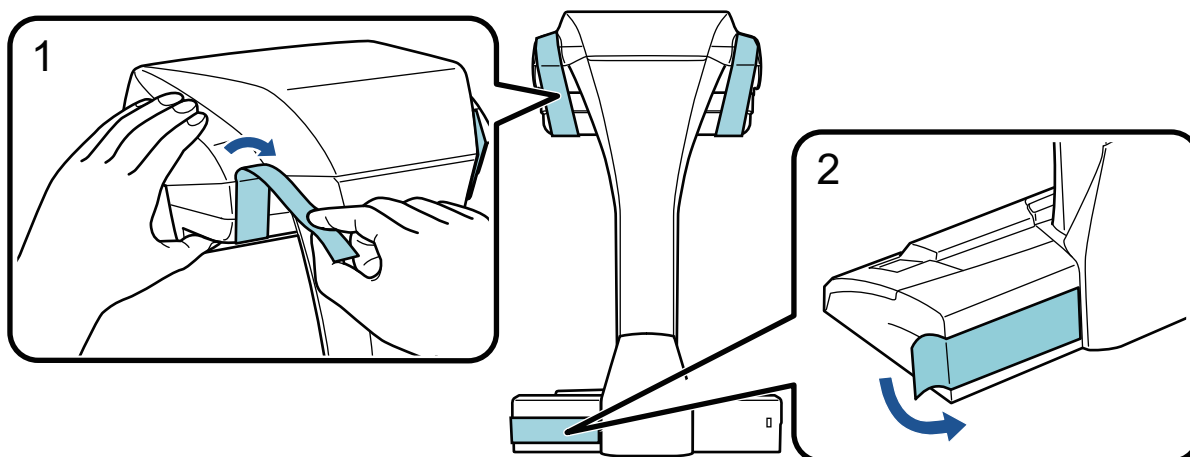

- Anbringen der Verlängerungen am ScanSnap

WICHTIG

Folgende Vorbereitungen sind notwendig, bevor Sie die Verlängerungen anbringen können.

- Wischen Sie Staub und Schmutz, wie öligen Schmutz, von der Position, an der die Verlängerungen angebracht werden sollen
- Ziehen Sie die Schutzfolie von der Unterseite der Verlängerungen ab

Lassen Sie ungefähr 3 bis 5 mm Platz zwischen den Verlängerungen und der Rückseite und Seite des ScanSnap und drücken Sie die Verlängerungen nach unten, bis sie einrasten. Wenn die Verlängerungen gegen die Seiten der ScanSnap-Basis platziert werden oder die vorstehenden Teile der Verlängerungen auf der ScanSnap-Basis platziert werden, bleibt die Unterseite der Verlängerungen möglicherweise nicht fest in Position.

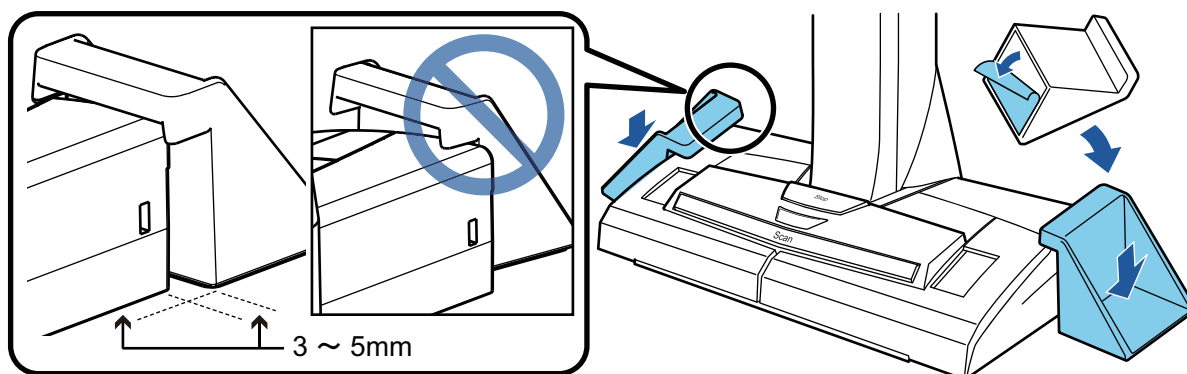

Das Vorgehen zum Einrichten des ScanSnap ist folgendes:

- 1 Die Software herunterladen
- 2 Installation der Software/Verbinden des ScanSnap
- 3 Überprüfen des Scanvorgangs

1

Die Software herunterladen

1. Schalten Sie Ihren Computer ein und melden Sie sich als Benutzer mit Administratorrechten an.
2. Zugriff auf die Website "[ScanSnap Installer](#)".
3. Laden Sie [ScanSnap Installer] herunter und speichern Sie es auf Ihrem Computer.

Indem Sie das heruntergeladene Installationsprogramm verwenden, können Sie die folgenden Programme installieren.

- ScanSnap Manager
- ScanSnap Online Update
- ScanSnap-Handbuch

Installieren Sie bei Bedarf andere Softwareanwendungen als die oben aufgeführten.

Einen Überblick zu jedem Programm finden Sie unter "[Überblick über die Software des ScanSnap](#)" (Seite 103).

2

Installation der Software/Verbinden des ScanSnap

1. Führen Sie das Installationsprogramm aus, das Sie auf Ihrem Computer gespeichert haben.
2. Befolgen Sie die Anweisungen im Fenster [ScanSnap Installer], das angezeigt wird.
Wenn Sie gefragt werden, ob Sie den Bedingungen der Lizenzvereinbarung zustimmen, lesen Sie sich die Bestätigungsmeldung durch und wählen Sie [Ich stimme allen Bestimmungen und Bedingungen zu].
3. Wenn [Installation fertiggestellt] angezeigt wird, klicken Sie auf die Schaltfläche [Fertigstellen].
4. Wenn das Fenster [Über die automatische Abschaltfunktion von ScanSnap] angezeigt wird, lesen Sie die Meldung und klicken Sie auf die Schaltfläche [Weiter].

5. Befolgen Sie die Anweisungen im Fenster [ScanSnap - ScanSnap verbinden], um den ScanSnap mit einem Computer zu verbinden.

HINWEIS

Wenn auf dem Server Aktualisierungen für ScanSnap Online Update verfügbar sind, werden Sie gefragt, ob Sie den Bedingungen der Lizenzvereinbarung für ScanSnap Online Update zustimmen. Weitere Informationen zu ScanSnap Online Update finden Sie in der ScanSnap Online Update Hilfe.

3

Überprüfen des Scanvorgangs

1. Platzieren Sie das Background Pad mit einem Dokument in Richtung des ScanSnap, sodass diese Kontakt mit dem ScanSnap (1) haben, und drücken Sie die [Scan] Taste (2), um den Scan zu starten.

Legen Sie ein Dokument mit der zu scannenden Seite nach oben auf das Background Pad.

Weitere Informationen zum Scannen eines Dokuments finden Sie unter "[Scannen von Dokumenten mit dem SV600](#)" (Seite 355).

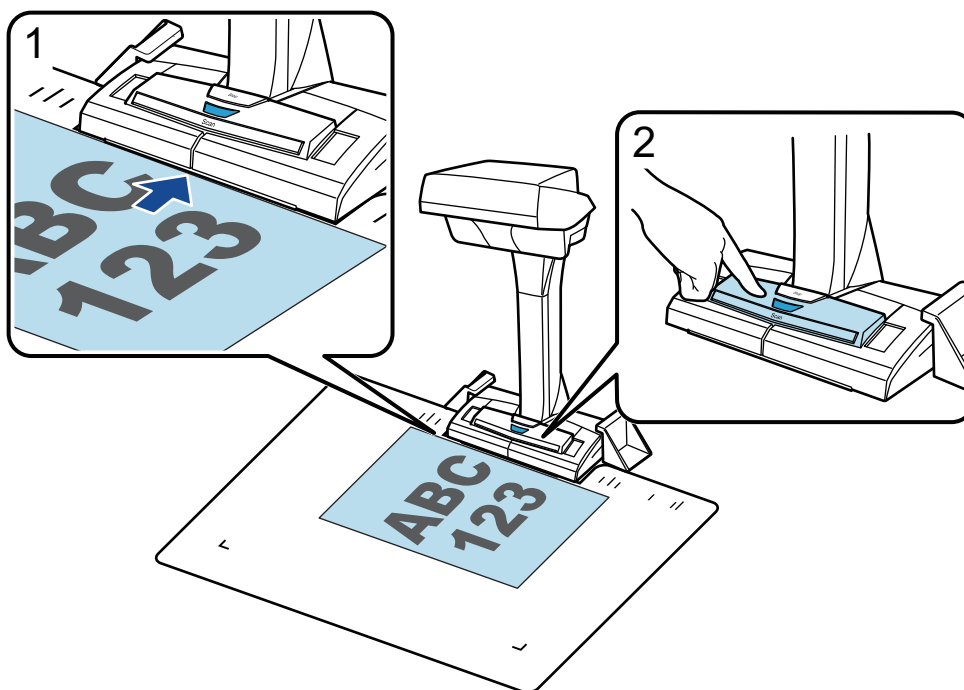

2. Klicken Sie auf die Schaltfläche [Scan beenden] im Fenster [ScanSnap Manager - Bild erfassen und Datei speichern].

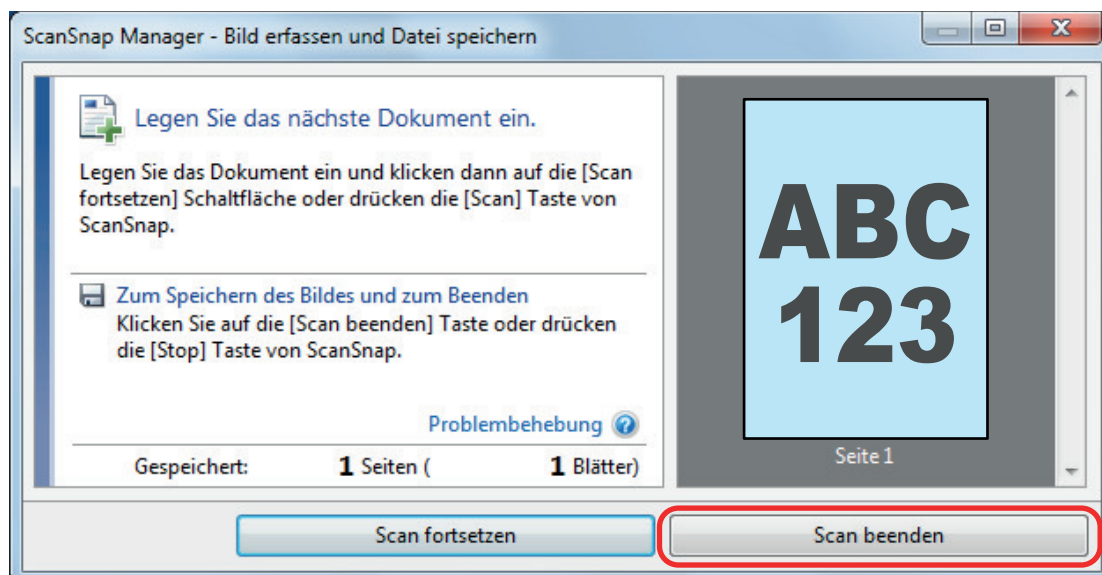

3. Wählen Sie [Zuschneiden und flaches Dokument unverändert speichern] aus und klicken Sie dann auf die Schaltfläche [Dieses Bild speichern].

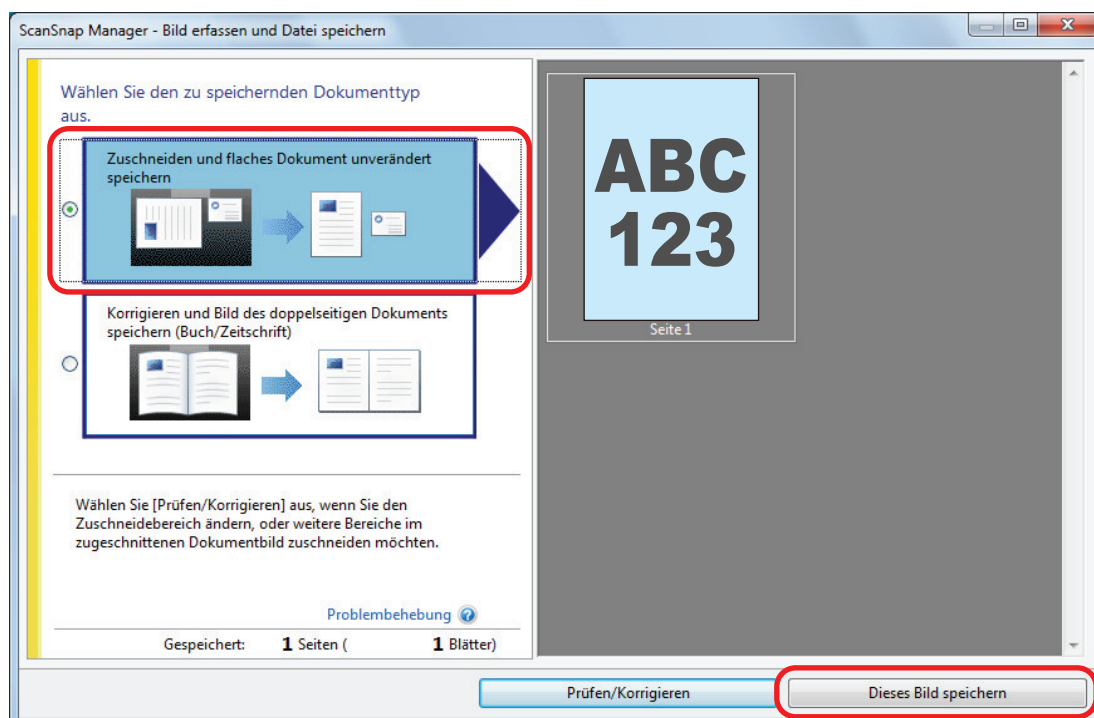

Sobald das Quick-Menü für die Auswahl der Anwendung zur Durchführung einer bestimmten Aktion angezeigt wird, ist der Prüfvorgang für den Scanvorgang abgeschlossen.

Indem Sie auf ein Symbol im Quick-Menü klicken, können Sie die Bilder, die von mit dem ScanSnap gescannten Dokumenten erstellt wurden, in einem gewünschten Ordner speichern oder sie an eine E-Mail anhängen.

Packungsliste für den SV600

Vergewissern Sie sich, dass alle Teile in der Packung enthalten sind, bevor Sie den ScanSnap einrichten.

Folgende Teile sind im Lieferumfang des ScanSnap enthalten:

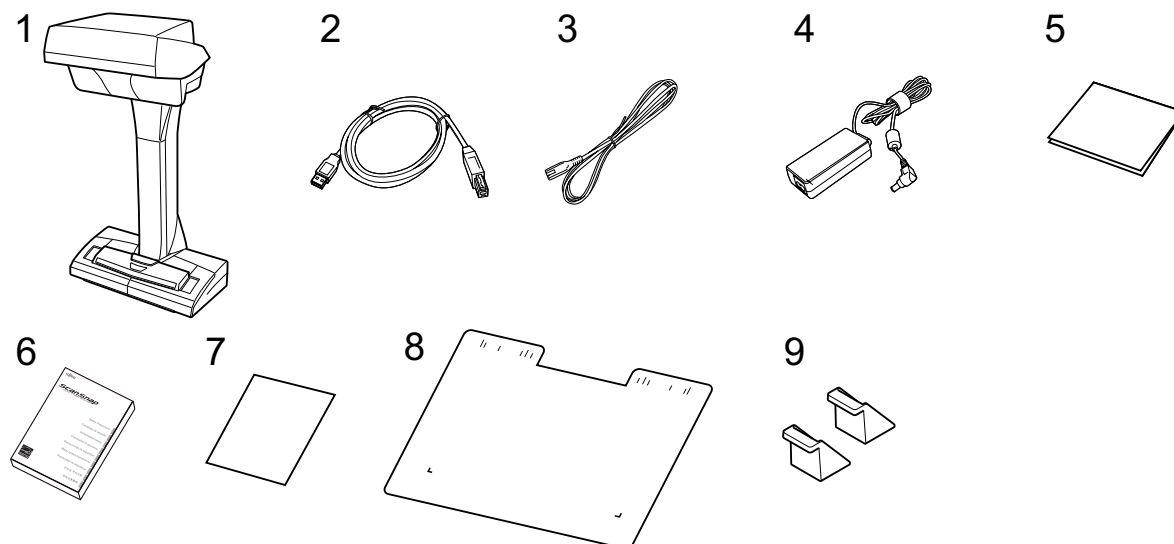

1. ScanSnap
2. USB-Kabel
3. Netzkabel (*1)
4. Netzteil (*1)
5. Willkommenshandbuch
6. Sicherheitshinweise (*2)
7. Lizenzzertifikat von Kofax Power PDF Standard/Kofax Power PDF Standard for Mac, Lizenzzertifikat von Nuance Power PDF Standard/Nuance Power PDF Standard for Mac oder Lizenzzertifikat von Nuance Power PDF Standard/Nuance PDF Converter for Mac
8. Background Pad
9. Verlängerungen

*1: Ein Netzkabel, das mit dem Netzteil verbunden ist, wird als Stromkabel bezeichnet.

*2: Das Format ist je nach Modell des ScanSnap oder dem Land des Erwerbs des ScanSnap unterschiedlich.

Einrichten des S1300i

Richten Sie den ScanSnap ein, sodass er zum Scannen mit ScanSnap Manager bereit ist. Folgende Vorbereitungen sind notwendig, bevor Sie den ScanSnap einrichten.

WICHTIG

Verbinden Sie den ScanSnap nicht mit dem Computer, bevor Sie die Software installieren.

- Überprüfen Sie, ob alle Teile in der Packung enthalten sind
Weitere Informationen finden Sie unter "[Packungsliste für den S1300i](#)" (Seite 52).

HINWEIS

Wenn "Los Geht's" in dem Paket enthalten ist, lesen Sie unter "Packungsliste" von "Los Geht's" nach.

- Entfernung des Siegels (1) vom ScanSnap

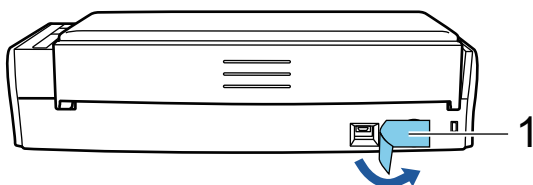

Das Vorgehen zum Einrichten des ScanSnap ist folgendes:

- 1 Die Software herunterladen
- 2 Installation der Software/Verbinden des ScanSnap
- 3 Überprüfen des Scanvorgangs

1

Die Software herunterladen

1. Schalten Sie Ihren Computer ein und melden Sie sich als Benutzer mit Administratorrechten an.
2. Zugriff auf die Website "[ScanSnap Installer](#)".
3. Laden Sie [ScanSnap Installer] herunter und speichern Sie es auf Ihrem Computer.
Indem Sie das heruntergeladene Installationsprogramm verwenden, können Sie die folgenden Programme installieren.
 - ScanSnap Manager
 - ScanSnap Online Update
 - ScanSnap-Handbuch

Installieren Sie bei Bedarf andere Softwareanwendungen als die oben aufgeführten.

Einen Überblick zu jedem Programm finden Sie unter "[Überblick über die Software des ScanSnap](#)" (Seite 103).

2

Installation der Software/Verbinden des ScanSnap

1. Führen Sie das Installationsprogramm aus, das Sie auf Ihrem Computer gespeichert haben.
2. Befolgen Sie die Anweisungen im Fenster [ScanSnap Installer], das angezeigt wird.
Wenn Sie gefragt werden, ob Sie den Bedingungen der Lizenzvereinbarung zustimmen, lesen Sie sich die Bestätigungsmeldung durch und wählen Sie [Ich stimme allen Bestimmungen und Bedingungen zu].
3. Wenn [Installation fertiggestellt] angezeigt wird, klicken Sie auf die Schaltfläche [Fertigstellen].
4. Wenn das Fenster [Über die automatische Abschaltfunktion von ScanSnap] angezeigt wird, lesen Sie die Meldung und klicken Sie auf die Schaltfläche [Weiter].
5. Befolgen Sie die Anweisungen im Fenster [ScanSnap - ScanSnap verbinden], um den ScanSnap mit einem Computer zu verbinden.

HINWEIS

Wenn auf dem Server Aktualisierungen für ScanSnap Online Update verfügbar sind, werden Sie gefragt, ob Sie den Bedingungen der Lizenzvereinbarung für ScanSnap Online Update zustimmen. Weitere Informationen zu ScanSnap Online Update finden Sie in der ScanSnap Online Update Hilfe.

3

Überprüfen des Scanvorgangs

1. Legen Sie ein Dokument in den ScanSnap ein.
Legen Sie das Dokument nach unten zeigend so ein, dass seine Rückseite auf Sie weist und die Oberkante zuerst eingezogen wird (beim Einlegen mehrerer Dokumente befindet sich die letzte Seite oben).
Weitere Informationen zum Scannen eines Dokuments finden Sie unter "[Scannen von Dokumenten mit dem S1300i](#)" (Seite 383).

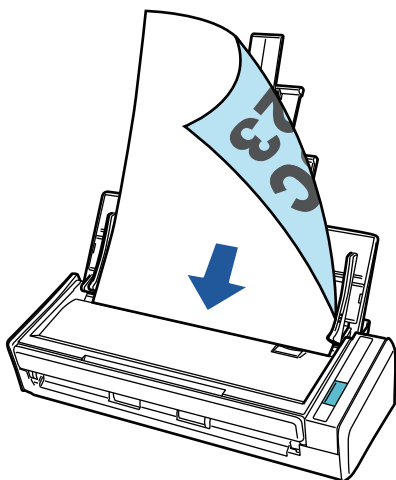

2. Drücken Sie die [Scan] Taste, um mit dem Scannen zu beginnen.

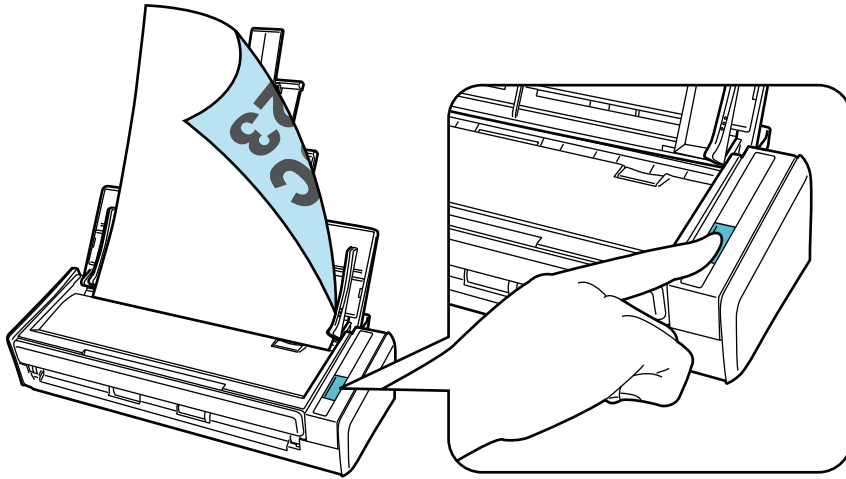

Sobald das Quick-Menü für die Auswahl der Anwendung zur Durchführung einer bestimmten Aktion angezeigt wird, ist der Prüfvorgang für den Scanvorgang abgeschlossen.

Indem Sie auf ein Symbol im Quick-Menü klicken, können Sie die Bilder, die von mit dem ScanSnap gescannten Dokumenten erstellt wurden, in einem gewünschten Ordner speichern oder sie an eine E-Mail anhängen.

Packungsliste für den S1300i

Vergewissern Sie sich, dass alle Teile in der Packung enthalten sind, bevor Sie den ScanSnap einrichten.

Folgende Teile sind im Lieferumfang des ScanSnap enthalten:

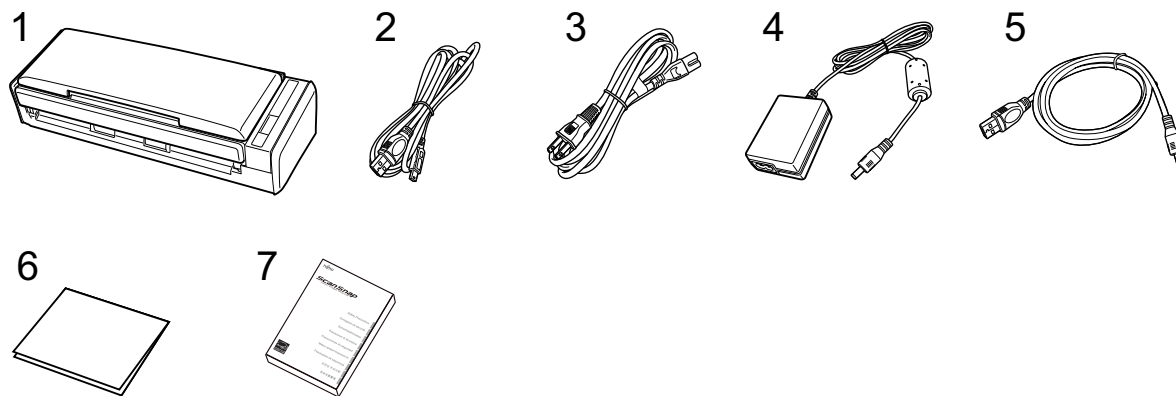

1. ScanSnap
2. USB-Kabel
3. Netzkabel (*1)
4. Netzteil (*1)
5. USB-Stromversorgungskabel
6. Willkommenshandbuch
7. Sicherheitshinweise (*2)

*1: Ein Netzkabel, das mit dem Netzteil verbunden ist, wird als Stromkabel bezeichnet.

*2: Das Format ist je nach Modell des ScanSnap oder dem Land des Erwerbs des ScanSnap unterschiedlich.

Einrichten des S1100i

Richten Sie den ScanSnap ein, sodass er zum Scannen mit ScanSnap Manager bereit ist.

Folgende Vorbereitungen sind notwendig, bevor Sie den ScanSnap einrichten.

- Überprüfen Sie, ob alle Teile in der Packung enthalten sind

Weitere Informationen finden Sie unter "[Packungsliste für den S1100i](#)" (Seite 56).

HINWEIS

Wenn "Los Geht's" in dem Paket enthalten ist, lesen Sie unter "Packungsliste" von "Los Geht's" nach.

- Entfernung des Siegels (1) und Klebebands (2) vom ScanSnap

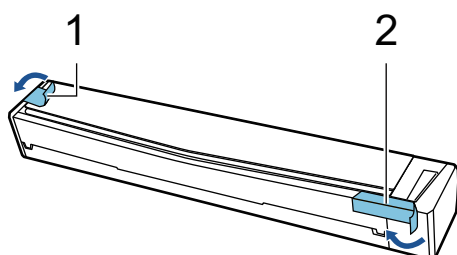

Das Vorgehen zum Einrichten des ScanSnap ist folgendes:

- 1 Die Software herunterladen
- 2 Installation der Software/Verbinden des ScanSnap
- 3 Überprüfen des Scanvorgangs

1

Die Software herunterladen

1. Schalten Sie Ihren Computer ein und melden Sie sich als Benutzer mit Administratorrechten an.
2. Zugriff auf die Website "[ScanSnap Installer](#)".
3. Laden Sie [ScanSnap Installer] herunter und speichern Sie es auf Ihrem Computer.

Indem Sie das heruntergeladene Installationsprogramm verwenden, können Sie die folgenden Programme installieren.

- ScanSnap Manager
- ScanSnap Online Update
- ScanSnap-Handbuch

Installieren Sie bei Bedarf andere Softwareanwendungen als die oben aufgeführten.

Einen Überblick zu jedem Programm finden Sie unter "[Überblick über die Software des ScanSnap](#)" (Seite 103).

2

Installation der Software/Verbinden des ScanSnap

1. Führen Sie das Installationsprogramm aus, das Sie auf Ihrem Computer gespeichert haben.
2. Befolgen Sie die Anweisungen im Fenster [ScanSnap Installer], das angezeigt wird.
Wenn Sie gefragt werden, ob Sie den Bedingungen der Lizenzvereinbarung zustimmen, lesen Sie sich die Bestätigungsmeldung durch und wählen Sie [Ich stimme allen Bestimmungen und Bedingungen zu].
3. Wenn [Installation fertiggestellt] angezeigt wird, klicken Sie auf die Schaltfläche [Fertigstellen].
4. Befolgen Sie die Anweisungen im Fenster [ScanSnap - ScanSnap verbinden], um den ScanSnap mit einem Computer zu verbinden.

HINWEIS

Wenn auf dem Server Aktualisierungen für ScanSnap Online Update verfügbar sind, werden Sie gefragt, ob Sie den Bedingungen der Lizenzvereinbarung für ScanSnap Online Update zustimmen. Weitere Informationen zu ScanSnap Online Update finden Sie in der ScanSnap Online Update Hilfe.

3

Überprüfen des Scanvorgangs

1. Legen Sie ein Dokument in den ScanSnap ein.
Legen Sie ein Dokument gerade in den Einzugsbereich am ScanSnap ein, wobei die zu scannende Seite nach oben weist.
Weitere Informationen zum Scannen eines Dokuments finden Sie unter "[Scannen von Dokumenten mit dem S1100i](#)" (Seite 400).

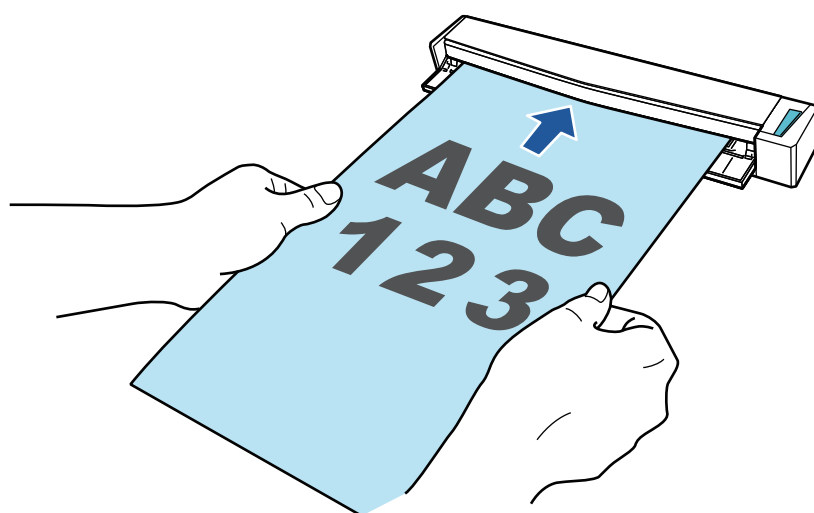

2. Drücken Sie auf die [Scan/Stop] Taste, um mit dem Scannen zu beginnen.
Um mit dem Scannen fortzufahren, legen Sie das nächste zu scannende Dokument ein. Sobald das Dokument eingelegt wird, beginnt der Scanvorgang automatisch.

Wenn das Scannen der Dokumente abgeschlossen ist, drücken Sie die [Scan/Stop] Taste, um das Scannen der Dokumente zu beenden.

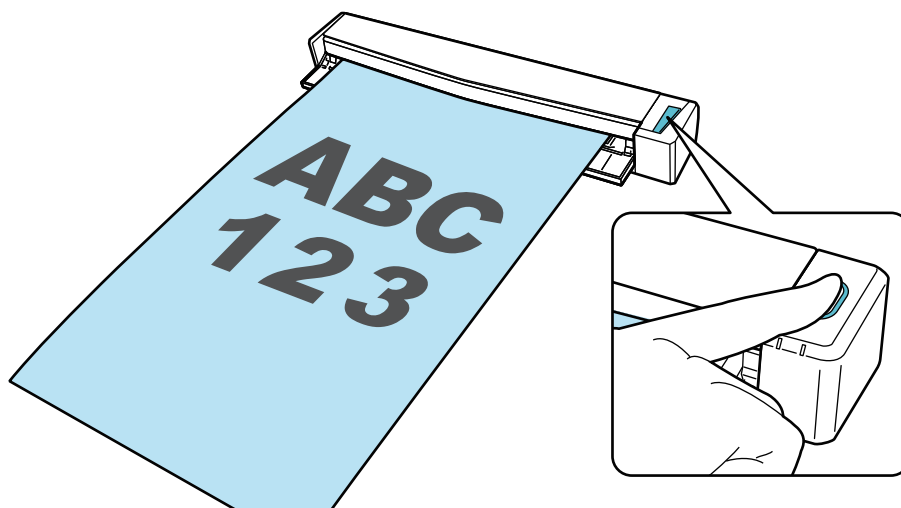

Sobald das Quick-Menü für die Auswahl der Anwendung zur Durchführung einer bestimmten Aktion angezeigt wird, ist der Prüfvorgang für den Scanvorgang abgeschlossen.

Indem Sie auf ein Symbol im Quick-Menü klicken, können Sie die Bilder, die von mit dem ScanSnap gescannten Dokumenten erstellt wurden, in einem gewünschten Ordner speichern oder sie an eine E-Mail anhängen.

Packungsliste für den S1100i

Vergewissern Sie sich, dass alle Teile in der Packung enthalten sind, bevor Sie den ScanSnap einrichten.

Folgende Teile sind im Lieferumfang des ScanSnap enthalten:

1

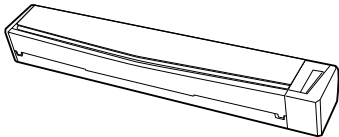

2



3

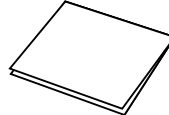

4



1. ScanSnap
2. USB-Kabel
3. Willkommenshandbuch
4. Sicherheitshinweise (*1)

*1: Das Format ist je nach Modell des ScanSnap oder dem Land des Erwerbs des ScanSnap unterschiedlich.

Verbinden des ScanSnap mit einem Mobilgerät oder dem ScanSnap Cloud-Server (iX1600 / iX1500 / iX1300 / iX500 / iX100)

Durch die Verbindung des ScanSnap mit einem Mobilgerät oder dem ScanSnap Cloud-Server können Sie gescannte Bilder direkt auf dem Mobilgerät oder einem Cloud-Server speichern.

Der ScanSnap Cloud-Server ist ein ausschließlich mit dem ScanSnap verwendeter Cloud-Server.

Vorbereitungen für das Verbinden des ScanSnap mit einem Mobilgerät

Verwenden Sie die ScanSnap Connect Application, um den ScanSnap mit einem Mobilgerät zu verbinden und Bilder, die von mit dem ScanSnap gescannten Dokumenten erstellt wurden, direkt auf einem Mobilgerät zu speichern.

Führen Sie die Vorbereitung gemäß den folgenden Schritten aus:

WICHTIG

Um den ScanSnap iX1600/iX1500/iX500/iX100 und ein Mobilgerät zu verbinden, müssen Sie den ScanSnap und das Mobilgerät mit demselben Wireless Access Point verbinden.

Weitere Informationen zum Verbinden des ScanSnap mit einem Wireless Access Point finden Sie hier:

- iX1600/iX1500
"Verbinden des ScanSnap über WLAN (iX1600 / iX1500)" (Seite 137)
- iX500/iX100
"Verbinden des ScanSnap über WLAN (iX1300 / iX500 / iX100)" (Seite 151)

HINWEIS

Zum Verbinden des iX1300 und eines Mobilgeräts können Sie anhand der Anweisungen im Assistenten, der nach dem Installieren der ScanSnap Connect Application erscheint, eine Verbindung mit einem Wireless Access Point herstellen.

1. Installieren Sie ScanSnap Connect Application auf dem Mobilgerät.

Sie können sich die ScanSnap Connect Application über einen der folgenden App-Stores abhängig von Ihrem Mobilgerät herunterladen:

- App Store
- Google Play
- Amazon Appstore

2. Starten Sie ScanSnap Connect Application.

Führen Sie die Schritte durch und befolgen Sie dabei die Anweisungen.

Weitere Informationen zur Bedienung der ScanSnap Connect Application finden Sie im Handbuch: Erste Schritte (Mobilverbindung).

Um das Handbuch: Erste Schritte (Mobilverbindung) aufzurufen, starten Sie ScanSnap Connect

Application auf Ihrem Mobilgerät, tippen Sie auf die Schaltfläche [ⓘ] (iOS)/ [⋮] (Android) → und die Schaltfläche [Hilfe] auf dem Bildschirm [Dateiliste].

Vorbereitungen für das Verbinden des ScanSnap mit dem ScanSnap Cloud-Server

Verwenden Sie die ScanSnap Cloud-Anwendung, um den ScanSnap mit dem ScanSnap Cloud-Server zu verbinden und Bilder, die von mit dem ScanSnap gescannten Dokumenten erstellt wurden, direkt in einem Cloud-Dienst zu speichern.

Weitere Informationen zur Einrichtung und Bedienung von ScanSnap Cloud finden Sie in der [ScanSnap Cloud-Hilfe](#).

Eine Liste der Regionen, in denen ScanSnap Cloud genutzt werden kann, finden Sie [hier](#).

ScanSnap Überblick

Dieser Abschnitt gibt einen Überblick über zu Beachtendes vor Inbetriebnahme des ScanSnap.

- ["Was Sie mit dem ScanSnap machen können" \(Seite 60\)](#)
- ["Bauteile und Funktionen" \(Seite 81\)](#)
- ["Aufladen des Akkus \(iX100\)" \(Seite 101\)](#)
- ["Überblick über die Software des ScanSnap" \(Seite 103\)](#)
- ["ScanSnap Manager Symbol" \(Seite 104\)](#)
- ["Rechtsklick-Menü" \(Seite 105\)](#)
- ["ScanSnap Setup Fenster" \(Seite 107\)](#)
- ["Ein- und Ausschalten des ScanSnap" \(Seite 109\)](#)
- ["Bildschirme und Funktionen am Touchpanel \(iX1600 / iX1500\)" \(Seite 125\)](#)
- ["Anbringen der Quittungsführung \(iX1600 / iX1500 / iX1400\)" \(Seite 133\)](#)

Was Sie mit dem ScanSnap machen können

- "Was Sie mit dem iX1600 / iX1500 / iX1400 machen können" (Seite 61)
- "Was Sie mit dem iX1300 machen können" (Seite 64)
- "Was Sie mit dem iX500 machen können" (Seite 68)
- "Was Sie mit dem iX100 machen können" (Seite 70)
- "Was Sie mit dem SV600 machen können" (Seite 73)
- "Was Sie mit dem S1300i machen können" (Seite 77)
- "Was Sie mit dem S1100i machen können" (Seite 78)

Was Sie mit dem iX1600 / iX1500 / iX1400 machen können

Scannen von mehreren Dokumenten

Ein Dokumentenstapel der Stärke von 5 mm oder weniger (für A4 oder kleinere Formate: Es können bis zu 50 Blätter in den ScanSnap eingelegt werden (mit einem Papiergewicht von 80 g/m²).

Weitere Informationen finden Sie unter "[Scannen von Dokumenten \(iX1600 / iX1500 / iX1400\)](#)" (Seite 208).

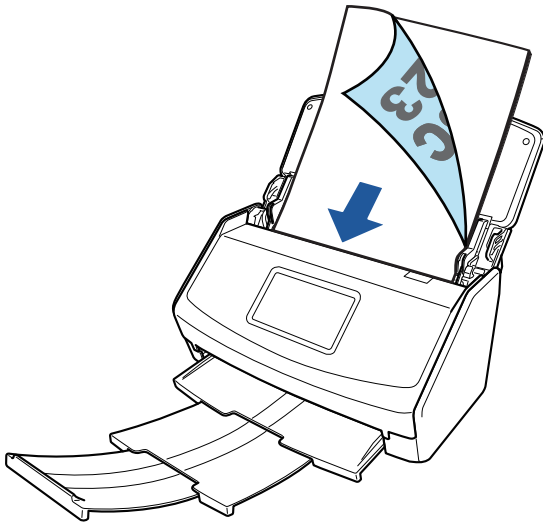

Beispiel: iX1600

Scannen von kleinen Dokumenten wie Quittungen in einem Arbeitsgang

Wenn die Quittungsführung am ScanSnap angebracht wird, können Sie einen Stapel kleinformatiger Dokumente wie Quittungen auf einmal in den ScanSnap einlegen und scannen.

Weitere Informationen finden Sie unter "[Scannen von kleinen Dokumenten wie Quittungen in einem Arbeitsgang \(iX1600 / iX1500 / iX1400\)](#)" (Seite 224).

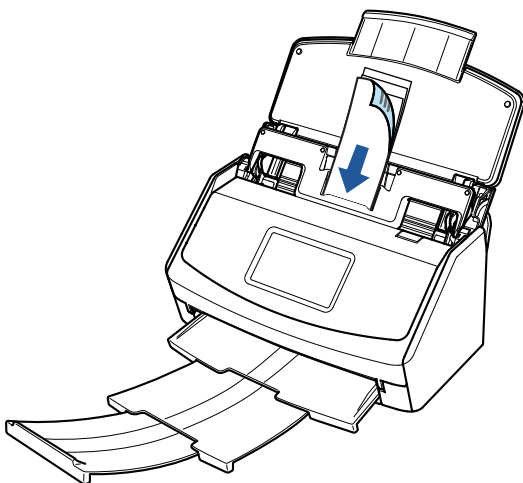

Beispiel: iX1600

Scannen von Dokumenten, die nicht direkt in ScanSnap eingelegt werden können

Zum Scannen der folgenden Dokumente kann das optionale Trägerblatt genutzt werden:

- Dokumente, die größer als A4/Letter und kleiner als A3 sind

Weitere Informationen finden Sie unter "[Scannen von Dokumenten größer als A4 oder Letter \(iX1600 / iX1500 / iX1400\)](#)" (Seite 228).

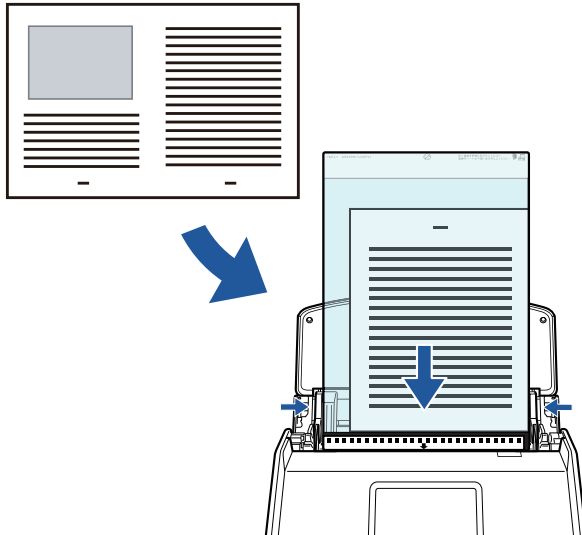

Beispiel: iX1600

- Dokumente, die schnell beschädigt werden können wie Fotos oder Dokumente, die nicht der Standardgröße entsprechen wie Zeitungsausschnitte

Weitere Informationen finden Sie unter "[Scannen von Dokumenten wie Fotos oder Zeitungsausschnitten \(iX1600 / iX1500 / iX1400\)](#)" (Seite 232).

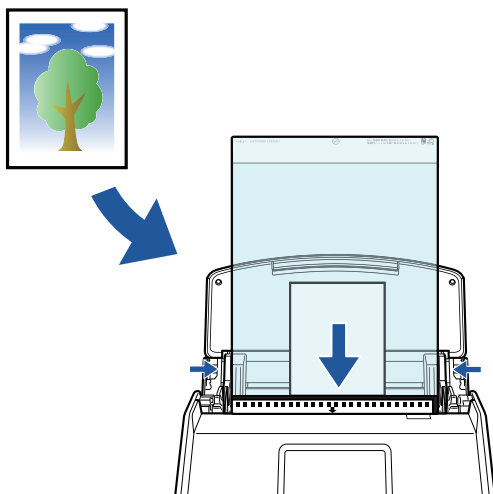

Beispiel: iX1600

Verbinden des ScanSnap über WLAN

Beim iX1600/iX1500 können Sie den ScanSnap über WLAN mit einem Computer oder Mobilgerät verbinden.

Konfigurieren Sie die Drahtloseinstellungen für den ScanSnap mit dem ScanSnap Wireless Setup Tool, das gemeinsam mit ScanSnap Manager installiert wird, oder verwenden Sie den Touchpanel des ScanSnap.

Weitere Informationen finden Sie unter ["Verbinden des ScanSnap über WLAN \(iX1600 / iX1500\)"](#) (Seite 137).

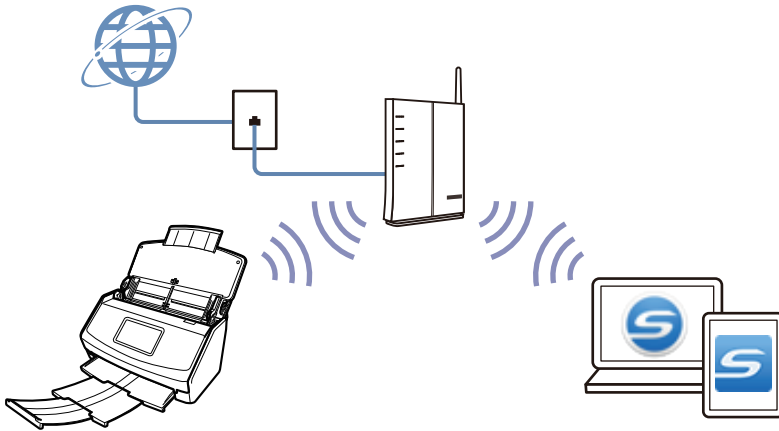

Was Sie mit dem iX1300 machen können

Scannen von mehreren Dokumenten (U-förmiger Scan)

Ein Dokumentenstapel der Stärke von 2 mm oder weniger (für A4 oder kleinere Formate: Es können bis zu 20 Blätter in den ScanSnap eingelegt werden (mit einem Papiergewicht von 80 g/m²)).

Weitere Informationen finden Sie unter "[Scannen von Dokumenten \(iX1300\)](#)" (Seite 243).

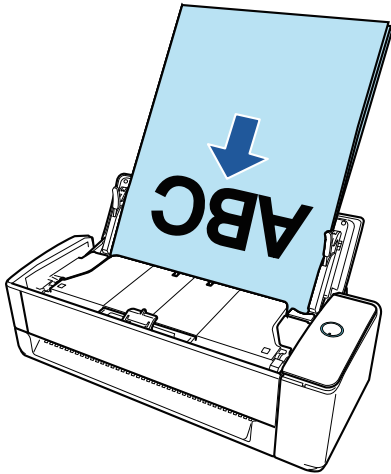

Scannen jeweils nur eines Dokuments (Rückführscan)

Dokumente wie Visitenkarten, Postkarten und dicke Dokumente (z. B. Plastikkarten und Broschüren) können einzeln zum Scannen eingeführt werden.

Wenn der Scanvorgang eines Dokuments abgeschlossen ist und Sie das nächste Dokument in ScanSnap einlegen, wird der nächste Scanvorgang automatisch gestartet, sodass Sie unterbrechungsfrei scannen können.

Weitere Informationen finden Sie unter "[Scannen von Dokumenten \(iX1300\)](#)" (Seite 243).

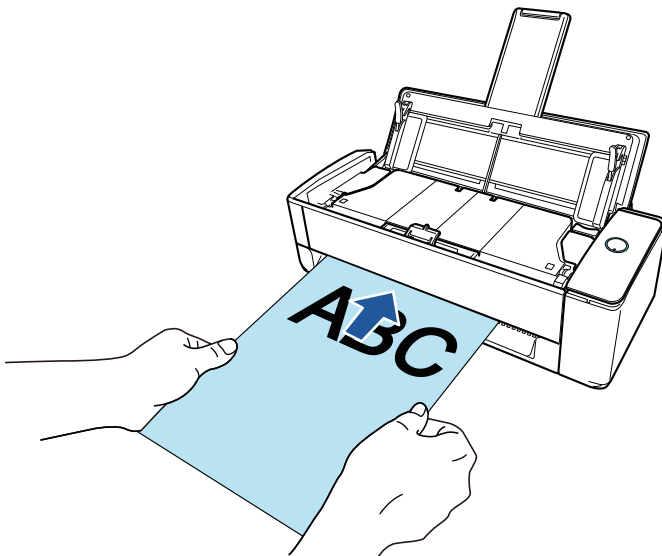

Scannen von Dokumenten größer als A4 oder Letter durch direktes Einlegen in ScanSnap

Wenn Sie ein Dokument der Größe A3, B4 oder Double Letter in der Mitte falten und scannen, können die gescannten Bilder beider Seiten automatisch zu einem einzelnen Bild zusammengefügt werden.

Die gescannten Bilder können nur zusammengefügt werden, wenn sich an der Falzlinie des gefalteten Dokuments Text, ein Diagramm oder eine Tabelle befindet.

Weitere Informationen finden Sie unter ["Scannen von Dokumenten größer als A4 oder Letter durch direktes Einführen in den ScanSnap \(iX1300\)" \(Seite 272\)](#).

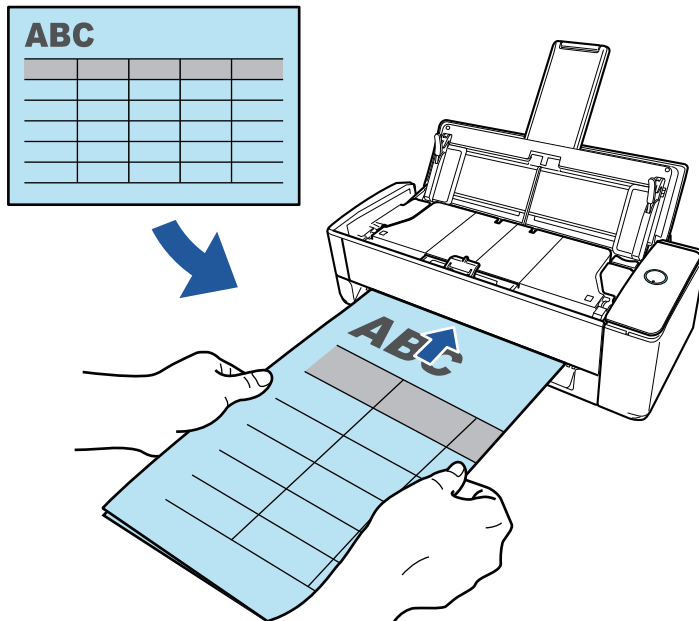

Scannen von Dokumenten, die nicht direkt in ScanSnap eingelegt werden können

Zum Scannen der folgenden Dokumente kann das optionale Trägerblatt genutzt werden:

- Dokumente, die größer als A4/Letter und kleiner als A3 sind

Weitere Informationen finden Sie unter ["Scannen von Dokumenten größer als A4 oder Letter mit dem Trägerblatt \(iX1300\)" \(Seite 277\)](#).

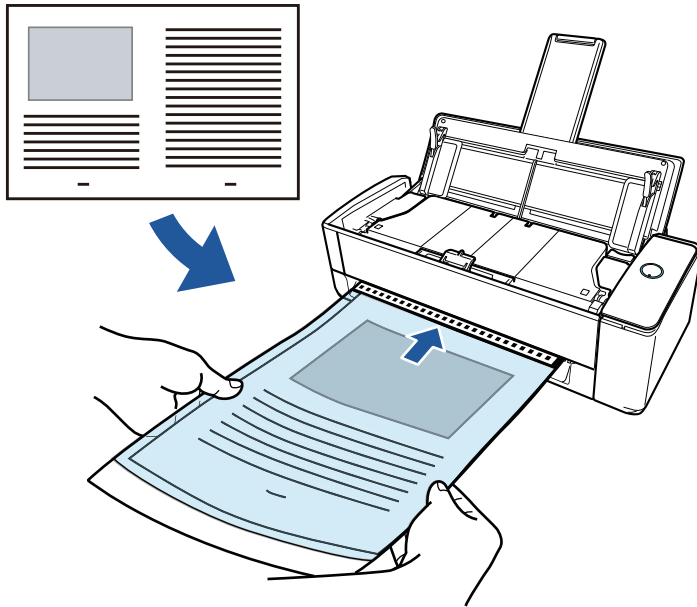

- Dokumente, die schnell beschädigt werden können wie Fotos oder Dokumente, die nicht der Standardgröße entsprechen wie Zeitungsausschnitte

Weitere Informationen finden Sie unter "[Scannen von Dokumenten wie Fotos oder Zeitungsausschnitten \(iX1300\)](#)" (Seite 283).

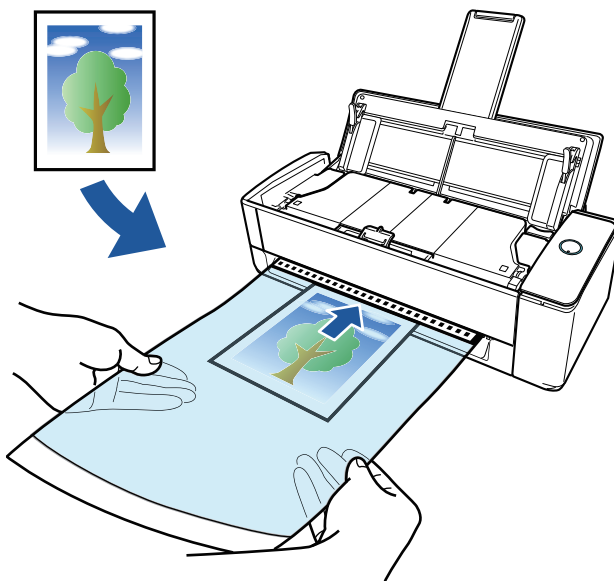

Verbinden des ScanSnap über WLAN

Sie können den ScanSnap über WLAN mit einem Computer oder Mobilgerät verbinden.

Konfigurieren Sie die Drahtloseinstellungen für den ScanSnap mit dem ScanSnap Wireless Setup Tool, das gemeinsam mit ScanSnap Manager installiert wird, oder verwenden Sie den Touchpanel des ScanSnap.

Weitere Informationen finden Sie unter "[Verbinden des ScanSnap über WLAN \(iX1300 / iX500 / iX100\)](#)" (Seite 151).

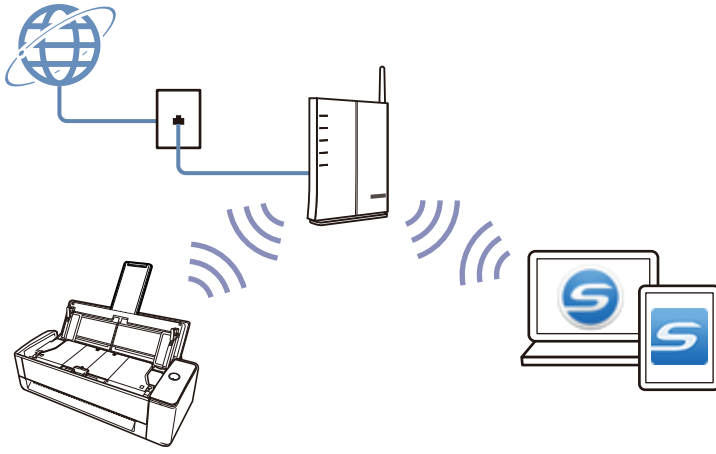

Was Sie mit dem iX500 machen können

Scannen von mehreren Dokumenten

Ein Dokumentenstapel der Stärke von 5 mm oder weniger (für A4 oder kleinere Formate: Es können bis zu 50 Blätter in den ScanSnap eingelegt werden (mit einem Papiergewicht von 80 g/m²).

Weitere Informationen finden Sie unter "[Scannen von Dokumenten \(iX500\)](#)" (Seite 300).

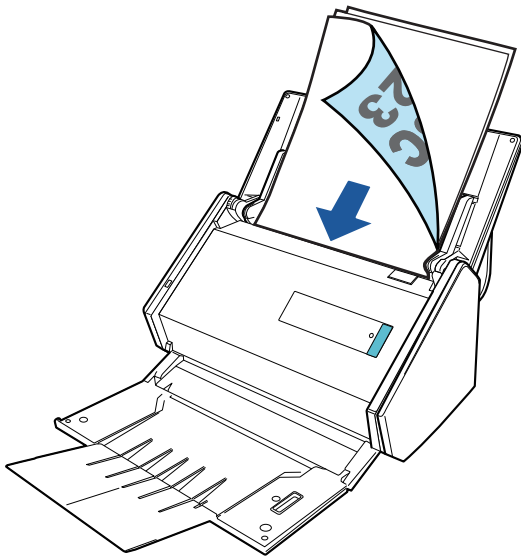

Scannen von Dokumenten, die nicht direkt in ScanSnap eingelegt werden können

Zum Scannen der folgenden Dokumente kann das optionale Trägerblatt genutzt werden:

- Dokumente, die größer als A4/Letter und kleiner als A3 sind

Weitere Informationen finden Sie unter "[Scannen von Dokumenten größer als A4 oder Letter \(iX500\)](#)" (Seite 316).

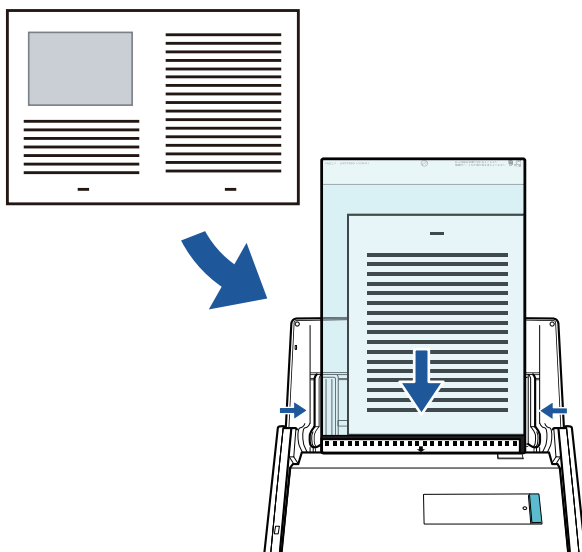

- Dokumente, die schnell beschädigt werden können wie Fotos oder Dokumente, die nicht der Standardgröße entsprechen wie Zeitungsausschnitte

Weitere Informationen finden Sie unter "[Scannen von Dokumenten wie Fotos oder Zeitungsausschnitten \(iX500\)](#)" (Seite 320).

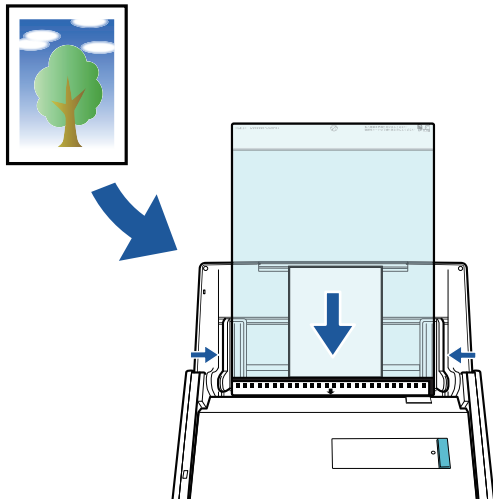

Verbinden des ScanSnap über WLAN

Sie können den ScanSnap über WLAN mit einem Computer oder Mobilgerät verbinden.

Konfigurieren Sie die Drahtloseinstellungen für ScanSnap mit dem ScanSnap Wireless Setup Tool, das gemeinsam mit ScanSnap Manager installiert wird.

Weitere Informationen finden Sie unter "[Verbinden des ScanSnap über WLAN \(iX1300 / iX500 / iX100\)](#)" (Seite 151).

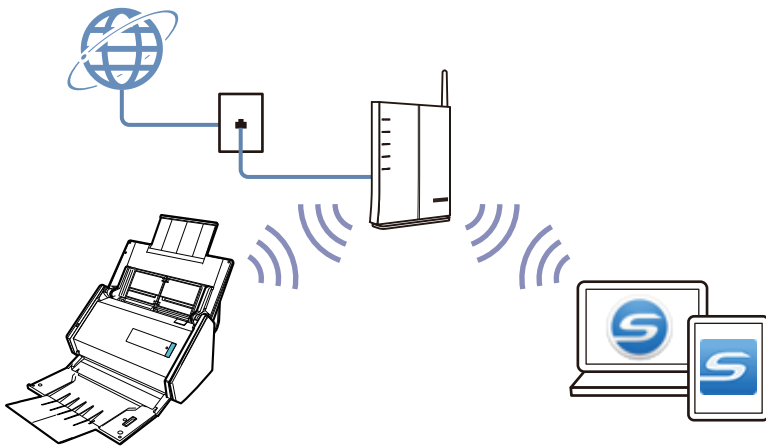

Was Sie mit dem iX100 machen können

Fortlaufendes Scannen von mehreren Dokumenten

Beim Scannen mehrerer Dokumente mit ScanSnap können gleichzeitig ein oder zwei Dokumente gescannt werden. Um gleichzeitig zwei Dokumente zu scannen, legen Sie zwei Dokumente gleichzeitig ein oder legen Sie das nächste Dokument ein, während das vorangehende Dokument gerade gescannt wird.

- Scannen jeweils nur eines Dokuments

Wenn der Scanvorgang eines Dokuments abgeschlossen ist und Sie das nächste Dokument in ScanSnap einlegen, dann wird der nächste Scanvorgang automatisch gestartet.

Weitere Informationen finden Sie unter "[Scannen von Dokumenten \(iX100\)](#)" (Seite 329).

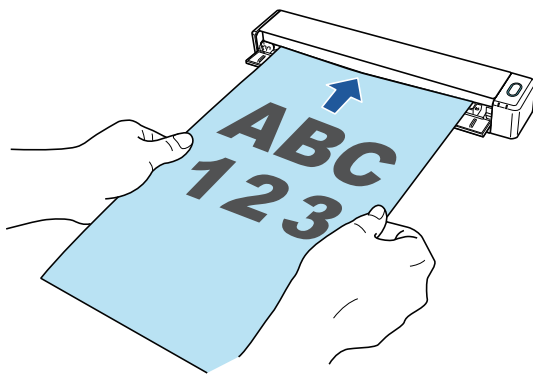

- Scannen von Dokumenten, indem gleichzeitig zwei Dokumente eingelegt werden oder indem das nächste Dokument eingelegt wird, während das derzeitige gerade gescannt wird (Doppelscan)

Beim Scannen kleiner Dokumente wie Visitenkarten und Postkarten können Sie gleichzeitig zwei Dokumente in ScanSnap einlegen. Alternativ dazu können Sie auch das nächste Dokument einlegen, während ein anderes Dokument gerade gescannt wird. Mit jeder Methode können bis zu 20 Dokumente fortlaufend in einem einzigen Scanvorgang gescannt werden.

Diese Scanmethoden werden als Dual-Scan bezeichnet.

Weitere Informationen finden Sie unter "[Scannen von Dokumenten, indem gleichzeitig zwei Dokumente eingelegt werden oder indem das nächste Dokument eingelegt wird, während das derzeitige gerade gescannt wird \(iX100\)](#)" (Seite 334).

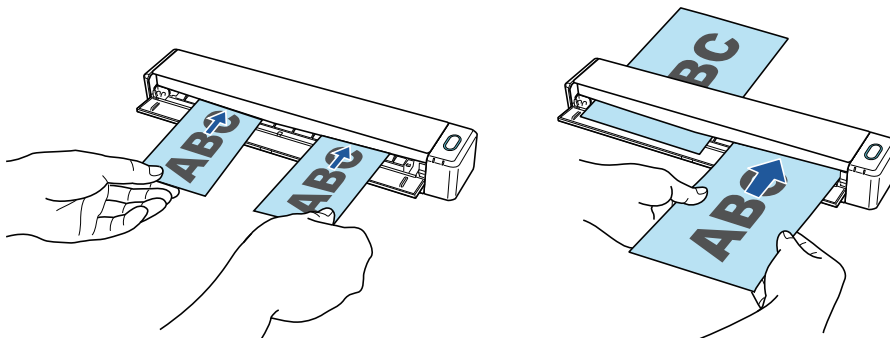

Scannen von Dokumenten größer als A4 oder Letter durch direktes Einlegen in ScanSnap

Wenn Sie ein Dokument der Größe A3, B4 oder Double Letter in der Mitte falten und die beiden Seiten fortlaufend scannen, können die gescannten Bilder beider Seiten automatisch zu einem einzelnen Bild zusammengefügt werden.

Die gescannten Bilder können nur zusammengefügt werden, wenn sich an der Falzlinie des gefalteten Dokuments Text, ein Diagramm oder eine Tabelle befindet.

Weitere Informationen finden Sie unter "[Scannen von Dokumenten größer als A4 oder Letter durch direktes Einlegen in den ScanSnap \(iX100\)](#)" (Seite 341).

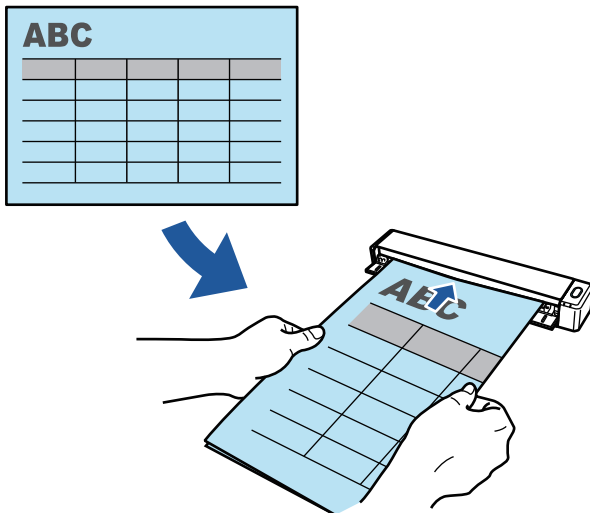

Scannen von Dokumenten, die nicht direkt in ScanSnap eingelegt werden können

Zum Scannen der folgenden Dokumente kann das optionale Trägerblatt genutzt werden:

- Dokumente, die größer als A4/Letter und kleiner als A3 sind

Weitere Informationen finden Sie unter "[Scannen von Dokumenten größer als A4 oder Letter mit dem Trägerblatt \(iX100\)](#)" (Seite 346).

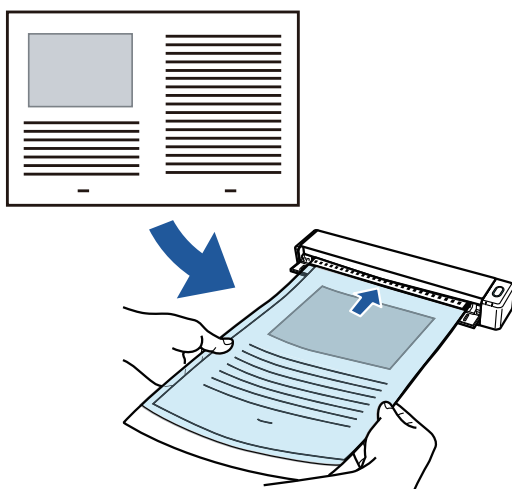

- Dokumente, die schnell beschädigt werden können wie Fotos oder Dokumente, die nicht der Standardgröße entsprechen wie Zeitungsausschnitte

Weitere Informationen finden Sie unter ["Scannen von Dokumenten wie Fotos oder Zeitungsausschnitten \(iX100\)" \(Seite 351\)](#).

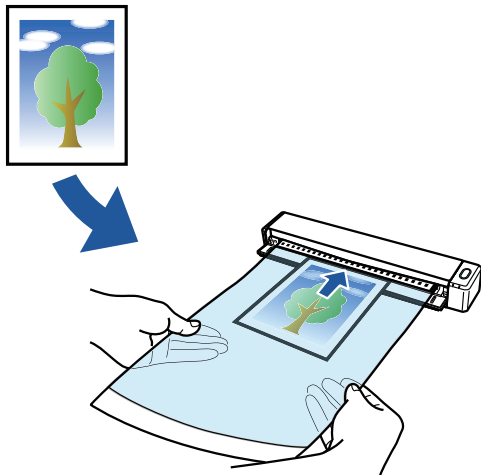

Verbinden des ScanSnap über WLAN

Sie können den ScanSnap über WLAN mit einem Computer oder Mobilgerät verbinden.

Zur Verbindung kann entweder der Access Point-Verbindungsmodus, bei dem ein Wireless Access Point genutzt wird, oder der Direkt-Verbindungsmodus, bei dem ein Computer oder Mobilgerät direkt mit ScanSnap verbunden wird, verwendet werden. Wählen Sie einen geeigneten Verbindungsmodus, abhängig davon, ob am Einsatzort des ScanSnap ein WLAN vorhanden ist oder nicht.

Konfigurieren Sie die Drahtloseinstellungen für ScanSnap mit dem ScanSnap Wireless Setup Tool, das gemeinsam mit ScanSnap Manager installiert wird.

Weitere Informationen finden Sie unter ["Verbinden des ScanSnap über WLAN \(iX1300 / iX500 / iX100\)" \(Seite 151\)](#).

- Access Point-Verbindungsmodus

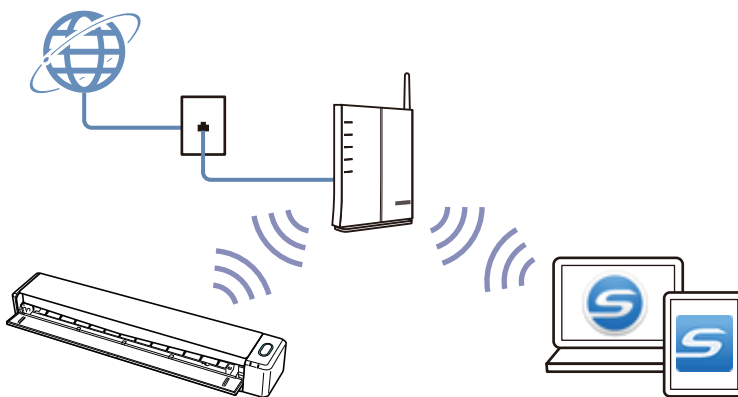

- Direkt-Verbindungsmodus

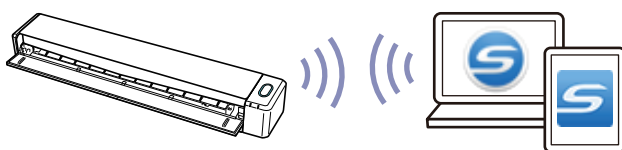

Was Sie mit dem SV600 machen können

Das ScanSnap Modell, das über eine Funktion zum Overheadscannen verfügt, hat eine Scaneinheit, die mit den Dokumenten nicht in Berührung kommt. Die folgenden Scanoperationen können mit diesem Modell ausgeführt werden:

- Ein Buch oder eine Broschüre von maximal A3 Größe kann ohne Ausschneiden der Seiten gescannt werden.
- Es können mehrere Dokumente wie Visitenkarten oder andere Kartentypen gleichzeitig gescannt werden.

Die durch das Scannen von Dokumenten erstellten gescannten Bilder werden automatisch korrigiert.

- Scannen von Dokumenten in Broschürenformat
Die Seitenverzerrung wird automatisch korrigiert.
- Beim Scannen mehrerer Dokumente gleichzeitig
Die gescannten Bilder werden in getrennten Bildern für jeweilige Dokumente ausgeschnitten.

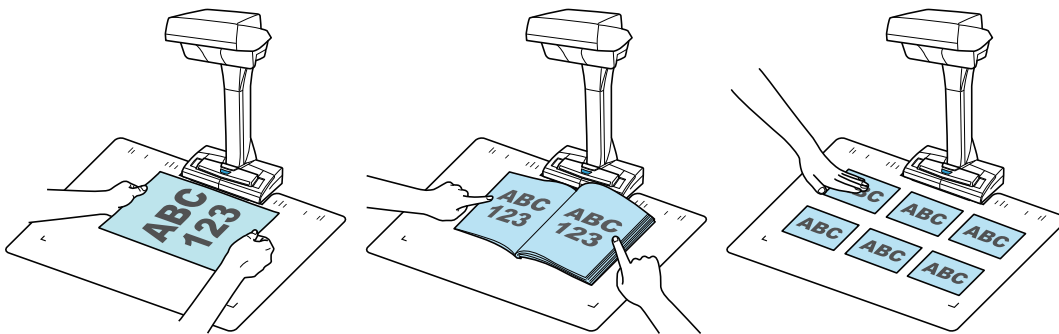

Zusätzlich kann das fortlaufende Scannen automatisch gestartet werden und gescannte Bilder können nach dem Scannen von Dokumenten korrigiert werden.

Umblättermerkennungsfunktion

Wenn eine Seite umgeblättert wird, startet ScanSnap automatisch das fortlaufende Scannen.

Dies bietet sich zum Scannen mehrerer Seiten eines Buchs oder eines Dokuments in Broschürenformat an.

Weitere Informationen finden Sie unter ["Bücher mit der Umblättermerkennungsfunktion scannen \(SV600\)" \(Seite 375\)](#).

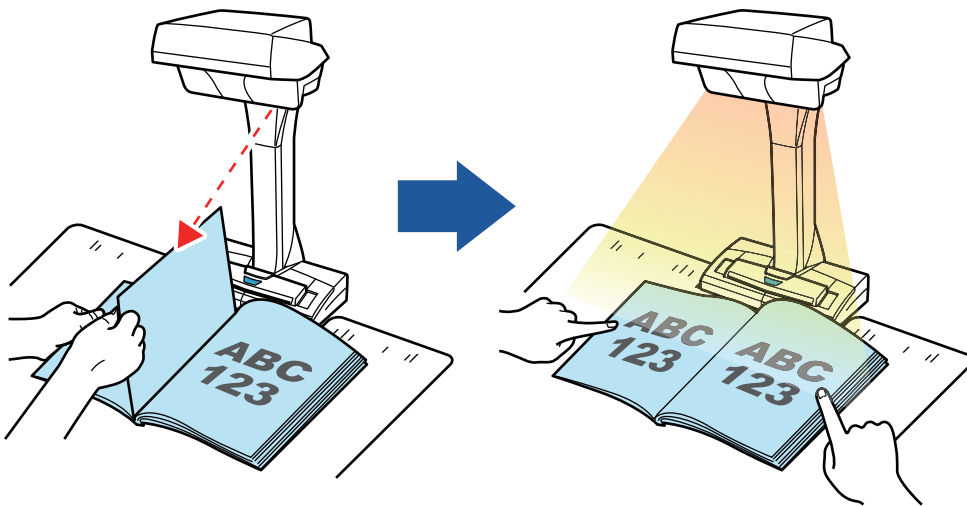

Zeitmodus

Der ScanSnap startet den Scanvorgang automatisch nach Ablauf der bestimmten Zeitspanne. Dies ist ebenfalls zum Scannen mehrerer Dokumente des gleichen Typs nützlich.

Für den Zeitmodus stehen zwei Einstellungen zur Verfügung:

- Wartezeit vor dem Scannen eines Dokuments für den ScanSnap nach Drücken der [Scan] Taste festlegen
- Festlegen der Wartezeit vor dem Scannen des nächsten Dokuments für den ScanSnap bei fortlaufendem Scannen

Weitere Informationen finden Sie unter ["Scannen von Dokumenten mit dem Zeitmodus \(SV600\)"](#) (Seite 379).

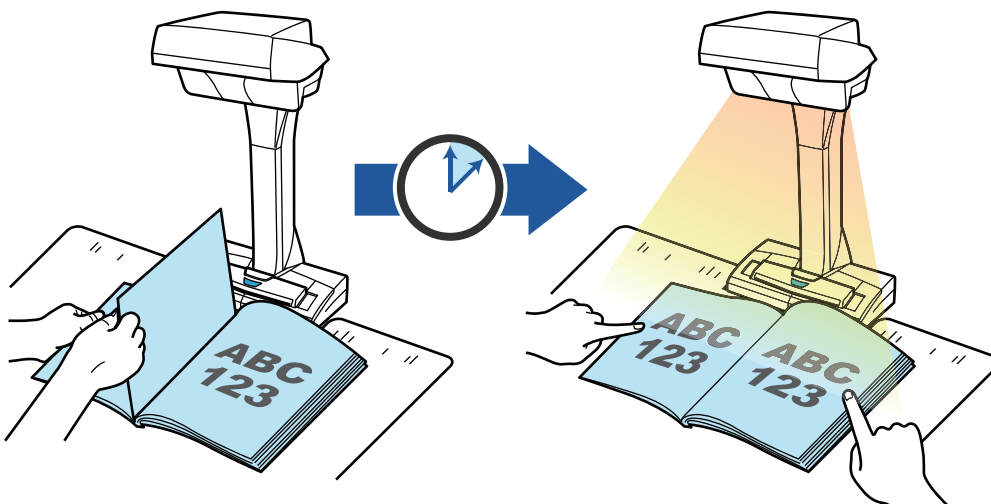

Korrigieren gescannter Bilder

Nach dem Scannen der Dokumente mit den ScanSnap kann das gescannte Bild korrigiert werden. Folgende Funktionen stehen zur Verfügung:

Beim Scannen eines Dokuments

- ["Mitgescannte Finger entfernen \(wenn ein Dokument gescannt wird\) \(SV600\)"](#) (Seite 470)

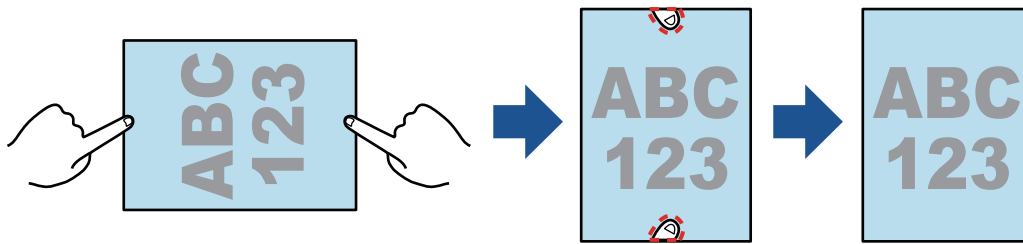

Beim Scannen eines Buchs

- "Korrigieren verzogener Buchbilder (SV600)" (Seite 475)

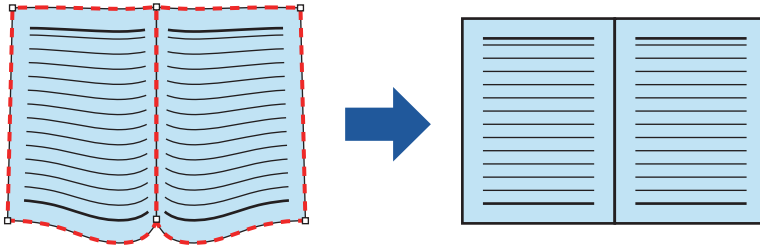

- "Aufteilen einer Doppelseite in zwei Bilder (SV600)" (Seite 480)

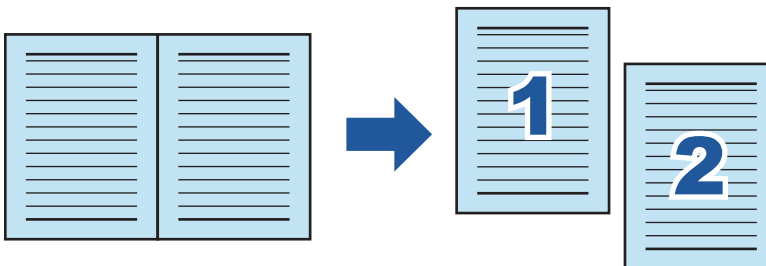

- "Mitgescannte Finger entfernen (wenn ein Buch gescannt wird) (SV600)" (Seite 483)

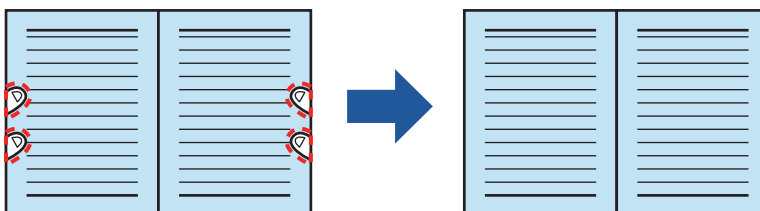

Beim Scannen mehrerer Dokumente gleichzeitig

- "Korrektur der Ausrichtung des gescannten Bildes (SV600)" (Seite 487)
- "Ändern des Zuschneidebereichs (SV600)" (Seite 490)
- "Hinzufügen der benötigten gescannten Bilder (SV600)" (Seite 492)
- "Löschen nicht benötigter gescannter Bilder (SV600)" (Seite 494)

Scannen mit zwei mit dem Computer verbundenen ScanSnaps

Es kann der SV600 und ein weiterer mit dem Computer verbundener ScanSnap verwendet werden.

Weitere Informationen finden Sie unter "Scannen von Dokumenten mit zwei mit dem Computer verbundenen ScanSnaps (SV600)" (Seite 382).

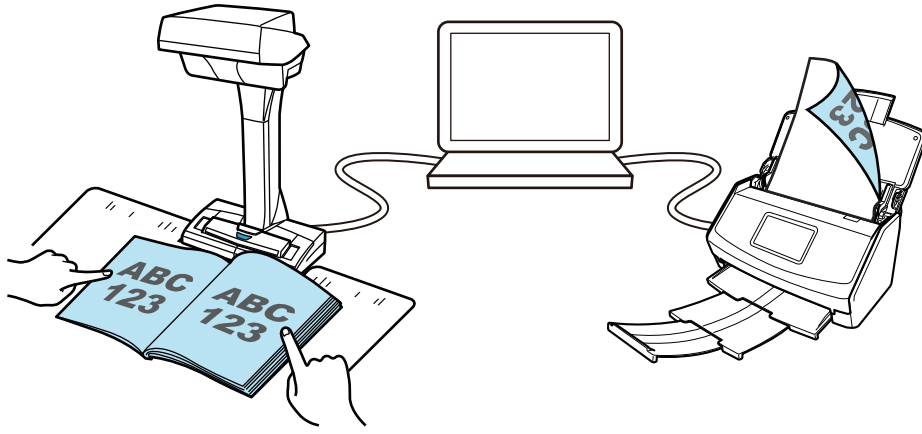

Was Sie mit dem S1300i machen können

Scannen von mehreren Dokumenten

Ein Dokumentenstapel der Stärke von 1 mm oder weniger (für A4 oder kleinere Formate: Es können bis zu 10 Blätter in den ScanSnap eingelegt werden (mit einem Papiergewicht von 80 g/m²).

Weitere Informationen finden Sie unter "[Scannen von Dokumenten \(S1300i\)](#)" (Seite 386).

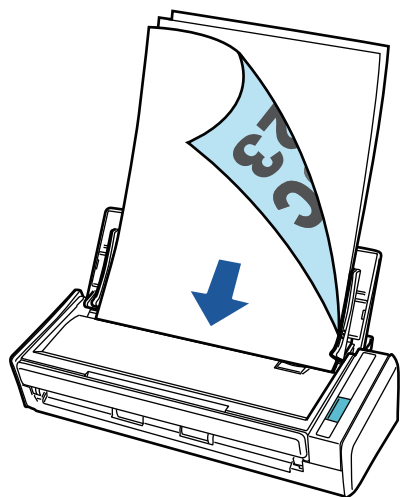

Verwendung des USB Bus-Antriebs, der keine Stromversorgung benötigt

Sie können ScanSnap in einer Umgebung verwenden, in der keine Stromversorgung vorhanden ist, z.B. in Freien oder auf Geschäftsreisen, indem Sie den ScanSnap mit einem USB-Anschluss an einen Computer anschließen.

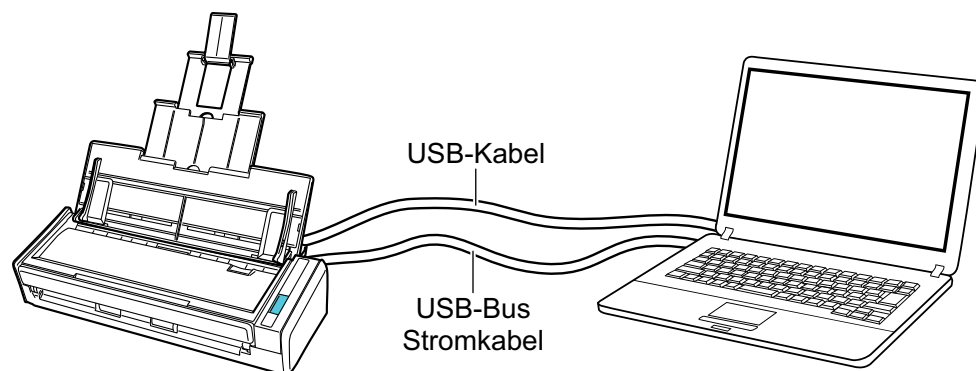

Was Sie mit dem S1100i machen können

Fortlaufendes Scannen von mehreren Dokumenten

Beim Scannen mehrerer Dokumente mit ScanSnap können gleichzeitig ein oder zwei Dokumente gescannt werden. Um gleichzeitig zwei Dokumente zu scannen, legen Sie zwei Dokumente gleichzeitig ein oder legen Sie das nächste Dokument ein, während das vorangehende Dokument gerade gescannt wird.

- Scannen jeweils nur eines Dokuments

Wenn der Scanvorgang eines Dokuments abgeschlossen ist und Sie das nächste Dokument in ScanSnap einlegen, dann wird der nächste Scanvorgang automatisch gestartet.

Weitere Informationen finden Sie unter "[Scannen von Dokumenten \(S1100i\)](#)" (Seite 405).

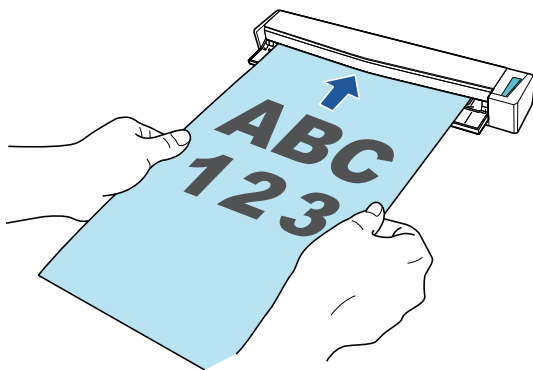

- Scannen von Dokumenten, indem gleichzeitig zwei Dokumente eingelegt werden oder indem das nächste Dokument eingelegt wird, während das derzeitige gerade gescannt wird (Doppelscan)

Beim Scannen kleiner Dokumente wie Visitenkarten und Postkarten können Sie gleichzeitig zwei Dokumente in ScanSnap einlegen. Alternativ dazu können Sie auch das nächste Dokument einlegen, während ein anderes Dokument gerade gescannt wird. Mit jeder Methode können bis zu 20 Dokumente fortlaufend in einem einzigen Scanvorgang gescannt werden.

Diese Scanmethoden werden als Dual-Scan bezeichnet.

Weitere Informationen finden Sie unter "[Scannen von Dokumenten, indem gleichzeitig zwei Dokumente eingelegt werden oder indem das nächste Dokument eingelegt wird, während das derzeitige gerade gescannt wird \(S1100i\)](#)" (Seite 410).

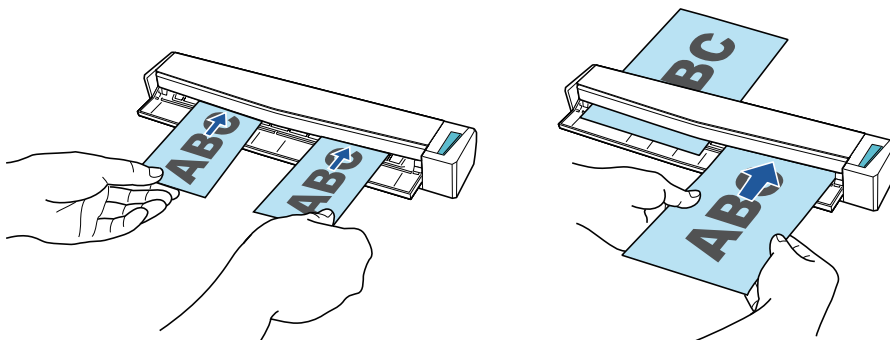

Scannen von Dokumenten größer als A4 oder Letter durch direktes Einlegen in ScanSnap

Wenn Sie ein Dokument der Größe A3, B4 oder Double Letter in der Mitte falten und die beiden Seiten fortlaufend scannen, können die gescannten Bilder beider Seiten automatisch zu einem einzelnen Bild zusammengefügt werden.

Die gescannten Bilder können nur zusammengefügt werden, wenn sich an der Falzlinie des gefalteten Dokuments Text, ein Diagramm oder eine Tabelle befindet.

Weitere Informationen finden Sie unter "[Scannen von Dokumenten größer als A4 oder Letter durch direktes Einlegen in den ScanSnap \(S1100i\)](#)" (Seite 417).

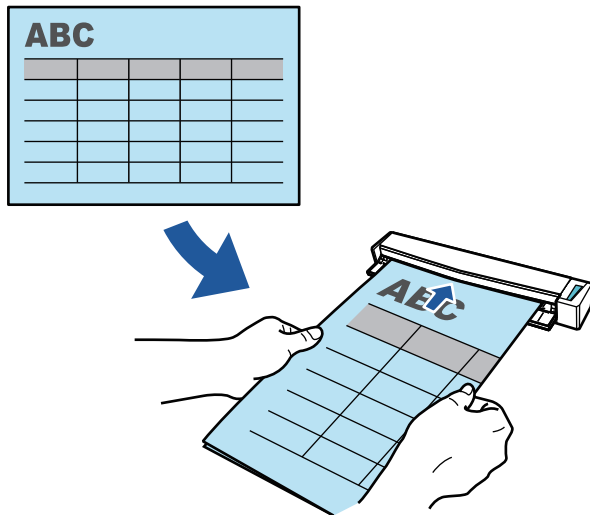

Scannen von Dokumenten, die nicht direkt in ScanSnap eingelegt werden können

Zum Scannen der folgenden Dokumente kann das optionale Trägerblatt genutzt werden:

- Dokumente, die größer als A4/Letter und kleiner als A3 sind

Weitere Informationen finden Sie unter "[Scannen von Dokumenten größer als A4 oder Letter mit dem Trägerblatt \(S1100i\)](#)" (Seite 422).

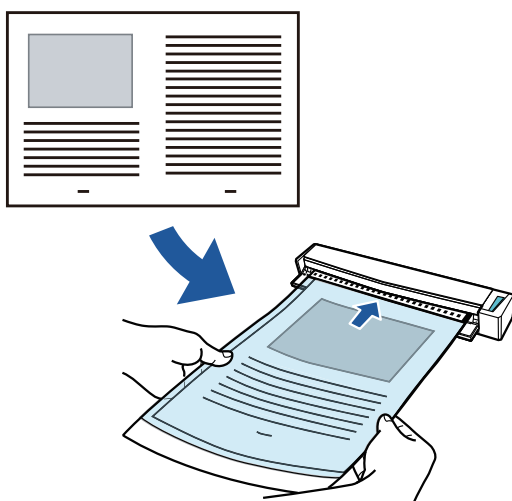

- Dokumente, die schnell beschädigt werden können wie Fotos oder Dokumente, die nicht der Standardgröße entsprechen wie Zeitungsausschnitte

Weitere Informationen finden Sie unter ["Scannen von Dokumenten wie Fotos oder Zeitungsausschnitten \(S1100i\)" \(Seite 427\)](#).

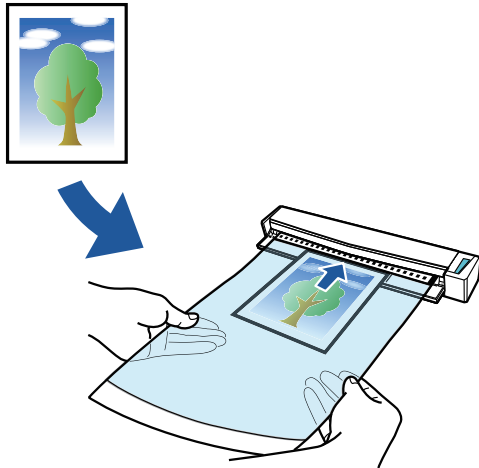

Bauteile und Funktionen

- ["Teile und Funktionen des iX1600 / iX1500 / iX1400" \(Seite 82\)](#)
- ["Teile und Funktionen des iX1300" \(Seite 85\)](#)
- ["Teile und Funktionen des iX500" \(Seite 88\)](#)
- ["Teile und Funktionen des iX100" \(Seite 91\)](#)
- ["Teile und Funktionen des SV600" \(Seite 94\)](#)
- ["Teile und Funktionen des S1300i" \(Seite 97\)](#)
- ["Teile und Funktionen des S1100i" \(Seite 99\)](#)

Teile und Funktionen des iX1600 / iX1500 / iX1400

Dieser Abschnitt beschreibt die Namen und Funktionen der einzelnen Bau- und Zubehörteile.

Vorderseite

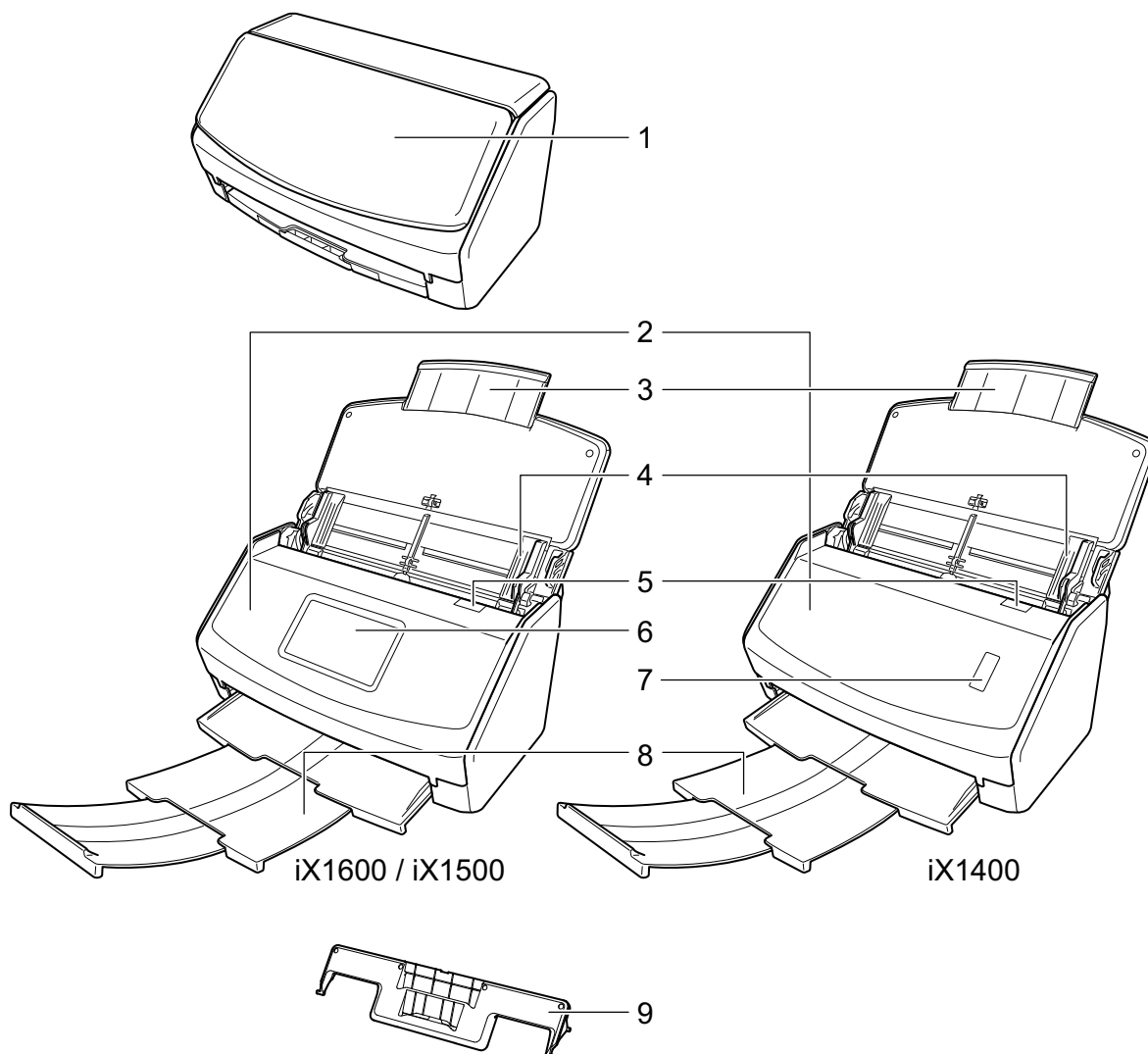

Nr.	Name	Beschreibung
1	ADF-Papierschacht (Abdeckung) (*1)	Öffnen Sie diese Abdeckung, um ScanSnap zu verwenden. Durch Öffnen der Abdeckung schaltet sich der ScanSnap ein. Anschließend können Sie ein Dokument in den Schacht einlegen.
2	ADF-Abdeckung	Öffnen Sie diese Abdeckung, um gestautes Papier zu entnehmen, das Rollenset zu ersetzen oder um das Innere des ScanSnap zu reinigen.
3	Erweiterung	Ziehen Sie sie heraus, um lange Dokumente zu scannen.
4	Papierführung	Passen Sie die Dokumentenbreite an, um Fehlwinkel zu vermeiden.
5	ADF-Taste	Ziehen Sie diese Registerkarte hoch und öffnen die ADF-Abdeckung.

Nr.	Name	Beschreibung
6	Touchpanel (*1)	Hier können Sie den Verbindungsstatus des ScanSnap anzeigen, das Scannen von Dokumenten starten oder die Einstellungen des ScanSnap ändern.
7	[Scan] Taste (*1)	Startet den Scan. Kann auch bei geschlossenem Ausgabefach gedrückt werden. Zeigt den Status des ScanSnap wie folgt an: Blau (leuchtet): Bereit Blau (blinkend) : Scanmodus Orange (blinkend) : Fehler
8	Ausgabefach	Ziehen Sie es beim Gebrauch heraus. Stapelt die ausgegebenen Dokumente.
9	Quittungsführung	Bringen Sie sie beim Gebrauch am ADF-Papierschacht (Abdeckung) an. In die Quittungsführung können Sie Dokumente mit verschiedener Breite wie Quittungen einlegen und gleichzeitig scannen lassen.

*1: Sollte sich der ScanSnap über die automatische Ausschaltfunktion automatisch ausgeschaltet haben, gehen Sie wie folgt vor, um den ScanSnap wieder einzuschalten.

- iX1600/iX1500

Drücken Sie auf das Touchpanel oder schließen Sie den ADF-Papierschacht (Abdeckung) und öffnen Sie ihn erneut

- iX1400

Drücken Sie die [Scan] Taste (hierdurch wird kein Scanvorgang gestartet) oder schließen Sie den ADF-Papierschacht (Abdeckung) und öffnen Sie ihn erneut

Weitere Informationen finden Sie unter "[Automatisches Ausschalten \(iX1600 / iX1500 / iX1400 / iX1300 / iX500 / iX100 / SV600 / S1300i\)](#)" (Seite 121).

Rückseite

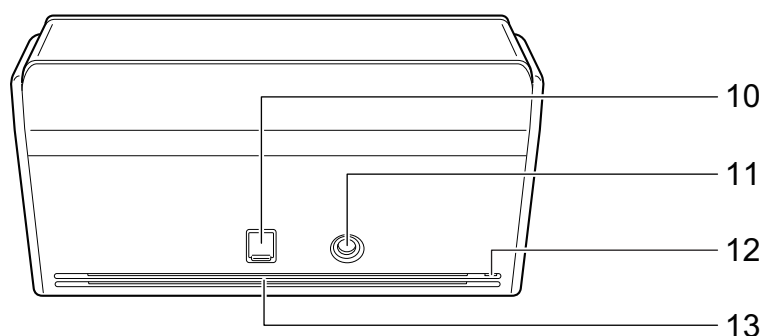

Nr.	Name	Beschreibung
10	USB-Anschluss	Schieben Sie die Abdeckung des USB-Anschlusses zum Öffnen nach oben und schließen Sie das USB-Kabel dann an den USB-Anschluss an. Die Abdeckung des USB-Anschlusses lässt sich um eine oder um zwei Stufen nach oben schieben. Öffnen Sie die Abdeckung je nach dem Typ Ihres USB-Kabels. <ul style="list-style-type: none"> ● Erste Stufe: USB 2.0-Kabel ● Zweite Stufe: USB 3.0-Kabel
11	Netzkabelanschluss	Wird zum Anschließen eines Netzkabels verwendet.
12	Sicherheitskabelhalterung	Hier kann eine (im Handel erhältliche) Diebstahlsicherung angebracht werden.

Nr.	Name	Beschreibung
13	Ventilationsöffnung	Öffnungen für die Entlüftung heißer Luft aus dem Inneren des ScanSnap.

Teile und Funktionen des iX1300

Dieser Abschnitt beschreibt die Namen und Funktionen der einzelnen Bau- und Zubehörteile.

Vorderseite

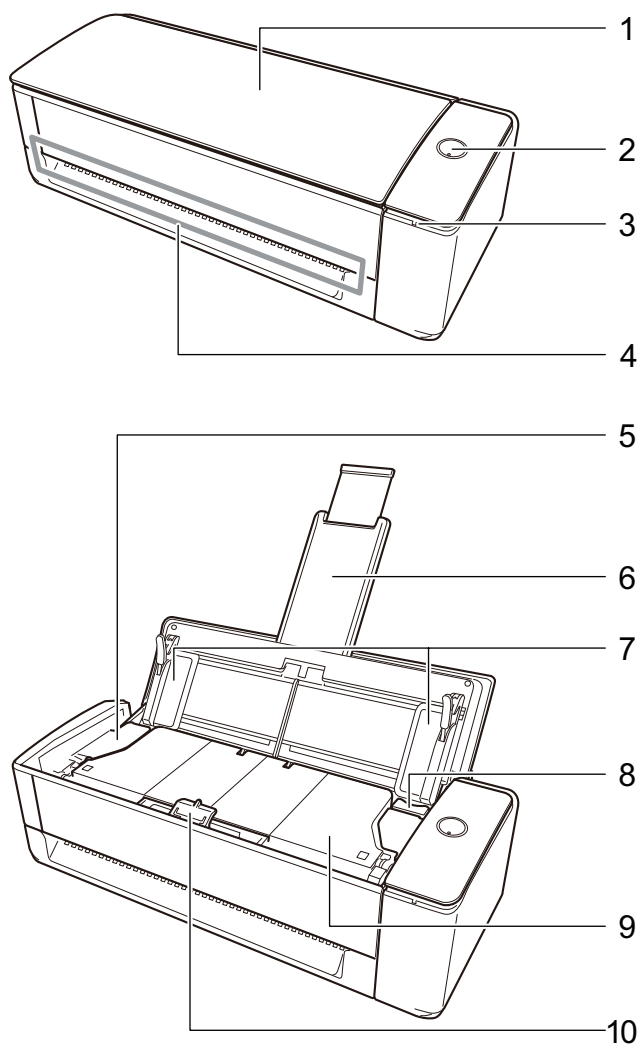

Nr.	Name	Beschreibung
1	ADF-Papierschacht (Abdeckung)	Öffnen Sie ihn beim Scannen von Dokumenten mit U-förmigem Scan. Durch Öffnen der Abdeckung schaltet sich der ScanSnap ein. Anschließend können Sie ein Dokument in den Schacht einlegen. Wenn sich der ScanSnap automatisch ausschaltet, schließen Sie den ADF-Papierschacht (Abdeckung) und öffnen Sie ihn wieder, um das Gerät wieder einzuschalten.

Nr.	Name	Beschreibung
2	Taste [Scan]	Schalten Sie den ScanSnap ein. Drücken Sie auf diese Taste, um den Scanvorgang zu starten oder zu beenden. Zeigt den Status des ScanSnap wie folgt an: Blau (leuchtet): Bereit Blau (blinkend) : Scanmodus Orange (blinkend) : Fehler Lila (leuchtet): Verwendung von ScanSnap Cloud
3	Wi-Fi Anzeige	Zeigt den Status des über WLAN verbundenen ScanSnap wie folgt an: Blau (leuchtet): Verbunden (Access Point-Verbindungsmodus) Blau (blinkend) : Standby Grün (leuchtend): Verbunden (Direkt-Verbindungsmodus) Orange (leuchtet): Kann nicht verbunden werden oder wartet auf die Verbindung im Direkt-Verbindungsmodus Orange (blinkend) : Keine Verbindung möglich (WPS-Fehler) Lila (leuchtet): Verwendung von ScanSnap Cloud
4	Manueller Einzug	Führen Sie beim Scannen mit Rückführscan ein Dokument in den manuellen Einzug ein.
5	ADF-Abdeckung	Öffnen Sie diese Abdeckung, um gestaute Dokumente zu entfernen, Verbrauchsmaterial (Einzugsrolle oder Papierseparations-Einheit) zu ersetzen oder um das Innere des ScanSnap zu reinigen.
6	Erweiterung	Wenn der ADF-Papierschacht (Abdeckung) geöffnet wird, hebt sie sich automatisch an. Sie hält in den ADF-Papierschacht (Abdeckung) eingelegte Dokumente beim Scannen von Dokumenten mit U-förmigem Scan. Wenn die Dokumente über den Erweiterungsbereich hinaus ragen, ziehen Sie mit der Hand das obere Ende der Erweiterung heraus.
7	Papierführung	Passen Sie die Dokumentenbreite an, um Fehlwinkel zu vermeiden.
8	ADF-Taste	Ziehen Sie diese Registerkarte hoch und öffnen die ADF-Abdeckung.
9	Ausgabefach	Beim Scannen von Dokumenten mit dem U-förmigen Scan werden die Dokumente im Ausgabefach gestapelt. Es öffnet sich automatisch, wenn Dokumente gescannt werden.
10	Dokumententhaltevorsprung	Beim Scannen von Dokumenten mit dem U-förmigen Scan hält der Dokumententhaltevorsprung die in das Ausgabefach ausgegebenen Dokumente.

Seite

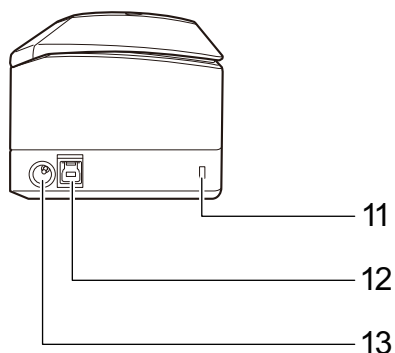

Nr.	Name	Beschreibung
11	Sicherheitskabelhalterung	Hier kann eine (im Handel erhältliche) Diebstahlsicherung angebracht werden.
12	USB-Anschluss	Wird zum Anschließen von USB-Kabeln verwendet.
13	Netzkabelanschluss	Dient zum Anschließen eines Netzkabels, das mit dem Netzteil verbunden wird.

Rückseite

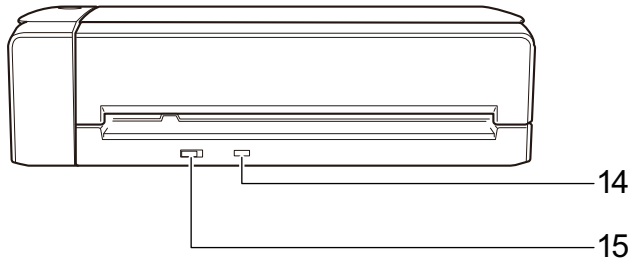

Nr.	Name	Beschreibung
14	WPS-Taste	Drücken Sie auf diese Taste, um eine Verbindung zu einem WPS-kompatiblen Wireless Access Point anhand der Drucktastenmethode herzustellen.
15	Wi-Fi Schalter	Betätigen Sie diesen Schalter, um den ScanSnap über WLAN zu verbinden.

Teile und Funktionen des iX500

Dieser Abschnitt beschreibt die Namen und Funktionen der einzelnen Bau- und Zubehörteile.

Vorderseite

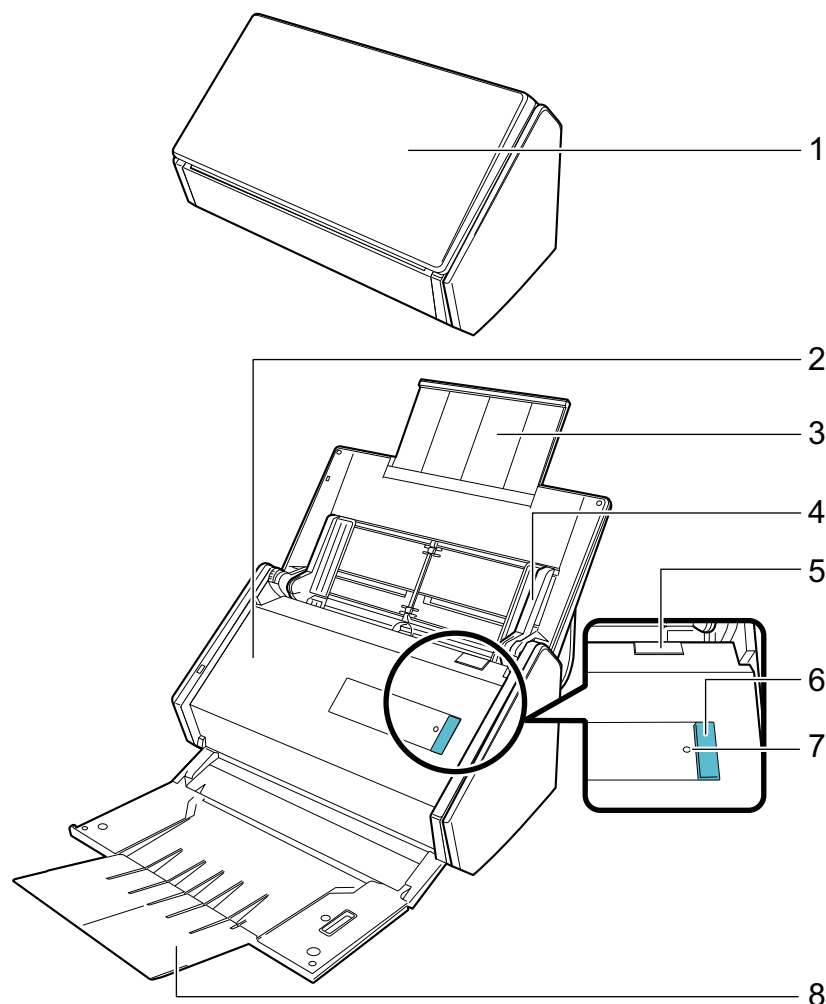

Nr.	Name	Beschreibung
1	ADF-Papierschacht (Abdeckung) (*1)	Öffnen Sie diese Abdeckung, um ScanSnap zu verwenden. Durch Öffnen der Abdeckung schaltet sich der ScanSnap ein. Anschließend können Sie ein Dokument in den Schacht einlegen.
2	ADF-Abdeckung	Öffnen Sie diese Abdeckung, um gestautes Papier zu entnehmen, das Rollenset zu ersetzen oder um das Innere des ScanSnap zu reinigen.
3	Erweiterung	Ziehen Sie sie heraus, um lange Dokumente zu scannen.
4	Papierführung	Passen Sie die Dokumentenbreite an, um Fehlwinkel zu vermeiden.
5	ADF-Taste	Ziehen Sie diese Registerkarte hoch und öffnen die ADF-Abdeckung.

Nr.	Name	Beschreibung
6	[Scan] Taste (*1)	Startet den Scan. Kann auch bei geschlossenem Ausgabefach gedrückt werden. Zeigt den Status des ScanSnap wie folgt an: Blau (leuchtet): Bereit Blau (blinkend) : Scanmodus Orange (blinkend) : Fehler
7	Wi-Fi Anzeige	Zeigt den Verbindungsstatus zwischen dem ScanSnap und dem Wireless Access Point wie folgt an: Blau (leuchtet): Bereit Blau (blinkend) : Standby Orange (leuchtet): Keine Verbindung möglich Orange (blinkend) : Keine Verbindung möglich (WPS-Fehler)
8	Ausgabefach	Geöffnet, um das Ausgabefach zu verwenden. Stapelt die ausgegebenen Dokumente.

*1: Wenn sich der ScanSnap aufgrund der Abschaltautomatik automatisch ausgeschaltet hat, drücken Sie entweder auf die [Scan] Taste (damit wird kein Scanvorgang gestartet) oder schließen Sie den ADF-Papierschacht (Abdeckung) und öffnen Sie ihn erneut, um ScanSnap wieder einzuschalten.

Weitere Informationen finden Sie unter "[Automatisches Ausschalten \(iX1600 / iX1500 / iX1400 / iX1300 / iX500 / iX100 / SV600 / S1300i\)](#)" (Seite 121).

Rückseite

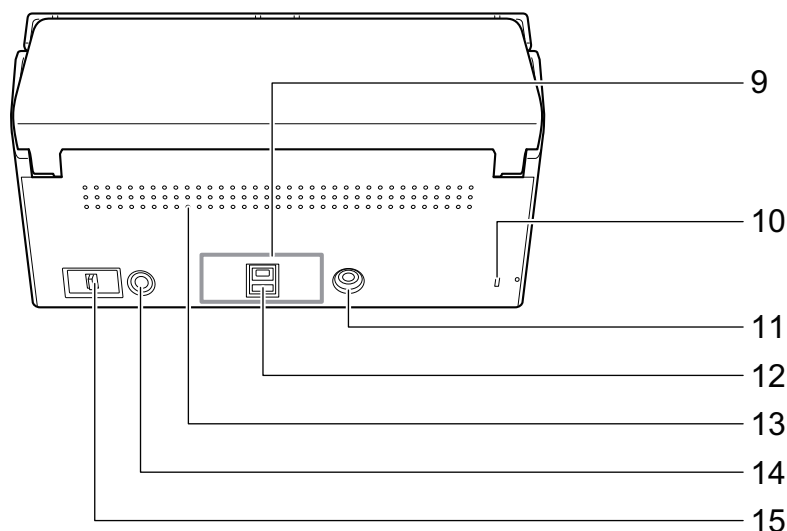

Nr.	Name	Beschreibung
9	Siegel	Entfernen Sie dieses Siegel nach der Installation der Software.
10	Sicherheitskabelhalterung	Hier kann eine (im Handel erhältliche) Diebstahlsicherung angebracht werden.
11	Netzkabelanschluss	Wird zum Anschließen eines Netzkabels verwendet.
12	USB-Anschluss	Wird zum Anschließen von USB-Kabeln verwendet.
13	Ventilationsöffnung	Öffnungen für die Entlüftung heißer Luft aus dem Inneren des ScanSnap.
14	WPS-Taste	Drücken Sie auf diese Taste, um eine Verbindung zu einem WPS-kompatiblen Wireless Access Point anhand der Drucktastenmethode herzustellen.

Nr.	Name	Beschreibung
15	Wi-Fi Schalter	Betätigen Sie diesen Schalter, um den ScanSnap über WLAN zu verbinden.

Teile und Funktionen des iX100

Dieser Abschnitt beschreibt die Namen und Funktionen der einzelnen Bau- und Zubehörteile.

Vorderseite

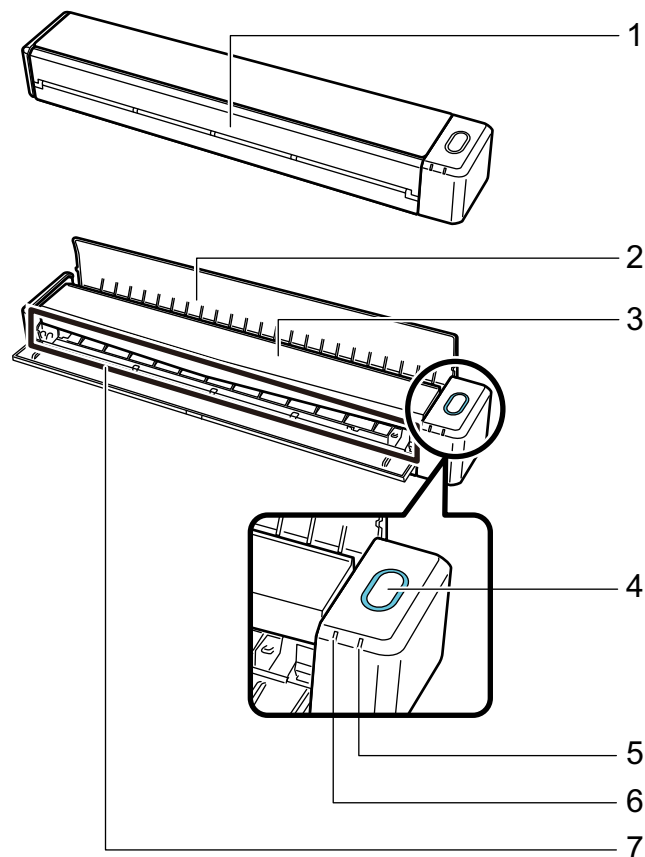

Nr.	Name	Beschreibung
1	Einzugsführung (*1)	Öffnen Sie diese Abdeckung, um ScanSnap zu verwenden. Durch Öffnen der Abdeckung schaltet sich der ScanSnap ein. Anschließend können Sie ein Dokument in ihm platzieren und in den Schacht einlegen.

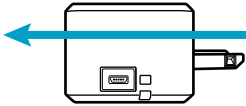
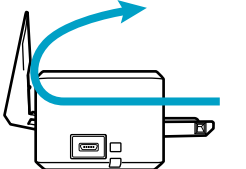
Nr.	Name	Beschreibung
2	Ausgabeführung	<p>Öffnen Sie diese Führung, damit Dokumente von der Vorderseite des ScanSnap ausgegeben werden können.</p> <p>Wählen Sie je nach Scanvorlage eine geeignete Ausgabemethode.</p> <p>Weitere Informationen zu mit ScanSnap scanbaren Dokumenten finden Sie unter "Dokumente für das Scannen (iX100)" (Seite 325).</p> <ul style="list-style-type: none"> ● Bei geschlossener Ausgabeführung  <ul style="list-style-type: none"> ● Bei geöffneter Ausgabeführung 
3	Obere Abdeckung	<p>Öffnen Sie diese Abdeckung, um gestautes Papier zu entnehmen oder um das Innere des ScanSnap zu reinigen.</p> <p>Weitere Informationen zum Reinigen des ScanSnap-Inneren finden Sie unter "Reinigen der Innenseite des iX100" (Seite 542).</p>
4	[Scan/Stop] Taste (*1)	<p>Drücken Sie auf diese Taste, um den Scanvorgang zu starten oder zu beenden.</p> <p>Zeigt den Status des ScanSnap wie folgt an:</p> <p>Blau (leuchtet): Bereit</p> <p>Blau (blinkend) : Scanmodus</p> <p>Orange (blinkend) : Fehler</p>
5	Akkuanzeige	<p>Zeigt die verbleibende Akkuleistung und den Akkuladestatus an.</p> <p>Bei eingeschaltetem ScanSnap</p> <p>Blau (leuchtet): Vollständig aufgeladen</p> <p>Orange (leuchtet): Wird geladen</p> <p>Orange (blinkend) : Niedriger Akkustand</p> <p>Bei ausgeschaltetem ScanSnap</p> <p>Orange (leuchtet): Wird geladen</p>
6	Wi-Fi Anzeige	<p>Zeigt den Status des über WLAN verbundenen ScanSnap wie folgt an:</p> <p>Blau (leuchtet): Verbunden (Access Point-Verbindungsmodus)</p> <p>Blau (blinkend) : Standby</p> <p>Grün (leuchtend): Verbunden (Direkt-Verbindungsmodus)</p> <p>Orange (leuchtet): Kann nicht verbunden werden oder wartet auf die Verbindung im Direkt-Verbindungsmodus</p> <p>Orange (blinkend) : Keine Verbindung möglich (WPS-Fehler)</p>
7	Einzugsbereich	Legen Sie das Dokument hier ein.

*1: Wenn sich der ScanSnap aufgrund der Abschaltautomatik automatisch ausgeschaltet hat, drücken Sie entweder auf die [Scan/Stop] Taste (damit wird kein Scanvorgang gestartet) oder schließen Sie die Einzugsführung und öffnen Sie sie erneut, um ScanSnap wieder einzuschalten.

Weitere Informationen finden Sie unter "[Automatisches Ausschalten \(iX1600 / iX1500 / iX1400 / iX1300 / iX500 / iX100 / SV600 / S1300i\)](#)" (Seite 121).

Seite

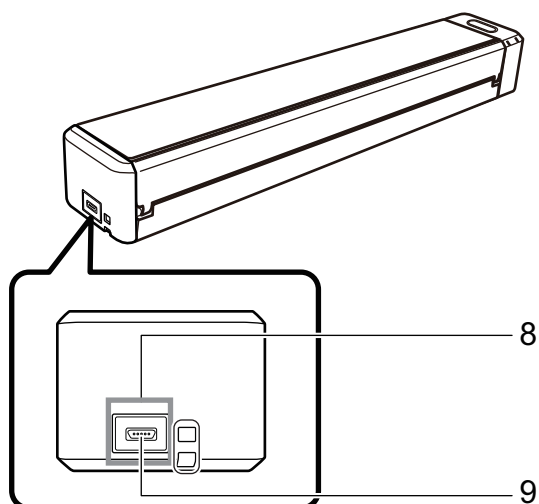

Nr.	Name	Beschreibung
8	Siegel	Entfernen Sie dieses Siegel nach der Installation der Software.
9	USB-Anschluss	Wird zum Anschließen von USB-Kabeln verwendet.

Rückseite

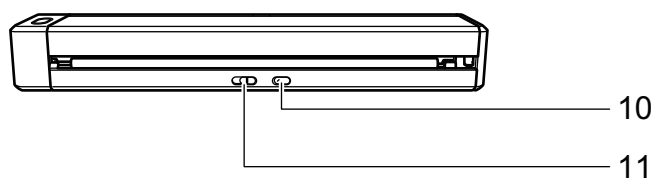

Nr.	Name	Beschreibung
10	WPS-Taste	Drücken Sie auf diese Taste, um eine Verbindung zu einem WPS-kompatiblen Gerät anhand der Druckstastenmethode herzustellen.
11	Wi-Fi Schalter	Betätigen Sie diesen Schalter, um den ScanSnap über WLAN zu verbinden.

Teile und Funktionen des SV600

Dieser Abschnitt beschreibt die Namen und Funktionen der einzelnen Bau- und Zubehörteile.

Vorderseite

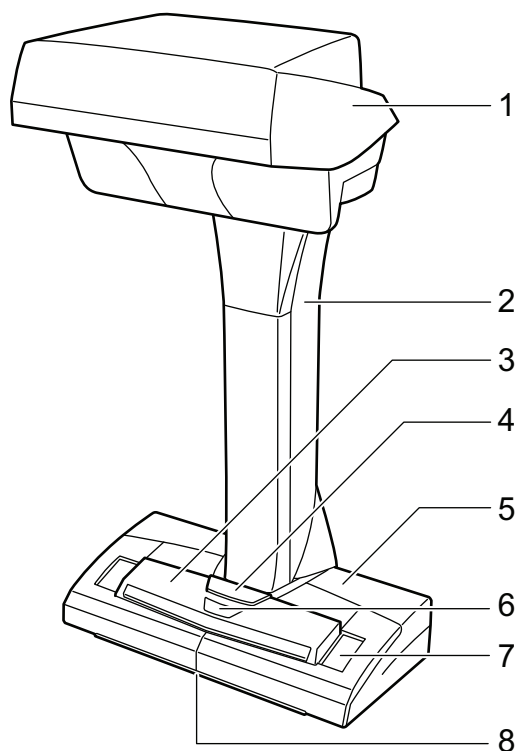

Nr.	Name	Beschreibung
1	Kopf	-
2	Hals	-
3	[Scan] Taste (*1)	<ul style="list-style-type: none"> ● Schaltet den ScanSnap ein. ● Startet den Scan.
4	[Stop] Taste (*1)	<ul style="list-style-type: none"> ● Schaltet den ScanSnap ein und aus. ● Stoppt den Scan.
5	Ständer	-
6	Stromanzeige	Zeigt den Status des ScanSnap wie folgt an: Blau (leuchtet): Bereit Blau (blinkend) : Scanmodus Orange (blinkend) : Fehler
7	Weißblatt	Dient zum Bestimmen der Startposition sowie als Standardfarbreferenz für die Dokumentenfarbe für das Scannen von Dokumenten.
8	Zentriermarke	Richten Sie die Mitte des Dokuments an der Zentriermarke aus, wenn Sie Standarddokumente zum Scannen platzieren.

*1: Sollte sich der ScanSnap über die automatische Ausschaltfunktion automatisch ausgeschaltet haben, können Sie ihn durch Drücken der [Scan] oder [Stop] Taste wieder einschalten. (Das Drücken der [Scan] Taste wird in diesem Fall keinen Scan starten.)

Weitere Informationen finden Sie unter ["Automatisches Ausschalten \(iX1600 / iX1500 / iX1400 / iX1300 / iX500 / iX100 / SV600 / S1300i\)"](#) (Seite 121).

WICHTIG

Halten Sie den ScanSnap beim Transportieren mit beiden Händen an Ständer und Hals fest. Tragen Sie den Scanner nicht am Kopf.

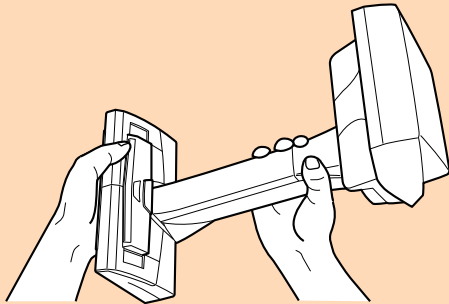

Rückseite

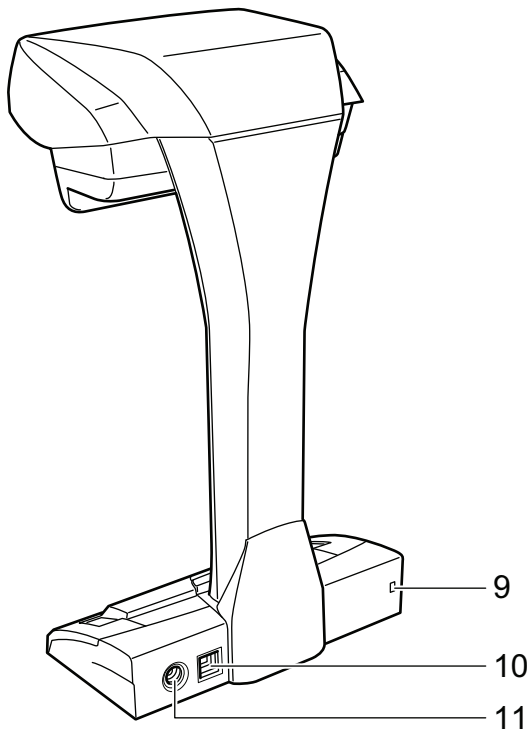

Nr.	Name	Beschreibung
9	Sicherheitskabelhalterung	Hier kann eine (im Handel erhältliche) Diebstahlsicherung angebracht werden.
10	USB-Anschluss	Wird zum Anschließen von USB-Kabeln verwendet.
11	Netzkabelanschluss	Wird zum Anschließen des Stromkabels verwendet.

Scaneinheit

Ist während des Scannens von Dokumenten aktiv.

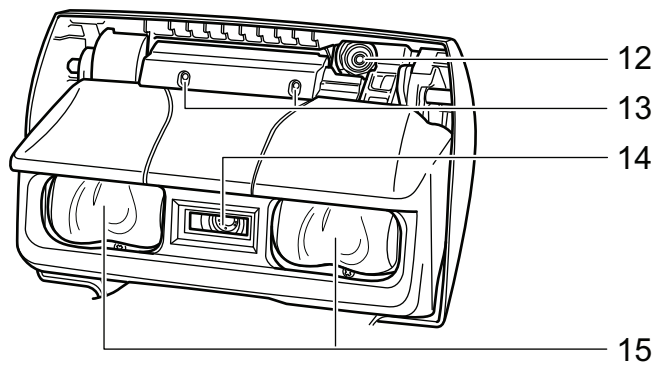

Nr.	Name	Beschreibung
12	Kamera	Erkennt das Umblättern und Glanzpapier.
13	Infrarotanzeige	Sendet im Scanbereich Infrarotlicht aus, um das Umblättern und Glanzpapier zu erkennen.
14	Glas	Schützt die Linse.
15	Lampe	Beleuchtet das zu scannende Dokument.

Teile und Funktionen des S1300i

Dieser Abschnitt beschreibt die Namen und Funktionen der einzelnen Bau- und Zubehörteile.

Vorderseite

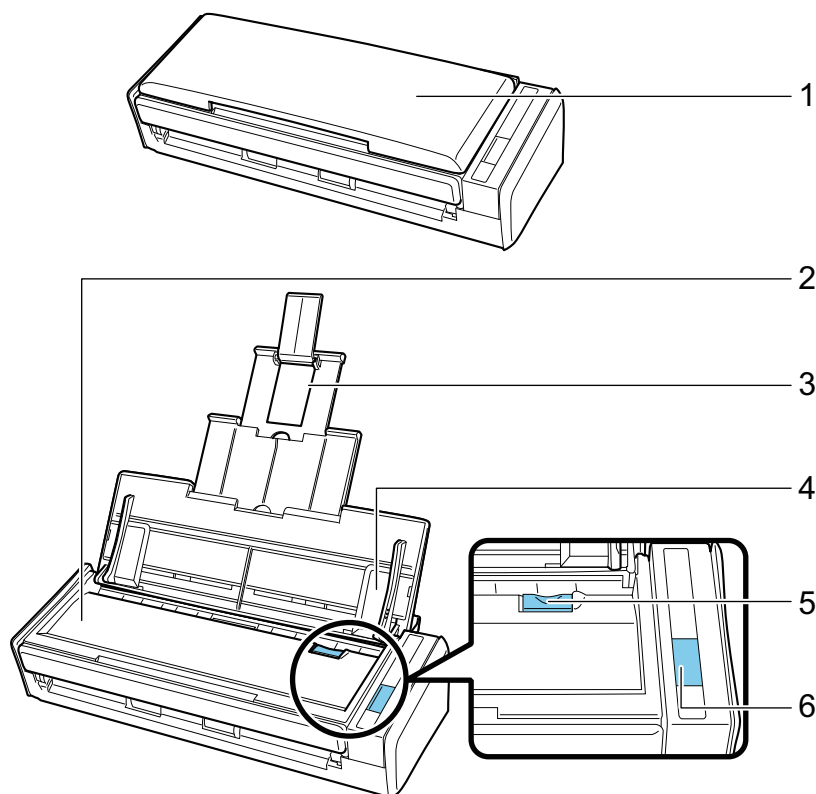

Nr.	Name	Beschreibung
1	ADF-Papierschicht (Abdeckung) (*1)	Öffnen Sie diese Abdeckung, um ScanSnap zu verwenden. Durch Öffnen der Abdeckung schaltet sich der ScanSnap ein. Anschließend können Sie ein Dokument in den Schacht einlegen.
2	ADF-Abdeckung	Öffnen Sie diese Abdeckung, um gestautes Papier zu entnehmen, das Rollenset zu ersetzen oder um das Innere des ScanSnap zu reinigen.
3	Erweiterung	Ziehen Sie sie heraus, um lange Dokumente zu scannen.
4	Papierführung	Passen Sie die Dokumentenbreite an, um Fehlwinkel zu vermeiden.
5	ADF-Taste	Ziehen Sie diese Registerkarte hoch und öffnen die ADF- Abdeckung.
6	[Scan] Taste (*1)	Startet den Scan. Zeigt den Status des ScanSnap wie folgt an: Blau (leuchtet): Bereit Blau (blinkend) : Scanmodus Orange (blinkend) : Fehler

*1: Wenn sich der ScanSnap aufgrund der Abschaltautomatik automatisch ausgeschaltet hat, drücken Sie entweder auf die [Scan] Taste (damit wird kein Scanvorgang gestartet) oder

schließen Sie den ADF-Papierschacht (Abdeckung) und öffnen Sie ihn erneut, um ScanSnap wieder einzuschalten.

Weitere Informationen finden Sie unter "[Automatisches Ausschalten \(iX1600 / iX1500 / iX1400 / iX1300 / iX500 / iX100 / SV600 / S1300i\)](#)" (Seite 121).

Rückseite

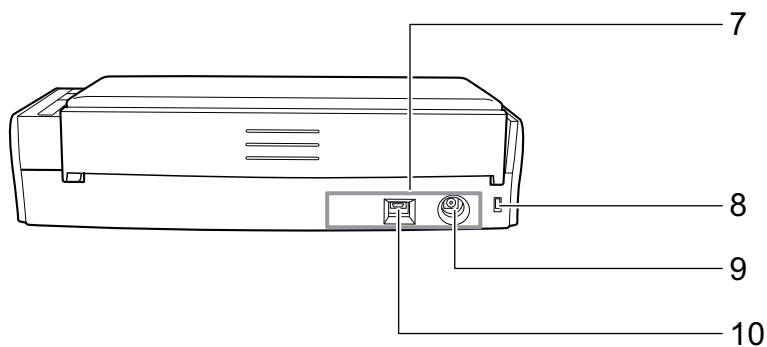



Nr.	Name	Beschreibung
7	Siegel	Entfernen Sie dieses Siegel nach der Installation der Software.
8	Sicherheitskabelhalterung	Hier kann eine (im Handel erhältliche) Diebstahlsicherung angebracht werden.
9	Netzkabelanschluss	Wird zum Anschließen eines Netzkabels verwendet.
10	USB-Anschluss	Wird zum Anschließen von USB-Kabeln verwendet.

Teile und Funktionen des S1100i

Dieser Abschnitt beschreibt die Namen und Funktionen der einzelnen Bau- und Zubehörteile.

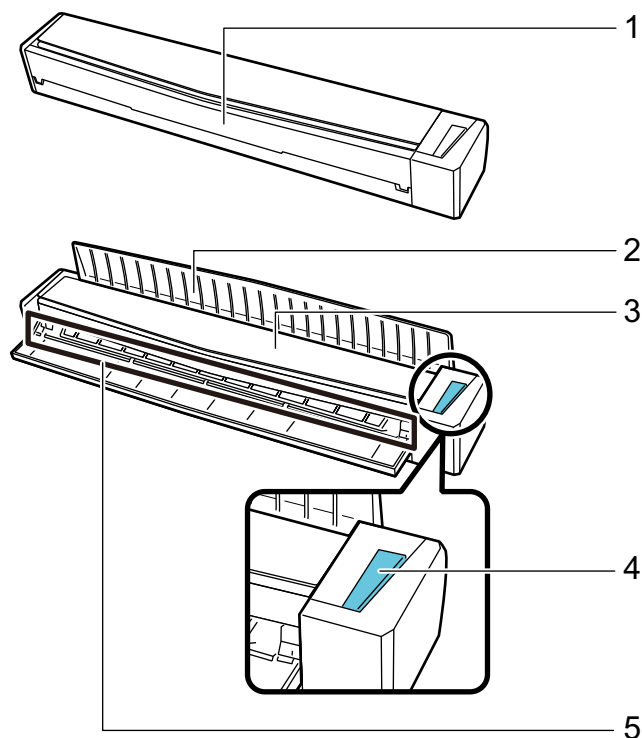
Vorderseite

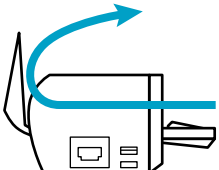

Nr.	Name	Beschreibung
1	Einzugsführung	Öffnen Sie diese Abdeckung, um ScanSnap zu verwenden. Durch Öffnen der Abdeckung schaltet sich der ScanSnap ein. Anschließend können Sie ein Dokument in ihm platzieren und in den Schacht einlegen.
2	Ausgabeführung	Öffnen Sie diese Führung, damit Dokumente von der Vorderseite des ScanSnap ausgegeben werden können. Wählen Sie je nach Scanvorlage eine geeignete Ausgabemethode. Weitere Informationen zu mit ScanSnap scanbaren Dokumenten finden Sie unter " Dokumente für das Scannen (S1100i) " (Seite 401). <ul style="list-style-type: none"> Bei geschlossener Ausgabeführung  Bei geöffneter Ausgabeführung 

Nr.	Name	Beschreibung
3	Obere Abdeckung	Öffnen Sie diese Abdeckung, um gestautes Papier zu entnehmen oder um das Innere des ScanSnap zu reinigen. Weitere Informationen zum Reinigen des ScanSnap-Inneren finden Sie unter " Reinigen der Innenseite des S1100i " (Seite 555).
4	[Scan/Stop] Taste	Drücken Sie auf diese Taste, um den Scanvorgang zu starten oder zu beenden. Zeigt den Status des ScanSnap wie folgt an: Blau (leuchtet): Bereit Blau (blinkend) : Scanmodus Orange (blinkend) : Fehler
5	Einzugsbereich	Legen Sie das Dokument hier ein.

Seite

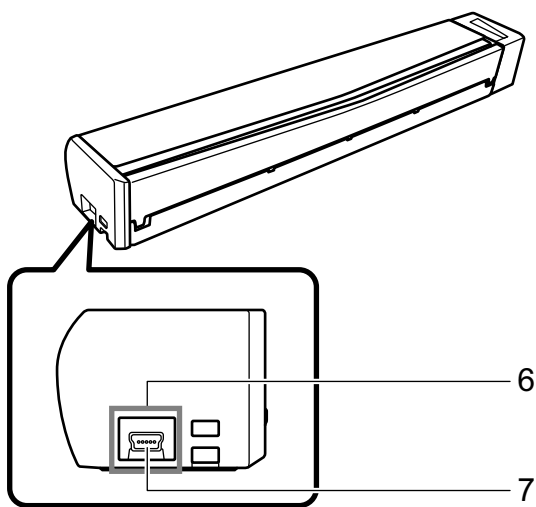

Nr.	Name	Beschreibung
6	Siegel	Entfernen Sie dieses Siegel nach der Installation der Software.
7	USB-Anschluss	Wird zum Anschließen von USB-Kabeln verwendet.

Aufladen des Akkus (iX100)

Der Akku des ScanSnap kann aufgeladen werden, indem der ScanSnap und der Computer mit dem mitgelieferten USB-Kabel verbunden werden.

Das Aufladen des Akkus des ScanSnap erfolgt wie folgt.

WICHTIG

- Der ScanSnap wird am Computer durch einen USB-Anschluss betrieben und geladen. Verwenden Sie zum Laden des Akkus einen USB-Anschluss von 500 mA Stromstärke.
- Verwenden Sie zum Laden des Akkus das mitgelieferte USB-Kabel oder das optionale USB-Netzteil (Adapter).
- Laden Sie den Akku in geeigneten Temperaturverhältnissen (5 bis 35 Grad C).
- Laden Sie den Akku nicht in folgenden Fällen:
 - Das USB-Kabel ist äußerlich verformt.
 - Das USB-Kabel ist beschädigt.
 - Fremdmaterialien gelangen an den Stecker des USB-Kabels und an den USB-Anschluss des ScanSnap.
- Laden Sie den Akku nicht in folgenden Umgebungen:
 - Ort, an denen hohe Luftfeuchtigkeit, Staubkonzentration oder Schwingungen vorhanden sind
 - Orte neben Festnetztelefonen, TV-Geräten oder Radios
- Stellen Sie sicher, dass der ScanSnap vor dem Laden nicht nass wird.
- Der Akku kann während des Betriebs des ScanSnap geladen werden. Folgende Symptome können beim Laden auftreten, sie beeinträchtigen aber den ScanSnap in keiner Weise.
 - Das Aufladen kann einige Zeit dauern.
 - Die verbleibende Akkuleistung ist vermindert und das Laden des Akkus ist nicht abgeschlossen.
 - Der ScanSnap wird während des Scannens automatisch ausgeschaltet.
- Innerhalb der Lebenszeit des Akkus kann dieser zwischen 300 und 500 Mal aufgeladen und entladen werden. Die Lebenszeit des Akkus ist von den Bedingungen, unter welchen der ScanSnap verwendet wird, abhängig.
- Der Akku wird auch dann aufgebraucht, wenn er nicht verwendet wird.
- Verwenden Sie den ScanSnap in niedrigen Temperaturen, wird der Akku schnell aufgebraucht.

- 1. Schließen Sie das USB-Kabel an den USB-Anschluss des ScanSnap sowie den USB-Anschluss des Computers an.**

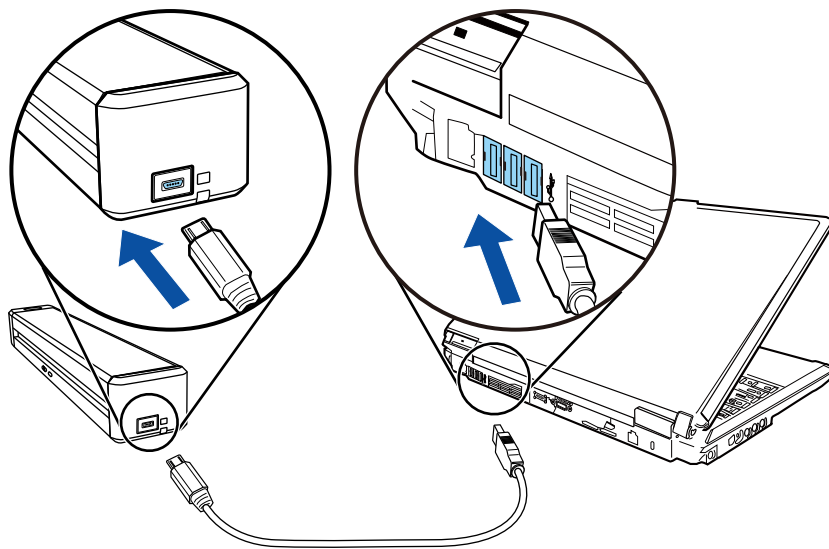

⇒ Die Akkuanzeige leuchtet orange auf.

Wenn der Aufladevorgang abgeschlossen ist, schaltet sich die Akkuanzeige aus.

HINWEIS

Sie können ein optionales USB-Netzteil (Adapter) verwenden, um den Akku in einer kürzeren Zeit aufzuladen.

Überblick über die Software des ScanSnap

Im Folgenden werden die im Lieferumfang enthaltenen Anwendungen und deren Funktionen beschrieben. Mit den folgenden Anwendungen können Sie durch das Scannen mit ScanSnap erstellte Bilddaten bearbeiten, verwalten und archivieren:

ScanSnap Manager

Dieser Scannertreiber ist für das Scannen von Dokumenten mit ScanSnap erforderlich. Gescannte Bilder können als PDF- oder JPEG-Datei auf einem Computer gespeichert werden.

Sie müssen die ScanSnap Connect Application auf Ihrem Mobilgerät installieren, um PDF- oder JPEG-Dateien auf Ihrem Mobilgerät speichern zu können.

Laden Sie die ScanSnap Connect Application für Ihr Mobilgerät von Application Stores (wie z.B. dem App Store) herunter.

ScanSnap Home

Sie können ein gescanntes Bild zusammen mit den Metainformationen (wie Zeichenfolgen, die durch die Texterkennungsfunktion erkannt werden, und das Datum, an dem Sie ein Dokument gescannt haben) als Inhaltsdatensatz verwalten, indem Sie diese Anwendung über ScanSnap Manager auswählen, nachdem Sie Dokumente mit dem ScanSnap gescannt haben.

Zudem können andere Dateien als die Bilder, die beim Scannen von Dokumenten mit dem ScanSnap erstellt werden, in ScanSnap Home als Inhaltsdatensätze importiert werden.

Laden Sie ScanSnap Home von [hier](#) herunter und installieren Sie es anschließend.

ScanSnap Organizer

Mit dieser Anwendung können Sie Bilddaten (PDF- und JPEG-Dateien) ohne diese zu öffnen ansehen und in beliebig erstellbaren Ordnern verwalten.

CardMinder

Mit dieser Anwendung können Sie eine große Anzahl Visitenkarten effektiv digitalisieren.

Für die gescannten Visitenkarten kann eine Texterkennung ausgeführt und deren Inhalte in einer Datenbank verwaltet und durchsucht werden. In der Datenbank vorhandene Daten können mit verschiedenen Anwendungen gedruckt und verknüpft werden.

ABBYY FineReader for ScanSnap

Diese Anwendung führt eine Texterkennung (OCR) für die gescannten Dokumente aus und konvertiert diese in Word-, Excel- oder PowerPoint-Dateien zur weiteren Bearbeitung.

ScanSnap Online Update

Diese Anwendung überprüft, ob die aktuellsten Updates oder Softwareprogramme auf dem Download Server vorhanden sind. Sind die aktuellsten Updates oder Softwareprogramme vorhanden, können Sie die Updates automatisch übernehmen oder herunterladen und die Softwareprogramme manuell installieren.

Kofax Power PDF Standard oder Nuance Power PDF Standard

Dies ist eine Anwendung für das Erstellen, Bearbeiten, Verwalten und Verwenden von elektronischen Dokumenten im PDF-Format. Erhältlich für iX1600/iX1500/iX500/SV600.

Ausführliche Informationen zur Installation und den Aktivierungsverfahren von Kofax Power PDF Standard oder Nuance Power PDF Standard finden Sie hier:

Installieren für die PDF-Bearbeitung benötigter Software





<https://www.pfu.fujitsu.com/imaging/downloads/manual/install/de>

ScanSnap Manager Symbol

Es wird das ScanSnap Manager Symbol im Infobereich angezeigt, wenn ScanSnap Manager läuft. Der Infobereich befindet sich rechts in der Taskleiste.

Das ScanSnap Manager Symbol zeigt an, ob die Kommunikation zwischen ScanSnap Manager und ScanSnap fehlerfrei ausgeführt wird oder nicht. Je nach Kommunikationsstatus mit dem Scanner wird das Symbol wie folgt angezeigt.

In Bezug auf den iX1600, iX1500, iX1300 iX500 und iX100 sind die in diesem Handbuch verwendeten Symbole aus Gründen des Komforts diejenigen, die angezeigt werden, wenn der ScanSnap über ein USB-Kabel mit einem Computer verbunden ist.

Kommunikationsstatus	ScanSnap Manager Symbol
Kommunikation	 <p>iX1600/iX1500/iX1300/iX500/iX100 Wenn der ScanSnap über WLAN mit dem Computer verbunden ist, wird das folgende Symbol angezeigt.</p> 
Keine Kommunikation	 <p>iX1600/iX1500 Wenn der Touchpanel verwendet wird oder der ScanSnap von einer anderen App verwendet wird, wird das folgende Symbol angezeigt.</p>  <p>iX1300/iX500/iX100 Wenn der ScanSnap über WLAN mit einem Mobilgerät verbunden ist, wird das folgende Symbol angezeigt.</p> 

HINWEIS

Schalten Sie den ScanSnap ein, um die Kommunikation zwischen ScanSnap Manager und ScanSnap zu starten. Weitere Informationen zum Einschalten des ScanSnap finden Sie unter "[Einschalten des ScanSnap](#)" (Seite 110).

Das Menü für das Scannen von Dokumenten und die Einstellungen von ScanSnap Manager kann vom ScanSnap Manager Symbol angezeigt werden.

- Rechtsklicken
Zeigt "[Rechtsklick-Menü](#)" (Seite 105) an.
- Linksklicken
Zeigt das Linksklick-Menü an.
Weitere Informationen finden Sie im Handbuch für den Scan-Profi.

Rechtsklick-Menü

Dieses Menü wird angezeigt, wenn Sie mit der rechten Maustaste auf das ScanSnap Manager

Symbol  im Infobereich ganz rechts in der Taskleiste klicken.

Über das Kontextmenü können Sie mit dem Scannen von Dokumenten beginnen und ein Fenster anzeigen, um die Scaneinstellungen oder Voreinstellungen für den ScanSnap und ScanSnap Manager zu ändern.

Weitere Informationen finden Sie in der ScanSnap Manager Hilfe.

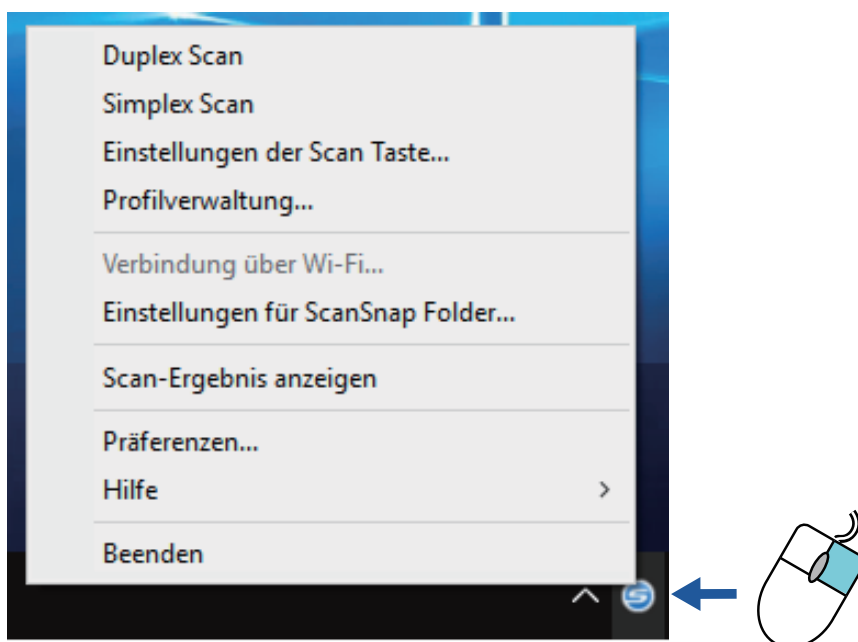

Beispiel: Kontextmenü für den iX1600

HINWEIS

Wenn der SV600 und ein iX1600, iX1500, iX1400, iX1300, iX500, iX100, S1300i oder S1100i mit einem Computer verbunden sind, werden im Kontextmenü Elemente der entsprechenden ScanSnap-Modelle angezeigt.

Weitere Informationen finden Sie in der ScanSnap Manager Hilfe.

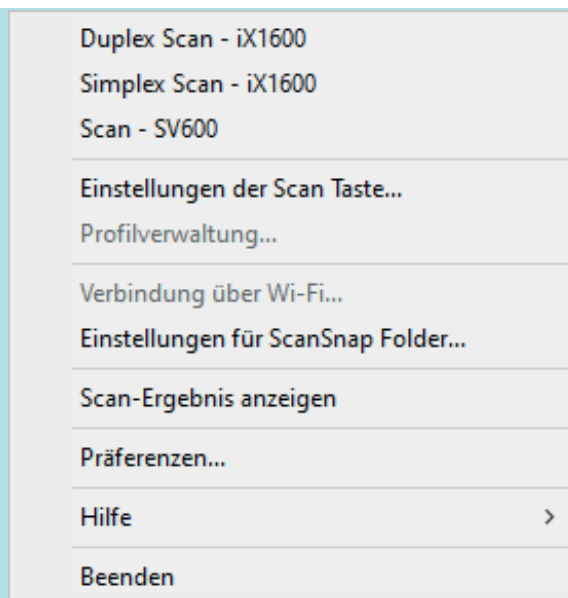

Beispiel: Wenn der SV600 und der iX1600 mit einem Computer verbunden sind

ScanSnap Setup Fenster

Wenn Sie auf das ScanSnap Manager Symbol  im Infobereich ganz rechts in der Taskleiste rechtsklicken und [Einstellungen der Scan Taste] aus dem "Rechtsklick-Menü" (Seite 105) auswählen, erscheint das folgende ScanSnap Setup Fenster.

Sie können das [Quick-Menü verwenden] Kontrollkästchen im ScanSnap Setup Fenster verwenden, um festzulegen, ob das Quick-Menü verwendet werden soll. Sie können auch die Profiltasten und Detaileinstellungsregisterkarte verwenden und Scaneinstellungen gemäß Ihren Scanbedürfnissen festlegen.

Weitere Informationen finden Sie in der ScanSnap Manager Hilfe.

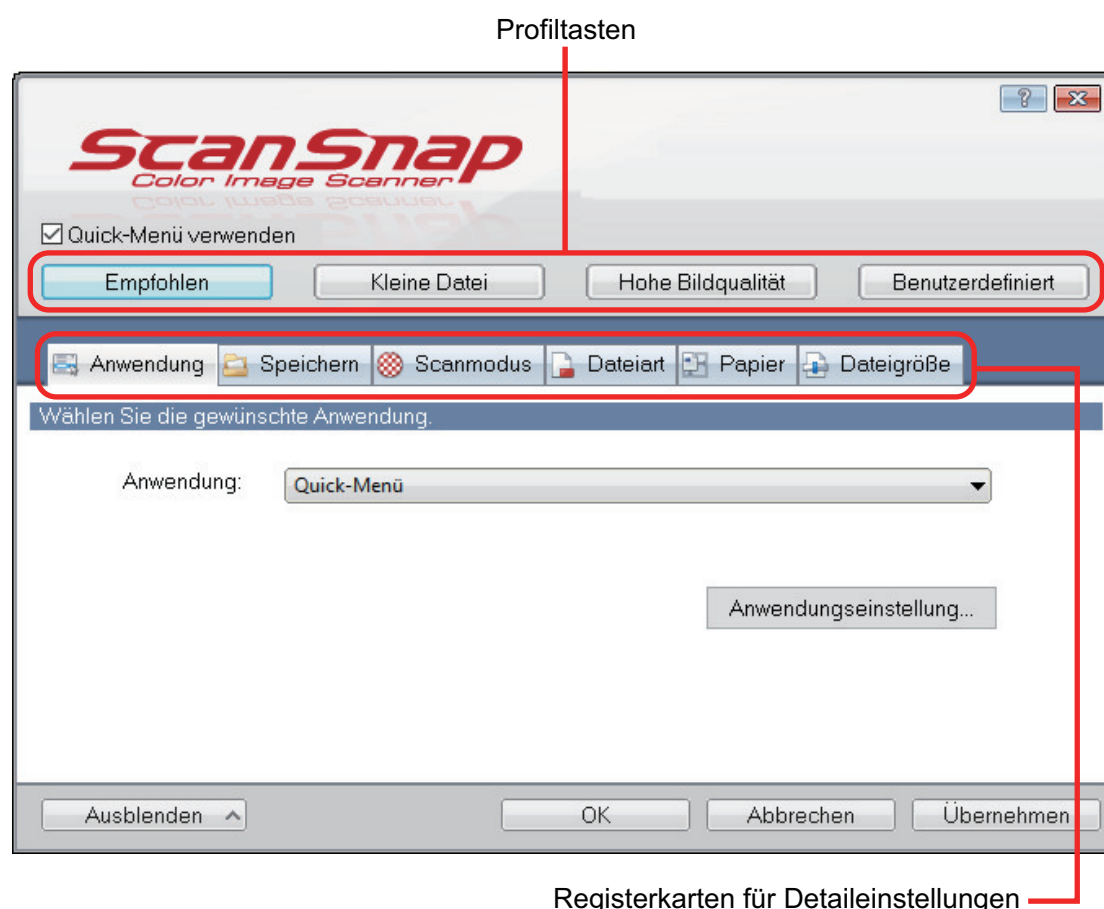

Beispiel: ScanSnap-Einrichtungsfenster für iX1600

HINWEIS

Wenn beim SV600 der SV600 und ein Scanner der Modelle iX1600, iX1500, iX1400, iX1300, iX500, iX100, S1300i oder S1100i mit einem Computer verbunden sind, können die Scaneinstellungen für jedes verbundene ScanSnap-Modell durch Auswahl des Modellnamens unter [Scanner] im ScanSnap-Einrichtungsfenster geändert werden.

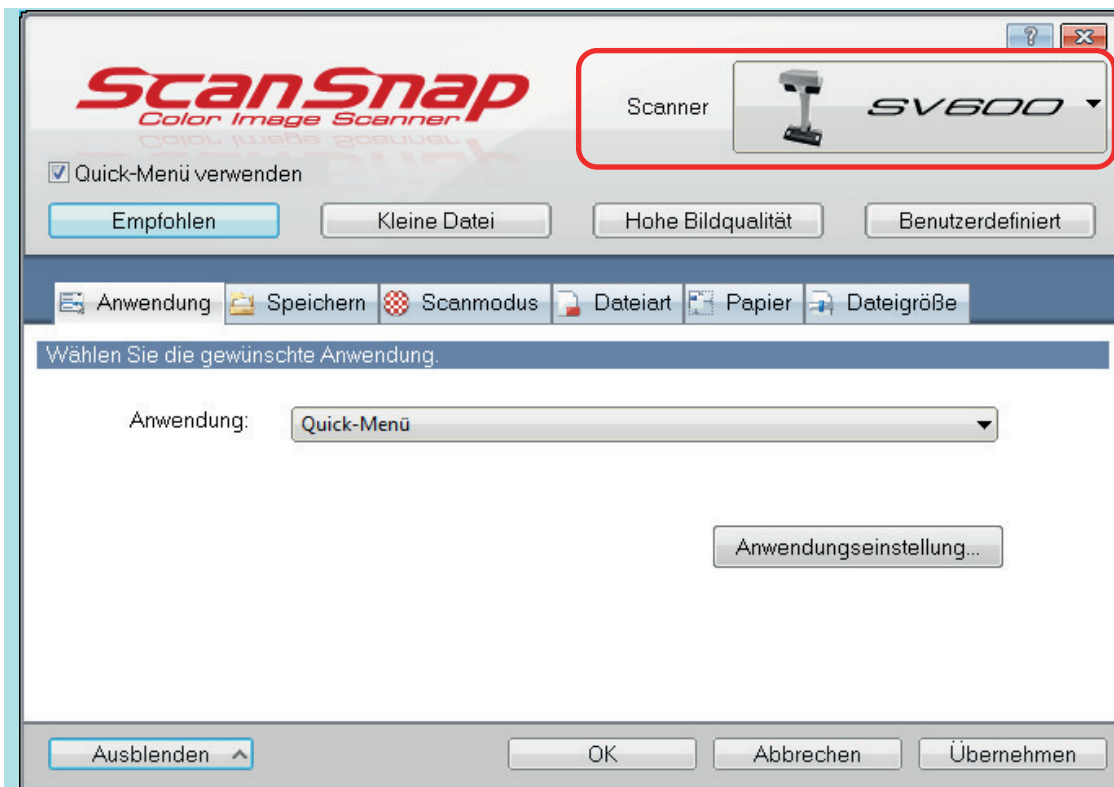

Ein- und Ausschalten des ScanSnap

Dieser Abschnitt beschreibt das Ein- und Ausschalten des ScanSnap.

- ["Einschalten des ScanSnap" \(Seite 110\)](#)
- ["Ausschalten des ScanSnap" \(Seite 115\)](#)
- ["Startmodus \(iX1600 / iX1500 / iX1300\)" \(Seite 118\)](#)
- ["Energiesparmodus" \(Seite 120\)](#)
- ["Automatisches Ausschalten \(iX1600 / iX1500 / iX1400 / iX1300 / iX500 / iX100 / SV600 / S1300i\)" \(Seite 121\)](#)
- ["Überprüfen der verbleibenden Akkuleistung \(iX100\)" \(Seite 124\)](#)

Einschalten des ScanSnap

1. Schalten Sie den Computer ein.



HINWEIS

Wenn Sie beim iX1600/iX1500/iX1300/iX500/iX100 den ScanSnap und ein Mobilgerät über WLAN verbinden und dann ein Dokument scannen, müssen Sie den Computer nicht einschalten.

⇒ Der Computer wird hochgefahren und das ScanSnap Manager Symbol  erscheint im Infobereich ganz rechts in der Taskleiste.



HINWEIS

- Wird das ScanSnap Manager Symbol  im Infobereich nicht angezeigt, starten Sie ScanSnap Manager. Starten Sie ScanSnap Manager wie folgt:
 - Windows 11
Wählen Sie [Start]-Menü → [Alle Apps] → [ScanSnap Manager] → [ScanSnap Manager].
 - Windows 10
Wählen Sie [Start] Menü → [ScanSnap Manager] → [ScanSnap Manager].
- Sollte ScanSnap Manager nicht automatisch bei der Anmeldung gestartet werden, ändern Sie die Einstellungen wie folgt.
 1. Rechtsklicken Sie auf das ScanSnap Manager Symbol  im Infobereich und wählen im "Rechtsklick-Menü" (Seite 105) [Präferenzen] aus.
⇒ Das [ScanSnap Manager - Präferenzen] Fenster erscheint.
 2. Markieren Sie das [Beim Anmelden ScanSnap Manager starten] Kontrollkästchen in der [Automatisches Starten] Liste.

2. Schalten Sie den ScanSnap ein.

iX1600/iX1500

Öffnen Sie den ADF-Papierschacht (Abdeckung) von ScanSnap.

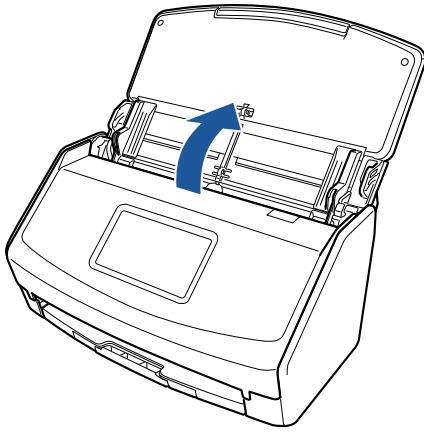

⇒ Der Touchpanel ist aktiviert.

iX1400

Öffnen Sie den ADF-Papierschacht (Abdeckung) von ScanSnap.

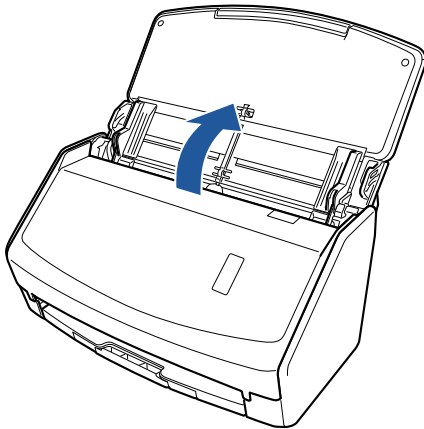

⇒ Die [Scan] Taste blinkt in blau. Die Taste leuchtet wieder normal, wenn das Scannen von Dokumenten aktiviert ist.

iX1300

Der ScanSnap wird durch Ausführen eines der folgenden Vorgänge eingeschaltet.

- Halten Sie die rechte Seite des ADF-Papierschachts (Abdeckung) und öffnen Sie ihn
Öffnen Sie den ADF-Papierschacht (Abdeckung) vollständig, sodass die [Scan] Taste blau aufleuchtet.

Wenn der ADF-Papierschacht (Abdeckung) geöffnet wird, hebt sich die Erweiterung automatisch an.

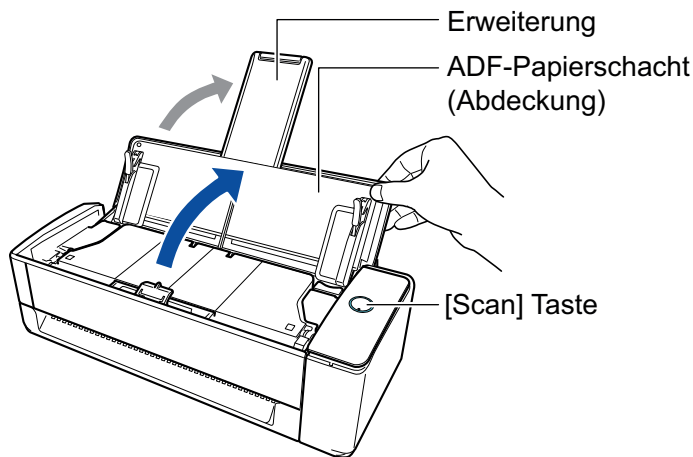

- Drücken der [Scan] Taste

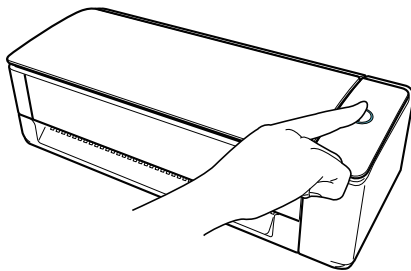

- Einführen eines Dokuments in den manuellen Einzug

Wenn ein Dokument in den manuellen Einzug eingeführt wird, wird das Dokument in den ScanSnap eingezogen und darin gesichert.

Ein Drücken der Taste [Scan] mit im ScanSnap gesichertem Dokument startet den Scanvorgang.

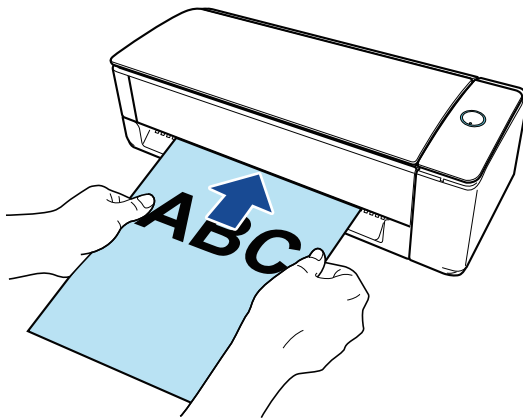

HINWEIS

Wenn der ScanSnap so eingestellt ist, dass er sich durch Einführen eines Dokuments in den manuellen Einzug einschaltet, kann es trotzdem sein, dass sich der ScanSnap beim Einführen eines halbdurchsichtigen Dokuments (z. B. Pauspapier), eines dünnen Dokuments oder eines transparenten Blatts nicht einschaltet.

Wenn sich der ScanSnap nicht einschaltet, führen Sie zum Einschalten einen der folgenden Vorgänge aus.

- Öffnen des ADF-Papierschachts (Abdeckung)
- Drücken der [Scan] Taste

iX500/S1300i

Öffnen Sie den ADF-Papierschacht (Abdeckung) von ScanSnap.

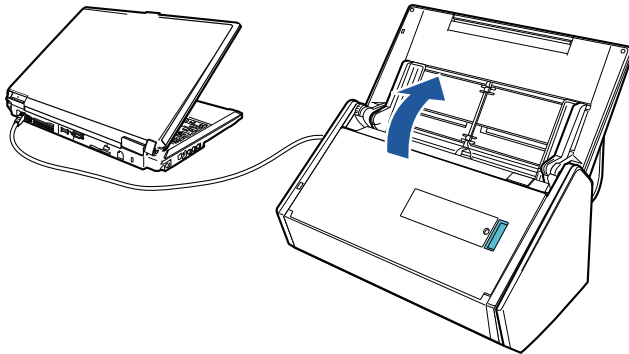

Beispiel: iX500

⇒ Die [Scan] Taste blinkt in blau. Die Taste leuchtet wieder normal, wenn das Scannen von Dokumenten aktiviert ist.

iX100/S1100i

Öffnen Sie die Einzugsführung des ScanSnap.

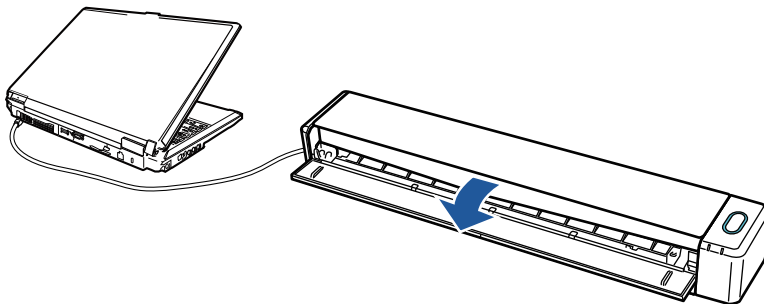

Beispiel: iX100

⇒ Die [Scan/Stop] Taste blinkt in blau. Die Taste leuchtet wieder normal, wenn das Scannen von Dokumenten aktiviert ist.

Drücken Sie die [Scan] oder [Stop] Taste des ScanSnap.

**WICHTIG**

Verdecken Sie beim Einschalten nicht das Weißblatt mit der Hand.

⇒ Die [Scan] Taste leuchtet blau auf.

Wenn der ScanSnap eingeschaltet ist, ändert sich das ScanSnap Manager-Symbol im

Infobereich von  zu .

WICHTIG

Beim iX1600/iX1500/iX1400/iX1300/iX500/iX100/S1300i/S1100i wird bei einigen Computern die Initialisierung des ScanSnap beim Hochfahren des Computers eventuell mehrmals vorgenommen.

HINWEIS

- Das Wechseln des ScanSnap Manager Symbol im Infobereich zu  kann abhängig von der Leistungsfähigkeit Ihres Computers, der Betriebsumgebung und der Auslastung leicht verzögert stattfinden.
- Sobald der ScanSnap eingeschaltet wird, informiert eine Benachrichtigung über den Kommunikationsstatus des ScanSnap.

Um Benachrichtigungen über den Kommunikationsstatus des ScanSnap zu deaktivieren, ändern Sie die Einstellungen wie folgt:

1. Rechtsklicken Sie auf das ScanSnap Manager Symbol  im Infobereich und wählen im "Rechtsklick-Menü" ([Seite 105](#)) [Präferenzen] aus.
⇒ Das [ScanSnap Manager - Präferenzen] Fenster erscheint.
2. Entfernen Sie die Markierung aus dem [Eine Benachrichtigung des Kommunikationsstatus anzeigen] Kontrollkästchen in der [Statusanzeige] Liste.

Ausschalten des ScanSnap

1. Schalten Sie den ScanSnap aus.

iX1600/iX1500/iX1400

Schließen Sie den ADF-Papierschacht (Abdeckung) des ScanSnap.

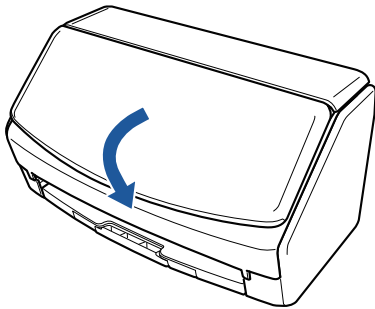

iX1300

Schließen Sie den ADF-Papierschacht (Abdeckung) des ScanSnap.

Wenn der ADF-Papierschacht (Abdeckung) geschlossen wird, kehrt die Erweiterung automatisch in die ursprüngliche Stellung im ADF-Papierschacht (Abdeckung) zurück.

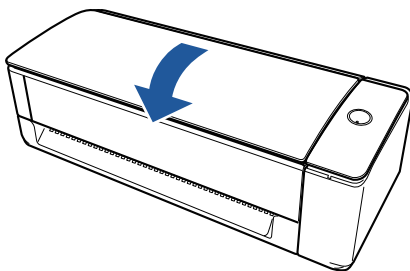

⇒ Wird der ScanSnap eine Minute lang nicht genutzt, schaltet er sich ab und die [Scan] Taste erlischt.

iX500/S1300i

Schließen Sie den ADF-Papierschacht (Abdeckung) des ScanSnap.

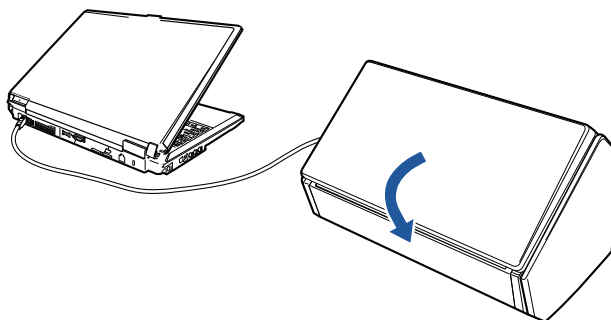

Beispiel: iX500

⇒ Die [Scan] Taste erlischt.

iX100/S1100i

Schließen Sie die Einzugsführung des ScanSnap.

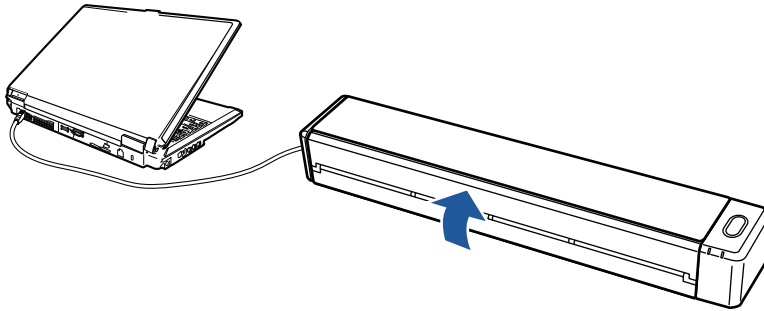

Beispiel: iX100

⇒ Die [Scan/Stop] Taste erlischt.

SV600

Drücken Sie mindestens drei Sekunden auf die [Stop] Taste von ScanSnap.

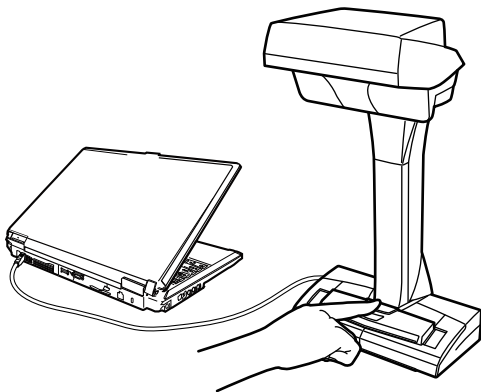

⇒ Die Stromanzeige erlischt.

Der ScanSnap wird ausgeschaltet und das ScanSnap Manager Symbol im Infobereich

wechselt von  zu .

WICHTIG

- Schließen Sie beim iX1600/iX1500/iX1400/iX500/S1300i den ADF-Papierschacht (Abdeckung), nachdem die Erweiterung wieder hineingeschoben wurde.
- Schalten Sie den ScanSnap aus und entfernen sie sämtliche Kabel, bevor Sie den ScanSnap bewegen.
- Beim iX1600/iX1500/iX1400/iX1300/iX500/S1300i wird die Unterseite des ScanSnap bei seiner Verwendung eventuell heiß. Dies hat jedoch keine Auswirkungen auf den Betrieb des ScanSnap und verursacht keine Schäden. Lassen Sie den ScanSnap beim Transportieren nicht fallen.

HINWEIS

- Beim iX1600/iX1500 wird der ScanSnap zusammen mit dem Computer ein-/ausgeschaltet, wenn [Wi-Fi ausgeschaltet] für [Wi-Fi-Verbindungsmodus] im Bildschirm [Wi-Fi-Einstellungen] des Touchpanel ausgewählt ist und wenn der ADF-Papierschacht (Abdeckung) geöffnet ist. Wenn der ScanSnap mit dem Computer verbunden bleibt, müssen Sie sich nicht um das Ein-/Ausschalten kümmern.

Ausführliche Informationen zur Auswahl von [Wi-Fi ausgeschaltet] für [Wi-Fi-Verbindungsmodus] finden Sie unter "[Ausschalten der WLAN-Verbindung \(iX1600 / iX1500\)](#)" ([Seite 182](#)).

- Beim iX1300/iX500/iX100 funktionieren der ScanSnap und der Computer gemeinsam, wenn der Wi-Fi Schalter ausgeschaltet ist. Wenn der ScanSnap mit dem Computer verbunden bleibt, müssen Sie sich nicht um das Ein-/Ausschalten kümmern.
- Beim iX1400/S1300i/S1100i ist der Betriebszustand des ScanSnap mit dem Betriebszustand des Computers verknüpft, mit dem der ScanSnap verbunden ist. Wenn der ScanSnap mit dem Computer verbunden bleibt, müssen Sie sich nicht um das Ein-/Ausschalten kümmern.
- Beim SV600 wird der ScanSnap zusammen mit dem Computer ausgeschaltet.
- Beim iX1400/iX1300/iX500/iX100/S1300i/S1100i dauert es abhängig vom Computer eventuell 2 bis 3 Minuten, bis die [Scan] Taste erlischt, nachdem der Computer ausgeschaltet wurde.
- Sobald der ScanSnap ausgeschaltet wird, informiert eine Benachrichtigung über den Kommunikationsstatus des ScanSnap.

Um Benachrichtigungen über den Kommunikationsstatus des ScanSnap zu deaktivieren, ändern Sie die Einstellungen wie folgt:

1. Rechtsklicken Sie auf das ScanSnap Manager Symbol  im Infobereich und wählen im "[Rechtsklick-Menü](#)" ([Seite 105](#)) [Präferenzen] aus.
⇒ Das [ScanSnap Manager - Präferenzen] Fenster erscheint.
2. Entfernen Sie die Markierung aus dem [Eine Benachrichtigung des Kommunikationsstatus anzeigen] Kontrollkästchen in der [Statusanzeige] Liste.

Startmodus (iX1600 / iX1500 / iX1300)

Die Abläufe im ScanSnap, wenn der ADF-Papierschacht (Abdeckung) geöffnet wird und der ScanSnap sich einschaltet, hängen von der Startmoduseinstellung des ScanSnap ab.

Der ScanSnap verfügt wie im Folgenden erläutert über zwei Startmodi.

- Schnell

Sie können den Scanvorgang sofort starten. Der ScanSnap wechselt beim Schließen des ADF-Papierschachts (Abdeckung) in den Energiesparmodus (Standby-Modus).

- Normal

Der ScanSnap wird eingeschaltet. Der ScanSnap schaltet sich aus, wenn der ADF-Papierschacht (Abdeckung) geschlossen wird.

Gehen Sie zum Ändern der Einstellung für den Startmodus des ScanSnap folgendermaßen vor:

iX1600/iX1500

1. Drücken Sie  im [Startbildschirm](#) auf dem Touchpanel des ScanSnap, um den Bildschirm [Einstellungen] aufzurufen.



2. Drücken Sie , um den Bildschirm [Scanner-Einstellungen] aufzurufen.
3. Drücken Sie [Startmodus], um den Bildschirm [Startmodus] aufzurufen.
4. Ändern Sie die Einstellung.



5. Drücken Sie , um wieder die Startseite anzuzeigen.

iX1300

1. Rechtsklicken Sie auf das ScanSnap Manager Symbol  im Infobereich und wählen im "Rechtsklick-Menü" ([Seite 105](#)) [Präferenzen] aus.
⇒ Das [ScanSnap Manager - Präferenzen] Fenster erscheint.
2. Ändern Sie die Einstellung für [Startmodus] in der Liste [Stromversorgung].

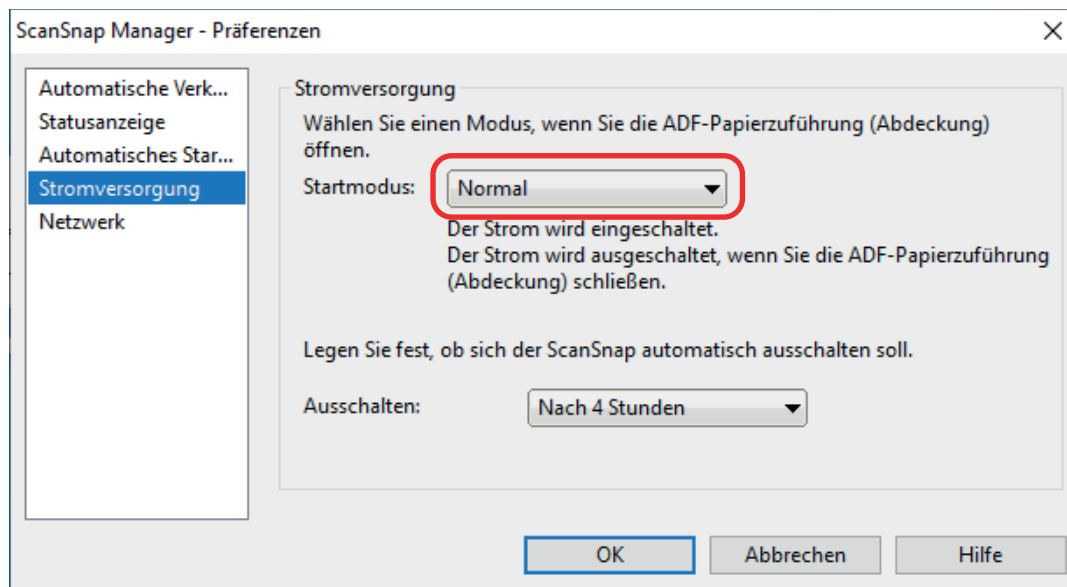

3. Klicken Sie auf die [OK] Schaltfläche, um das [ScanSnap Manager - Präferenzen] Fenster zu schließen.

Energiesparmodus

Wurde der ScanSnap im eingeschalteten Zustand für die folgende Zeit nicht benutzt, geht er in den Energiesparmodus über.

iX1600/iX1500/iX1400/iX1300/SV600

15 Minuten

iX500

14 Minuten

iX100/S1300i/S1100i

1 Minute

Automatisches Ausschalten (iX1600 / iX1500 / iX1400 / iX1300 / iX500 / iX100 / SV600 / S1300i)

Der ScanSnap schaltet sich automatisch aus, wenn er eingeschaltet innerhalb des festgelegten Zeitraums nicht verwendet wurde.

HINWEIS

- Beim iX1600/iX1500/iX1400/iX1300/iX500/SV600/S1300i erscheint eine Benachrichtigung 5 Minuten bevor sich der ScanSnap automatisch ausschaltet.
- Beim iX100 erscheint in folgenden Fällen eine Benachrichtigung:
 - Wenn ein USB-Kabel für die Verbindung genutzt wird, schaltet sich der ScanSnap 5 Minuten später automatisch aus.
 - Sobald der ScanSnap mit Strom über den Akku versorgt wird, wird der ScanSnap automatisch ausgeschaltet.

Erneutes Einschalten des ScanSnap, nachdem er sich automatisch ausgeschaltet hat

iX1600/iX1500

Um den ScanSnap wieder einzuschalten, führen Sie folgendes aus:

- Berühren Sie das Touchpanel des ScanSnap
- Schließen Sie den ADF-Papierschacht (Abdeckung) und öffnen Sie ihn erneut

HINWEIS

- Um den ScanSnap weiter benutzen zu können, setzen Sie die Wartezeit bis zum automatischen Ausschalten anhand eines der folgenden Verfahren zurück:
 - Legen Sie ein Dokument in ScanSnap ein.
 - Berühren Sie das Touchpanel des ScanSnap
 - Schließen Sie den ADF-Papierschacht (Abdeckung) und öffnen Sie ihn erneut
- Wenn der Startmodus des ScanSnap auf [Schnell] gesetzt ist, schaltet sich der ScanSnap nicht aus und bleibt stattdessen im Energiesparmodus.

iX1400/iX500/S1300i

Um den ScanSnap wieder einzuschalten, führen Sie folgendes aus:

- Drücken Sie auf die [Scan] Taste von ScanSnap (der Scanvorgang wird nicht gestartet)
- Schließen Sie den ADF-Papierschacht (Abdeckung) und öffnen Sie ihn erneut

HINWEIS

Um den ScanSnap weiter benutzen zu können, setzen Sie die Wartezeit bis zum automatischen Ausschalten anhand eines der folgenden Verfahren zurück:

- Legen Sie ein Dokument in ScanSnap ein.
- Drücken Sie die [Scan] Taste des ScanSnap.
- Schließen Sie den ADF-Papierschacht (Abdeckung) und öffnen Sie ihn erneut

iX1300

Um den ScanSnap wieder einzuschalten, führen Sie folgendes aus:

- Drücken Sie die [Scan] Taste des ScanSnap.
- Schließen Sie den ADF-Papierschacht (Abdeckung) und öffnen Sie ihn erneut

HINWEIS

- Ungeachtet der Einstellung für den Zeitpunkt der automatischen Abschaltung des ScanSnap wird der ScanSnap nach einer Minute der Nichtverwendung automatisch ausgeschaltet, wenn der ADF-Papierschacht (Abdeckung) geschlossen wird.
- Um den ScanSnap weiter benutzen zu können, setzen Sie die Wartezeit bis zum automatischen Ausschalten anhand eines der folgenden Verfahren zurück:
 - Legen Sie Dokumente in den ADF-Papierschacht (Abdeckung) ein oder führen Sie ein Dokument in den manuellen Einzug ein
 - Drücken Sie die [Scan] Taste des ScanSnap.
 - Schließen Sie den ADF-Papierschacht (Abdeckung) und öffnen Sie ihn erneut
- Wenn der Startmodus des ScanSnap auf [Schnell] gesetzt ist, schaltet sich der ScanSnap nicht aus und bleibt stattdessen im Energiesparmodus.

iX100

Um den ScanSnap wieder einzuschalten, führen Sie folgendes aus:

- Drücken Sie die [Scan/Stop] Taste des ScanSnap
- Schließen Sie die Einzugsführung und öffnen Sie sie erneut

HINWEIS

Um den ScanSnap weiter benutzen zu können, setzen Sie die Wartezeit bis zum automatischen Ausschalten anhand eines der folgenden Verfahren zurück:

- Legen Sie ein Dokument in den ScanSnap ein.
- Drücken Sie die [Scan/Stop] Taste des ScanSnap
- Schließen Sie die Einzugsführung und öffnen Sie sie erneut

SV600

Um den ScanSnap wieder einzuschalten, führen Sie folgendes aus:

- Drücken Sie auf die [Scan] Taste von ScanSnap (der Scanvorgang wird nicht gestartet)
- Drücken Sie die Taste [Stop] des ScanSnap.

HINWEIS

Um den ScanSnap weiter benutzen zu können und die Wartezeit bis zum automatischen Ausschalten zurückzusetzen, führen Sie eines der folgenden Verfahren aus:

Ändern der Leistungseinstellungen des ScanSnap

iX1600/iX1500

1. Drücken Sie  im [Startbildschirm](#) auf dem Touchpanel des ScanSnap, um den Bildschirm [Einstellungen] aufzurufen.



2. Drücken Sie  , um den Bildschirm [Scanner-Einstellungen] aufzurufen.
3. Drücken Sie [Automatisches Ausschalten], um den Bildschirm [Automatisches Ausschalten] aufzurufen.
4. Drücken Sie das Einstellfeld für [ScanSnap wird automatisch ausgeschaltet], um eine Liste anzuzeigen.
5. Ändern Sie die Einstellung.



6. Drücken Sie  , um wieder die Startseite anzuzeigen.

iX1400/iX1300/iX500/iX100/SV600/S1300i

Die automatische Ausschaltzeit des ScanSnap sowie die Einstellung zum automatische Ausschalten können geändert werden. Führen Sie folgende Schritte aus:

1. Rechtsklicken Sie auf das ScanSnap Manager Symbol  im Infobereich und wählen im "Rechtsklick-Menü" (Seite 105) [Präferenzen] aus.
⇒ Das [ScanSnap Manager - Präferenzen] Fenster erscheint.
2. Ändern Sie in der [Power] Liste abhängig von der Verbindung die Einstellungen für die [Stromversorgung].

Überprüfen der verbleibenden Akkuleistung (iX100)

Der ScanSnap ist mit einem Akku ausgestattet.

Um die verbleibende Akkuleistung zu überprüfen, rechtsklicken Sie auf das ScanSnap Manager

Symbol  im Infobereich ganz rechts in der Taskleiste, und überprüfen Sie den [Akku] im "Rechtsklick-Menü" (Seite 105).

HINWEIS

- Die verbleibende Akkuleistung kann ebenfalls im [ScanSnap Manager - Scanner- und Treiberinformationen] Fenster überprüft werden.
Um das [ScanSnap Manager - Scanner- und Treiberinformationen] Fenster zu öffnen, wählen Sie [ScanSnap Informationen] im "Rechtsklick-Menü" (Seite 105).
- Eine Benachrichtigung erscheint in folgenden Fällen:
 - Verbleibende Akkuleistung ist 10% oder geringer.
 - Es ist keine Akkuleistung vorhanden und der ScanSnap wird ausgeschaltet.

Bildschirme und Funktionen am Touchpanel (iX1600 / iX1500)

- ["Bildschirme auf dem Touchpanel \(iX1600 / iX1500\)" \(Seite 126\)](#)
- ["Eingeben von Zeichen auf dem Touchpanel \(iX1600 / iX1500\)" \(Seite 131\)](#)
- ["Prüfen der Benachrichtigung auf dem Touchpanel \(iX1600 / iX1500\)" \(Seite 132\)](#)

Bildschirme auf dem Touchpanel (iX1600 / iX1500)

Auf dem Touchpanel des ScanSnap wird die Startseite zum Starten des Scannens oder der Bildschirm [Einstellungen] zum Überprüfen oder Ändern der Einstellungen des ScanSnap angezeigt.

In diesem Abschnitt werden die folgenden Bildschirme erläutert:

- "Startseite" (Seite 126)
- "Bildschirm [Einstellungen]" (Seite 128)

Startseite

Die Startseite ist der Bildschirm, über den Sie einen Scan ausführen.

Wenn der ScanSnap und ein Computer verbunden sind, wird einer der folgenden Bildschirme angezeigt.

- Wenn der ScanSnap und der Computer über ein USB-Kabel miteinander verbunden sind

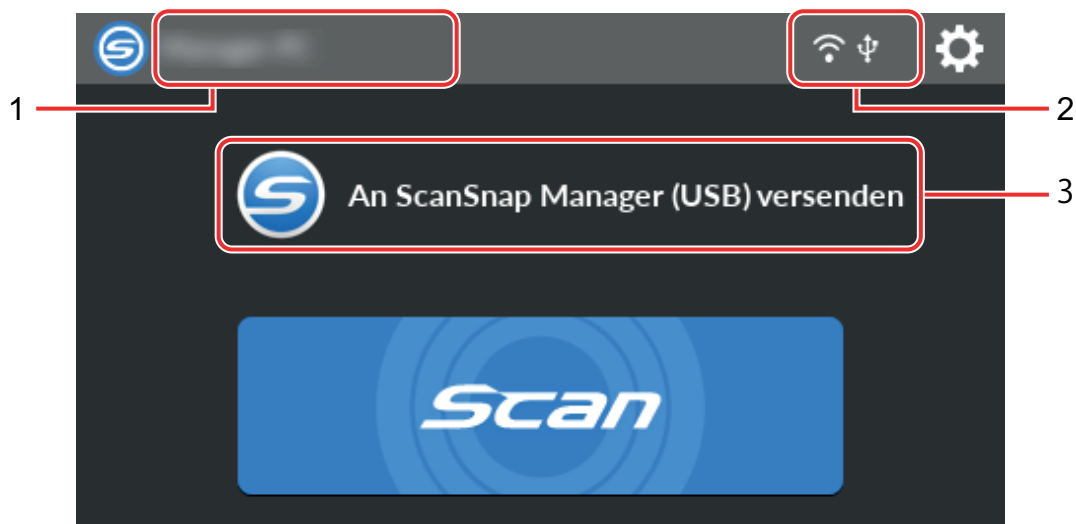

- Wenn der ScanSnap und ein Computer über WLAN miteinander verbunden sind

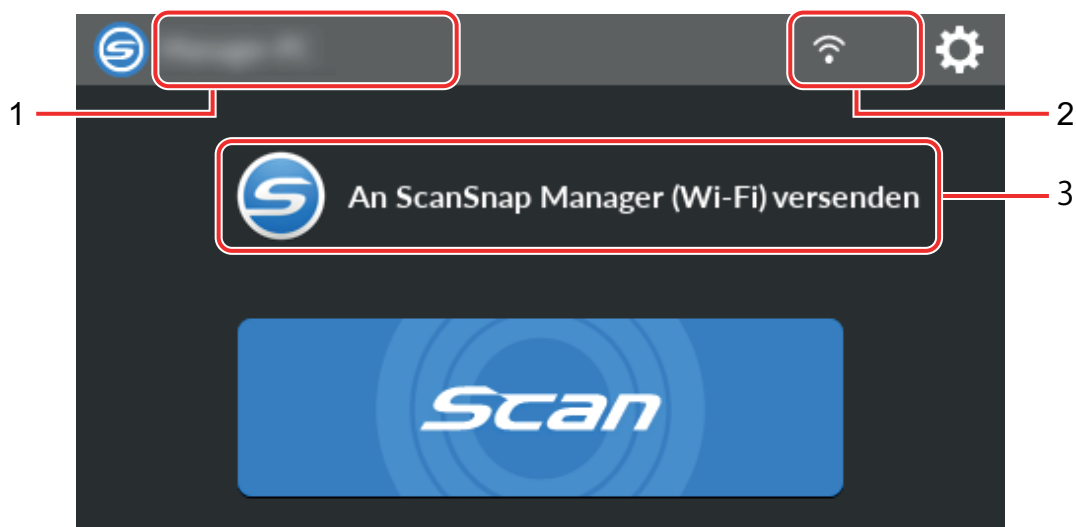

Wenn der ScanSnap und ein Mobilgerät verbunden sind, wird der folgende Bildschirm angezeigt.



Zeigt den Bildschirm [Einen Benutzer auswählen] an.

Im Bildschirm [Einen Benutzer auswählen] werden die Benutzernamen der Computer aufgelistet, die zuvor mit dem ScanSnap verbunden waren. Durch Auswahl eines Benutzernamens in der Liste kann der aktuelle Computer in den Computer geändert werden, mit dem Sie den ScanSnap verbinden möchten.



wird in folgenden Fällen angezeigt:

- Die unten aufgeführten Optionen werden im Bildschirm [Einstellungen] des Touchpanels ausgewählt
 - [Ausgewählter Benutzer] ist ausgewählt für [Profilanzeige] im Bildschirm [Scanner-Einstellungen]
 - [Verbindung zum Zugriffspunkt] oder [Direktverbindung] ist ausgewählt für [Wi-Fi-Verbindungsmodus] im Bildschirm [Wi-Fi-Einstellungen]
- Es sind zwei oder mehr Verlaufsdatensätze von Computern vorhanden, die zuvor mit ScanSnap verbunden waren

Benutzername (1)

Zeigt den Benutzernamen des Benutzers an, der mit dem ScanSnap verbunden ist.

Ein Benutzername wird in folgenden Fällen angezeigt:

- Die unten aufgeführten Optionen werden im Bildschirm [Einstellungen] des Touchpanels ausgewählt
 - [Ausgewählter Benutzer] ist ausgewählt für [Profilanzeige] im Bildschirm [Scanner-Einstellungen]
 - [Verbindung zum Zugriffspunkt] oder [Direktverbindung] ist ausgewählt für [Wi-Fi-Verbindungsmodus] im Bildschirm [Wi-Fi-Einstellungen]
- Es sind zwei oder mehr Verlaufsdatensätze von Computern vorhanden, die zuvor mit ScanSnap verbunden waren

Verbindungsstatus (2)

Zeigt die Verbindungsstatus des ScanSnap an.



Zeigt den Signalstatus zwischen einem Wireless Access Point und dem ScanSnap in vier Stufen an.

Wenn der ScanSnap nach einem Wireless Access Point sucht bzw. mit keinem Wireless Access Point verbunden ist, erscheint .



Erscheint, wenn der ScanSnap und der Computer über ein USB-Kabel miteinander verbunden sind.



Wird angezeigt, wenn der Wi-Fi-Verbindungsmodus für den ScanSnap auf den Modus "Direktverbindung" eingestellt ist. Dieser Modus erfolgt nicht über einen Wireless Access Point erfolgt.

Wenn der ScanSnap keine Verbindung zu einem Wireless Access Point herstellen kann, kann der ScanSnap direkt über ein WLAN mit dem Computer oder Mobilgerät verbunden.



Zeigt den Bildschirm [Einstellungen] an. Sie können die Einstellungen für den ScanSnap konfigurieren.

Wenn eine Wartungsbenachrichtigung vorliegt, erscheint  auf .

Status (3)

Zeigt den Status eines Computers oder Mobilgeräts an, der bzw. das mit dem ScanSnap verbunden ist.

Gerätename (4)



Zeigt den Namen eines Mobilgeräts, wenn es sich bei dem Gerät, das mit dem ScanSnap verbunden ist, um ein Mobilgerät handelt.



Trennt die Verbindung zwischen dem ScanSnap und dem Mobilgerät.

Taste [Scan]

Das Scannen startet.

Wenn  auf der [Scan] Taste angezeigt wird, startet der Scan nicht. Befolgen Sie die Meldung, die angezeigt wird, wenn Sie  drücken, um das Problem zu beheben.

Bildschirm [Einstellungen]

Auf dem Bildschirm [Einstellungen] können Sie Informationen zum ScanSnap, WLAN und Wartungen anzeigen sowie Einstellungen vornehmen.



Damit wird die Startseite wieder angezeigt.



Zeigt den Bildschirm [Wartung] an.

Die folgenden Bedienvorgänge können im Fenster [Wartung] ausgeführt werden.

- Festlegen der Einstellungen zur Benachrichtigung, wenn der Scanner Schmutz auf dem Glas erkennt, der vertikale Streifen auf den gescannten Bildern verursacht
- Auf das Austauschen von Verbrauchsmaterialien prüfen
- Starten des Reinigungsvorgangs für die Zuführungs- und Ausgaberollen
- Aktualisieren der Firmware auf eine neuere Version



In den folgenden Fällen wird  unter  angezeigt.

- Wenn Schmutz auf dem Glas erkannt wurde
- Wenn die Anzahl gescannter Seiten den Austauschzyklus übersteigt
- Wenn eine neue Firmware verfügbar ist



Zeigt den Bildschirm [Scanner-Einstellungen] an.

Die folgenden Bedienvorgänge können im Fenster [Scanner-Einstellungen] ausgeführt werden.

- Prüfen der Informationen zum ScanSnap, WLAN oder Netzwerk
- Konfigurieren der folgenden Einstellungen
 - Name des ScanSnap
 - Gibt an, ob die Ergebnisse bezüglich des Speichervorgangs von gescannten Bildern in einem Cloud-Service angezeigt werden sollen oder nicht
 - Startmodus
 - Automatisches Ausschalten
 - Methode zur Anzeige von Profilen
 - Am Touchpanel angezeigte Sprache
 - Art des USB-Betriebs
- Zurücksetzen der folgenden Einstellungen
 - Andere Einstellungen als [Anzeigesprache] im Bildschirm [Scanner-Einstellungen]
 - Einstellung für das Kontrollkästchen [Melden, wenn neueste Version verfügbar ist] unter [Firmware aktualisieren] im Bildschirm [Wartung]
 - Einstellung für das Kontrollkästchen [Melden, wenn ein Glas schmutzig ist] unter [Staubdetektor] im Bildschirm [Wartung]



Zeigt den Bildschirm [Wi-Fi-Einstellungen] an.

Die folgenden Bedienvorgänge können im Fenster [Wi-Fi-Einstellungen] ausgeführt werden.

- Umschalten des WLAN-Verbindungsmodus zum Verbinden des ScanSnap mit einem Computer oder Mobilgerät
- Ändern der Einstellungen für jeden Verbindungsmodus
- Überprüfen der Informationen, wie dem WLAN-Verbindungsstatus und der Signalstärke
- Zurücksetzen der WLAN-Einstellungen, die für den ScanSnap konfiguriert sind

Wenn es im Netzwerk ein Gerät mit derselben IP-Adresse wie die des ScanSnap gibt, wird  auf



angezeigt.



Der Bildschirm [Die Geräte verbinden] wird angezeigt.

Zeigt die Informationen unten an, die beim Verbinden eines neuen Computers oder eines neuen Mobilgeräts benötigt werden.

- Scannername
- IP-Adresse
- Netzwerkname (SSID)
- Kennwort

Die angezeigten Informationen variieren je nach Verbindungsmethode.



Zeigt den Bildschirm [Hilfe] an.

Die Referenzseite zur ScanSnap-Hilfe wird angezeigt.

Eingeben von Zeichen auf dem Touchpanel (iX1600 / iX1500)

Zum Ändern des Scannernamens für den ScanSnap oder zum Eingeben eines Kennworts für die WLAN-Verbindung müssen Zeichen mithilfe des Tastaturbildschirms eingegeben werden.

Der Tastaturbildschirm wird angezeigt, wenn Sie  im Eingabefeld drücken.



Nr.	Beschreibung
1	Wechseln zwischen Groß- und Kleinbuchstaben bei den einzugebenden Zeichen. Durch zweimaliges kontinuierliches Drücken dieser Taste wird sie gesperrt. Um diese Taste zu entsperren, drücken Sie sie einmal.
2	Wechseln zwischen den Zeichentypen bei der Eingabe. A: Buchstaben 1: Ziffern
3	Wechseln zur Tastatur zum Eingeben von Sonderzeichen.
4	Eingeben eines Leerzeichens.
5	Verschieben des Cursors.
6	Abschließen der Eingabe.
7	Löschen eines Zeichens links vom Cursor.

Prüfen der Benachrichtigung auf dem Touchpanel (iX1600 / iX1500)

Wenn das Glas im ScanSnap verschmutzt ist, Verbrauchsmaterialien ersetzt werden müssen oder eine neue Firmware verfügbar ist, wird auf dem Touchpanel des ScanSnap eine Benachrichtigung angezeigt.

Wenn eine Benachrichtigung vorliegt, wird  auf  im Startbildschirm auf dem Touchpanel angezeigt.

Wenn eine Benachrichtigung angezeigt wird, prüfen Sie den Inhalt und ergreifen Sie die erforderlichen Maßnahmen.

1. Drücken Sie  im **Startbildschirm** auf dem Touchpanel des ScanSnap, um den Bildschirm **[Einstellungen]** aufzurufen.

2. Drücken Sie , um den Bildschirm **[Wartung]** aufzurufen.

3. Drücken Sie das Menü, auf dem  angezeigt wird.

⇒ Wenn das Glas im ScanSnap verunreinigt ist, wird  auf **[Staubdetektor]** angezeigt.

Wenn die Verbrauchsmaterialien ersetzt werden müssen, wird  auf **[Verbrauchsmaterialien-Status prüfen]** angezeigt.

Wenn eine neue Firmware verfügbar ist, wird  unter **[Firmware aktualisieren]** angezeigt.

4. **Prüfen Sie den Inhalt der Benachrichtigung und reinigen Sie dann das Glas, ersetzen Sie die Verbrauchsmaterialien bzw. aktualisieren Sie die Firmware.**

Ausführliche Informationen zum Reinigen des ScanSnap, zum Austauschen der Verbrauchsmaterialien und zur Aktualisierung der Firmware finden Sie im Folgenden:

- ["Reinigen der Innenseite des iX1600 / iX1500 / iX1400" \(Seite 520\)](#)
- ["Austauschen der Verbrauchsmaterialien beim iX1600 / iX1500 / iX1400" \(Seite 564\)](#)
- ["Aktualisieren der Firmware \(iX1600 / iX1500\)" \(Seite 598\)](#)

HINWEIS

- Sie können mit **[Melden, wenn ein Glas schmutzig ist]** auf dem Bildschirm **[Staubdetektor]** einstellen, ob beim Erkennen von schmutzigem Glas eine Benachrichtigung auf dem Touchpanel angezeigt werden soll.
- Sie können über **[Melden, wenn neueste Version verfügbar ist]** im Bildschirm **[Firmware aktualisieren]** festlegen, ob eine Benachrichtigung im Touchpanel angezeigt werden soll, wenn eine neue Firmware verfügbar ist.

Anbringen der Quittungsführung (iX1600 / iX1500 / iX1400)

Wenn Sie die Quittungsführung am ScanSnap anbringen, lassen sich Visitenkarten oder Quittungen problemlos scannen. In die Quittungsführung für Visitenkarten und Quittungen können Sie Dokumente mit verschiedener Breite wie Quittungen einlegen und gleichzeitig scannen lassen.

Zum Scannen mit der Quittungsführung geeignete Dokumente

Sie können drei Arten von Dokumenten in die Quittungsführung einlegen. In die einzelnen Einlegebereiche können Sie Dokumente verschiedener Größen einlegen und gleichzeitig scannen.

Darüber hinaus können Sie die Papierführungen verschieben oder den ADF-Papierschlacht (Abdeckung) schließen, um das Gerät auszuschalten, während die Quittungsführung am ScanSnap angebracht ist. Das heißt, Sie müssen die Quittungsführung nicht bei jedem Gebrauch anbringen und abnehmen.

HINWEIS

Allerdings verringert sich die Anzahl Blätter, die in den ADF-Papierschlacht (Abdeckung) eingelegt werden können, wenn die Quittungsführung am ScanSnap angebracht wird. Nehmen Sie die Quittungsführung vom ScanSnap ab, wenn Sie eine große Anzahl an Dokumenten scannen wollen.

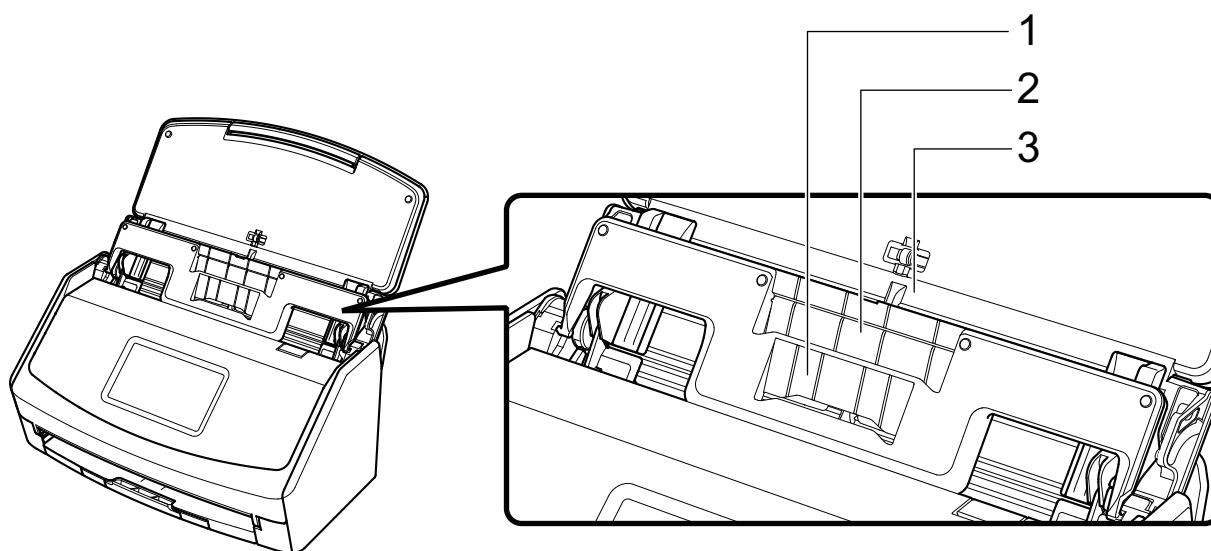

Beispiel: iX1600

Einlegebereich	1	2	3
Dokumenttyp	Visitenkarten und Quittungen	Quittungen	Büropapier
Stärke	40 bis 209 g/m ²		
Papiergröße	Breite 58 mm Länge 50,8 bis 360 mm Für Dokumente mit langen Seiten, bis zu 863 mm	Breite 83 mm Länge 50,8 bis 360 mm Für Dokumente mit langen Seiten, bis zu 863 mm	Breite 148 bis 216 mm Länge 50,8 bis 360 mm Für Dokumente mit langen Seiten, bis zu 863 mm

- 1. Öffnen Sie den ADF-Papierschacht (Abdeckung) von ScanSnap, um das Gerät einzuschalten.**

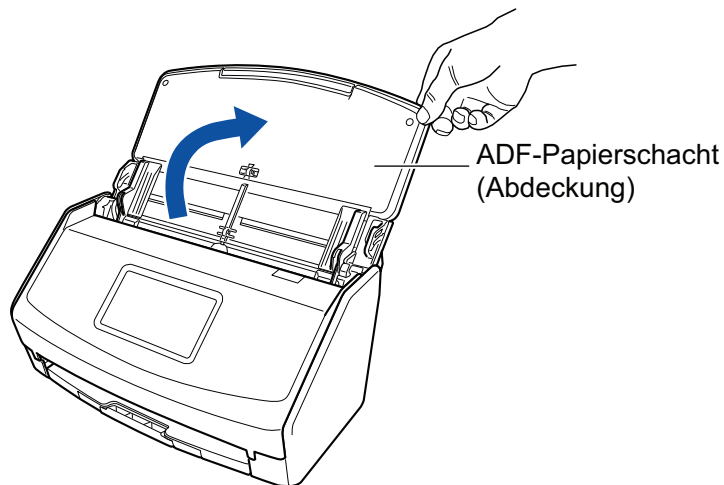

Beispiel: iX1600

- 2. Schieben Sie die Papierführungen vollständig nach außen.**

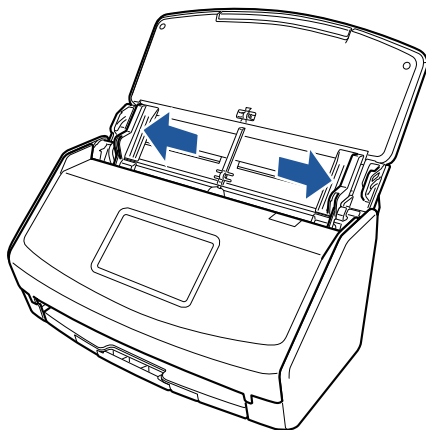

Beispiel: iX1600

- 3. Passen Sie die vorstehenden Teile an der Quittungsführung in die Aussparungen am ScanSnap ein.**

Das Gehäuse des ScanSnap kann je nach Region, in der Sie den ScanSnap erworben haben, farblich variieren.

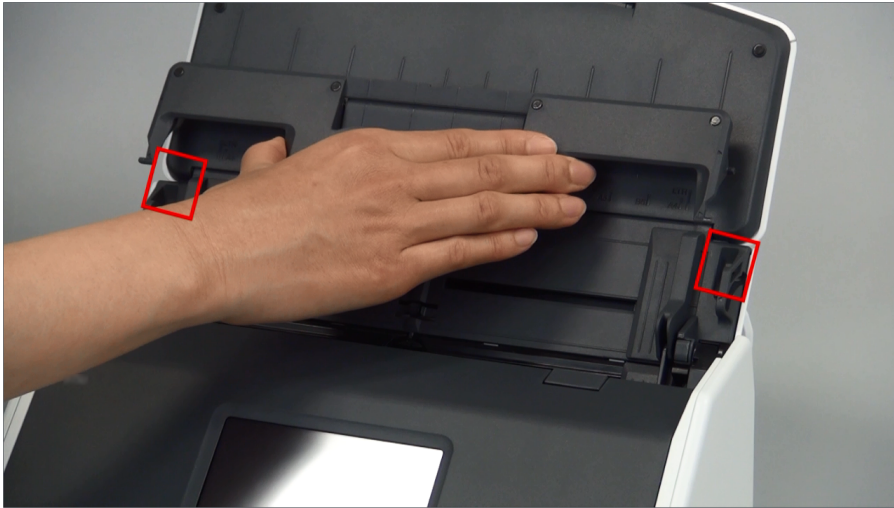

Beispiel: iX1600

4. Schieben Sie die Quittungsführung entlang der Führung.

Das Gehäuse des ScanSnap kann je nach Region, in der Sie den ScanSnap erworben haben, farblich variieren.

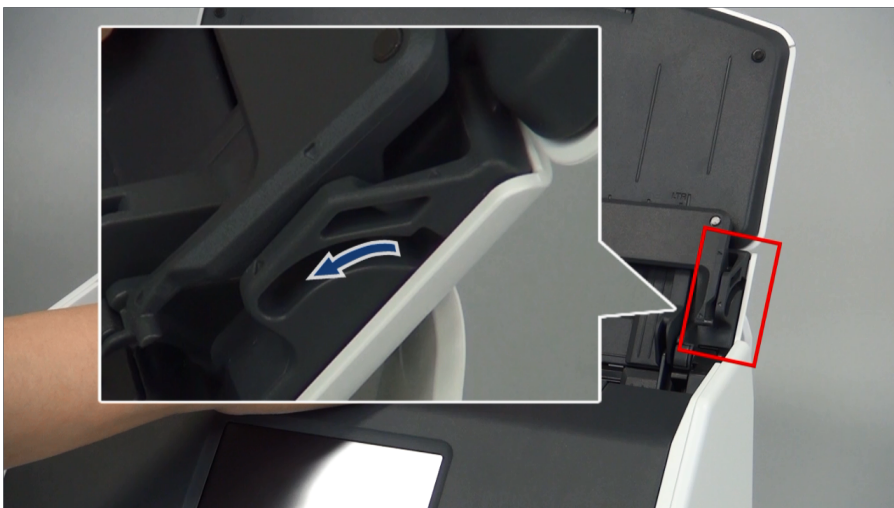

Beispiel: iX1600

5. Drücken Sie links und rechts fest auf die hervorstehenden Teile, um sie in die Aussparungen einzusetzen, bis sie hörbar einrasten.

Das Gehäuse des ScanSnap kann je nach Region, in der Sie den ScanSnap erworben haben, farblich variieren.

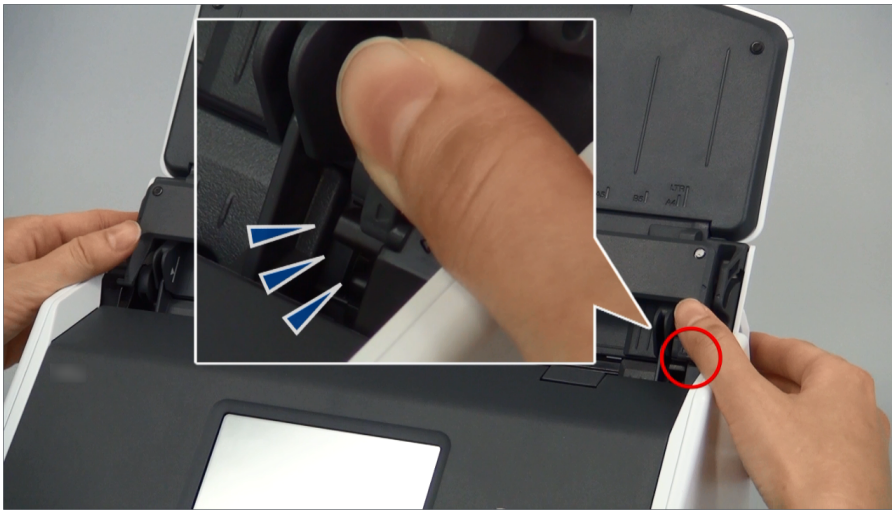

Beispiel: iX1600

Sie können die Quittungsführung abnehmen, indem Sie sie mit einer Hand halten und daran ziehen.

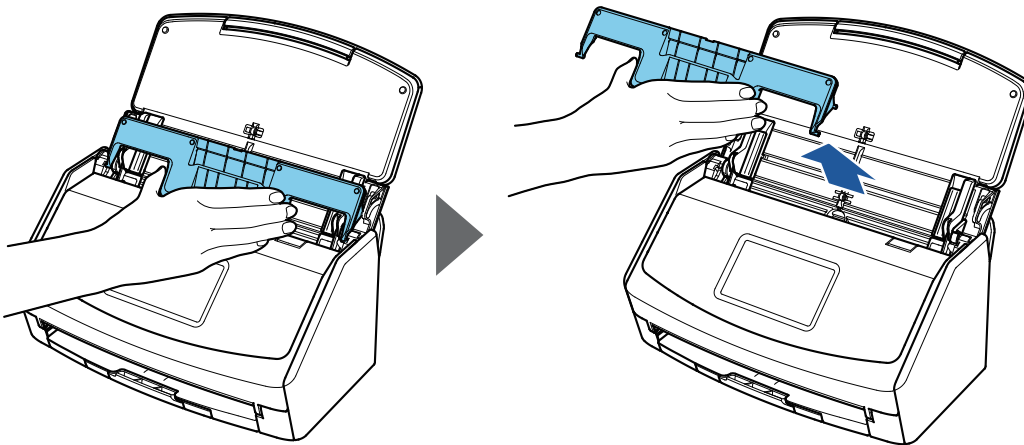

Beispiel: iX1600

Verbinden des ScanSnap über WLAN (iX1600 / iX1500)

Indem Sie den ScanSnap über WLAN mit einem Computer oder Mobilgerät verbinden, können Sie Dokumente scannen.

Wählen Sie einen der folgenden Drahtlosmodi, um ScanSnap mit einem Computer oder Mobilgerät zu verbinden.

- **Access Point-Verbindungsmodus**

Wenn eine WLAN-Umgebung bereits konfiguriert wurde, wird ScanSnap über einen Wireless Access Point mit dem Computer oder Mobilgerät verbunden.

- **Direkt-Verbindungsmodus**

Wenn keine WLAN-Umgebung konfiguriert wurde oder der ScanSnap keine Verbindung zu einem Wireless Access Point herstellen kann, wird der ScanSnap direkt über ein WLAN mit dem Computer oder Mobilgerät verbunden.

Der Drahtlosmodus kann über den Touchpanel des ScanSnap umgeschaltet werden.

- ["Vorbereitung für das Verbinden des ScanSnap über WLAN \(iX1600 / iX1500\)" \(Seite 138\)](#)
- ["Verbinden des ScanSnap mit einem WLAN \(iX1600 / iX1500\)" \(Seite 139\)](#)
- ["Verbinden des ScanSnap über WLAN mit einem Computer oder Mobilgerät \(iX1600 / iX1500\)" \(Seite 144\)](#)

Vorbereitung für das Verbinden des ScanSnap über WLAN (iX1600 / iX1500)

Bereiten Sie Folgendes vor, um ScanSnap über ein WLAN zu verbinden:

- Eine Umgebung, in der WLAN verfügbar ist

Um ScanSnap und einen Computer oder ein Mobilgerät im Access Point-Verbindungsmodus zu verbinden, muss vorab eine WLAN-Umgebung eingerichtet werden.

Bei der Verbindung des ScanSnap mit einem Wireless Access Point benötigen Sie eventuell Informationen wie eine SSID (Netzwerkname) und einen Sicherheitsschlüssel (Kennwort).

Weitere Informationen finden Sie im Handbuch des Wireless Access Point.

WICHTIG

Folgendes darf sich nicht in einem Abstand von 100 mm oder weniger zum ScanSnap oder Ihrem Wireless Access Point befinden:

- Hindernisse, die Funkwellen blockieren (wie Wände oder Metallplatten)
- Geräte, die möglicherweise Funkwellenstörungen verursachen (wie Mikrowellenherde und Drahtlostelefone) und Drahtlosgeräte

- ScanSnap Connect Application

Um ScanSnap und ein Mobilgerät zu verbinden, müssen Sie zuerst die ScanSnap Connect Application auf Ihrem Mobilgerät installieren.

Laden Sie ScanSnap Connect Application für das Mobilgerät aus den jeweiligen App Store herunter:

- App Store
- Google Play
- Amazon Appstore

Verbinden des ScanSnap mit einem WLAN (iX1600 / iX1500)

Um den ScanSnap und einen Computer oder ein Mobilgerät im Access Point-Verbindungsmodus zu verbinden, verbinden Sie den ScanSnap mit einem Wireless Access Point.

HINWEIS

Wenn Sie den ScanSnap nicht mit einem Wireless Access Point verbinden können, verwenden Sie den Direktverbindung-Modus, um den ScanSnap direkt mit einem Computer oder Mobilgerät zu verbinden.

Weitere Informationen finden Sie unter:

- ["Direktes Verbinden des ScanSnap mit einem Computer im Direktverbindungsmodus \(iX1600 / iX1500\)" \(Seite 148\)](#)
- ["Verbinden des ScanSnap mit einem Mobilgerät im Direktverbindungsmodus \(iX1600 / iX1500\)" \(Seite 150\)](#)
- ["Verbinden des ScanSnap mithilfe von ScanSnap Wireless Setup Tool mit einem Wireless Access Point \(iX1600 / iX1500\)" \(Seite 140\)](#)
- ["Verbinden des ScanSnap mit einem Wireless Access Point über den Touchpanel \(iX1600 / iX1500\)" \(Seite 141\)](#)

Verbinden des ScanSnap mithilfe von ScanSnap Wireless Setup Tool mit einem Wireless Access Point (iX1600 / iX1500)

Das ScanSnap Wireless Setup Tool ist ein Anwendungs-Assistent zur Konfiguration aller notwendigen Drahtloseinstellungen für eine Verbindung Ihres ScanSnap über WLAN. Das ScanSnap Wireless Setup Tool kann verwendet werden, um die folgenden WLAN-Einstellungen und -Verbindungen zu konfigurieren und zu überprüfen:

- Verbinden des ScanSnap mit einem Wireless Access Point
- Einstellen der IP-Adresse und des Namens für den ScanSnap
- Überprüfen der Verbindung zwischen dem ScanSnap und dem Computer

Starten Sie das ScanSnap Wireless Setup Tool und konfigurieren Sie die Drahtloseinstellungen wie folgt:

1. Starten Sie das ScanSnap Wireless Setup Tool.

- Windows 11

Wählen Sie [Start]-Menü → [Alle Apps] → [ScanSnap Manager] → [ScanSnap Wireless Setup Tool].

- Windows 10

Wählen Sie [Start] Menü → [ScanSnap Manager] → [ScanSnap Wireless Setup Tool].

⇒ Das ScanSnap Wireless Setup Tool wird gestartet.

2. Klicken Sie im Hauptmenü auf die Schaltfläche [Drahtlosnetzwerk



Einrichtungsassistent]

⇒ Der Wireless Network Setup Assistent wird angezeigt.

3. Folgen Sie den Anweisungen im Wireless Network Setup Assistenten, um die Drahtloseinstellungen zu konfigurieren.

Konfigurieren und überprüfen Sie die Drahtloseinstellungen basierend auf der WLAN-Umgebung, in der ScanSnap verwendet wird.

HINWEIS



- Weitere Details und Bedienhinweise zum ScanSnap Wireless Setup Tool finden Sie in dessen Hilfe.
- Das ScanSnap Wireless Setup Tool wird ebenfalls bei der Installation der ScanSnap-Software gestartet.

Verbinden des ScanSnap mit einem Wireless Access Point über den Touchpanel (iX1600 / iX1500)

Um den ScanSnap mit einem WLAN zu verwenden, verbinden Sie den ScanSnap mit einem Wireless Access Point, mit dem der Computer verbunden ist. Der ScanSnap kann über das Touchpanel mit einem Wireless Access Point verbunden werden.

1. Drücken Sie  im **Startbildschirm** auf dem Touchpanel des ScanSnap, um den Bildschirm **[Einstellungen]** aufzurufen.



2. Drücken Sie , um den Bildschirm **[Wi-Fi-Einstellungen]** aufzurufen.
3. Drücken Sie **[Wi-Fi-Verbindungsmodus]**, um den Bildschirm **[Wi-Fi-Verbindungsmodus]** aufzurufen.
4. Wählen Sie **[Verbindung zum Zugriffspunkt]**.
5. Drücken Sie , um wieder den Bildschirm **[Wi-Fi-Einstellungen]** anzuzeigen.
6. Drücken Sie **[Verbindung zum Zugriffspunkt]**, um den Bildschirm **[Verbindung zum Zugriffspunkt]** anzuzeigen.
7. Drücken Sie **[Einstellungen zum Verknüpfen des Zugriffspunktes]**, um den Bildschirm **[Verbindungsinformations-Konfigurationsmethode]** anzuzeigen.
8. Verbinden Sie den ScanSnap mit einem Wireless Access Point.

Wenn Sie den Scanner verbinden, indem Sie einen Wireless Access Point aus der Liste auswählen

1. Wählen Sie **[Wählen Sie einen Zugangspunkt]**.
2. Drücken Sie die Taste **[Weiter]**, um den Bildschirm **[Wählen Sie ein Netzwerk]** anzuzeigen.
3. Wählen Sie aus der Liste der angezeigten Wireless Access Points einen Wireless Access Point aus, zu dem Sie eine Verbindung herstellen wollen.
4. Drücken Sie die Taste **[Weiter]**, um den Bildschirm **[Geben Sie die Verbindungsinformationen ein]** anzuzeigen.
5. Geben Sie die Informationen des zu verbindenden Wireless Access Point ein und drücken Sie die Taste **[Weiter]**.

Die auf dem Bildschirm angezeigten Elemente hängen vom Sicherheitsprotokoll des Wireless Access Point ab.

- So führen Sie die Authentifizierung mit einem Kennwort aus
Drücken Sie das Eingabefeld für [Kennwort], geben Sie den Benutzernamen ein und drücken Sie dann [OK].
- So führen Sie die Authentifizierung mit einem Client-Zertifikat aus
Drücken Sie [Client-Zertifikat] und wählen Sie das zu verwendende Zertifikat aus.

HINWEIS

Wenn Sie die Details zu dem Zertifikat anzeigen wollen, drücken Sie die Taste [Zertifikat].

- So führen Sie die Authentifizierung mit einem Benutzernamen und einem Kennwort aus
Drücken Sie das Eingabefeld und geben Sie einen Wert für [Benutzername] bzw. [Kennwort] ein und drücken Sie dann [OK].
 - So führen Sie die Authentifizierung mit einer externen ID aus
Drücken Sie das Eingabefeld für [Externe ID], geben Sie die externe ID ein und drücken Sie [OK].
6. Drücken Sie die Schaltfläche [Fertigstellen] auf dem Bildschirm [Überprüfen Sie die Verbindungsergebnisse].



7. Drücken Sie , um die Startseite aufzurufen.

Wenn der Scanner durch die Eingabe der Informationen eines Wireless Access Point verbunden wird

1. Wählen Sie [Manuell konfigurieren].
2. Drücken Sie die Taste [Weiter], um den Bildschirm [Geben Sie die Verbindungsinformationen ein] anzuzeigen.
3. Geben Sie die Informationen des zu verbindenden Wireless Access Point ein und drücken Sie die Taste [Weiter].
Die auf dem Bildschirm angezeigten Elemente hängen vom Sicherheitsprotokoll des Wireless Access Point ab.
4. Drücken Sie die Schaltfläche [Fertigstellen] auf dem Bildschirm [Überprüfen Sie die Verbindungsergebnisse].



5. Drücken Sie , um die Startseite aufzurufen.

Wenn der Scanner durch die Verwendung der WPS-Taste eines Wireless Access Point verbunden wird

1. Wählen Sie [WPS (Knopf)].
2. Drücken Sie die Taste [Weiter].

3. Drücken Sie die Taste für die WPS-Funktion am Wireless Access Point.

Der Wireless Access Point ist bereit für die Verbindung mit dem ScanSnap.

HINWEIS

Weitere Informationen zur WPS-Funktion finden Sie im Handbuch zum Wireless Access Point.

4. Drücken Sie am Touch Panel des ScanSnap innerhalb von zwei Minuten die Taste [Weiter] auf dem Bildschirm [WPS (Knopf)].
5. Drücken Sie die Schaltfläche [Fertigstellen] auf dem Bildschirm [Überprüfen Sie die Verbindungsergebnisse].



6. Drücken Sie , um die Startseite aufzurufen.

Wenn der Scanner durch die Verwendung des PIN-Codes der WPS-Funktion eines Wireless Access Point verbunden wird

1. Wählen Sie [WPS (PIN)].
2. Drücken Sie die Taste [Weiter], um den Bildschirm [WPS (PIN)] anzuzeigen.
Notieren Sie die auf dem Bildschirm angezeigte PIN, damit Sie sie nicht vergessen.
3. Öffnen Sie das Fenster für die Einstellung von WPS für den Wireless Access Point auf einem Computer oder Mobilgerät und geben Sie die PIN für den ScanSnap ein.
Der Wireless Access Point ist bereit für die Verbindung mit dem ScanSnap.

HINWEIS

Weitere Informationen zur WPS-Funktion finden Sie im Handbuch zum Wireless Access Point.

4. Drücken Sie am Touch Panel des ScanSnap innerhalb von zwei Minuten die Taste [Weiter] auf dem Bildschirm [WPS (PIN)].
5. Drücken Sie die Schaltfläche [Fertigstellen] auf dem Bildschirm [Überprüfen Sie die Verbindungsergebnisse].



6. Drücken Sie , um die Startseite aufzurufen.

⇒ Der Computer und der ScanSnap sind über WLAN verbunden und nutzen denselben Wireless Access Point.

Verbinden des ScanSnap über WLAN mit einem Computer oder Mobilgerät (iX1600 / iX1500)

- "Verbinden des ScanSnap mit einem Computer im Access Point-Verbindungsmodus (iX1600 / iX1500)" (Seite 145)
- "Verbinden des ScanSnap mit einem Mobilgerät im Access Point-Verbindungsmodus (iX1600 / iX1500)" (Seite 147)
- "Direktes Verbinden des ScanSnap mit einem Computer im Direktverbindungsmodus (iX1600 / iX1500)" (Seite 148)
- "Verbinden des ScanSnap mit einem Mobilgerät im Direktverbindungsmodus (iX1600 / iX1500)" (Seite 150)

Verbinden des ScanSnap mit einem Computer im Access Point-Verbindungsmodus (iX1600 / iX1500)

Konfigurieren Sie die Drahtloseinstellungen für den ScanSnap im Assistenten des ScanSnap Wireless Setup Tool oder über den Touchpanel, um die Vorbereitung für das Verbinden des ScanSnap mit einem Computer abzuschließen.

Weitere Informationen finden Sie unter:

- "Verbinden des ScanSnap mithilfe von ScanSnap Wireless Setup Tool mit einem Wireless Access Point (iX1600 / iX1500)" (Seite 140)
- "Verbinden des ScanSnap mit einem Wireless Access Point über den Touchpanel (iX1600 / iX1500)" (Seite 141)

Nachfolgend wird erläutert, wie der ScanSnap und ein Computer verbunden werden, wenn die Drahtloseinstellungen für den ScanSnap bereits konfiguriert wurden.

1. Trennen Sie das USB-Kabel, das den ScanSnap und Computer miteinander verbindet.

WICHTIG

Wenn das ScanSnap Manager-Symbol  angezeigt wird, beenden Sie ScanSnap Connect Application auf dem Mobilgerät.

⇒ ScanSnap wird automatisch über WLAN mit dem Computer verbunden, und das ScanSnap

Manager-Symbol wechselt zu .

Wenn sich das Symbol nicht ändert, gehen Sie zu Schritt 2.

HINWEIS

- Wenn das [Automatische Verbindung zum zuletzt verbundenen ScanSnap über Wi-Fi] Kontrollkästchen markiert ist, und der zuletzt verbundene ScanSnap verfügbar ist, wird der Computer automatisch mit dem ScanSnap verbunden.
- Der Computer kann nur mit einem ScanSnap verbunden werden.
- Nur ein Computer kann über WLAN mit dem ScanSnap verbunden werden.

2. Rechtsklicken Sie auf das ScanSnap Manager-Symbol im Infobereich am rechten Rand der Taskleiste und wählen im "Rechtsklick-Menü" (Seite 105) [Verbindung über Wi-Fi].

⇒ Das [ScanSnap Manager - Verbindung über Wi-Fi] Fenster erscheint.

3. Wählen Sie aus der Liste der zu verbindenden ScanSnap-Einheiten, die ScanSnap-Einheit, mit der Sie eine Verbindung herstellen möchten, und klicken Sie auf die [Verbindung] Taste.

WICHTIG

Wenn der für die Verbindung gewünschte ScanSnap nicht in der Liste der zu verbindenden ScanSnap-Einheiten angezeigt wird, wenden Sie sich an die ScanSnap Manager Hilfe.

⇒ ScanSnap wird über WLAN mit einem Computer verbunden, und das ScanSnap Manager

Symbol wechselt zu .

HINWEIS

Wenn ScanSnap und ein Computer über WLAN miteinander verbunden sind, informiert Sie eine Benachrichtigung über den Kommunikationsstatus.

Verbinden des ScanSnap mit einem Mobilgerät im Access Point-Verbindungsmodus (iX1600 / iX1500)

Konfigurieren Sie die Drahtloseinstellungen für den ScanSnap im Assistenten des ScanSnap Wireless Setup Tool oder über den Touchpanel, um die Vorbereitung für das Verbinden des ScanSnap mit einem Mobilgerät abzuschließen.

Weitere Informationen finden Sie unter:

- ["Verbinden des ScanSnap mithilfe von ScanSnap Wireless Setup Tool mit einem Wireless Access Point \(iX1600 / iX1500\)" \(Seite 140\)](#)
- ["Verbinden des ScanSnap mit einem Wireless Access Point über den Touchpanel \(iX1600 / iX1500\)" \(Seite 141\)](#)

Nachfolgend wird erläutert, wie der ScanSnap und ein Mobilgerät verbunden werden, wenn die Drahtloseinstellungen für den ScanSnap bereits konfiguriert wurden.

1. Starten Sie ScanSnap Connect Application auf Ihrem Mobilgerät.

⇒ Das Mobilgerät stellt automatisch eine Verbindung mit einem verfügbaren ScanSnap im gleichen Netzwerk her.

HINWEIS

- Wird mehr als ein ScanSnap erkannt oder wurde ScanSnap Connect Application nicht für die automatische Verbindung mit einem Mobilgerät und einem ScanSnap ausgewählt, tippen Sie den Namen des gewünschten ScanSnap unter [ScanSnap] auf dem [Verbindung] Bildschirm ein, um das Mobilgerät anzuschließen. Weitere Informationen finden Sie im Handbuch: Erste Schritte (Mobilverbindung) für Ihr Mobilgerät.
- Eine Benachrichtigung erscheint in folgenden Fällen:
 - Wenn der ScanSnap und ein Mobilgerät über WLAN verbunden sind, wird die Kommunikation mit ScanSnap Manager getrennt.
 - Wenn Sie sich am mit ScanSnap verbundenen Computer anmelden und der ScanSnap und das Mobilgerät sind bereits über WLAN verbunden

Direktes Verbinden des ScanSnap mit einem Computer im Direktverbindungsmodus (iX1600 / iX1500)

Wenn keine WLAN-Umgebung konfiguriert wurde oder wenn der ScanSnap keine Verbindung mit einem Wireless Access Point herstellen kann und Sie den ScanSnap über WLAN mit einem Computer verbinden möchten, verwenden Sie den Direktverbindungsmodus, um den Scanner direkt mit dem Computer zu verbinden.

- 1. Wenn der ScanSnap über das USB-Kabel mit dem Computer verbunden ist, trennen Sie das USB-Kabel.**
- 2. Setzen Sie [Wi-Fi-Verbindungsmodus] für den ScanSnap auf [Direktverbindung].**

1. Drücken Sie  im **Startbildschirm** auf dem Touchpanel des ScanSnap, um den Bildschirm [Einstellungen] aufzurufen.





2. Drücken Sie , um den Bildschirm [Wi-Fi-Einstellungen] aufzurufen.
3. Drücken Sie [Wi-Fi-Verbindungsmodus], um den Bildschirm [Wi-Fi-Verbindungsmodus] aufzurufen.
4. Wählen Sie [Direktverbindung].

5. Drücken Sie  zweimal, um den Bildschirm [Einstellungen] aufzurufen.

- 3. Verbinden Sie den ScanSnap und einen Computer direkt über eine Direktverbindung.**



1. Drücken Sie , um den Bildschirm [Die Geräte verbinden] aufzurufen.
2. Klicken Sie im Infobereich ganz rechts in der Taskleiste auf  und stellen Sie eine Verbindung mit dem in der Drahtlosnetzwerkliste angezeigten ScanSnap-Netzwerk her.
⇒ Der ScanSnap wird über WLAN mit dem Computer verbunden und das ScanSnap

Manager-Symbol im Infobereich ganz rechts in der Taskleiste ändert sich in .

Wenn sich das Symbol nicht ändert, fahren mit Schritt 4 fort.

WICHTIG

Wenn das ScanSnap Manager-Symbol  angezeigt wird, beenden Sie ScanSnap Connect Application auf dem Mobilgerät.

HINWEIS

- Wenn das [Automatische Verbindung zum zuletzt verbundenen ScanSnap über Wi-Fi] Kontrollkästchen markiert ist, und der zuletzt verbundene ScanSnap verfügbar ist, wird der Computer automatisch mit dem ScanSnap verbunden.
- Der Computer kann nur mit einem ScanSnap verbunden werden.
- Nur ein Computer kann über WLAN mit dem ScanSnap verbunden werden.

- 4. Rechtsklicken Sie auf das ScanSnap Manager Symbol  im Infobereich am rechten Rand der Taskleiste aus und wählen im "Rechtsklick-Menü" (Seite 105) [Verbindung über Wi-Fi].**

⇒ Das [ScanSnap Manager - Verbindung über Wi-Fi] Fenster erscheint.

- 5. Wählen Sie aus der Liste der zu verbindenden ScanSnap-Einheiten, die ScanSnap-Einheit, mit der Sie eine Verbindung herstellen möchten, und klicken Sie auf die [Verbindung] Taste.**

WICHTIG

Wenn der für die Verbindung gewünschte ScanSnap nicht in der Liste der zu verbindenden ScanSnap-Einheiten angezeigt wird, wenden Sie sich an die ScanSnap Manager Hilfe.

⇒ Der ScanSnap wird über einen Wireless Access Point mit dem Computer verbunden, und

das ScanSnap Manager-Symbol wechselt zu .

HINWEIS

Wenn ScanSnap und ein Computer über WLAN miteinander verbunden sind, informiert Sie eine Benachrichtigung über den Kommunikationsstatus.

Verbinden des ScanSnap mit einem Mobilgerät im Direktverbindungsmodus (iX1600 / iX1500)

Wenn keine WLAN-Umgebung konfiguriert wurde oder der ScanSnap keine Verbindung zu einem Wireless Access Point herstellen kann, wird der ScanSnap direkt im Direktverbindungsmodus mit einem Mobilgerät verbunden.

1. Setzen Sie [Wi-Fi-Verbindungsmodus] für den ScanSnap auf [Direktverbindung].

1. Drücken Sie  im **Startbildschirm** auf dem Touchpanel des ScanSnap, um den Bildschirm [Einstellungen] aufzurufen.



2. Drücken Sie , um den Bildschirm [Wi-Fi-Einstellungen] aufzurufen.
3. Drücken Sie [Wi-Fi-Verbindungsmodus], um den Bildschirm [Wi-Fi-Verbindungsmodus] aufzurufen.
4. Wählen Sie [Direktverbindung].

5. Drücken Sie  zweimal, um den Bildschirm [Einstellungen] aufzurufen.

2. Verbinden Sie den ScanSnap und ein Mobilgerät direkt über eine direkte Verbindung.



1. Drücken Sie , um den Bildschirm [Die Geräte verbinden] aufzurufen.
2. Öffnen Sie am Mobilgerät den Bildschirm zum Einstellen der Wi-Fi-Funktion.

HINWEIS

Weitere Informationen finden Sie im Handbuch zum Mobilgerät.

3. Geben Sie den Netzwerknamen (SSID) und das Kennwort ein, die auf dem Bildschirm [Die Geräte verbinden] im Fenster zum Einstellen der Wi-Fi-Funktion angezeigt werden.
4. Starten Sie ScanSnap Connect Application auf dem Mobilgerät und verbinden Sie den ScanSnap und das Mobilgerät direkt.

Weitere Informationen zur Verbindung des ScanSnap mit einem Mobilgerät finden Sie im Handbuch: Erste Schritte (Mobilverbindung).

Verbinden des ScanSnap über WLAN (iX1300 / iX500 / iX100)

Indem Sie den ScanSnap über WLAN mit einem Computer oder Mobilgerät verbinden, können Sie Dokumente scannen.

iX1300/iX100

Wählen Sie einen der folgenden Drahtlosmodi, um ScanSnap mit einem Computer oder Mobilgerät zu verbinden.

- **Access Point-Verbindungsmodus**

Wenn eine WLAN-Umgebung bereits konfiguriert wurde, wird ScanSnap über einen Wireless Access Point mit dem Computer oder Mobilgerät verbunden.

- **Direkt-Verbindungsmodus**

Wenn keine WLAN-Umgebung konfiguriert wurde oder der ScanSnap keine Verbindung zu einem Wireless Access Point herstellen kann, wird der ScanSnap direkt über ein WLAN mit dem Computer oder Mobilgerät verbunden.

Bei iX100 wechselt der WLAN-Modus je nach der WLAN-Umgebung, in der der ScanSnap verwendet wird, automatisch zum Access Point-Verbindungsmodus oder zum Direkt-Verbindungsmodus.

Bei eingeschaltetem ScanSnap wird die Verbindung zum dem Wireless Access Point hergestellt, der im ScanSnap Wireless Setup Tool eingestellt war. Wird kein Wireless Access Point erkannt, wechselt der Modus in den Direkt-Verbindungsmodus.

HINWEIS

- Wenn der im ScanSnap Wireless Setup Tool eingestellte Wireless Access Point erkannt wird, wechselt der Modus, auch wenn Wireless Access Point nicht verbindbar ist, vom Access Point-Verbindungsmodus in den Direkt-Verbindungsmodus.
Um in den Direkt-Verbindungsmodus zu wechseln, schalten Sie den ScanSnap aus und in einer Umgebung, in der Wireless Access Point erkannt wird, wieder ein.
- Wenn der im ScanSnap Wireless Setup Tool eingestellte Wireless Access Point nachdem dem Modus in den Direkt-Verbindungsmodus wechselt erkannt wird, wechselt der Modus dennoch nicht in den Access Point-Verbindungsmodus.
Um ScanSnap im Access Point-Verbindungsmodus zu verbinden, schalten Sie den ScanSnap aus und wieder ein.

Weitere Details zum Wechseln des Drahtlosmodus und zum Konfigurieren der Drahtloseinstellungen finden Sie in der ScanSnap Wireless Setup Tool Hilfe.

- ["Vorbereitung für das Verbinden des ScanSnap über WLAN \(iX1300 / iX500 / iX100\)" \(Seite 152\)](#)
- ["Verbinden des ScanSnap mit einem WLAN \(iX1300 / iX500 / iX100\)" \(Seite 153\)](#)
- ["Verbinden des ScanSnap über WLAN mit einem Computer oder Mobilgerät \(iX500\)" \(Seite 161\)](#)
- ["Verbinden des ScanSnap über WLAN mit einem Computer oder Mobilgerät \(iX1300 / iX100\)" \(Seite 154\)](#)
- ["Erneute Verbindungsherstellung mit einem Wireless Access Point über die ScanSnap WPS-Taste \(iX1300 / iX500 / iX100\)" \(Seite 165\)](#)

Vorbereitung für das Verbinden des ScanSnap über WLAN (iX1300 / iX500 / iX100)

Bereiten Sie Folgendes vor, um ScanSnap über ein WLAN zu verbinden:

- Eine Umgebung, in der WLAN verfügbar ist

Um ScanSnap und einen Computer oder ein Mobilgerät im Access Point-Verbindungsmodus zu verbinden, muss vorab eine WLAN-Umgebung eingerichtet werden.

Bei der Verbindung des ScanSnap mit einem Wireless Access Point benötigen Sie eventuell Informationen wie eine SSID (Netzwerkname) und einen Sicherheitsschlüssel (Kennwort).

Weitere Informationen finden Sie im Handbuch des Wireless Access Point.

WICHTIG

- Folgendes darf sich nicht in einem Abstand von 100 mm oder weniger zum ScanSnap oder Ihrem Wireless Access Point befinden:
 - Hindernisse, die Funkwellen blockieren (wie Wände oder Metallplatten)
 - Geräte, die möglicherweise Funkwellenstörungen verursachen (wie Mikrowellenherde und Drahtlostelefone) und Drahtlosgeräte
- Wenn der Wireless Access Point über zwei SSID-Arten verfügt (2,4 GHz und 5 GHz), muss beim Verbinden des iX500/iX100 mit dem Wireless Access Point die 2,4-GHz-SSID verwendet werden.

- ScanSnap Connect Application

Um ScanSnap und ein Mobilgerät zu verbinden, müssen Sie zuerst die ScanSnap Connect Application auf Ihrem Mobilgerät installieren.

Laden Sie ScanSnap Connect Application für das Mobilgerät aus den jeweiligen App Store herunter:

- App Store
- Google Play
- Amazon Appstore

HINWEIS

Zum Verbinden des iX1300 mit einem Mobilgerät können Sie anhand der Anweisungen im Assistenten, der nach dem Installieren der ScanSnap Connect Application erscheint, eine Verbindung zwischen ScanSnap und einem Mobilgerät herstellen.

Weitere Informationen zur Bedienung der ScanSnap Connect Application finden Sie im Handbuch: Erste Schritte (Mobilverbindung).

Verbinden des ScanSnap mit einem WLAN (iX1300 / iX500 / iX100)

Das ScanSnap Wireless Setup Tool ist ein Anwendungs-Assistent zur Konfiguration aller notwendigen Drahtloseinstellungen für eine Verbindung Ihres ScanSnap über WLAN. Das ScanSnap Wireless Setup Tool kann verwendet werden, um die folgenden WLAN-Einstellungen und -Verbindungen zu konfigurieren und zu überprüfen:

- Verbinden des ScanSnap mit einem Wireless Access Point
- Registrieren des Computers, der über WLAN mit dem ScanSnap verbunden werden soll (iX500/iX100)
- Einstellen der IP-Adresse, des Namens und Kennworts für ScanSnap
- Überprüfen der Verbindung zwischen dem ScanSnap und dem Computer (iX1300/iX100)
- Überprüfen der Verbindung zwischen dem ScanSnap und dem Mobilgerät

Starten Sie das ScanSnap Wireless Setup Tool und konfigurieren Sie die Drahtloseinstellungen wie folgt:

1. Starten Sie das ScanSnap Wireless Setup Tool.

- Windows 11
Wählen Sie [Start]-Menü → [Alle Apps] → [ScanSnap Manager] → [ScanSnap Wireless Setup Tool].
 - Windows 10
Wählen Sie [Start] Menü → [ScanSnap Manager] → [ScanSnap Wireless Setup Tool].
- ⇒ Das ScanSnap Wireless Setup Tool wird gestartet.

2. Klicken Sie im Hauptmenü auf die Schaltfläche [Drahtlosnetzwerk



Einrichtungsassistent]

⇒ Der Wireless Network Setup Assistent wird angezeigt.

3. Folgen Sie den Anweisungen im Wireless Network Setup Assistenten, um die Drahtloseinstellungen zu konfigurieren.

Konfigurieren und überprüfen Sie beim iX1300/iX100 die Drahtloseinstellungen basierend auf der WLAN-Umgebung, in der der ScanSnap verwendet wird.

HINWEIS

- Weitere Details und Bedienhinweise zum ScanSnap Wireless Setup Tool finden Sie in dessen Hilfe.
- Das ScanSnap Wireless Setup Tool wird ebenfalls bei der Installation der ScanSnap-Software gestartet.

Verbinden des ScanSnap über WLAN mit einem Computer oder Mobilgerät (iX1300 / iX100)

- "Verbinden des ScanSnap mit einem Computer im Access Point-Verbindungsmodus (iX1300 / iX100)" (Seite 155)
- "Verbinden des ScanSnap mit einem Mobilgerät im Access Point-Verbindungsmodus (iX1300 / iX100)" (Seite 157)
- "Direktes Verbinden des ScanSnap mit einem Computer im Direktverbindungsmodus (iX1300 / iX100)" (Seite 158)
- "Verbinden des ScanSnap mit einem Mobilgerät im Direkt-Verbindungsmodus (iX1300 / iX100)" (Seite 160)

Verbinden des ScanSnap mit einem Computer im Access Point-Verbindungsmodus (iX1300 / iX100)

Sie können den ScanSnap Wireless Setup Tool Assistenten verwenden, um die Vorbereitung für das Verbinden des ScanSnap mit einem Computer abzuschließen.

Weitere Informationen finden Sie unter "[Verbinden des ScanSnap mit einem WLAN \(iX1300 / iX500 / iX100\)](#)" (Seite 153).

Nachfolgend wird erläutert, wie ScanSnap und ein Computer verbunden werden, wenn die Drahtloseinstellungen bereits mit dem ScanSnap Wireless Setup Tool Assistenten konfiguriert wurden.

1. Trennen Sie das USB-Kabel, das den ScanSnap und Computer miteinander verbindet.

WICHTIG

Wenn das ScanSnap Manager-Symbol  angezeigt wird, beenden Sie ScanSnap Connect Application auf dem Mobilgerät.

⇒ ScanSnap wird automatisch über WLAN mit dem Computer verbunden, und das ScanSnap

Manager Symbol wechselt zu .

Wenn sich das Symbol nicht ändert, gehen Sie zu Schritt 2.

HINWEIS

- Wenn das [Automatische Verbindung zum zuletzt verbundenen ScanSnap über Wi-Fi] Kontrollkästchen markiert ist, und der zuletzt verbundene ScanSnap verfügbar ist, wird der Computer automatisch mit dem ScanSnap verbunden.
- Der Computer kann nur mit einem ScanSnap verbunden werden.
- Nur ein Computer kann über WLAN mit dem ScanSnap verbunden werden.
- Bei der Verwendung einer automatischen Verbindung eines Computers für einen zuvor über WLAN verbundenen ScanSnap bei iX100: Wenn das Kennwort für den zu verbindenden ScanSnap geändert wurde, wird eine Benachrichtigung mit dem Status eingeblendet.

2. Rechtsklicken Sie auf das ScanSnap Manager Symbol im Infobereich am rechten Rand der Taskleiste aus und wählen im "[Rechtsklick-Menü](#)" (Seite 105) [Verbindung über Wi-Fi].

⇒ Das [ScanSnap Manager - Verbindung über Wi-Fi] Fenster erscheint.

3. Wählen Sie aus der Liste der zu verbindenden ScanSnap-Einheiten, die ScanSnap-Einheit, mit der Sie eine Verbindung herstellen möchten, und klicken Sie auf die [Verbindung] Taste.

WICHTIG

- Wenn Sie iX1300 auswählen und auf die [Verbinden] Schaltfläche klicken, wird ein anderer Computer (der mit ScanSnap verbunden war) von ScanSnap getrennt.

- Wenn bei iX100 das [ScanSnap Manager - Zielkennwort eingeben] Fenster angezeigt wird, geben Sie das Kennwort für die Verbindung ein.
Beim Standardkennwort handelt es sich um die letzten vier Ziffern der ScanSnap-Seriennummer.
Das Kennwort lässt sich mit dem ScanSnap Wireless Setup Tool ändern. Weitere Informationen erhalten Sie in der Hilfe für ScanSnap Wireless Setup Tool.
- Wenn der für die Verbindung gewünschte ScanSnap nicht in der Liste der zu verbindenden ScanSnap-Einheiten angezeigt wird, wenden Sie sich an die ScanSnap Manager Hilfe.

⇒ ScanSnap wird über WLAN mit einem Computer verbunden, und das ScanSnap Manager

Symbol wechselt zu .

HINWEIS

Wenn ScanSnap und ein Computer über WLAN miteinander verbunden sind, informiert Sie eine Benachrichtigung über den Kommunikationsstatus.

Verbinden des ScanSnap mit einem Mobilgerät im Access Point-Verbindungsmodus (iX1300 / iX100)

Sie können den ScanSnap Wireless Setup Tool Assistenten verwenden, um die Vorbereitung für das Verbinden des ScanSnap mit einem Mobilgerät abzuschließen.

Weitere Informationen finden Sie unter "[Verbinden des ScanSnap mit einem WLAN \(iX1300 / iX500 / iX100\)](#)" (Seite 153).

Nachfolgend wird erläutert, wie ScanSnap und ein Mobilgerät verbunden werden, wenn die Drahtloseinstellungen bereits mit dem ScanSnap Wireless Setup Tool Assistenten konfiguriert wurden.

1. Starten Sie ScanSnap Connect Application auf Ihrem Mobilgerät.

- ⇒ Das Mobilgerät stellt automatisch eine Verbindung mit einem verfügbaren ScanSnap im gleichen Netzwerk her.

HINWEIS

- Wird mehr als ein ScanSnap erkannt oder wurde ScanSnap Connect Application nicht für die automatische Verbindung mit einem Mobilgerät und einem ScanSnap ausgewählt, tippen Sie den Namen des gewünschten ScanSnap unter [ScanSnap] auf dem [Verbindung] Bildschirm ein, um das Mobilgerät anzuschließen. Weitere Informationen finden Sie im Handbuch: Erste Schritte (Mobilverbindung) für Ihr Mobilgerät.
- Eine Benachrichtigung erscheint in folgenden Fällen:
 - Wenn der ScanSnap und ein Mobilgerät über WLAN verbunden sind, wird die Kommunikation mit ScanSnap Manager getrennt.
 - Wenn Sie sich am mit ScanSnap verbundenen Computer anmelden und der ScanSnap und das Mobilgerät sind bereits über WLAN verbunden

Direktes Verbinden des ScanSnap mit einem Computer im Direktverbindungsmodus (iX1300 / iX100)

Sie können den ScanSnap Wireless Setup Tool Assistenten verwenden, um die Vorbereitung für das Verbinden des ScanSnap mit einem Computer abzuschließen.

Weitere Informationen finden Sie unter "[Verbinden des ScanSnap mit einem WLAN \(iX1300 / iX500 / iX100\)](#)" (Seite 153).

Nachfolgend wird erläutert, wie ScanSnap und ein Computer verbunden werden, wenn der zu verbindende Computer bereits mit dem ScanSnap Wireless Setup Tool Assistenten registriert wurde.

- 1. Klicken Sie auf  im Infobereich ganz rechts in der Taskleiste und stellen Sie mit dem in der Drahtlosnetzwerkliste angezeigten ScanSnap Netzwerk eine Verbindung her.**

Der ScanSnap Netzwerkname (SSID) und der Sicherheitsschlüssel sind auf das Etikett an der Unterseite des Scanners aufgedruckt.

HINWEIS

Der Netzwerkname (SSID) und das Kennwort lassen sich mit dem ScanSnap Wireless Setup Tool überprüfen oder ändern.

- 2. Trennen Sie das USB-Kabel, das den ScanSnap und Computer miteinander verbindet.**

WICHTIG

Wenn das ScanSnap Manager-Symbol  angezeigt wird, beenden Sie ScanSnap Connect Application auf dem Mobilgerät.

⇒ ScanSnap wird automatisch über WLAN mit dem Computer verbunden, und das ScanSnap

Manager Symbol wechselt zu .

Wenn sich das Symbol nicht ändert, gehen Sie zu Schritt 3.

HINWEIS

- Wenn das [Automatische Verbindung zum zuletzt verbundenen ScanSnap über Wi-Fi] Kontrollkästchen markiert ist, und der zuletzt verbundene ScanSnap verfügbar ist, wird der Computer automatisch mit dem ScanSnap verbunden.
- Der Computer kann nur mit einem ScanSnap verbunden werden.
- Nur ein Computer kann über WLAN mit dem ScanSnap verbunden werden.
- Bei der Verwendung einer automatischen Verbindung eines Computers für einen zuvor über WLAN verbundenen ScanSnap bei iX100: Wenn das Kennwort für den zu verbindenden ScanSnap geändert wurde, wird eine Benachrichtigung mit dem Status eingeblendet.

- 3. Rechtsklicken Sie auf das ScanSnap Manager Symbol  im Infobereich am rechten Rand der Taskleiste aus und wählen im "Rechtsklick-Menü" (Seite 105) [Verbindung über Wi-Fi].**

⇒ Das [ScanSnap Manager - Verbindung über Wi-Fi] Fenster erscheint.

- 4. Wählen Sie aus der Liste der zu verbindenden ScanSnap-Einheiten, die ScanSnap-Einheit, mit der Sie eine Verbindung herstellen möchten, und klicken Sie auf die [Verbindung] Taste.**

WICHTIG

- Wenn Sie iX1300 auswählen und auf die [Verbinden] Schaltfläche klicken, wird ein anderer Computer (der mit ScanSnap verbunden war) von ScanSnap getrennt.
- Wenn bei iX100 das [ScanSnap Manager - Zielkennwort eingeben] Fenster angezeigt wird, geben Sie das Kennwort für die Verbindung ein.
Beim Standardkennwort handelt es sich um die letzten vier Ziffern der ScanSnap-Seriennummer.
Das Kennwort lässt sich mit dem ScanSnap Wireless Setup Tool ändern. Weitere Informationen erhalten Sie in der Hilfe für ScanSnap Wireless Setup Tool.
- Wenn der für die Verbindung gewünschte ScanSnap nicht in der Liste der zu verbindenden ScanSnap-Einheiten angezeigt wird, wenden Sie sich an die ScanSnap Manager Hilfe.

⇒ Der ScanSnap wird über einen Wireless Access Point mit dem Computer verbunden, und

das ScanSnap Manager-Symbol wechselt zu .

HINWEIS

Wenn ScanSnap und ein Computer über WLAN miteinander verbunden sind, informiert Sie eine Benachrichtigung über den Kommunikationsstatus.

Verbinden des ScanSnap mit einem Mobilgerät im Direkt-Verbindungsmodus (iX1300 / iX100)

Wenn Sie im Direkt-Verbindungsmodus ein Mobilgerät mit ScanSnap verbinden, müssen Sie keine Einstellungen im ScanSnap Wireless Setup Tool Assistenten konfigurieren.

Weitere Informationen finden Sie im Handbuch: Erste Schritte (Mobilverbindung).

Verbinden des ScanSnap über WLAN mit einem Computer oder Mobilgerät (iX500)

- "Verbinden des ScanSnap mit einem Computer (iX500)" (Seite 162)
- "Verbinden des ScanSnap mit einem Mobilgerät (iX500)" (Seite 164)

Verbinden des ScanSnap mit einem Computer (iX500)

Sie können den ScanSnap Wireless Setup Tool Assistenten verwenden, um die Vorbereitung für das Verbinden des ScanSnap mit einem Computer abzuschließen.

Weitere Informationen finden Sie unter "[Verbinden des ScanSnap mit einem WLAN \(iX1300 / iX500 / iX100\)](#)" (Seite 153).

Nachfolgend wird erläutert, wie ScanSnap und ein Computer verbunden werden, wenn die Drahtloseinstellungen bereits mit dem ScanSnap Wireless Setup Tool Assistenten konfiguriert wurden.

1. Trennen Sie das USB-Kabel, das den ScanSnap und Computer miteinander verbindet.

WICHTIG

Wenn das ScanSnap Manager-Symbol  angezeigt wird, beenden Sie ScanSnap Connect Application auf dem Mobilgerät.

⇒ ScanSnap wird automatisch über WLAN mit dem Computer verbunden, und das ScanSnap

Manager Symbol wechselt zu .

Wenn sich das Symbol nicht ändert, gehen Sie zu Schritt 2.

HINWEIS

- Wenn das [Automatische Verbindung zum zuletzt verbundenen ScanSnap über Wi-Fi] Kontrollkästchen markiert ist, und der zuletzt verbundene ScanSnap verfügbar ist, wird der Computer automatisch mit dem ScanSnap verbunden.
- Der Computer kann nur mit einem ScanSnap verbunden werden.
- Nur ein Computer kann mit dem ScanSnap verbunden werden.
- Bei der Verwendung einer automatischen Verbindung eines Computers für einen zuvor über WLAN verbundenen ScanSnap: Wenn das Kennwort für den zu verbindenden ScanSnap geändert wurde, wird eine Benachrichtigung mit dem Status eingeblendet.

2. Rechtsklicken Sie auf das ScanSnap Manager Symbol im Infobereich am rechten Rand der Taskleiste aus und wählen im "**Rechtsklick-Menü**" (Seite 105) [Verbindung über Wi-Fi].

⇒ Das [ScanSnap Manager - Verbindung über Wi-Fi] Fenster erscheint.

3. Wählen Sie aus der Liste der zu verbindenden ScanSnap-Einheiten, die ScanSnap-Einheit, mit der Sie eine Verbindung herstellen möchten, und klicken Sie auf die [Verbindung] Taste.

WICHTIG

- Wenn das [ScanSnap Manager - Zielkennwort eingeben] Fenster angezeigt wird, geben Sie das Kennwort für die Verbindung ein.

Beim Standardkennwort handelt es sich um die letzten vier Ziffern der ScanSnap-Seriennummer.

Das Kennwort lässt sich mit dem ScanSnap Wireless Setup Tool ändern. Weitere Informationen erhalten Sie in der Hilfe für ScanSnap Wireless Setup Tool.

- Wenn der für die Verbindung gewünschte ScanSnap nicht in der Liste der zu verbindenden ScanSnap-Einheiten angezeigt wird, wenden Sie sich an die ScanSnap Manager Hilfe.

⇒ ScanSnap wird über WLAN mit einem Computer verbunden, und das ScanSnap Manager

Symbol wechselt zu .

HINWEIS

Wenn ScanSnap und ein Computer über WLAN miteinander verbunden sind, informiert Sie eine Benachrichtigung über den Kommunikationsstatus.

Verbinden des ScanSnap mit einem Mobilgerät (iX500)

Sie können den ScanSnap Wireless Setup Tool Assistenten verwenden, um die Vorbereitung für das Verbinden des ScanSnap mit einem Mobilgerät abzuschließen.

Weitere Informationen finden Sie unter "[Verbinden des ScanSnap mit einem WLAN \(iX1300 / iX500 / iX100\)](#)" (Seite 153).

Nachfolgend wird erläutert, wie ScanSnap und ein Mobilgerät verbunden werden, wenn die Drahtloseinstellungen bereits mit dem ScanSnap Wireless Setup Tool Assistenten konfiguriert wurden.

1. Starten Sie ScanSnap Connect Application auf Ihrem Mobilgerät.

⇒ Das Mobilgerät stellt automatisch eine Verbindung mit einem verfügbaren ScanSnap im gleichen Netzwerk her.

HINWEIS

- Wird mehr als ein ScanSnap erkannt oder wurde ScanSnap Connect Application nicht für die automatische Verbindung mit einem Mobilgerät und einem ScanSnap ausgewählt, tippen Sie den Namen des gewünschten ScanSnap unter [ScanSnap] auf dem [Verbindung] Bildschirm ein, um das Mobilgerät anzuschließen. Weitere Informationen finden Sie im Handbuch: Erste Schritte (Mobilverbindung) für Ihr Mobilgerät.
- Eine Benachrichtigung erscheint in folgenden Fällen:
 - Wenn der ScanSnap und ein Mobilgerät über WLAN verbunden sind, wird die Kommunikation mit ScanSnap Manager getrennt.
 - Wenn Sie sich am mit ScanSnap verbundenen Computer anmelden und der ScanSnap und das Mobilgerät sind bereits über WLAN verbunden

Erneute Verbindungsherstellung mit einem Wireless Access Point über die ScanSnap WPS-Taste (iX1300 / iX500 / iX100)

Wenn die Wi-Fi Anzeige aufleuchtet oder in orange blinkt, verbinden Sie ScanSnap erneut mit einem WPS-kompatiblen Wireless Access Point. Die Verbindung lässt sich ganz einfach mit einem Druck auf die WPS-Taste am ScanSnap erneut herstellen.

WICHTIG

Nehmen Sie folgende Bedienschritte vor, bevor Sie eine Verbindung mit der WPS-Taste herstellen.

- Wenn das ScanSnap Wireless Setup Tool läuft, während ScanSnap gerade mit dem Computer über ein USB-Kabel verbunden ist, beenden Sie das ScanSnap Wireless Setup Tool.
- Wenn gerade ein Scanvorgang über ScanSnap Manager oder ein Mobilgerät vorgenommen wird, beenden Sie diesen Scanvorgang.

HINWEIS

Je nach Wireless Access Point unterscheiden sich eventuell die Bezeichnungen der Tasten und die Bedienschritte. Weitere Informationen finden Sie im Handbuch Ihres Wireless Access Point.

1. Schalten Sie den Wi-Fi Schalter auf der Rückseite von ScanSnap ein.

iX1300

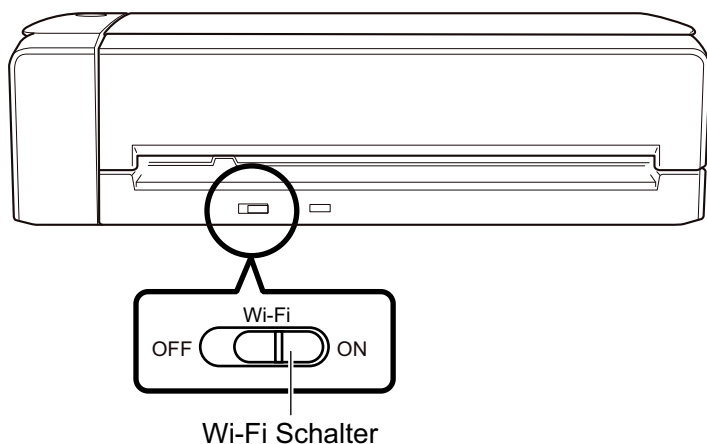

iX500

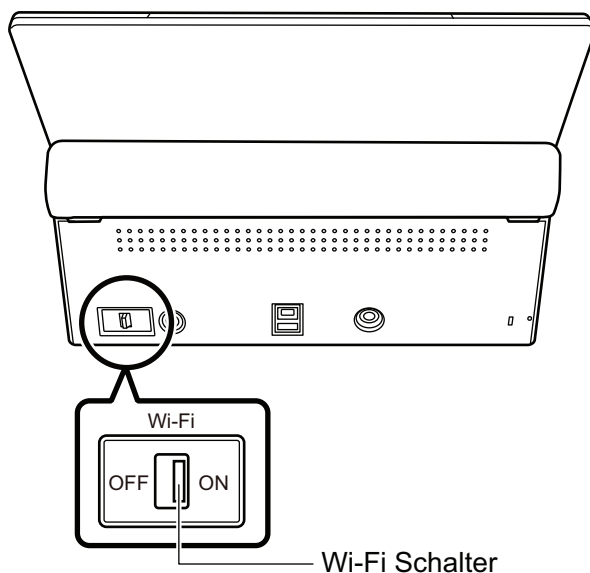

iX100

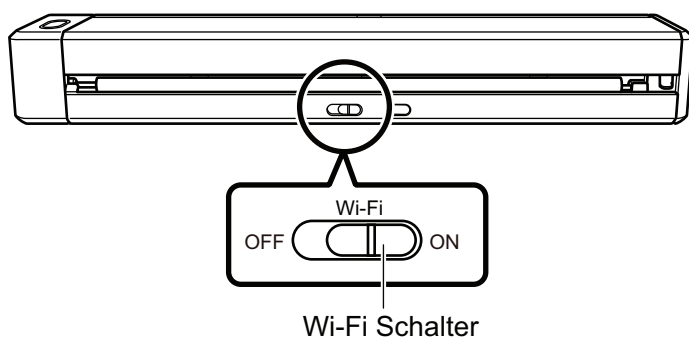

2. Schalten Sie den ScanSnap ein.

Weitere Informationen finden Sie unter ["Einschalten des ScanSnap"](#) (Seite 110).

⇒ Die Wi-Fi Anzeige blinkt zuerst in blau und leuchtet dann in blau oder orange.

3. Drücken Sie auf die WPS-Taste des Wireless Access Point.

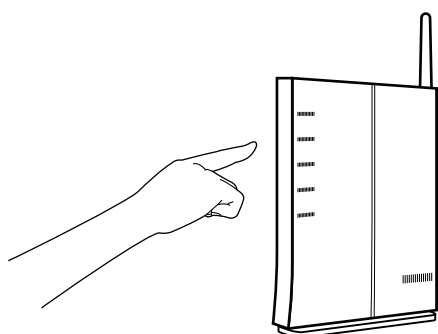

4. Drücken und halten Sie die WPS-Taste auf der Rückseite von ScanSnap (für 3 Sekunden oder länger) gedrückt. Dieser Vorgang muss innerhalb von 2 Minuten nach dem Drücken der WPS-Taste des Wireless Access Point erfolgen.

iX1300



WPS Taste

iX500

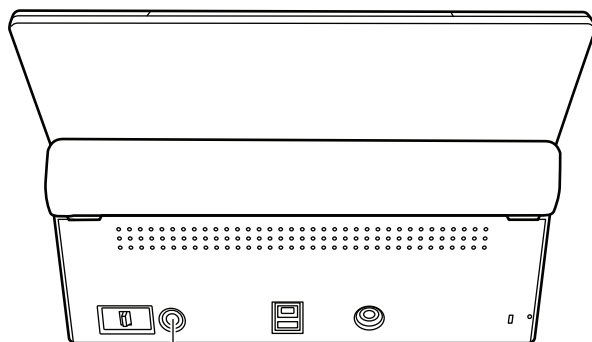

WPS Taste

iX100

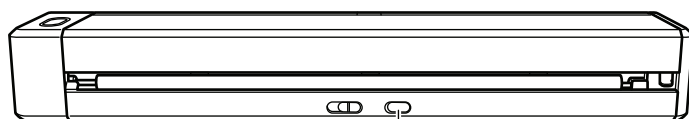

WPS Taste

⇒ Der ScanSnap wird mit dem Wireless Access Point verbunden und die Wi-Fi Anzeige leuchtet in blau.

Wenn keine Verbindung hergestellt werden kann, blinkt die Wi-Fi Anzeige oder leuchtet in orange.

WICHTIG

Wenn Sie den ScanSnap nicht mit einem Wireless Access Point verbinden können, beachten Sie den Abschnitt "Problembhebung" in der ScanSnap Manager Hilfe.

HINWEIS

Weitere Informationen zum Status der Wi-Fi Anzeige finden Sie unter:

- iX1300
"Teile und Funktionen des iX1300" (Seite 85)
- iX500
"Teile und Funktionen des iX500" (Seite 88)
- iX100
"Teile und Funktionen des iX100" (Seite 91)

Drahtloseinstellungen für den ScanSnap (iX1600 / iX1500)

Im Folgenden werden die Schritte zur Konfiguration der Drahtloseinstellungen für den ScanSnap erläutert, wie die Prüfung des WLAN, mit dem der Scanner verbunden ist, oder die Prüfung der Netzwerkinformationen, die Änderung des Wireless Access Point, mit dem Sie den Scanner verbinden möchten, und wie Sie zum Drahtlosmodus wechseln.

- ["Registrieren eines Zertifikats/Überprüfen der WLAN-Einstellungen \(iX1600 / iX1500\)" \(Seite 169\)](#)
- ["Ändern der WLAN-Verbindungsmethode \(iX1600 / iX1500\)" \(Seite 175\)](#)
- ["Access Point-Verbindungseinstellungen \(iX1600 / iX1500\)" \(Seite 184\)](#)

Registrieren eines Zertifikats/Überprüfen der WLAN-Einstellungen (iX1600 / iX1500)

- "Registrieren eines Client-Zertifikats oder CA-Zertifikats (iX1600 / iX1500)" (Seite 170)
- "Überprüfen der WLAN-Einstellungen (iX1600 / iX1500)" (Seite 171)
- "Prüfen der IP-Adresse des ScanSnap (iX1600 / iX1500)" (Seite 172)
- "Prüfen des DNS-Servers des ScanSnap (iX1600 / iX1500)" (Seite 173)
- "Prüfen der MAC-Adresse des ScanSnap (iX1600 / iX1500)" (Seite 174)

Registrieren eines Client-Zertifikats oder CA-Zertifikats (iX1600 / iX1500)

Um den ScanSnap mit einem Wireless Access Point zu verbinden, verwenden Sie ein Client-Zertifikat oder ein CA-Zertifikat, das beim ScanSnap registriert wurde, um eine Verbindung mit dem Wireless Access Point zu authentifizieren.

Ein Zertifikat für jeden Zertifikattyp (Client-Zertifikate und CA-Zertifikate) kann auf dem ScanSnap registriert werden.

Um ein Client-Zertifikat oder ein CA-Zertifikat zu registrieren, verwenden Sie das ScanSnap Wireless Setup Tool.

Befolgen Sie die unten aufgeführten Schritte, um das ScanSnap Wireless Setup Tool zu starten.

- Windows 11

Wählen Sie [Start]-Menü → [Alle Apps] → [ScanSnap Manager] → [ScanSnap Wireless Setup Tool].

- Windows 10

Wählen Sie [Start] Menü → [ScanSnap Manager] → [ScanSnap Wireless Setup Tool].

Ausführliche Informationen zur Registrierung eines Client-Zertifikats oder eines CA-Zertifikats finden Sie in der ScanSnap Wireless Setup Tool Hilfe.

Überprüfen der WLAN-Einstellungen (iX1600 / iX1500)

Prüfen Sie den WLAN-Verbindungsstatus und den Zugriffspunkt.

1. Drücken Sie  im **Startbildschirm** auf dem Touchpanel des ScanSnap, um den Bildschirm **[Einstellungen]** aufzurufen.



2. Drücken Sie  , um den Bildschirm **[Wi-Fi-Einstellungen]** aufzurufen.

3. Drücken Sie **[Wi-Fi-Informationen]**.

⇒ Die aktuellen WLAN-Informationen werden angezeigt.

Prüfen der IP-Adresse des ScanSnap (iX1600 / iX1500)

Prüfen Sie die IP-Adresse des ScanSnap im Touch Panel.

1. Drücken Sie  im **Startbildschirm** auf dem Touchpanel des ScanSnap, um den Bildschirm **[Einstellungen]** aufzurufen.



2. Drücken Sie , um den Bildschirm **[Wi-Fi-Einstellungen]** aufzurufen.
3. Prüfen Sie, ob der Name des Netzwerks, mit dem Sie derzeit verbunden sind, unter **[Access-Point-Verbindung]** angezeigt wird

Wenn **[Access-Point-Verbindung]** deaktiviert ist oder wenn der Netzwerkname nicht angezeigt wird, lesen Sie unter "[Verbinden des ScanSnap mit einem Computer im Access Point-Verbindungsmodus \(iX1600 / iX1500\)](#)" (Seite 145) nach und verbinden Sie den ScanSnap mit einem Wireless Access Point.

4. Drücken Sie **[Wi-Fi-Informationen]**, um den Bildschirm **[ScanSnap Informationen]** anzuzeigen.
5. Überprüfen Sie die **[IP-Adresse]** auf der Registerkarte **[Netzwerk]**.

Prüfen des DNS-Servers des ScanSnap (iX1600 / iX1500)

Prüfen Sie den DNS-Server des ScanSnap im Touchpanel.

1. Drücken Sie  im **Startbildschirm** auf dem Touchpanel des ScanSnap, um den Bildschirm **[Einstellungen]** aufzurufen.



2. Drücken Sie , um den Bildschirm **[Wi-Fi-Einstellungen]** aufzurufen.
3. Prüfen Sie, ob der Name des Netzwerks, mit dem Sie derzeit verbunden sind, unter **[Access-Point-Verbindung]** angezeigt wird

Wenn [Access-Point-Verbindung] deaktiviert ist oder wenn der Netzwerkname nicht angezeigt wird, lesen Sie unter "[Verbinden des ScanSnap mit einem Computer im Access Point-Verbindungsmodus \(iX1600 / iX1500\)](#)" (Seite 145) nach und verbinden Sie den ScanSnap mit einem Wireless Access Point.

4. Drücken Sie **[Wi-Fi-Informationen]**, um den Bildschirm **[ScanSnap Informationen]** anzuzeigen.
5. Überprüfen Sie **[DNS-Server]** auf der Registerkarte **[Netzwerk]**.

Prüfen der MAC-Adresse des ScanSnap (iX1600 / iX1500)

Prüfen Sie die MAC-Adresse des ScanSnap im Touchpanel.

1. Drücken Sie  im **Startbildschirm** auf dem Touchpanel des ScanSnap, um den Bildschirm **[Einstellungen]** aufzurufen.



2. Drücken Sie , um den Bildschirm **[Wi-Fi-Einstellungen]** aufzurufen.
3. Überprüfen Sie, ob **[Wi-Fi-Verbindungsmodus]** auf **[Access-Point-Verbindung]** oder **[Direkte Verbindung]** gesetzt ist.

Wenn **[Wi-Fi-Verbindungsmodus]** auf **[Wi-Fi ausgeschaltet]** gesetzt ist, drücken Sie **[Wi-Fi-Verbindungsmodus]** und setzen Sie es auf **[Access-Point-Verbindung]** oder **[Direkte Verbindung]**

4. Drücken Sie **[Wi-Fi-Informationen]**, um den Bildschirm **[ScanSnap Informationen]** anzuzeigen.
5. Überprüfen Sie die **[MAC-Adresse]** auf der Registerkarte **[Netzwerk]**.

Ändern der WLAN-Verbindungsmethode (iX1600 / iX1500)

- "Erneutes Verbinden des ScanSnap mit einem anderen Wireless Access Point (iX1600 / iX1500)" (Seite 176)
- "Ändern der Verbindungsmethode von Access-Point-Verbindung zu Direktverbindung (iX1600 / iX1500)" (Seite 178)
- "Ändern der Verbindungsmethode von Direktverbindung zu Access-Point-Verbindung (iX1600 / iX1500)" (Seite 179)
- "Ändern der Frequenz für das Verbinden des ScanSnap (iX1600 / iX1500)" (Seite 181)
- "Ausschalten der WLAN-Verbindung (iX1600 / iX1500)" (Seite 182)
- "Überprüfen der WLAN-Einstellungen (iX1600 / iX1500)" (Seite 183)

Erneutes Verbinden des ScanSnap mit einem anderen Wireless Access Point (iX1600 / iX1500)

Sie können den Wireless Access Point wechseln, mit dem der ScanSnap verbunden ist.

HINWEIS

Wenn Sie das ScanSnap Wireless Setup Tool verwenden, können Sie die Wi-Fi-Einstellungen, die auf dem Computer konfiguriert sind, abrufen und den ScanSnap ganz einfach für den gleichen Wireless Access Point wie den Computer konfigurieren.

Weitere Informationen finden Sie unter "[Verbinden des ScanSnap mithilfe von ScanSnap Wireless Setup Tool mit einem Wireless Access Point \(iX1600 / iX1500\)](#)" (Seite 140).

1. Zeigen Sie auf dem Touchpanel des ScanSnap den Bildschirm [Geben Sie die Verbindungsinformationen ein] an.

1. Drücken Sie  im [Startbildschirm](#) auf dem Touchpanel des ScanSnap, um den Bildschirm [Einstellungen] aufzurufen.



2. Drücken Sie , um den Bildschirm [Wi-Fi-Einstellungen] aufzurufen.
3. Drücken Sie [Verbindung zum Zugriffspunkt], um den Bildschirm [Verbindung zum Zugriffspunkt] anzuzeigen.
4. Drücken Sie [Einstellungen zum Verknüpfen des Zugriffspunktes], um den Bildschirm [Verbindungsinformations-Konfigurationsmethode] anzuzeigen.
5. Wählen Sie [Wählen Sie einen Zugangspunkt].
6. Drücken Sie die Taste [Weiter], um den Bildschirm [Wählen Sie ein Netzwerk] anzuzeigen.
7. Wählen Sie aus der angezeigten Liste der Wireless Access Points einen Wireless Access Point aus, zu dem Sie eine Verbindung herstellen wollen.
8. Drücken Sie die Taste [Weiter], um den Bildschirm [Geben Sie die Verbindungsinformationen ein] anzuzeigen.

2. Geben Sie die Informationen des zu verbindenden Wireless Access Point ein und drücken Sie die Taste [Weiter].

Die auf dem Bildschirm angezeigten Elemente hängen vom Sicherheitsprotokoll des Wireless Access Point ab.

- So führen Sie die Authentifizierung mit einem Kennwort aus
Drücken Sie das Eingabefeld für [Kennwort], geben Sie den Benutzernamen ein und drücken Sie dann [OK].
- So führen Sie die Authentifizierung mit einem Client-Zertifikat aus
Drücken Sie [Client-Zertifikat] und wählen Sie das zu verwendende Zertifikat aus.

HINWEIS

Wenn Sie die Details zu dem Zertifikat anzeigen wollen, drücken Sie die Taste [Zertifikat].

- So führen Sie die Authentifizierung mit einem Benutzernamen und einem Kennwort aus
Drücken Sie das Eingabefeld und geben Sie einen Wert für [Benutzername] bzw. [Kennwort] ein und drücken Sie dann [OK].
 - So führen Sie die Authentifizierung mit einer externen ID aus
Drücken Sie das Eingabefeld für [Externe ID], geben Sie die externe ID ein und drücken Sie [OK].
- 3. Drücken Sie die Schaltfläche [Fertigstellen] auf dem Bildschirm [Überprüfen Sie die Verbindungsergebnisse].**
- 4. Drücken Sie , um wieder die Startseite anzuzeigen.**

Ändern der Verbindungsmethode von Access-Point-Verbindung zu Direktverbindung (iX1600 / iX1500)

Wenn ein Computer oder Mobilgerät über einen Zugriffspunkt mit dem ScanSnap verbunden ist, ändern Sie die Verbindungsmethode für den Computer bzw. das Mobilgerät in eine Direktverbindung und verbinden den Computer oder das Mobilgerät nicht über einen Wireless Access Point, sondern direkt mit dem ScanSnap.

In diesem Abschnitt wird erläutert, wie die Verbindungsmethode für den Computer und den ScanSnap von einer Verbindung zum Zugriffspunkt in eine Direktverbindung geändert wird.

1. Setzen Sie [Wi-Fi-Verbindungsmodus] für den ScanSnap auf [Direktverbindung].

1. Drücken Sie  im **Startbildschirm** auf dem Touchpanel des ScanSnap, um den Bildschirm [Einstellungen] aufzurufen.



2. Drücken Sie , um den Bildschirm [Wi-Fi-Einstellungen] aufzurufen.
3. Drücken Sie [Wi-Fi-Verbindungsmodus], um den Bildschirm [Wi-Fi-Verbindungsmodus] aufzurufen.
4. Wählen Sie [Direktverbindung].

5. Drücken Sie  zweimal, um den Bildschirm [Einstellungen] aufzurufen.



2. Drücken Sie , um den Bildschirm [Die Geräte verbinden] aufzurufen.

3. Öffnen Sie am Computer das Fenster zum Einstellen der Wi-Fi-Funktion.

HINWEIS

Weitere Informationen finden Sie im Handbuch zum Computer.

4. Geben Sie den Netzwerknamen (SSID) und das Kennwort ein, die auf dem Bildschirm [Die Geräte verbinden] im Fenster zum Einstellen der Wi-Fi-Funktion angezeigt werden.

5. Drücken Sie , um wieder die Startseite anzuzeigen.

Ändern der Verbindungsmethode von Direktverbindung zu Access-Point-Verbindung (iX1600 / iX1500)

Wenn ein Computer oder Mobilgerät direkt mit dem ScanSnap verbunden ist, ändern Sie die Verbindungsmethode für den Computer bzw. das Mobilgerät in eine Verbindung zum Zugriffspunkt und verbinden den Computer oder das Mobilgerät über einen Wireless Access Point mit dem ScanSnap.

In diesem Abschnitt wird erläutert, wie die Verbindungsmethode für den Computer und den ScanSnap von einer Direktverbindung in eine Verbindung zum Zugriffspunkt geändert wird.

1. Setzen Sie [Wi-Fi-Verbindungsmodus] für den ScanSnap auf [Verbindung zum Zugriffspunkt].

1. Drücken Sie  im **Startbildschirm** auf dem Touchpanel des ScanSnap, um den Bildschirm [Einstellungen] aufzurufen.



2. Drücken Sie , um den Bildschirm [Wi-Fi-Einstellungen] aufzurufen.
3. Drücken Sie [Wi-Fi-Verbindungsmodus], um den Bildschirm [Wi-Fi-Verbindungsmodus] aufzurufen.
4. Wählen Sie [Verbindung zum Zugriffspunkt].

5. Drücken Sie , um wieder den Bildschirm [Wi-Fi-Einstellungen] anzuzeigen.

2. Verbinden Sie den ScanSnap mit einem Wireless Access Point.

1. Drücken Sie [Verbindung zum Zugriffspunkt], um den Bildschirm [Verbindung zum Zugriffspunkt] anzuzeigen.
2. Drücken Sie [Einstellungen zum Verknüpfen des Zugriffspunktes], um den Bildschirm [Verbindungsinformations-Konfigurationsmethode] anzuzeigen.
3. Wählen Sie [Wählen Sie einen Zugangspunkt].
4. Drücken Sie die Taste [Weiter], um den Bildschirm [Wählen Sie ein Netzwerk] anzuzeigen.
5. Wählen Sie aus der angezeigten Liste der Wireless Access Points einen Wireless Access Point aus, zu dem Sie eine Verbindung herstellen wollen.
6. Drücken Sie die Taste [Weiter], um den Bildschirm [Geben Sie die Verbindungsinformationen ein] anzuzeigen.
7. Geben Sie die Informationen des zu verbindenden Wireless Access Point ein und drücken Sie die Taste [Weiter].

Die auf dem Bildschirm angezeigten Elemente hängen vom Sicherheitsprotokoll des Wireless Access Point ab.

- So führen Sie die Authentifizierung mit einem Kennwort aus
Drücken Sie das Eingabefeld für [Kennwort], geben Sie den Benutzernamen ein und drücken Sie dann [OK].
- So führen Sie die Authentifizierung mit einem Client-Zertifikat aus
Drücken Sie [Client-Zertifikat] und wählen Sie das zu verwendende Zertifikat aus.

HINWEIS

Wenn Sie die Details zu dem Zertifikat anzeigen wollen, drücken Sie die Taste [Zertifikat].

- So führen Sie die Authentifizierung mit einem Benutzernamen und einem Kennwort aus
Drücken Sie das Eingabefeld und geben Sie einen Wert für [Benutzername] bzw. [Kennwort] ein und drücken Sie dann [OK].
 - So führen Sie die Authentifizierung mit einer externen ID aus
Drücken Sie das Eingabefeld für [Externe ID], geben Sie die externe ID ein und drücken Sie [OK].
8. Drücken Sie die Schaltfläche [Fertigstellen] auf dem Bildschirm [Überprüfen Sie die Verbindungsergebnisse].



9. Drücken Sie , um die Startseite aufzurufen.

- 3. Klicken Sie auf das Symbol [Netzwerk] im Infobereich ganz rechts auf der Taskleiste am Computer.**
- 4. Wählen Sie im Fenster, das erscheint, den Wireless Access Point, mit dem der ScanSnap verbunden ist.**
- 5. Wenn das Fenster zum Eingeben eines Kennworts erscheint, geben Sie das Kennwort ein und klicken Sie auf [Verbinden].**
 - ⇒ Die Verbindungsmethode wurde von einer Direktverbindung in eine Verbindung zum Zugriffspunkt geändert. Der Computer und der ScanSnap sind über Wi-Fi verbunden und nutzen den Wireless Access Point.

Ändern der Frequenz für das Verbinden des ScanSnap (iX1600 / iX1500)

Ändern Sie die Einstellung für die Frequenz für das Verbinden des ScanSnap, die verwendet wird, wenn der Scanner mit einem Wireless Access Point verbunden ist.



HINWEIS

In einigen Regionen kann kein 5-GHz-WLAN verwendet werden.

Wenn Sie den ScanSnap in einer Region verwenden, in der kein 5-GHz-WLAN verwendet werden kann, können Sie die Frequenz für die Verbindung nicht ändern.

1. Drücken Sie  im **Startbildschirm** auf dem Touchpanel des ScanSnap, um den Bildschirm **[Einstellungen]** aufzurufen.





2. Drücken Sie , um den Bildschirm **[Wi-Fi-Einstellungen]** aufzurufen.
3. Drücken Sie **[Verbindung zum Zugriffspunkt]**, um den Bildschirm **[Verbindung zum Zugriffspunkt]** anzuzeigen.
4. Drücken Sie **[Frequenz für die Verbindung]**, um die Frequenz der Verbindung zu ändern.
5. Drücken Sie , um wieder die Startseite anzuzeigen.

Ausschalten der WLAN-Verbindung (iX1600 / iX1500)

Deaktivieren Sie die WLAN-Funktion beim ScanSnap, um die WLAN-Verbindung vorübergehend auszuschalten.

1. Drücken Sie  im **Startbildschirm** auf dem Touchpanel des ScanSnap, um den Bildschirm **[Einstellungen]** aufzurufen.





2. Drücken Sie , um den Bildschirm **[Wi-Fi-Einstellungen]** aufzurufen.
3. Drücken Sie **[Wi-Fi-Verbindungsmodus]**, um den Bildschirm **[Wi-Fi-Verbindungsmodus]** aufzurufen.
4. Wählen Sie **[Wi-Fi ausgeschaltet]**.
5. Drücken Sie , um wieder die Startseite anzuzeigen.

Überprüfen der WLAN-Einstellungen (iX1600 / iX1500)

Setzen Sie die WLAN-Einstellungen zurück, die für den ScanSnap konfiguriert sind.

1. Drücken Sie  im **Startbildschirm** auf dem Touchpanel des ScanSnap, um den Bildschirm **[Einstellungen]** aufzurufen.



2. Drücken Sie  , um den Bildschirm **[Wi-Fi-Einstellungen]** aufzurufen.
3. Drücken Sie **[Wi-Fi-Einstellungen initialisieren]**, um den Bildschirm **[Wi-Fi-Einstellungen initialisieren]** anzuzeigen.
4. Drücken Sie die Taste **[Initialisierung]**.
5. Drücken Sie , um wieder die Startseite anzuzeigen.

Access Point-Verbindungseinstellungen (iX1600 / iX1500)

- ["Authentifizieren eines Wireless Access Point mit einem Client-Zertifikat \(iX1600 / iX1500\)" \(Seite 185\)](#)
- ["Authentifizieren eines Wireless Access Point mit einem Benutzernamen und einem Kennwort \(iX1600 / iX1500\)" \(Seite 186\)](#)
- ["Authentifizieren eines Wireless Access Point mit einer externen ID \(iX1600 / iX1500\)" \(Seite 187\)](#)
- ["Festlegen einer IP-Adresse für den ScanSnap \(iX1600 / iX1500\)" \(Seite 188\)](#)
- ["Verwenden eines DNS-Servers für die Internetverbindung \(iX1600 / iX1500\)" \(Seite 190\)](#)
- ["Verwenden eines Proxy Servers für die Internetverbindung \(iX1600 / iX1500\)" \(Seite 191\)](#)

Authentifizieren eines Wireless Access Point mit einem Client-Zertifikat (iX1600 / iX1500)

Um den ScanSnap mit einem Wireless Access Point zu verbinden, verwenden Sie ein Client-Zertifikat oder ein CA-Zertifikat, das beim ScanSnap registriert wurde, um eine Verbindung mit dem Wireless Access Point zu authentifizieren.

1. Zeigen Sie auf dem Touchpanel des ScanSnap den Bildschirm [Geben Sie die Verbindungsinformationen ein] an.

1. Drücken Sie  im **Startbildschirm** auf dem Touchpanel des ScanSnap, um den Bildschirm [Einstellungen] aufzurufen.



2. Drücken Sie , um den Bildschirm [Wi-Fi-Einstellungen] aufzurufen.
3. Drücken Sie [Verbindung zum Zugriffspunkt], um den Bildschirm [Verbindung zum Zugriffspunkt] anzuzeigen.
4. Drücken Sie [Einstellungen zum Verknüpfen des Zugriffspunktes], um den Bildschirm [Verbindungsinformations-Konfigurationsmethode] anzuzeigen.
5. Wählen Sie [Wählen Sie einen Zugangspunkt].
6. Drücken Sie die Taste [Weiter], um den Bildschirm [Wählen Sie ein Netzwerk] anzuzeigen.
7. Wählen Sie aus der angezeigten Liste der Wireless Access Points einen Wireless Access Point aus, zu dem Sie eine Verbindung herstellen wollen.
8. Drücken Sie die Taste [Weiter], um den Bildschirm [Geben Sie die Verbindungsinformationen ein] anzuzeigen.

2. Drücken Sie [Client-Zertifikat] und wählen Sie das zu verwendende Zertifikat aus.

HINWEIS

Wenn Sie die Details zu dem Zertifikat anzeigen wollen, drücken Sie die Taste [Zertifikat].

3. Drücken Sie die Taste [Weiter], um den Bildschirm [Wählen Sie ein Netzwerk] anzuzeigen.

4. Drücken Sie die Schaltfläche [Fertigstellen] auf dem Bildschirm [Überprüfen Sie die Verbindungsergebnisse].

5. Drücken Sie , um wieder die Startseite anzuzeigen.

Authentifizieren eines Wireless Access Point mit einem Benutzernamen und einem Kennwort (iX1600 / iX1500)

Um den ScanSnap mit einem Wireless Access Point zu verbinden, authentifizieren Sie eine Verbindung zum Wireless Access Point, indem Sie einen Benutzernamen und ein Kennwort eingeben.

1. Zeigen Sie auf dem Touchpanel des ScanSnap den Bildschirm [Geben Sie die Verbindungsinformationen ein] an.

1. Drücken Sie  im **Startbildschirm** auf dem Touchpanel des ScanSnap, um den Bildschirm [Einstellungen] aufzurufen.



2. Drücken Sie , um den Bildschirm [Wi-Fi-Einstellungen] aufzurufen.
3. Drücken Sie [Verbindung zum Zugriffspunkt], um den Bildschirm [Verbindung zum Zugriffspunkt] anzuzeigen.
4. Drücken Sie [Einstellungen zum Verknüpfen des Zugriffspunktes], um den Bildschirm [Verbindungsinformations-Konfigurationsmethode] anzuzeigen.
5. Wählen Sie [Wählen Sie einen Zugangspunkt].
6. Drücken Sie die Taste [Weiter], um den Bildschirm [Wählen Sie ein Netzwerk] anzuzeigen.
7. Wählen Sie aus der angezeigten Liste der Wireless Access Points einen Wireless Access Point aus, zu dem Sie eine Verbindung herstellen wollen.
8. Drücken Sie die Taste [Weiter], um den Bildschirm [Geben Sie die Verbindungsinformationen ein] anzuzeigen.

2. Drücken Sie das Eingabefeld für [Benutzername], geben Sie den Benutzernamen ein und drücken Sie [OK].

3. Drücken Sie das Eingabefeld für [Kennwort], geben Sie das Kennwort ein und drücken Sie [OK].

4. Drücken Sie die Taste [Weiter].

5. Drücken Sie die Schaltfläche [Fertigstellen] auf dem Bildschirm [Überprüfen Sie die Verbindungsergebnisse].

6. Drücken Sie , um wieder die Startseite anzuzeigen.

Authentifizieren eines Wireless Access Point mit einer externen ID (iX1600 / iX1500)

Um den ScanSnap mit einem Wireless Access Point zu verbinden, authentifizieren Sie eine Verbindung zum Wireless Access Point, indem Sie eine externe ID eingeben.

1. Zeigen Sie auf dem Touchpanel des ScanSnap den Bildschirm [Geben Sie die Verbindungsinformationen ein] an.

1. Drücken Sie  im **Startbildschirm** auf dem Touchpanel des ScanSnap, um den Bildschirm [Einstellungen] aufzurufen.



2. Drücken Sie , um den Bildschirm [Wi-Fi-Einstellungen] aufzurufen.
3. Drücken Sie [Verbindung zum Zugriffspunkt], um den Bildschirm [Verbindung zum Zugriffspunkt] anzuzeigen.
4. Drücken Sie [Einstellungen zum Verknüpfen des Zugriffspunktes], um den Bildschirm [Verbindungsinformations-Konfigurationsmethode] anzuzeigen.
5. Wählen Sie [Wählen Sie einen Zugangspunkt].
6. Drücken Sie die Taste [Weiter], um den Bildschirm [Wählen Sie ein Netzwerk] anzuzeigen.
7. Wählen Sie aus der angezeigten Liste der Wireless Access Points einen Wireless Access Point aus, zu dem Sie eine Verbindung herstellen wollen.
8. Drücken Sie die Taste [Weiter], um den Bildschirm [Geben Sie die Verbindungsinformationen ein] anzuzeigen.

2. Drücken Sie das Eingabefeld für [Externe ID], geben Sie die externe ID ein und drücken Sie [OK].

3. Drücken Sie die Taste [Weiter].

4. Drücken Sie die Schaltfläche [Fertigstellen] auf dem Bildschirm [Überprüfen Sie die Verbindungsergebnisse].

5. Drücken Sie , um wieder die Startseite anzuzeigen.

Festlegen einer IP-Adresse für den ScanSnap (iX1600 / iX1500)

Legen Sie eine IP-Adresse für den ScanSnap fest, um diesen in einem Netzwerk identifizieren zu können.

Beim Festlegen einer IP-Adresse muss [Verbindung zum Zugriffspunkt] vorübergehend für [Wi-Fi-Verbindungsmodus] ausgewählt werden.

1. Drücken Sie  im **Startbildschirm** auf dem Touchpanel des ScanSnap, um den Bildschirm [Einstellungen] aufzurufen.



2. Drücken Sie , um den Bildschirm [Wi-Fi-Einstellungen] aufzurufen.
3. Drücken Sie [Verbindung zum Zugriffspunkt], um den Bildschirm [Verbindung zum Zugriffspunkt] anzuzeigen.
4. Drücken Sie [IP-Adresse], um den Bildschirm [IP-Adresse] aufzurufen.
5. Drücken Sie das Einstellfeld für [Konfigurationsmethode], um eine Liste anzuzeigen.
6. **Legen Sie eine IP-Adresse fest.**

Wenn eine IP-Adresse vom DHCP-Server abgerufen und diese dem ScanSnap automatisch zugewiesen werden soll, wählen Sie [Automatisch abrufen (DHCP)].

Wenn Sie eine IP-Adresse manuell konfigurieren wollen, wählen Sie [IP-Adresse manuell konfigurieren] und konfigurieren die folgenden Einstellungen.

1. Drücken Sie das Eingabefeld für [IP-Adresse], geben Sie die IP-Adresse ein und drücken Sie dann [OK].
2. Drücken Sie das Eingabefeld für [Subnetzmaske], geben Sie die Subnetzmaske ein und drücken Sie dann [OK].
3. Drücken Sie das Eingabefeld für [Standardgateway], geben Sie das Standardgateway ein und drücken Sie dann [OK].

7. Drücken Sie , um wieder die Startseite anzuzeigen.

WICHTIG

Wenn es im Netzwerk ein Gerät mit derselben IP-Adresse wie die des ScanSnap gibt, wird  auf



auf dem Bildschirm [Einstellungen] angezeigt. Ändern Sie die für den ScanSnap eingestellte IP-Adresse, um einen IP-Adressenkonflikt im Netzwerk zu vermeiden.

Verwenden eines DNS-Servers für die Internetverbindung (iX1600 / iX1500)

Wenn eine IP-Adresse für den ScanSnap festgelegt wird, kann am ScanSnap die Einstellung zum Verwenden eines DNS-Servers konfiguriert werden.

1. Drücken Sie  im **Startbildschirm** auf dem Touchpanel des ScanSnap, um den Bildschirm **[Einstellungen]** aufzurufen.



2. Drücken Sie , um den Bildschirm **[Wi-Fi-Einstellungen]** aufzurufen.
3. Drücken Sie **[Verbindung zum Zugriffspunkt]**, um den Bildschirm **[Verbindung zum Zugriffspunkt]** anzuzeigen.
4. Drücken Sie **[DNS-Server]**, um den Bildschirm **[DNS-Server]** aufzurufen.
5. Aktivieren Sie **[Verwendung des DNS-Servers]**.
6. Drücken Sie das Eingabefeld für **[Primärer DNS]**, geben Sie die IP-Adresse des primären DNS-Servers ein und drücken Sie dann **[OK]**.
7. Drücken Sie das Eingabefeld für **[Sekundärer DNS]**, geben Sie die IP-Adresse des sekundären DNS-Servers ein und drücken Sie dann **[OK]**.

8. Drücken Sie , um wieder die Startseite anzuzeigen.

Verwenden eines Proxy Servers für die Internetverbindung (iX1600 / iX1500)

Konfigurieren Sie die Internetverbindung über einen Proxyserver.

Die Verwendung eines Proxyservers lässt sich konfigurieren, wenn [Verbindung zum Zugriffspunkt] für [Wi-Fi-Verbindungsmodus] ausgewählt wird.

1. Drücken Sie  im **Startbildschirm** auf dem Touchpanel des ScanSnap, um den Bildschirm [Einstellungen] aufzurufen.



2. Drücken Sie  , um den Bildschirm [Wi-Fi-Einstellungen] aufzurufen.
3. Drücken Sie [Verbindung zum Zugriffspunkt], um den Bildschirm [Verbindung zum Zugriffspunkt] anzuzeigen.
4. Drücken Sie [Proxy Server], um den Bildschirm [Proxy Server] aufzurufen.
5. Aktivieren Sie [Verwendungs des Proxy Servers].
6. Drücken Sie das Eingabefeld für [Hostname/IP-Adresse], geben Sie den Hostnamen oder die IP-Adresse ein und drücken Sie [OK].
7. Drücken Sie das Eingabefeld für [Port-Nummer], geben Sie die Port-Nummer ein und drücken Sie [OK].
8. Wenn für den Proxyserver eine Authentifizierung erforderlich ist, aktivieren Sie [Authentifizierung] und führen folgende Schritte aus.
 1. Drücken Sie das Eingabefeld für [Benutzername], geben Sie den Benutzernamen ein und drücken Sie [OK].
 2. Drücken Sie das Eingabefeld für [Kennwort], geben Sie das Kennwort ein und drücken Sie [OK].
9. Drücken Sie , um wieder die Startseite anzuzeigen.

Austauschen eines verbundenen Computers gegen einen Computer, den Sie mit dem ScanSnap (iX1600 / iX1500) verbinden möchten

Wenn ein Benutzername in der oberen linken Ecke der Startseite am Touchpanel angezeigt wird, kann durch Auswahl eines Benutzernamens der Computer geändert werden, der mit ScanSnap verbunden ist.

WICHTIG

- Sie können in einem der nachfolgend aufgeführten Fälle den Computer, der mit dem ScanSnap verbunden ist, über das Touchpanel ändern:
 - Die unten aufgeführten Optionen werden im Bildschirm [Einstellungen] des Touchpanels ausgewählt
 - [Ausgewählter Benutzer] ist ausgewählt für [Profilanzeige] im Bildschirm [Scanner-Einstellungen]
 - [Verbindung zum Zugriffspunkt] oder [Direktverbindung] ist ausgewählt für [Wi-Fi-Verbindungsmodus] im Bildschirm [Wi-Fi-Einstellungen]
 - Es sind zwei oder mehr Verlaufsdatensätze von Computern vorhanden, die zuvor mit ScanSnap verbunden waren
- Die Standardeinstellung für [Profilanzeige] ist [Ausgewählter Benutzer].
Wenn die Einstellung in [Alle Benutzer] oder [Verbundener Benutzer], geändert wird, kann die Herstellung einer Verbindung mit dem ScanSnap fehlschlagen oder es kann ein anderes Problem auftreten.
Ändern Sie die Einstellung für [Profilanzeige] nicht.

In diesem Abschnitt wird erläutert, wie Sie einen Benutzernamen festlegen, wie Sie einen mit ScanSnap verbundenen Computer ändern und wie Sie Probleme beheben, die Sie an der Herstellung einer Verbindung zu ScanSnap hindern.

- ["Festlegen des auf dem Touchpanel angezeigten Benutzernamens \(iX1600 / iX1500\)" \(Seite 193\)](#)
- ["Austauschen eines verbundenen Computers gegen einen Computer, den Sie ausgehend vom Touchpanel mit dem ScanSnap \(iX1600 / iX1500\) verbinden möchten" \(Seite 195\)](#)
- ["Problembeseitigung, wenn keine Verbindung mit dem ScanSnap hergestellt werden kann \(iX1600 / iX1500\)" \(Seite 198\)](#)

Festlegen des auf dem Touchpanel angezeigten Benutzernamens (iX1600 / iX1500)

Auf dem Touchpanel angezeigte Benutzernamen können für jeden mit dem ScanSnap verbundenen Computer festgelegt werden.

HINWEIS

Wenn der ScanSnap von mehreren Benutzerkonten auf demselben Computer verwendet wird, kann für jedes Benutzerkonto ein Benutzername festgelegt werden.

Wenn Sie ein Benutzerkonto auf dem Computer ändern, müssen Sie auch den Benutzer für den ScanSnap ändern.

1. Rechtsklicken Sie auf das ScanSnap Manager Symbol  im Infobereich und wählen im "Rechtsklick-Menü" (Seite 105) [Präferenzen] aus.
⇒ Das [ScanSnap Manager - Präferenzen] Fenster erscheint.
2. Wählen Sie [Touchscreen] aus der Liste aus und geben Sie unter [Benutzereinstellung] einen Benutzernamen ein (der auf dem Touchpanel angezeigt werden soll).

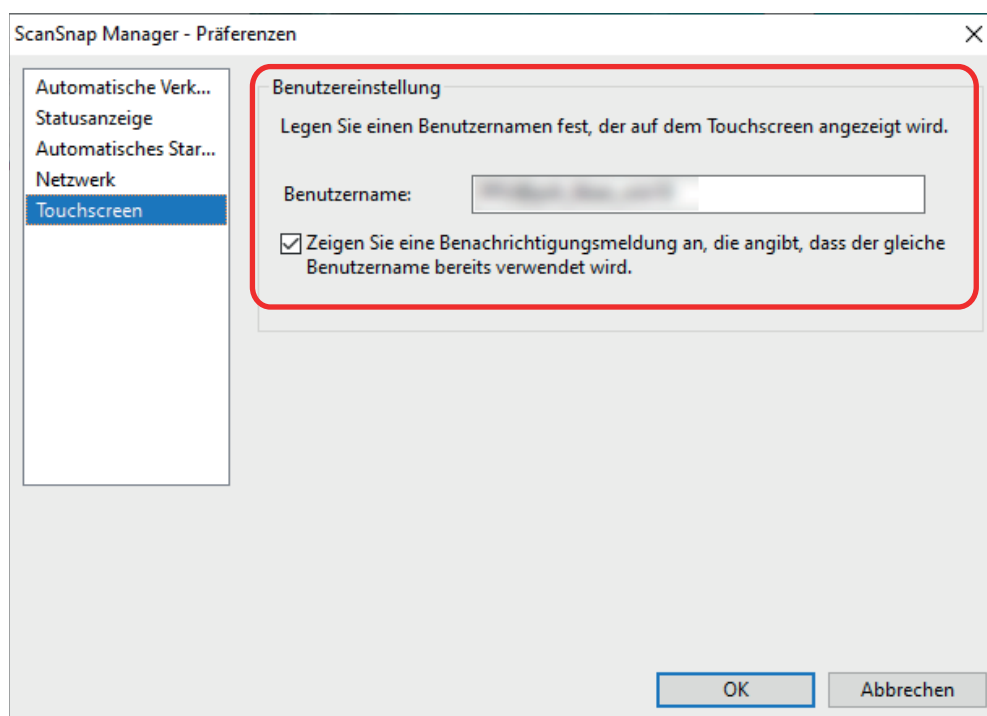

Beispiel: iX1600

- [Benutzername:]

Geben Sie einen maximal 30 Zeichen langen Benutzernamen für Ihren Computer (der auf dem Touchpanel angezeigt wird) ein.

HINWEIS

Wenn der ScanSnap zum ersten Mal mit einem Computer verbunden wird, wird ein Standard-Benutzername im Format "Login-Benutzername@Computernamen" festgelegt.

- Kontrollkästchen [Benachr. anzeigen, die angibt, d. der gleiche Benutzername schon verwendet wird]

Aktivieren Sie dieses Kontrollkästchen, um eine Meldung anzuzeigen, wenn der unter [Benutzername] festgelegte Benutzername und ein Benutzername eines Computers, der mit dem von Ihnen zuvor verwendeten ScanSnap verbunden ist, identisch sind.

Dieses Ankreuzfeld ist standardmäßig aktiviert.

- 3. Klicken Sie auf die [OK] Schaltfläche, um das [ScanSnap Manager - Präferenzen] Fenster zu schließen.**

Austauschen eines verbundenen Computers gegen einen Computer, den Sie ausgehend vom Touchpanel mit dem ScanSnap (iX1600 / iX1500) verbinden möchten

Tauschen Sie einen verbundenen Computer gegen den Computer aus, den Sie mit dem ScanSnap verbinden möchten, wie folgt aus:

1. Drücken Sie  im **Startbildschirm** auf dem Touchpanel des ScanSnap.
⇒ Der Bildschirm [Einen Benutzer auswählen] wird angezeigt.
2. Wählen Sie einen **Benutzernamen** für den Computer, den Sie mit dem ScanSnap verbinden möchten.

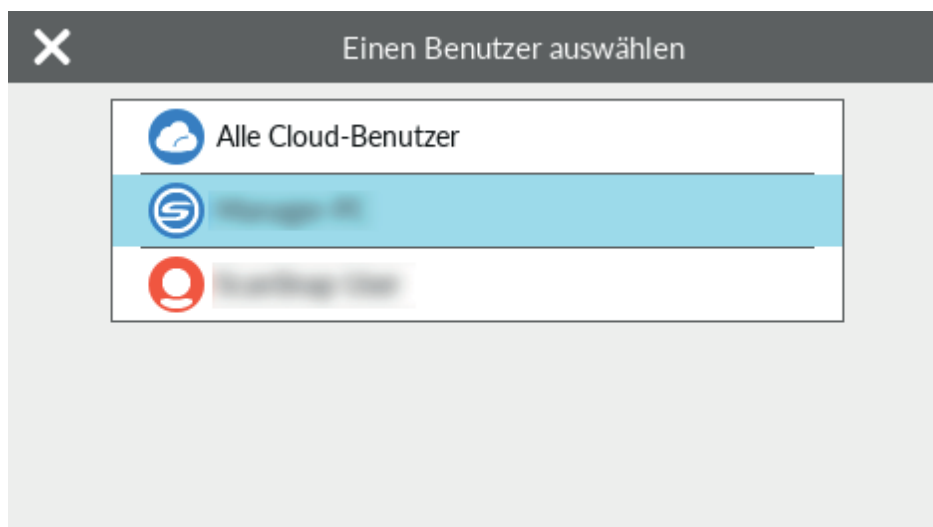

HINWEIS

- Wenn Sie den Computer nicht wechseln möchten, drücken Sie , um den Bildschirm [Einen Benutzer auswählen] zu schließen.
- Um ScanSnap Cloud zum Speichern gescannter Bilder in einem Cloud-Dienst zu verwenden, wählen Sie [Alle Cloud-Benutzer] aus.
- Der Bildschirm [Einen Benutzer auswählen] zeigt bis zu 20 Benutzernamen der letzten Computer an, die mit dem ScanSnap verbunden waren. Wenn ein neuer Computer eine Verbindung zum ScanSnap herstellt, wenn 20 Benutzernamen angezeigt werden, wird der Benutzername für den Benutzer entfernt, dessen Anmeldung am längsten zurückliegt.

Um den ScanSnap mit einem Computer mit einem Benutzernamen zu verbinden, der nicht im Bildschirm [Einen Benutzer auswählen] aufgeführt ist, gehen Sie wie folgt vor.

- Beim Verbinden des ScanSnap mit einem Computer über WLAN

1. Rechtsklicken Sie auf das ScanSnap Manager-Symbol  im Infobereich am rechten Rand der Taskleiste und wählen im "Rechtsklick-Menü" (Seite 105) [Verbindung über Wi-Fi].

⇒ Das [ScanSnap Manager - Verbindung über Wi-Fi] Fenster erscheint.

2. Wählen Sie aus der Liste der zu verbindenden ScanSnap-Einheiten, die ScanSnap-Einheit, mit der Sie eine Verbindung herstellen möchten, und klicken Sie auf die [Verbindung] Taste.

Wenn der für die Verbindung gewünschte ScanSnap nicht in der Liste der zu verbindenden ScanSnap-Einheiten angezeigt wird, wenden Sie sich an die ScanSnap Manager Hilfe.

⇒ ScanSnap wird über WLAN mit einem Computer verbunden, und das ScanSnap

Manager Symbol wechselt zu .

Wenn ScanSnap und ein Computer über WLAN miteinander verbunden sind, informiert Sie eine Benachrichtigung über den Kommunikationsstatus.

- Beim Verbinden des ScanSnap mit einem Computer über das USB-Kabel
 - Ziehen Sie das USB-Kabel ab und schließen Sie es dann wieder an.
Warten Sie mindestens 5 Sekunden zwischen dem Aus- und Anstecken des Kabels.
 - Starten Sie ScanSnap Manager neu.
 - Schalten Sie den ScanSnap aus und wieder ein.
Warten Sie mindestens 5 Sekunden, bevor Sie den ScanSnap wieder einschalten.
- Der folgende Bildschirm wird auf dem Touchpanel angezeigt, bis eine Verbindung zu einem Computer hergestellt ist, dessen Benutzername im Bildschirm [Einen Benutzer auswählen] ausgewählt ist.

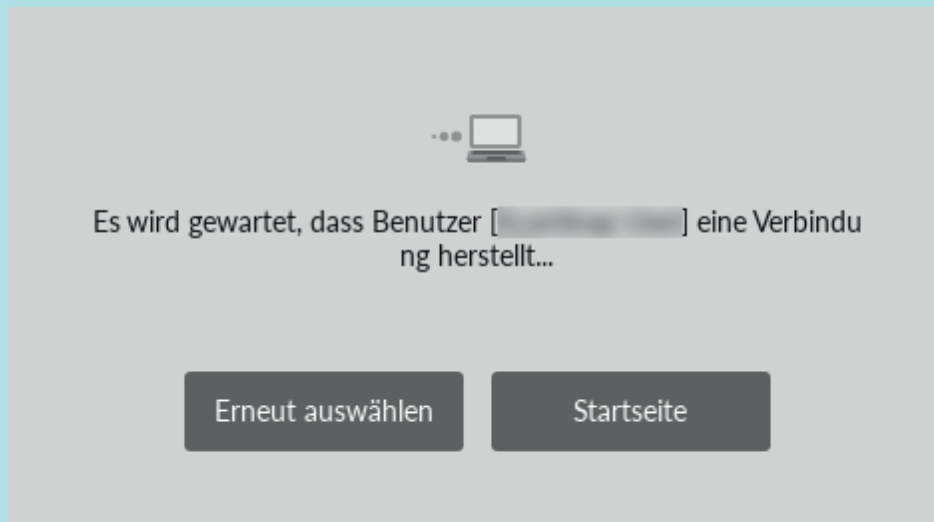



⇒ Der Computer, für den ein Benutzername im Bildschirm [Einen Benutzer auswählen] ausgewählt ist, wird mit dem ScanSnap verbunden und der ScanSnap ist einsatzbereit.

Außerdem wird der Benutzername, der oben links im Startbildschirm des Touchpanels angezeigt wird, in den Benutzernamen geändert, der im Bildschirm [Einen Benutzer auswählen] ausgewählt wurde.

⇒ Nach der Änderung wird die Verbindung zwischen dem ScanSnap und dem Computer mit dem zuvor verbundenen Benutzernamen getrennt.

Auf dem getrennten Computer ändert sich das ScanSnap Manager-Symbol im Infobereich

von  zu . Außerdem wird eine Meldung angezeigt, die angibt, dass die Verbindung mit dem ScanSnap getrennt wurde.

HINWEIS

- Wenn ScanSnap und ein Computer miteinander verbunden sind, informiert Sie eine Benachrichtigung über den Kommunikationsstatus.

- Wenn ScanSnap und ein Computer voneinander getrennt werden, informiert Sie eine Benachrichtigung über den Kommunikationsstatus.
- Um die Benachrichtigung zu deaktivieren, die angezeigt wird, wenn die Verbindung zwischen ScanSnap und dem Computer getrennt wird, gehen Sie wie folgt vor:

1. Rechtsklicken Sie auf das ScanSnap Manager Symbol  im Infobereich und wählen im "Rechtsklick-Menü" (Seite 105) [Präferenzen] aus.
⇒ Das [ScanSnap Manager - Präferenzen] Fenster erscheint.
2. Deaktivieren Sie das Kontrollkästchen [Mich benachrichtigen, wenn eine Benutzeränderung eingetreten ist] in der Liste [Statusanzeige].

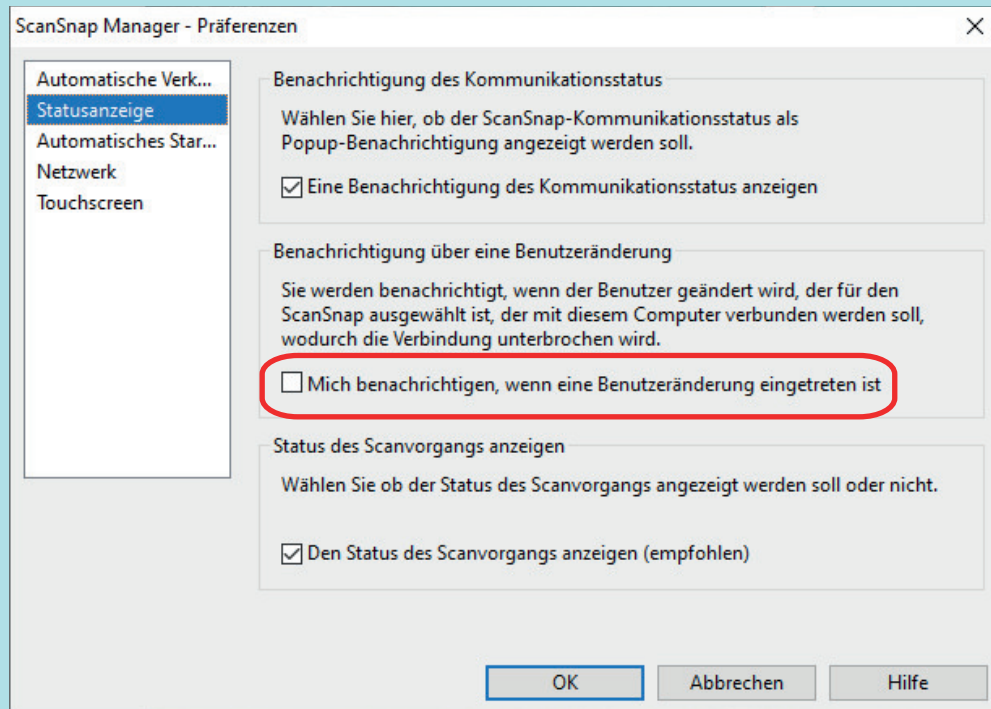

Beispiel: iX1600

3. Klicken Sie auf die [OK] Schaltfläche, um das [ScanSnap Manager - Präferenzen] Fenster zu schließen.

Problembhebung, wenn keine Verbindung mit dem ScanSnap hergestellt werden kann (iX1600 / iX1500)

In diesem Abschnitt wird erläutert, wie Sie vorgehen können, wenn Sie keine Verbindung zum ScanSnap herstellen können.

- "Überprüfen, ob ein anderer Computer mit dem ScanSnap verbunden ist(iX1600 / iX1500)"
(Seite 199)
- "Überprüfen, ob eine Einstellung für ScanSnap geändert wurde oder nicht (iX1600 / iX1500)"
(Seite 200)

Überprüfen, ob ein anderer Computer mit dem ScanSnap verbunden ist(iX1600 / iX1500)

In den folgenden Fällen ist möglicherweise ein anderer Computer mit dem ScanSnap verbunden:

- Das ScanSnap Manager-Symbol im Infobereich ist 
- Der Benutzername, der oben links im Startbildschirm des Touchpanels angezeigt wird, ist ein anderer Benutzer

Um eine Verbindung mit dem ScanSnap herzustellen, wählen Sie den Benutzernamen des Computers, der mit dem ScanSnap verbunden ist, am Bildschirm [Einen Benutzer auswählen] auf dem Touchpanel aus.

Weitere Informationen finden Sie unter "[Austauschen eines verbundenen Computers gegen einen Computer, den Sie ausgehend vom Touchpanel mit dem ScanSnap \(iX1600 / iX1500\) verbinden möchten](#)" (Seite 195).

Wenn der ScanSnap und der Computer über ein USB-Kabel verbunden sind, können Sie auf eine der folgenden Arten eine Verbindung zum ScanSnap herstellen:

- Ziehen Sie das USB-Kabel ab und schließen Sie es dann wieder an.
Warten Sie mindestens 5 Sekunden zwischen dem Aus- und Anstecken des Kabels.
- Starten Sie ScanSnap Manager neu.
- Schalten Sie den ScanSnap aus und wieder ein.
Warten Sie mindestens 5 Sekunden, bevor Sie den ScanSnap wieder einschalten.

Überprüfen, ob eine Einstellung für ScanSnap geändert wurde oder nicht (iX1600 / iX1500)

Wenn die Einstellung für [Profilanzeige] am ScanSnap in [Alle Benutzer] oder [Verbundener Benutzer] geändert wird, kann die Herstellung einer Verbindung mit dem ScanSnap fehlschlagen oder es kann ein anderes Problem auftreten.

Setzen Sie die Einstellung für [Profilanzeige] am ScanSnap auf [Ausgewählter Benutzer] zurück und verbinden Sie den ScanSnap erneut mit dem Computer.

1. Überprüfen Sie die Einstellung für [Profilanzeige] am ScanSnap und ändern Sie sie bei Bedarf.

1. Drücken Sie  im [Startbildschirm](#) auf dem Touchpanel des ScanSnap, um den Bildschirm [Einstellungen] aufzurufen.



2. Drücken Sie , um den Bildschirm [Scanner-Einstellungen] aufzurufen.
3. Drücken Sie auf [Profilanzeige], um den Bildschirm [Profilanzeige] anzuzeigen.
4. Wenn [Alle Benutzer] oder [Verbundener Benutzer] ausgewählt ist, ändern Sie die Einstellung in [Ausgewählter Benutzer].

HINWEIS

- Wenn [Alle Benutzer] für [Profilanzeige] eingestellt ist und der ScanSnap und der Computer über das USB-Kabel verbunden sind, ziehen Sie das USB-Kabel ab und schließen Sie es dann wieder an. Sobald das USB-Kabel wieder eingesteckt ist, wird die Einstellung für [Profilanzeige] in [Ausgewählter Benutzer] geändert, und die Verbindung zwischen ScanSnap und dem Computer wird hergestellt. Warten Sie mindestens 5 Sekunden zwischen dem Aus- und Anstecken des Kabels.
- Wenn Sie ScanSnap Home auch zum Bedienen des ScanSnap verwenden, zeigt ScanSnap Home eine Meldung an, die angibt, dass die Einstellung für [Profilanzeige] in [Ausgewählter Benutzer] geändert wurde.

5. Drücken Sie , um wieder die Startseite anzuzeigen.

2. Wenn Sie den ScanSnap über WLAN mit einem Computer verbinden, stellen Sie wie folgt eine Verbindung her.

1. Rechtsklicken Sie auf das ScanSnap Manager-Symbol  im Infobereich am rechten Rand der Taskleiste und wählen im "Rechtsklick-Menü" ([Seite 105](#)) [Verbindung über Wi-Fi].
⇒ Das [ScanSnap Manager - Verbindung über Wi-Fi] Fenster erscheint.

2. Wählen Sie aus der Liste der zu verbindenden ScanSnap-Einheiten, die ScanSnap-Einheit, mit der Sie eine Verbindung herstellen möchten, und klicken Sie auf die [Verbindung] Taste.

WICHTIG

Wenn der für die Verbindung gewünschte ScanSnap nicht in der Liste der zu verbindenden ScanSnap-Einheiten angezeigt wird, wenden Sie sich an die ScanSnap Manager Hilfe.

⇒ ScanSnap wird über WLAN mit einem Computer verbunden, und das ScanSnap

Manager Symbol wechselt zu .

HINWEIS

Wenn ScanSnap und ein Computer über WLAN miteinander verbunden sind, informiert Sie eine Benachrichtigung über den Kommunikationsstatus.

Scannen von Dokumenten

- "Scannen von Dokumenten mit iX1600 / iX1500 / iX1400" (Seite 203)
- "Scannen von Dokumenten mit dem iX1300" (Seite 236)
- "Scannen von Dokumenten mit dem iX500" (Seite 295)
- "Scannen von Dokumenten mit dem iX100" (Seite 324)
- "Scannen von Dokumenten mit dem SV600" (Seite 355)
- "Scannen von Dokumenten mit dem S1300i" (Seite 383)
- "Scannen von Dokumenten mit dem S1100i" (Seite 400)

Scannen von Dokumenten mit iX1600 / iX1500 / iX1400

- "Zu scannende Dokumente (iX1600 / iX1500 / iX1400)" (Seite 204)
- "Scannen von Dokumenten (iX1600 / iX1500 / iX1400)" (Seite 208)
- "Scannen von langen Seiten (iX1600 / iX1500 / iX1400)" (Seite 214)
- "Dokumente verschiedener Breite und Länge in einem Stapel scannen (iX1600 / iX1500 / iX1400)" (Seite 218)
- "Scannen von kleinen Dokumenten wie Quittungen in einem Arbeitsgang (iX1600 / iX1500 / iX1400)" (Seite 224)
- "Scannen von Dokumenten größer als A4 oder Letter (iX1600 / iX1500 / iX1400)" (Seite 228)
- "Scannen von Dokumenten wie Fotos oder Zeitungsausschnitten (iX1600 / iX1500 / iX1400)" (Seite 232)

Zu scannende Dokumente (iX1600 / iX1500 / iX1400)

Dieser Abschnitt beschreibt die Voraussetzungen für Dokumente, die direkt in ScanSnap eingelegt und mit dem Trägerblatt gescannt werden können.

Dokumente, die direkt in ScanSnap eingelegt werden können

Dokumente mit folgenden Voraussetzungen können direkt in ScanSnap eingelegt werden:

Dokumenttyp	Büropapier, Postkarten, Visitenkarten Plastikkarten, die dem Typ ISO7810 ID-1 (54 × 86 mm) entsprechen
Stärke	40 bis 209 g/m ² A8 (52 × 72 mm) oder weniger 128 bis 209 g/m ² Plastikkarten 0,76 mm oder weniger (geprägte Karten können verwendet werden)
Papiergröße	Breite 50,8 bis 216 mm Länge 50,8 bis 360 mm Für lange Seiten (*1) bis zu 863 mm

*1: Beim iX1600/iX1500 startet der Scanvorgang, wenn Sie die [Scan] Taste auf der Startseite des Touchpanels länger als 3 Sekunden drücken, bis die Taste die Farbe wechselt.

Beim iX1400 startet der Scanvorgang, wenn Sie die [Scan] Taste des ScanSnap länger als 3 Sekunden drücken, bis die Taste blau blinkt.

WICHTIG

- Folgende Dokumente dürfen nicht gescannt werden:
 - Mit Metall versehene Dokumente (Büro- oder Heftklammern) können das Innere des ScanSnap beschädigen.
Entfernen Sie diese zum Scannen.
 - Dokumente mit noch nasser Tinte
Warten Sie vor dem Scannen, bis die Tinte oder der Toner vollständig getrocknet ist.
 - Dokumente größer als 216 × 863 (mm) (Breite × Länge)
 - Keine Papierdokumente (z.B. Metallfolien oder OHP-Folien)
- Bitte beachten Sie, dass beim Scannen von Bilderpostkarten die Bilderseite beschädigt werden kann. Beim Scannen von Bilderpostkarten trägt der Benutzer die volle Verantwortung.
- Wählen Sie unter [Mehrfacheinzugserkennung] in der [Papier] Registerkarte des "[ScanSnap Setup Fenster](#)" (Seite 107)s [Keine] oder [Länge überprüfen] aus, wenn Sie Plastikkarten scannen.
- Achten Sie beim Scannen von Plastikkarten auf Folgendes:
 - Zerknitterte oder gewellte Dokumente werden eventuell nicht korrekt eingezogen.
 - Bei Karten mit durch Fettflecken verschmutzter Oberfläche (z.B. Fingerabdrücke) entfernen Sie vor dem Scannen die Verschmutzungen.

- Wenn Sie Plastikkarten mit starken Kontrasten scannen, erscheinen eventuell Teile des Bildes in unterschiedlicher Helligkeit als im Original.

Beispiel: Goldfarbene Kreditkarte

- Legen Sie die Karte horizontal aus und legen Sie die geprägte Seite nach unten, wenn Sie geprägte Karten scannen.
- Sollten die geprägten Zeichen nicht mit Gold oder Silber überzogen sein und sind die Farben der Zeichen und der Karte ähnlich sein, kann es für den ScanSnap möglicherweise schwierig sein, die Zeichen zu erkennen.

In diesem Falle kann Folgendes helfen:

1. Klicken Sie im "ScanSnap Setup Fenster" (Seite 107) in der [Scanmodus] Registerkarte auf die [Option] Schaltfläche.
 - ⇒ Das [Scanmodus Option] Fenster erscheint.
2. Markieren Sie das [Textkontrast erhöhen] Kontrollkästchen.

Dokumente, die mit dem Trägerblatt gescannt werden können

Das optionale Trägerblatt dient dazu, Dokumente durch den ScanSnap zu führen.

Es können Dokumente, die größer als A4/Letter sind, oder auch Fotos und Zeitungsausschnitte gescannt werden.

Folgende Voraussetzungen gelten für scanbare Dokumente, die das Trägerblatt verwenden:



- Verwenden sie kein beschädigtes Trägerblatt. Dies kann zu Beschädigungen oder Fehlfunktion des ScanSnap führen.
- Achten Sie darauf, sich nicht mit dem Fingern an den Rändern des Trägerblatts zu schneiden.

Dokumenttyp	Dokumente, die nicht direkt in den ScanSnap eingelegt werden können.
Stärke	Bis zu 209 g/m ² Beim Scannen von zusammengefalteten Dokumenten: Bis zu 105 g/m ²
Papiergröße	Größe des Trägerblatts (216 × 297 mm) A3 (297 × 420 mm) (*1) A4 (210 × 297 mm) A5 (148 × 210 mm) A6 (105 × 148 mm) B4 (257 × 364 mm) (*1) B5 (182 × 257 mm) B6 (128 × 182 mm) Postkarte (100 × 148 mm) Visitenkarte (90 × 55 mm, 55 × 90 mm) Letter (216 × 279,4 mm) 279,4 × 431,8 mm (*1) Benutzerdefinierte Größe Breite: 25,4 bis 216 mm Länge: 25,4 bis 297 mm

*1: Zum Scannen gefaltet.

Dokumente, für die das Trägerblatt zum Scannen empfohlen wird

Es wird empfohlen, das Trägerblatt zum Scannen der folgenden Dokumente zu verwenden:

- Mit Bleistift geschriebene Dokumente

Da schwarze Schatten auf dem Dokument auftreten können, wird empfohlen das Trägerblatt zum Scannen zu verwenden.

Wenn Sie solche Dokumente direkt ohne ein Trägerblatt scannen, sammelt sich Schmutz auf den Rollen an, was zu Fehlfunktionen beim Einzug führen könnte. Reinigen Sie die Rollen gelegentlich.

Weitere Informationen zur Reinigung finden Sie unter "[Reinigen der Innenseite des iX1600 / iX1500 / iX1400](#)" (Seite 520).

- Kohlenstofffreies Papier

Da kohlenstofffreies Papier Chemikalien enthalten kann, die die internen Rollen des ScanSnap beschädigen können, wird empfohlen das Trägerblatt zum Scannen zu verwenden.

Reinigen Sie die Rollen bitte regelmäßig, um dessen Leistungsfähigkeit nicht herabzusetzen, wenn Sie kohlenstofffreies Papier direkt ohne das Trägerblatt scannen. Weitere Informationen zur Reinigung finden Sie unter "[Reinigen der Innenseite des iX1600 / iX1500 / iX1400](#)" (Seite 520).

Abhängig vom Typ des verwendeten kohlenstofffreien Papiers, kann die Nutzungsdauer des Scanners geringer ausfallen, verglichen mit dem Fall, dass Büropapier verwendet wird.

- Wenn Sie folgende Dokumenttypen ohne das Trägerblatt scannen, können diese dadurch beschädigt oder nicht korrekt gescannt werden.

- Dokumente kleiner als 50,8 × 50,8 (mm) (Breite × Länge)
- Dokumente mit einem Papiergewicht von weniger als 40 g/m²
- Dokumente mit rauer Oberfläche (z.B. Briefumschläge oder Blätter mit angehefteten Notizen)
- Zerknitterte oder gewellte Dokumente
- Gefaltete oder zerrissene Dokumente
- Pauspapier
- Beschichtetes Papier
- Fotos oder Fotopapier
- Perforierte oder gelochte Dokumente
- Nicht rechteckige oder quadratische Dokumente
- Durchschlagpapier oder Thermopapier
- Dokumente mit aufgeklebten Memos oder Notizen

WICHTIG

- Verwenden des Trägerblatts

Beachten Sie Folgendes Beim Scannen mit dem Trägerblatt:

- Verschmutzen Sie das Trägerblatt nicht und schneiden Sie den Rand mit dem Schwarzweißmuster nicht ab. Dadurch wird das Trägerblatt nicht korrekt erkannt wird.
- Legen Sie das Trägerblatt nicht verkehrt ein. Dies kann Papierstaus oder Beschädigungen des Trägerblatts und der Innenseite der Dokumente zur Folge haben.
- Falten oder ziehen Sie das Trägerblatt nicht auseinander.
- Papierstaus können auftreten, wenn mehrere kleine Dokumente wie z.B. Fotos oder Postkarten im Inneren des Trägerblatts zum gleichzeitigen Scannen eingelegt werden. Es wird empfohlen solche Dokumente nacheinander zu scannen.

- Wenn Papierstaus häufig auftreten, legen Sie ca. 50 Blätter PPC-Papier (Recyclingpapier) vor dem Scannen mit dem Trägerblatt ein. Das Recyclingpapier kann entweder leer oder bedruckt sein.
- **Aufbewahrung des Trägerblatts**
Beachten Sie Folgendes beim Aufbewahren des Trägerblatts:
 - Lassen Sie Dokumente nicht für lange Zeit im Trägerblatt eingelegt. Die Tinte des Dokuments wird eventuell das Trägerblatt verschmutzen.
 - Bewahren Sie das Trägerblatt nicht für lange Zeit an Orten mit hohen Temperaturen wie z.B. unter direktem Sonnenlicht oder in der Nähe von Heizkörpern auf. Verwenden Sie das Trägerblatt zudem nicht an Orten mit hohen Temperaturen. Das Trägerblatt könnte verformt werden.
 - Um Deformationen des Trägerblatts zu vermeiden, bewahren Sie dieses frei liegend auf einer flachen Oberfläche auf.

Scannen von Dokumenten (iX1600 / iX1500 / iX1400)

Dokumente wie Handouts für Meetings oder Visitenkarten können direkt in den ScanSnap zum Scannen eingelegt werden.

Weitere Informationen zu den scanbaren Dokumenten finden Sie unter "[Zu scannende Dokumente \(iX1600 / iX1500 / iX1400\)](#)" (Seite 204).

1. Wenn Sie mehrere Dokumente einlegen, überprüfen Sie bitte die Blattanzahl des Stapels.

Die maximale Anzahl von in ScanSnap einlegbaren Blättern lautet wie folgt:

Für A4 oder kleinere Formate: Es können bis zu 50 Blätter gleichzeitig eingelegt werden (mit einem Papiergewicht von 80 g/m² und einer Dokumentenstapelstärke von weniger als 5 mm).

WICHTIG

Wenn Sie versuchen mehr Dokumente als möglich einzulegen, können folgende Probleme auftreten:

- Aufgrund der zu großen Dateigröße können die Dateien nicht korrekt erstellt werden.
- Während des Scans treten Mehrfacheinzüge auf.

2. Lockern Sie die Dokumente auf.

1. Halten Sie beide Enden des Stapels und lockern diesen dann mehrmals auf.

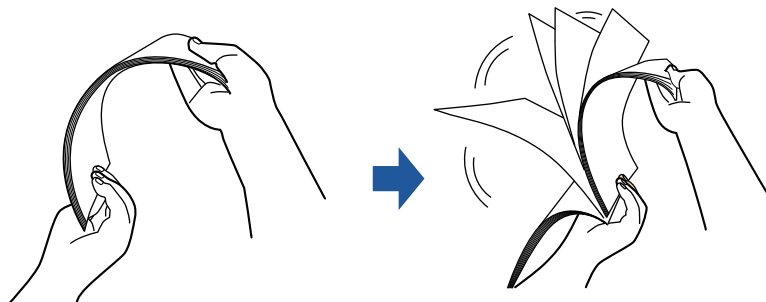

2. Drehen Sie die Dokumente um 90 Grad und lockern Sie diese in derselben Weise auf.

3. Richten Sie die Dokumentenkanten bündig aus und richten Sie dann die zuerst einzuziehenden Oberkanten leicht versetzt stufenförmig aus.

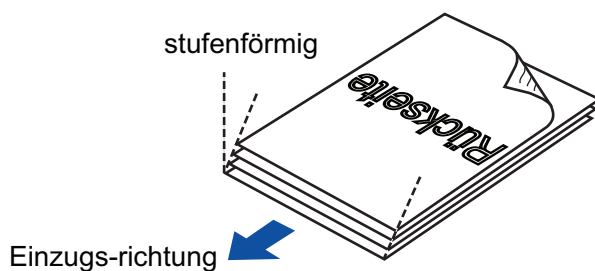

WICHTIG

Wenn Sie die Dokumente nicht bündig einlegen, kann dies Papierstaus oder Beschädigungen der Dokumente zur Folge haben.

4. Öffnen Sie den ADF-Papierschacht (Abdeckung) von ScanSnap.

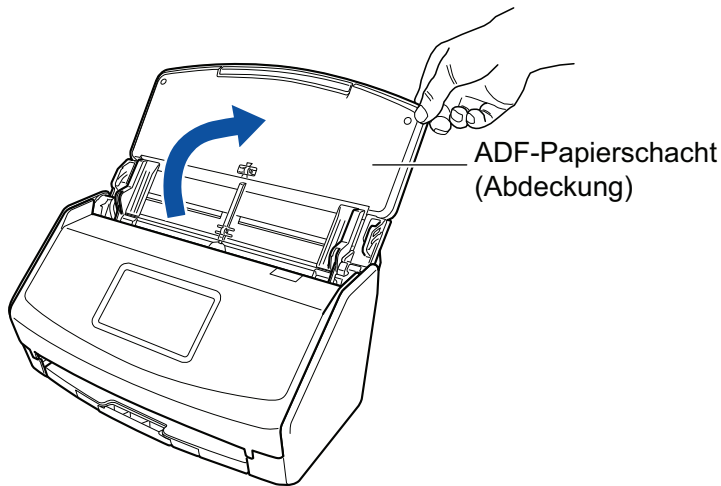

Beispiel: iX1600

⇒ Beim iX1600/iX1500 ist der Touchpanel aktiviert.

Beim iX1400 blinkt die [Scan] Taste blinkt blau. Die Taste leuchtet wieder normal, wenn das Scannen von Dokumenten aktiviert ist.

Weiterhin wechselt das ScanSnap Manager-Symbol im Infobereich ganz rechts in der

Taskleiste von  zu .

5. Ziehen Sie das Ausgabefach und die Erweiterung des ADF-Papierschachts (Abdeckung) heraus.

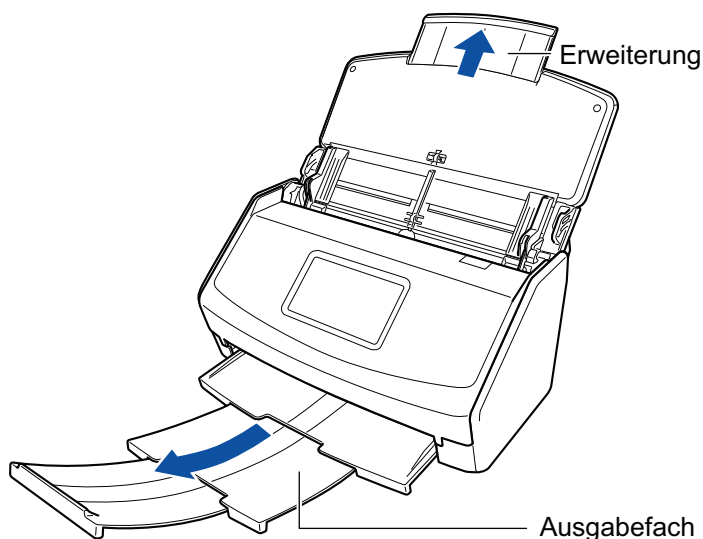

Beispiel: iX1600

6. Legen Sie die Dokumente in den ADF-Papierschacht (Abdeckung) ein.

Legen Sie das Dokument nach unten zeigend so ein, dass seine Rückseite auf Sie weist und die Oberkante zuerst eingezogen wird (beim Einlegen mehrerer Dokumente befindet sich die

letzte Seite oben). Passen Sie die Zahl der Dokumente an, indem Sie sich nach den Referenzpunkten der Papierführung richten und beim Einlegen innerhalb der Papierführung liegen.

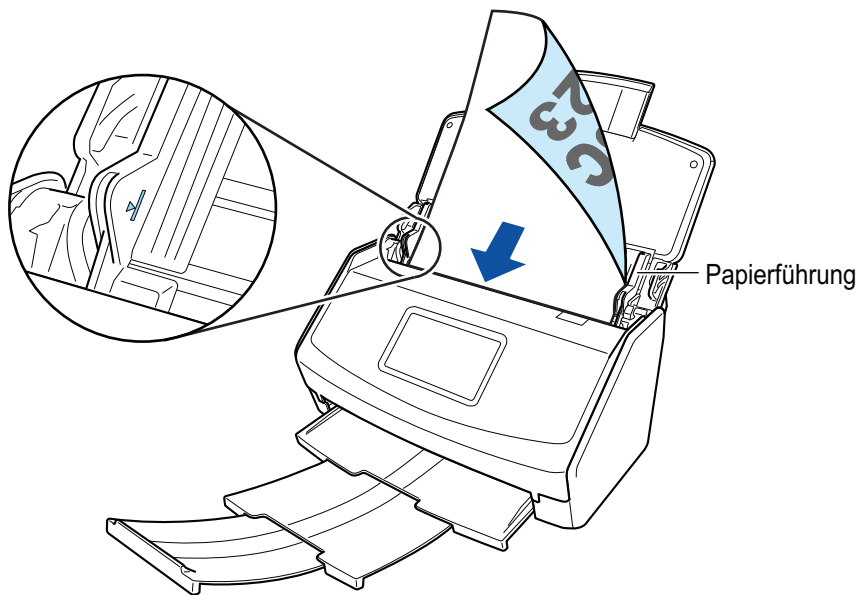

Beispiel: iX1600

WICHTIG

- Lassen Sie nicht mehr als 50 Blätter (mit einem Gewicht von 80 g/m²) im Ausgabefach liegen.
- Ist im [Scanmodus Option] Fenster das [Dokumente mit der Vorderseite nach oben einlegen] Kontrollkästchen markiert, müssen Sie die Dokumente nach oben zeigend und der Unterkante voran einlegen.

Klicken Sie im "ScanSnap Setup Fenster" (Seite 107) in der [Scanmodus] Registerkarte auf die [Option] Schaltfläche, um das [Scanmodus Option] Fenster anzuzeigen.

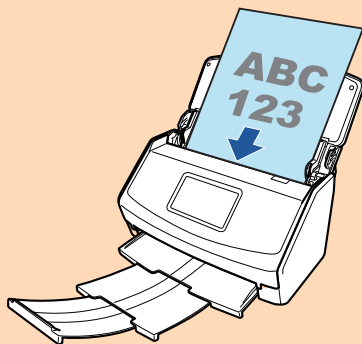

Beispiel: iX1600

7. Passen Sie die Papierführung an die Dokumentenbreite an.

Halten Sie jede Papierführung in der Mitte fest und richten Sie sie aus. Andernfalls werden die Dokumente eventuell schräg eingezogen.

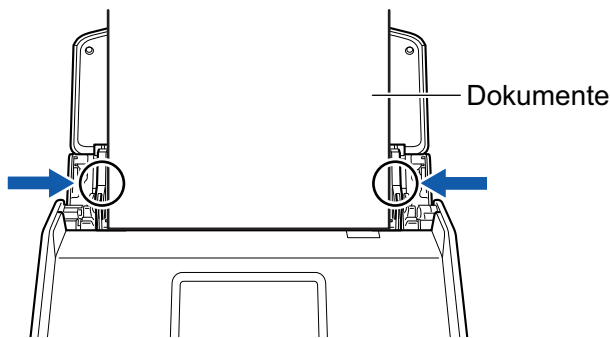

Beispiel: iX1600

8. Starten Sie den Scanvorgang.

Drücken Sie beim iX1600/iX1500 die [Scan] Taste im [Startbildschirm](#) auf dem Touchpanel.

Drücken Sie beim iX1400 die [Scan] Taste des ScanSnap.

WICHTIG

Vermeiden Sie folgende Aktionen während des Scannens: Anderenfalls wird dadurch das Scannen abgebrochen.

- Trennen der Verbindung zum ScanSnap oder Verbinden anderer USB-Geräte
- Schließen Sie den ADF-Papierschacht (Abdeckung).
- Ändern von Benutzerkonten auf dem Computer
- Computer in den Energiesparmodus versetzen

⇒ Beim iX1600/iX1500 wird [Scannen] auf dem Touchpanel angezeigt, während die Dokumente gescannt werden.

Beim iX1400 blinkt während des Scannens der Dokumente die [Scan] Taste des ScanSnap in blau.

Außerdem wird das [ScanSnap Manager - Bild erfassen und Datei speichern] Fenster am Computer angezeigt.

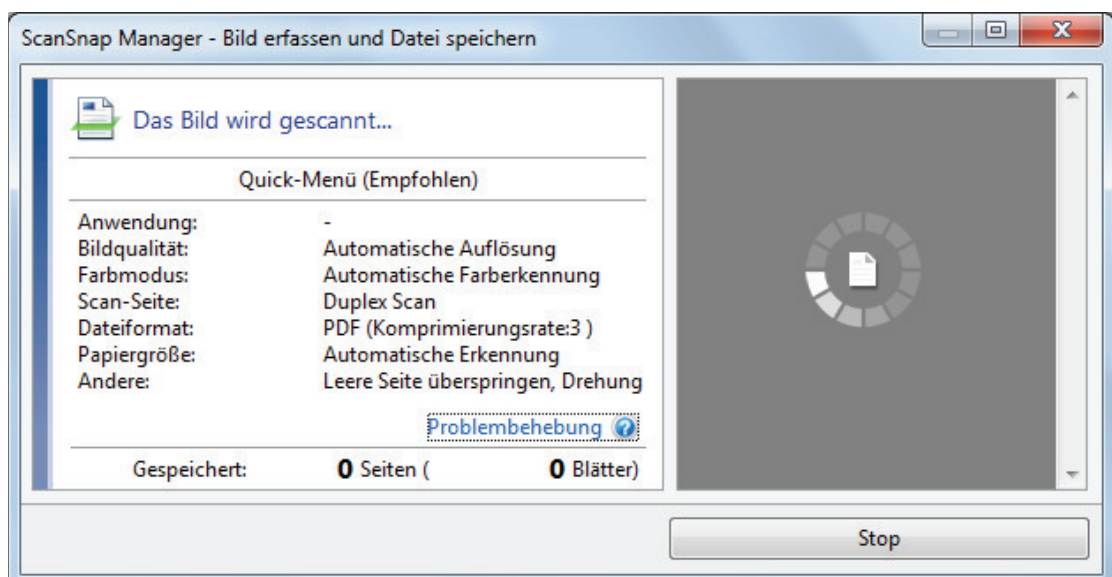

⇒ Nachdem der Scanvorgang beendet wurde, wird das Quick-Menü angezeigt.

9. Klicken Sie im Quick-Menü auf das Symbol der Anwendung, die mit ScanSnap Manager verknüpft werden soll.

Weitere Informationen zum Verknüpfen der folgenden Anwendungen mit ScanSnap Manager finden Sie unter "[Nützliche Nutzungsoptionen](#)" (Seite 449).

- Dokumente speichern
- Visitenkarten speichern
- Quittungen speichern
- Fotos speichern

HINWEIS

Die folgenden Anwendungen werden im Quick-Menü angezeigt, wenn ScanSnap Organizer und CardMinder installiert sind.

- Wenn ScanSnap Organizer installiert ist
ScanSnap Organizer
- Wenn CardMinder installiert ist
CardMinder

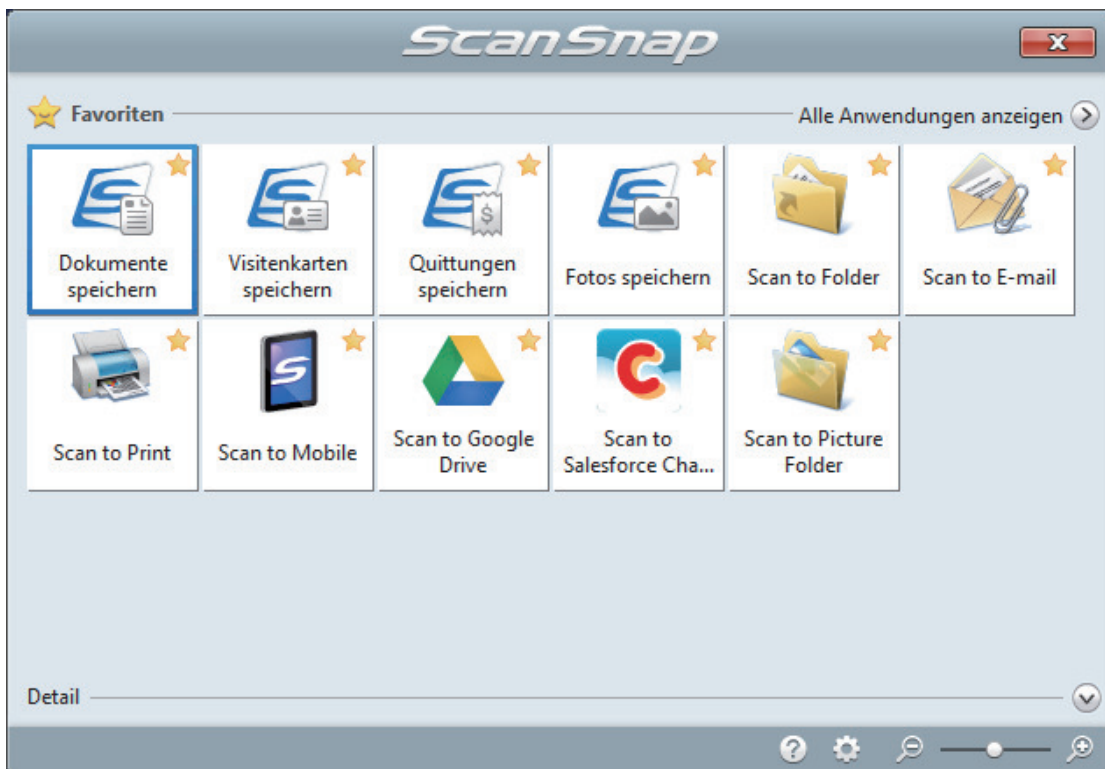

⇒ Die ausgewählte Anwendung wird gestartet. Weitere Informationen finden Sie im Handbuch für den Scan-Profi.

WICHTIG

- Während das Quick-Menü angezeigt wird, kann kein Scan ausgeführt werden. Wählen Sie entweder ein Symbol einer auszuführenden Aktion aus dem Quick-Menü, um den Vorgang zu beenden oder verlassen Sie das Quick-Menü, bevor Sie ein weiteres Dokument scannen.
- Verschieben, löschen oder benennen Sie die gescannten Bilder nicht in anderen Anwendungen um, während das Quick-Menü angezeigt wird.

HINWEIS

- Wenn Sie auf  klicken, wird die Beschreibung einer Anwendung angezeigt. Durch Platzieren des Mauszeigers über dem Symbol einer anderen Anwendung wird die Beschreibung der Anwendung angezeigt.

- Scannen Sie während eine Anwendung geöffnet ist, die sich automatisch mit ScanSnap Manager verknüpfen kann, wird diese Verknüpfung automatisch hergestellt.
Weitere Informationen finden Sie im Handbuch für den Scan-Profi.

Scannen von langen Seiten (iX1600 / iX1500 / iX1400)

Dokumente bis zu 863 mm Länge können gescannt werden.

Weitere Informationen zu den scanbaren Dokumenten finden Sie unter ["Zu scannende Dokumente \(iX1600 / iX1500 / iX1400\)"](#) (Seite 204).

HINWEIS

Weitere Informationen zum Einlegen von Dokumenten mit einer geringeren Länge als 360 mm finden Sie unter ["Scannen von Dokumenten \(iX1600 / iX1500 / iX1400\)"](#) (Seite 208).

1. Öffnen Sie den ADF-Papierschacht (Abdeckung) von ScanSnap.

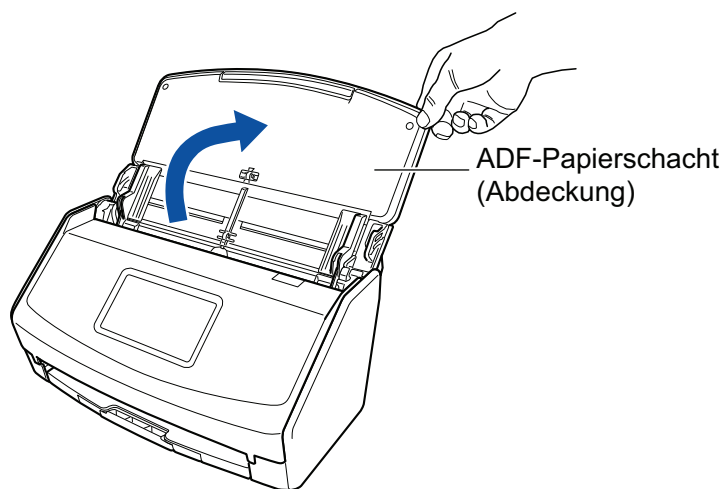

Beispiel: iX1600

⇒ Beim iX1600/iX1500 ist der Touchpanel aktiviert.

Beim iX1400 blinkt die [Scan] Taste blau. Die Taste leuchtet wieder normal, wenn das Scannen von Dokumenten aktiviert ist.

Weiterhin wechselt das ScanSnap Manager-Symbol im Infobereich ganz rechts in der

Taskleiste von  zu .

2. Ziehen Sie das Ausgabefach und die Erweiterung des ADF-Papierschachts (Abdeckung) heraus.

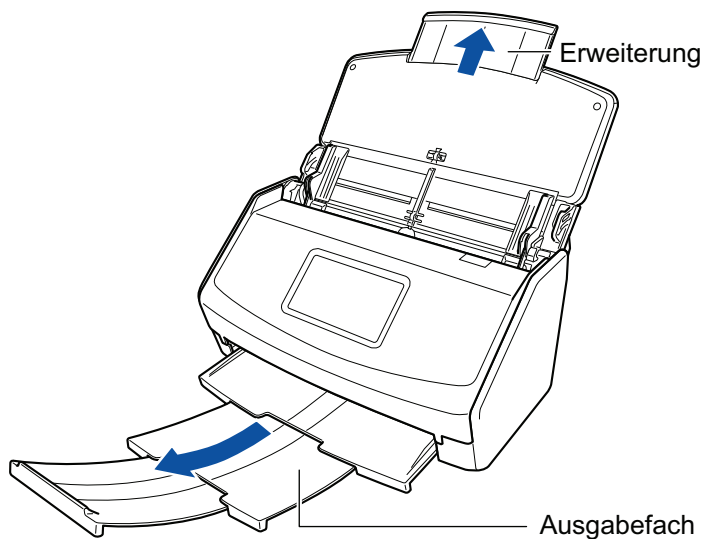

Beispiel: iX1600

3. Legen Sie nur ein Dokument in den ADF-Papierschacht (Abdeckung) ein.

Halten Sie das Dokument mit der Hand fest und lassen Sie es nicht in den ADF-Papierschacht (Abdeckung) fallen.

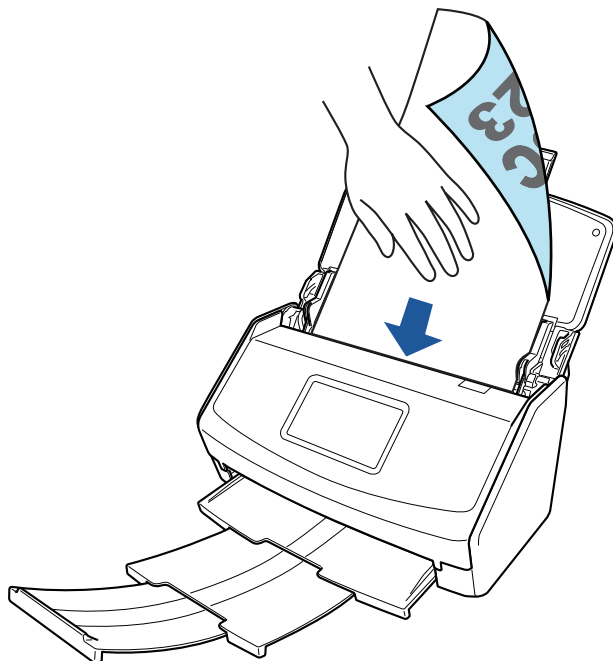

Beispiel: iX1600

4. Starten Sie den Scanvorgang.

Drücken Sie beim iX1600/iX1500 die [Scan] Taste auf der [Startseite](#) des Touchpanel länger als 3 Sekunden, bis die Taste die Farbe wechselt.

Drücken Sie beim iX1400 die [Scan] Taste am ScanSnap (mindestens drei Sekunden), bis die Taste blinkt blau blinkt.

WICHTIG

- Stellen genügend Platz für die Ausgabe der gescannten Dokumente aus dem ScanSnap bereit und halten Sie die Dokumente mit der Hand fest, um zu verhindern, dass sie aus dem Gerät rutschen und herabfallen.

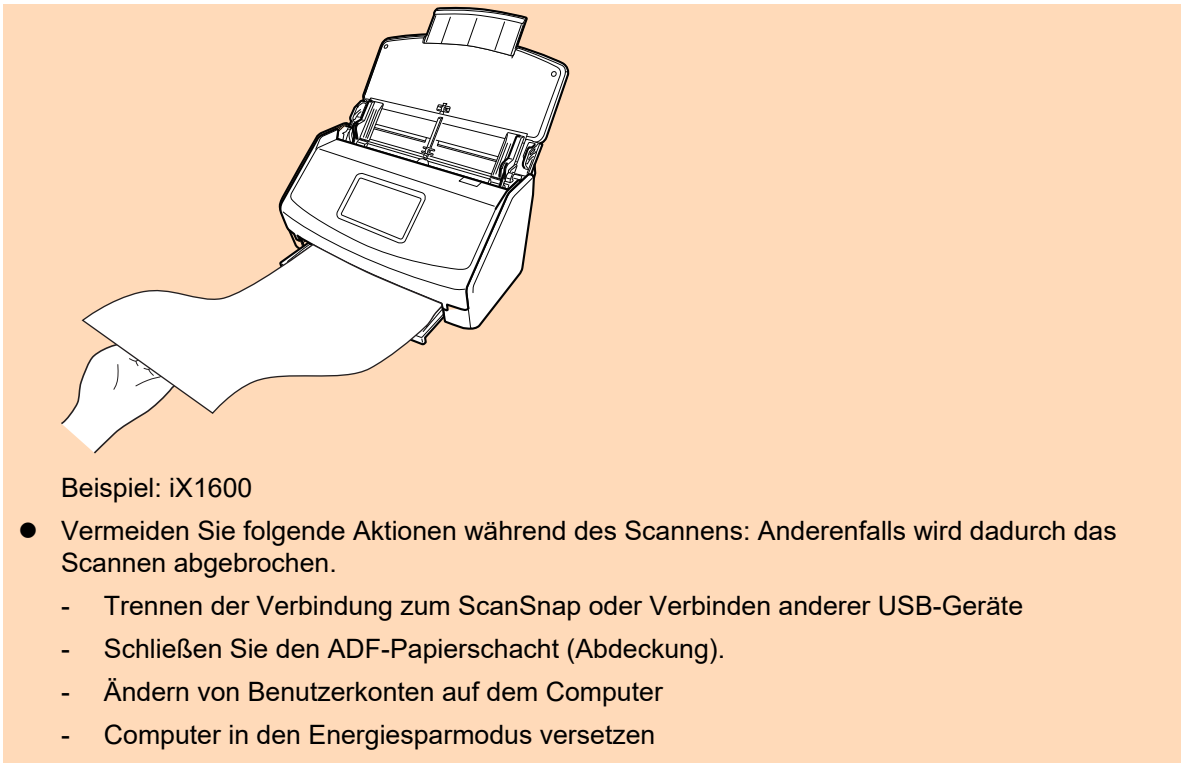

HINWEIS

Wird die erste Seite als eine lange Seite gescannt und der Scan fortgesetzt, werden die folgenden Dokumente ebenfalls als lange Seiten gescannt.

⇒ Beim iX1600/iX1500 wird [Scannen] auf dem Touchpanel angezeigt, während die Dokumente gescannt werden.

Beim iX1400 blinkt während des Scannens der Dokumente die [Scan] Taste des ScanSnap in blau.

Außerdem wird das [ScanSnap Manager - Bild erfassen und Datei speichern] Fenster am Computer angezeigt.

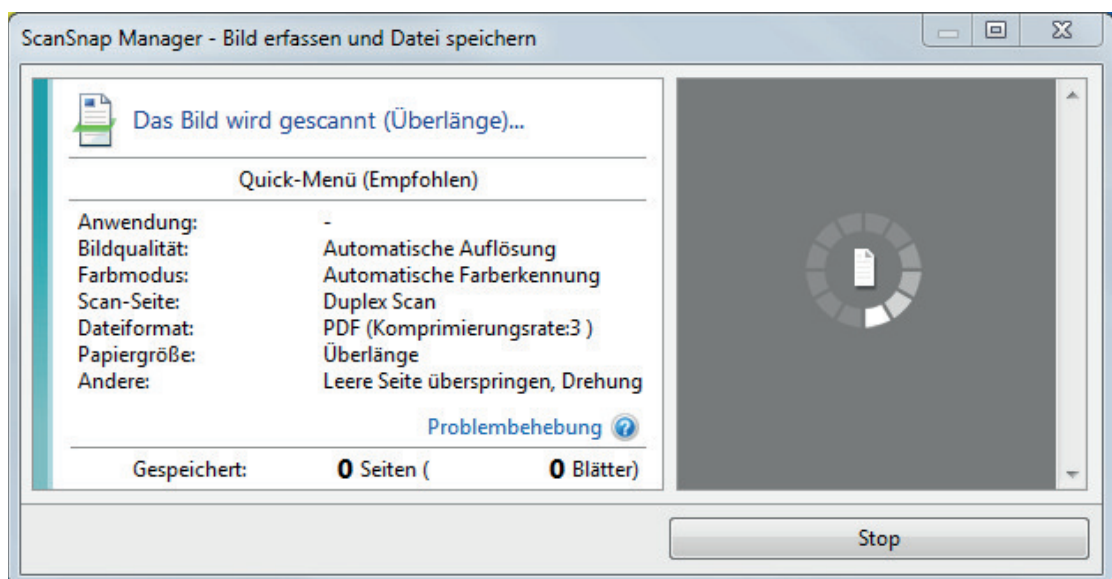

⇒ Nachdem der Scanvorgang beendet wurde, wird das Quick-Menü angezeigt.

5. Klicken Sie im Quick-Menü auf das Symbol der Anwendung, die mit ScanSnap Manager verknüpft werden soll.

Wenn Sie [Dokumente speichern] wählen, können gescannte Bilder mithilfe von ScanSnap Homer in Ordnern verwaltet werden.

Weitere Informationen finden Sie unter "[Verwalten von Papierdokumenten in Ordnern auf dem Computer mit ScanSnap Home](#)" (Seite 450).

HINWEIS

[ScanSnap Organizer] wird im Quick-Menü angezeigt, wenn ScanSnap Organizer installiert ist.

Um gescannte Bilder mit ScanSnap Organizer nach Ordnern zu verwalten, lesen Sie unter "[Verwalten von Papierdokumenten in Ordnern auf dem Computer mit ScanSnap Organizer](#)" (Seite 453) nach.

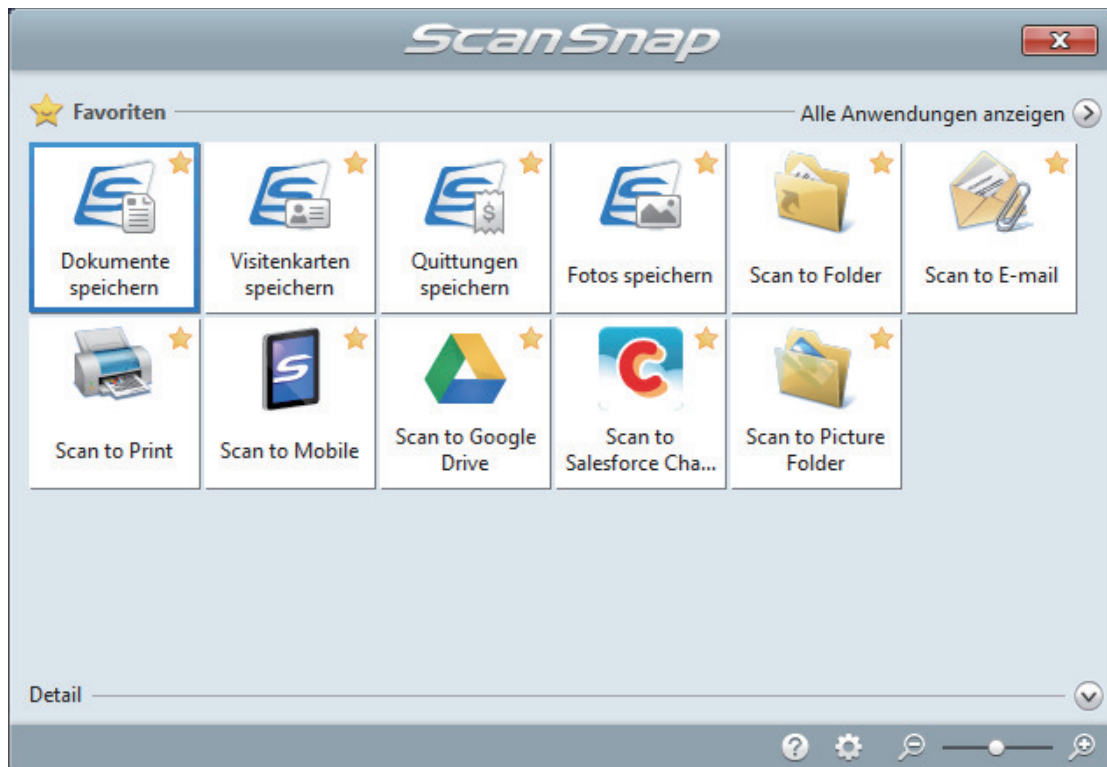

⇒ Die ausgewählte Anwendung wird gestartet. Weitere Informationen finden Sie im Handbuch für den Scan-Profi.

WICHTIG

- Während das Quick-Menü angezeigt wird, kann kein Scan ausgeführt werden. Wählen Sie entweder ein Symbol einer auszuführenden Aktion aus dem Quick-Menü, um den Vorgang zu beenden oder verlassen Sie das Quick-Menü, bevor Sie ein weiteres Dokument scannen.
- Verschieben, löschen oder benennen Sie die gescannten Bilder nicht in anderen Anwendungen um, während das Quick-Menü angezeigt wird.

HINWEIS

- Wenn Sie auf  klicken, wird die Beschreibung einer Anwendung angezeigt. Durch Platzieren des Mauszeigers über dem Symbol einer anderen Anwendung wird die Beschreibung der Anwendung angezeigt.
- Scannen Sie während eine Anwendung geöffnet ist, die sich automatisch mit ScanSnap Manager verknüpfen kann, wird diese Verknüpfung automatisch hergestellt.
Weitere Informationen finden Sie im Handbuch für den Scan-Profi.

Dokumente verschiedener Breite und Länge in einem Stapel scannen (iX1600 / iX1500 / iX1400)

Dokumente verschiedener Breite und Länge können in einem Stapel gescannt werden.

Weitere Informationen zu den scanbaren Dokumenten finden Sie unter "[Zu scannende Dokumente \(iX1600 / iX1500 / iX1400\)](#)" (Seite 204).

1. Öffnen Sie den ADF-Papierschacht (Abdeckung) von ScanSnap.

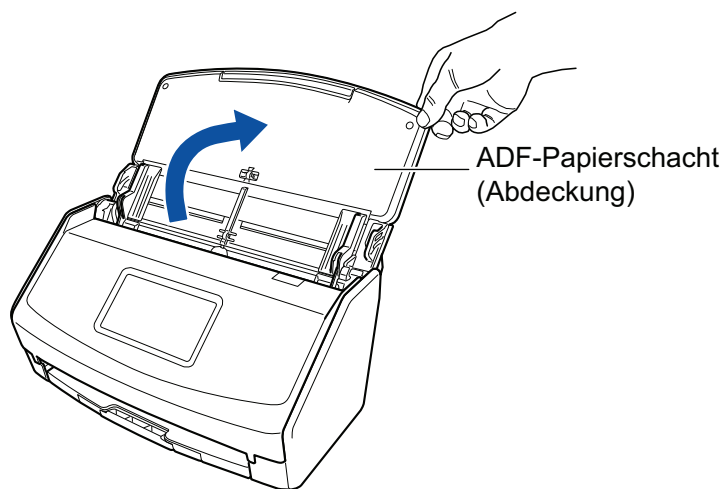

Beispiel: iX1600

⇒ Beim iX1600/iX1500 ist der Touchpanel aktiviert.

Beim iX1400 blinkt die [Scan] Taste blinkt blau. Die Taste leuchtet wieder normal, wenn das Scannen von Dokumenten aktiviert ist.

Weiterhin wechselt das ScanSnap Manager-Symbol im Infobereich ganz rechts in der

Taskleiste von  zu .

2. Ziehen Sie das Ausgabefach und die Erweiterung des ADF-Papierschachts (Abdeckung) heraus.

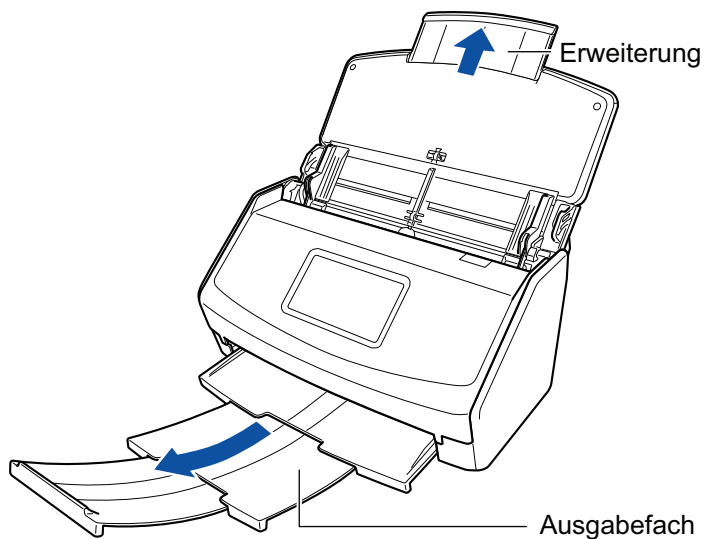

Beispiel: iX1600

3. Rechtsklicken Sie auf das ScanSnap Manager Symbol  im Infobereich ganz rechts in der Taskleiste, und wählen Sie im "Rechtsklick-Menü" (Seite 105) [Einstellungen der Scan Taste].
⇒ Das ScanSnap Setup Fenster erscheint.
4. Wählen Sie in der [Papier] Registerkarte [Automatische Erkennung] unter [Papiergröße].

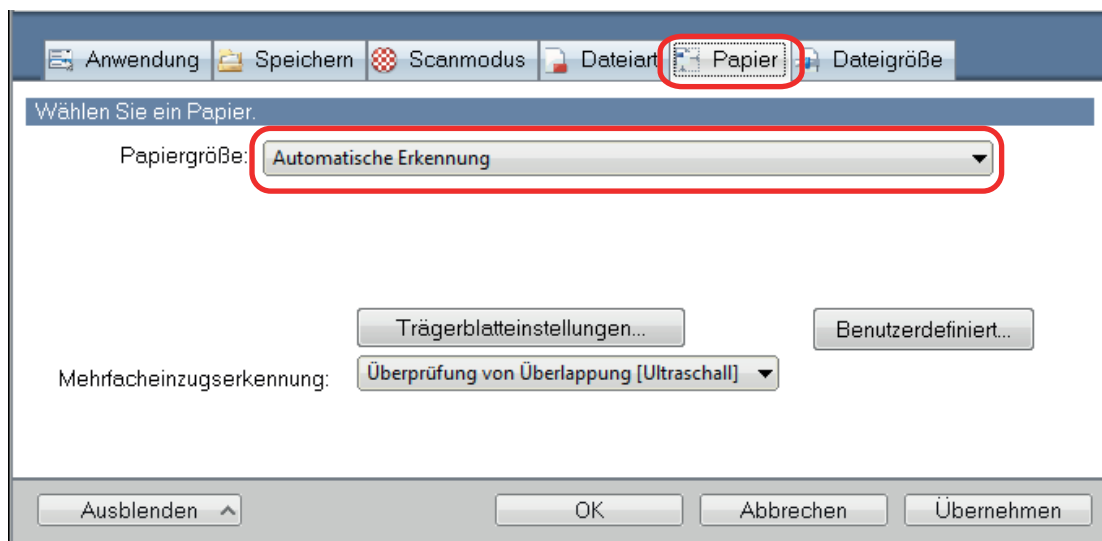

5. Wählen Sie unter [Mehrfacheinzugserkennung] [Keine].

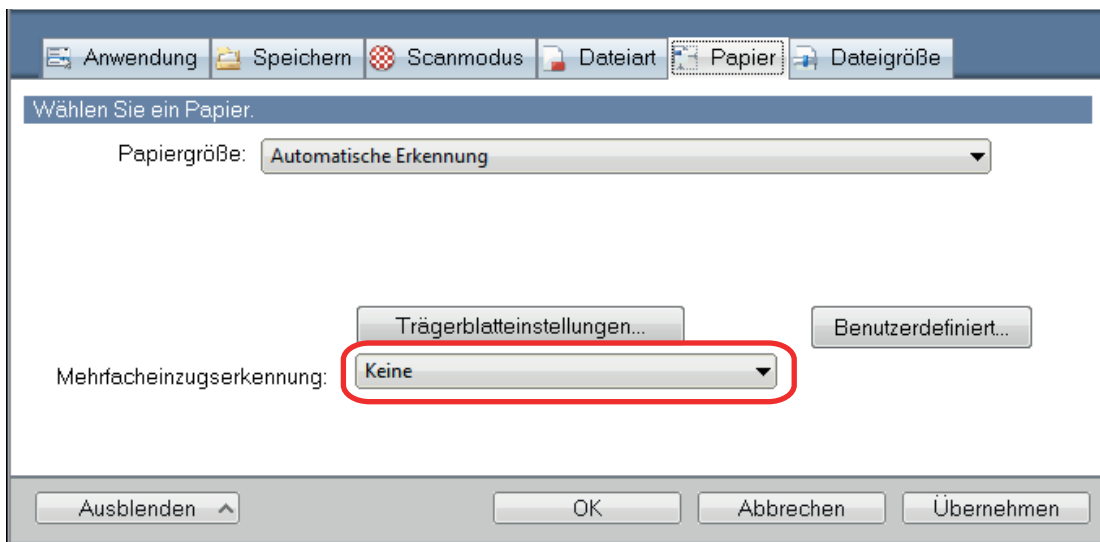

6. Klicken Sie auf die [OK] Schaltfläche, um das ScanSnap Setup Fenster zu schließen.

7. Legen Sie die Dokumente in ScanSnap ein.

1. Richten Sie die Kanten des Dokuments bündig aus.

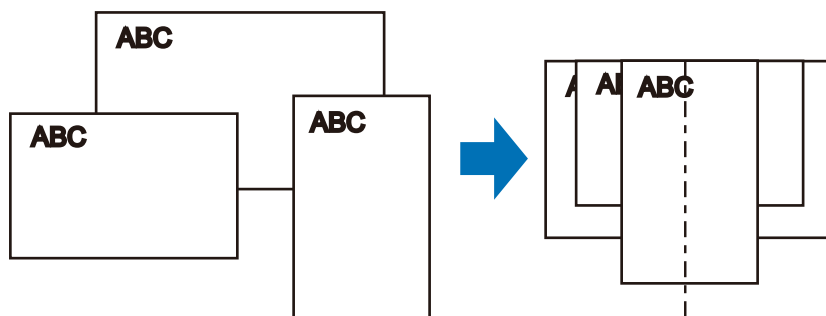

2. Legen Sie die Dokumente nach unten weisend so ein, dass die Rückseite des letzten Dokuments zu Ihnen hin gewandt ist und die Blattoberkanten zuerst eingezogen werden.

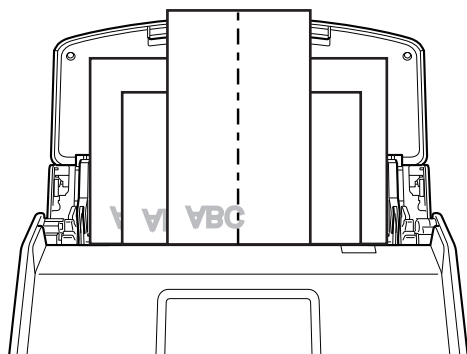

Beispiel: iX1600

WICHTIG

- Die Einzugsrolle zieht die Dokumente ein. Legen Sie alle Dokumente übereinander über der Einzugsrolle (Mitte) ein. Nicht über der Einzugsrolle eingelegte Dokumente können nicht eingezogen werden.

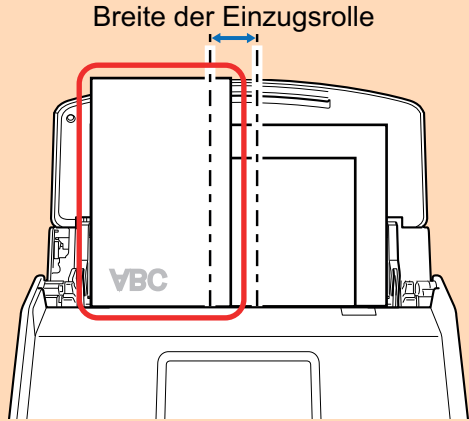

Breite der Einzugsrolle

Schlecht

VBC

Beispiel: iX1600

- Passen Sie die Papierführung an die größte Dokumentenbreite an. Ist die Papierführung nicht korrekt ausgerichtet, kann ein Papierstau auftreten.
- Legen Sie kleinere Dokumente ein, um richtig scannen zu können.

Wenn Dokumente mit schiefen Zeichen gescannt werden, können folgende Probleme auftreten:

- Teile des Dokuments erscheinen nicht im gescannten Bild
- Verzerrte Linien erscheinen im gescannten Bild
- Die Dokumente wurden in der falschen Papiergröße gescannt

Wurden die Dokumente nicht korrekt gescannt, wird empfohlen das [Scanvorgang nach aktuellem Scan fortsetzen] Kontrollkästchen der [Scanmodus] Registerkarte des "[ScanSnap Setup Fenster](#)" (Seite 107), die Dokumente nach ihrer Breite zu sortieren und sie in verschiedenen Stapels zu scannen.

8. Starten Sie den Scanvorgang.

Drücken Sie beim iX1600/iX1500 die [Scan] Taste im [Startbildschirm](#) auf dem Touchpanel.

Drücken Sie beim iX1400 die [Scan] Taste des ScanSnap.

WICHTIG

Vermeiden Sie folgende Aktionen während des Scannens: Anderenfalls wird dadurch das Scannen abgebrochen.

- Trennen der Verbindung zum ScanSnap oder Verbinden anderer USB-Geräte
- Schließen Sie den ADF-Papierschacht (Abdeckung).
- Ändern von Benutzerkonten auf dem Computer
- Computer in den Energiesparmodus versetzen

⇒ Beim iX1600/iX1500 wird [Scannen] auf dem Touchpanel angezeigt, während die Dokumente gescannt werden.

Beim iX1400 blinkt während des Scannens der Dokumente die [Scan] Taste des ScanSnap in blau.

Außerdem wird das [ScanSnap Manager - Bild erfassen und Datei speichern] Fenster am Computer angezeigt.

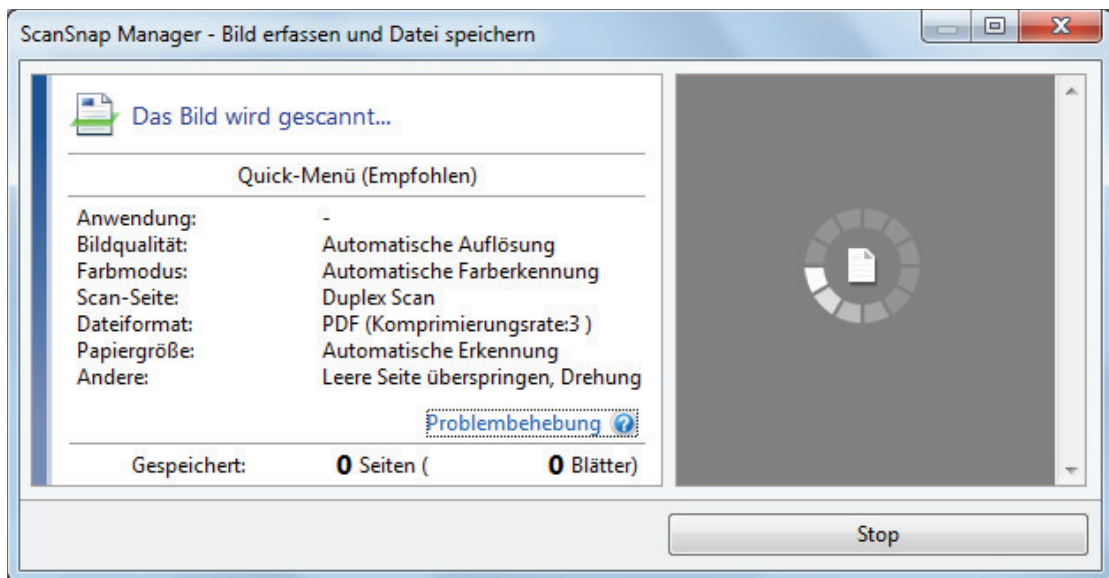

⇒ Nachdem der Scanvorgang beendet wurde, wird das Quick-Menü angezeigt.

9. Klicken Sie im Quick-Menü auf das Symbol der Anwendung, die mit ScanSnap Manager verknüpft werden soll.

Wenn Sie [Dokumente speichern] wählen, können gescannte Bilder mithilfe von ScanSnap Homer in Ordnern verwaltet werden.

Weitere Informationen finden Sie unter "[Verwalten von Papierdokumenten in Ordnern auf dem Computer mit ScanSnap Home](#)" (Seite 450).

HINWEIS

[ScanSnap Organizer] wird im Quick-Menü angezeigt, wenn ScanSnap Organizer installiert ist.

Um gescannte Bilder mit ScanSnap Organizer nach Ordnern zu verwalten, lesen Sie unter "[Verwalten von Papierdokumenten in Ordnern auf dem Computer mit ScanSnap Organizer](#)" (Seite 453) nach.

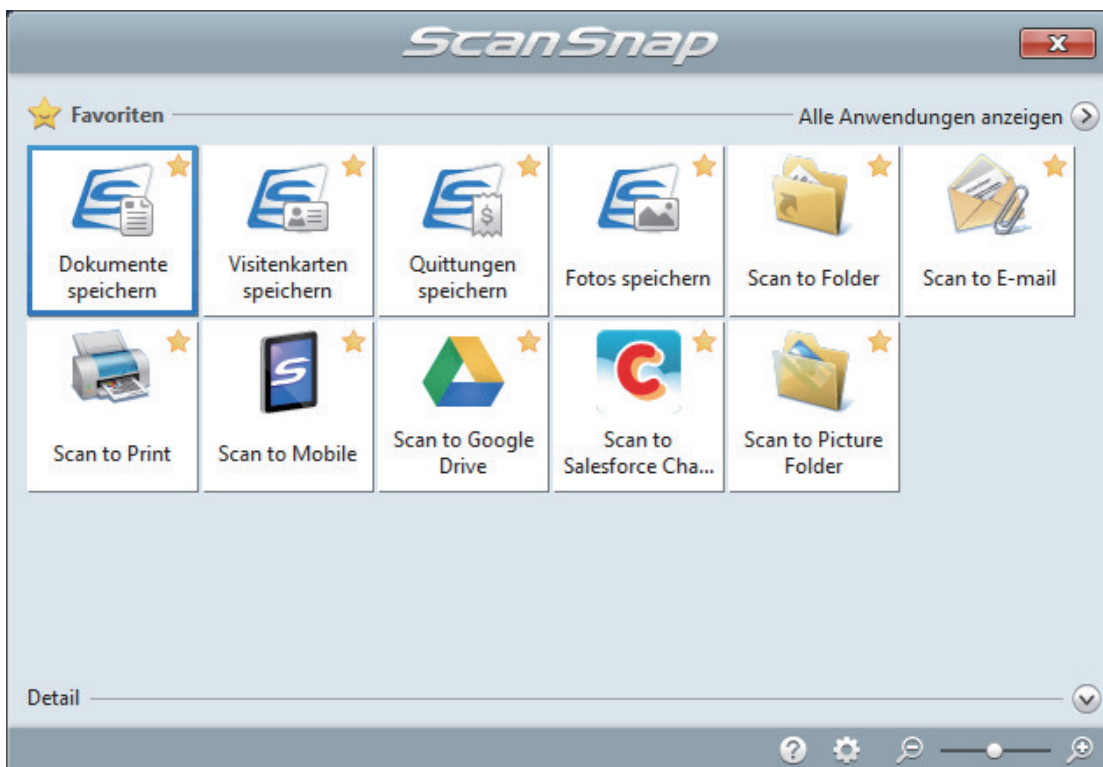

⇒ Die ausgewählte Anwendung wird gestartet. Weitere Informationen finden Sie im Handbuch für den Scan-Profi.

WICHTIG

- Während das Quick-Menü angezeigt wird, kann kein Scan ausgeführt werden. Wählen Sie entweder ein Symbol einer auszuführenden Aktion aus dem Quick-Menü, um den Vorgang zu beenden oder verlassen Sie das Quick-Menü, bevor Sie ein weiteres Dokument scannen.
- Verschieben, löschen oder benennen Sie die gescannten Bilder nicht in anderen Anwendungen um, während das Quick-Menü angezeigt wird.

HINWEIS

- Wenn Sie auf  klicken, wird die Beschreibung einer Anwendung angezeigt. Durch Platzieren des Mauszeigers über dem Symbol einer anderen Anwendung wird die Beschreibung der Anwendung angezeigt.
- Scannen Sie während eine Anwendung geöffnet ist, die sich automatisch mit ScanSnap Manager verknüpfen kann, wird diese Verknüpfung automatisch hergestellt.
Weitere Informationen finden Sie im Handbuch für den Scan-Profi.

Scannen von kleinen Dokumenten wie Quittungen in einem Arbeitsgang (iX1600 / iX1500 / iX1400)

Wenn die Quittungsführung am ScanSnap angebracht wird, können Sie einen Stapel kleinformatiger Dokumente wie Quittungen auf einmal in den ScanSnap einlegen.

Darüber hinaus können Sie mit der Quittungsführung Dokumente verschiedener Größen je nach Größe gleichzeitig in dreierlei Führungen einlegen.

1. Öffnen Sie den ADF-Papierschacht (Abdeckung) von ScanSnap.

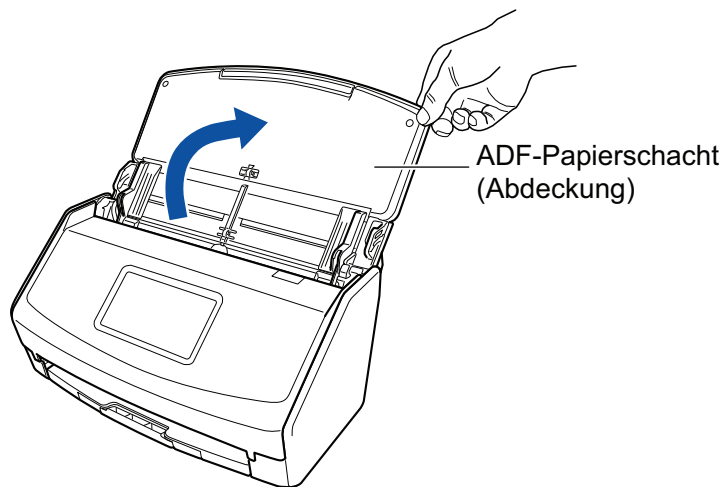

Beispiel: iX1600

⇒ Beim iX1600/iX1500 ist der Touchpanel aktiviert.

Beim iX1400 blinkt die [Scan] Taste blinkt blau. Die Taste leuchtet wieder normal, wenn das Scannen von Dokumenten aktiviert ist.

Weiterhin wechselt das ScanSnap Manager-Symbol im Infobereich ganz rechts in der

Taskleiste von  zu .

2. Ziehen Sie das Ausgabefach und die Erweiterung des ADF-Papierschachts (Abdeckung) heraus.

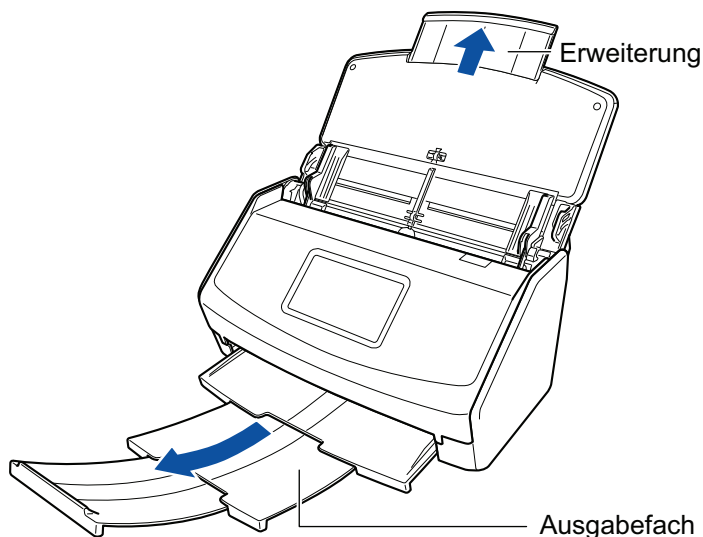

Beispiel: iX1600

3. Setzen Sie die Quittungsführung ein.

Weitere Informationen finden Sie unter "[Anbringen der Quittungsführung \(iX1600 / iX1500 / iX1400\)](#)" (Seite 133).

4. Legen Sie Dokumente in den ADF-Papierschacht (Abdeckung) ein.

Legen Sie die Dokumente in die Führung mit der passenden Breite an der Quittungsführung ein.

Legen Sie die Dokumente nach unten zeigend so ein, dass deren Rückseiten zu Ihnen zeigen und die Blattoberkanten zuerst eingezogen werden.

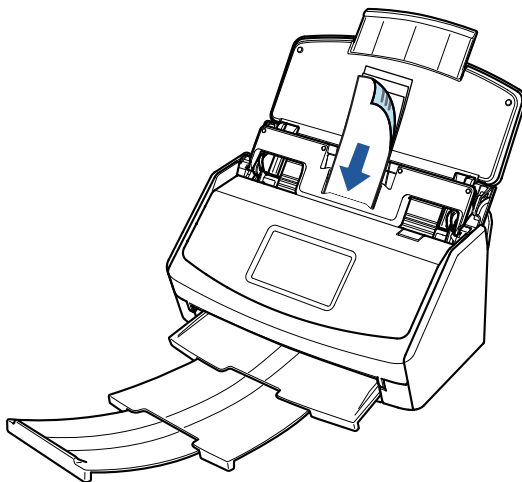

Beispiel: iX1600

5. Starten Sie den Scanvorgang.

Drücken Sie beim iX1600/iX1500 die [Scan] Taste im [Startbildschirm](#) auf dem Touchpanel.

Drücken Sie beim iX1400 die [Scan] Taste des ScanSnap.

WICHTIG

Vermeiden Sie folgende Aktionen während des Scannens: Anderenfalls wird dadurch das Scannen abgebrochen.

- Trennen der Verbindung zum ScanSnap oder Verbinden anderer USB-Geräte
- Schließen Sie den ADF-Papierschacht (Abdeckung).

- Ändern von Benutzerkonten auf dem Computer
- Computer in den Energiesparmodus versetzen

⇒ Beim iX1600/iX1500 wird [Scannen] auf dem Touchpanel angezeigt, während die Dokumente gescannt werden.

Beim iX1400 blinkt während des Scannens der Dokumente die [Scan] Taste des ScanSnap in blau.

Außerdem wird das [ScanSnap Manager - Bild erfassen und Datei speichern] Fenster am Computer angezeigt.

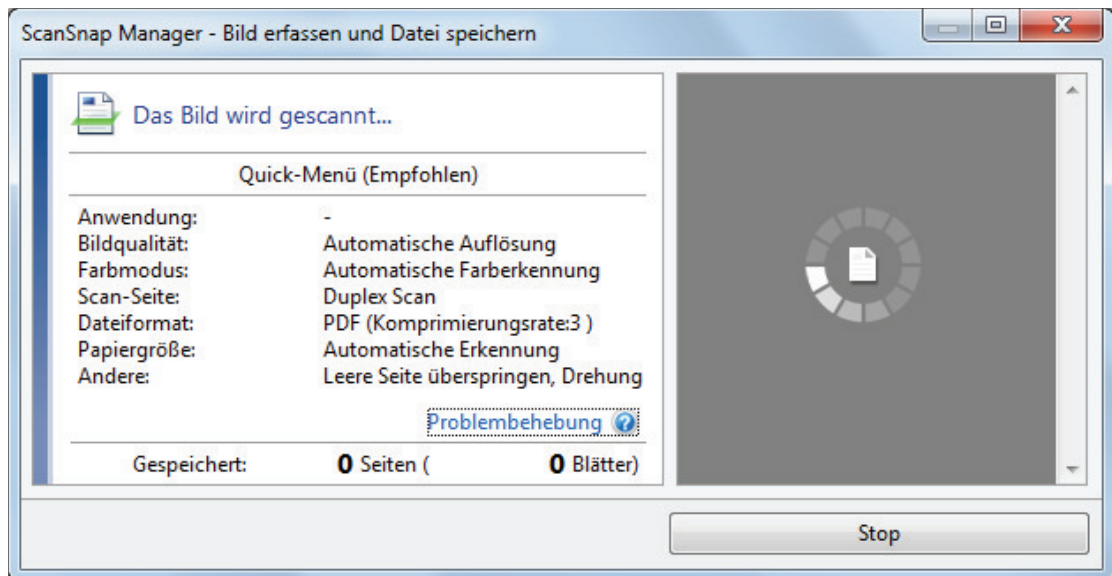

⇒ Nachdem der Scanvorgang beendet wurde, wird das Quick-Menü angezeigt.

6. Klicken Sie im Quick-Menü auf das Symbol der Anwendung, die mit ScanSnap Manager verknüpft werden soll.

Weitere Informationen zum Verknüpfen der folgenden Anwendungen mit ScanSnap Manager finden Sie unter "[Nützliche Nutzungsoptionen](#)" (Seite 449).

- Visitenkarten speichern
- Quittungen speichern

HINWEIS

[Scan to CardMinder] wird im Quick-Menü angezeigt, wenn ScanSnap CardMinder installiert ist.

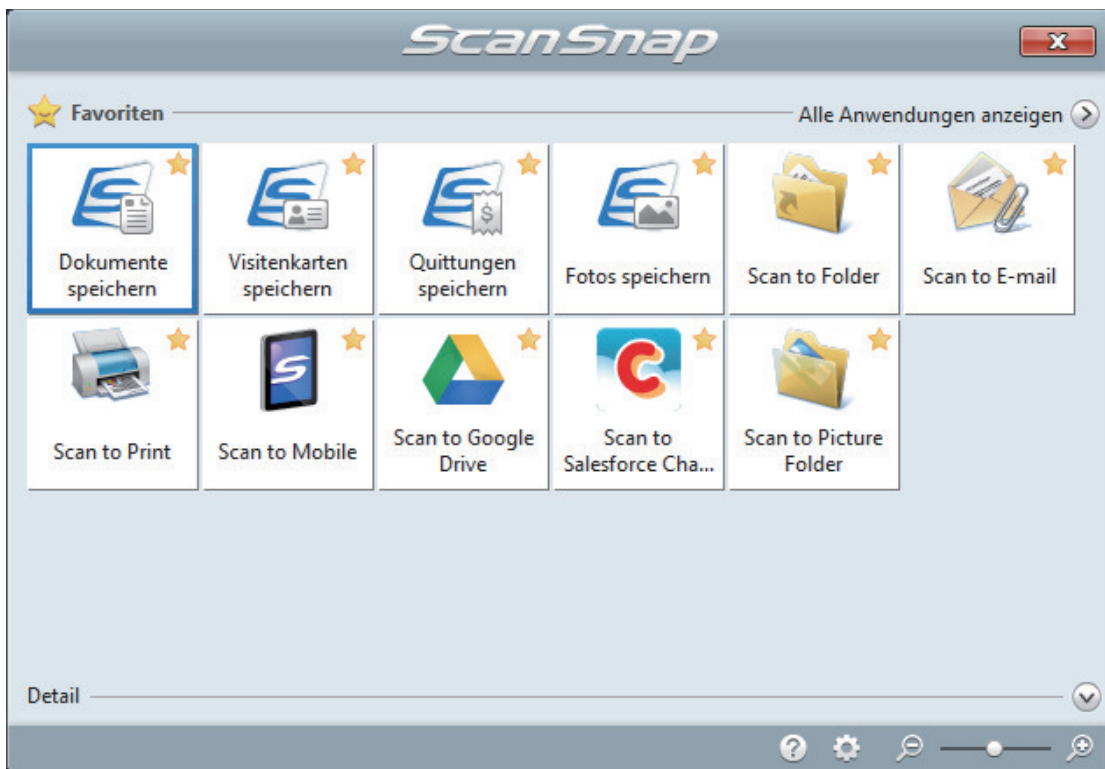

⇒ Die ausgewählte Anwendung wird gestartet. Weitere Informationen finden Sie im Handbuch für den Scan-Profi.

WICHTIG

- Während das Quick-Menü angezeigt wird, kann kein Scan ausgeführt werden. Wählen Sie entweder ein Symbol einer auszuführenden Aktion aus dem Quick-Menü, um den Vorgang zu beenden oder verlassen Sie das Quick-Menü, bevor Sie ein weiteres Dokument scannen.
- Verschieben, löschen oder benennen Sie die gescannten Bilder nicht in anderen Anwendungen um, während das Quick-Menü angezeigt wird.

HINWEIS

- Wenn Sie auf  klicken, wird die Beschreibung einer Anwendung angezeigt. Durch Platzieren des Mauszeigers über dem Symbol einer anderen Anwendung wird die Beschreibung der Anwendung angezeigt.
- Scannen Sie während eine Anwendung geöffnet ist, die sich automatisch mit ScanSnap Manager verknüpfen kann, wird diese Verknüpfung automatisch hergestellt.
Weitere Informationen finden Sie im Handbuch für den Scan-Profi.

Scannen von Dokumenten größer als A4 oder Letter (iX1600 / iX1500 / iX1400)

Dokumente größer als A4/Letter (wie z.B. A3, B4) können mit dem optionalen Trägerblatt gescannt werden. Wenn das Dokument in der Mitte gefaltet und im Duplex-Modus gescannt wird, werden beide Seiten zu einem Bild zusammengefügt.

Weitere Informationen zu den einlegbaren Dokumenten finden Sie unter "[Zu scannende Dokumente \(iX1600 / iX1500 / iX1400\)](#)" (Seite 204).

WICHTIG

Das [Dokument anhand des Texts entzerren] Kontrollkästchen im [Scanmodus Option] Fenster wird deaktiviert.

Klicken Sie im "[ScanSnap Setup Fenster](#)" (Seite 107) in der [Scanmodus] Registerkarte auf die [Option] Schaltfläche, um das [Scanmodus Option] Fenster anzuzeigen.

HINWEIS

Es können ebenfalls beide Seiten eines doppelseitigen Dokuments bis zu A4/Letter gescannt und zu einem Bild zusammengefügt werden.

1. Rechtsklicken Sie auf das ScanSnap Manager Symbol  im Infobereich ganz rechts in der Taskleiste, und wählen Sie im "[Rechtsklick-Menü](#)" (Seite 105) [Einstellungen der Scan Taste].
⇒ Das ScanSnap Setup Fenster erscheint.
2. Wählen Sie in der [Papier] Registerkarte [Automatische Erkennung] unter [Papiergröße] und klicken Sie dann auf die [Trägerblatteinstellungen] Schaltfläche.

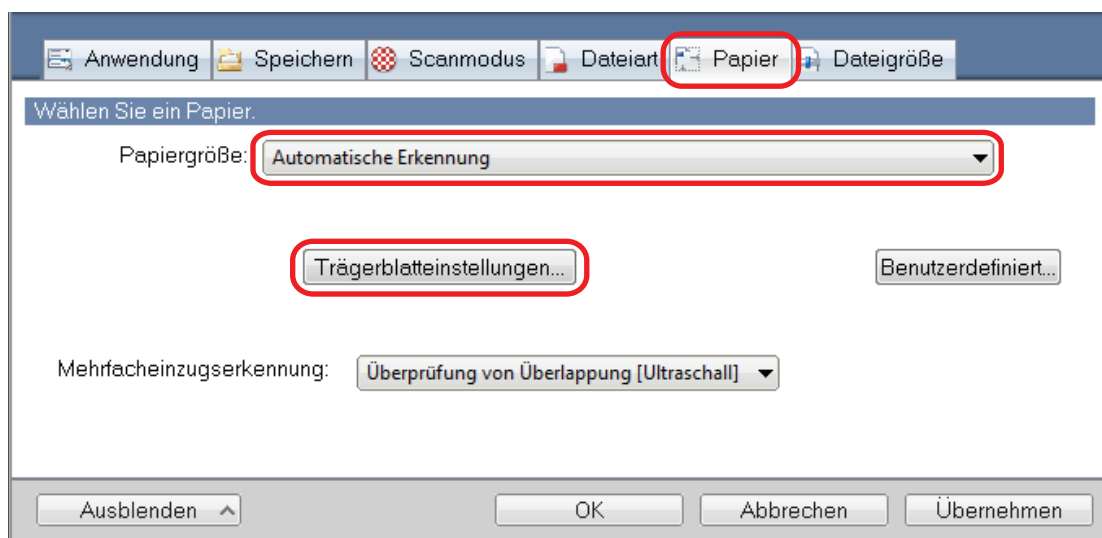

⇒ Das [Trägerblatteinstellungen] Fenster erscheint.

3. Wählen Sie [ein einseitiges Bild Vorder- und Rückseite nebeneinander] unter [Speichern als] und klicken Sie auf die [OK] Schaltfläche.

Weitere Informationen finden Sie in der ScanSnap Manager Hilfe.

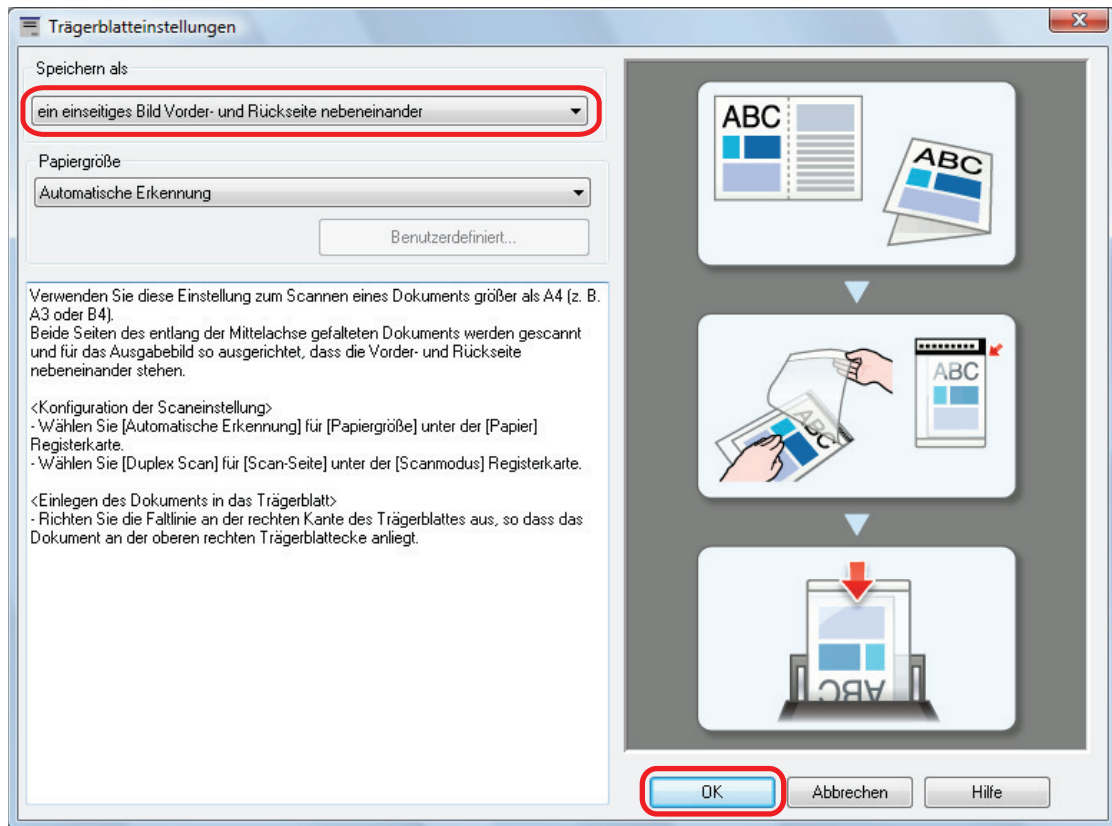

4. Wählen Sie [Duplex Scan (doppelseitig)] unter [Scan-Seite] in der [Scanmodus] Registerkarte aus, und klicken Sie auf die [OK] Schaltfläche.

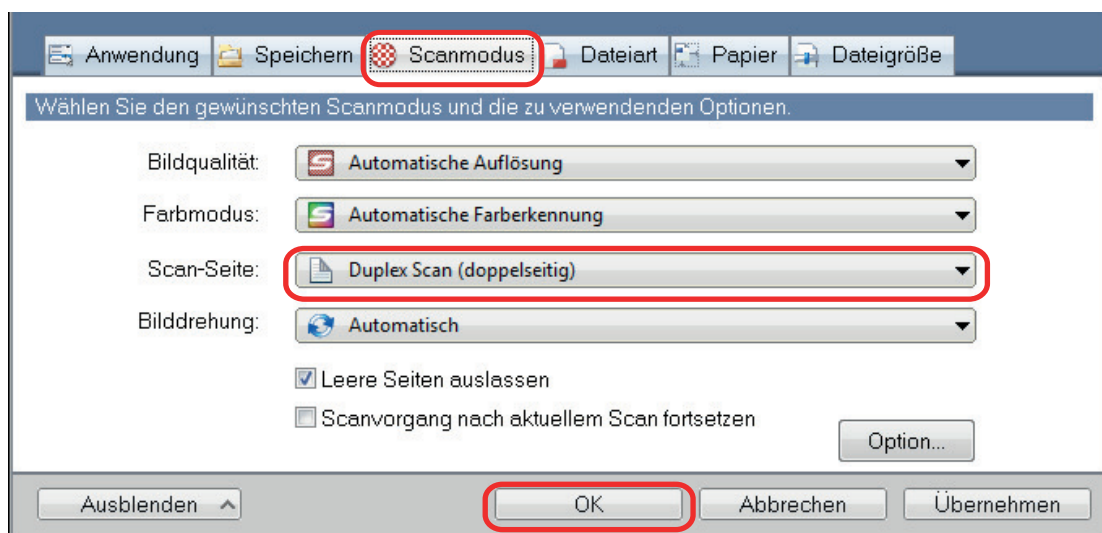

WICHTIG

Wenn [Simplex Scan (einseitig)] ausgewählt ist, gibt der ScanSnap das gleiche Ergebnis wie bei einem einseitigen Scan im [zwei getrennte Bilder (Vorder- und Rückseite)] Modus aus.

5. Legen Sie das Dokument in das Trägerblatt ein.

1. Falten Sie das Dokument in der Mitte so zusammen, dass die zu scannenden Seiten nach außen zeigen.

Legen Sie die Hälften eng zusammen und glätten Sie etwaige Wellen.

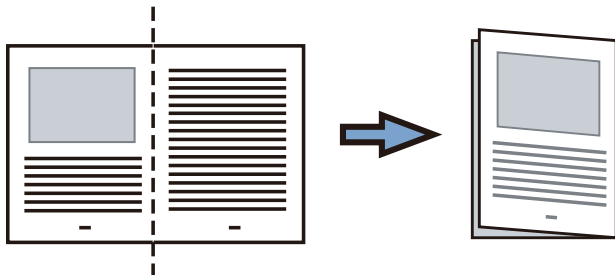

2. Öffnen Sie das Trägerblatt, um das Dokument einzulegen.

Richten Sie die Falzlinie so an der rechten Kante des Trägerblatts aus, dass das Dokument in die rechte obere Ecke des Trägerblatts passt.

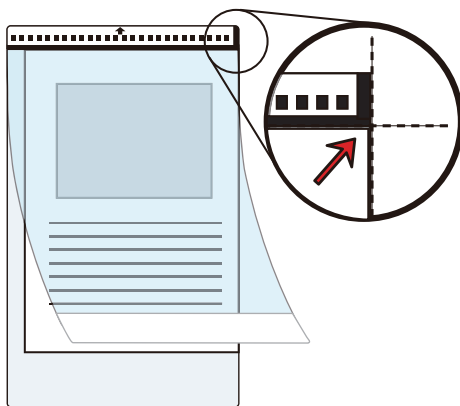

HINWEIS

Beachten Sie, dass die Vorderseite des Trägerblatts am oberen Rand mit einem Schwarzweißmuster und einer dicken vertikalen Linie in der oberen rechten Ecke markiert ist.

6. Legen Sie das Ende mit dem Schwarzweißmuster als Führungskante in Pfeilrichtung ein.

Sichern Sie das Trägerblatt mit den Papierführungen, um eine schräge Zufuhr zu verhindern.

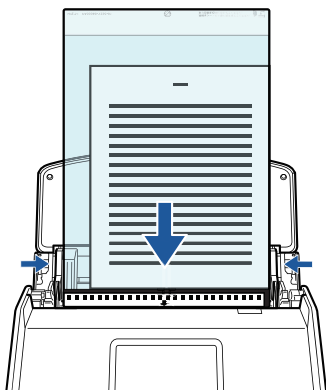

Beispiel: iX1600

7. Starten Sie den Scanvorgang.

Drücken Sie beim iX1600/iX1500 die [Scan] Taste im [Startbildschirm](#) auf dem Touchpanel.

Drücken Sie beim iX1400 die [Scan] Taste des ScanSnap.

⇒ Beide Seiten des Dokuments werden gescannt und als ein doppelseitiges Bild gespeichert.

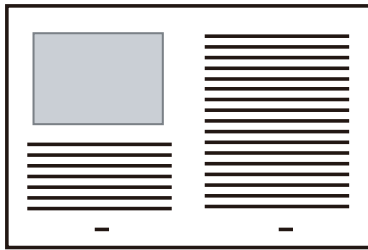

WICHTIG

- Zwischen dem Bild der Vorder- und Rückseite wird eventuell eine Linie oder eine Lücke angezeigt. Wenn Sie zudem ein dickes Dokument im Trägerblatt scannen, kann das gescannte Bild der linken und das gescannte Bild der rechten Seite eventuell zueinander und von oben aus betrachtet verzerrt sein.

Diese Symptome lassen sich eventuell verbessern, wenn Sie das Dokument wie folgt in das Trägerblatt einlegen:

- Falten Sie das Dokument richtig zusammen.
- Richten Sie die Kanten des Dokuments bündig mit den Kanten des Trägerblatts aus.
- Drehen Sie das Trägerblatt auf die andere (umgekehrte) Seite.
- Wurde [Automatische Erkennung] für [Papiergröße] im [Trägerblatteinstellungen] Fenster angegeben, wird automatisch die optimale Größe aus den unter [Papiergröße] verfügbaren Standardgrößen gewählt (A3, B4 oder 11 × 17 Zoll). Beachten Sie, dass die Bildgröße abhängig vom Originaldokument kleiner ausfallen kann oder dass Teile des Bildes fehlen können.
Beispiel: Wenn Zeichen und Illustrationen als A4 Größe in der Mitte eines A3 Dokuments gedruckt werden, dann wird das gescannte Dokument in der Größe B4 ausgegeben.
Geben Sie die Dokumentengröße unter [Papiergröße] an, um das gescannte Bild in der Originalgröße auszugeben.
- Teile des gescannten Bilds rings um den gefalteten Dokumentenbereich fehlen eventuell. Legen Sie das Dokument in diesem Fall so in das Trägerblatt ein, dass ein Rand von 1 mm zur Kante des Trägerblatts eingehalten wird.

HINWEIS

Es können mehrere Trägerblätter in den ADF-Papierschacht (Abdeckung) eingelegt und gescannt werden.

Scannen von Dokumenten wie Fotos oder Zeitungsausschnitten (iX1600 / iX1500 / iX1400)

Mithilfe des optionalen Trägerblattes können Sie Dokumente scannen, die leicht beschädigt werden können (z.B. Fotos) oder Dokumente, die schwer einzulegen sind (z.B. Zeitungsausschnitte).

Weitere Informationen zu den einlegbaren Dokumenten finden Sie unter ["Zu scannende Dokumente \(iX1600 / iX1500 / iX1400\)"](#) (Seite 204).

WICHTIG

Das [Dokument anhand des Texts entzerren] Kontrollkästchen im [Scanmodus Option] Fenster wird deaktiviert.

Klicken Sie im ["ScanSnap Setup Fenster"](#) (Seite 107) in der [Scanmodus] Registerkarte auf die [Option] Schaltfläche, um das [Scanmodus Option] Fenster anzuzeigen.

1. Rechtsklicken Sie auf das ScanSnap Manager Symbol  im Infobereich ganz rechts in der Taskleiste, und wählen Sie im **"Rechtsklick-Menü"** (Seite 105) [Einstellungen der Scan Taste].

⇒ Das ScanSnap Setup Fenster erscheint.

2. Wählen Sie in der [Papier] Registerkarte [Automatische Erkennung] unter [Papiergröße] und klicken Sie dann auf die [Trägerblatteinstellungen] Schaltfläche.

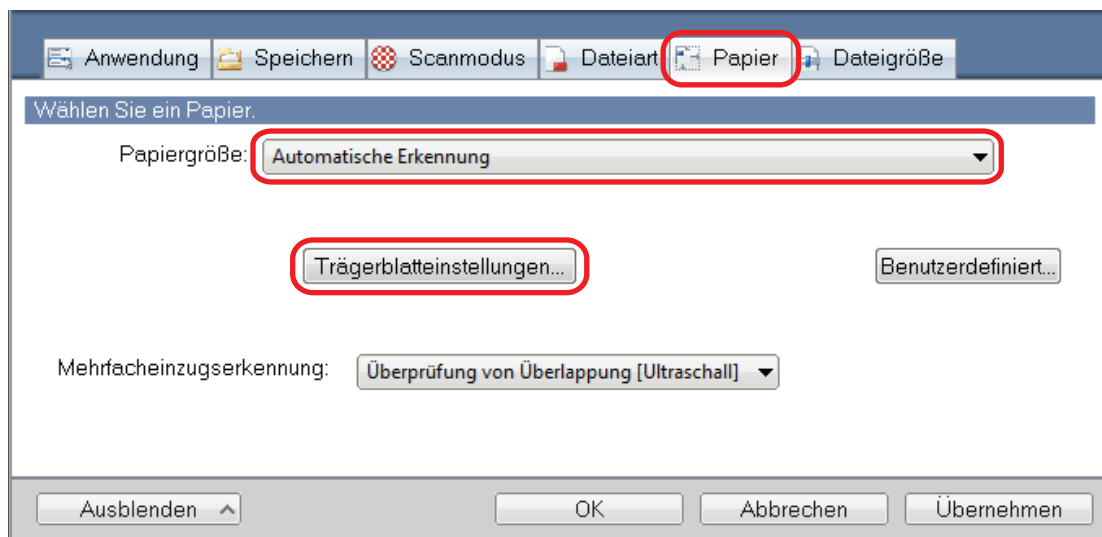

⇒ Das [Trägerblatteinstellungen] Fenster erscheint.

3. Wählen Sie [zwei getrennte Bilder (Vorder- und Rückseite)] unter [Speichern als] und klicken Sie auf die [OK] Schaltfläche.

Weitere Informationen finden Sie in der ScanSnap Manager Hilfe.

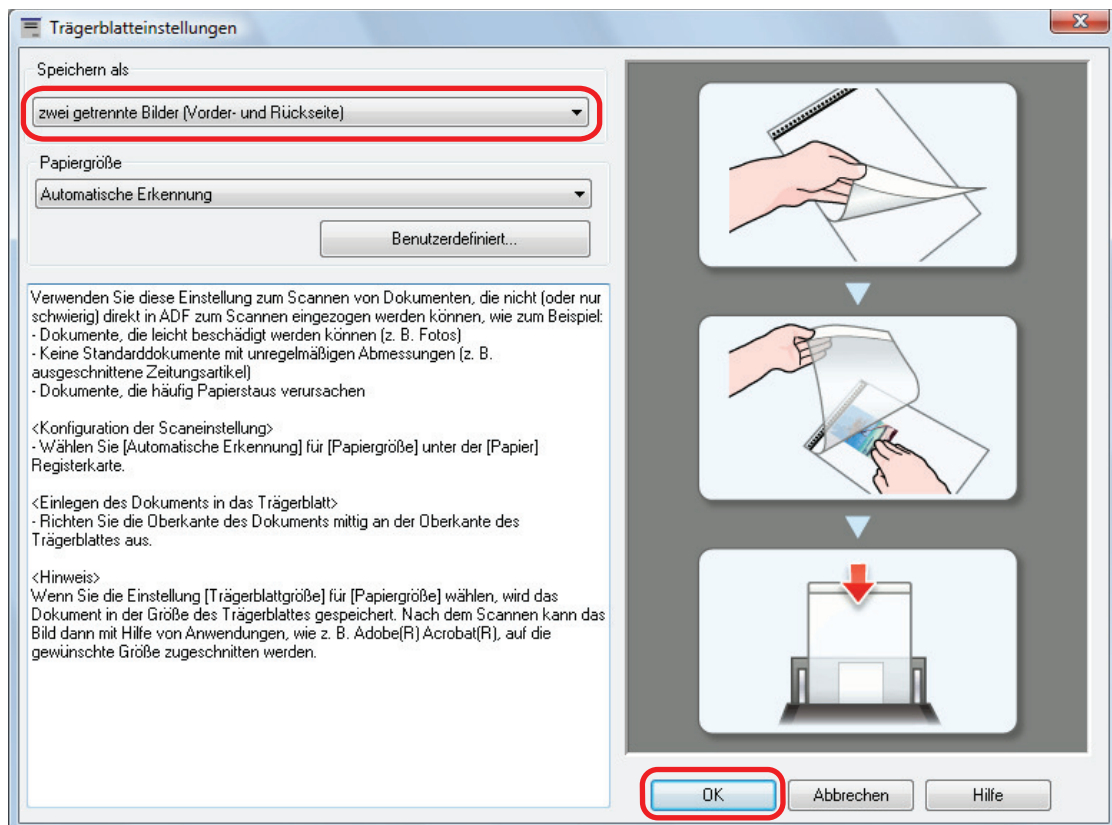

4. Klicken Sie auf die [OK] Schaltfläche, um das ScanSnap Setup Fenster zu schließen.

5. Legen Sie das Dokument in das Trägerblatt ein.

Öffnen Sie das Trägerblatt und legen Sie das Dokument so ein, dass es mittig an der Oberseite des Trägerblatts ausgerichtet ist.

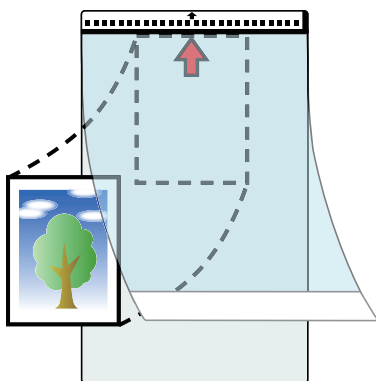

6. Legen Sie das Ende mit dem Schwarzweißmuster als Führungskante in Pfeilrichtung ein.

Legen Sie das Trägerblatt so ein, dass die Dokumentrückseite in Ihre Richtung zeigt.

Sichern Sie das Trägerblatt mit den Papierführungen, um eine schräge Zufuhr zu verhindern.

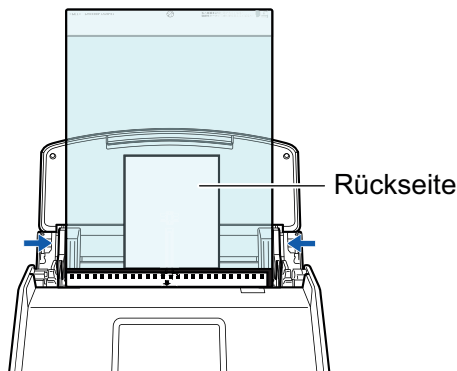

Beispiel: iX1600

WICHTIG

Ist im [Scanmodus Option] Fenster das [Dokumente mit der Vorderseite nach oben einlegen] Kontrollkästchen markiert, müssen Sie die Dokumente mit der zu scannenden Seite nach oben zeigend und der Unterkante voran in das Trägerblatt einlegen.

Klicken Sie im "ScanSnap Setup Fenster" (Seite 107) in der [Scanmodus] Registerkarte auf die [Option] Schaltfläche, um das [Scanmodus Option] Fenster anzuzeigen.

7. Starten Sie den Scanvorgang.

Drücken Sie beim iX1600/iX1500 die [Scan] Taste im [Startbildschirm](#) auf dem Touchpanel.

Drücken Sie beim iX1400 die [Scan] Taste des ScanSnap.

⇒ Nach dem Abschluss des Scanvorgangs wird das gescannte Bild gespeichert.

WICHTIG

- Das gescannte Bild wird in der Mitte einer Seite der in der [Papiergröße] Option des [Trägerblatteinstellungen] Fenster ausgewählten Größe ausgegeben.
- Wurde [Automatische Erkennung] für [Papiergröße] im Fenster [Trägerblatteinstellungen] festgelegt, wird automatisch die optimale Größe aus den unter [Papiergröße] verfügbaren Standardgrößen gewählt. Beachten Sie, dass die Bildgröße abhängig vom Originaldokument kleiner ausfallen kann oder dass Teile des Bildes fehlen können.

Beispiel: Wenn die Inhalte als A5 Größe in der Mitte eines A4 Dokuments gedruckt werden, dann wird das gescannte Dokument in der Größe A5 ausgegeben.

Geben Sie die Dokumentengröße unter [Papiergröße] an, um das gescannte Bild in der Originalgröße auszugeben.

HINWEIS

- Legen Sie in folgenden Fällen ein leeres (weißes) Blatt Papier beim Scannen unter das Dokument:
 - Das gescannte Bild wird nicht in der richtigen Größe gespeichert (wenn [Automatische Erkennung] unter [Papiergröße] im [Trägerblatteinstellungen] Fenster ausgewählt ist)
 - Rings um den Rand des gescannten Bilds erscheinen Schatten
 - Es erscheinen schwarze Linien um die Ränder eines Ausschnitts in ungewöhnlicher Form, wenn Sie das Dokument in das Trägerblatt legen



Scannen von Dokumenten mit dem iX1300

- "Zwei Scanmethoden für iX1300" (Seite 237)
- "Dokumente für das Scannen (iX1300)" (Seite 239)
- "Scannen von Dokumenten (iX1300)" (Seite 243)
- "Scannen von Dokumenten in mehreren Gruppen zum Erstellen eines einzelnen Scanbilds (iX1300)" (Seite 251)
- "Scannen langer Seiten (iX1300)" (Seite 259)
- "Dokumente verschiedener Breite und Länge in einem Stapel scannen (iX1300)" (Seite 265)
- "Scannen von Dokumenten größer als A4 oder Letter durch direktes Einführen in den ScanSnap (iX1300)" (Seite 272)
- "Scannen von Dokumenten größer als A4 oder Letter mit dem Trägerblatt (iX1300)" (Seite 277)
- "Scannen von Dokumenten wie Fotos oder Zeitungsausschnitten (iX1300)" (Seite 283)
- "Scannen von Broschüren oder Dokumenten mit überlappenden Bereichen wie Umschlägen (iX1300)" (Seite 288)
- "Ein gestautes Dokument aus dem iX1300 entfernen" (Seite 292)

Zwei Scanmethoden für iX1300

Der ScanSnap bietet zwei Scanmethoden für unterschiedliche Zwecke. Eine ist der U-förmige Scan, der sich zum Scannen von mehreren Dokumenten auf einmal eignet, und der andere der Rückführscan, mit dem Sie dicke Dokumente wie Plastikkarten und Broschüren scannen können.

Wenn Sie beginnen, Dokumente mit einer Scanmethode zu scannen, bei der [Mehrfach-Scan] als Einzugsmethode eingestellt ist, haben Sie die Wahl, Dokumente entweder mit U-förmigem Scan oder Rückführscan zu scannen.

Weitere Informationen zum Scannen finden Sie unter "[Scannen von Dokumenten in mehreren Gruppen zum Erstellen eines einzelnen Scanbilds \(iX1300\)](#)" (Seite 251).

U-förmiger Scan

Sie können mehrere Dokumente auf einmal in den ScanSnap einlegen und scannen.

Wenn Sie Dokumente in den ADF-Papierschacht (Abdeckung) einlegen und das Scannen der Dokumente starten, werden sie in den ScanSnap eingezogen und auf das Ausgabefach ausgegeben. Das Ausgabefach hebt sich automatisch an und sein oberer Teil fährt aus, wenn Dokumente gescannt werden; nach dem Scannen aller Dokumente kehrt das Ausgabefach von selbst in seine ursprüngliche Stellung zurück.

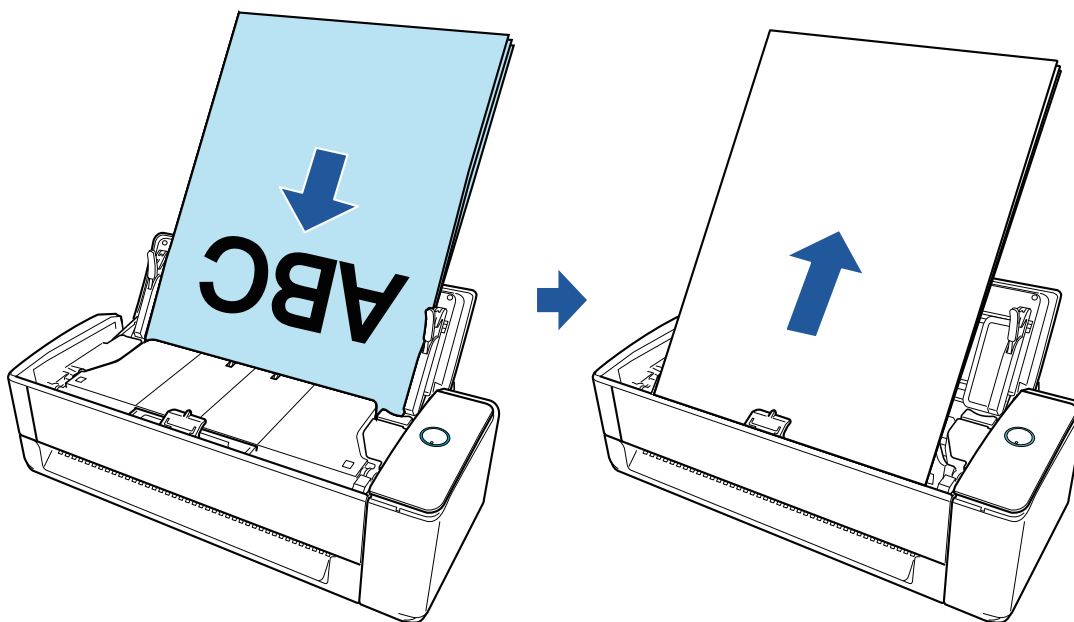

Rückführscan

Sie können verschiedene Arten von Dokumenten wie Büropapier, Plastikkarten, Visitenkarten und dicke Dokumente (z. B. Plastikkarten und Broschüren) scannen.

Wenn Sie ein einzelnes Dokument in den manuellen Einzug einführen und das Scannen des Dokuments starten, wird es in den ScanSnap eingezogen und aus derselben Öffnung auf Sie zu ausgegeben.

Die Dokumente lassen sich mit dem optionalen Trägerblatt schützen.

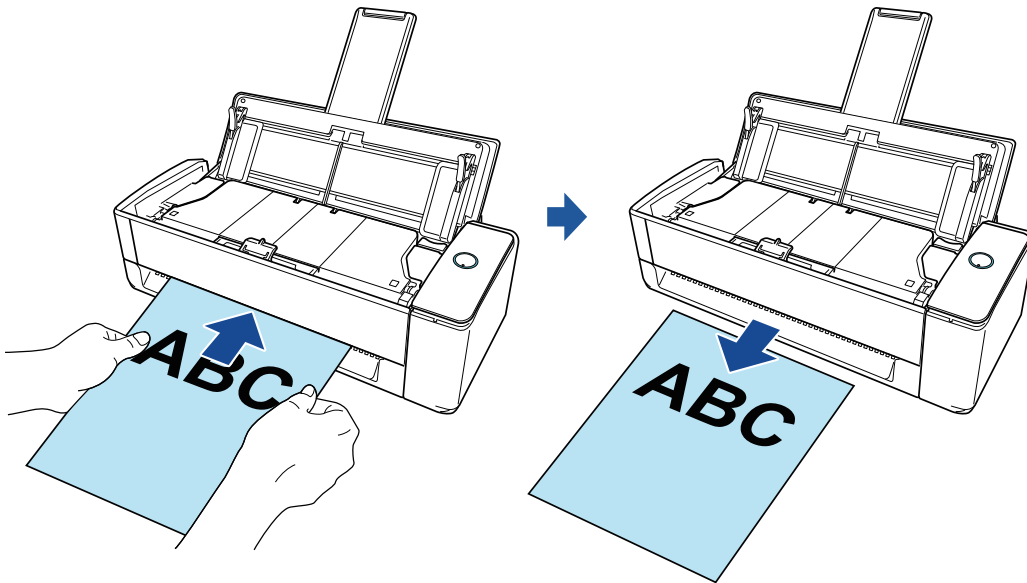

HINWEIS

Rückführscan ermöglicht es Ihnen, ein Dokument bei geschlossenem ADF-Papierschaft (Abdeckung) zu scannen.

Dokumente für das Scannen (iX1300)

Dieser Abschnitt beschreibt die Voraussetzungen für Dokumente, die direkt in ScanSnap eingelegt und mit dem Trägerblatt gescannt werden können.

Dokumente, die direkt in ScanSnap eingelegt werden können

Beim direkten Einlegen eines Dokuments in den ScanSnap sind die Bedingungen bezüglich einlegbarer Dokumente je nach Scanmethode unterschiedlich.

Für U-förmigen Scan

Die Bedingungen bezüglich in den ADF-Papierschacht (Abdeckung) des ScanSnap einlegbarer Dokumente sind folgende:

Dokumenttyp	Büropapier wie holzfreies Papier, holzhaltiges Papier und PPC-Papier (Recyclingpapier)
Stärke	<ul style="list-style-type: none"> ● 40 bis 128 g/m² ● Papier im Format A6 oder kleiner: 40 bis 209 g/m² (*1) ● Papier im Format A8 oder kleiner: 128 bis 209 g/m² (*1)
Papiergröße	<p>Breite 50,8 bis 215,9 mm</p> <p>Länge 50,8 bis 355,6 mm Für Dokumente mit langen Seiten, bis zu 863 mm</p>

*1: Bei dicken Dokumenten wird empfohlen, das Dokument zum Scannen in den manuellen Einzug einzuführen.

Für Rückführscan

Die Bedingungen bezüglich in den manuellen Einzug des ScanSnap einführbarer Dokumente sind folgende:

Dokumenttyp	<ul style="list-style-type: none"> ● Büropapier wie holzfreies Papier, holzhaltiges Papier und PPC-Papier (Recyclingpapier) ● Plastikkarten, die dem Typ ISO7810 ID-1 (54 × 86 mm) entsprechen ● Broschüren
Stärke	<ul style="list-style-type: none"> ● 20 bis 413 g/m² ● Plastikkarten: 1,4 mm oder weniger (geprägte Karten können verwendet werden) ● Broschüren: 2,0 mm oder weniger
Papiergröße	<p>Breite 50,8 bis 215,9 mm</p> <p>Länge 50,8 bis 355,6 mm</p>

WICHTIG

- Folgende Dokumente dürfen nicht gescannt werden:

- Mit Metall versehene Dokumente (Büro- oder Heftklammern) können das Innere des ScanSnap beschädigen.
Entfernen Sie diese zum Scannen.
- Dokumente mit noch nasser Tinte
Warten Sie vor dem Scannen, bis die Tinte oder der Toner vollständig getrocknet ist.
- Dokumente größer als 216 × 863 (mm) (Breite × Länge)
- Keine Papierdokumente (z.B. Metallfolien oder OHP-Folien)
- Bitte beachten Sie, dass beim Scannen von Bilderpostkarten die Bilderseite beschädigt werden kann. Beim Scannen von Bilderpostkarten trägt der Benutzer die volle Verantwortung.
- Achten Sie beim Scannen von Plastikkarten auf Folgendes:
 - Zerknitterte oder gewellte Dokumente werden eventuell nicht korrekt eingezogen.
 - Bei Karten mit durch Fettflecken verschmutzter Oberfläche (z.B. Fingerabdrücke) entfernen Sie vor dem Scannen die Verschmutzungen.
 - Wenn Sie Plastikkarten mit starken Kontrasten scannen, erscheinen eventuell Teile des Bildes in unterschiedlicher Helligkeit als im Original.

Beispiel: Goldfarbene Kreditkarte
 - Legen Sie die Karte horizontal aus und legen Sie die geprägte Seite nach unten, wenn Sie geprägte Karten scannen.
 - Sollten die geprägten Zeichen nicht mit Gold oder Silber überzogen sein und sind die Farben der Zeichen und der Karte ähnlich sein, kann es für den ScanSnap möglicherweise schwierig sein, die Zeichen zu erkennen.

In diesem Falle kann Folgendes helfen:
 1. Klicken Sie im "[ScanSnap Setup Fenster](#)" (Seite 107) in der [Scanmodus] Registerkarte auf die [Option] Schaltfläche.
⇒ Das [Scanmodus Option] Fenster erscheint.
 2. Markieren Sie das [Textkontrast erhöhen] Kontrollkästchen.

Dokumente, die mit dem Trägerblatt gescannt werden können

Das optionale Trägerblatt dient dazu, Dokumente durch den ScanSnap zu führen.

Es können Dokumente, die größer als A4/Letter sind, oder auch Fotos und Zeitungsausschnitte gescannt werden.

Die Bedingungen für Dokumente, die zum Scannen unter Verwendung des manuellen Einzugs des ScanSnap in das Trägerblatt gelegt werden können, sind folgende:



- Verwenden sie kein beschädigtes Trägerblatt. Dies kann zu Beschädigungen oder Fehlfunktion des ScanSnap führen.
- Achten Sie darauf, sich nicht mit dem Fingern an den Rändern des Trägerblatts zu schneiden.

Dokumenttyp	Dokumente, die nicht direkt in den ScanSnap eingelegt werden können.
Stärke	Bis zu 209 g/m ² Beim Scannen von zusammengefalteten Dokumenten: Bis zu 105 g/m ²

Papiergröße	Größe des Trägerblatts (216 × 297 mm) A3 (297 × 420 mm) (*1) A4 (210 × 297 mm) A5 (148 × 210 mm) A6 (105 × 148 mm) B4 (257 × 364 mm) (*1) B5 (182 × 257 mm) B6 (128 × 182 mm) Postkarte (100 × 148 mm) Visitenkarte (90 × 55 mm, 55 × 90 mm) Letter (216 × 279,4 mm) 279,4 × 431,8 mm (*1) Benutzerdefinierte Größe Breite: 25,4 bis 216 mm Länge: 25,4 bis 297 mm
--------------------	---

*1: Zum Scannen gefaltet.

Dokumente, für die das Trägerblatt zum Scannen empfohlen wird

Es wird empfohlen, das Trägerblatt zum Scannen der folgenden Dokumente zu verwenden:

- Mit Bleistift geschriebene Dokumente

Da schwarze Schatten auf dem Dokument auftreten können, wird empfohlen das Trägerblatt zum Scannen zu verwenden.

Wenn Sie solche Dokumente direkt ohne ein Trägerblatt scannen, sammelt sich Schmutz auf den Rollen an, was zu Fehlfunktionen beim Einzug führen könnte. Reinigen Sie die Rollen gelegentlich.

Weitere Informationen zur Reinigung finden Sie unter "[Reinigen der Innenseite des iX1300](#)" ([Seite 529](#)).

- Kohlenstofffreies Papier

Da kohlenstofffreies Papier Chemikalien enthalten kann, die die internen Rollen des ScanSnap beschädigen können, wird empfohlen das Trägerblatt zum Scannen zu verwenden.

Reinigen Sie die Rollen bitte regelmäßig, um dessen Leistungsfähigkeit nicht herabzusetzen, wenn Sie kohlenstofffreies Papier direkt ohne das Trägerblatt scannen. Weitere Informationen zur Reinigung finden Sie unter "[Reinigen der Innenseite des iX1300](#)" ([Seite 529](#)).

Abhängig vom Typ des verwendeten kohlenstofffreien Papiers, kann die Nutzungsdauer des Scanners geringer ausfallen, verglichen mit dem Fall, dass Büropapier verwendet wird.

- Wenn Sie folgende Dokumenttypen ohne das Trägerblatt scannen, können diese dadurch beschädigt oder nicht korrekt gescannt werden.

- Dokumente kleiner als 50,8 × 50,8 (mm) (Breite × Länge)
- Dokumente mit einem Papiergewicht von weniger als 40 g/m²
- Dokumente mit rauer Oberfläche (z.B. Briefumschläge oder Blätter mit angehefteten Notizen)
- Zerknitterte oder gewellte Dokumente
- Gefaltete oder zerrissene Dokumente
- Pauspapier
- Beschichtetes Papier
- Fotos oder Fotopapier
- Perforierte oder gelochte Dokumente

- Nicht rechteckige oder quadratische Dokumente
- Durchschlagpapier oder Thermopapier
- Dokumente mit aufgeklebten Memos oder Notizen

WICHTIG

● Verwenden des Trägerblatts

Beachten Sie Folgendes Beim Scannen mit dem Trägerblatt:

- Verschmutzen Sie das Trägerblatt nicht und schneiden Sie den Rand mit dem Schwarzweißmuster nicht ab. Dadurch wird das Trägerblatt nicht korrekt erkannt wird.
- Legen Sie das Trägerblatt nicht verkehrt ein. Dies kann Papierstaus oder Beschädigungen des Trägerblatts und der Innenseite der Dokumente zur Folge haben.
- Falten oder ziehen Sie das Trägerblatt nicht auseinander.
- Papierstaus können auftreten, wenn mehrere kleine Dokumente wie z.B. Fotos oder Postkarten im Inneren des Trägerblatts zum gleichzeitigen Scannen eingelegt werden. Es wird empfohlen solche Dokumente nacheinander zu scannen.
- Wenn Papierstaus häufig auftreten, legen Sie ca. 50 Blätter PPC-Papier (Recyclingpapier) vor dem Scannen mit dem Trägerblatt ein. Das Recyclingpapier kann entweder leer oder bedruckt sein.

● Aufbewahrung des Trägerblatts

Beachten Sie Folgendes beim Aufbewahren des Trägerblatts:

- Lassen Sie Dokumente nicht für lange Zeit im Trägerblatt eingelegt. Die Tinte des Dokuments wird eventuell das Trägerblatt verschmutzen.
- Bewahren Sie das Trägerblatt nicht für lange Zeit an Orten mit hohen Temperaturen wie z.B. unter direktem Sonnenlicht oder in der Nähe von Heizkörpern auf. Verwenden Sie das Trägerblatt zudem nicht an Orten mit hohen Temperaturen. Das Trägerblatt könnte verformt werden.
- Um Deformationen des Trägerblatts zu vermeiden, bewahren Sie dieses frei liegend auf einer flachen Oberfläche auf.

Scannen von Dokumenten (iX1300)

Dokumente wie Handouts für Meetings oder Visitenkarten können direkt in den ScanSnap zum Scannen eingelegt werden.

Weitere Informationen zu den scanbaren Dokumenten finden Sie unter "[Dokumente für das Scannen \(iX1300\)](#)" (Seite 239).

1. Halten Sie die rechte Seite des ADF-Papierschachts (Abdeckung) des ScanSnap und öffnen Sie sie, oder drücken Sie zum Einschalten die Taste [Scan].

Öffnen Sie den ADF-Papierschacht (Abdeckung) vollständig, sodass die [Scan] Taste blau aufleuchtet.

Wenn der ADF-Papierschacht (Abdeckung) geöffnet wird, hebt sich die Erweiterung automatisch an.

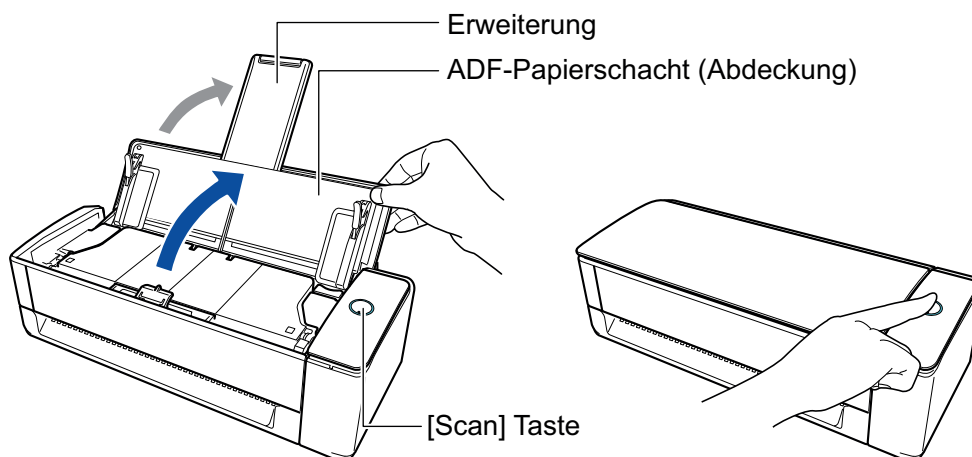

⇒ Das ScanSnap Manager-Symbol im Infobereich ganz rechts in der Taskleiste wechselt von

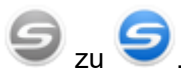

2. Legen Sie bei Bedarf die Einzugsmethode fest.

1. Rechtsklicken Sie auf das ScanSnap Manager Symbol  im Infobereich ganz rechts in der Taskleiste, und wählen Sie im "[Rechtsklick-Menü](#)" (Seite 105) [Einstellungen der Scan Taste].

⇒ Das ScanSnap Setup Fenster erscheint.

2. Klicken Sie in der [Scanmodus] Registerkarte auf die [Zuführungsoption] Schaltfläche.

⇒ Das [Zuführungsoption] Fenster wird angezeigt.

3. Wählen Sie die Einzugsmethode für [Einzug] in [ADF] oder [Manueller Einzug].

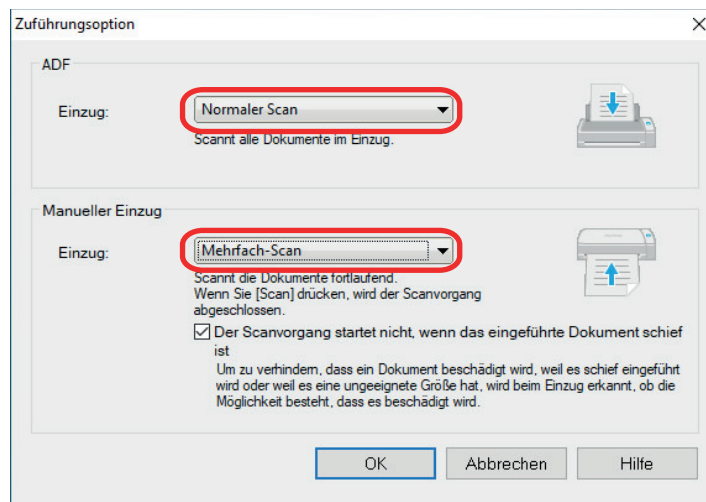

ADF

Wählen Sie für [Einzug] die Einzugsmethode für **U-förmiger Scan** (also die beim Einlegen von Dokumenten in den ADF-Papierschacht (Abdeckung) verwendete Scanmethode).

[Normaler Scan] ist standardmäßig aktiviert.

Einzug

- Normaler Scan

Wenn alle in den ADF-Papierschacht (Abdeckung) eingelegten Dokumente gescannt wurden, wird der Scan automatisch abgeschlossen und das Quick-Menü erscheint.

- Mehrfach-Scan

Scannt Dokumente kontinuierlich in mehreren Gruppen.

Um mehr Dokumente zu scannen, als in den ADF-Papierschacht (Abdeckung) des ScanSnap eingelegt werden können, wählen Sie [Mehrfach-Scan].

Wenn Sie nach dem ersten Scan ein Dokument scannen, können Sie den ADF-Papierschacht (Abdeckung) oder den manuellen Einzug zum Scannen nutzen.

Manueller Einzug

Wählen Sie für [Einzug] die Einzugsmethode für **Rückführscan** (also die beim Einführen eines Dokuments in den manuellen Einzug verwendete Scanmethode).

[Mehrfach-Scan] ist standardmäßig aktiviert.

Einzug

- Normaler Scan

Nach dem Scannen eines in den manuellen Einzug des ScanSnap eingeführten Dokuments wird der Scan automatisch abgeschlossen.

- Mehrfach-Scan

Scannt Dokumente kontinuierlich in mehreren Gruppen.

Wenn Sie nach dem ersten Scan ein Dokument scannen, können Sie den ADF-Papierschacht (Abdeckung) oder den manuellen Einzug zum Scannen nutzen.

Kontrollkästchen [Der Scanvorgang startet nicht, wenn das eingeführte Dokument schief ist]

Wenn Sie dieses Kontrollkästchen aktivieren, wird eine Meldung angezeigt und der Scanvorgang abgebrochen, wenn ein Dokument schief in den manuellen Einzug des ScanSnap eingeführt wird.

Wenn Sie diese Option wählen, wird verhindert, dass Dokumente durch schiefen Einzug beschädigt werden.

Je nach Schräglage oder Größe der Dokumente werden einige Fehler möglicherweise nicht erkannt.

Dieses Ankreuzfeld ist standardmäßig aktiviert.

4. Klicken Sie auf die [OK] Schaltfläche.
5. Klicken Sie auf die [OK] Schaltfläche, um das ScanSnap Setup Fenster zu schließen.

3. Legen Sie Dokumente in den ADF-Papierschacht (Abdeckung) ein oder führen Sie ein Dokument in den manuellen Einzug ein.

- Wenn alle Dokumente auf einmal gescannt werden (U-förmiger Scan)
 1. Wenn Sie mehrere Dokumente einlegen, überprüfen Sie bitte die Blattanzahl des Stapels.

Die maximale Anzahl von in ScanSnap einlegbaren Blättern lautet wie folgt:

Für A4 oder kleinere Formate: Es können bis zu 20 Blätter gleichzeitig eingelegt werden (mit einem Papiergewicht von 80 g/m² und einer Dokumentenstapelstärke von weniger als 2 mm).

WICHTIG

Wenn Sie versuchen mehr Dokumente als möglich einzulegen, können folgende Probleme auftreten:

- Aufgrund der zu großen Dateigröße können die Dateien nicht korrekt erstellt werden.
- Während des Scans treten Mehrfacheinzüge auf.

2. Lockern Sie die Dokumente auf.
 1. Halten Sie beide Enden des Stapels und lockern diesen dann mehrmals auf.

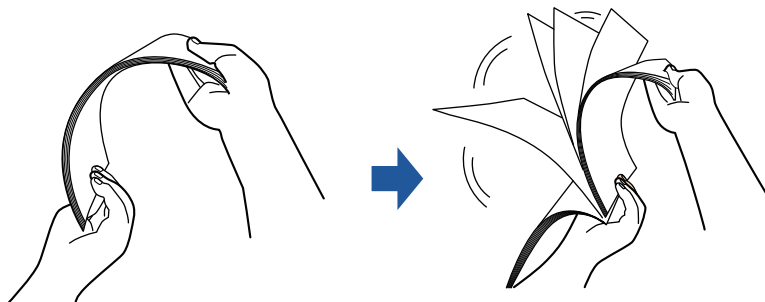

2. Drehen Sie die Dokumente um 90 Grad und lockern Sie sie in derselben Weise auf.
3. Richten Sie die Dokumentenkanten bündig aus und richten Sie dann die zuerst einzuziehenden Oberkanten leicht versetzt stufenförmig aus.

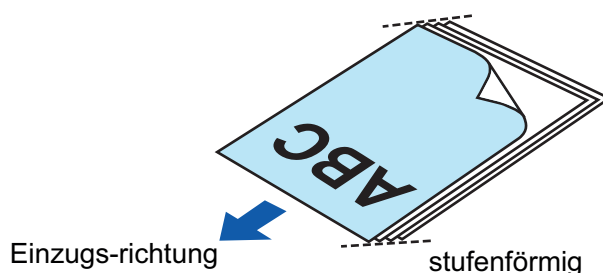

WICHTIG

Wenn Sie die Dokumente nicht bündig einlegen, kann dies Papierstaus oder Beschädigungen der Dokumente zur Folge haben.

4. Legen Sie Dokumente in den ADF-Papierschacht (Abdeckung) ein.

Legen Sie das Dokument nach oben weisend so ein, dass seine Vorderseite Ihnen zugewandt ist und die Oberkante zuerst eingezogen wird (beim Einlegen mehrerer Dokumente befindet sich die erste Seite oben).

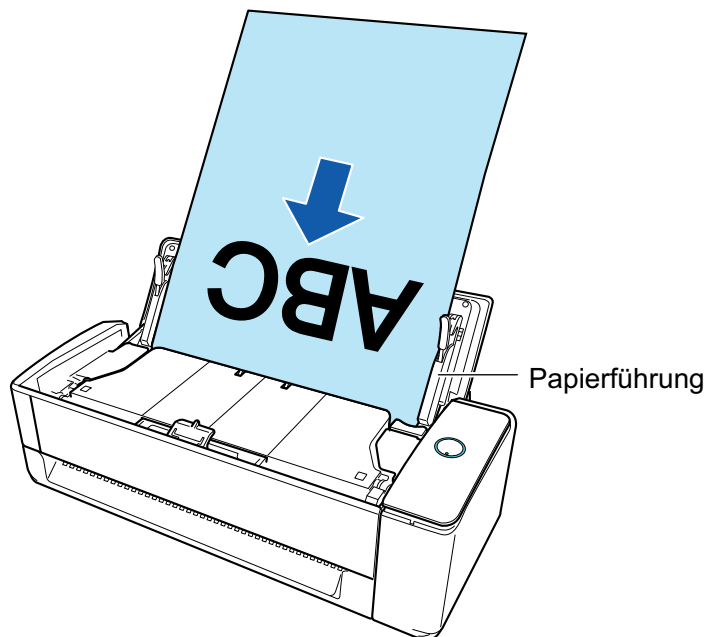

5. Richten Sie die Papierführungen an den beiden Enden der Dokumente aus.

Halten Sie jede Papierführung in der Mitte fest und richten Sie sie aus. Wenn ein Abstand zwischen den Papierführungen und den Dokumenten vorliegt, können die Dokumente schief eingezogen werden.

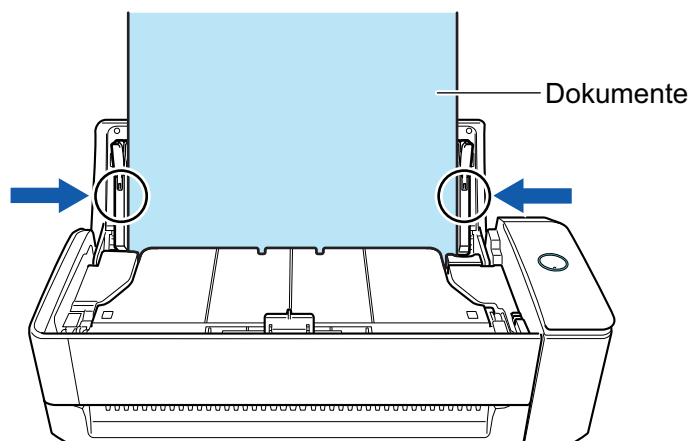
**WICHTIG**

- Vergewissern Sie sich, dass der Dokumentenhaltevorsprung geöffnet ist. Anderenfalls kann ein Papierstau auftreten.

Wenn der Dokumentenhaltevorsprung eingefahren ist, ziehen Sie ihn mit der Hand nach oben.

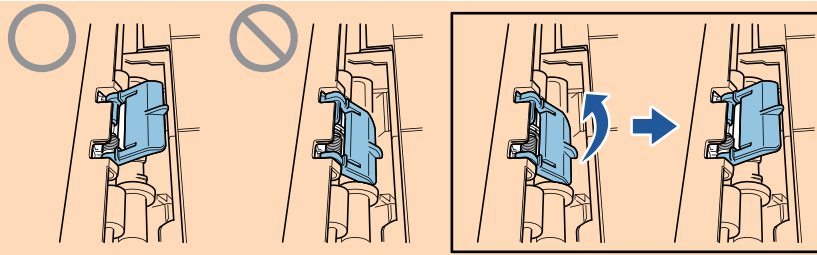

- Wenn sich der Dokumentenhaltevorsprung löst, wenden Sie sich zur Behebung des Problems an den "Kundendienst" in "Wartung und Kundendienst" (Seite 618).

- Beim einzelnen Scannen von Dokumenten (Rückführscan)

Führen Sie ein Dokument in den manuellen Einzug ein.

Die Vorderseite eines Dokuments muss nach oben weisen und das obere Ende des Dokuments muss gerade in die Mitte des manuellen Einzugs eingeführt werden.

Achten Sie darauf, dass das Dokument in den ScanSnap eingezogen und darin gesichert wird.

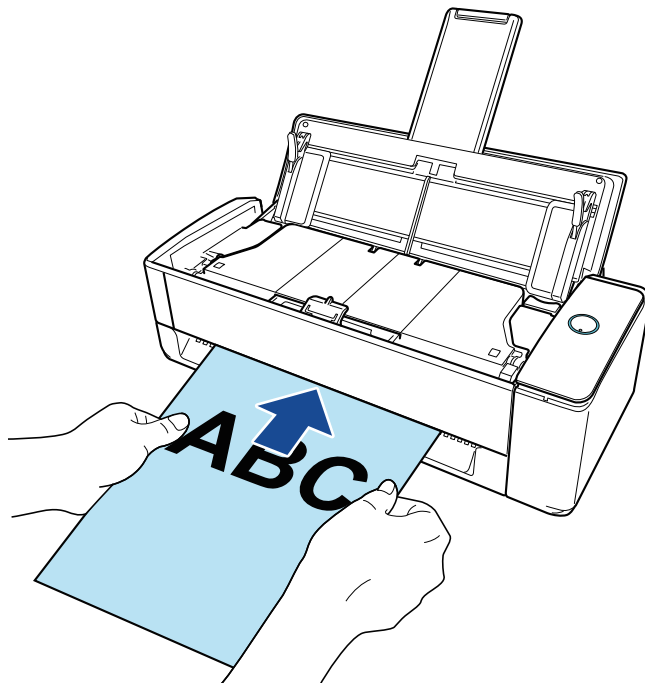

WICHTIG

Beim Scannen eines Dokuments wird das Dokument an der Rückseite des ScanSnap ausgegeben.

Lassen Sie auf der Rückseite des ScanSnap Platz (für etwa die Länge des Dokuments).

HINWEIS

Sie können ein Dokument mit geschlossenem ADF-Papierschacht (Abdeckung) scannen.

4. Drücken Sie auf die [Scan] Taste des ScanSnap, um mit dem Scannen zu beginnen.

WICHTIG

- Wenn ein Dokument schief in den manuellen Einzug eingeführt wird, erscheint möglicherweise die Meldung "Das eingeführte Dokument ist schief. Wenn das Dokument im aktuellen Zustand gescannt wird, kann es beschädigt werden."

Entfernen Sie das Dokument, legen Sie es gerade in die Mitte des manuellen Einzugs ein und klicken Sie dann auf die [Scan fortsetzen] Schaltfläche oder drücken Sie auf die Taste [Scan] am ScanSnap.

Um zu verhindern, dass die Meldung angezeigt wird, deaktivieren Sie das Kontrollkästchen [Der Scanvorgang startet nicht, wenn das eingeführte Dokument schief ist] im Fenster [Zuführungsoption].

- In den folgenden Fällen wird die Meldung "Es wurden gleichzeitig Dokumente in den ADF-Papierschacht (Abdeckung) eingelegt und in den manuellen Einzug eingeführt." angezeigt.
 - Drücken der [Scan] Taste des ScanSnap, während gleichzeitig Dokumente in den ADF-Papierschacht (Abdeckung) eingelegt und in den manuellen Einzug eingeführt werden

Entfernen Sie entweder die Dokumente und klicken Sie dann auf die [Scan fortsetzen] Schaltfläche oder drücken Sie auf die Taste [Scan] am ScanSnap.

 - Dokumentenstau im ScanSnap
- Lesen Sie ["Ein gestautes Dokument aus dem iX1300 entfernen"](#) (Seite 292) zum Entfernen des gestauten Dokuments.
- Legen Sie erneut Dokumente in den ADF-Papierschacht (Abdeckung) oder in den manuellen Einzug ein und klicken Sie dann auf die [Scan fortsetzen] Schaltfläche oder drücken Sie auf die Taste [Scan] am ScanSnap.
- Während des U-förmigen Scans kann kein Dokument in den manuellen Einzug eingeführt werden.
 - Wenn weder im ADF-Papierschacht (Abdeckung) noch im manuellen Einzug ein Dokument vorhanden ist, wird die Meldung "Es wurden keine Dokumente in die ADF-Papierzuführung (Abdeckung) eingelegt oder in den manuellen Einzug eingeführt." angezeigt. Legen Sie Dokumente in den ADF-Papierschacht (Abdeckung) oder in den manuellen Einzug ein und klicken Sie dann auf die [Scan fortsetzen] Schaltfläche oder drücken Sie auf die Taste [Scan] am ScanSnap.
 - Vermeiden Sie folgende Aktionen während des Scannens: Anderenfalls wird dadurch das Scannen abgebrochen.
 - Trennen der Verbindung zum ScanSnap oder Verbinden anderer USB-Geräte
 - Schließen Sie den ADF-Papierschacht (Abdeckung).
 - Benutzerwechsel
 - Computer in den Energiesparmodus versetzen

⇒ Während des Scannens der Dokumente blinkt die [Scan] Taste des ScanSnap in blau. Das [ScanSnap Manager - Bild erfassen und Datei speichern] Fenster erscheint.

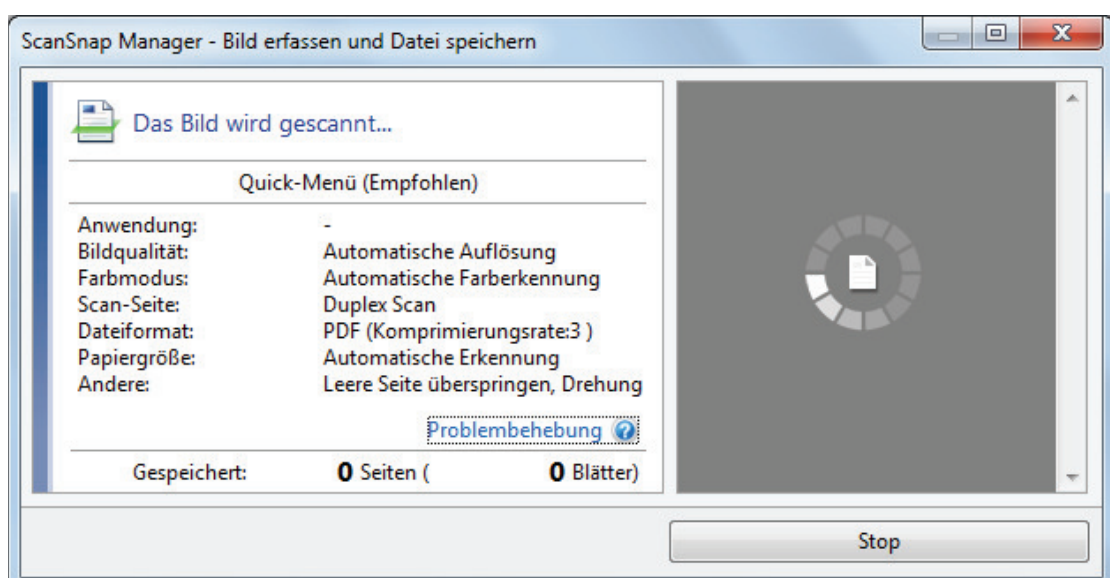

Wenn nach Abschluss des Scannens die Meldung "Legen Sie das nächste Dokument ein." im [ScanSnap Manager - Bild erfassen und Datei speichern] Fenster erscheint, können Sie mit dem Scannen fortfahren, indem Sie Dokumente einlegen und auf [Scan fortsetzen] klicken oder am ScanSnap auf die [Scan] Taste drücken.

Wenn das Dokument in den manuellen Einzug eingeführt wird, startet das Scannen automatisch.

5. Klicken Sie auf die Schaltfläche [Scan beenden] im Fenster [ScanSnap Manager - Bild erfassen und Datei speichern] oder drücken auf die Taste [Scan] am ScanSnap, ohne weitere Dokumente in den ScanSnap einzulegen.

⇒ Der Scan ist abgeschlossen und das Quick-Menü erscheint.

6. Klicken Sie im Quick-Menü auf das Symbol der Anwendung, die mit ScanSnap Manager verknüpft werden soll.

Weitere Informationen zum Verknüpfen der folgenden Anwendungen mit ScanSnap Manager finden Sie unter "[Nützliche Nutzungsoptionen](#)" (Seite 449).

- Dokumente speichern
- Visitenkarten speichern
- Quittungen speichern
- Fotos speichern

HINWEIS

Die folgenden Anwendungen werden im Quick-Menü angezeigt, wenn ScanSnap Organizer und CardMinder installiert sind.

- Wenn ScanSnap Organizer installiert ist
ScanSnap Organizer
- Wenn CardMinder installiert ist
CardMinder

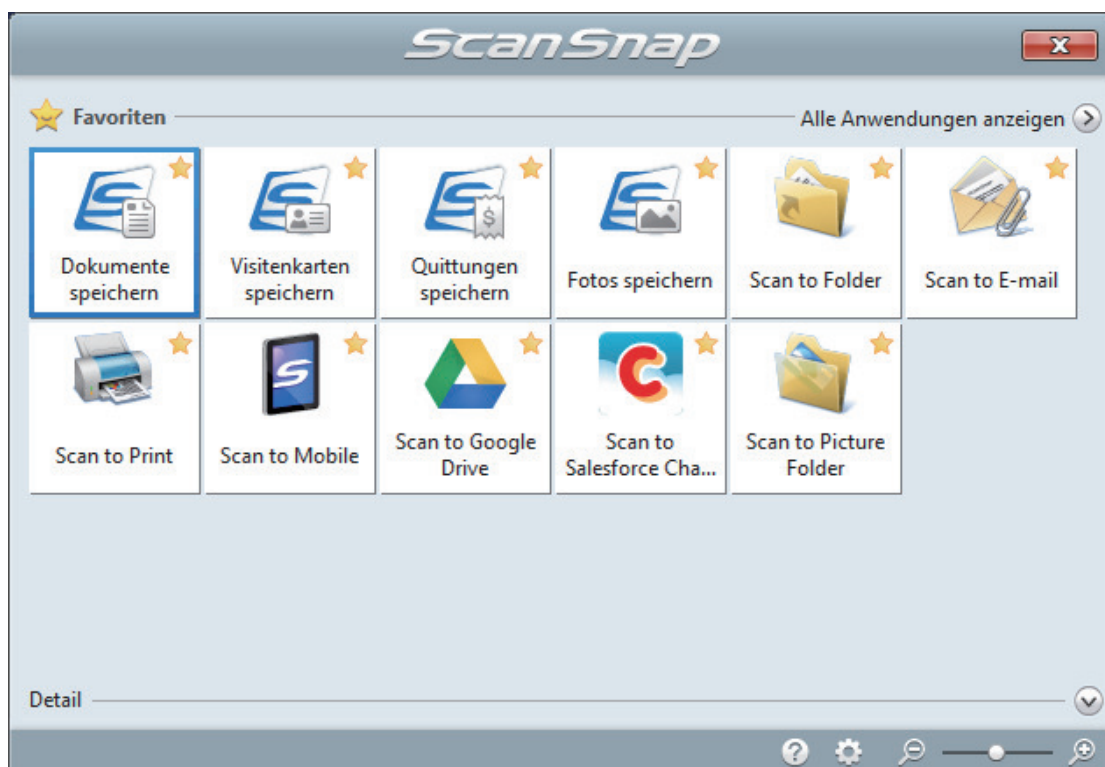

⇒ Die ausgewählte Anwendung wird gestartet. Weitere Informationen finden Sie im Handbuch für den Scan-Profi.

WICHTIG

- Während das Quick-Menü angezeigt wird, kann kein Scan ausgeführt werden. Wählen Sie entweder ein Symbol einer auszuführenden Aktion aus dem Quick-Menü, um den Vorgang zu beenden oder verlassen Sie das Quick-Menü, bevor Sie ein weiteres Dokument scannen.
- Verschieben, löschen oder benennen Sie die gescannten Bilder nicht in anderen Anwendungen um, während das Quick-Menü angezeigt wird.

HINWEIS

- Wenn Sie auf  klicken, wird die Beschreibung einer Anwendung angezeigt. Durch Platzieren des Mauszeigers über dem Symbol einer anderen Anwendung wird die Beschreibung der Anwendung angezeigt.
- Scannen Sie während eine Anwendung geöffnet ist, die sich automatisch mit ScanSnap Manager verknüpfen kann, wird diese Verknüpfung automatisch hergestellt.
Weitere Informationen finden Sie im Handbuch für den Scan-Profi.

Scannen von Dokumenten in mehreren Gruppen zum Erstellen eines einzelnen Scanbilds (iX1300)

Wenn Sie mehr Dokumente scannen wollen, als in den ADF-Papierschacht (Abdeckung) des ScanSnap eingelegt werden können, teilen Sie die Dokumente in mehrere Gruppen und scannen Sie sie nacheinander, um ein einzelnes gescanntes Bild zu erstellen, das alle Dokumente enthält.

1. Halten Sie die rechte Seite des ADF-Papierschachts (Abdeckung) des ScanSnap und öffnen Sie sie, oder drücken Sie zum Einschalten die Taste [Scan].

Öffnen Sie den ADF-Papierschacht (Abdeckung) vollständig, sodass die [Scan] Taste blau aufleuchtet.

Wenn der ADF-Papierschacht (Abdeckung) geöffnet wird, hebt sich die Erweiterung automatisch an.

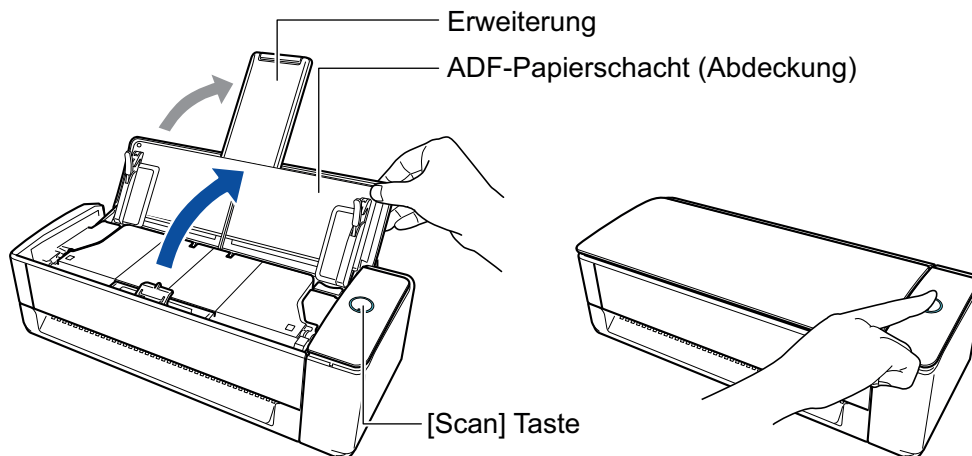

⇒ Das ScanSnap Manager-Symbol im Infobereich ganz rechts in der Taskleiste wechselt von



2. Legen Sie die Einzugsmethode fest.

1. Rechtsklicken Sie auf das ScanSnap Manager Symbol  im Infobereich ganz rechts in der Taskleiste, und wählen Sie im "Rechtsklick-Menü" (Seite 105) [Einstellungen der Scan Taste].

⇒ Das ScanSnap Setup Fenster erscheint.

2. Klicken Sie in der [Scanmodus] Registerkarte auf die [Zuführungsoption] Schaltfläche.

⇒ Das [Zuführungsoption] Fenster wird angezeigt.

3. Wählen Sie [Mehrfach-Scan] unter [Einzug] in [ADF] oder [Manueller Einzug].

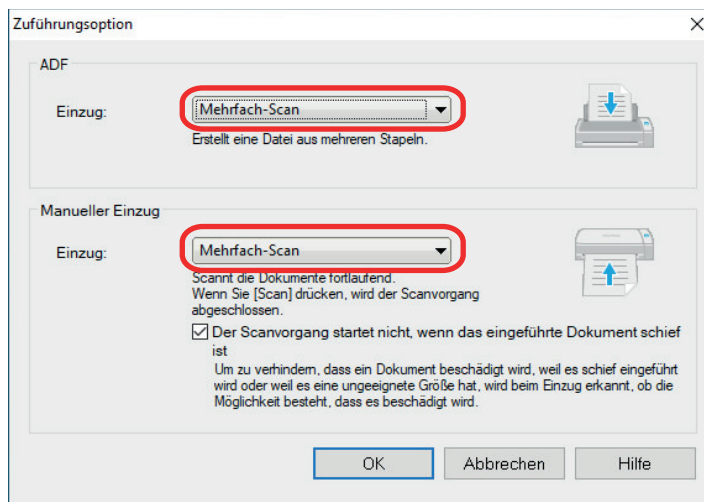

ADF

Wählen Sie für [Einzug] die Einzugsmethode für **U-förmiger Scan** (also die beim Einlegen von Dokumenten in den ADF-Papierschacht (Abdeckung) verwendete Scanmethode).

[Normaler Scan] ist standardmäßig aktiviert.

Einzug

- Normaler Scan

Wenn alle in den ADF-Papierschacht (Abdeckung) eingelegten Dokumente gescannt wurden, wird der Scan automatisch abgeschlossen und das Quick-Menü erscheint.

- Mehrfach-Scan

Scannt Dokumente kontinuierlich in mehreren Gruppen.

Um mehr Dokumente zu scannen, als in den ADF-Papierschacht (Abdeckung) des ScanSnap eingelegt werden können, wählen Sie [Mehrfach-Scan].

Wenn Sie nach dem ersten Scan ein Dokument scannen, können Sie den ADF-Papierschacht (Abdeckung) oder den manuellen Einzug zum Scannen nutzen.

Manueller Einzug

Wählen Sie für [Einzug] die Einzugsmethode für **Rückführscan** (also die beim Einführen eines Dokuments in den manuellen Einzug verwendete Scanmethode).

[Mehrfach-Scan] ist standardmäßig aktiviert.

Einzug

- Normaler Scan

Nach dem Scannen eines in den manuellen Einzug des ScanSnap eingeführten Dokuments wird der Scan automatisch abgeschlossen.

- Mehrfach-Scan

Scannt Dokumente kontinuierlich in mehreren Gruppen.

Wenn Sie nach dem ersten Scan ein Dokument scannen, können Sie den ADF-Papierschacht (Abdeckung) oder den manuellen Einzug zum Scannen nutzen.

Kontrollkästchen [Der Scanvorgang startet nicht, wenn das eingeführte Dokument schief ist]

Wenn Sie dieses Kontrollkästchen aktivieren, wird eine Meldung angezeigt und der Scanvorgang abgebrochen, wenn ein Dokument schief in den manuellen Einzug des ScanSnap eingeführt wird.

Wenn Sie diese Option wählen, wird verhindert, dass Dokumente durch schiefen Einzug beschädigt werden.

Je nach Schräglage oder Größe der Dokumente werden einige Fehler möglicherweise nicht erkannt.

Dieses Ankreuzfeld ist standardmäßig aktiviert.

4. Klicken Sie auf die [OK] Schaltfläche.
5. Klicken Sie auf die [OK] Schaltfläche, um das ScanSnap Setup Fenster zu schließen.

3. Legen Sie Dokumente in den ADF-Papierschacht (Abdeckung) ein oder führen Sie ein Dokument in den manuellen Einzug ein.

- Wenn alle Dokumente auf einmal gescannt werden (U-förmiger Scan)
 1. Wenn Sie mehrere Dokumente einlegen, überprüfen Sie bitte die Blattanzahl des Stapels.

Die maximale Anzahl von in ScanSnap einlegbaren Blättern lautet wie folgt:

Für A4 oder kleinere Formate: Es können bis zu 20 Blätter gleichzeitig eingelegt werden (mit einem Papiergewicht von 80 g/m² und einer Dokumentenstapelstärke von weniger als 2 mm).

WICHTIG

Wenn Sie versuchen mehr Dokumente als möglich einzulegen, können folgende Probleme auftreten:

- Aufgrund der zu großen Dateigröße können die Dateien nicht korrekt erstellt werden.
- Während des Scans treten Mehrfacheinzüge auf.

2. Lockern Sie die Dokumente auf.
 1. Halten Sie beide Enden des Stapels und lockern diesen dann mehrmals auf.

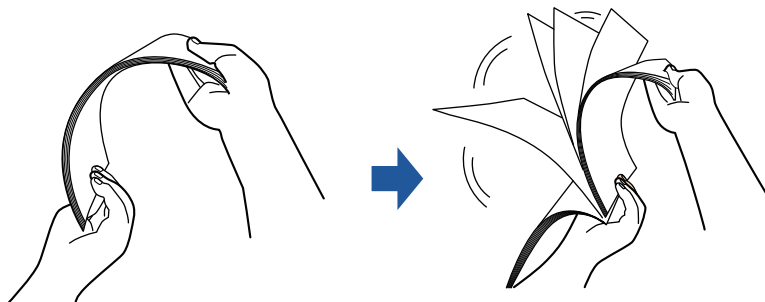

2. Drehen Sie die Dokumente um 90 Grad und lockern Sie sie in derselben Weise auf.
3. Richten Sie die Dokumentenkanten bündig aus und richten Sie dann die zuerst einzuziehenden Oberkanten leicht versetzt stufenförmig aus.

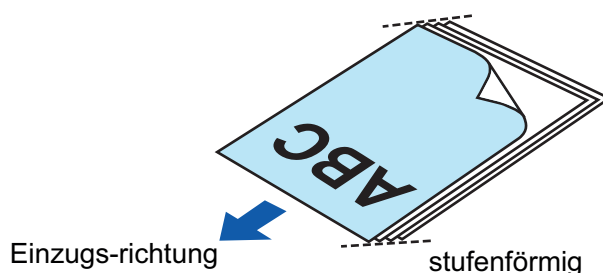

WICHTIG

Wenn Sie die Dokumente nicht bündig einlegen, kann dies Papierstaus oder Beschädigungen der Dokumente zur Folge haben.

4. Legen Sie Dokumente in den ADF-Papierschacht (Abdeckung) ein.

Legen Sie das Dokument nach oben weisend so ein, dass seine Vorderseite Ihnen zugewandt ist und die Oberkante zuerst eingezogen wird (beim Einlegen mehrerer Dokumente befindet sich die erste Seite oben).

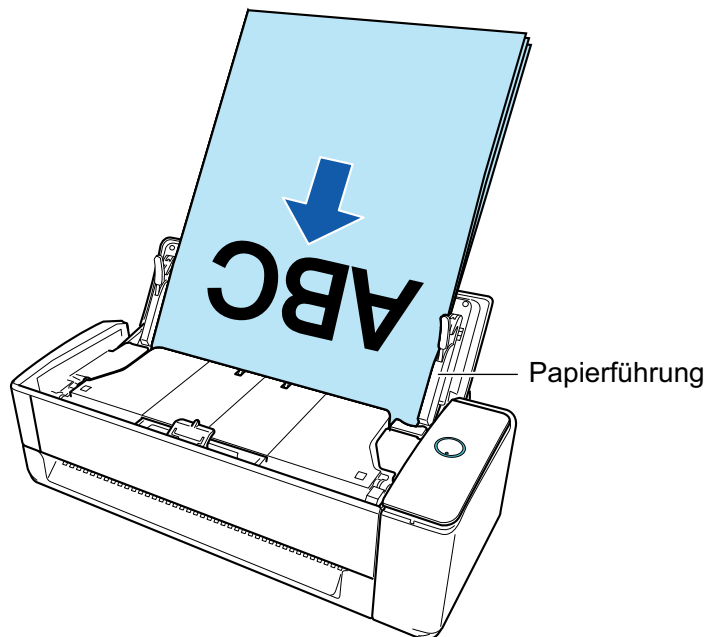

5. Richten Sie die Papierführungen an den beiden Enden der Dokumente aus.

Halten Sie jede Papierführung in der Mitte fest und richten Sie sie aus. Wenn ein Abstand zwischen den Papierführungen und den Dokumenten vorliegt, können die Dokumente schief eingezogen werden.

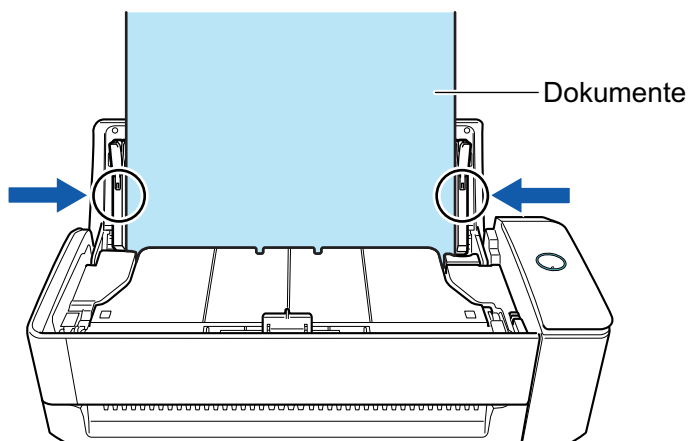
**WICHTIG**

- Vergewissern Sie sich, dass der Dokumentenhaltevorsprung geöffnet ist. Anderenfalls kann ein Papierstau auftreten.

Wenn der Dokumentenhaltevorsprung eingefahren ist, ziehen Sie ihn mit der Hand nach oben.

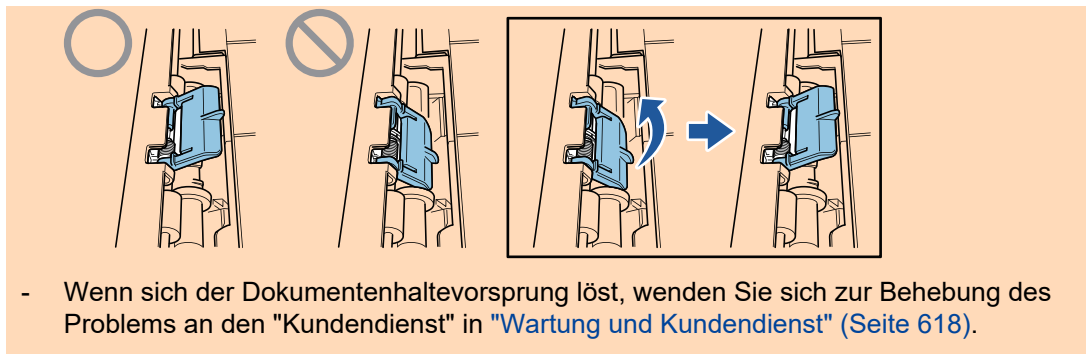

- Beim einzelnen Scannen von Dokumenten (Rückführscan)

Führen Sie ein Dokument in den manuellen Einzug ein.

Die Vorderseite eines Dokuments muss nach oben weisen und das obere Ende des Dokuments muss gerade in die Mitte des manuellen Einzugs eingeführt werden.

Achten Sie darauf, dass das Dokument in den ScanSnap eingezogen und darin gesichert wird.

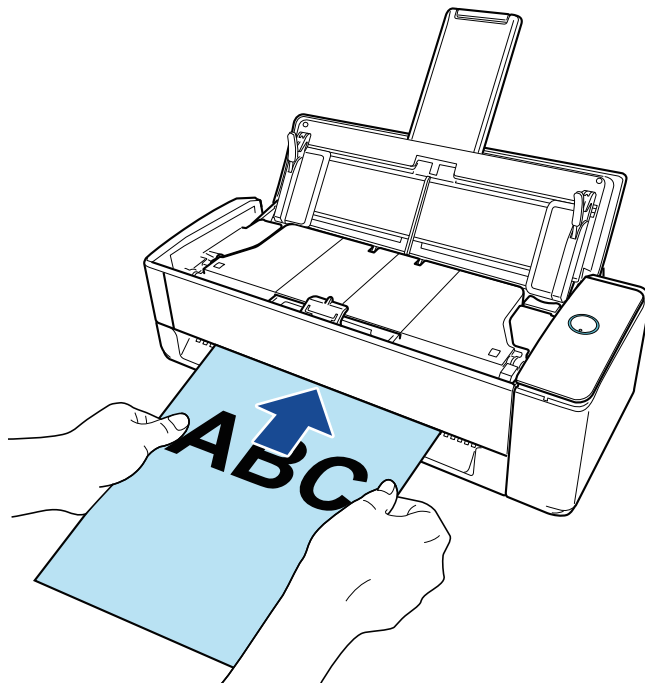

WICHTIG

Beim Scannen eines Dokuments wird das Dokument an der Rückseite des ScanSnap ausgegeben.

Lassen Sie auf der Rückseite des ScanSnap Platz (für etwa die Länge des Dokuments).

HINWEIS

Sie können ein Dokument mit geschlossenem ADF-Papierschacht (Abdeckung) scannen.

4. Drücken Sie auf die [Scan] Taste des ScanSnap, um mit dem Scannen zu beginnen.

WICHTIG

- Wenn ein Dokument schief in den manuellen Einzug eingeführt wird, erscheint möglicherweise die Meldung "Das eingeführte Dokument ist schief. Wenn das Dokument im aktuellen Zustand gescannt wird, kann es beschädigt werden."

Entfernen Sie das Dokument, legen Sie es gerade in die Mitte des manuellen Einzugs ein und klicken Sie dann auf die [Scan fortsetzen] Schaltfläche oder drücken Sie auf die Taste [Scan] am ScanSnap.

Um zu verhindern, dass die Meldung angezeigt wird, deaktivieren Sie das Kontrollkästchen [Der Scanvorgang startet nicht, wenn das eingeführte Dokument schief ist] im Fenster [Zuführungsoption].

- In den folgenden Fällen wird die Meldung "Es wurden gleichzeitig Dokumente in den ADF-Papierschacht (Abdeckung) eingelegt und in den manuellen Einzug eingeführt." angezeigt.
 - Drücken der [Scan] Taste des ScanSnap, während gleichzeitig Dokumente in den ADF-Papierschacht (Abdeckung) eingelegt und in den manuellen Einzug eingeführt werden

Entfernen Sie entweder die Dokumente und klicken Sie dann auf die [Scan fortsetzen] Schaltfläche oder drücken Sie auf die Taste [Scan] am ScanSnap.

 - Dokumentenstau im ScanSnap
- Lesen Sie ["Ein gestautes Dokument aus dem iX1300 entfernen"](#) (Seite 292) zum Entfernen des gestauten Dokuments.
- Legen Sie erneut Dokumente in den ADF-Papierschacht (Abdeckung) oder in den manuellen Einzug ein und klicken Sie dann auf die [Scan fortsetzen] Schaltfläche oder drücken Sie auf die Taste [Scan] am ScanSnap.
- Während des U-förmigen Scans kann kein Dokument in den manuellen Einzug eingeführt werden.
 - Wenn weder im ADF-Papierschacht (Abdeckung) noch im manuellen Einzug ein Dokument vorhanden ist, wird die Meldung "Es wurden keine Dokumente in die ADF-Papierzuführung (Abdeckung) eingelegt oder in den manuellen Einzug eingeführt." angezeigt. Legen Sie Dokumente in den ADF-Papierschacht (Abdeckung) oder in den manuellen Einzug ein und klicken Sie dann auf die [Scan fortsetzen] Schaltfläche oder drücken Sie auf die Taste [Scan] am ScanSnap.
 - Vermeiden Sie folgende Aktionen während des Scannens: Anderenfalls wird dadurch das Scannen abgebrochen.
 - Trennen der Verbindung zum ScanSnap oder Verbinden anderer USB-Geräte
 - Schließen Sie den ADF-Papierschacht (Abdeckung).
 - Benutzerwechsel
 - Computer in den Energiesparmodus versetzen

⇒ Während des Scannens der Dokumente blinkt die [Scan] Taste des ScanSnap in blau. Das [ScanSnap Manager - Bild erfassen und Datei speichern] Fenster erscheint.

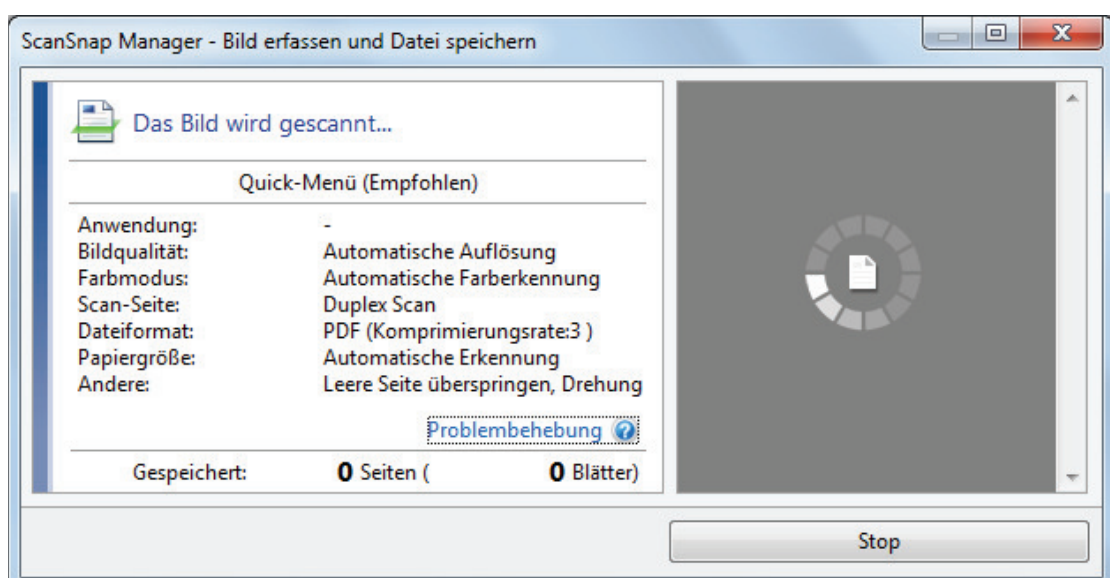

- 5. Legen Sie nach Abschluss des Scans die nächsten Dokumente in den ADF-Papierschacht (Abdeckung) des ScanSnap ein und klicken Sie auf die [Scan fortsetzen] Schaltfläche im [ScanSnap Manager - Bild erfassen und Datei speichern] Fenster oder drücken Sie die [Scan] Taste des ScanSnap.**

Wiederholen Sie Schritt 5, bis alle Dokumente gescannt wurden.

Für Einzelheiten zum Einlegen von Dokumenten oder Einführen eines Dokuments siehe Schritt 3.

Wenn das Dokument in den manuellen Einzug eingeführt wird, startet das Scannen automatisch.

- 6. Klicken Sie auf die Schaltfläche [Scan beenden] im Fenster [ScanSnap Manager - Bild erfassen und Datei speichern] oder drücken auf die Taste [Scan] am ScanSnap, ohne weitere Dokumente in den ScanSnap einzulegen.**

⇒ Der Scan ist abgeschlossen und das Quick-Menü erscheint.

- 7. Klicken Sie im Quick-Menü auf das Symbol der Anwendung, die mit ScanSnap Manager verknüpft werden soll.**

Weitere Informationen zum Verknüpfen der folgenden Anwendungen mit ScanSnap Manager finden Sie unter "[Nützliche Nutzungsoptionen](#)" (Seite 449).

- Dokumente speichern
- Visitenkarten speichern
- Quittungen speichern
- Fotos speichern

HINWEIS

Die folgenden Anwendungen werden im Quick-Menü angezeigt, wenn ScanSnap Organizer und CardMinder installiert sind.

- Wenn ScanSnap Organizer installiert ist
ScanSnap Organizer
- Wenn CardMinder installiert ist
CardMinder

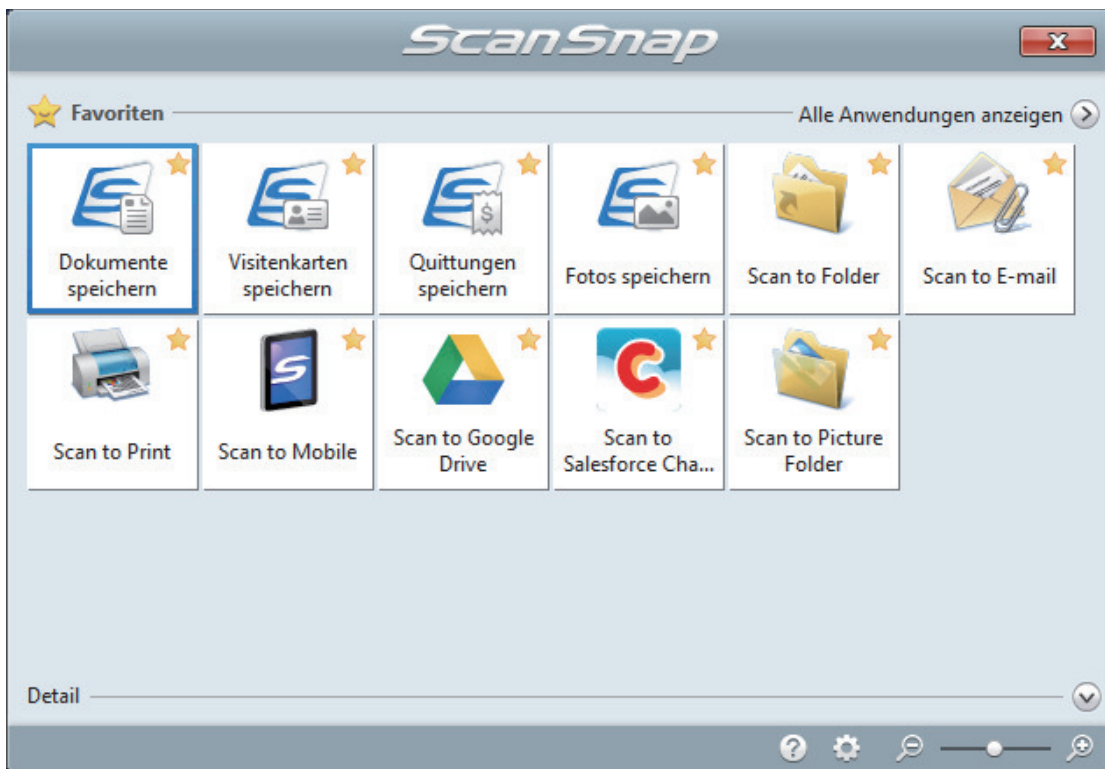

⇒ Die ausgewählte Anwendung wird gestartet. Weitere Informationen finden Sie im Handbuch für den Scan-Profi.

WICHTIG

- Während das Quick-Menü angezeigt wird, kann kein Scan ausgeführt werden. Wählen Sie entweder ein Symbol einer auszuführenden Aktion aus dem Quick-Menü, um den Vorgang zu beenden oder verlassen Sie das Quick-Menü, bevor Sie ein weiteres Dokument scannen.
- Verschieben, löschen oder benennen Sie die gescannten Bilder nicht in anderen Anwendungen um, während das Quick-Menü angezeigt wird.

HINWEIS

- Wenn Sie auf  klicken, wird die Beschreibung einer Anwendung angezeigt. Durch Platzieren des Mauszeigers über dem Symbol einer anderen Anwendung wird die Beschreibung der Anwendung angezeigt.
- Scannen Sie während eine Anwendung geöffnet ist, die sich automatisch mit ScanSnap Manager verknüpfen kann, wird diese Verknüpfung automatisch hergestellt.
Weitere Informationen finden Sie im Handbuch für den Scan-Profi.

Scannen langer Seiten (iX1300)

Dokumente bis zu 863 mm Länge können gescannt werden.

WICHTIG

Das Scannen von langen Dokumenten ist nur im **U-förmigen Scan** möglich, bei dem die Dokumente zum Scannen in den ADF-Papierschacht (Abdeckung) eingelegt werden.

Weitere Informationen zu mit U-förmigem Scan scannbaren Dokumenten finden Sie unter "[Dokumente für das Scannen \(iX1300\)](#)" (Seite 239) in der ScanSnap Hilfe.

HINWEIS

Weitere Informationen zum Einlegen von Dokumenten mit einer geringeren Länge als 360 mm finden Sie unter "[Scannen von Dokumenten \(iX1300\)](#)" (Seite 243).

1. Halten Sie zum Einschalten die rechte Seite des ADF-Papierschachts (Abdeckung) des ScanSnap und öffnen Sie sie.

Öffnen Sie den ADF-Papierschacht (Abdeckung) vollständig, sodass die [Scan] Taste blau aufleuchtet.

Wenn der ADF-Papierschacht (Abdeckung) geöffnet wird, hebt sich die Erweiterung automatisch an.

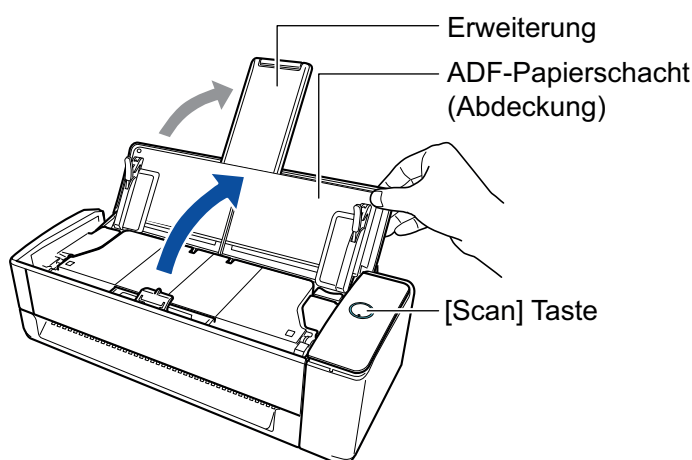

⇒ Das ScanSnap Manager-Symbol im Infobereich ganz rechts in der Taskleiste wechselt von



2. Legen Sie bei Bedarf die Einzugsmethode fest.

1. Rechtsklicken Sie auf das ScanSnap Manager Symbol  im Infobereich ganz rechts in der Taskleiste, und wählen Sie im "[Rechtsklick-Menü](#)" (Seite 105) [Einstellungen der Scan Taste].

⇒ Das ScanSnap Setup Fenster erscheint.

2. Klicken Sie in der [Scanmodus] Registerkarte auf die [Zuführungsoption] Schaltfläche.

⇒ Das [Zuführungsoption] Fenster wird angezeigt.

3. Wählen Sie die Einzugsmethode für [Einzug] in [ADF].

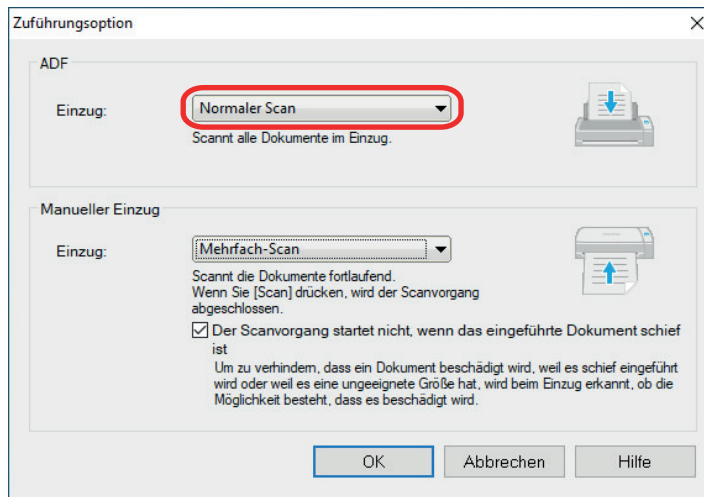

ADF

Wählen Sie für [Einzug] die Einzugsmethode für **U-förmiger Scan** (also die beim Einlegen von Dokumenten in den ADF-Papierschacht (Abdeckung) verwendete Scanmethode).

[Normaler Scan] ist standardmäßig aktiviert.

Einzug

- **Normaler Scan**

Wenn alle in den ADF-Papierschacht (Abdeckung) eingelegten Dokumente gescannt wurden, wird der Scan automatisch abgeschlossen und das Quick-Menü erscheint.

- **Mehrfach-Scan**

Scannt Dokumente kontinuierlich in mehreren Gruppen.

Um mehr Dokumente zu scannen, als in den ADF-Papierschacht (Abdeckung) des ScanSnap eingelegt werden können, wählen Sie [Mehrfach-Scan].

Wenn Sie nach dem ersten Scan ein Dokument scannen, können Sie den ADF-Papierschacht (Abdeckung) oder den manuellen Einzug zum Scannen nutzen.

4. Klicken Sie auf die [OK] Schaltfläche.

5. Klicken Sie auf die [OK] Schaltfläche, um das ScanSnap Setup Fenster zu schließen.

3. Legen Sie nur ein Dokument in den ADF-Papierschacht (Abdeckung) ein.

Halten Sie das Dokument mit der Hand fest und lassen Sie es nicht in den ADF-Papierschacht (Abdeckung) fallen.

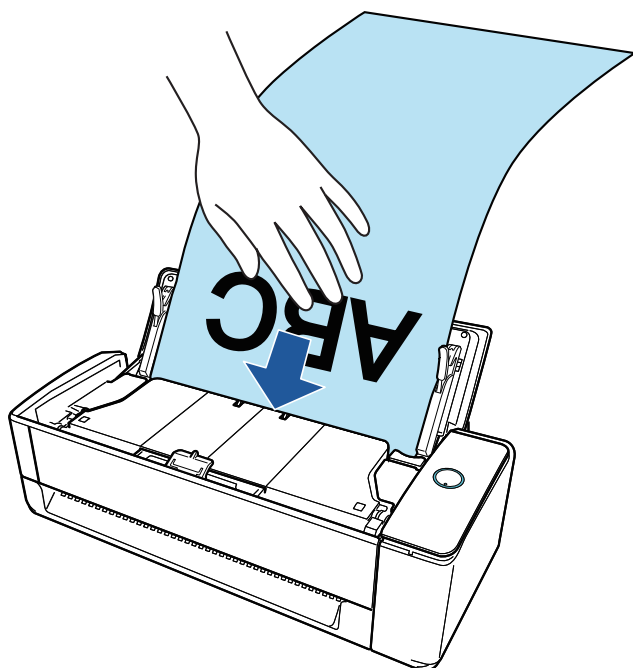

4. Richten Sie die Papierführungen an den beiden Enden des Dokuments aus.

Halten Sie jede Papierführung in der Mitte fest und richten Sie sie aus. Wenn ein Abstand zwischen den Papierführungen und dem Dokument vorliegt, kann das Dokument schief eingezogen werden.

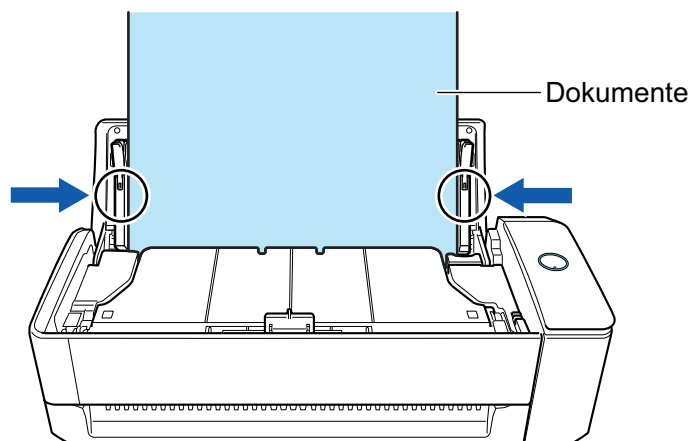

WICHTIG

- Vergewissern Sie sich, dass der Dokumentenhaltevorsprung geöffnet ist. Anderenfalls kann ein Papierstau auftreten.

Wenn der Dokumentenhaltevorsprung eingefahren ist, ziehen Sie ihn mit der Hand nach oben.

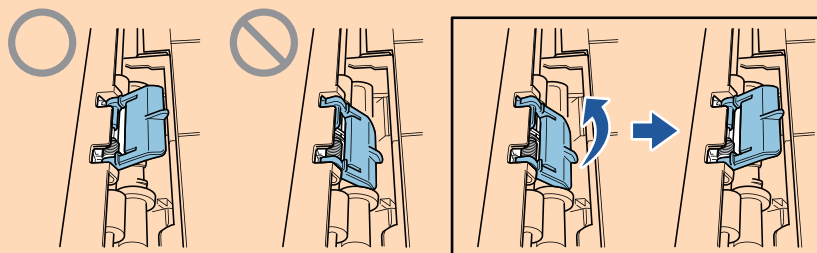

- Wenn sich der Dokumentenhaltevorsprung löst, wenden Sie sich zur Behebung des Problems an den "Kundendienst" in "[Wartung und Kundendienst](#)" (Seite 618).

5. Drücken Sie auf die [Scan] Taste des ScanSnap (mindestens drei Sekunden) zum Starten des Scans, bis die Taste blinkt blau blinkt.

WICHTIG

- Wenn Sie ein langes Dokument scannen, halten Sie das Dokument so, dass es nicht schief in den ScanSnap eingezogen werden kann. Wenn das Dokument schief in den ScanSnap eingezogen wird, kann es beschädigt werden.

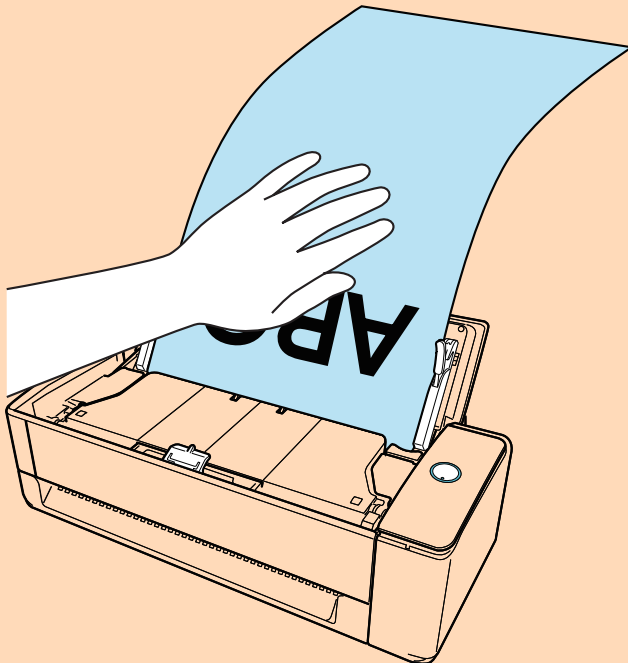

- In den folgenden Fällen wird die Meldung "Es wurden gleichzeitig Dokumente in den ADF-Papierschacht (Abdeckung) eingelegt und in den manuellen Einzug eingeführt." angezeigt.
 - Drücken der [Scan] Taste des ScanSnap, während gleichzeitig Dokumente in den ADF-Papierschacht (Abdeckung) eingelegt und in den manuellen Einzug eingeführt werden
Entfernen Sie das Dokument aus dem manuellen Einzug und klicken Sie dann auf die [Scan fortsetzen] Schaltfläche oder drücken Sie auf die Taste [Scan] am ScanSnap.
 - Dokumentenstau im ScanSnap
Lesen Sie "[Ein gestautes Dokument aus dem iX1300 entfernen](#)" (Seite 292) zum Entfernen des gestauten Dokuments.
Legen Sie erneut Dokumente in den ADF-Papierschacht (Abdeckung) oder in den manuellen Einzug ein und klicken Sie dann auf die [Scan fortsetzen] Schaltfläche oder drücken Sie auf die Taste [Scan] am ScanSnap.
- Während des U-förmigen Scans kann kein Dokument in den manuellen Einzug eingeführt werden.
- Wenn weder im ADF-Papierschacht (Abdeckung) noch im manuellen Einzug ein Dokument vorhanden ist, wird die Meldung "Es wurden keine Dokumente in die ADF-Papierzuführung (Abdeckung) eingelegt oder in den manuellen Einzug eingeführt." angezeigt. Legen Sie Dokumente in den ADF-Papierschacht (Abdeckung) ein und klicken Sie dann auf die [Scan fortsetzen] Schaltfläche oder drücken Sie auf die Taste [Scan] am ScanSnap.
- Vermeiden Sie folgende Aktionen während des Scannens: Anderenfalls wird dadurch das Scannen abgebrochen.
 - Trennen der Verbindung zum ScanSnap oder Verbinden anderer USB-Geräte
 - Schließen Sie den ADF-Papierschacht (Abdeckung).
 - Benutzerwechsel
 - Computer in den Energiesparmodus versetzen

HINWEIS

Wird die erste Seite als eine lange Seite gescannt und der Scan fortgesetzt, werden die folgenden Dokumente ebenfalls als lange Seiten gescannt.

- ⇒ Während des Scannens der Dokumente blinkt die [Scan] Taste des ScanSnap in blau.
Außerdem wird das [ScanSnap Manager - Bild erfassen und Datei speichern] Fenster am Computer angezeigt.

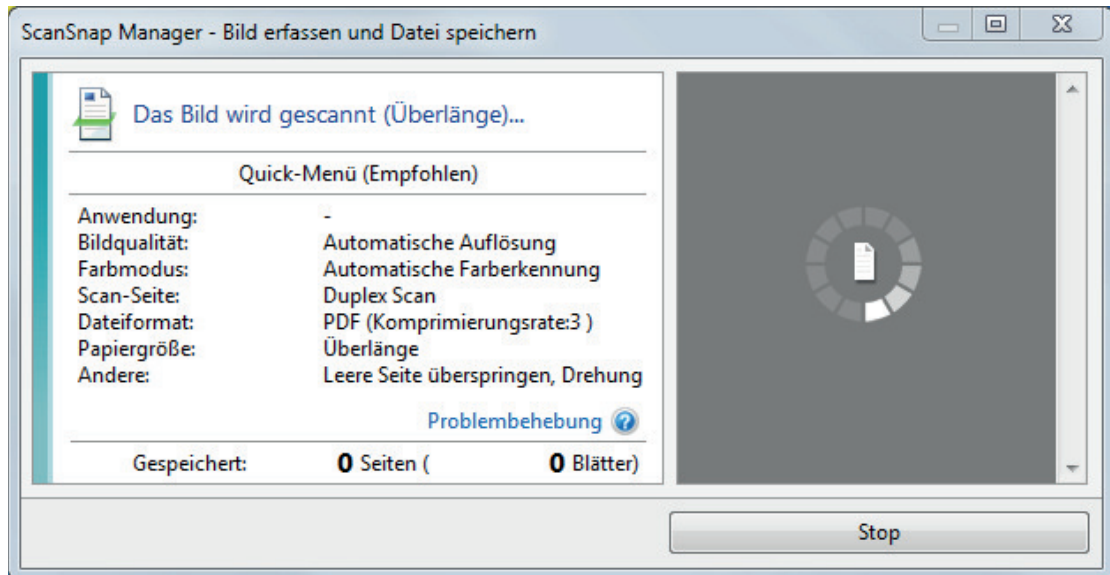

Wenn nach Abschluss des Scannens die Meldung "Legen Sie das nächste Dokument ein." im [ScanSnap Manager - Bild erfassen und Datei speichern] Fenster erscheint, können Sie mit dem Scannen fortfahren, indem Sie Dokumente einlegen und auf [Scan fortsetzen] klicken oder am ScanSnap auf die [Scan] Taste drücken.

6. Klicken Sie auf die Schaltfläche [Scan beenden] im Fenster [ScanSnap Manager - Bild erfassen und Datei speichern] oder drücken auf die Taste [Scan] am ScanSnap, ohne weitere Dokumente in den ScanSnap einzulegen.

⇒ Der Scan ist abgeschlossen und das Quick-Menü erscheint.

7. Klicken Sie im Quick-Menü auf das Symbol der Anwendung, die mit ScanSnap Manager verknüpft werden soll.

Wenn Sie [Dokumente speichern] wählen, können gescannte Bilder mithilfe von ScanSnap Homer in Ordnern verwaltet werden.

Weitere Informationen finden Sie unter "[Verwalten von Papierdokumenten in Ordnern auf dem Computer mit ScanSnap Home](#)" (Seite 450).

HINWEIS

[ScanSnap Organizer] wird im Quick-Menü angezeigt, wenn ScanSnap Organizer installiert ist.

Um gescannte Bilder mit ScanSnap Organizer nach Ordnern zu verwalten, lesen Sie unter "[Verwalten von Papierdokumenten in Ordnern auf dem Computer mit ScanSnap Organizer](#)" (Seite 453) nach.

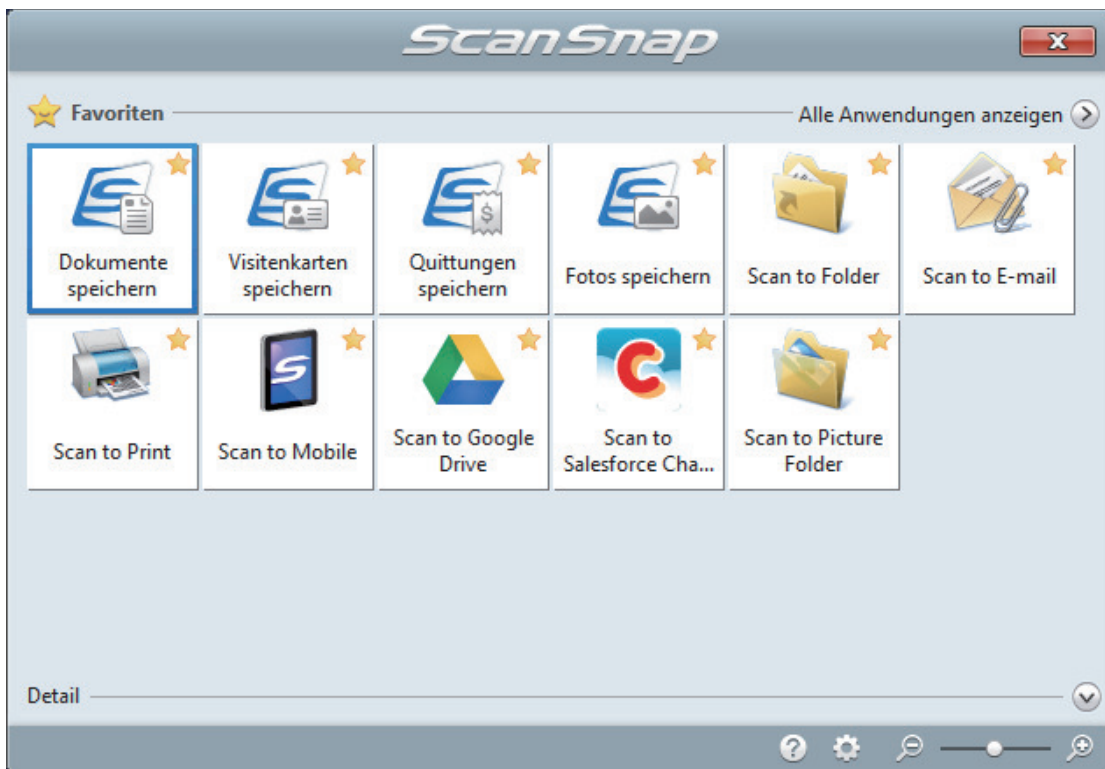

⇒ Die ausgewählte Anwendung wird gestartet. Weitere Informationen finden Sie im Handbuch für den Scan-Profi.

WICHTIG

- Während das Quick-Menü angezeigt wird, kann kein Scan ausgeführt werden. Wählen Sie entweder ein Symbol einer auszuführenden Aktion aus dem Quick-Menü, um den Vorgang zu beenden oder verlassen Sie das Quick-Menü, bevor Sie ein weiteres Dokument scannen.
- Verschieben, löschen oder benennen Sie die gescannten Bilder nicht in anderen Anwendungen um, während das Quick-Menü angezeigt wird.

HINWEIS

- Wenn Sie auf  klicken, wird die Beschreibung einer Anwendung angezeigt. Durch Platzieren des Mauszeigers über dem Symbol einer anderen Anwendung wird die Beschreibung der Anwendung angezeigt.
- Scannen Sie während eine Anwendung geöffnet ist, die sich automatisch mit ScanSnap Manager verknüpfen kann, wird diese Verknüpfung automatisch hergestellt.
Weitere Informationen finden Sie im Handbuch für den Scan-Profi.

Dokumente verschiedener Breite und Länge in einem Stapel scannen (iX1300)

Legen Sie Dokumente unterschiedlicher Breite und Länge zum Scannen in den ADF-Papierschacht (Abdeckung) des ScanSnap ein.

WICHTIG

Das gemeinsame Scannen von Dokumenten unterschiedlicher Größe ist nur im **U-förmigen Scan** möglich, bei dem die Dokumente zum Scannen in den ADF-Papierschacht (Abdeckung) eingelegt werden.

Weitere Informationen zu mit U-förmigem Scan scannbaren Dokumenten finden Sie unter "**Dokumente für das Scannen (iX1300)**" (Seite 239) in der ScanSnap Hilfe.

1. Halten Sie zum Einschalten die rechte Seite des ADF-Papierschachts (Abdeckung) des ScanSnap und öffnen Sie sie.

Öffnen Sie den ADF-Papierschacht (Abdeckung) vollständig, sodass die [Scan] Taste blau aufleuchtet.

Wenn der ADF-Papierschacht (Abdeckung) geöffnet wird, hebt sich die Erweiterung automatisch an.

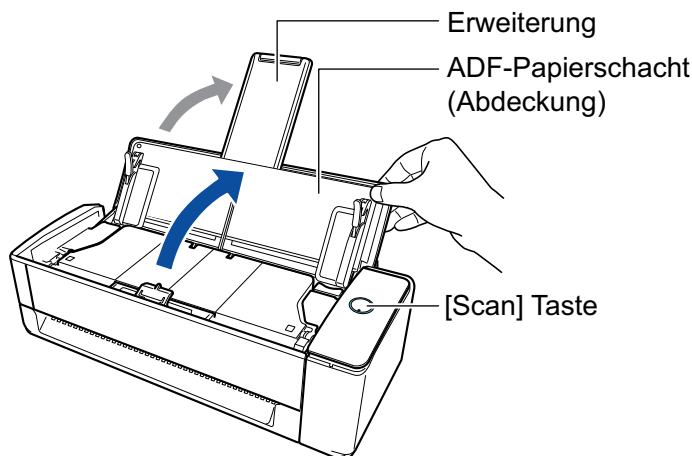

⇒ Das ScanSnap Manager-Symbol im Infobereich ganz rechts in der Taskleiste wechselt von



2. Rechtsklicken Sie auf das ScanSnap Manager Symbol im Infobereich ganz rechts in der Taskleiste, und wählen Sie im "Rechtsklick-Menü" (Seite 105) [Einstellungen der Scan Taste].

⇒ Das ScanSnap Setup Fenster erscheint.

3. Wählen Sie in der [Papier] Registerkarte [Automatische Erkennung] unter [Papiergröße].

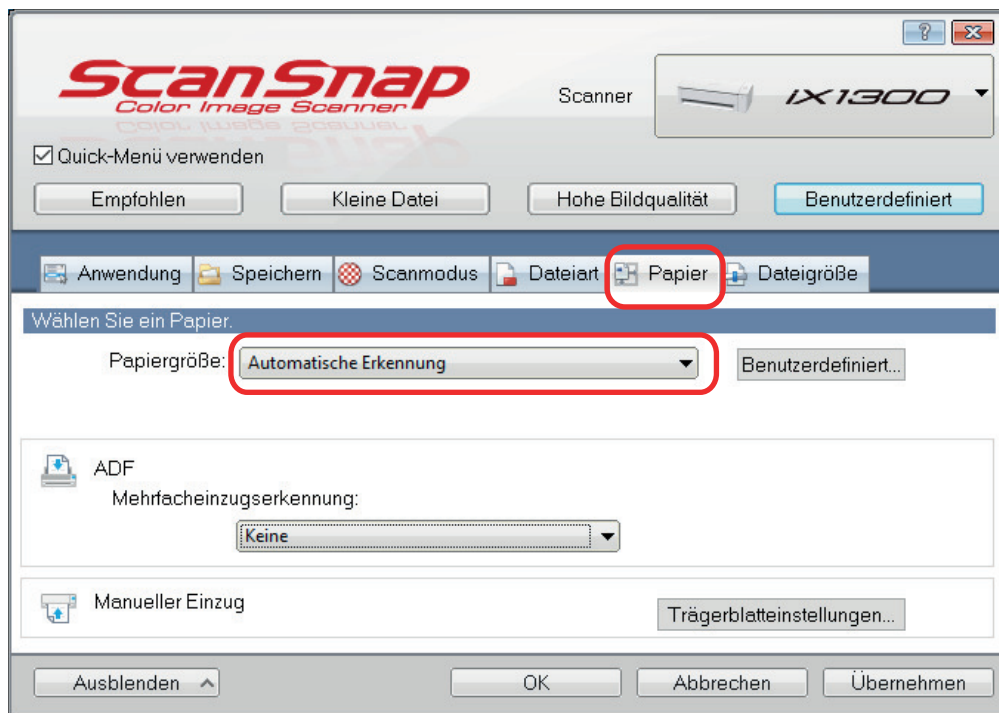

4. Wählen Sie [Keine] unter [Mehrfacheinzugserkennung] in [ADF] (U-förmiger Scan).

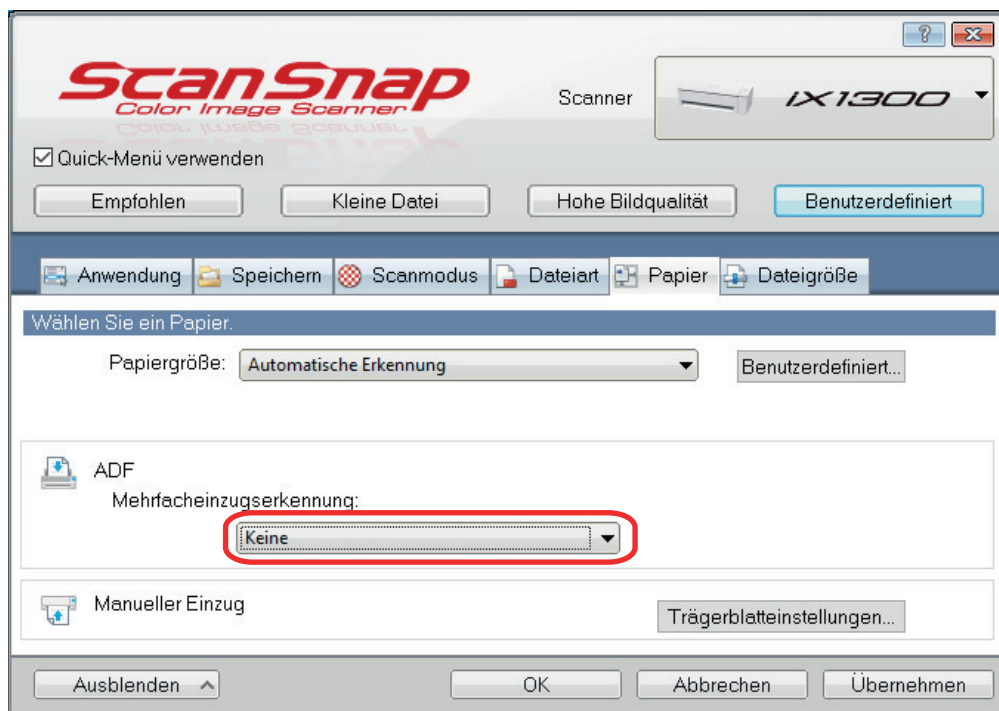

5. Klicken Sie auf die [OK] Schaltfläche, um das ScanSnap Setup Fenster zu schließen.
6. Legen Sie die Dokumente in ScanSnap ein.
1. Richten Sie die Kanten des Dokuments bündig aus.

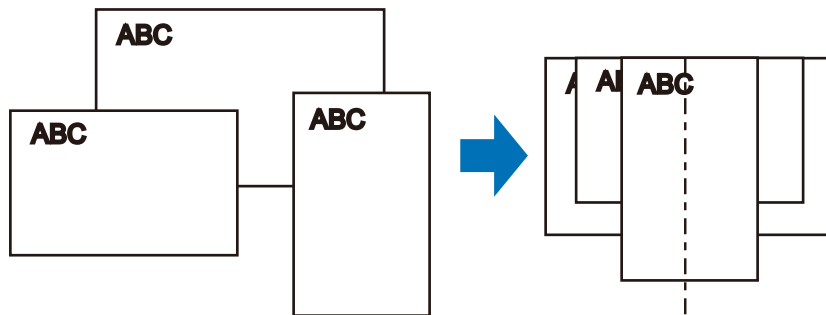

2. Legen Sie das Dokument nach oben weisend so in den ADF-Papierschacht (Abdeckung) ein, dass seine Vorderseite Ihnen zugewandt ist und die Oberkante zuerst eingezogen wird (beim Einlegen mehrerer Dokumente befindet sich die erste Seite oben).

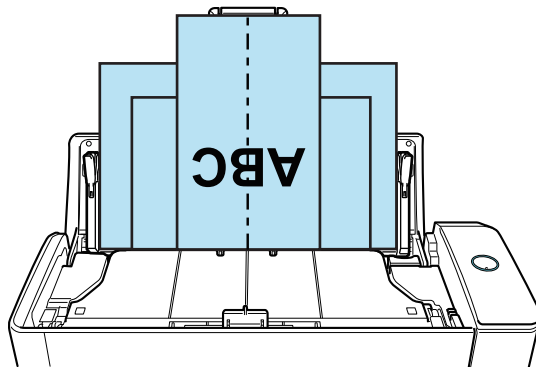

WICHTIG

- Die Einzugsrolle zieht die Dokumente ein. Legen Sie alle Dokumente übereinander über der Einzugsrolle (Mitte) ein. Nicht über der Einzugsrolle eingelegte Dokumente können nicht eingezogen werden.

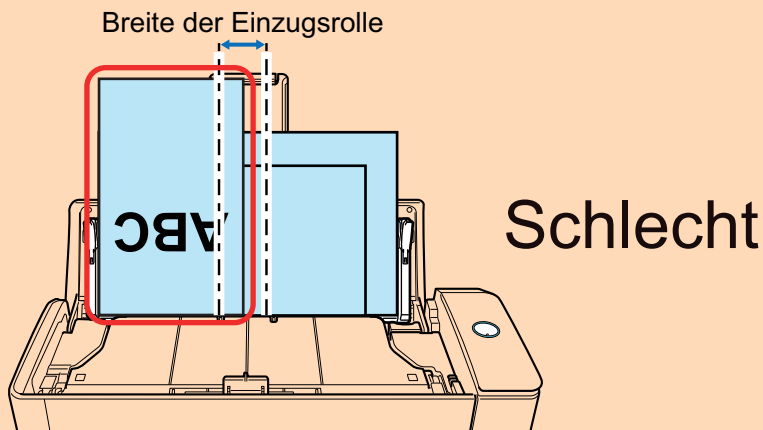

- Passen Sie die Papierführung an die größte Dokumentenbreite an. Ist die Papierführung nicht korrekt ausgerichtet, kann ein Papierstau auftreten.
- Legen Sie kleinere Dokumente ein, um richtig scannen zu können.

Wenn Dokumente mit schiefen Zeichen gescannt werden, können folgende Probleme auftreten:

- Teile des Dokuments erscheinen nicht im gescannten Bild
- Verzerrte Linien erscheinen im gescannten Bild
- Die Dokumente wurden in der falschen Papiergröße gescannt

Wenn die Dokumente nicht gerade gescannt werden, wird empfohlen, die folgenden Einstellungen zu konfigurieren, die Dokumente nach Breite zu trennen und sie in mehreren Gruppen zu scannen.

1. Rechtsklicken Sie auf das ScanSnap Manager Symbol  im Infobereich ganz rechts in der Taskleiste, und wählen Sie im "Rechtsklick-Menü" (Seite 105) [Einstellungen der Scan Taste].
⇒ Das ScanSnap Setup Fenster erscheint.
2. Klicken Sie in der [Scanmodus] Registerkarte auf die [Zuführungsoption] Schaltfläche.
⇒ Das [Zuführungsoption] Fenster wird angezeigt.
3. Wählen Sie [Mehrfach-Scan] unter [Einzug] in [ADF].

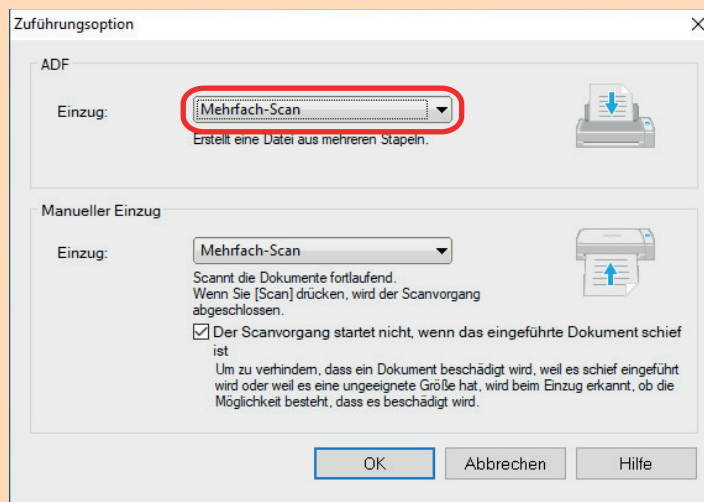

ADF

Wählen Sie für [Einzug] die Einzugsmethode für **U-förmiger Scan** (also die beim Einlegen von Dokumenten in den ADF-Papierschacht (Abdeckung) verwendete Scanmethode).

[Normaler Scan] ist standardmäßig aktiviert.

Einzug

- Normaler Scan

Wenn alle in den ADF-Papierschacht (Abdeckung) eingelegten Dokumente gescannt wurden, wird der Scan automatisch abgeschlossen und das Quick-Menü erscheint.

- Mehrfach-Scan

Scannt Dokumente kontinuierlich in mehreren Gruppen.

Wenn Sie nach dem ersten Scan ein Dokument scannen, können Sie den ADF-Papierschacht (Abdeckung) oder den manuellen Einzug zum Scannen nutzen.

4. Klicken Sie auf die [OK] Schaltfläche.
5. Klicken Sie auf die [OK] Schaltfläche, um das ScanSnap Setup Fenster zu schließen.
- Vergewissern Sie sich, dass der Dokumentenhaltevorsprung geöffnet ist.
Anderenfalls kann ein Papierstau auftreten.
Wenn der Dokumentenhaltevorsprung eingefahren ist, ziehen Sie ihn mit der Hand nach oben.



- Wenn sich der Dokumentenhaltevorsprung löst, wenden Sie sich zur Behebung des Problems an den "Kundendienst" in "Wartung und Kundendienst" (Seite 618).

7. Drücken Sie auf die [Scan] Taste des ScanSnap, um mit dem Scannen zu beginnen.

WICHTIG

- In den folgenden Fällen wird die Meldung "Es wurden gleichzeitig Dokumente in den ADF-Papierschacht (Abdeckung) eingelegt und in den manuellen Einzug eingeführt." angezeigt.
 - Drücken der [Scan] Taste des ScanSnap, während gleichzeitig Dokumente in den ADF-Papierschacht (Abdeckung) eingelegt und in den manuellen Einzug eingeführt werden
 Entfernen Sie das Dokument aus dem manuellen Einzug und klicken Sie dann auf die [Scan fortsetzen] Schaltfläche oder drücken Sie auf die Taste [Scan] am ScanSnap.
 - Dokumentenstau im ScanSnap
 Lesen Sie "[Ein gestautes Dokument aus dem iX1300 entfernen](#)" (Seite 292) zum Entfernen des gestauten Dokuments.

Legen Sie erneut Dokumente in den ADF-Papierschacht (Abdeckung) oder in den manuellen Einzug ein und klicken Sie dann auf die [Scan fortsetzen] Schaltfläche oder drücken Sie auf die Taste [Scan] am ScanSnap.
- Während des U-förmigen Scans kann kein Dokument in den manuellen Einzug eingeführt werden.
- Wenn weder im ADF-Papierschacht (Abdeckung) noch im manuellen Einzug ein Dokument vorhanden ist, wird die Meldung "Es wurden keine Dokumente in die ADF-Papierzuführung (Abdeckung) eingelegt oder in den manuellen Einzug eingeführt." angezeigt. Legen Sie Dokumente in den ADF-Papierschacht (Abdeckung) ein und klicken Sie dann auf die [Scan fortsetzen] Schaltfläche oder drücken Sie auf die Taste [Scan] am ScanSnap.
- Vermeiden Sie folgende Aktionen während des Scannens: Anderenfalls wird dadurch das Scannen abgebrochen.
 - Trennen der Verbindung zum ScanSnap oder Verbinden anderer USB-Geräte
 - Schließen Sie den ADF-Papierschacht (Abdeckung).
 - Benutzerwechsel
 - Computer in den Energiesparmodus versetzen

⇒ Während des Scannens der Dokumente blinkt die [Scan] Taste des ScanSnap in blau. Das [ScanSnap Manager - Bild erfassen und Datei speichern] Fenster erscheint.

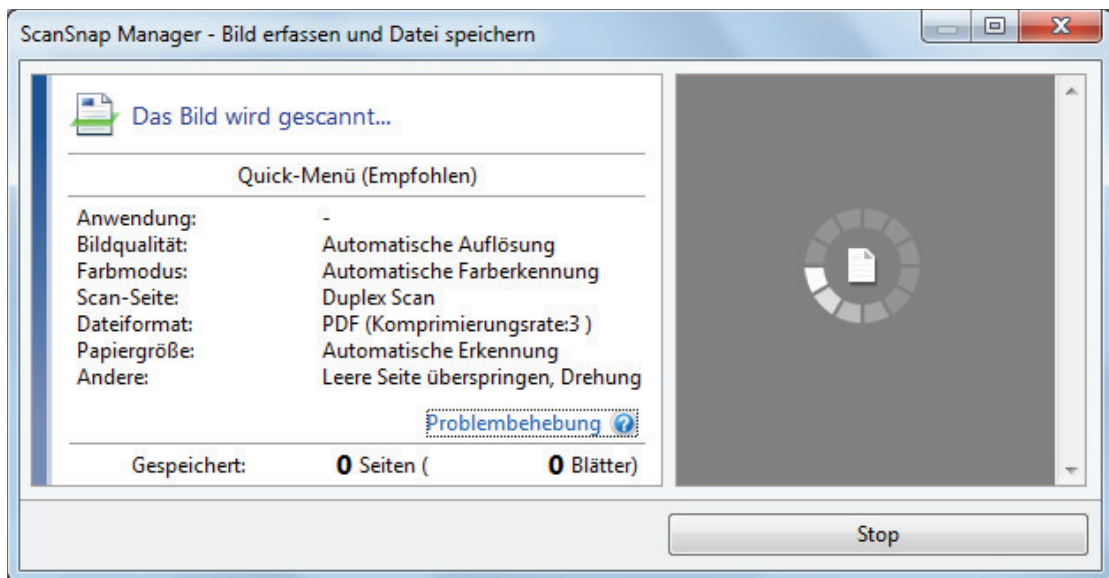

⇒ Nachdem der Scanvorgang beendet wurde, wird das Quick-Menü angezeigt.

8. Klicken Sie im Quick-Menü auf das Symbol der Anwendung, die mit ScanSnap Manager verknüpft werden soll.

Wenn Sie [Dokumente speichern] wählen, können gescannte Bilder mithilfe von ScanSnap Homer in Ordnern verwaltet werden.

Weitere Informationen finden Sie unter "[Verwalten von Papierdokumenten in Ordnern auf dem Computer mit ScanSnap Home](#)" (Seite 450).

HINWEIS

[ScanSnap Organizer] wird im Quick-Menü angezeigt, wenn ScanSnap Organizer installiert ist.

Um gescannte Bilder mit ScanSnap Organizer nach Ordnern zu verwalten, lesen Sie unter "[Verwalten von Papierdokumenten in Ordnern auf dem Computer mit ScanSnap Organizer](#)" (Seite 453) nach.

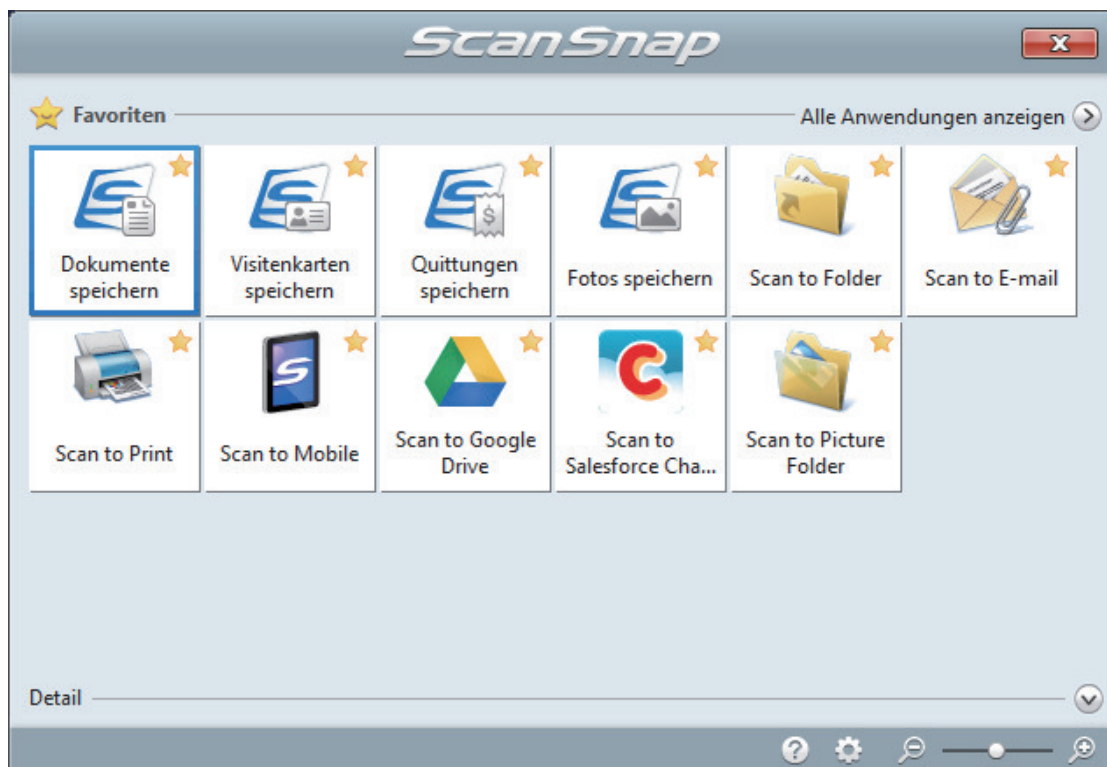

⇒ Die ausgewählte Anwendung wird gestartet. Weitere Informationen finden Sie im Handbuch für den Scan-Profi.

WICHTIG

- Während das Quick-Menü angezeigt wird, kann kein Scan ausgeführt werden. Wählen Sie entweder ein Symbol einer auszuführenden Aktion aus dem Quick-Menü, um den Vorgang zu beenden oder verlassen Sie das Quick-Menü, bevor Sie ein weiteres Dokument scannen.
- Verschieben, löschen oder benennen Sie die gescannten Bilder nicht in anderen Anwendungen um, während das Quick-Menü angezeigt wird.

HINWEIS

- Wenn Sie auf  klicken, wird die Beschreibung einer Anwendung angezeigt. Durch Platzieren des Mauszeigers über dem Symbol einer anderen Anwendung wird die Beschreibung der Anwendung angezeigt.
- Scannen Sie während eine Anwendung geöffnet ist, die sich automatisch mit ScanSnap Manager verknüpfen kann, wird diese Verknüpfung automatisch hergestellt.
Weitere Informationen finden Sie im Handbuch für den Scan-Profi.

Scannen von Dokumenten größer als A4 oder Letter durch direktes Einführen in den ScanSnap (iX1300)

Wenn Sie ein Dokument der Größe A3, B4 oder Double Letter in der Mitte falten und scannen, werden die gescannten Bilder beider Seiten automatisch zusammengefügt und als einzelnes Bild gespeichert.

WICHTIG

- Das Scannen von Dokumenten größer als A4 oder Letter ist nur für **Rückführscan** verfügbar, bei dem ein Dokument zum Scannen in den manuellen Einzug eingeführt wird.

Weitere Informationen zu mit Rückführscan scannbaren Dokumenten finden Sie unter "[Dokumente für das Scannen \(iX1300\)](#)" (Seite 239).

- Die gescannten Bilder werden nur automatisch zusammengefügt, wenn sich an der Falzlinie des gefalteten Dokuments Text, ein Diagramm oder eine Tabelle befindet.

- Wenn gescannte Bilder automatisch zusammengefügt werden:

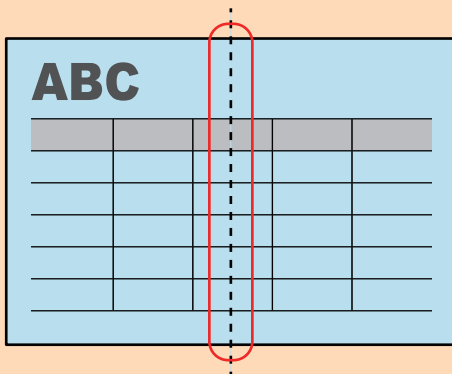

- Wenn gescannte Bilder nicht automatisch zusammengefügt werden:

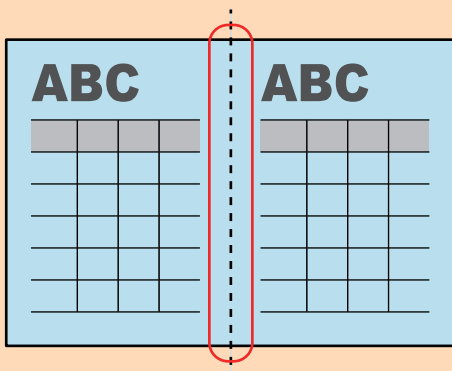

- Nachdem ein Dokument gescannt wurde, können Sie die gescannten Bilder mit der Funktion zum Zusammenfügen von Seiten von ScanSnap Organizer zusammenfügen, falls die gescannten Bilder nicht automatisch zusammengefügt werden.

Weitere Informationen erhalten Sie in der ScanSnap Organizer Hilfe.

- Für ein Dokument mit gescannten Bildern, die nicht automatisch zusammengefügt werden, können Sie das optionale Trägerblatt verwenden, um das Dokument zu scannen und die gescannten Bilder automatisch zusammenzufügen.

Weitere Informationen finden Sie unter "[Scannen von Dokumenten größer als A4 oder Letter mit dem Trägerblatt \(iX1300\)](#)" (Seite 277).

- Wenn gescannte Bilder unbeabsichtigt zusammengefügt werden, entfernen Sie die Markierung vom Kontrollkästchen [Beide Seiten der Bilder zusammenfügen] im [Scanmodus Option] Fenster und scannen dann das Dokument erneut.

Klicken Sie im "[ScanSnap Setup Fenster](#)" (Seite 107) in der [Scanmodus] Registerkarte auf die [Option] Schaltfläche, um das [Scanmodus Option] Fenster anzuzeigen.

1. Falten Sie das Dokument in der Mitte so zusammen, dass die zu scannenden Seiten nach außen zeigen.

WICHTIG

Falten Sie die lange Seite des Dokuments in der Mitte. Wenn der linke und der rechte Bereich des gefalteten Dokuments unterschiedlich groß sind, werden die gescannten Bilder möglicherweise nicht automatisch zusammengefügt.

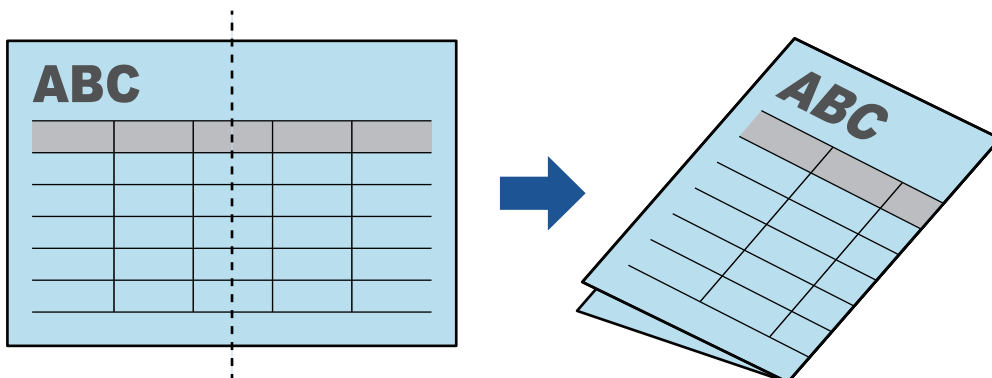

2. Führen Sie das obere Ende des Dokuments gerade in den manuellen Einzugs ein.

Achten Sie darauf, dass die Dokumente in den ScanSnap eingezogen und darin gesichert werden.

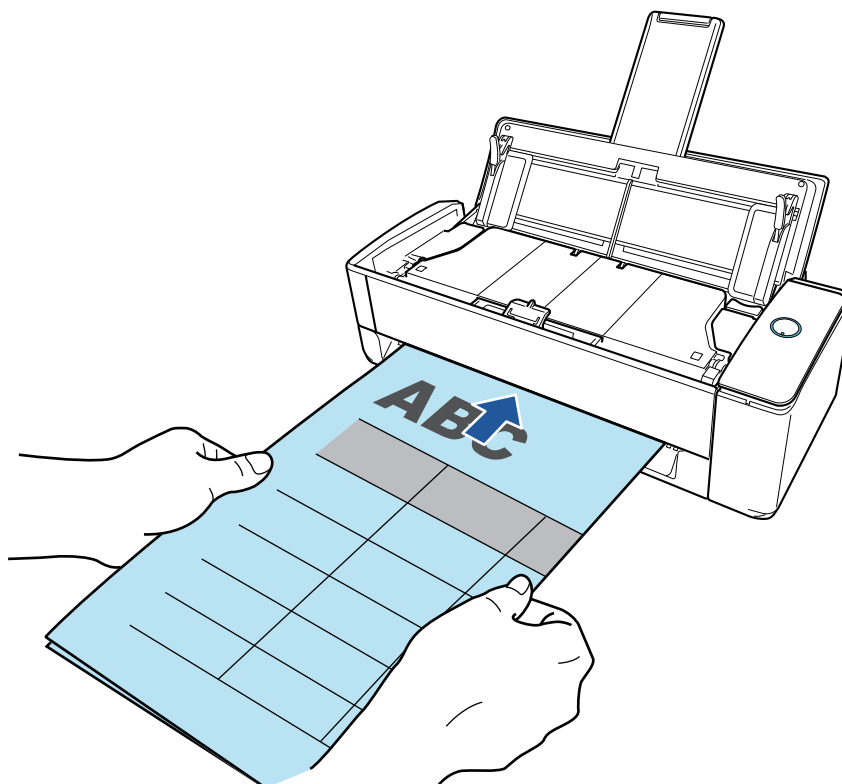

WICHTIG

Beim Scannen eines Dokuments wird das Dokument an der Rückseite des ScanSnap ausgegeben.

Lassen Sie auf der Rückseite des ScanSnap Platz (für etwa die Länge des Dokuments).

HINWEIS

Sie können ein Dokument mit geschlossenem ADF-Papierschacht (Abdeckung) scannen.

3. Drücken Sie auf die [Scan] Taste des ScanSnap, um mit dem Scannen zu beginnen.

WICHTIG

- Wenn ein Dokument schief in den manuellen Einzugs eingeführt wird, erscheint möglicherweise die Meldung "Das eingeführte Dokument ist schief. Wenn das Dokument im aktuellen Zustand gescannt wird, kann es beschädigt werden."

Entfernen Sie das Dokument, legen Sie es gerade in die Mitte des manuellen Einzugs ein und klicken Sie dann auf die [Scan fortsetzen] Schaltfläche oder drücken Sie auf die Taste [Scan] am ScanSnap.

Um zu verhindern, dass die Meldung angezeigt wird, deaktivieren Sie das Kontrollkästchen [Der Scanvorgang startet nicht, wenn das eingeführte Dokument schief ist] im Fenster [Zuführungsoption].

- In den folgenden Fällen wird die Meldung "Es wurden gleichzeitig Dokumente in den ADF-Papierschacht (Abdeckung) eingelegt und in den manuellen Einzugs eingeführt." angezeigt.
 - Drücken der [Scan] Taste des ScanSnap, während gleichzeitig Dokumente in den ADF-Papierschacht (Abdeckung) eingelegt und in den manuellen Einzugs eingeführt werden
Entfernen Sie die Dokumente aus dem ADF-Papierschacht (Abdeckung) und klicken Sie dann auf die [Scan fortsetzen] Schaltfläche oder drücken Sie auf die Taste [Scan] am ScanSnap.
 - Dokumentenstau im ScanSnap
Lesen Sie ["Ein gestautes Dokument aus dem iX1300 entfernen" \(Seite 292\)](#) zum Entfernen des gestauten Dokuments.
Legen Sie erneut Dokumente in den ADF-Papierschacht (Abdeckung) oder in den manuellen Einzugs ein und klicken Sie dann auf die [Scan fortsetzen] Schaltfläche oder drücken Sie auf die Taste [Scan] am ScanSnap.
- Während des U-förmigen Scans kann kein Dokument in den manuellen Einzugs eingeführt werden.
- Wenn weder im ADF-Papierschacht (Abdeckung) noch im manuellen Einzugs ein Dokument vorhanden ist, wird die Meldung "Es wurden keine Dokumente in die ADF-Papierzuführung (Abdeckung) eingelegt oder in den manuellen Einzugs eingeführt." angezeigt. Führen Sie ein Dokument in den manuellen Einzugs ein und klicken Sie dann auf die [Scan fortsetzen] Schaltfläche oder drücken Sie auf die Taste [Scan] am ScanSnap.
- Vermeiden Sie folgende Aktionen während des Scannens: Anderenfalls wird dadurch das Scannen abgebrochen.
 - Trennen der Verbindung zum ScanSnap oder Verbinden anderer USB-Geräte
 - Schließen Sie den ADF-Papierschacht (Abdeckung).
 - Benutzerwechsel
 - Computer in den Energiesparmodus versetzen

⇒ Während des Scannens des Dokuments blinkt die [Scan] Taste des ScanSnap blau und das [ScanSnap Manager - Bild erfassen und Datei speichern] Fenster wird angezeigt.

Nach dem Abschluss des Scanvorgangs werden die gescannten Bilder der Vorder- und Rückseite des Dokuments als doppelseitiges Bild im Vorschaubereich angezeigt.

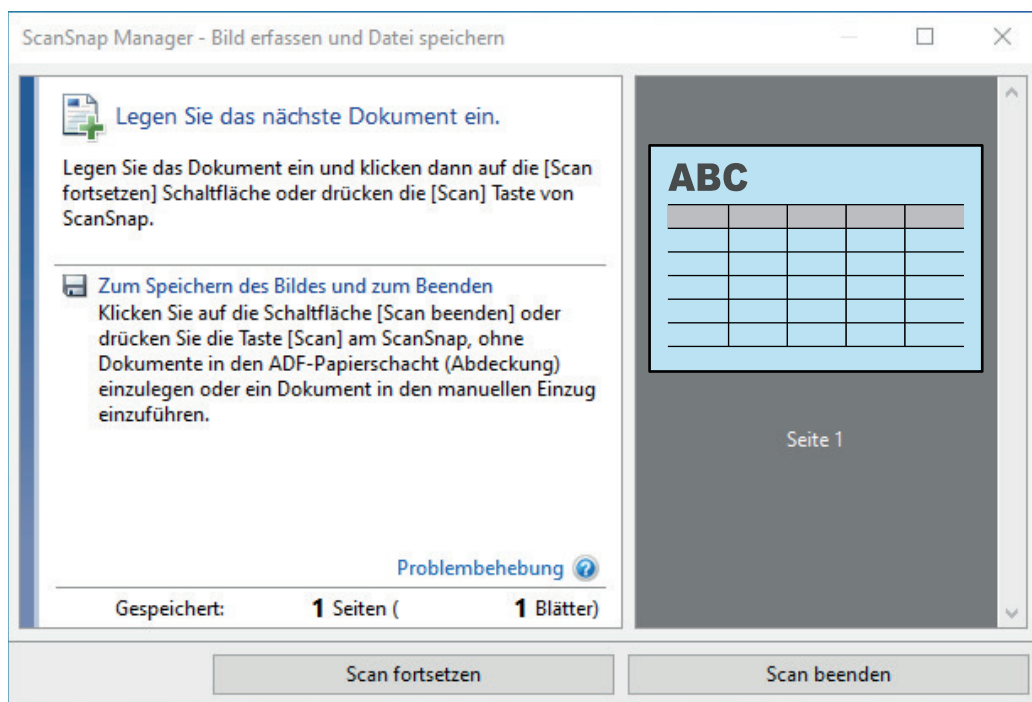

Um mit dem Scannen fortzufahren, legen Sie das nächste zu scannende Dokument ein. Sobald das Dokument eingelegt wird, beginnt der Scanvorgang automatisch.

- 4. Klicken Sie auf die Schaltfläche [Scan beenden] im Fenster [ScanSnap Manager - Bild erfassen und Datei speichern] oder drücken auf die Taste [Scan] am ScanSnap, ohne weitere Dokumente in den ScanSnap einzulegen.**

⇒ Der Scan ist abgeschlossen und das Quick-Menü erscheint.

- 5. Klicken Sie im Quick-Menü auf das Symbol der Anwendung, die mit ScanSnap Manager verknüpft werden soll.**

Wenn Sie [Dokumente speichern] wählen, können gescannte Bilder mithilfe von ScanSnap Homer in Ordnern verwaltet werden.

Weitere Informationen finden Sie unter "[Verwalten von Papierdokumenten in Ordnern auf dem Computer mit ScanSnap Home](#)" (Seite 450).

HINWEIS

[ScanSnap Organizer] wird im Quick-Menü angezeigt, wenn ScanSnap Organizer installiert ist.

Um gescannte Bilder mit ScanSnap Organizer nach Ordnern zu verwalten, lesen Sie unter "[Verwalten von Papierdokumenten in Ordnern auf dem Computer mit ScanSnap Organizer](#)" (Seite 453) nach.

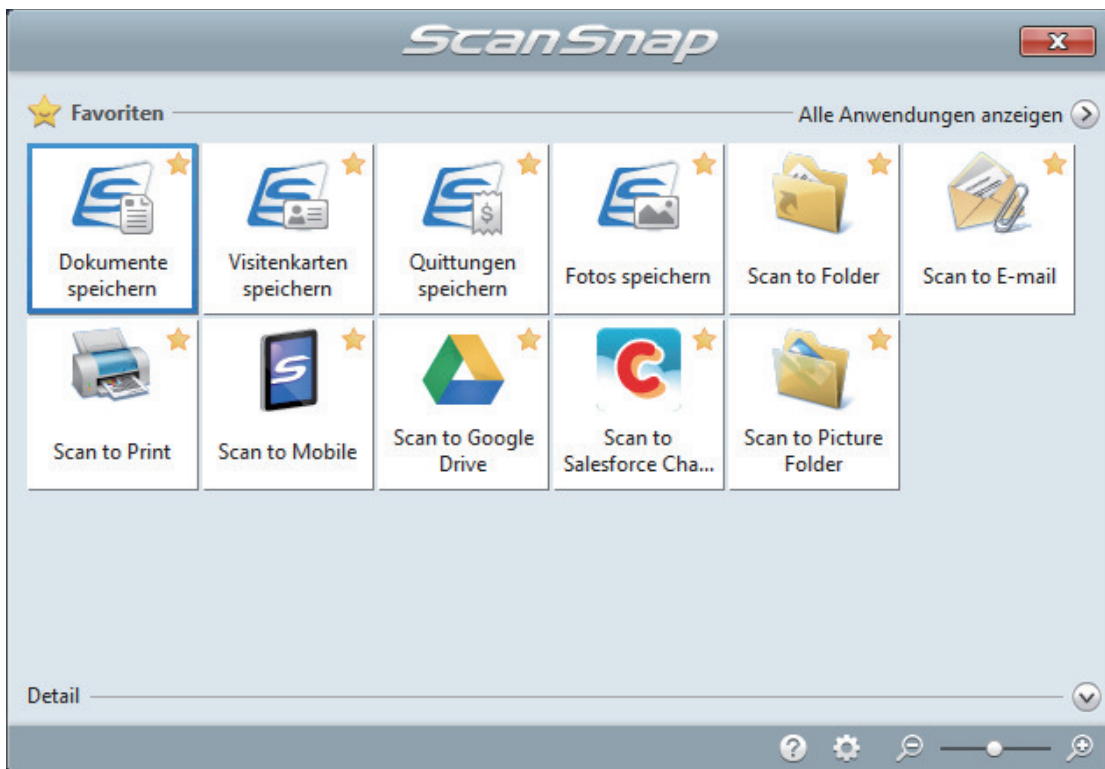

⇒ Die ausgewählte Anwendung wird gestartet. Weitere Informationen finden Sie im Handbuch für den Scan-Profi.

WICHTIG

- Während das Quick-Menü angezeigt wird, kann kein Scan ausgeführt werden. Wählen Sie entweder ein Symbol einer auszuführenden Aktion aus dem Quick-Menü, um den Vorgang zu beenden oder verlassen Sie das Quick-Menü, bevor Sie ein weiteres Dokument scannen.
- Verschieben, löschen oder benennen Sie die gescannten Bilder nicht in anderen Anwendungen um, während das Quick-Menü angezeigt wird.

HINWEIS

- Wenn Sie auf  klicken, wird die Beschreibung einer Anwendung angezeigt. Durch Platzieren des Mauszeigers über dem Symbol einer anderen Anwendung wird die Beschreibung der Anwendung angezeigt.
- Scannen Sie während eine Anwendung geöffnet ist, die sich automatisch mit ScanSnap Manager verknüpfen kann, wird diese Verknüpfung automatisch hergestellt.
Weitere Informationen finden Sie im Handbuch für den Scan-Profi.

Scannen von Dokumenten größer als A4 oder Letter mit dem Trägerblatt (iX1300)

Dokumente größer als A4/Letter (wie z.B. A3, B4) können mit dem optionalen Trägerblatt gescannt werden. Wenn das Dokument in der Mitte gefaltet und im Duplex-Modus gescannt wird, werden beide Seiten zu einem Bild zusammengefügt.

WICHTIG

- Das Trägerblatt ist nur für [Rückführscan](#) verfügbar, bei dem ein Dokument zum Scannen in den manuellen Einzug eingeführt wird.

Weitere Informationen zu mit Rückführscan scannbaren Dokumenten finden Sie unter ["Dokumente für das Scannen \(iX1300\)" \(Seite 239\)](#).

- Das [Dokument anhand des Texts entzerren] Kontrollkästchen im [Scanmodus Option] Fenster wird deaktiviert.

Klicken Sie im ["ScanSnap Setup Fenster" \(Seite 107\)](#) in der [Scanmodus] Registerkarte auf die [Option] Schaltfläche, um das [Scanmodus Option] Fenster anzuzeigen.

HINWEIS

Es können ebenfalls beide Seiten eines doppelseitigen Dokuments bis zu A4/Letter gescannt und zu einem Bild zusammengefügt werden.

- 1. Rechtsklicken Sie auf das ScanSnap Manager Symbol  im Infobereich ganz rechts in der Taskleiste, und wählen Sie im "Rechtsklick-Menü" (Seite 105) [Einstellungen der Scan Taste].**
⇒ Das ScanSnap Setup Fenster erscheint.
- 2. Wählen Sie in der [Papier] Registerkarte [Automatische Erkennung] unter [Papiergröße] und klicken Sie dann auf die [Trägerblatteinstellungen] Schaltfläche unter [Manueller Einzug] (Rückführscan).**

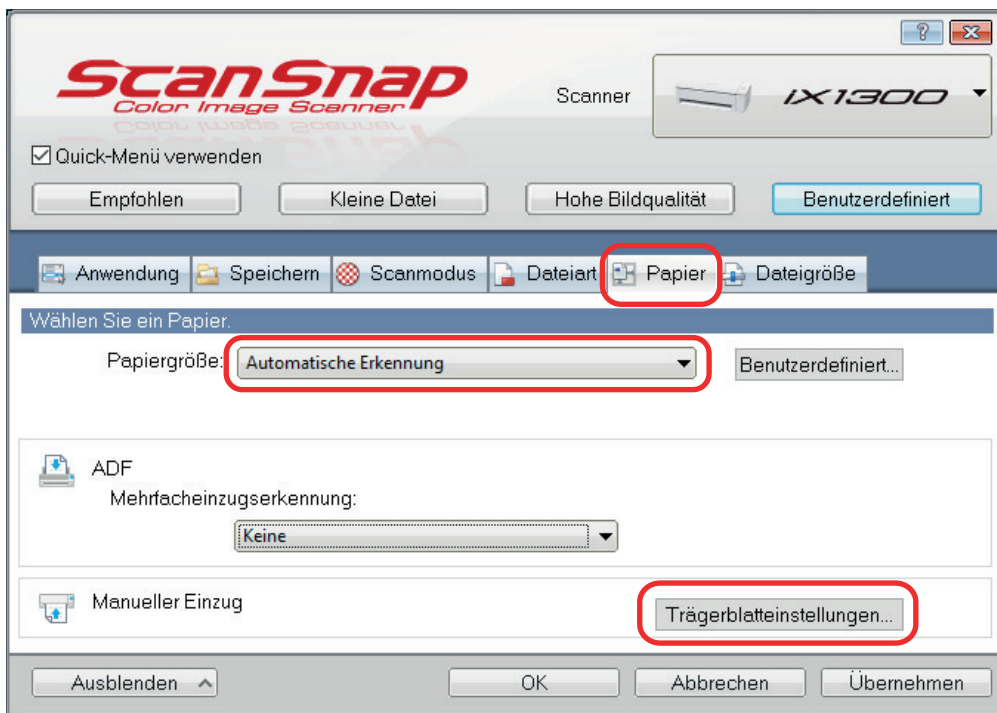

⇒ Das [Trägerblatteinstellungen] Fenster erscheint.

- 3. Wählen Sie [ein einseitiges Bild Vorder- und Rückseite nebeneinander] unter [Speichern als] und klicken Sie auf die [OK] Schaltfläche.**

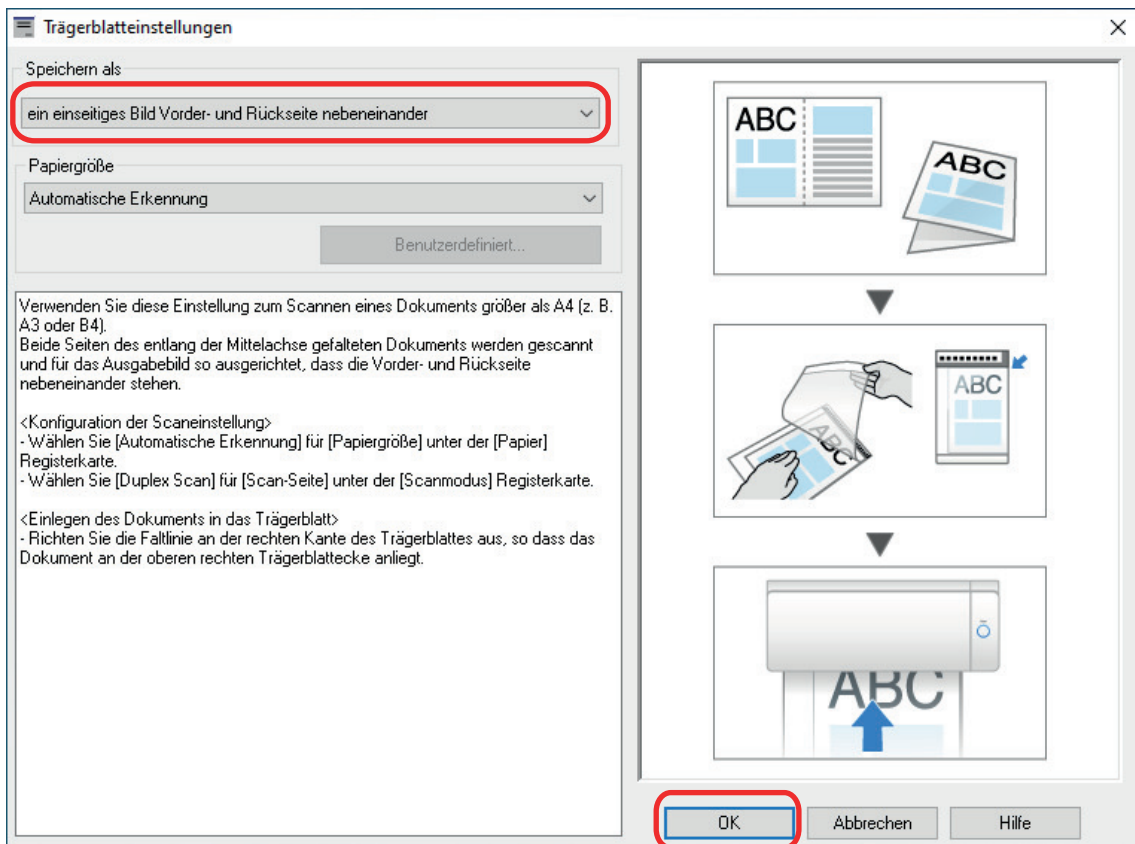

- 4. Wählen Sie [Duplex Scan (doppelseitig)] unter [Scan-Seite] in der [Scanmodus] Registerkarte aus, und klicken Sie auf die [OK] Schaltfläche.**

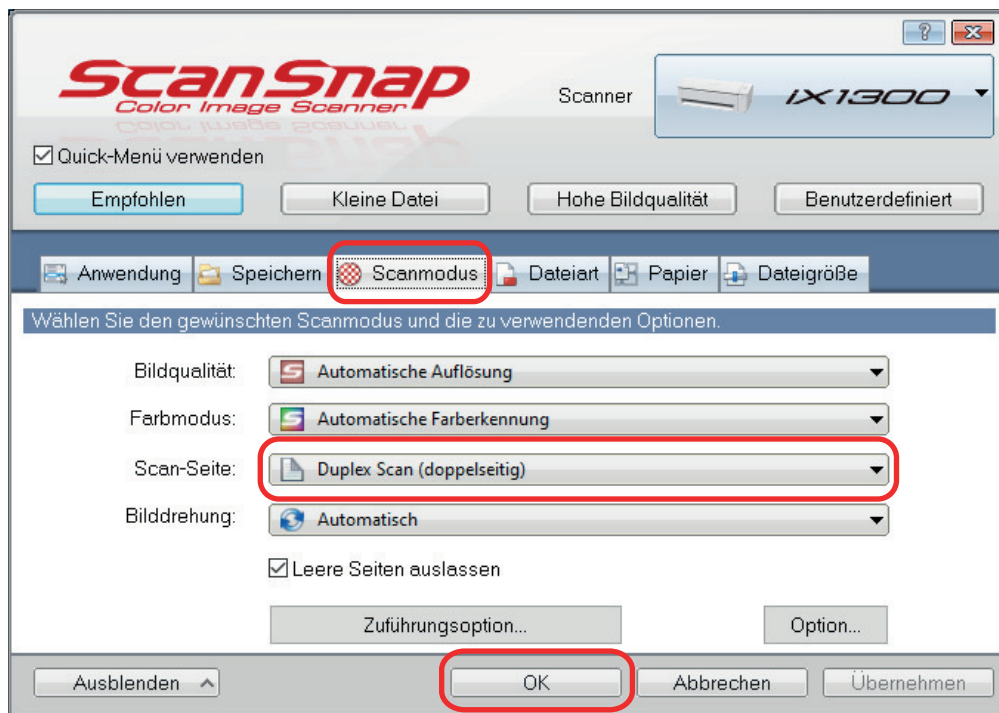

WICHTIG

Wenn [Simplex Scan (einseitig)] ausgewählt ist, gibt der ScanSnap das gleiche Ergebnis wie bei einem einseitigen Scan im [zwei getrennte Bilder (Vorder- und Rückseite)] Modus aus.

5. Legen Sie das Dokument in das Trägerblatt ein.

1. Falten Sie das Dokument in der Mitte so zusammen, dass die zu scannenden Seiten nach außen zeigen.

Legen Sie die Hälften eng zusammen und glätten Sie etwaige Wellen.

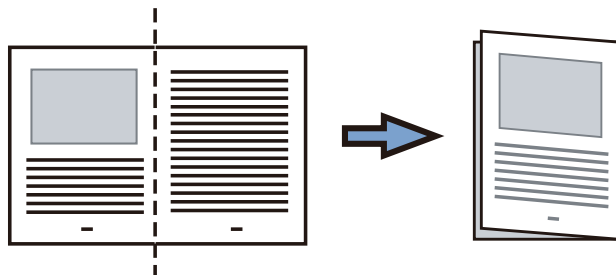

2. Öffnen Sie das Trägerblatt, um das Dokument einzulegen.

Richten Sie die Falzlinie so an der rechten Kante des Trägerblatts aus, dass das Dokument in die rechte obere Ecke des Trägerblatts passt.

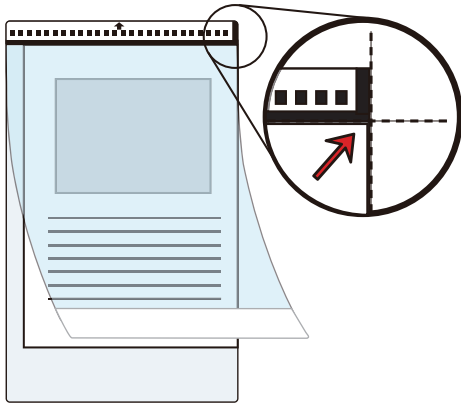
**HINWEIS**

Beachten Sie, dass die Vorderseite des Trägerblatts am oberen Rand mit einem Schwarzweißmuster und einer dicken vertikalen Linie in der oberen rechten Ecke markiert ist.

6. Legen Sie die Kante mit dem Schwarzweißmuster gerade mit nach oben zeigender Trägerblatt-Vorderseite in den manuellen Einzugs ein.

Achten Sie darauf, dass das Trägerblatt in den ScanSnap eingezogen und darin gesichert wird.

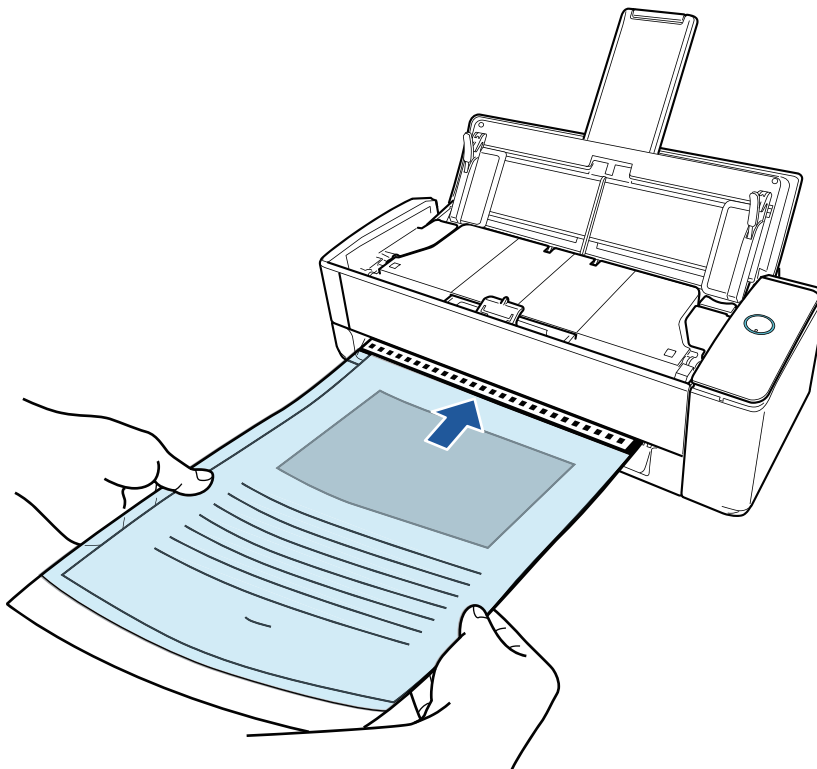
**WICHTIG**

Beim Scannen eines Dokuments wird das Dokument an der Rückseite des ScanSnap ausgegeben.

Lassen Sie auf der Rückseite des ScanSnap Platz (für etwa die Länge des Trägerblatts).

HINWEIS

Sie können ein Dokument mit geschlossenem ADF-Papierschacht (Abdeckung) scannen.

7. Drücken Sie auf die [Scan] Taste des ScanSnap, um mit dem Scannen zu beginnen.

WICHTIG

- Wenn das Trägerblatt schief in den manuellen Einzug eingeführt wird, erscheint möglicherweise die Meldung "Das eingeführte Dokument ist schief. Wenn das Dokument im aktuellen Zustand gescannt wird, kann es beschädigt werden."

Entfernen Sie das Trägerblatt, legen Sie es gerade in den manuellen Einzug ein und klicken Sie dann auf die [Scan fortsetzen] Schaltfläche oder drücken Sie auf die Taste [Scan] am ScanSnap.

Um zu verhindern, dass die Meldung angezeigt wird, deaktivieren Sie das Kontrollkästchen [Der Scanvorgang startet nicht, wenn das eingeführte Dokument schief ist] im Fenster [Zuführungsoption].
 - In den folgenden Fällen wird die Meldung "Es wurden gleichzeitig Dokumente in den ADF-Papierschacht (Abdeckung) eingelegt und in den manuellen Einzug eingeführt." angezeigt.
 - Drücken der [Scan] Taste des ScanSnap, während gleichzeitig Dokumente in den ADF-Papierschacht (Abdeckung) eingelegt und in den manuellen Einzug eingeführt werden

Entfernen Sie die Dokumente aus dem ADF-Papierschacht (Abdeckung) und klicken Sie dann auf die [Scan fortsetzen] Schaltfläche oder drücken Sie auf die Taste [Scan] am ScanSnap.
 - Dokumentenstau im ScanSnap

Lesen Sie ["Ein gestautes Dokument aus dem iX1300 entfernen" \(Seite 292\)](#) zum Entfernen des gestauten Dokuments.

Legen Sie erneut Dokumente in den ADF-Papierschacht (Abdeckung) oder in den manuellen Einzug ein und klicken Sie dann auf die [Scan fortsetzen] Schaltfläche oder drücken Sie auf die Taste [Scan] am ScanSnap.
 - Während des U-förmigen Scans kann kein Dokument in den manuellen Einzug eingeführt werden.
 - Wenn weder im ADF-Papierschacht (Abdeckung) noch im manuellen Einzug ein Dokument vorhanden ist, wird die Meldung "Es wurden keine Dokumente in die ADF-Papierzuführung (Abdeckung) eingelegt oder in den manuellen Einzug eingeführt." angezeigt. Führen Sie ein Dokument in den manuellen Einzug ein und klicken Sie dann auf die [Scan fortsetzen] Schaltfläche oder drücken Sie auf die Taste [Scan] am ScanSnap.
 - Vermeiden Sie folgende Aktionen während des Scannens: Anderenfalls wird dadurch das Scannen abgebrochen.
 - Trennen der Verbindung zum ScanSnap oder Verbinden anderer USB-Geräte
 - Schließen Sie den ADF-Papierschacht (Abdeckung).
 - Benutzerwechsel
 - Computer in den Energiesparmodus versetzen
- ⇒ Während des Scannens des Dokuments blinkt die [Scan] Taste des ScanSnap blau und das [ScanSnap Manager - Bild erfassen und Datei speichern] Fenster wird angezeigt.
- Beide Seiten des Dokuments werden gescannt und im Vorschaubereich als ein doppelseitiges Bild angezeigt.

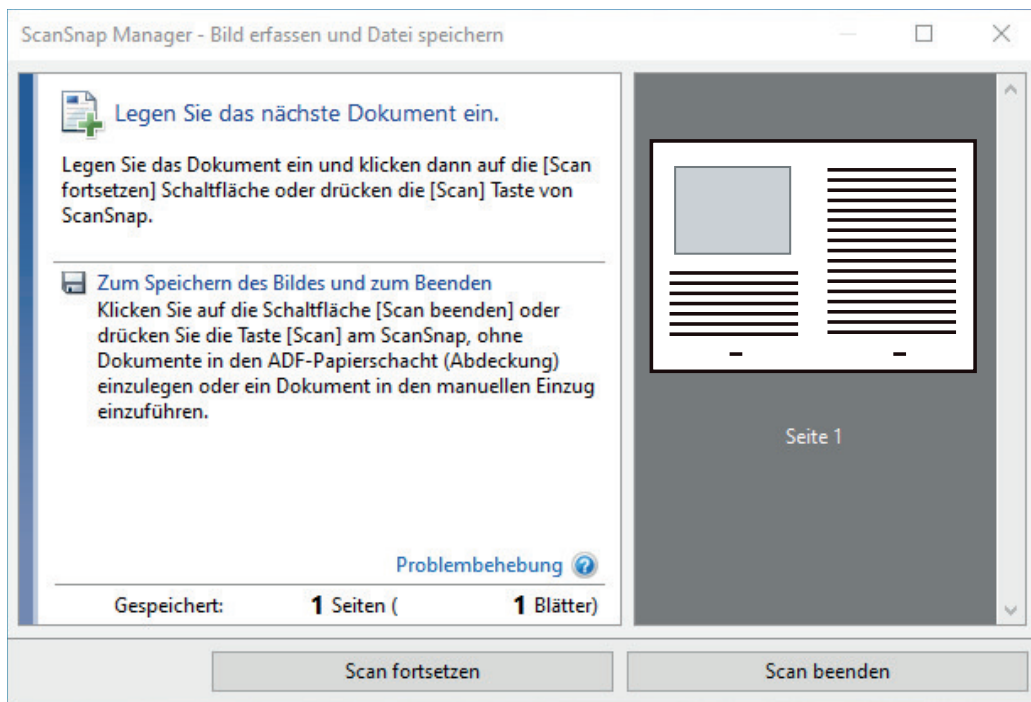

Um mit dem Scannen fortzufahren, legen Sie das nächste zu scannende Dokument ein. Sobald das Dokument eingelegt wird, beginnt der Scanvorgang automatisch.

8. Klicken Sie auf die Schaltfläche [Scan beenden] im Fenster [ScanSnap Manager - Bild erfassen und Datei speichern] oder drücken auf die Taste [Scan] am ScanSnap, ohne weitere Dokumente in den ScanSnap einzulegen.

⇒ Die gescannten Bilder der Vorder- und Rückseite des Dokuments werden als doppelseitiges Bild gespeichert.

WICHTIG

- Zwischen dem Bild der Vorder- und Rückseite wird eventuell eine Linie oder eine Lücke angezeigt. Wenn Sie zudem ein dickes Dokument im Trägerblatt scannen, kann das gescannte Bild der linken und das gescannte Bild der rechten Seite eventuell zueinander und von oben aus betrachtet verzerrt sein.

Diese Symptome lassen sich eventuell verbessern, wenn Sie das Dokument wie folgt in das Trägerblatt einlegen:

- Falten Sie das Dokument richtig zusammen.
- Richten Sie die Kanten des Dokuments bündig mit den Kanten des Trägerblatts aus.
- Drehen Sie das Trägerblatt auf die andere (umgekehrte) Seite.

- Wurde [Automatische Erkennung] für [Papiergröße] im [Trägerblatteinstellungen] Fenster angegeben, wird automatisch die optimale Größe aus den unter [Papiergröße] verfügbaren Standardgrößen gewählt (A3, B4 oder 11 × 17 Zoll). Beachten Sie, dass die Bildgröße abhängig vom Originaldokument kleiner ausfallen kann oder dass Teile des Bildes fehlen können.

Beispiel: Wenn Zeichen und Illustrationen als A4 Größe in der Mitte eines A3 Dokuments gedruckt werden, dann wird das gescannte Dokument in der Größe B4 ausgegeben.

Geben Sie die Dokumentengröße unter [Papiergröße] an, um das gescannte Bild in der Originalgröße auszugeben.

- Teile des gescannten Bilds rings um den gefalteten Dokumentenbereich fehlen eventuell. Legen Sie das Dokument in diesem Fall so in das Trägerblatt ein, dass ein Rand von 1 mm zur Kante des Trägerblatts eingehalten wird.

Scannen von Dokumenten wie Fotos oder Zeitungsausschnitten (iX1300)

Mithilfe des optionalen Trägerblattes können Sie Dokumente scannen, die leicht beschädigt werden können (z.B. Fotos) oder Dokumente, die schwer einzulegen sind (z.B. Zeitungsausschnitte).

WICHTIG

- Das Trägerblatt ist nur für [Rückführscan](#) verfügbar, bei dem ein Dokument zum Scannen in den manuellen Einzug eingeführt wird.

Weitere Informationen zu mit Rückführscan scannbaren Dokumenten finden Sie unter ["Dokumente für das Scannen \(iX1300\)" \(Seite 239\)](#).

- Das [Dokument anhand des Texts entzerren] Kontrollkästchen im [Scanmodus Option] Fenster wird deaktiviert.

Klicken Sie im ["ScanSnap Setup Fenster" \(Seite 107\)](#) in der [Scanmodus] Registerkarte auf die [Option] Schaltfläche, um das [Scanmodus Option] Fenster anzuzeigen.

1. Rechtsklicken Sie auf das ScanSnap Manager Symbol  im Infobereich ganz rechts in der Taskleiste, und wählen Sie im **"Rechtsklick-Menü" (Seite 105) [Einstellungen der Scan Taste]**.

⇒ Das ScanSnap Setup Fenster erscheint.

2. Wählen Sie in der [Papier] Registerkarte [Automatische Erkennung] unter [Papiergröße] und klicken Sie dann auf die [Trägerblatteinstellungen] Schaltfläche unter [Manueller Einzug] (Rückführscan).

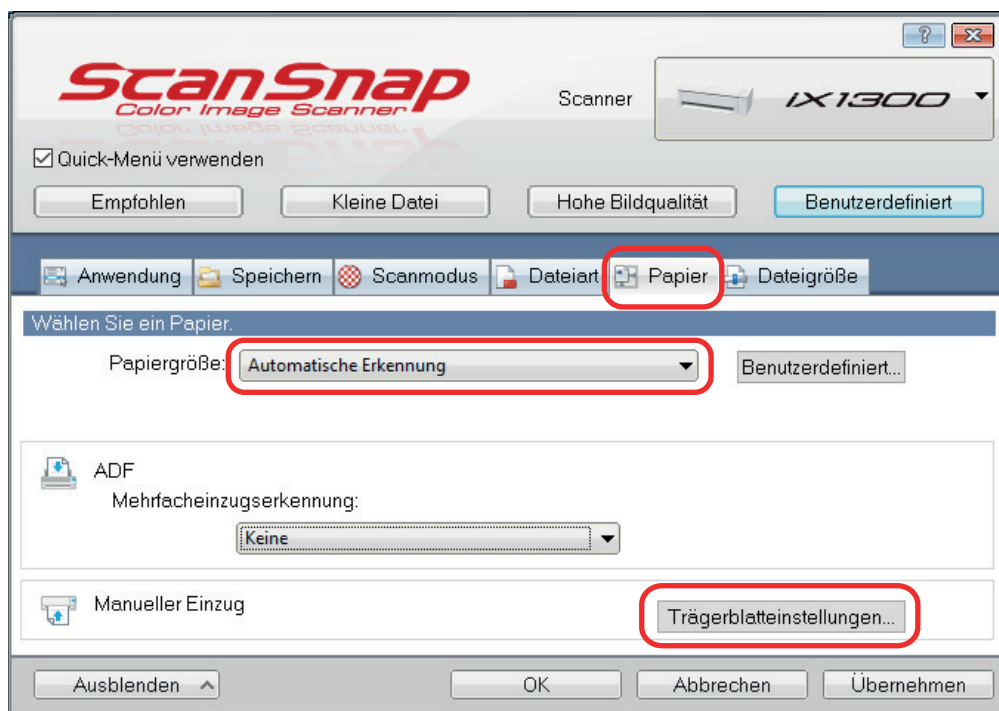

⇒ Das [Trägerblatteinstellungen] Fenster erscheint.

- 3. Wählen Sie [zwei getrennte Bilder (Vorder- und Rückseite)] unter [Speichern als] und klicken Sie auf die [OK] Schaltfläche.**

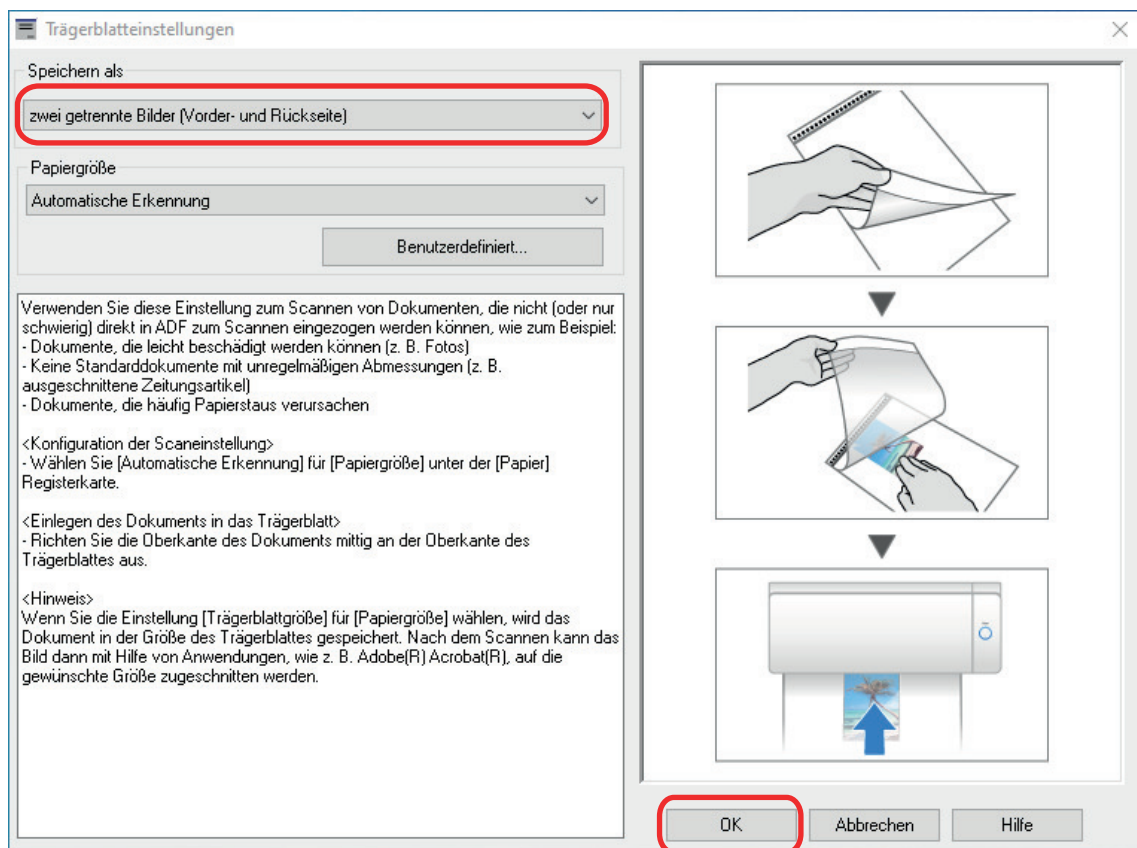

- 4. Klicken Sie auf die [OK] Schaltfläche, um das ScanSnap Setup Fenster zu schließen.**

- 5. Legen Sie das Dokument in das Trägerblatt ein.**

Öffnen Sie das Trägerblatt und legen Sie das Dokument so ein, dass es mittig an der Oberseite des Trägerblatts ausgerichtet ist.

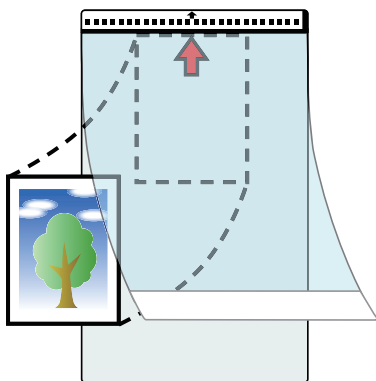

- 6. Legen Sie die Kante mit dem Schwarzweißmuster gerade mit nach oben zeigender Trägerblatt-Vorderseite in den manuellen Einzug ein.**

Achten Sie darauf, dass das Trägerblatt in den ScanSnap eingezogen und darin gesichert wird.

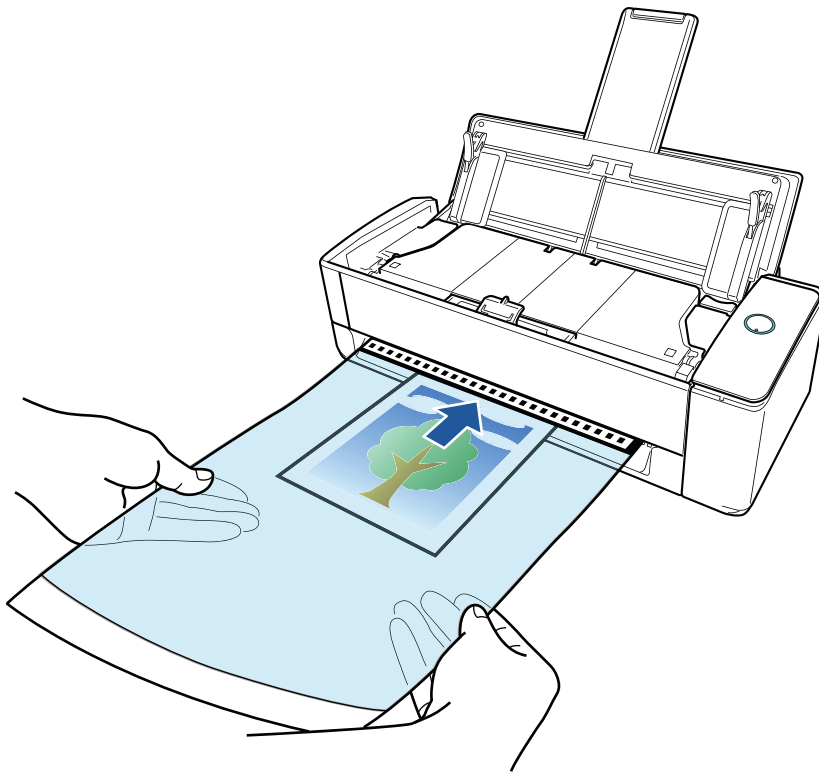
**WICHTIG**

Beim Scannen eines Dokuments wird das Dokument an der Rückseite des ScanSnap ausgegeben.

Lassen Sie auf der Rückseite des ScanSnap Platz (für etwa die Länge des Trägerblatts).

HINWEIS

Sie können ein Dokument mit geschlossenem ADF-Papierschacht (Abdeckung) scannen.

7. Drücken Sie auf die [Scan] Taste des ScanSnap, um mit dem Scannen zu beginnen.

WICHTIG

- Wenn das Trägerblatt schief in den manuellen Einzug eingeführt wird, erscheint möglicherweise die Meldung "Das eingeführte Dokument ist schief. Wenn das Dokument im aktuellen Zustand gescannt wird, kann es beschädigt werden."

Entfernen Sie das Trägerblatt, legen Sie es gerade in den manuellen Einzug ein und klicken Sie dann auf die [Scan fortsetzen] Schaltfläche oder drücken Sie auf die Taste [Scan] am ScanSnap.

Um zu verhindern, dass die Meldung angezeigt wird, deaktivieren Sie das Kontrollkästchen [Der Scanvorgang startet nicht, wenn das eingeführte Dokument schief ist] im Fenster [Zuführungsoption].

- In den folgenden Fällen wird die Meldung "Es wurden gleichzeitig Dokumente in den ADF-Papierschacht (Abdeckung) eingelegt und in den manuellen Einzug eingeführt." angezeigt.
 - Drücken der [Scan] Taste des ScanSnap, während gleichzeitig Dokumente in den ADF-Papierschacht (Abdeckung) eingelegt und in den manuellen Einzug eingeführt werden

Entfernen Sie die Dokumente aus dem ADF-Papierschacht (Abdeckung) und klicken Sie dann auf die [Scan fortsetzen] Schaltfläche oder drücken Sie auf die Taste [Scan] am ScanSnap.

 - Dokumentenstau im ScanSnap

Lesen Sie "[Ein gestautes Dokument aus dem iX1300 entfernen](#)" (Seite 292) zum Entfernen des gestauten Dokuments.

Legen Sie erneut Dokumente in den ADF-Papierschacht (Abdeckung) oder in den manuellen Einzug ein und klicken Sie dann auf die [Scan fortsetzen] Schaltfläche oder drücken Sie auf die Taste [Scan] am ScanSnap.

- Während des U-förmigen Scans kann kein Dokument in den manuellen Einzug eingeführt werden.
- Wenn weder im ADF-Papierschacht (Abdeckung) noch im manuellen Einzug ein Dokument vorhanden ist, wird die Meldung "Es wurden keine Dokumente in die ADF-Papierzuführung (Abdeckung) eingelegt oder in den manuellen Einzug eingeführt." angezeigt. Führen Sie ein Dokument in den manuellen Einzug ein und klicken Sie dann auf die [Scan fortsetzen] Schaltfläche oder drücken Sie auf die Taste [Scan] am ScanSnap.
- Vermeiden Sie folgende Aktionen während des Scannens: Anderenfalls wird dadurch das Scannen abgebrochen.
 - Trennen der Verbindung zum ScanSnap oder Verbinden anderer USB-Geräte
 - Schließen Sie den ADF-Papierschacht (Abdeckung).
 - Benutzerwechsel
 - Computer in den Energiesparmodus versetzen

⇒ Während des Scannens des Dokuments blinkt die [Scan] Taste des ScanSnap blau und das [ScanSnap Manager - Bild erfassen und Datei speichern] Fenster wird angezeigt.

Nach dem Abschluss des Scanvorgangs wird das gescannte Bild im Vorschaubereich angezeigt.

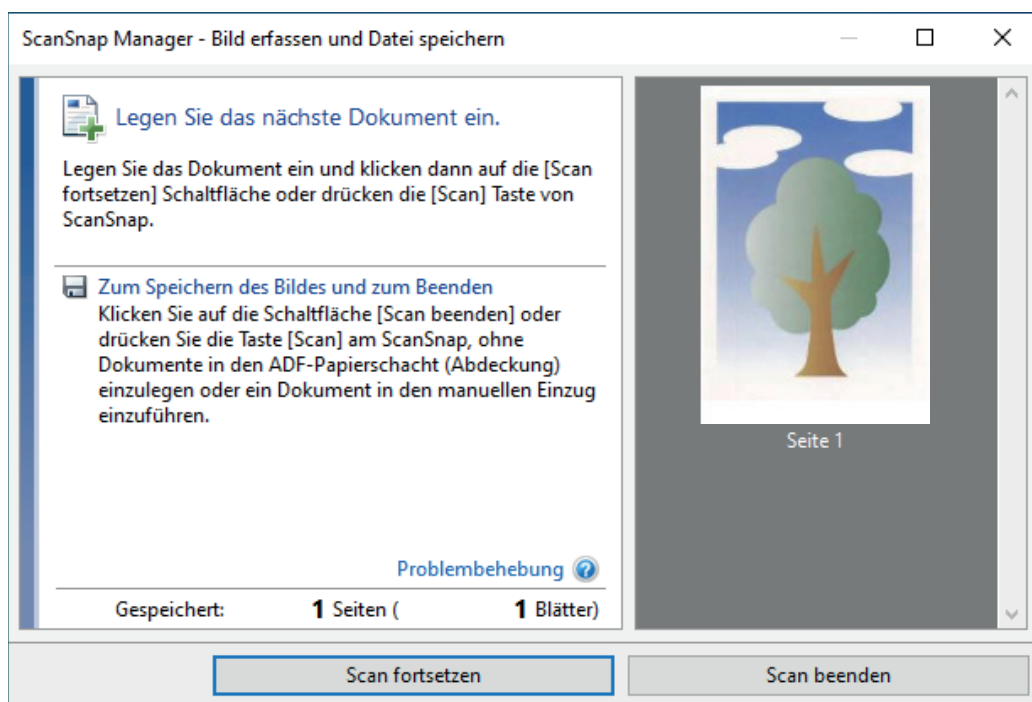

Um mit dem Scannen fortzufahren, legen Sie das nächste zu scannende Dokument ein. Sobald das Dokument eingelegt wird, beginnt der Scanvorgang automatisch.

8. Klicken Sie auf die Schaltfläche [Scan beenden] im Fenster [ScanSnap Manager - Bild erfassen und Datei speichern] oder drücken auf die Taste [Scan] am ScanSnap, ohne weitere Dokumente in den ScanSnap einzulegen.

⇒ Das gescannte Bild wird gespeichert.

WICHTIG

- Das gescannte Bild wird in der Mitte einer Seite der in der [Papiergröße] Option des [Trägerblatteinstellungen] Fenster ausgewählten Größe ausgegeben.
- Wurde [Automatische Erkennung] für [Papiergröße] im Fenster [Trägerblatteinstellungen] festgelegt, wird automatisch die optimale Größe aus den unter [Papiergröße] verfügbaren Standardgrößen gewählt. Beachten Sie, dass die Bildgröße abhängig vom Originaldokument kleiner ausfallen kann oder dass Teile des Bildes fehlen können.

Beispiel: Wenn die Inhalte als A5 Größe in der Mitte eines A4 Dokuments gedruckt werden, dann wird das gescannte Dokument in der Größe A5 ausgegeben.

Geben Sie die Dokumentengröße unter [Papiergröße] an, um das gescannte Bild in der Originalgröße auszugeben.

HINWEIS

- Legen Sie in folgenden Fällen ein leeres (weißes) Blatt Papier beim Scannen unter das Dokument:
 - Das gescannte Bild wird nicht in der richtigen Größe gespeichert (wenn [Automatische Erkennung] unter [Papiergröße] im [Trägerblatteinstellungen] Fenster ausgewählt ist)
 - Rings um den Rand des gescannten Bilds erscheinen Schatten
 - Es erscheinen schwarze Linien um die Ränder eines Ausschnitts in ungewöhnlicher Form, wenn Sie das Dokument in das Trägerblatt legen

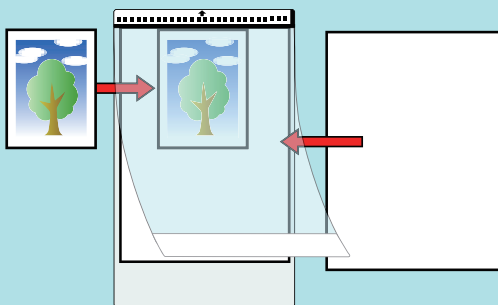

Scannen von Broschüren oder Dokumenten mit überlappenden Bereichen wie Umschlägen (iX1300)

Der manuelle Einzug des ScanSnap ermöglicht das Scannen von Broschüren oder Dokumenten mit überlappenden Bereichen wie Umschlägen, gefalteten Dokumenten und Zwischenträgerpapier.

WICHTIG

- Das Scannen von Dokumenten mit überlappenden Bereichen ist nur für [Rückführscan](#) verfügbar, bei dem ein Dokument zum Scannen in den manuellen Einzug eingeführt wird.

Weitere Informationen zu mit Rückführscan scannbaren Dokumenten finden Sie unter "[Dokumente für das Scannen \(iX1300\)](#)" (Seite 239).

- Das [Dokument anhand des Texts entzerren] Kontrollkästchen im [Scanmodus Option] Fenster wird deaktiviert.

Klicken Sie im "[ScanSnap Setup Fenster](#)" (Seite 107) in der [Scanmodus] Registerkarte auf die [Option] Schaltfläche, um das [Scanmodus Option] Fenster anzuzeigen.

1. Führen Sie ein Dokument in den manuellen Einzug des ScanSnap ein.

Die Vorderseite eines Dokuments muss nach oben weisen und das obere Ende des Dokuments muss gerade in die Mitte des manuellen Einzugs eingeführt werden.

Achten Sie darauf, dass das Dokument in den ScanSnap eingezogen und darin gesichert wird.

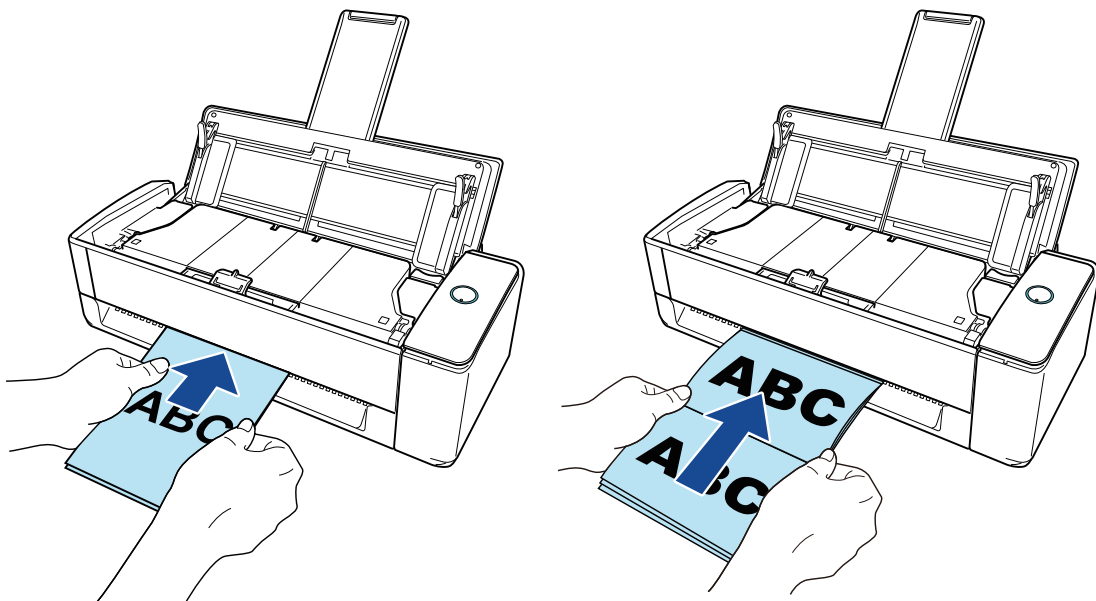

WICHTIG

Beim Scannen eines Dokuments wird das Dokument an der Rückseite des ScanSnap ausgegeben.

Lassen Sie auf der Rückseite des ScanSnap Platz (für etwa die Länge des Dokuments).

HINWEIS

Sie können ein Dokument mit geschlossenem ADF-Papierschacht (Abdeckung) scannen.

2. Drücken Sie auf die [Scan] Taste des ScanSnap, um mit dem Scannen zu beginnen.

WICHTIG

- Wenn ein Dokument schief in den manuellen Einzug eingeführt wird, erscheint möglicherweise die Meldung "Das eingeführte Dokument ist schief. Wenn das Dokument im aktuellen Zustand gescannt wird, kann es beschädigt werden."

Entfernen Sie das Dokument, legen Sie es gerade in die Mitte des manuellen Einzugs ein und klicken Sie dann auf die [Scan fortsetzen] Schaltfläche oder drücken Sie auf die Taste [Scan] am ScanSnap.

Um zu verhindern, dass die Meldung angezeigt wird, deaktivieren Sie das Kontrollkästchen [Der Scanvorgang startet nicht, wenn das eingeführte Dokument schief ist] im Fenster [Zuführungsoption].
 - In den folgenden Fällen wird die Meldung "Es wurden gleichzeitig Dokumente in den ADF-Papierschacht (Abdeckung) eingelegt und in den manuellen Einzug eingeführt." angezeigt.
 - Drücken der [Scan] Taste des ScanSnap, während gleichzeitig Dokumente in den ADF-Papierschacht (Abdeckung) eingelegt und in den manuellen Einzug eingeführt werden

Entfernen Sie die Dokumente aus dem ADF-Papierschacht (Abdeckung) und klicken Sie dann auf die [Scan fortsetzen] Schaltfläche oder drücken Sie auf die Taste [Scan] am ScanSnap.
 - Dokumentenstau im ScanSnap

Lesen Sie ["Ein gestautes Dokument aus dem iX1300 entfernen" \(Seite 292\)](#) zum Entfernen des gestauten Dokuments.

Legen Sie erneut Dokumente in den ADF-Papierschacht (Abdeckung) oder in den manuellen Einzug ein und klicken Sie dann auf die [Scan fortsetzen] Schaltfläche oder drücken Sie auf die Taste [Scan] am ScanSnap.
 - Während des U-förmigen Scans kann kein Dokument in den manuellen Einzug eingeführt werden.
 - Wenn weder im ADF-Papierschacht (Abdeckung) noch im manuellen Einzug ein Dokument vorhanden ist, wird die Meldung "Es wurden keine Dokumente in die ADF-Papierzuführung (Abdeckung) eingelegt oder in den manuellen Einzug eingeführt." angezeigt. Führen Sie ein Dokument in den manuellen Einzug ein und klicken Sie dann auf die [Scan fortsetzen] Schaltfläche oder drücken Sie auf die Taste [Scan] am ScanSnap.
 - Vermeiden Sie folgende Aktionen während des Scannens: Anderenfalls wird dadurch das Scannen abgebrochen.
 - Trennen der Verbindung zum ScanSnap oder Verbinden anderer USB-Geräte
 - Schließen Sie den ADF-Papierschacht (Abdeckung).
 - Benutzerwechsel
 - Computer in den Energiesparmodus versetzen
- ⇒ Während des Scannens der Dokumente blinkt die [Scan] Taste des ScanSnap in blau. Das [ScanSnap Manager - Bild erfassen und Datei speichern] Fenster erscheint.
- ⇒ Ist das Scannen abgeschlossen, erscheint das [ScanSnap Manager - Bild erfassen und Datei speichern] Dialogfeld im Standby-Modus.

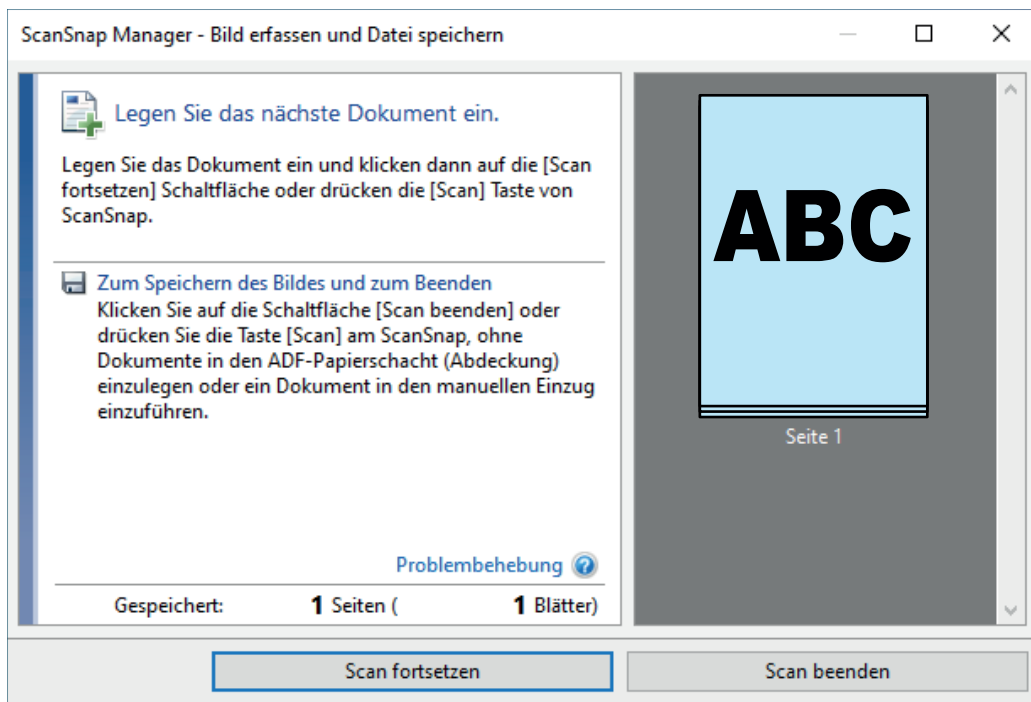

Um mit dem Scannen fortzufahren, legen Sie das nächste zu scannende Dokument ein. Sobald das Dokument eingelegt wird, beginnt der Scanvorgang automatisch.

- 3. Klicken Sie auf die Schaltfläche [Scan beenden] im Fenster [ScanSnap Manager - Bild erfassen und Datei speichern] oder drücken auf die Taste [Scan] am ScanSnap, ohne weitere Dokumente in den ScanSnap einzulegen.**

⇒ Der Scan ist abgeschlossen und das Quick-Menü erscheint.

- 4. Klicken Sie im Quick-Menü auf das Symbol der Anwendung, die mit ScanSnap Manager verknüpft werden soll.**

Weitere Informationen zum Verknüpfen der folgenden Anwendungen mit ScanSnap Manager finden Sie unter "[Nützliche Nutzungsoptionen](#)" (Seite 449).

- Dokumente speichern
- Visitenkarten speichern
- Quittungen speichern
- Fotos speichern

HINWEIS

Die folgenden Anwendungen werden im Quick-Menü angezeigt, wenn ScanSnap Organizer und CardMinder installiert sind.

- Wenn ScanSnap Organizer installiert ist
ScanSnap Organizer
- Wenn CardMinder installiert ist
CardMinder

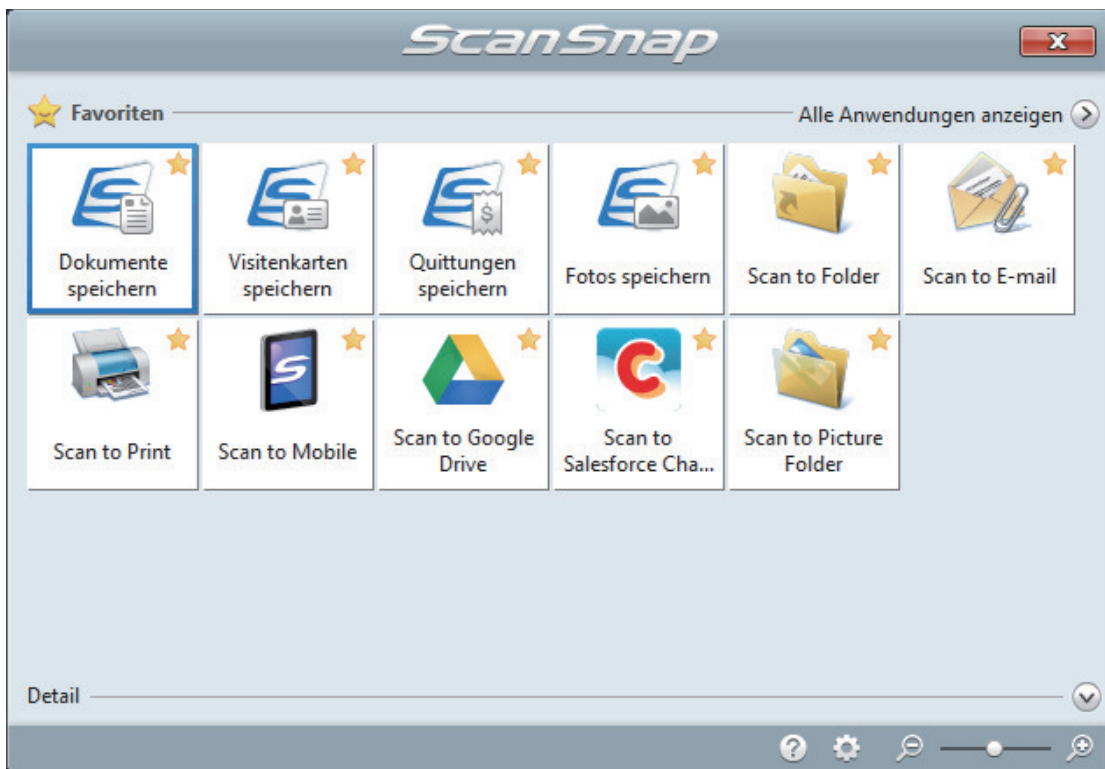

⇒ Die ausgewählte Anwendung wird gestartet. Weitere Informationen finden Sie im Handbuch für den Scan-Profi.

WICHTIG

- Während das Quick-Menü angezeigt wird, kann kein Scan ausgeführt werden. Wählen Sie entweder ein Symbol einer auszuführenden Aktion aus dem Quick-Menü, um den Vorgang zu beenden oder verlassen Sie das Quick-Menü, bevor Sie ein weiteres Dokument scannen.
- Verschieben, löschen oder benennen Sie die gescannten Bilder nicht in anderen Anwendungen um, während das Quick-Menü angezeigt wird.

HINWEIS

- Wenn Sie auf  klicken, wird die Beschreibung einer Anwendung angezeigt. Durch Platzieren des Mauszeigers über dem Symbol einer anderen Anwendung wird die Beschreibung der Anwendung angezeigt.
- Scannen Sie während eine Anwendung geöffnet ist, die sich automatisch mit ScanSnap Manager verknüpfen kann, wird diese Verknüpfung automatisch hergestellt.
Weitere Informationen finden Sie im Handbuch für den Scan-Profi.

Ein gestautes Dokument aus dem iX1300 entfernen

Ziehen Sie ein gestautes Dokument nicht mit Gewalt heraus, sondern öffnen Sie zunächst die ADF-Abdeckung und entnehmen Sie dann das Dokument. Beim Rückführscan, bei dem ein Dokument zum Scannen in den manuellen Einzug eingeführt wird, öffnen Sie ebenfalls die ADF-Abdeckung und entfernen das gestaute Dokument.



- Achten Sie darauf, beim Entfernen gestauter Dokumente keine scharfkantigen Teile zu berühren. Sie können Verletzungen verursachen.
- Achten Sie darauf, dass kein Accessoire (etwa Krawatte oder Halskette) oder Haar im ScanSnap eingeklemmt wird. Sie können Verletzungen verursachen.
- Die Glasfläche kann während des Betriebs sehr heiß werden. Achten Sie darauf, sich nicht zu verbrennen.

- 1. Entfernen Sie ein Dokument aus dem ADF-Papierschacht (Abdeckung).**
- 2. Ziehen Sie die ADF-Freigabetaste auf sich zu, um die ADF-Abdeckung zu öffnen.**

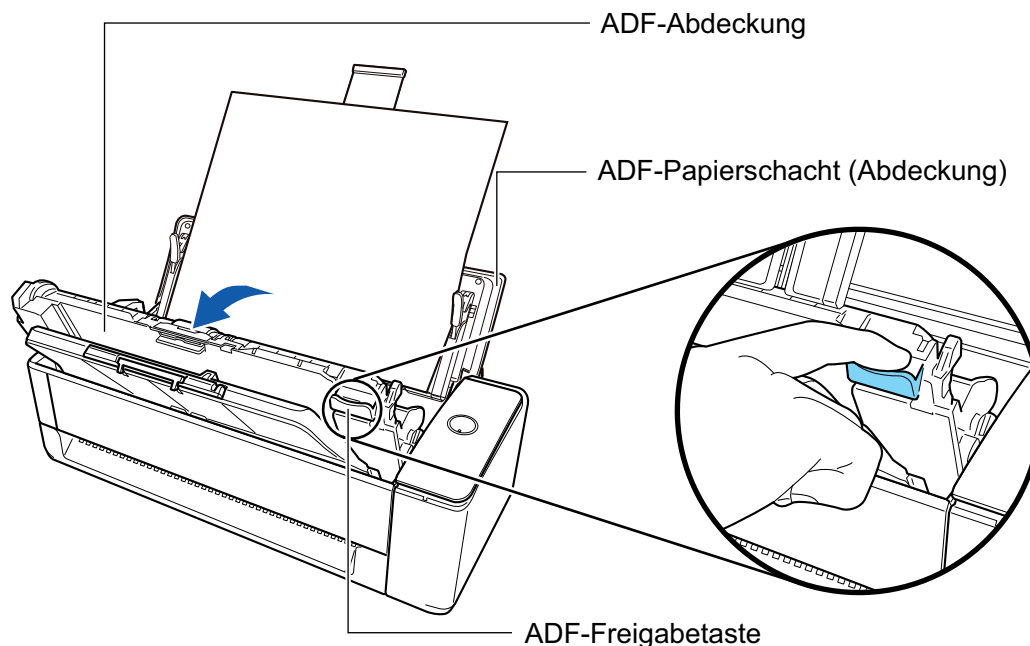

- 3. Entfernen Sie ein gestautes Dokument.**

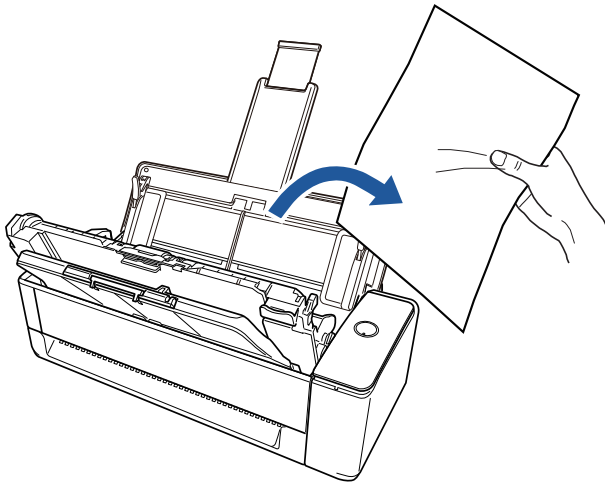

4. Schließen Sie die ADF-Abdeckung.

Schließen Sie die ADF-Abdeckung zusammen mit dem Ausgabefach, bis sie mit einem Klickgeräusch in ihrer Position einrastet.

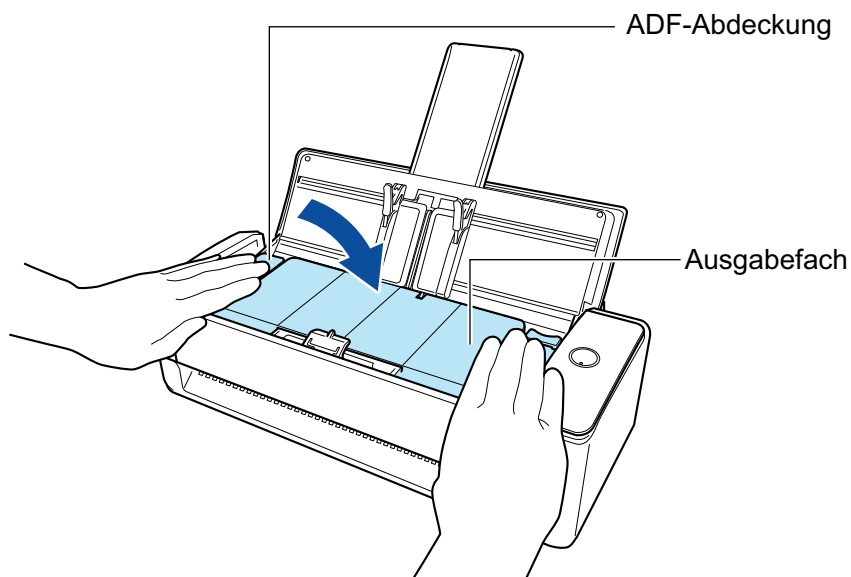

WICHTIG

Achten Sie darauf, dass die ADF-Abdeckung vollständig geschlossen ist. Anderenfalls könnten Papierstaus, andere Zufuhrfehler oder Bildfehler auftreten.

Wenn die ADF-Abdeckung geschlossen wird, hören Sie, wie sich die Rolle dreht. Legen Sie Dokumente erst ein, wenn Sie dieses Geräusch nicht mehr hören.

HINWEIS

- Wenn sich das Ausgabefach nicht in seine ursprüngliche Stellung zurückbringen lässt, öffnen Sie die ADF-Abdeckung und schließen Sie erneut.
- Öffnen Sie zum Entfernen von gestauten Dokumenten auch dann die ADF-Abdeckung, wenn ein Dokument zum Scannen in den manuellen Einzug eingeföhrt wurde.



Scannen von Dokumenten mit dem iX500

- "Dokumente für das Scannen (iX500)" (Seite 296)
- "Scannen von Dokumenten (iX500)" (Seite 300)
- "Scannen langer Seiten (iX500)" (Seite 306)
- "Dokumente verschiedener Breite und Länge in einem Stapel scannen (iX500)" (Seite 310)
- "Scannen von Dokumenten größer als A4 oder Letter (iX500)" (Seite 316)
- "Scannen von Dokumenten wie Fotos oder Zeitungsausschnitten (iX500)" (Seite 320)

Dokumente für das Scannen (iX500)

Dieser Abschnitt beschreibt die Voraussetzungen für Dokumente, die direkt in ScanSnap eingelegt und mit dem Trägerblatt gescannt werden können.

Dokumente, die direkt in ScanSnap eingelegt werden können

Dokumente mit folgenden Voraussetzungen können direkt in ScanSnap eingelegt werden:

Dokumenttyp	Büropapier, Postkarten, Visitenkarten Plastikkarten, die dem Typ ISO7810 ID-1 (54 × 86 mm) entsprechen
Stärke	40 bis 209 g/m ² Überlange Dokumente 52 bis 128 g/m ² A8 (52 × 72 mm) oder weniger 128 bis 209 g/m ² Plastikkarten 0,76 mm oder weniger (geprägte Karten können verwendet werden)
Papiergröße	Breite 50,8 bis 216 mm Länge 50,8 bis 360 mm Für lange Seiten (*1) bis zu 863 mm

*1: Das Scannen startet, wenn Sie die [Scan] Taste des ScanSnap länger als 3 Sekunden drücken.



Scannen Sie eine Magnetkarte oder IC-Karte, halten Sie den Magnetstreifen vom magnetischen Bereich der ADF-Abdeckung fern. Andernfalls können Kartendaten verloren gehen.

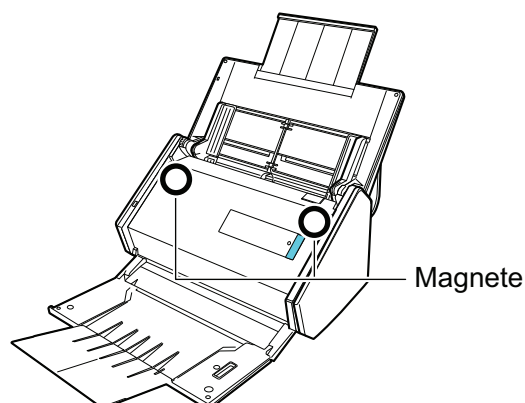

WICHTIG

- Folgende Dokumente dürfen nicht gescannt werden:
 - Mit Metall versehene Dokumente (Büro- oder Heftklammern) können das Innere des ScanSnap beschädigen.
Entfernen Sie diese zum Scannen.
 - Dokumente mit noch nasser Tinte
Warten Sie vor dem Scannen, bis die Tinte oder der Toner vollständig getrocknet ist.
 - Dokumente größer als 216 × 863 (mm) (Breite × Länge)
 - Keine Papierdokumente (z.B. Metallfolien oder OHP-Folien)
- Bitte beachten Sie, dass beim Scannen von Bilderpostkarten die Bilderseite beschädigt werden kann. Beim Scannen von Bilderpostkarten trägt der Benutzer die volle Verantwortung.
- Wählen Sie unter [Mehrfacheinzugserkennung] in der [Papier] Registerkarte des "**ScanSnap Setup Fenster**" (Seite 107)s [Keine] oder [Länge überprüfen] aus, wenn Sie Plastikkarten scannen.
- Achten Sie beim Scannen von Plastikkarten auf Folgendes:
 - Zerknitterte oder gewellte Dokumente werden eventuell nicht korrekt eingelesen.
 - Bei Karten mit durch Fettflecken verschmutzter Oberfläche (z.B. Fingerabdrücke) entfernen Sie vor dem Scannen die Verschmutzungen.
 - Wenn Sie Plastikkarten mit starken Kontrasten scannen, erscheinen eventuell Teile des Bildes in unterschiedlicher Helligkeit als im Original.
Beispiel: Goldfarbene Kreditkarte
 - Legen Sie die Karte horizontal aus und legen Sie die geprägte Seite nach unten, wenn Sie geprägte Karten scannen.
 - Sollten die geprägten Zeichen nicht mit Gold oder Silber überzogen sein und sind die Farben der Zeichen und der Karte ähnlich sein, kann es für den ScanSnap möglicherweise schwierig sein, die Zeichen zu erkennen.
In diesem Falle kann Folgendes helfen:
 1. Klicken Sie im "**ScanSnap Setup Fenster**" (Seite 107) in der [Scanmodus] Registerkarte auf die [Option] Schaltfläche.
⇒ Das [Scanmodus Option] Fenster erscheint.
 2. Markieren Sie das [Textkontrast erhöhen] Kontrollkästchen.

Dokumente, die mit dem Trägerblatt gescannt werden können

Das mitgelieferte Trägerblatt dient dazu, Dokumente durch den ScanSnap zu führen.

Es können Dokumente, die größer als A4/Letter sind, oder auch Fotos und Zeitungsausschnitte gescannt werden.

Folgende Voraussetzungen gelten für scanbare Dokumente, die das Trägerblatt verwenden:



- Verwenden sie kein beschädigtes Trägerblatt. Dies kann zu Beschädigungen oder Fehlfunktion des ScanSnap führen.
- Achten Sie darauf, sich nicht mit dem Fingern an den Rändern des Trägerblatts zu schneiden.

Dokumenttyp

Dokumente, die nicht direkt in den ScanSnap eingelegt werden können.

Stärke	Bis zu 209 g/m ² Beim Scannen von zusammengefalteten Dokumenten: Bis zu 105 g/m ²
Papiergröße	Größe des Trägerblatts (216 × 297 mm) A3 (297 × 420 mm) (*1) A4 (210 × 297 mm) A5 (148 × 210 mm) A6 (105 × 148 mm) B4 (257 × 364 mm) (*1) B5 (182 × 257 mm) B6 (128 × 182 mm) Postkarte (100 × 148 mm) Visitenkarte (90 × 55 mm, 55 × 90 mm) Letter (216 × 279,4 mm) 279,4 × 431,8 mm (*1) Benutzerdefinierte Größe Breite: 25,4 bis 216 mm Länge: 25,4 bis 297 mm

*1: Zum Scannen gefaltet.

Dokumente, für die das Trägerblatt zum Scannen empfohlen wird

Es wird empfohlen, das Trägerblatt zum Scannen der folgenden Dokumente zu verwenden:

- Mit Bleistift geschriebene Dokumente

Da schwarze Schatten auf dem Dokument auftreten können, wird empfohlen das Trägerblatt zum Scannen zu verwenden.

Wenn Sie solche Dokumente direkt ohne ein Trägerblatt scannen, sammelt sich Schmutz auf den Rollen an, was zu Fehlfunktionen beim Einzug führen könnte. Reinigen Sie die Rollen gelegentlich.

Weitere Informationen zur Reinigung finden Sie unter "[Reinigen der Innenseite des iX500](#)" (Seite 536).

- Kohlenstofffreies Papier

Da kohlenstofffreies Papier Chemikalien enthalten kann, die die internen Rollen des ScanSnap beschädigen können, wird empfohlen das Trägerblatt zum Scannen zu verwenden.

Reinigen Sie die Rollen bitte regelmäßig, um dessen Leistungsfähigkeit nicht herabzusetzen, wenn Sie kohlenstofffreies Papier direkt ohne das Trägerblatt scannen. Weitere Informationen zur Reinigung finden Sie unter "[Reinigen der Innenseite des iX500](#)" (Seite 536).

Abhängig vom Typ des verwendeten kohlenstofffreien Papiers, kann die Nutzungsdauer des Scanners geringer ausfallen, verglichen mit dem Fall, dass Büropapier verwendet wird.

- Wenn Sie folgende Dokumenttypen ohne das Trägerblatt scannen, können diese dadurch beschädigt oder nicht korrekt gescannt werden.
 - Dokumente kleiner als 50,8 × 50,8 (mm) (Breite × Länge)
 - Dokumente mit einem Papiergewicht von weniger als 40 g/m²
 - Dokumente mit rauer Oberfläche (z.B. Briefumschläge oder Blätter mit angehefteten Notizen)
 - Zerknitterte oder gewellte Dokumente
 - Gefaltete oder zerrissene Dokumente
 - Pauspapier

- Beschichtetes Papier
- Fotos oder Fotopapier
- Perforierte oder gelochte Dokumente
- Nicht rechteckige oder quadratische Dokumente
- Durchschlagpapier oder Thermopapier
- Dokumente mit aufgeklebten Memos oder Notizen

WICHTIG

● Verwenden des Trägerblatts

Beachten Sie Folgendes Beim Scannen mit dem Trägerblatt:

- Verschmutzen Sie das Trägerblatt nicht und schneiden Sie den Rand mit dem Schwarzweißmuster nicht ab. Dadurch wird das Trägerblatt nicht korrekt erkannt wird.
- Legen Sie das Trägerblatt nicht verkehrt ein. Dies kann Papierstaus oder Beschädigungen des Trägerblatts und der Innenseite der Dokumente zur Folge haben.
- Falten oder ziehen Sie das Trägerblatt nicht auseinander.
- Papierstaus können auftreten, wenn mehrere kleine Dokumente wie z.B. Fotos oder Postkarten im Inneren des Trägerblatts zum gleichzeitigen Scannen eingelegt werden. Es wird empfohlen solche Dokumente nacheinander zu scannen.
- Wenn Papierstaus häufig auftreten, legen Sie ca. 50 Blätter PPC-Papier (Recyclingpapier) vor dem Scannen mit dem Trägerblatt ein. Das Recyclingpapier kann entweder leer oder bedruckt sein.

● Aufbewahrung des Trägerblatts

Beachten Sie Folgendes beim Aufbewahren des Trägerblatts:

- Lassen Sie Dokumente nicht für lange Zeit im Trägerblatt eingelegt. Die Tinte des Dokuments wird eventuell das Trägerblatt verschmutzen.
- Bewahren Sie das Trägerblatt nicht für lange Zeit an Orten mit hohen Temperaturen wie z.B. unter direktem Sonnenlicht oder in der Nähe von Heizkörpern auf. Verwenden Sie das Trägerblatt zudem nicht an Orten mit hohen Temperaturen. Das Trägerblatt könnte verformt werden.
- Um Deformationen des Trägerblatts zu vermeiden, bewahren Sie dieses frei liegend auf einer flachen Oberfläche auf.

Scannen von Dokumenten (iX500)

Dokumente wie Handouts für Meetings oder Visitenkarten können direkt in den ScanSnap zum Scannen eingelegt werden.

Weitere Informationen zu den scanbaren Dokumenten finden Sie unter "[Dokumente für das Scannen \(iX500\)](#)" (Seite 296).

1. Wenn Sie mehrere Dokumente einlegen, überprüfen Sie bitte die Blattanzahl des Stapels.

Die maximale Anzahl von in ScanSnap einlegbaren Blättern lautet wie folgt:

Für A4 oder kleinere Formate: Es können bis zu 50 Blätter gleichzeitig eingelegt werden (mit einem Papiergewicht von 80 g/m² und einer Dokumentenstapelstärke von weniger als 5 mm).

WICHTIG

Wenn Sie versuchen mehr Dokumente als möglich einzulegen, können folgende Probleme auftreten:

- Aufgrund der zu großen Dateigröße können die Dateien nicht korrekt erstellt werden.
- Während des Scans treten Mehrfacheinzüge auf.

2. Lockern Sie die Dokumente auf.

1. Halten Sie beide Enden des Stapels und lockern diesen dann mehrmals auf.

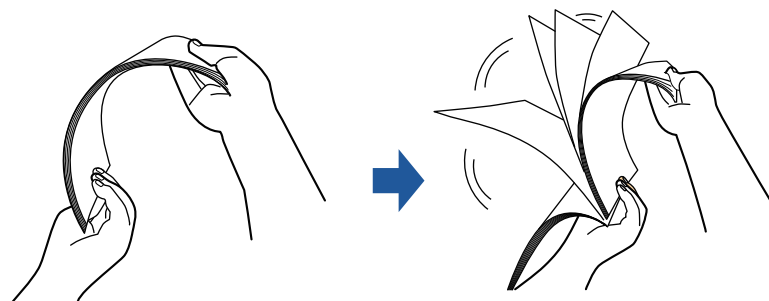

2. Drehen Sie die Dokumente um 90 Grad und lockern Sie diese in derselben Weise auf.

3. Richten Sie die Dokumentenkanten bündig aus und richten Sie dann die zuerst einzuziehenden Oberkanten leicht versetzt stufenförmig aus.

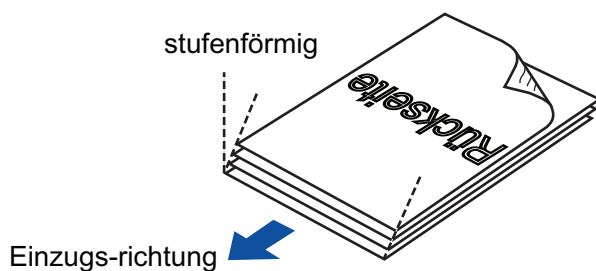

WICHTIG

Wenn Sie die Dokumente nicht bündig einlegen, kann dies Papierstaus oder Beschädigungen der Dokumente zur Folge haben.

4. Öffnen Sie den ADF-Papierschacht (Abdeckung) von ScanSnap.

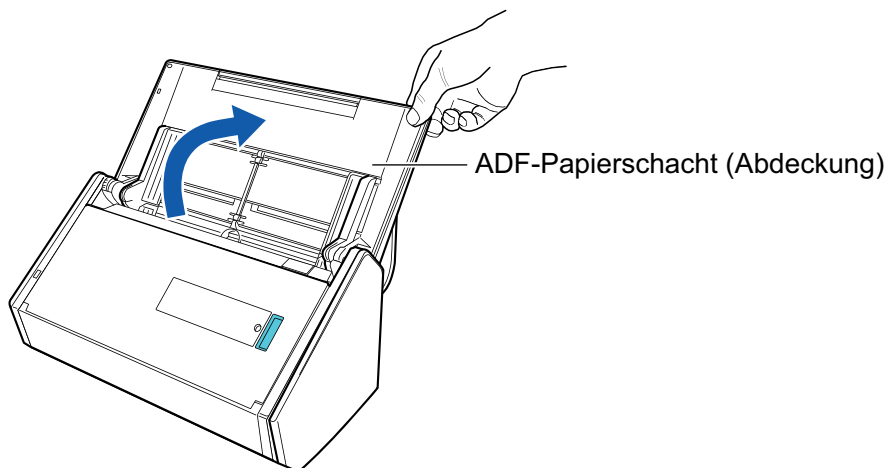

⇒ Die [Scan] Taste blinkt in blau. Die Taste leuchtet wieder normal, wenn das Scannen von Dokumenten aktiviert ist.

Weiterhin wechselt das ScanSnap Manager-Symbol im Infobereich ganz rechts in der

Taskleiste von  zu .

5. Ziehen Sie das Ausgabefach zu sich.

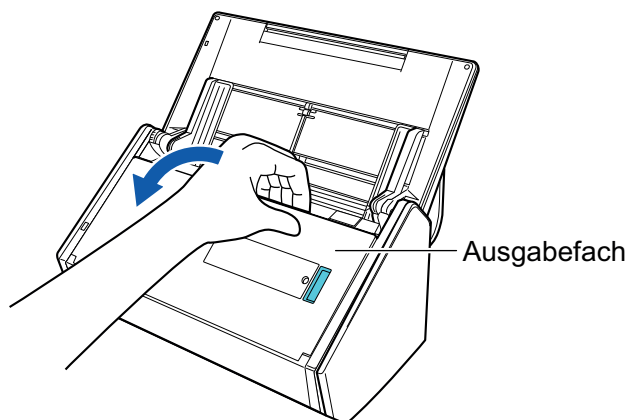

6. Abhängig von dem zu scannenden Dokument ziehen Sie die Erweiterung am ADF-Papierschacht (Abdeckung) heraus und öffnen das Ausgabefach.

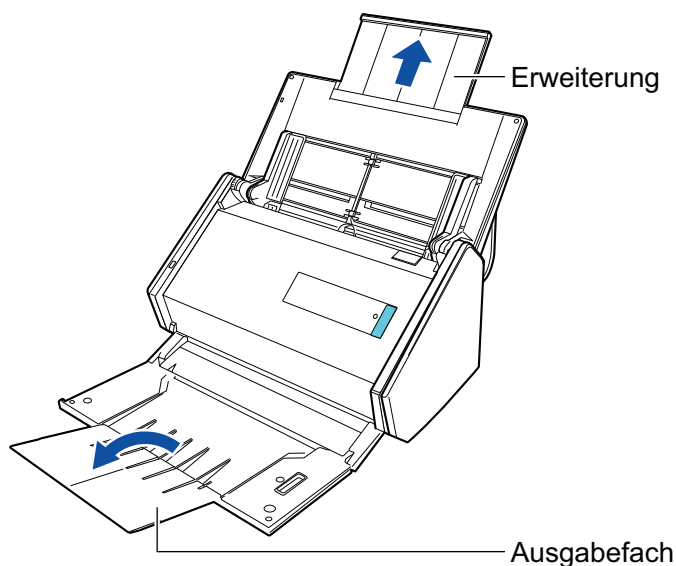

7. Legen Sie die Dokumente in den ADF-Papierschacht (Abdeckung) ein.

Legen Sie das Dokument nach unten zeigend so ein, dass seine Rückseite auf Sie weist und die Oberkante zuerst eingezogen wird (beim Einlegen mehrerer Dokumente befindet sich die letzte Seite oben). Passen Sie die Zahl der Dokumente an, indem Sie sich nach den Referenzpunkten der Papierführung richten und beim Einlegen innerhalb der Papierführung liegen.

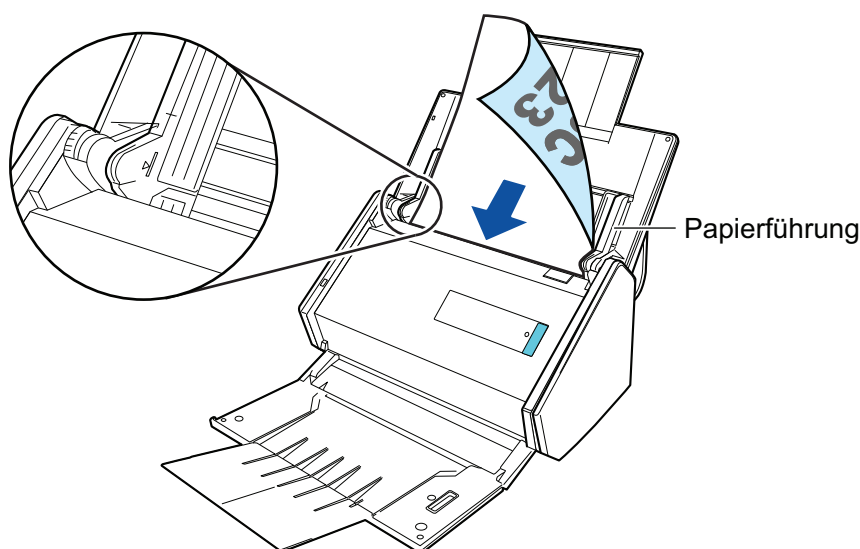

WICHTIG

- Lassen Sie nicht mehr als 50 Blätter (mit einem Gewicht von 80 g/m²) im Ausgabefach liegen.
- Ist im [Scanmodus Option] Fenster das [Dokumente mit der Vorderseite nach oben einlegen] Kontrollkästchen markiert, müssen Sie die Dokumente nach oben zeigend und der Unterkante voran einlegen.

Klicken Sie im "[ScanSnap Setup Fenster](#)" (Seite 107) in der [Scanmodus] Registerkarte auf die [Option] Schaltfläche, um das [Scanmodus Option] Fenster anzuzeigen.

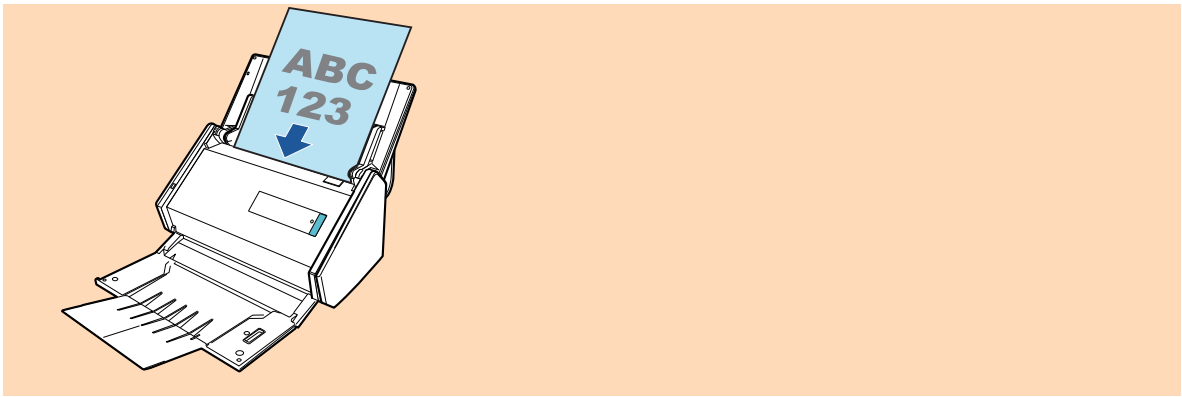

8. Passen Sie die Papierführung an die Dokumentenbreite an.

Halten Sie jede Papierführung in der Mitte fest und richten Sie sie aus. Andernfalls werden die Dokumente eventuell schräg eingezogen.

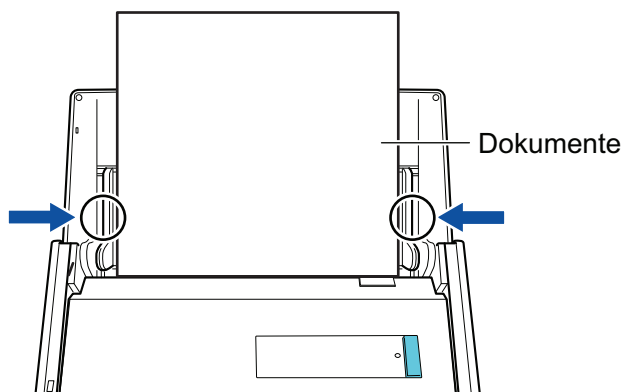

9. Drücken Sie auf die [Scan] Taste des ScanSnap, um mit dem Scannen zu beginnen.

WICHTIG

Vermeiden Sie folgende Aktionen während des Scannens: Anderenfalls wird dadurch das Scannen abgebrochen.

- Trennen der Verbindung zum ScanSnap oder Verbinden anderer USB-Geräte
- Schließen Sie den ADF-Papierschacht (Abdeckung).
- Benutzerwechsel
- Computer in den Energiesparmodus versetzen

⇒ Während des Scannens der Dokumente blinkt die [Scan] Taste des ScanSnap in blau. Das [ScanSnap Manager - Bild erfassen und Datei speichern] Fenster erscheint.

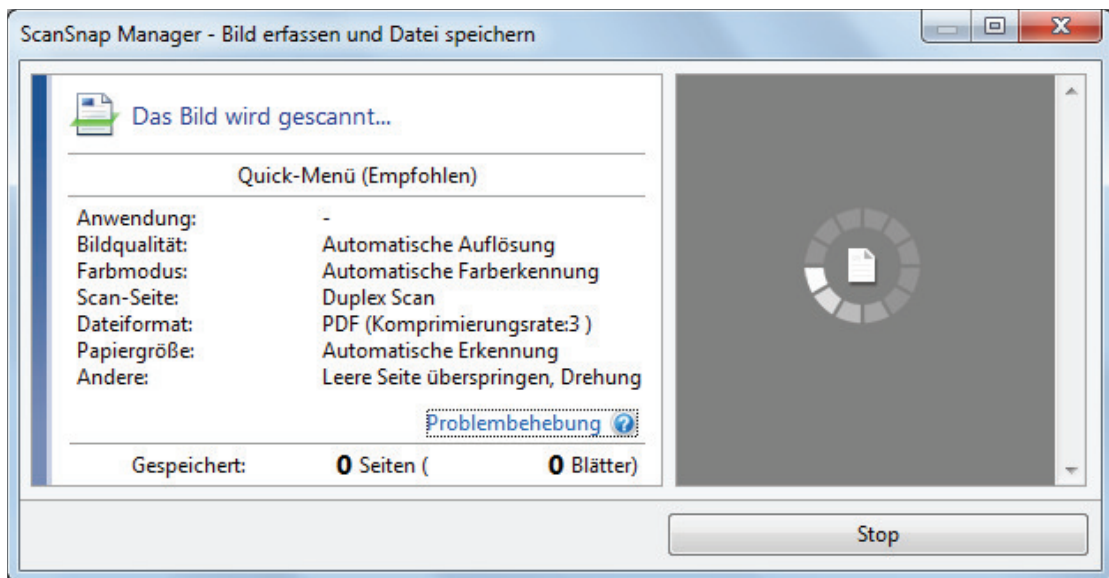

⇒ Nachdem der Scanvorgang beendet wurde, wird das Quick-Menü angezeigt.

10. Klicken Sie im Quick-Menü auf das Symbol der Anwendung, die mit ScanSnap Manager verknüpft werden soll.

Weitere Informationen zum Verknüpfen der folgenden Anwendungen mit ScanSnap Manager finden Sie unter "[Nützliche Nutzungsoptionen](#)" (Seite 449).

- Dokumente speichern
- Visitenkarten speichern
- Quittungen speichern
- Fotos speichern

HINWEIS

Die folgenden Anwendungen werden im Quick-Menü angezeigt, wenn ScanSnap Organizer und CardMinder installiert sind.

- Wenn ScanSnap Organizer installiert ist
ScanSnap Organizer
- Wenn CardMinder installiert ist
CardMinder

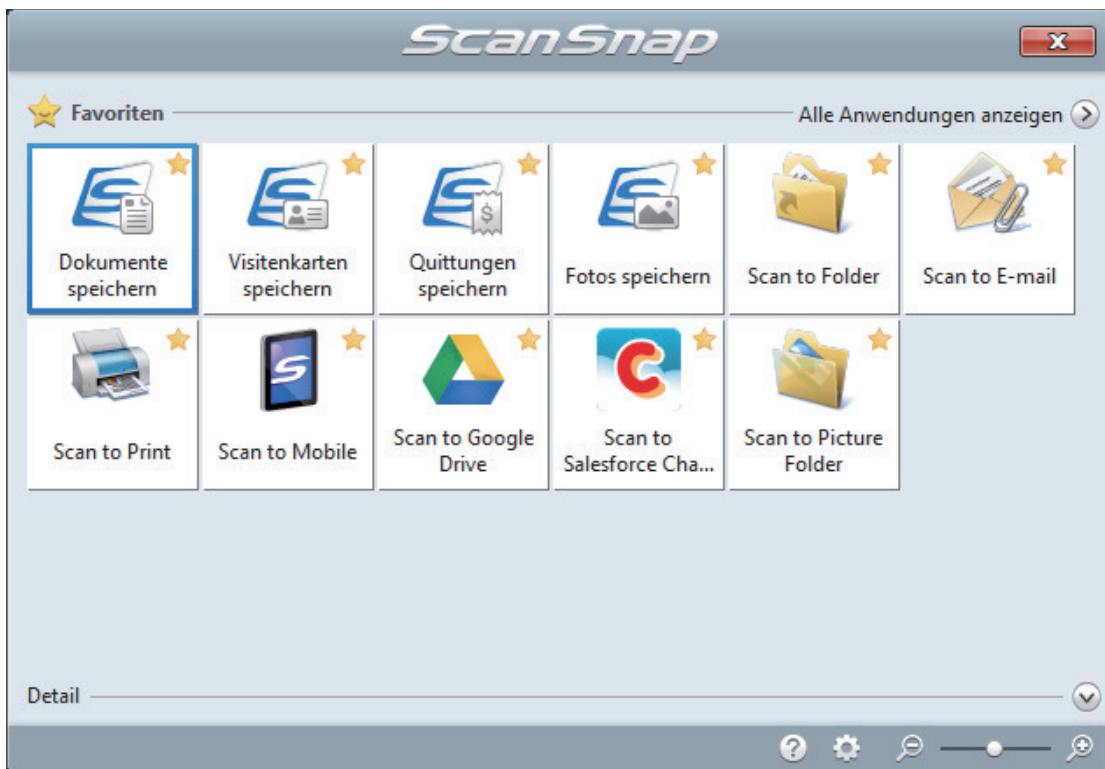

⇒ Die ausgewählte Anwendung wird gestartet. Weitere Informationen finden Sie im Handbuch für den Scan-Profi.

WICHTIG

- Während das Quick-Menü angezeigt wird, kann kein Scan ausgeführt werden. Wählen Sie entweder ein Symbol einer auszuführenden Aktion aus dem Quick-Menü, um den Vorgang zu beenden oder verlassen Sie das Quick-Menü, bevor Sie ein weiteres Dokument scannen.
- Verschieben, löschen oder benennen Sie die gescannten Bilder nicht in anderen Anwendungen um, während das Quick-Menü angezeigt wird.

HINWEIS

- Wenn Sie auf  klicken, wird die Beschreibung einer Anwendung angezeigt. Durch Platzieren des Mauszeigers über dem Symbol einer anderen Anwendung wird die Beschreibung der Anwendung angezeigt.
- Scannen Sie während eine Anwendung geöffnet ist, die sich automatisch mit ScanSnap Manager verknüpfen kann, wird diese Verknüpfung automatisch hergestellt.
Weitere Informationen finden Sie im Handbuch für den Scan-Profi.

Scannen langer Seiten (iX500)

Dokumente bis zu 863 mm Länge können gescannt werden.

Weitere Informationen zu den scanbaren Dokumenten finden Sie unter "[Dokumente für das Scannen \(iX500\)](#)" (Seite 296).

HINWEIS

Weitere Informationen zum Einlegen von Dokumenten mit einer geringeren Länge als 360 mm finden Sie unter "[Scannen von Dokumenten \(iX500\)](#)" (Seite 300).

1. Öffnen Sie den ADF-Papierschacht (Abdeckung) von ScanSnap.

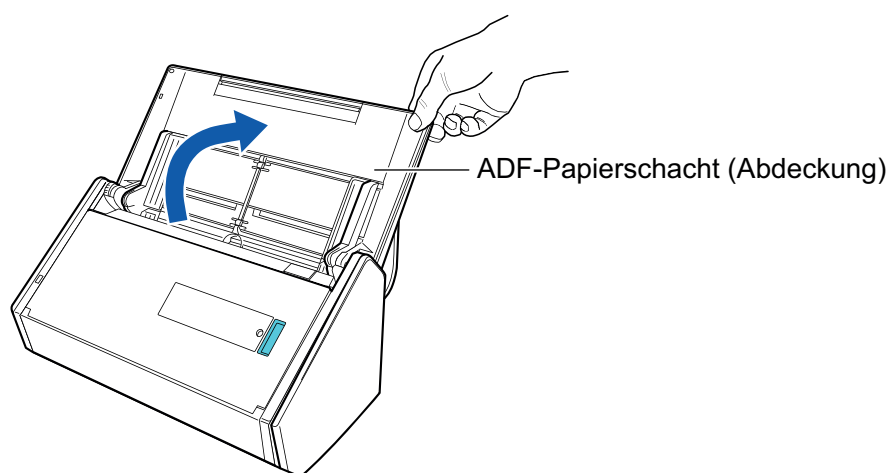

⇒ Die [Scan] Taste blinkt in blau. Die Taste leuchtet wieder normal, wenn das Scannen von Dokumenten aktiviert ist.

Weiterhin wechselt das ScanSnap Manager-Symbol im Infobereich ganz rechts in der

Taskleiste von  zu .

2. Ziehen Sie das Ausgabefach zu sich.

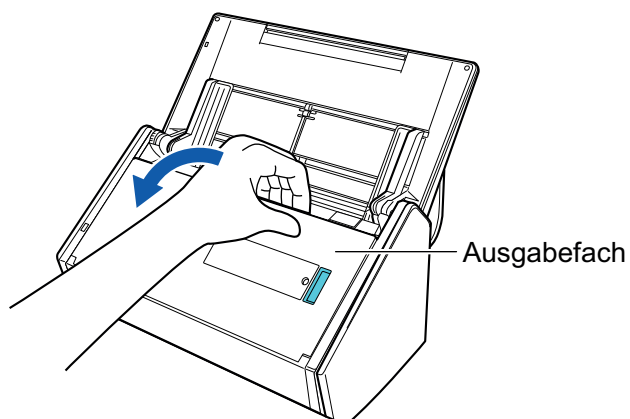

3. Ziehen Sie die Erweiterung am ADF-Papierschacht (Abdeckung) heraus und öffnen das Ausgabefach.

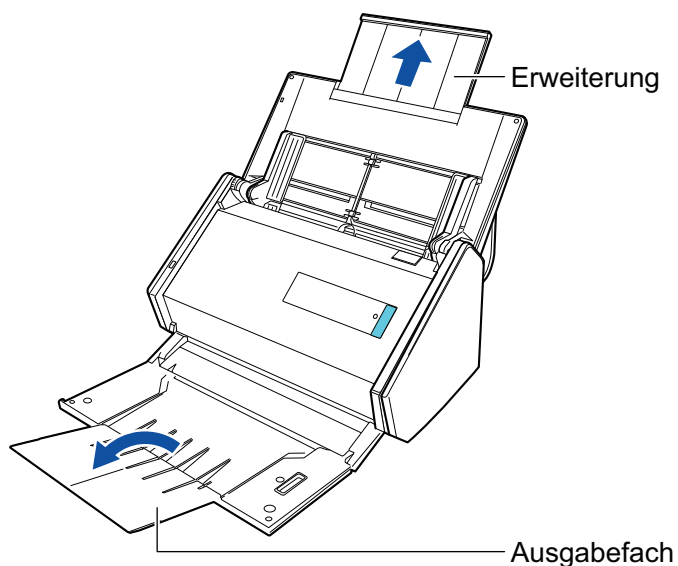

4. Legen Sie nur ein Dokument in den ADF-Papierschacht (Abdeckung) ein.

Halten Sie das Dokument mit der Hand fest und lassen Sie es nicht in den ADF-Papierschacht (Abdeckung) fallen.

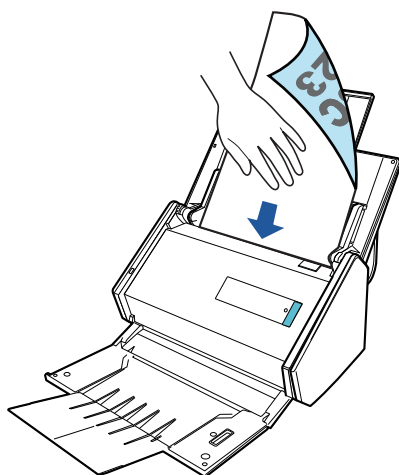

5. Drücken Sie auf die [Scan] Taste des ScanSnap (mindestens drei Sekunden) zum Starten des Scans, bis die Taste blinkt blau blinkt.

WICHTIG

- Stellen genügend Platz für die Ausgabe der gescannten Dokumente aus dem ScanSnap bereit und halten Sie die Dokumente mit der Hand fest, um zu verhindern, dass sie aus dem Gerät rutschen und herabfallen.

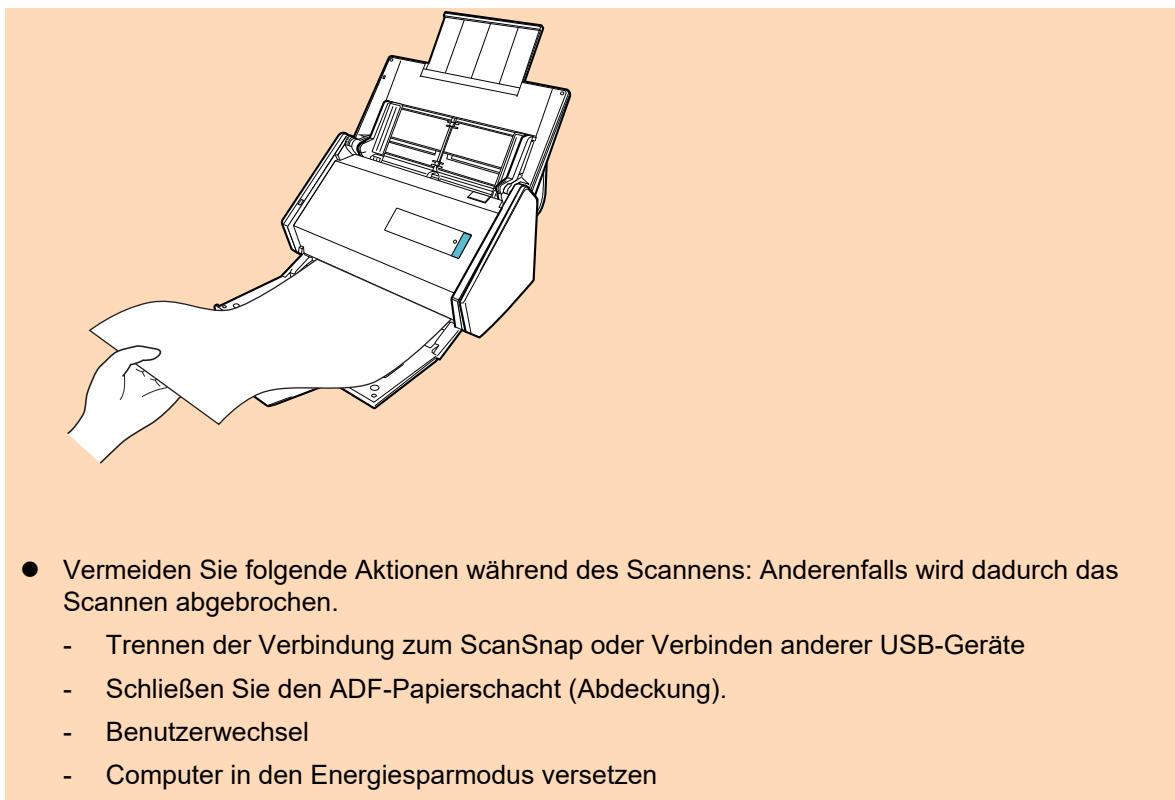

HINWEIS

Wird die erste Seite als eine lange Seite gescannt und der Scan fortgesetzt, werden die folgenden Dokumente ebenfalls als lange Seiten gescannt.

- ⇒ Während des Scannens der Dokumente blinkt die [Scan] Taste des ScanSnap in blau.
Das [ScanSnap Manager - Bild erfassen und Datei speichern] Fenster erscheint.

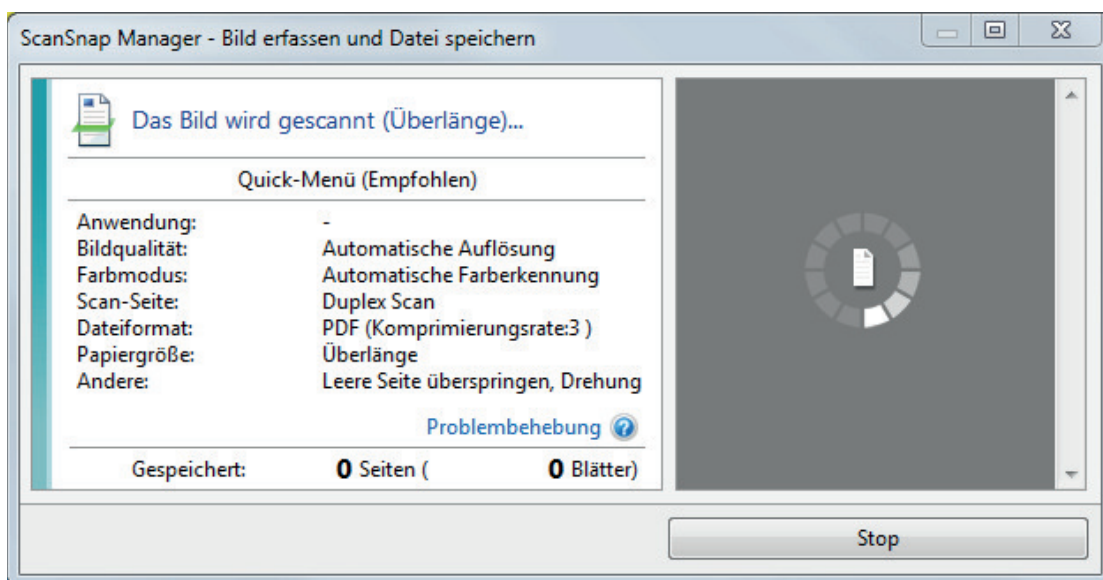

- ⇒ Nachdem der Scanvorgang beendet wurde, wird das Quick-Menü angezeigt.

6. Klicken Sie im Quick-Menü auf das Symbol der Anwendung, die mit ScanSnap Manager verknüpft werden soll.

Wenn Sie [Dokumente speichern] wählen, können gescannte Bilder mithilfe von ScanSnap Homer in Ordnern verwaltet werden.

Weitere Informationen finden Sie unter ["Verwalten von Papierdokumenten in Ordnern auf dem Computer mit ScanSnap Home"](#) (Seite 450).

HINWEIS

[ScanSnap Organizer] wird im Quick-Menü angezeigt, wenn ScanSnap Organizer installiert ist. Um gescannte Bilder mit ScanSnap Organizer nach Ordnern zu verwalten, lesen Sie unter ["Verwalten von Papierdokumenten in Ordnern auf dem Computer mit ScanSnap Organizer"](#) (Seite 453) nach.

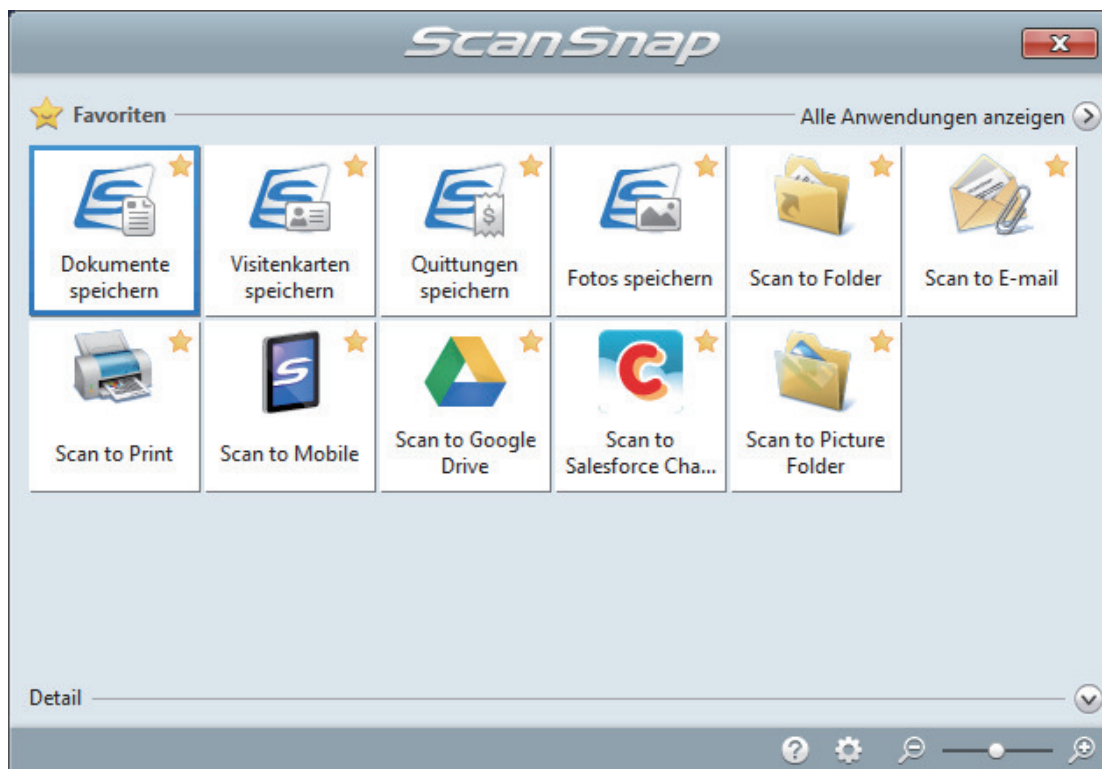

⇒ Die ausgewählte Anwendung wird gestartet. Weitere Informationen finden Sie im Handbuch für den Scan-Profi.

WICHTIG

- Während das Quick-Menü angezeigt wird, kann kein Scan ausgeführt werden. Wählen Sie entweder ein Symbol einer auszuführenden Aktion aus dem Quick-Menü, um den Vorgang zu beenden oder verlassen Sie das Quick-Menü, bevor Sie ein weiteres Dokument scannen.
- Verschieben, löschen oder benennen Sie die gescannten Bilder nicht in anderen Anwendungen um, während das Quick-Menü angezeigt wird.

HINWEIS

- Wenn Sie auf  klicken, wird die Beschreibung einer Anwendung angezeigt. Durch Platzieren des Mauszeigers über dem Symbol einer anderen Anwendung wird die Beschreibung der Anwendung angezeigt.
- Scannen Sie während eine Anwendung geöffnet ist, die sich automatisch mit ScanSnap Manager verknüpfen kann, wird diese Verknüpfung automatisch hergestellt. Weitere Informationen finden Sie im Handbuch für den Scan-Profi.

Dokumente verschiedener Breite und Länge in einem Stapel scannen (iX500)

Dokumente verschiedener Breite und Länge können in einem Stapel gescannt werden.

Weitere Informationen zu den scanbaren Dokumenten finden Sie unter "[Dokumente für das Scannen \(iX500\)](#)" (Seite 296).

1. Öffnen Sie den ADF-Papierschacht (Abdeckung) von ScanSnap.

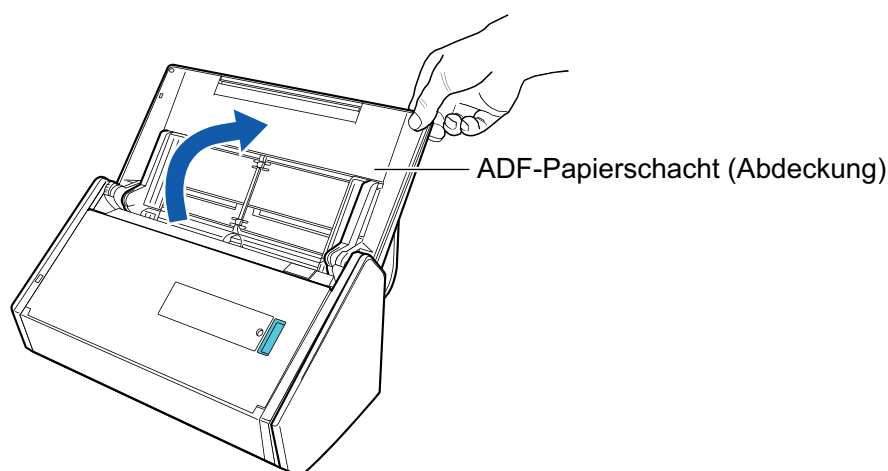

⇒ Die [Scan] Taste blinkt in blau. Die Taste leuchtet wieder normal, wenn das Scannen von Dokumenten aktiviert ist.

Weiterhin wechselt das ScanSnap Manager-Symbol im Infobereich ganz rechts in der

Taskleiste von  zu .

2. Ziehen Sie das Ausgabefach zu sich.

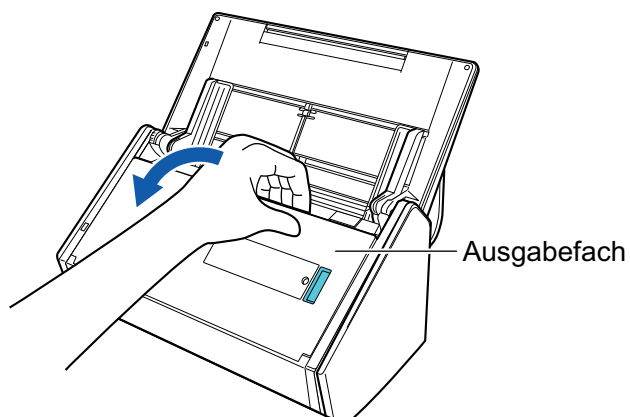

3. Abhängig von dem zu scannenden Dokument ziehen Sie die Erweiterung am ADF-Papierschacht (Abdeckung) heraus und öffnen das Ausgabefach.

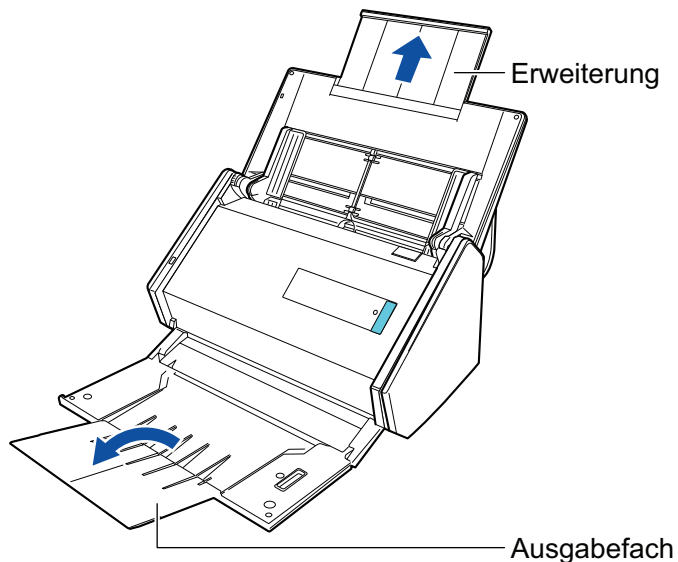

4. Rechtsklicken Sie auf das ScanSnap Manager Symbol  im Infobereich ganz rechts in der Taskleiste, und wählen Sie im "Rechtsklick-Menü" (Seite 105) [Einstellungen der Scan Taste].

⇒ Das ScanSnap Setup Fenster erscheint.

5. Wählen Sie in der [Papier] Registerkarte [Automatische Erkennung] unter [Papiergröße].

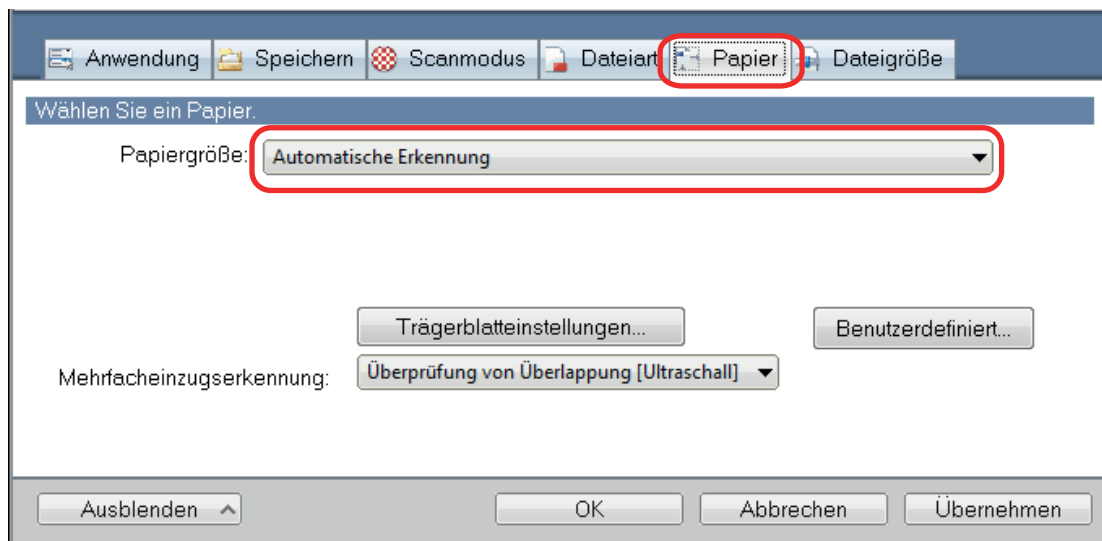

6. Wählen Sie unter [Mehrfacheinzugserkennung] [Keine].

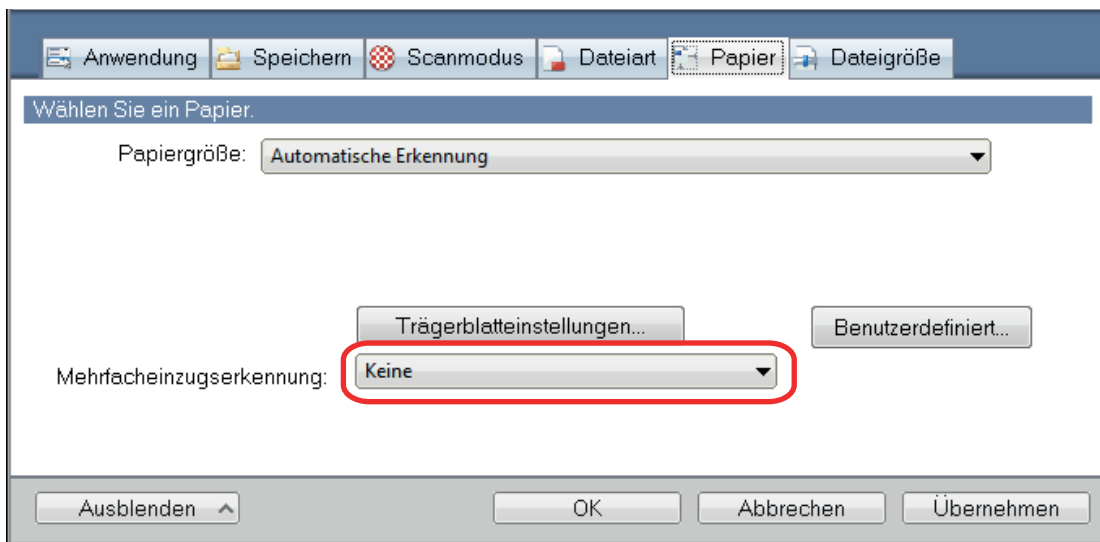

7. Klicken Sie auf die [OK] Schaltfläche, um das ScanSnap Setup Fenster zu schließen.

8. Legen Sie die Dokumente in ScanSnap ein.

1. Richten Sie die Kanten des Dokuments bündig aus.

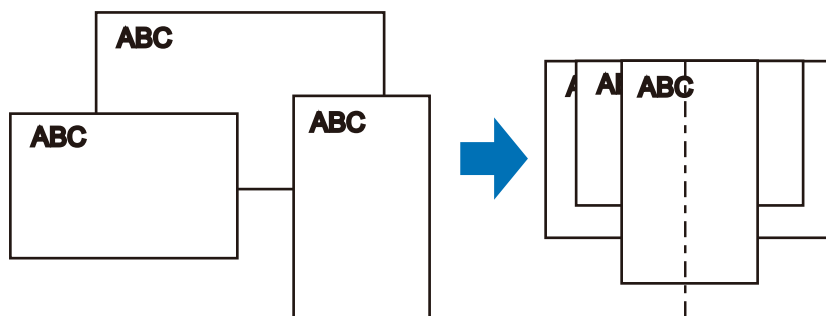

2. Legen Sie die Dokumente nach unten weisend so ein, dass die Rückseite des letzten Dokuments zu Ihnen hin gewandt ist und die Blattoberkanten zuerst eingezogen werden.

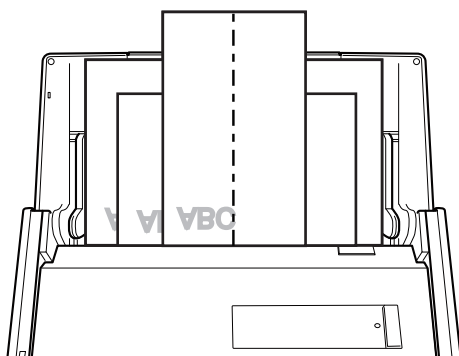

WICHTIG

- Die Einzugsrolle zieht die Dokumente ein. Legen Sie alle Dokumente übereinander über der Einzugsrolle (Mitte) ein. Nicht über der Einzugsrolle eingelegte Dokumente können nicht eingezogen werden.

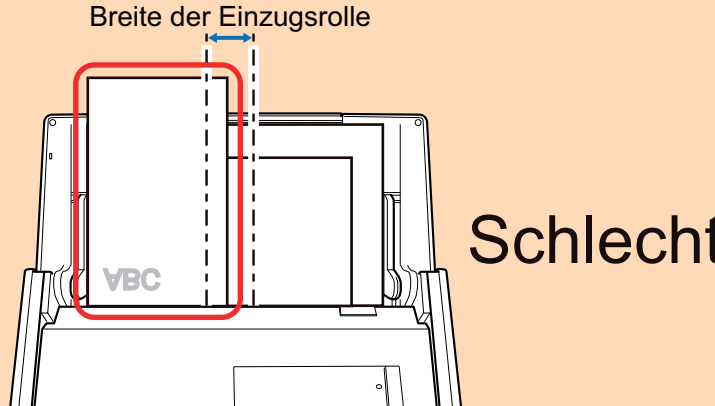

Breite der Einzugsrolle

VBC

Schlecht

- Passen Sie die Papierführung an die größte Dokumentenbreite an. Ist die Papierführung nicht korrekt ausgerichtet, kann ein Papierstau auftreten.
- Legen Sie kleinere Dokumente ein, um richtig scannen zu können.

Wenn Dokumente mit schiefen Zeichen gescannt werden, können folgende Probleme auftreten:

- Teile des Dokuments erscheinen nicht im gescannten Bild
- Verzerrte Linien erscheinen im gescannten Bild
- Die Dokumente wurden in der falschen Papiergröße gescannt

Wurden die Dokumente nicht korrekt gescannt, wird empfohlen das [Scanvorgang nach aktuellem Scan fortsetzen] Kontrollkästchen der [Scanmodus] Registerkarte des "[ScanSnap Setup Fenster](#)" (Seite 107), die Dokumente nach ihrer Breite zu sortieren und sie in verschiedenen Stapels zu scannen.

9. Drücken Sie auf die [Scan] Taste des ScanSnap, um mit dem Scannen zu beginnen.

WICHTIG

Vermeiden Sie folgende Aktionen während des Scannens: Anderenfalls wird dadurch das Scannen abgebrochen.

- Trennen der Verbindung zum ScanSnap oder Verbinden anderer USB-Geräte
- Schließen Sie den ADF-Papierschacht (Abdeckung).
- Benutzerwechsel
- Computer in den Energiesparmodus versetzen

⇒ Während des Scannens der Dokumente blinkt die [Scan] Taste des ScanSnap in blau. Das [ScanSnap Manager - Bild erfassen und Datei speichern] Fenster erscheint.

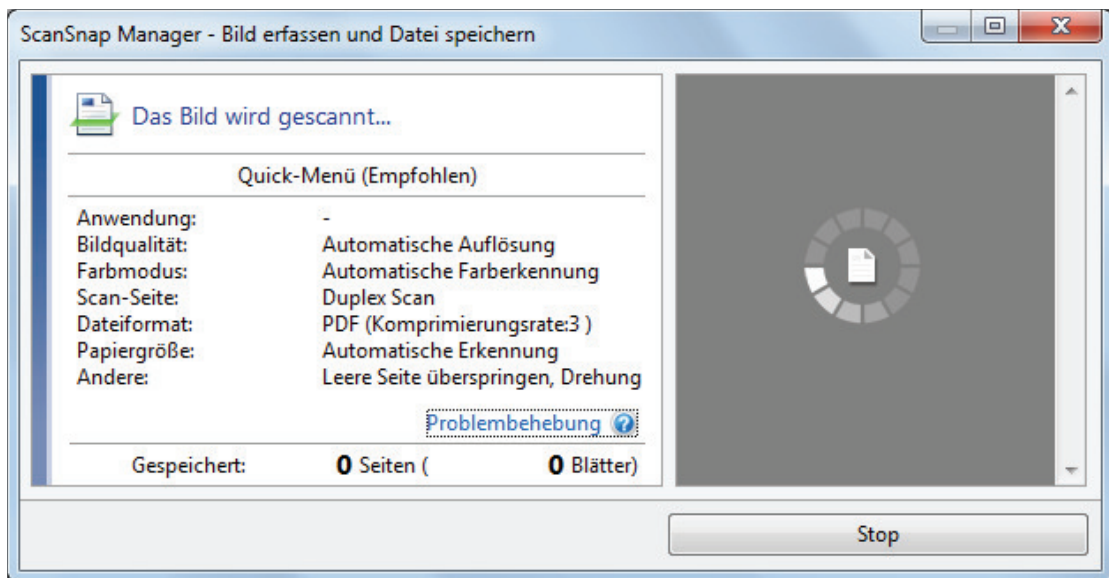

⇒ Nachdem der Scanvorgang beendet wurde, wird das Quick-Menü angezeigt.

10. Klicken Sie im Quick-Menü auf das Symbol der Anwendung, die mit ScanSnap Manager verknüpft werden soll.

Wenn Sie [Dokumente speichern] wählen, können gescannte Bilder mithilfe von ScanSnap Homer in Ordnern verwaltet werden.

Weitere Informationen finden Sie unter "Verwalten von Papierdokumenten in Ordnern auf dem Computer mit ScanSnap Home" (Seite 450).

HINWEIS

[ScanSnap Organizer] wird im Quick-Menü angezeigt, wenn ScanSnap Organizer installiert ist.

Um gescannte Bilder mit ScanSnap Organizer nach Ordnern zu verwalten, lesen Sie unter "Verwalten von Papierdokumenten in Ordnern auf dem Computer mit ScanSnap Organizer" (Seite 453) nach.

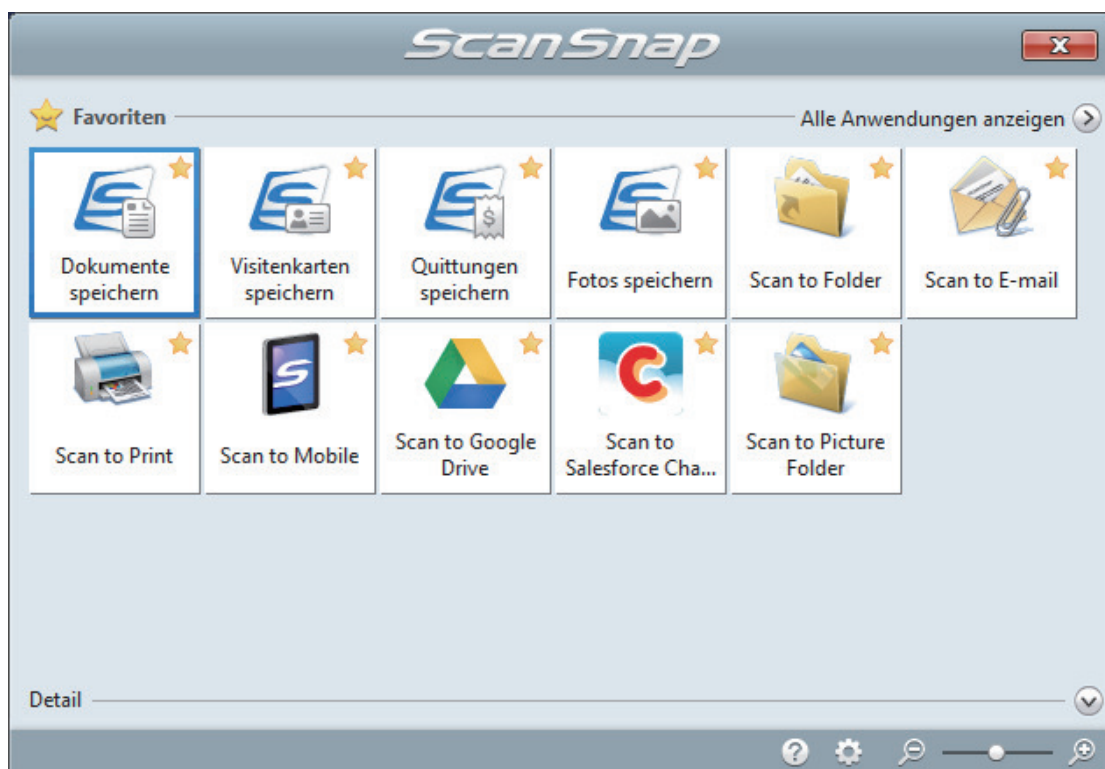

⇒ Die ausgewählte Anwendung wird gestartet. Weitere Informationen finden Sie im Handbuch für den Scan-Profi.

WICHTIG

- Während das Quick-Menü angezeigt wird, kann kein Scan ausgeführt werden. Wählen Sie entweder ein Symbol einer auszuführenden Aktion aus dem Quick-Menü, um den Vorgang zu beenden oder verlassen Sie das Quick-Menü, bevor Sie ein weiteres Dokument scannen.
- Verschieben, löschen oder benennen Sie die gescannten Bilder nicht in anderen Anwendungen um, während das Quick-Menü angezeigt wird.

HINWEIS

- Wenn Sie auf  klicken, wird die Beschreibung einer Anwendung angezeigt. Durch Platzieren des Mauszeigers über dem Symbol einer anderen Anwendung wird die Beschreibung der Anwendung angezeigt.
- Scannen Sie während eine Anwendung geöffnet ist, die sich automatisch mit ScanSnap Manager verknüpfen kann, wird diese Verknüpfung automatisch hergestellt.
Weitere Informationen finden Sie im Handbuch für den Scan-Profi.

Scannen von Dokumenten größer als A4 oder Letter (iX500)

Dokumente größer als A4/Letter (wie z.B. A3, B4) können mit dem optionalen Trägerblatt gescannt werden. Wenn das Dokument in der Mitte gefaltet und im Duplex-Modus gescannt wird, werden beide Seiten zu einem Bild zusammengefügt.

Weitere Informationen zu den einlegbaren Dokumenten finden Sie unter "[Dokumente für das Scannen \(iX500\)](#)" (Seite 296).

WICHTIG

Das [Dokument anhand des Texts entzerren] Kontrollkästchen im [Scanmodus Option] Fenster wird deaktiviert.

Klicken Sie im "[ScanSnap Setup Fenster](#)" (Seite 107) in der [Scanmodus] Registerkarte auf die [Option] Schaltfläche, um das [Scanmodus Option] Fenster anzuzeigen.

HINWEIS

Es können ebenfalls beide Seiten eines doppelseitigen Dokuments bis zu A4/Letter gescannt und zu einem Bild zusammengefügt werden.

1. Rechtsklicken Sie auf das ScanSnap Manager Symbol  im Infobereich ganz rechts in der Taskleiste, und wählen Sie im "[Rechtsklick-Menü](#)" (Seite 105) [Einstellungen der Scan Taste].
⇒ Das ScanSnap Setup Fenster erscheint.
2. Wählen Sie in der [Papier] Registerkarte [Automatische Erkennung] unter [Papiergröße] und klicken Sie dann auf die [Trägerblatteinstellungen] Schaltfläche.

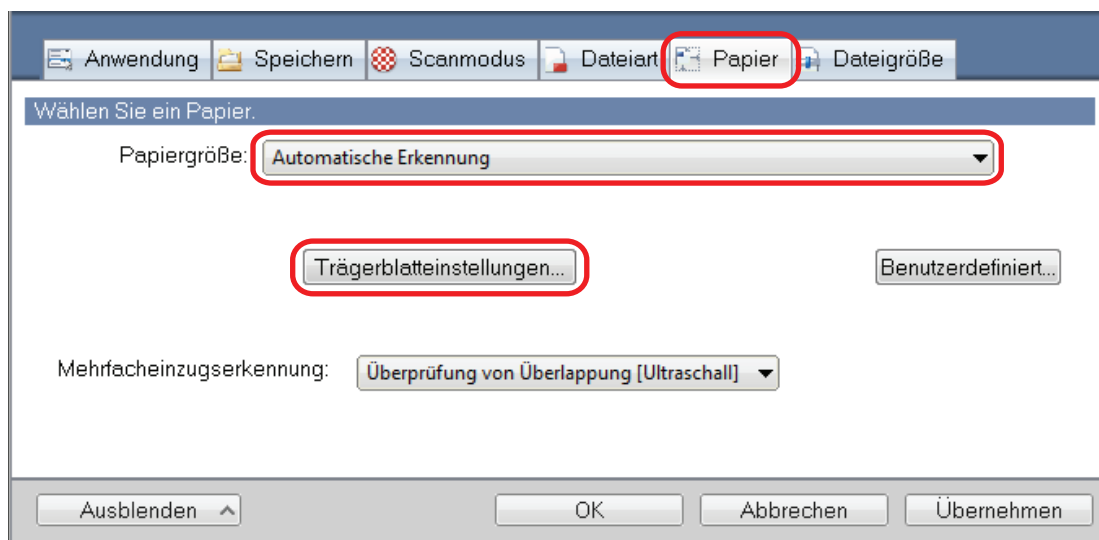

⇒ Das [Trägerblatteinstellungen] Fenster erscheint.

3. Wählen Sie [ein einseitiges Bild Vorder- und Rückseite nebeneinander] unter [Speichern als] und klicken Sie auf die [OK] Schaltfläche.

Weitere Informationen finden Sie in der ScanSnap Manager Hilfe.

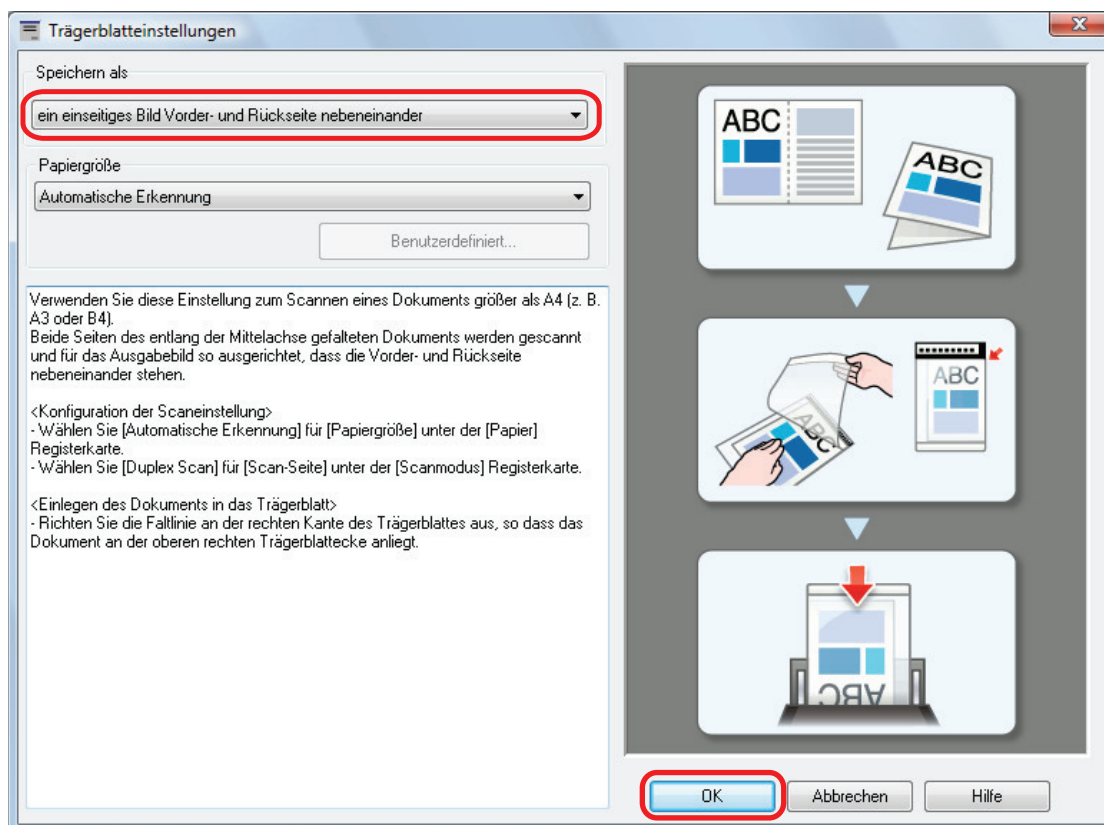

4. Wählen Sie [Duplex Scan (doppelseitig)] unter [Scan-Seite] in der [Scanmodus] Registerkarte aus, und klicken Sie auf die [OK] Schaltfläche.

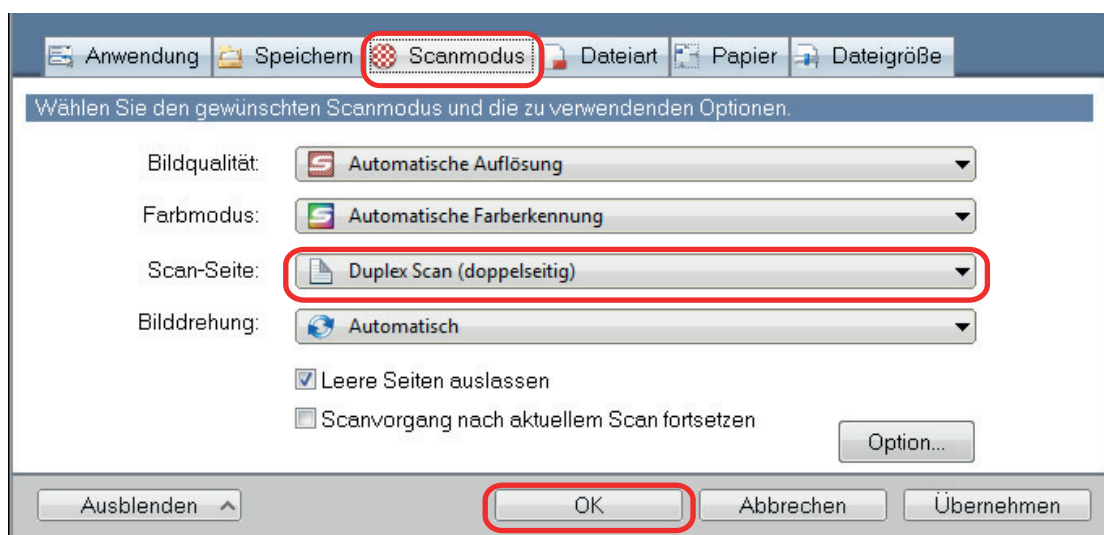

WICHTIG

Wenn [Simplex Scan (einseitig)] ausgewählt ist, gibt der ScanSnap das gleiche Ergebnis wie bei einem einseitigen Scan im [zwei getrennte Bilder (Vorder- und Rückseite)] Modus aus.

5. Legen Sie das Dokument in das Trägerblatt ein.

1. Falten Sie das Dokument in der Mitte so zusammen, dass die zu scannenden Seiten nach außen zeigen.

Legen Sie die Hälften eng zusammen und glätten Sie etwaige Wellen.

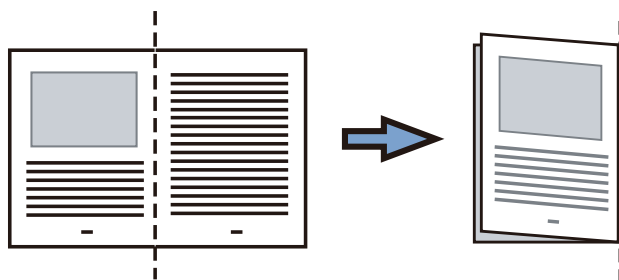

2. Öffnen Sie das Trägerblatt, um das Dokument einzulegen.

Richten Sie die Falzlinie so an der rechten Kante des Trägerblatts aus, dass das Dokument in die rechte obere Ecke des Trägerblatts passt.

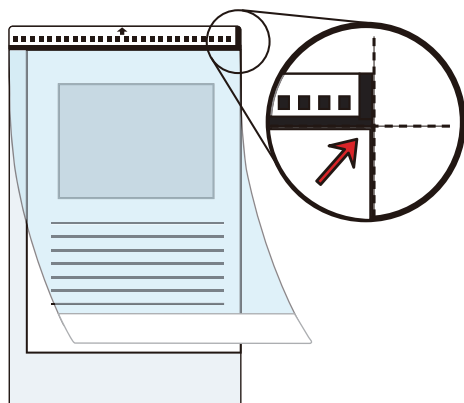

HINWEIS

Beachten Sie, dass die Vorderseite des Trägerblatts am oberen Rand mit einem Schwarzweißmuster und einer dicken vertikalen Linie in der oberen rechten Ecke markiert ist.

- 6. Legen Sie das Ende mit dem Schwarzweißmuster als Führungskante in Pfeilrichtung ein.**

Sichern Sie das Trägerblatt mit den Papierführungen, um eine schräge Zufuhr zu verhindern.

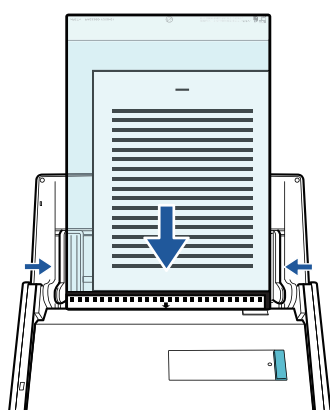

- 7. Drücken Sie auf die [Scan] Taste des ScanSnap, um mit dem Scannen zu beginnen.**

⇒ Beide Seiten des Dokuments werden gescannt und als ein doppelseitiges Bild gespeichert.

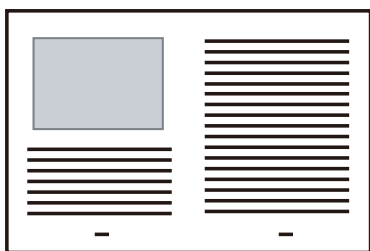

WICHTIG

- Zwischen dem Bild der Vorder- und Rückseite wird eventuell eine Linie oder eine Lücke angezeigt. Wenn Sie zudem ein dickes Dokument im Trägerblatt scannen, kann das gescannte Bild der linken und das gescannte Bild der rechten Seite eventuell zueinander und von oben aus betrachtet verzerrt sein.

Diese Symptome lassen sich eventuell verbessern, wenn Sie das Dokument wie folgt in das Trägerblatt einlegen:

- Falten Sie das Dokument richtig zusammen.
- Richten Sie die Kanten des Dokuments bündig mit den Kanten des Trägerblatts aus.
- Drehen Sie das Trägerblatt auf die andere (umgekehrte) Seite.
- Wurde [Automatische Erkennung] für [Papiergröße] im [Trägerblatteinstellungen] Fenster angegeben, wird automatisch die optimale Größe aus den unter [Papiergröße] verfügbaren Standardgrößen gewählt (A3, B4 oder 11 × 17 Zoll). Beachten Sie, dass die Bildgröße abhängig vom Originaldokument kleiner ausfallen kann oder dass Teile des Bildes fehlen können.

Beispiel: Wenn Zeichen und Illustrationen als A4 Größe in der Mitte eines A3 Dokuments gedruckt werden, dann wird das gescannte Dokument in der Größe B4 ausgegeben.

Geben Sie die Dokumentengröße unter [Papiergröße] an, um das gescannte Bild in der Originalgröße auszugeben.

- Teile des gescannten Bilds rings um den gefalteten Dokumentenbereich fehlen eventuell. Legen Sie das Dokument in diesem Fall so in das Trägerblatt ein, dass ein Rand von 1 mm zur Kante des Trägerblatts eingehalten wird.

HINWEIS

Es können mehrere Trägerblätter in den ADF-Papierschacht (Abdeckung) eingelegt und gescannt werden.

Scannen von Dokumenten wie Fotos oder Zeitungsausschnitten (iX500)

Mithilfe des optionalen Trägerblattes können Sie Dokumente scannen, die leicht beschädigt werden können (z.B. Fotos) oder Dokumente, die schwer einzulegen sind (z.B. Zeitungsausschnitte).

Weitere Informationen zu den einlegbaren Dokumenten finden Sie unter "[Dokumente für das Scannen \(iX500\)](#)" (Seite 296).

WICHTIG

Das [Dokument anhand des Texts entzerren] Kontrollkästchen im [Scanmodus Option] Fenster wird deaktiviert.

Klicken Sie im "[ScanSnap Setup Fenster](#)" (Seite 107) in der [Scanmodus] Registerkarte auf die [Option] Schaltfläche, um das [Scanmodus Option] Fenster anzuzeigen.

1. Rechtsklicken Sie auf das ScanSnap Manager Symbol  im Infobereich ganz rechts in der Taskleiste, und wählen Sie im "[Rechtsklick-Menü](#)" (Seite 105) [Einstellungen der Scan Taste].

⇒ Das ScanSnap Setup Fenster erscheint.

2. Wählen Sie in der [Papier] Registerkarte [Automatische Erkennung] unter [Papiergröße] und klicken Sie dann auf die [Trägerblatteinstellungen] Schaltfläche.

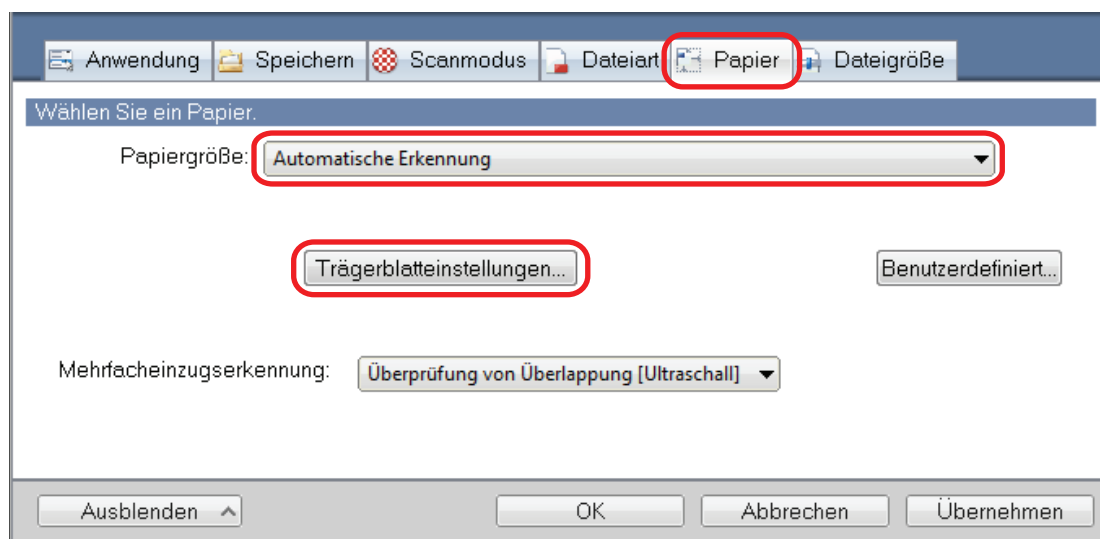

⇒ Das [Trägerblatteinstellungen] Fenster erscheint.

3. Wählen Sie [zwei getrennte Bilder (Vorder- und Rückseite)] unter [Speichern als] und klicken Sie auf die [OK] Schaltfläche.

Weitere Informationen finden Sie in der ScanSnap Manager Hilfe.

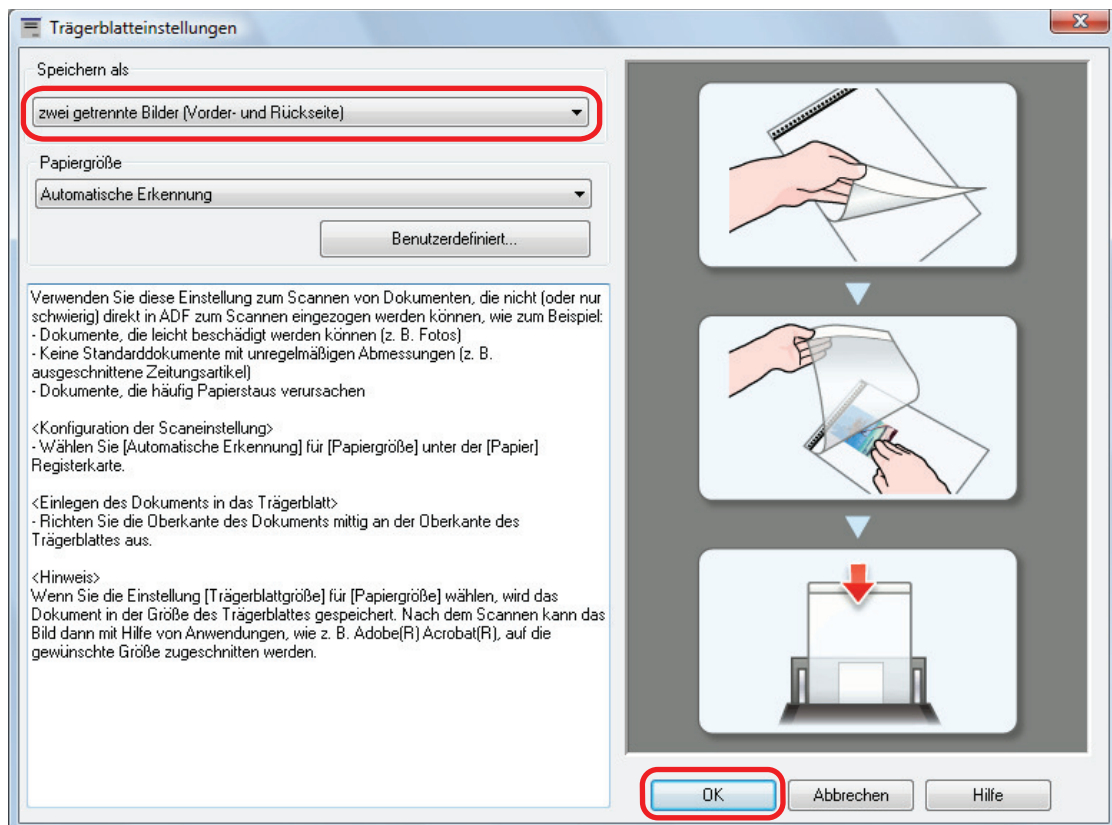

4. Klicken Sie auf die [OK] Schaltfläche, um das ScanSnap Setup Fenster zu schließen.

5. Legen Sie das Dokument in das Trägerblatt ein.

Öffnen Sie das Trägerblatt und legen Sie das Dokument so ein, dass es mittig an der Oberseite des Trägerblatts ausgerichtet ist.

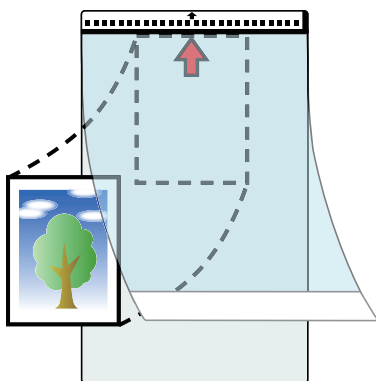

6. Legen Sie das Ende mit dem Schwarzweißmuster als Führungskante in Pfeilrichtung ein.

Legen Sie das Trägerblatt so ein, dass die Dokumentrückseite in Ihre Richtung zeigt.

Sichern Sie das Trägerblatt mit den Papierführungen, um eine schräge Zufuhr zu verhindern.

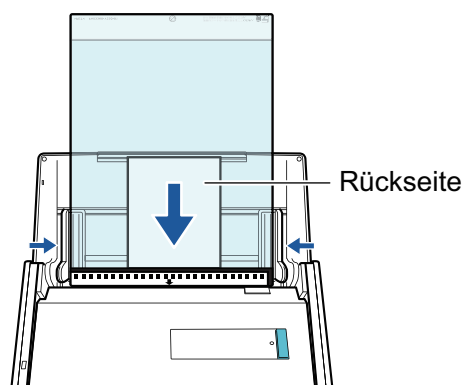

WICHTIG

Ist im [Scanmodus Option] Fenster das [Dokumente mit der Vorderseite nach oben einlegen] Kontrollkästchen markiert, müssen Sie die Dokumente mit der zu scannenden Seite nach oben zeigend und der Unterkante voran in das Trägerblatt einlegen.

Klicken Sie im "[ScanSnap Setup Fenster](#)" (Seite 107) in der [Scanmodus] Registerkarte auf die [Option] Schaltfläche, um das [Scanmodus Option] Fenster anzuzeigen.

7. Drücken Sie auf die [Scan] Taste des ScanSnap, um mit dem Scannen zu beginnen.

⇒ Nach dem Abschluss des Scanvorgangs wird das gescannte Bild gespeichert.

WICHTIG

- Das gescannte Bild wird in der Mitte einer Seite der in der [Papiergröße] Option des [Trägerblatteinstellungen] Fenster ausgewählten Größe ausgegeben.
- Wurde [Automatische Erkennung] für [Papiergröße] im Fenster [Trägerblatteinstellungen] festgelegt, wird automatisch die optimale Größe aus den unter [Papiergröße] verfügbaren Standardgrößen gewählt. Beachten Sie, dass die Bildgröße abhängig vom Originaldokument kleiner ausfallen kann oder dass Teile des Bildes fehlen können.

Beispiel: Wenn die Inhalte als A5 Größe in der Mitte eines A4 Dokuments gedruckt werden, dann wird das gescannte Dokument in der Größe A5 ausgegeben.

Geben Sie die Dokumentengröße unter [Papiergröße] an, um das gescannte Bild in der Originalgröße auszugeben.

HINWEIS

- Legen Sie in folgenden Fällen ein leeres (weißes) Blatt Papier beim Scannen unter das Dokument:
 - Das gescannte Bild wird nicht in der richtigen Größe gespeichert (wenn [Automatische Erkennung] unter [Papiergröße] im [Trägerblatteinstellungen] Fenster ausgewählt ist)
 - Rings um den Rand des gescannten Bilds erscheinen Schatten
 - Es erscheinen schwarze Linien um die Ränder eines Ausschnitts in ungewöhnlicher Form, wenn Sie das Dokument in das Trägerblatt legen



Scannen von Dokumenten mit dem iX100

- "Dokumente für das Scannen (iX100)" (Seite 325)
- "Scannen von Dokumenten (iX100)" (Seite 329)
- "Scannen von Dokumenten, indem gleichzeitig zwei Dokumente eingelegt werden oder indem das nächste Dokument eingelegt wird, während das derzeitige gerade gescannt wird (iX100)" (Seite 334)
- "Scannen von Dokumenten größer als A4 oder Letter durch direktes Einlegen in den ScanSnap (iX100)" (Seite 341)
- "Scannen von Dokumenten größer als A4 oder Letter mit dem Trägerblatt (iX100)" (Seite 346)
- "Scannen von Dokumenten wie Fotos oder Zeitungsausschnitten (iX100)" (Seite 351)

Dokumente für das Scannen (iX100)

Dieser Abschnitt beschreibt die Voraussetzungen für Dokumente, die direkt in ScanSnap eingelegt und mit dem Trägerblatt gescannt werden können.

Dokumente, die direkt in ScanSnap eingelegt werden können

Dokumente mit folgenden Voraussetzungen können direkt in ScanSnap eingelegt werden:

Ausgabemethode (*1)	Mit geschlossener Ausgabeführung	Mit geöffneter Ausgabeführung
Dokumenttyp	Büropapier, Postkarten, Visitenkarten Plastikkarten, die dem Typ ISO7810 ID-1 (54 × 86 mm) (*2) entsprechen	Büropapier
Stärke	52 bis 209 g/m ² Beim automatischen Zusammenfügen von gescannten Bildern (*3) 52 bis 105 g/m ² Plastikkarten 0,76 mm oder weniger (geprägte Karten können verwendet werden)	52 bis 80 g/m ²
Papiergröße	Breite 25,4 bis 216 mm Bei einem Doppelscan gilt eine Gesamtbreite von 200 mm oder weniger für zwei Dokumente Länge 25,4 bis 863 mm Beim automatischen Zusammenfügen von gescannten Bildern (*3) <ul style="list-style-type: none"> ● A3 (297 × 420 mm) ● B4 (257 × 364 mm) ● Double Letter (279,4 × 432 mm) 	

*1: Weitere Informationen zu Ausgabemethoden finden Sie unter "[Teile und Funktionen des iX100](#)" (Seite 91).

*2: Dual-Scan kann nicht für Plastikkarten genutzt werden.

*3: Zum Scannen gefaltet.

WICHTIG

- Folgende Dokumente dürfen nicht gescannt werden:
 - Mit Metall versehene Dokumente (Büro- oder Heftklammern) können das Innere des ScanSnap beschädigen.
Entfernen Sie diese zum Scannen.
 - Dokumente mit noch nasser Tinte

Warten Sie vor dem Scannen, bis die Tinte oder der Toner vollständig getrocknet ist.

- Dokumente größer als 216 × 863 (mm) (Breite × Länge)
- Keine Papierdokumente (z.B. Metallfolien oder OHP-Folien)
- Bitte beachten Sie, dass beim Scannen von Bilderpostkarten die Bilderseite beschädigt werden kann. Beim Scannen von Bilderpostkarten trägt der Benutzer die volle Verantwortung.
- Achten Sie beim Scannen von Plastikkarten auf Folgendes:
 - Zerknitterte oder gewellte Dokumente werden eventuell nicht korrekt eingezogen.
 - Bei Karten mit durch Fettflecken verschmutzter Oberfläche (z.B. Fingerabdrücke) entfernen Sie vor dem Scannen die Verschmutzungen.
 - Legen Sie die Plastikkarte gerade in den Einzugsbereich von ScanSnap ein. Neigen Sie die Plastikkarte nicht beim Einlegen, da diese sonst nicht korrekt eingezogen wird.
 - Wenn Sie Plastikkarten mit starken Kontrasten scannen, erscheinen eventuell Teile des Bildes in unterschiedlicher Helligkeit als im Original.

Beispiel: Goldfarbene Kreditkarte

- Wenn Sie eine Karte mit Prägungen scannen, legen sie in der Richtung wie unten beschrieben ein.

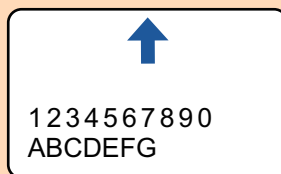

- Sollten die geprägten Zeichen nicht mit Gold oder Silber überzogen sein und sind die Farben der Zeichen und der Karte ähnlich sein, kann es für den ScanSnap möglicherweise schwierig sein, die Zeichen zu erkennen.

In diesem Falle kann Folgendes helfen:

1. Klicken Sie im "**ScanSnap Setup Fenster**" (Seite 107) in der [Scanmodus] Registerkarte auf die [Option] Schaltfläche.
 - ⇒ Das [Scanmodus Option] Fenster erscheint.
2. Markieren Sie das [Textkontrast erhöhen] Kontrollkästchen.

Dokumente, die mit dem Trägerblatt gescannt werden können

Das optionale Trägerblatt dient dazu, Dokumente durch den ScanSnap zu führen.

Es können Dokumente, die größer als A4/Letter sind, oder auch Fotos und Zeitungsausschnitte gescannt werden.

Folgende Voraussetzungen gelten für scanbare Dokumente, die das Trägerblatt verwenden:



ACHTUNG

- Verwenden sie kein beschädigtes Trägerblatt. Dies kann zu Beschädigungen oder Fehlfunktion des ScanSnap führen.
- Achten Sie darauf, sich nicht mit dem Fingern an den Rändern des Trägerblatts zu schneiden.

Auswurfmethod e	Mit geschlossener Ausgabeführung
Dokumenttyp	Dokumente, die nicht direkt in den ScanSnap eingelegt werden können.

Stärke	52 bis 209 g/m ² Beim Scannen von zusammengefalteten Dokumenten: Bis zu 105 g/m ²
Papiergröße	Größe des Trägerblatts (216 × 297 mm) A3 (297 × 420 mm) (*1) A4 (210 × 297 mm) A5 (148 × 210 mm) A6 (105 × 148 mm) B4 (257 × 364 mm) (*1) B5 (182 × 257 mm) B6 (128 × 182 mm) Postkarte (100 × 148 mm) Visitenkarte (90 × 55 mm, 55 × 90 mm) Letter (216 × 279,4 mm) 279,4 × 431,8 mm (*1) Benutzerdefinierte Größe Breite: 25,4 bis 216 mm Länge: 25,4 bis 297 mm

*1: Zum Scannen gefaltet.

Dokumente, für die das Trägerblatt zum Scannen empfohlen wird

Es wird empfohlen, das Trägerblatt zum Scannen der folgenden Dokumente zu verwenden:

- Mit Bleistift geschriebene Dokumente

Da schwarze Schatten auf dem Dokument auftreten können, wird empfohlen das Trägerblatt zum Scannen zu verwenden.

Wenn Sie solche Dokumente direkt ohne ein Trägerblatt scannen, sammelt sich Schmutz auf den Rollen an, was zu Fehlfunktionen beim Einzug führen könnte. Reinigen Sie die Rollen gelegentlich.

Weitere Informationen zur Reinigung finden Sie unter "[Reinigen der Innenseite des iX100](#)" (Seite 542).

- Kohlenstofffreies Papier

Da kohlenstofffreies Papier Chemikalien enthalten kann, die die internen Rollen des ScanSnap beschädigen können, wird empfohlen das Trägerblatt zum Scannen zu verwenden.

Reinigen Sie die Rollen bitte regelmäßig, um dessen Leistungsfähigkeit nicht herabzusetzen, wenn Sie kohlenstofffreies Papier direkt ohne das Trägerblatt scannen. Weitere Informationen zur Reinigung finden Sie unter "[Reinigen der Innenseite des iX100](#)" (Seite 542).

Abhängig vom Typ des verwendeten kohlenstofffreien Papiers, kann die Nutzungsdauer des Scanners geringer ausfallen, verglichen mit dem Fall, dass Büropapier verwendet wird.

- Wenn Sie folgende Dokumenttypen ohne das Trägerblatt scannen, können diese dadurch beschädigt oder nicht korrekt gescannt werden.
 - Dokumente kleiner als 25,4 × 25,4 (mm) (Breite × Länge)
 - Dokumente mit einem Papiergewicht von weniger als 52,3 g/m²
 - Dokumente mit rauer Oberfläche (z.B. Briefumschläge oder Blätter mit angehefteten Notizen)
 - Zerknitterte oder gewellte Dokumente
 - Gefaltete oder zerrissene Dokumente

- Pauspapier
- Beschichtetes Papier
- Fotos oder Fotopapier
- Perforierte oder gelochte Dokumente
- Nicht rechteckige oder quadratische Dokumente
- Durchschlagpapier oder Thermopapier
- Dokumente mit aufgeklebten Memos oder Notizen

WICHTIG

● Verwenden des Trägerblatts

Beachten Sie Folgendes Beim Scannen mit dem Trägerblatt:

- Verschmutzen Sie das Trägerblatt nicht und schneiden Sie den Rand mit dem Schwarzweißmuster nicht ab. Dadurch wird das Trägerblatt nicht korrekt erkannt wird.
- Legen Sie das Trägerblatt nicht verkehrt ein. Dies kann Papierstaus oder Beschädigungen des Trägerblatts und der Innenseite der Dokumente zur Folge haben.
- Falten oder ziehen Sie das Trägerblatt nicht auseinander.
- Papierstaus können auftreten, wenn mehrere kleine Dokumente wie z.B. Fotos oder Postkarten im Inneren des Trägerblatts zum gleichzeitigen Scannen eingelegt werden. Es wird empfohlen solche Dokumente nacheinander zu scannen.

● Aufbewahrung des Trägerblatts

Beachten Sie Folgendes beim Aufbewahren des Trägerblatts:

- Lassen Sie Dokumente nicht für lange Zeit im Trägerblatt eingelegt. Die Tinte des Dokuments wird eventuell das Trägerblatt verschmutzen.
- Bewahren Sie das Trägerblatt nicht für lange Zeit an Orten mit hohen Temperaturen wie z.B. unter direktem Sonnenlicht oder in der Nähe von Heizkörpern auf. Verwenden Sie das Trägerblatt zudem nicht an Orten mit hohen Temperaturen. Das Trägerblatt könnte verformt werden.
- Um Deformationen des Trägerblatts zu vermeiden, bewahren Sie dieses frei liegend auf einer flachen Oberfläche auf.

Scannen von Dokumenten (iX100)

Nachfolgend wird das Scanverfahren für nacheinander eingelegte Dokumente erläutert.

Weitere Informationen zu den scanbaren Dokumenten finden Sie unter ["Dokumente für das Scannen \(iX100\)" \(Seite 325\)](#).

1. Öffnen Sie die Einzugsführung des ScanSnap.

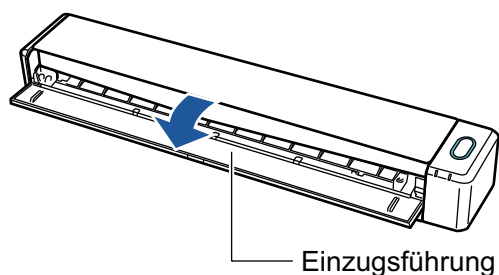

HINWEIS

- Öffnen Sie die Einzugsführung, falls Sie das Dokument aus der Vorderseite des ScanSnap auswerfen möchten oder nicht genügend Platz zum Auswerfen des Dokuments zur Verfügung steht.

Weitere Informationen zu mit offener Einzugsführung scanbaren Dokumenten finden Sie unter ["Dokumente für das Scannen \(iX100\)" \(Seite 325\)](#).

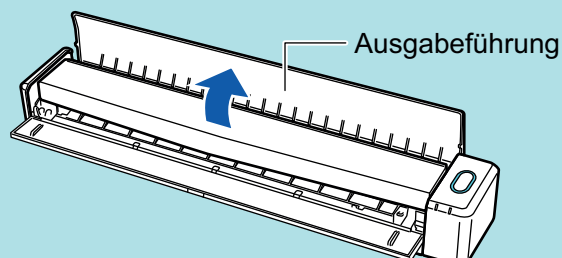

- Je nachdem, ob die Ausgabeführung geöffnet ist, werden Dokumente anders ausgegeben.
 - Bei geschlossener Ausgabeführung

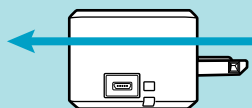

- Bei geöffneter Ausgabeführung

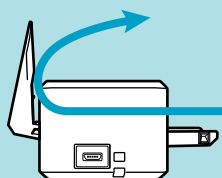

⇒ Die [Scan/Stop] Taste blinkt in blau. Die Taste leuchtet wieder normal, wenn das Scannen von Dokumenten aktiviert ist.

Weiterhin wechselt das ScanSnap Manager-Symbol im Infobereich ganz rechts in der

Taskleiste von  zu .

- 2. Legen Sie das Dokument mit der zu scannenden Seite nach oben zeigend gerade in den Einzugsbereich des ScanSnap ein.**

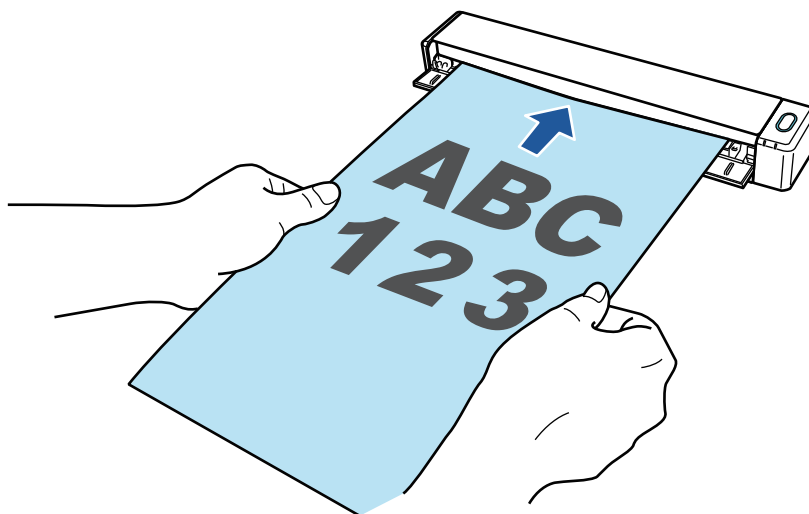

⇒ Das Dokument wird eingezogen, bis es im ScanSnap platziert ist.

WICHTIG

- Wenn Sie eine Standardgröße festlegen, anstatt die Option [Automatische Erkennung] (Standard) zu verwenden, dann legen Sie das Dokument so ein, dass es an der linken Kante des Einzugsbereichs anliegt.

Die Scaneinstellungen können im "[ScanSnap Setup Fenster](#)" (Seite 107) konfiguriert werden.

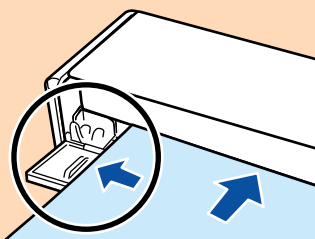

- Scannen Sie mit geschlossener Ausgabeführung, müssen Sie genügend Freiraum hinter dem ScanSnap lassen, damit das Dokument vollständig ausgegeben werden kann. Darüber hinaus sollten Sie beim Scannen von Dokumenten mit langen Seiten die gescannten Dokumente mit der Hand festhalten, um zu verhindern, dass sie aus dem Gerät rutschen und herabfallen.

Stellen Sie sicher, dass keine das Dokument am Austreten aus dem Scanner hindern. Anderenfalls können Papierstaus auftreten.

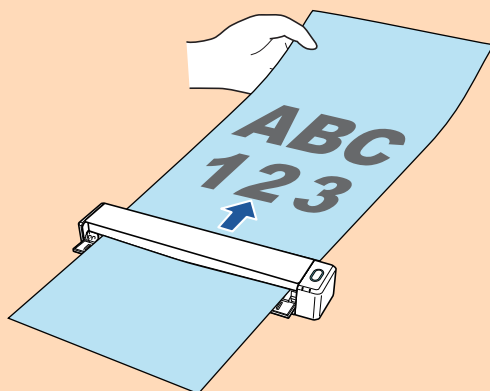

- Scannen Sie die folgenden Dokumente mit geöffneter Ausgabeführung, kann es zu Papierstaus kommen und es können Dokumente beschädigt werden. Scannen Sie diese Dokumente mit geschlossener Ausgabeführung.

- Starkes Papier (80 g/m² oder mehr)
- Postkarten
- Visitenkarten
- Plastikkarten
- Trägerblätter

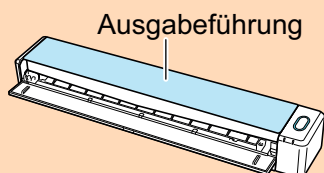

3. Drücken Sie auf die [Scan/Stop] Taste des ScanSnap, um mit dem Scannen zu beginnen.

WICHTIG

Vermeiden Sie folgende Aktionen während des Scannens: Anderenfalls wird dadurch das Scannen abgebrochen.

- Trennen der Verbindung zum ScanSnap oder Verbinden anderer USB-Geräte
- Schließen Sie die Einzugsführung.
- Benutzerwechsel
- Computer in den Energiesparmodus versetzen

⇒ Während des Scannens der Dokumente blinkt die [Scan/Stop] Taste des ScanSnap in blau. Das [ScanSnap Manager - Bild erfassen und Datei speichern] Fenster erscheint.

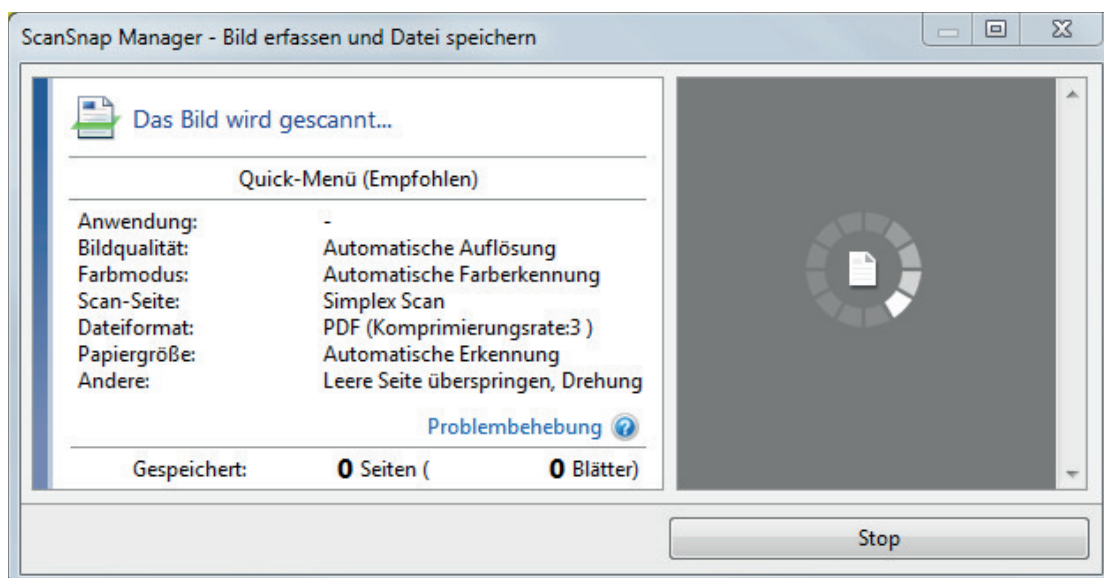

⇒ Ist das Scannen abgeschlossen, erscheint das [ScanSnap Manager - Bild erfassen und Datei speichern] Dialogfeld im Standby-Modus.

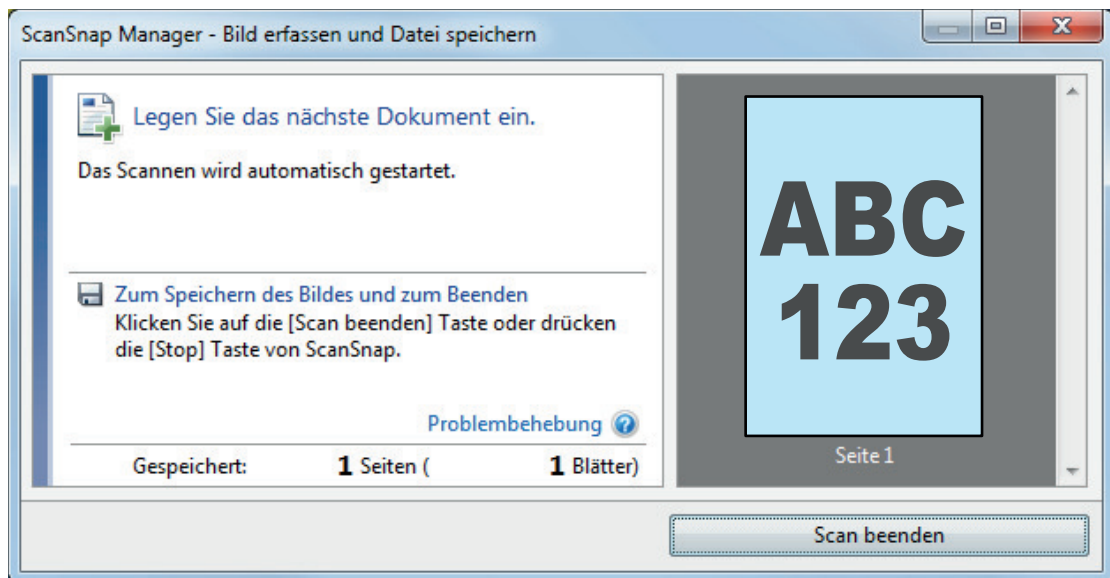

HINWEIS

Um mit dem Scannen fortzufahren, legen Sie das nächste zu scannende Dokument ein. Sobald das Dokument eingelegt wird, beginnt der Scanvorgang automatisch.

4. Drücken Sie auf die [Scan/Stop] Taste des ScanSnap, um das Scannen zu beenden.

⇒ Das ScanSnap Quick-Menü erscheint.

5. Klicken Sie im Quick-Menü auf das Symbol der Anwendung, die mit ScanSnap Manager verknüpft werden soll.

Weitere Informationen zum Verknüpfen der folgenden Anwendungen mit ScanSnap Manager finden Sie unter "[Nützliche Nutzungsoptionen](#)" (Seite 449).

- Dokumente speichern
- Visitenkarten speichern
- Quittungen speichern
- Fotos speichern

HINWEIS

Die folgenden Anwendungen werden im Quick-Menü angezeigt, wenn ScanSnap Organizer und CardMinder installiert sind.

- Wenn ScanSnap Organizer installiert ist
ScanSnap Organizer
- Wenn CardMinder installiert ist
Scan to CardMinder

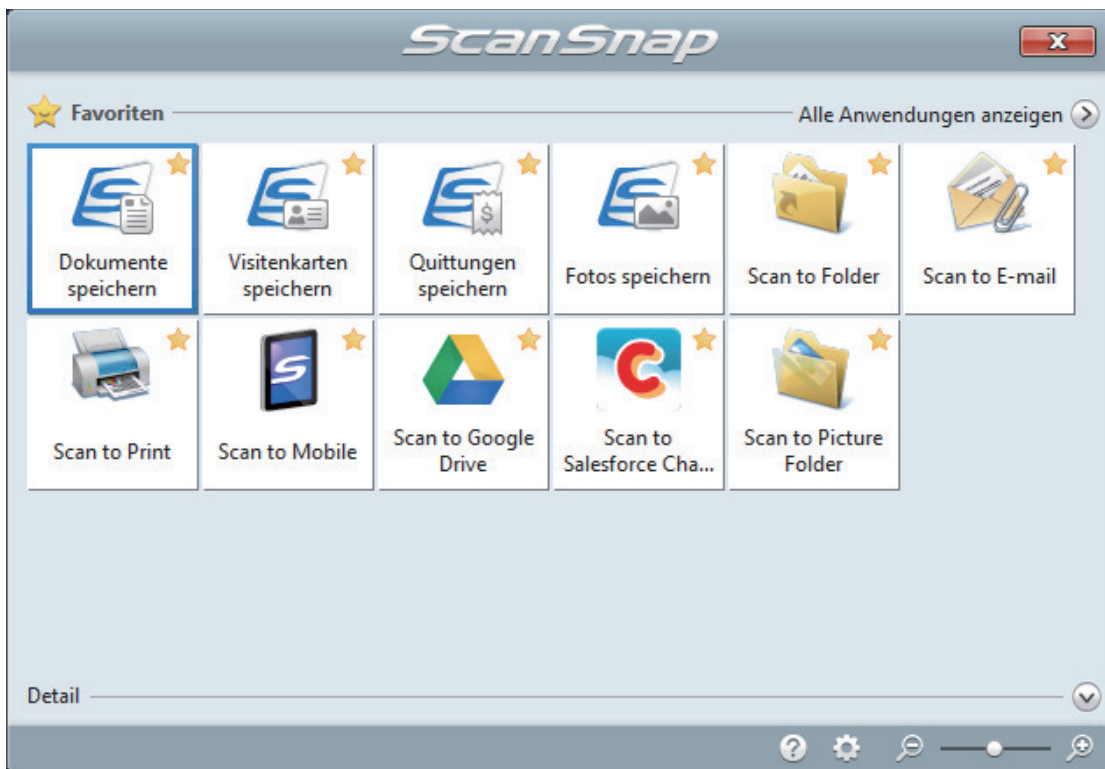

⇒ Die ausgewählte Anwendung wird gestartet. Weitere Informationen finden Sie im Handbuch für den Scan-Profi.

WICHTIG

- Während das Quick-Menü angezeigt wird, kann kein Scan ausgeführt werden. Wählen Sie entweder ein Symbol einer auszuführenden Aktion aus dem Quick-Menü, um den Vorgang zu beenden oder verlassen Sie das Quick-Menü, bevor Sie ein weiteres Dokument scannen.
- Verschieben, löschen oder benennen Sie die gescannten Bilder nicht in anderen Anwendungen um, während das Quick-Menü angezeigt wird.

HINWEIS

- Wenn Sie auf  klicken, wird die Beschreibung einer Anwendung angezeigt. Durch Platzieren des Mauszeigers über dem Symbol einer anderen Anwendung wird die Beschreibung der Anwendung angezeigt.
- Scannen Sie während eine Anwendung geöffnet ist, die sich automatisch mit ScanSnap Manager verknüpfen kann, wird diese Verknüpfung automatisch hergestellt.
Weitere Informationen finden Sie im Handbuch für den Scan-Profi.

Scannen von Dokumenten, indem gleichzeitig zwei Dokumente eingelegt werden oder indem das nächste Dokument eingelegt wird, während das derzeitige gerade gescannt wird (iX100)

Beim Scannen von kleinen Dokumenten wie Visitenkarten oder Postkarten mit ScanSnap können entweder zwei Dokumente gleichzeitig eingelegt werden oder das nächste Dokument kann eingelegt werden, während das derzeitige gerade gescannt wird. Diese Scanmethoden werden als Dual-Scan bezeichnet.

Dokumente können anhand der folgenden zwei Methoden eingelegt werden:

- Gleichzeitiges Einlegen von zwei Dokumenten in ScanSnap

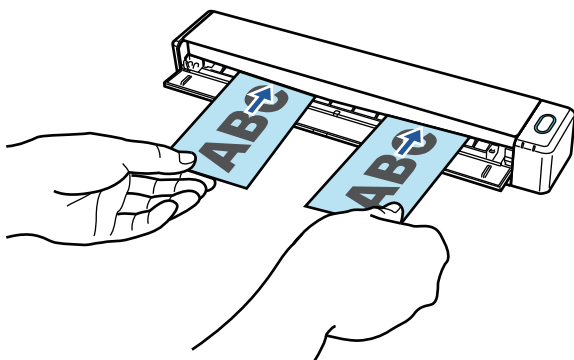

- Einlegen des nächsten Dokuments während das derzeitige gerade gescannt wird

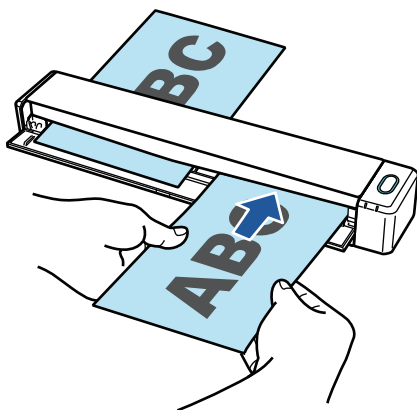

Weitere Informationen zu den scanbaren Dokumenten finden Sie unter ["Dokumente für das Scannen \(iX100\)" \(Seite 325\)](#).

WICHTIG

- Wählen Sie in der [Papier] Registerkarte des ["ScanSnap Setup Fenster" \(Seite 107\)](#)s unter [Papiergröße] ein andere Option als [Automatische Erkennung] aus, ist die Doppelscanfunktion deaktiviert.
- Verwenden Sie Dual-Scan, um Dokumente mit den folgenden Spezifikationen zu scannen. Wenn eine der folgenden Spezifikationen überschritten wird, wird ein Teil des Dokuments möglicherweise nicht im gescannten Bild angezeigt.
 - Maximale Scanlänge: 863 mm (355,6 mm, wenn [Hervorragend] unter [Bildqualität] in der [Scanmodus] Registerkarte des ["ScanSnap Setup Fenster" \(Seite 107\)](#) ausgewählt ist)
 - Maximale Anzahl der zu scannenden Dokumente: 20 Blätter

- Wenn Sie den Scanvorgang fortsetzen, indem Sie das nächste Dokument einlegen, während das aktuelle Dokument gerade gescannt wird, blinkt die [Scan/Stop] Taste schneller, wenn die Scanlänge 650 mm überschreitet. Warten Sie in diesem Fall, bis der Scanvorgang abgeschlossen ist, ohne weitere Dokumente einzulegen. Sobald der Scanvorgang abgeschlossen ist, legen Sie das nächste Dokument ein. Der nächste Scanvorgang wird automatisch gestartet.

1. Öffnen Sie die Einzugsführung des ScanSnap.

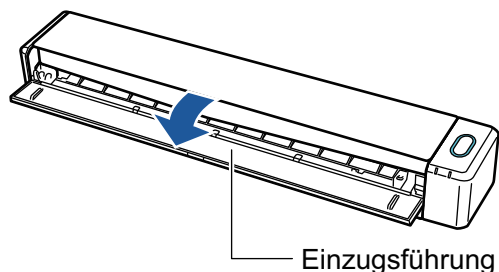

HINWEIS

- Öffnen Sie die Einzugsführung, falls Sie das Dokument aus der Vorderseite des ScanSnap auswerfen möchten oder nicht genügend Platz zum Auswerfen des Dokuments zur Verfügung steht.

Weitere Informationen zu mit offener Einzugsführung scannbaren Dokumenten finden Sie unter "[Dokumente für das Scannen \(iX100\)](#)" (Seite 325).

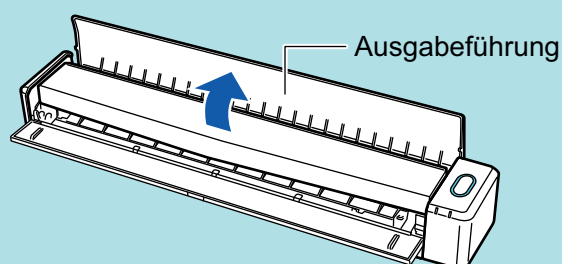

- Je nachdem, ob die Ausgabeführung geöffnet ist, werden Dokumente anders ausgegeben.
 - Bei geschlossener Ausgabeführung



- Bei geöffneter Ausgabeführung

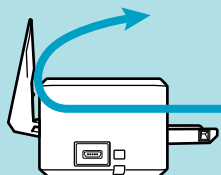

⇒ Die [Scan/Stop] Taste blinkt in blau. Die Taste leuchtet wieder normal, wenn das Scannen von Dokumenten aktiviert ist.

Weiterhin wechselt das ScanSnap Manager-Symbol im Infobereich ganz rechts in der

Taskleiste von  zu .

2. Legen Sie das Dokument mit der zu scannenden Seite nach oben zeigend gerade in den Einzugsbereich des ScanSnap ein.

Legen Sie jedes Dokument so ein, dass es sich in der Mitte der linken bzw. rechten Hälfte des Einzugsbereichs befindet.

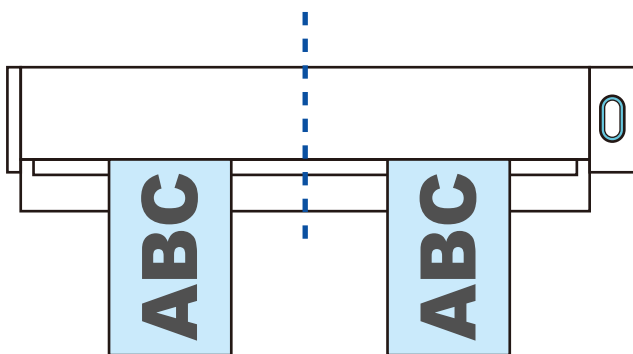

WICHTIG

Die Dokumente sollten beim Einlegen einen Mindestabstand von 10 mm zueinander aufweisen. Wenn der Abstand zwischen den Dokumenten kleiner als 10 mm ist, wird das gescannte Bild möglicherweise nicht richtig zugeschnitten.

⇒ Das Dokument wird eingezogen, bis es im ScanSnap platziert ist.

WICHTIG

- Scannen Sie mit geschlossener Ausgabeführung, müssen Sie genügend Freiraum hinter dem ScanSnap lassen, damit das Dokument vollständig ausgegeben werden kann. Darüber hinaus sollten Sie beim Scannen von Dokumenten mit langen Seiten die gescannten Dokumente mit der Hand festhalten, um zu verhindern, dass sie aus dem Gerät rutschen und herabfallen.

Stellen Sie sicher, dass keine das Dokument am Austreten aus dem Scanner hindern. Anderenfalls können Papierstaus auftreten.

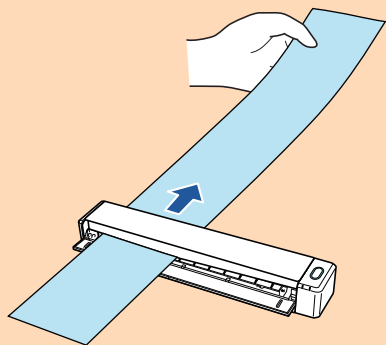

- Scannen Sie die folgenden Dokumente mit geöffneter Ausgabeführung, kann es zu Papierstaus kommen und es können Dokumente beschädigt werden. Scannen Sie diese Dokumente mit geschlossener Ausgabeführung.

- Starkes Papier (80 g/m² oder mehr)
- Postkarten
- Visitenkarten

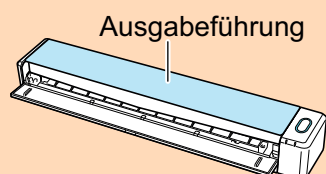

3. Drücken Sie auf die [Scan/Stop] Taste des ScanSnap, um mit dem Scannen zu beginnen.

WICHTIG

Vermeiden Sie folgende Aktionen während des Scannens: Anderenfalls wird dadurch das Scannen abgebrochen.

- Trennen der Verbindung zum ScanSnap oder Verbinden anderer USB-Geräte
- Schließen Sie die Einzugsführung.
- Benutzerwechsel
- Computer in den Energiesparmodus versetzen

⇒ Während des Scannens der Dokumente blinkt die [Scan/Stop] Taste des ScanSnap in blau. Das [ScanSnap Manager - Bild erfassen und Datei speichern] Fenster erscheint.

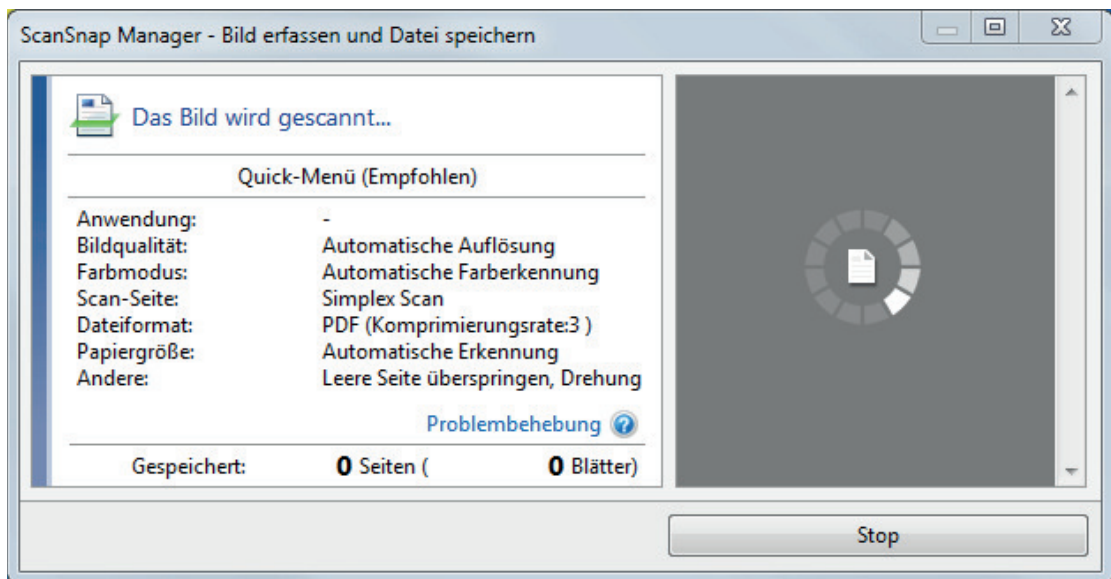
**HINWEIS**

Wird das [ScanSnap Manager - Bild erfassen und Datei speichern] Fenster vergrößert, werden mehrere gescannte Bilder im Vorschaubereich angezeigt. Verwenden Sie einen Doppelscan, wird empfohlen, das [ScanSnap Manager - Bild erfassen und Datei speichern] Fenster zu vergrößern, um zu überprüfen, ob die gescannten Bilder korrekt während des Scannens des Dokuments erstellt wurden.

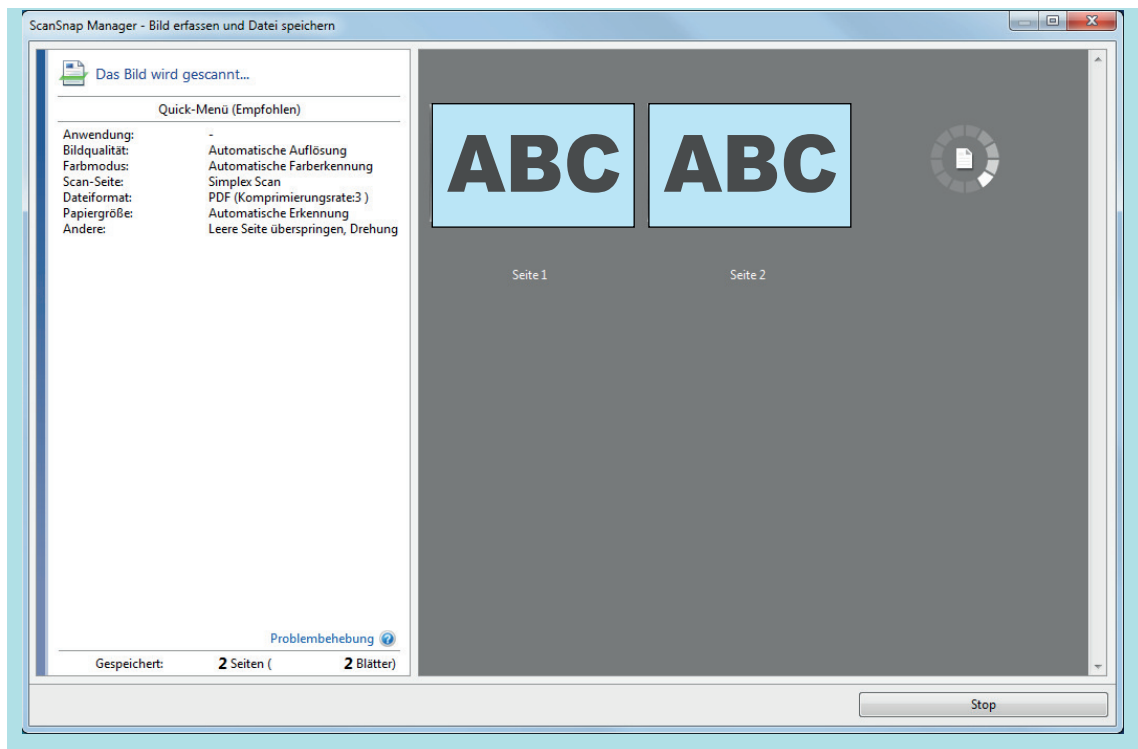

⇒ Ist das Scannen abgeschlossen, erscheint das [ScanSnap Manager - Bild erfassen und Datei speichern] Dialogfeld im Standby-Modus.

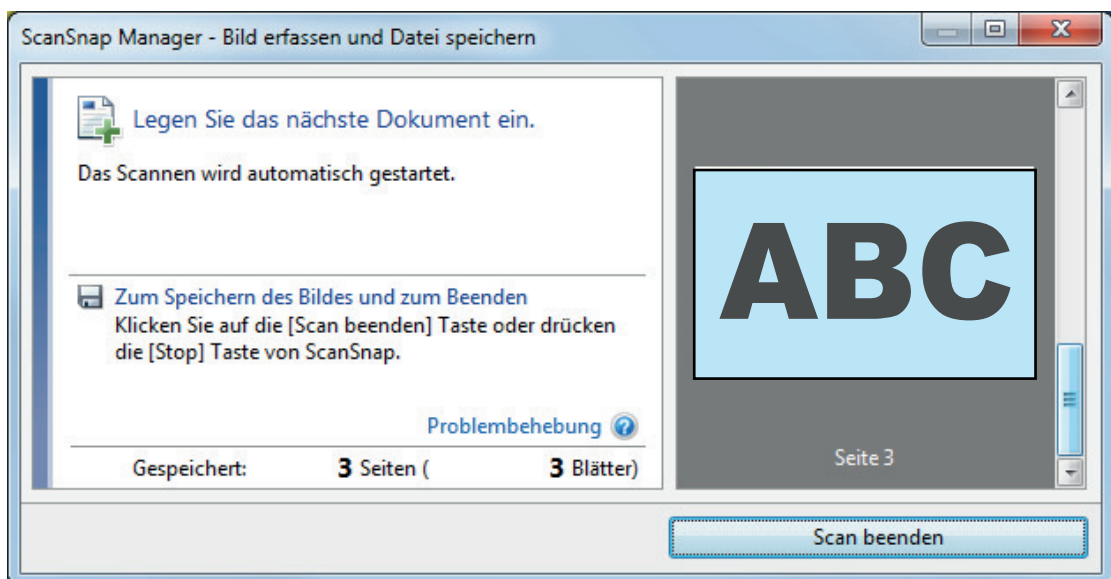

HINWEIS

Um mit dem Scannen fortzufahren, legen Sie das nächste zu scannende Dokument ein. Sobald das Dokument eingelegt wird, beginnt der Scanvorgang automatisch.

4. Drücken Sie auf die [Scan/Stop] Taste des ScanSnap, um das Scannen zu beenden.

⇒ Das ScanSnap Quick-Menü erscheint.

5. Klicken Sie im Quick-Menü auf das Symbol der Anwendung, die mit ScanSnap Manager verknüpft werden soll.

Weitere Informationen zum Verknüpfen der folgenden Anwendungen mit ScanSnap Manager finden Sie unter "[Nützliche Nutzungsoptionen](#)" (Seite 449).

- Dokumente speichern
- Visitenkarten speichern
- Quittungen speichern
- Fotos speichern

HINWEIS

Die folgenden Anwendungen werden im Quick-Menü angezeigt, wenn ScanSnap Organizer und CardMinder installiert sind.

- Wenn ScanSnap Organizer installiert ist
ScanSnap Organizer
- Wenn CardMinder installiert ist
Scan to CardMinder

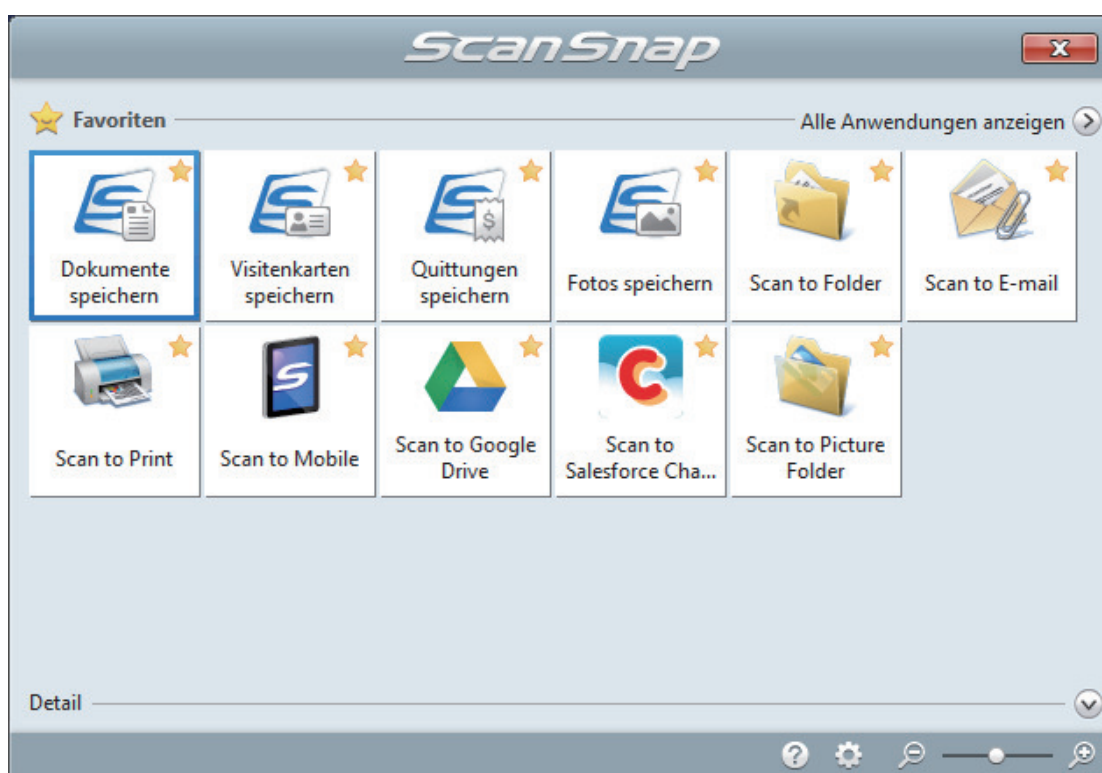

⇒ Die ausgewählte Anwendung wird gestartet. Weitere Informationen finden Sie im Handbuch für den Scan-Profi.

WICHTIG

- Während das Quick-Menü angezeigt wird, kann kein Scan ausgeführt werden. Wählen Sie entweder ein Symbol einer auszuführenden Aktion aus dem Quick-Menü, um den Vorgang zu beenden oder verlassen Sie das Quick-Menü, bevor Sie ein weiteres Dokument scannen.
- Verschieben, löschen oder benennen Sie die gescannten Bilder nicht in anderen Anwendungen um, während das Quick-Menü angezeigt wird.

HINWEIS

- Wenn Sie auf  klicken, wird die Beschreibung einer Anwendung angezeigt. Durch Platzieren des Mauszeigers über dem Symbol einer anderen Anwendung wird die Beschreibung der Anwendung angezeigt.

- Scannen Sie während eine Anwendung geöffnet ist, die sich automatisch mit ScanSnap Manager verknüpfen kann, wird diese Verknüpfung automatisch hergestellt.
Weitere Informationen finden Sie im Handbuch für den Scan-Profi.

Scannen von Dokumenten größer als A4 oder Letter durch direktes Einlegen in den ScanSnap (iX100)

Wenn Sie ein Dokument der Größe A3, B4 oder Double Letter in der Mitte falten und die beiden Seiten fortlaufend scannen, werden die gescannten Bilder beider Seiten automatisch zusammengefügt und als einzelnes Bild gespeichert.

Weitere Informationen zu den scanbaren Dokumenten finden Sie unter "[Dokumente für das Scannen \(iX100\)](#)" (Seite 325).

WICHTIG

- Die gescannten Bilder werden nur automatisch zusammengefügt, wenn sich an der Falzlinie des gefalteten Dokuments Text, ein Diagramm oder eine Tabelle befindet.
 - Wenn gescannte Bilder automatisch zusammengefügt werden:

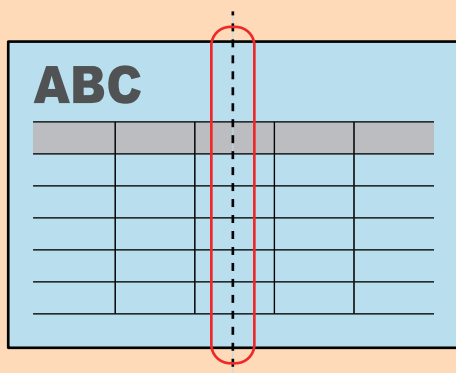

- Wenn gescannte Bilder nicht automatisch zusammengefügt werden:

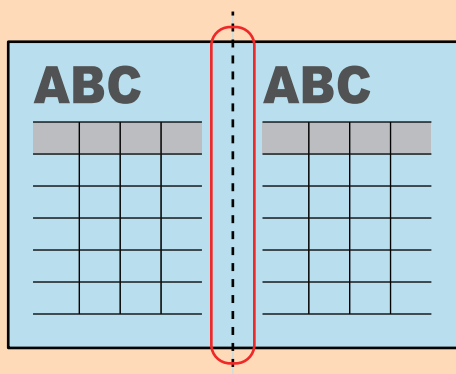

- Nachdem ein Dokument gescannt wurde, können Sie die gescannten Bilder mit der Funktion zum Zusammenfügen von Seiten von ScanSnap Organizer zusammenfügen, falls die gescannten Bilder nicht automatisch zusammengefügt werden.

Weitere Informationen erhalten Sie in der ScanSnap Organizer Hilfe.

- Für ein Dokument mit gescannten Bildern, die nicht automatisch zusammengefügt werden, können Sie das optionale Trägerblatt verwenden, um das Dokument zu scannen und die gescannten Bilder automatisch zusammenzufügen.

Weitere Informationen finden Sie unter "[Scannen von Dokumenten größer als A4 oder Letter mit dem Trägerblatt \(iX100\)](#)" (Seite 346).

- Wenn gescannte Bilder unbeabsichtigt zusammengefügt werden, entfernen Sie die Markierung vom Kontrollkästchen [Beide Seiten der Bilder zusammenfügen] im [Scanmodus Option] Fenster und scannen dann das Dokument erneut.

Klicken Sie im "ScanSnap Setup Fenster" (Seite 107) in der [Scanmodus] Registerkarte auf die [Option] Schaltfläche, um das [Scanmodus Option] Fenster anzuzeigen.

1. Öffnen Sie die Einzugsführung des ScanSnap.

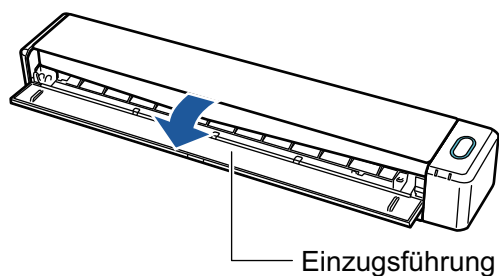

⇒ Die [Scan/Stop] Taste blinkt in blau. Die Taste leuchtet wieder normal, wenn das Scannen von Dokumenten aktiviert ist.

Weiterhin wechselt das ScanSnap Manager-Symbol im Infobereich ganz rechts in der

Taskleiste von  zu .

2. Falten Sie das Dokument in der Mitte so zusammen, dass die zu scannenden Seiten nach außen zeigen.

WICHTIG

Falten Sie die lange Seite des Dokuments in der Mitte. Wenn der linke und der rechte Bereich des gefalteten Dokuments unterschiedlich groß sind, werden die gescannten Bilder möglicherweise nicht automatisch zusammengefügt.

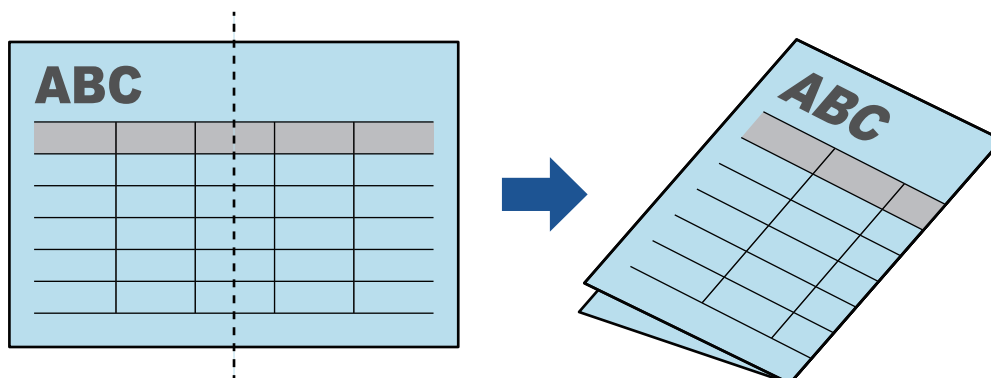

3. Legen Sie das Dokument mit der zu scannenden Seite nach oben zeigend gerade in den Einzugsbereich des ScanSnap ein.

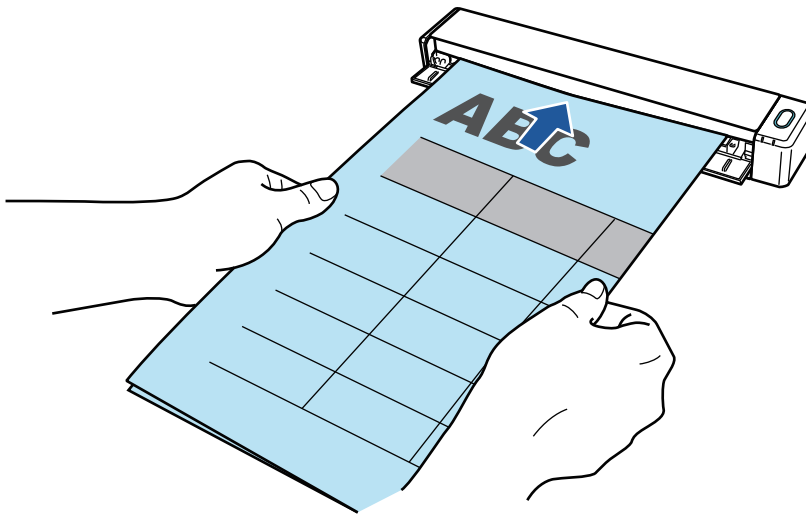

⇒ Das Dokument wird eingezogen, bis es im ScanSnap platziert ist.

HINWEIS

Scannen Sie ein in der Mitte gefaltetes Dokument mit geöffneter Ausgabeführung, kann es zu einem Papierstau kommen. Achten Sie darauf, die Ausgabeführung zu schließen, wenn Sie ein in der Mitte gefaltetes Dokument scannen.

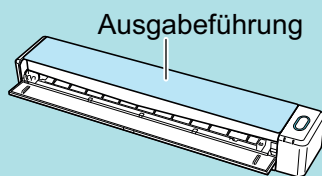

4. Drücken Sie auf die [Scan/Stop] Taste des ScanSnap, um mit dem Scannen zu beginnen.

⇒ Während des Scannens des Dokuments blinkt die [Scan/Stop] Taste des ScanSnap blau und das [ScanSnap Manager - Bild erfassen und Datei speichern] Fenster wird angezeigt.

Nach dem Abschluss des Scanvorgangs wird das gescannte Bild mit der gescannten Seite im Vorschaubereich angezeigt.

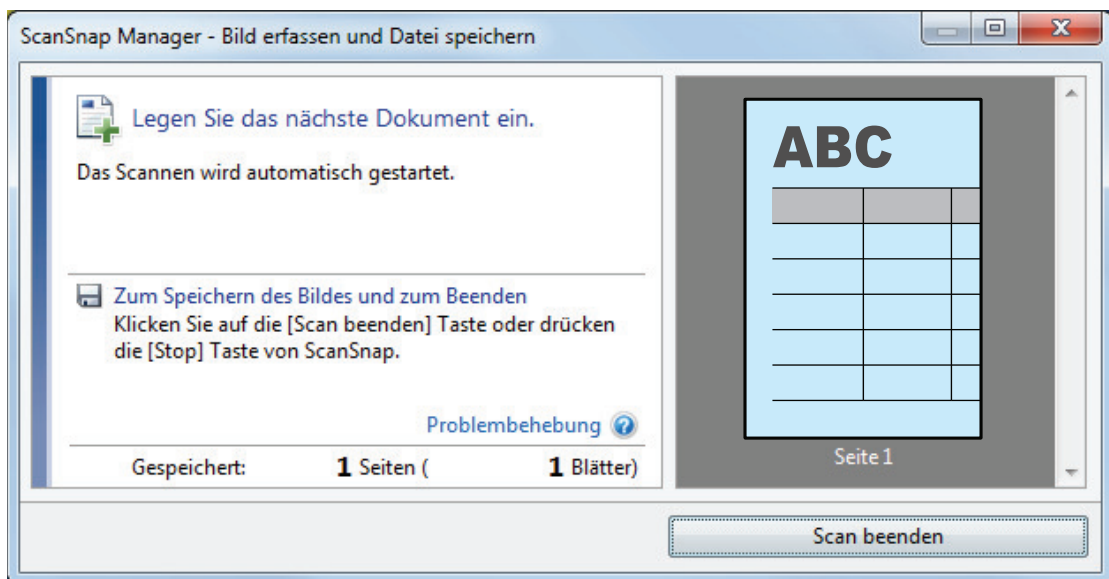

5. Drehen Sie das Dokument um, und legen Sie es wie unter Schritt 3 beschrieben ein.

WICHTIG

Achten Sie darauf, dass die Vorder- und Rückseite des in der Mitte gefalteten Dokuments nacheinander gescannt werden.

⇒ Das Scannen startet automatisch.

HINWEIS

Wiederholen Sie die Schritte 2 bis 5, um weitere Dokumente in der Größe A3, B4 oder Double Letter zu scannen. Sie können auch mit dem Scannen von Dokumenten fortfahren, die kleiner als A4 oder Letter sind.

Weitere Informationen zur Scannen finden Sie unter "[Scannen von Dokumenten \(iX100\)](#)" (Seite 329).

6. Drücken Sie auf die [Scan/Stop] Taste des ScanSnap, um das Scannen zu beenden.

⇒ Das ScanSnap Quick-Menü erscheint.

7. Klicken Sie im Quick-Menü auf das Symbol der Anwendung, die mit ScanSnap Manager verknüpft werden soll.

Wenn Sie [Dokumente speichern] wählen, können gescannte Bilder mithilfe von ScanSnap Homer in Ordnern verwaltet werden.

Weitere Informationen finden Sie unter "[Verwalten von Papierdokumenten in Ordnern auf dem Computer mit ScanSnap Home](#)" (Seite 450).

HINWEIS

[ScanSnap Organizer] wird im Quick-Menü angezeigt, wenn ScanSnap Organizer installiert ist.

Um gescannte Bilder mit ScanSnap Organizer nach Ordnern zu verwalten, lesen Sie unter "[Verwalten von Papierdokumenten in Ordnern auf dem Computer mit ScanSnap Organizer](#)" (Seite 453) nach.

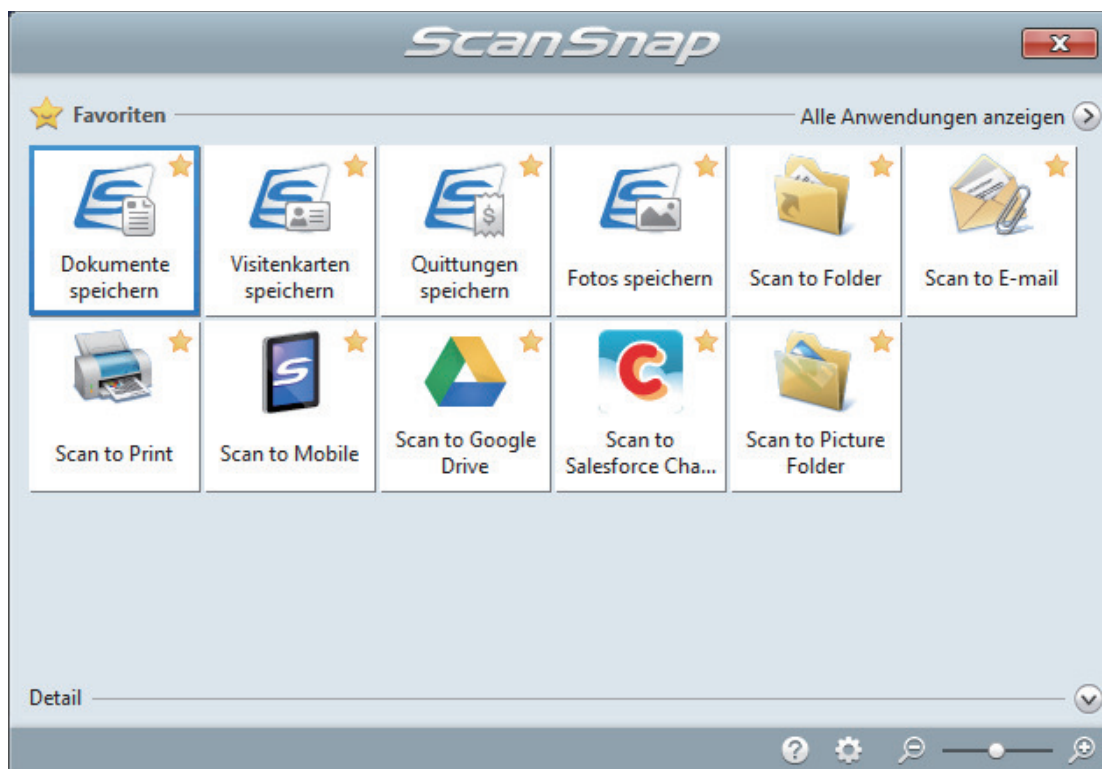

⇒ Die ausgewählte Anwendung wird gestartet. Weitere Informationen finden Sie im Handbuch für den Scan-Profi.

WICHTIG

- Während das Quick-Menü angezeigt wird, kann kein Scan ausgeführt werden. Wählen Sie entweder ein Symbol einer auszuführenden Aktion aus dem Quick-Menü, um den Vorgang zu beenden oder verlassen Sie das Quick-Menü, bevor Sie ein weiteres Dokument scannen.
- Verschieben, löschen oder benennen Sie die gescannten Bilder nicht in anderen Anwendungen um, während das Quick-Menü angezeigt wird.

HINWEIS

- Wenn Sie auf  klicken, wird die Beschreibung einer Anwendung angezeigt. Durch Platzieren des Mauszeigers über dem Symbol einer anderen Anwendung wird die Beschreibung der Anwendung angezeigt.
- Scannen Sie während eine Anwendung geöffnet ist, die sich automatisch mit ScanSnap Manager verknüpfen kann, wird diese Verknüpfung automatisch hergestellt.
Weitere Informationen finden Sie im Handbuch für den Scan-Profi.

Scannen von Dokumenten größer als A4 oder Letter mit dem Trägerblatt (iX100)

Dokumente größer als A4/Letter (wie z.B. A3, B4) können mit dem optionalen Trägerblatt gescannt werden. Wenn das Dokument in der Mitte gefaltet und beide Seiten nacheinander gescannt werden, werden beide Seiten zu einem Bild zusammengefügt.

Weitere Informationen zu den einlegbaren Dokumenten finden Sie unter "[Scannen von Dokumenten \(iX100\)](#)" (Seite 329).

WICHTIG

Das [Dokument anhand des Texts entzerren] Kontrollkästchen im [Scanmodus Option] Fenster wird deaktiviert.

Klicken Sie im "[ScanSnap Setup Fenster](#)" (Seite 107) in der [Scanmodus] Registerkarte auf die [Option] Schaltfläche, um das [Scanmodus Option] Fenster anzuzeigen.

HINWEIS

Es können ebenfalls beide Seiten eines doppelseitigen Dokuments bis zu A4/Letter gescannt und zu einem Bild zusammengefügt werden.

1. Rechtsklicken Sie auf das ScanSnap Manager Symbol  im Infobereich ganz rechts in der Taskleiste, und wählen Sie im "[Rechtsklick-Menü](#)" (Seite 105) [Einstellungen der Scan Taste].
⇒ Das ScanSnap Setup Fenster erscheint.
2. Wählen Sie in der [Papier] Registerkarte [Automatische Erkennung] unter [Papiergröße] und klicken Sie dann auf die [Trägerblatteinstellungen] Schaltfläche.

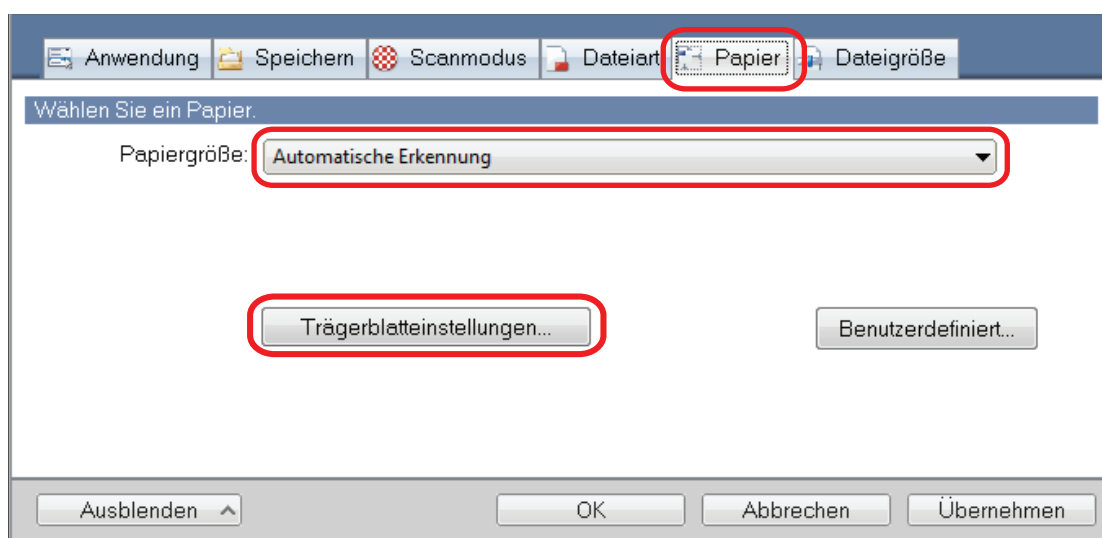

⇒ Das [Trägerblatteinstellungen] Fenster erscheint.

3. Wählen Sie [ein einseitiges Bild Vorder- und Rückseite nebeneinander] unter [Speichern als] und klicken Sie auf die [OK] Schaltfläche.

Weitere Informationen finden Sie in der ScanSnap Manager Hilfe.

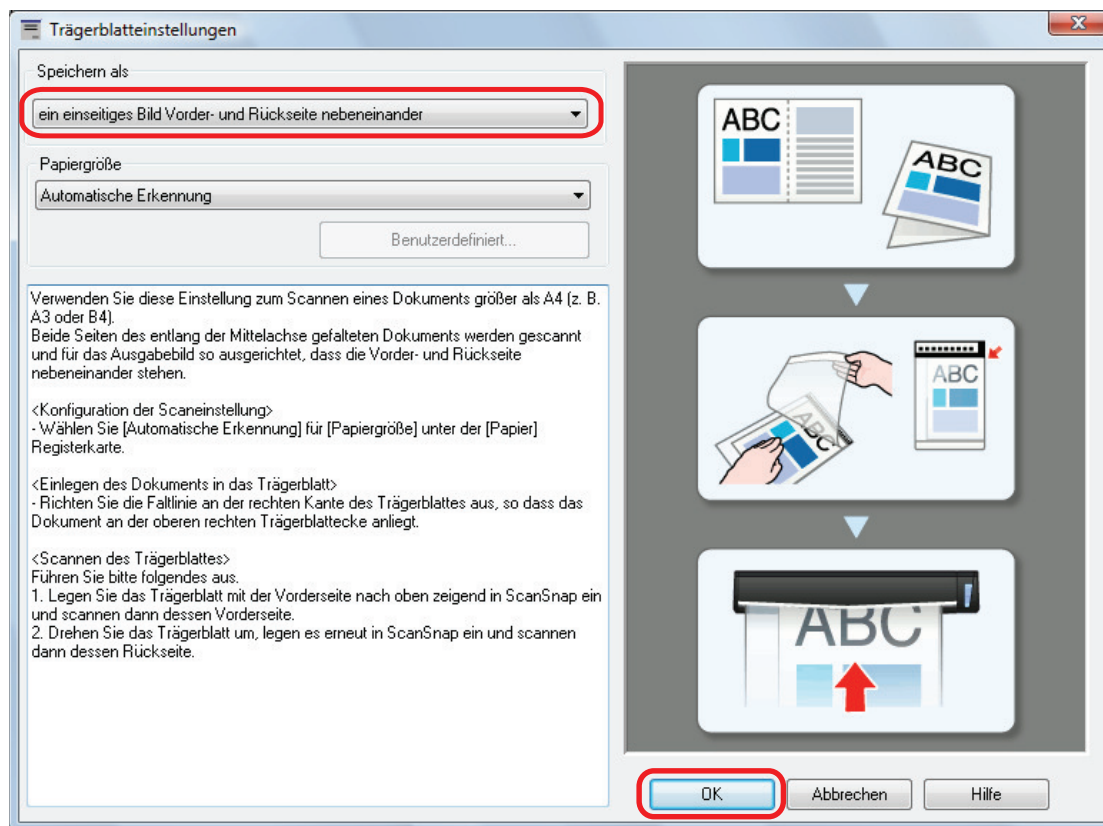

4. Klicken Sie auf die [OK] Schaltfläche, um das ScanSnap Setup Fenster zu schließen.

5. Legen Sie das Dokument in das Trägerblatt ein.

1. Falten Sie das Dokument in der Mitte so zusammen, dass die zu scannenden Seiten nach außen zeigen.

Legen Sie die Hälften eng zusammen und glätten Sie etwaige Wellen.

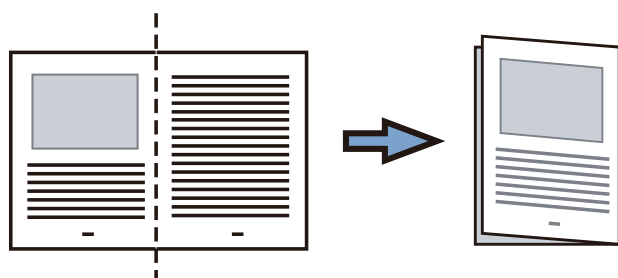

2. Öffnen Sie das Trägerblatt, um das Dokument einzulegen.

Richten Sie die Falzlinie so an der rechten Kante des Trägerblatts aus, dass das Dokument in die rechte obere Ecke des Trägerblatts passt.

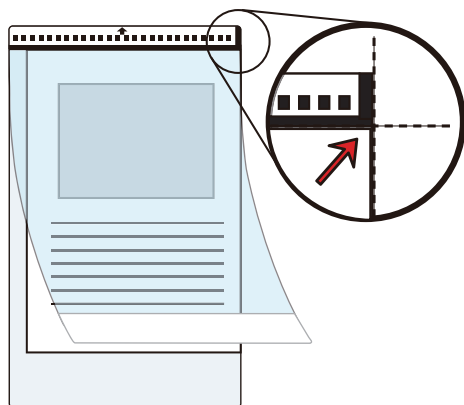
**HINWEIS**

Beachten Sie, dass die Vorderseite des Trägerblatts am oberen Rand mit einem Schwarzweißmuster und einer dicken vertikalen Linie in der oberen rechten Ecke markiert ist.

- 6. Legen Sie die Kante mit dem Schwarzweißmuster gerade in den Einzugsbereich von ScanSnap mit nach oben zeigender Trägerblatt-Vorderseite ein.**

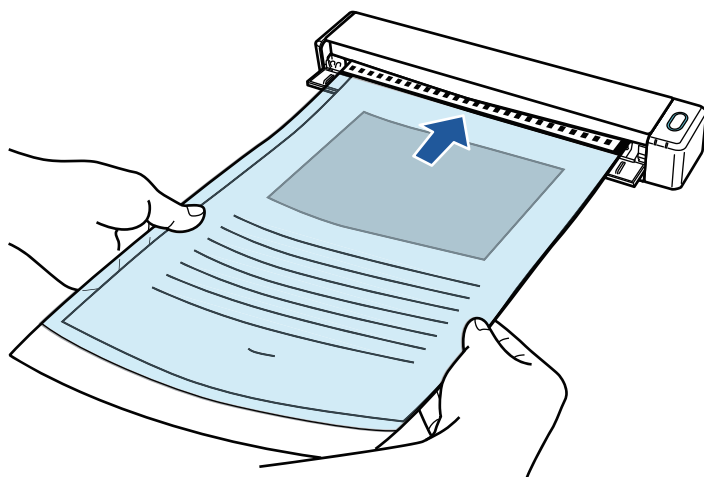

⇒ Das Trägerblatt wird eingezogen, bis es im ScanSnap platziert ist.

HINWEIS

Wenn Sie das Trägerblatt mit geöffneter Ausgabeführung scannen, kann es zu einem Papierstau kommen und das Dokument beschädigt werden. Achten Sie darauf, die Ausgabeführung zu schließen, wenn ein Scanvorgang mit einem Trägerblatt vorgenommen wird.

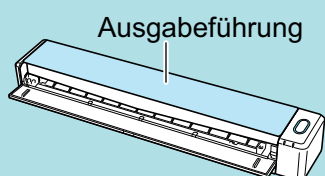

- 7. Drücken Sie auf die [Scan/Stop] Taste des ScanSnap, um mit dem Scannen zu beginnen.**

⇒ Der Scanvorgang beginnt, und das [ScanSnap Manager - Bild erfassen und Datei speichern] Fenster erscheint. Wenn die Vorderseite des Trägerblatts gescannt wurde, wird das gescannte Bild im Vorschaubereich angezeigt.

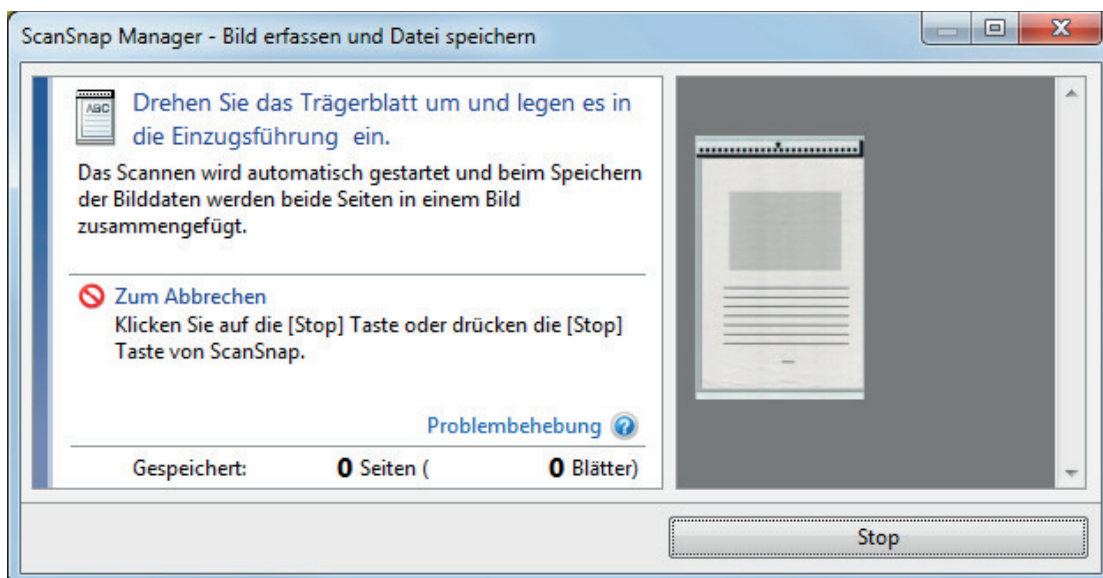

8. Drehen Sie das Trägerblatt um, und legen Sie es wie unter Schritt 6 beschrieben ein.

WICHTIG

Achten Sie darauf, dass die Vorder- und Rückseite des Trägerblatts nacheinander gescannt werden.

- ⇒ Der Scanvorgang beginnt automatisch, und das [ScanSnap Manager - Bild erfassen und Datei speichern] Fenster erscheint. Nach dem Abschluss des Scanvorgangs werden die gescannten Bilder der Vorder- und Rückseite des Dokuments im Trägerblatt als doppelseitiges Bild im Vorschaubereich angezeigt.

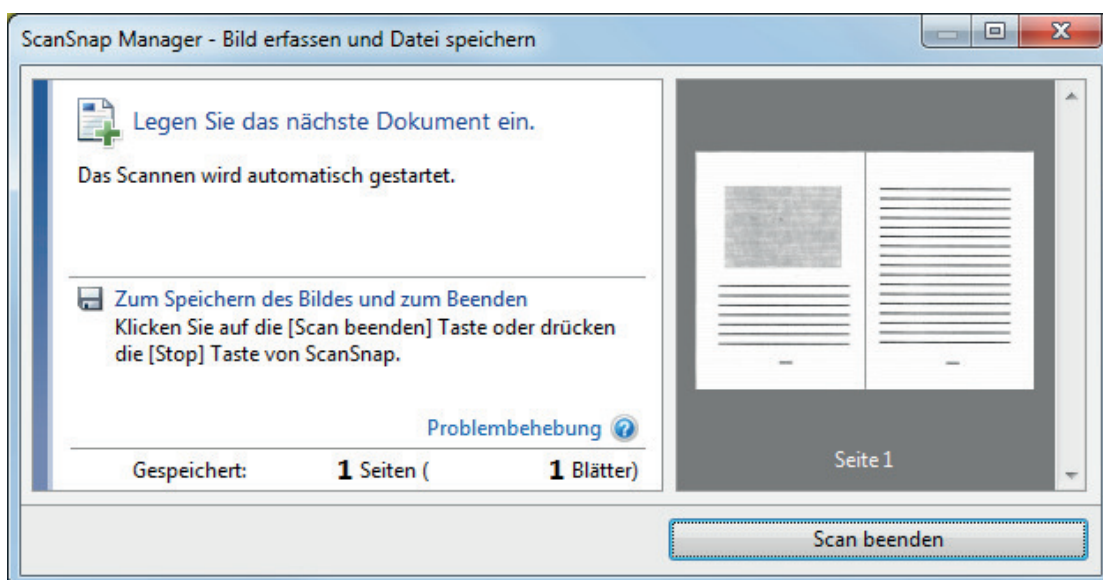

HINWEIS

Wiederholen Sie die Schritte 5 bis 8, um weitere Dokumente zu scannen, die größer als A4/ Letter sind. Sie können mit den Scannen von Dokumenten, die direkt in ScanSnap eingelegt werden können, fortfahren.

Weitere Informationen zur Scannen finden Sie unter "Scannen von Dokumenten (iX100)" (Seite 329).

9. Drücken Sie auf die [Scan/Stop] Taste des ScanSnap, um das Scannen zu beenden.

⇒ Die gescannten Bilder der Vorder- und Rückseite des Dokuments werden als doppelseitiges Bild gespeichert.

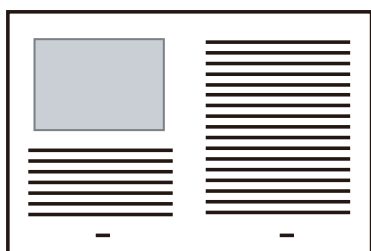

WICHTIG

- Zwischen dem Bild der Vorder- und Rückseite wird eventuell eine Linie oder eine Lücke angezeigt. Wenn Sie zudem ein dickes Dokument im Trägerblatt scannen, kann das gescannte Bild der linken und das gescannte Bild der rechten Seite eventuell zueinander und von oben aus betrachtet verzerrt sein.

Diese Symptome lassen sich eventuell verbessern, wenn Sie das Dokument wie folgt in das Trägerblatt einlegen:

- Falten Sie das Dokument richtig zusammen.
- Richten Sie die Kanten des Dokuments bündig mit den Kanten des Trägerblatts aus.
- Drehen Sie das Trägerblatt auf die andere (umgekehrte) Seite.
- Wurde [Automatische Erkennung] für [Papiergröße] im [Trägerblatteinstellungen] Fenster angegeben, wird automatisch die optimale Größe aus den unter [Papiergröße] verfügbaren Standardgrößen gewählt (A3, B4 oder 11 × 17 Zoll). Beachten Sie, dass die Bildgröße abhängig vom Originaldokument kleiner ausfallen kann oder dass Teile des Bildes fehlen können.

Beispiel: Wenn Zeichen und Illustrationen als A4 Größe in der Mitte eines A3 Dokuments gedruckt werden, dann wird das gescannte Dokument in der Größe B4 ausgegeben.

Geben Sie die Dokumentengröße unter [Papiergröße] an, um das gescannte Bild in der Originalgröße auszugeben.

- Teile des gescannten Bilds rings um den gefalteten Dokumentenbereich fehlen eventuell. Legen Sie das Dokument in diesem Fall so in das Trägerblatt ein, dass ein Rand von 1 mm zur Kante des Trägerblatts eingehalten wird.

Scannen von Dokumenten wie Fotos oder Zeitungsausschnitten (iX100)

Mithilfe des optionalen Trägerblattes können Sie Dokumente scannen, die leicht beschädigt werden können (z.B. Fotos) oder Dokumente, die schwer einzulegen sind (z.B. Zeitungsausschnitte).

Weitere Informationen zu den einlegbaren Dokumenten finden Sie unter "[Dokumente für das Scannen \(iX100\)](#)" (Seite 325).

WICHTIG

Das [Dokument anhand des Texts entzerren] Kontrollkästchen im [Scanmodus Option] Fenster wird deaktiviert.

Klicken Sie im "[ScanSnap Setup Fenster](#)" (Seite 107) in der [Scanmodus] Registerkarte auf die [Option] Schaltfläche, um das [Scanmodus Option] Fenster anzuzeigen.

1. Rechtsklicken Sie auf das ScanSnap Manager Symbol  im Infobereich ganz rechts in der Taskleiste, und wählen Sie im "[Rechtsklick-Menü](#)" (Seite 105) [Einstellungen der Scan Taste].

⇒ Das ScanSnap Setup Fenster erscheint.

2. Wählen Sie in der [Papier] Registerkarte [Automatische Erkennung] unter [Papiergröße] und klicken Sie dann auf die [Trägerblatteinstellungen] Schaltfläche.

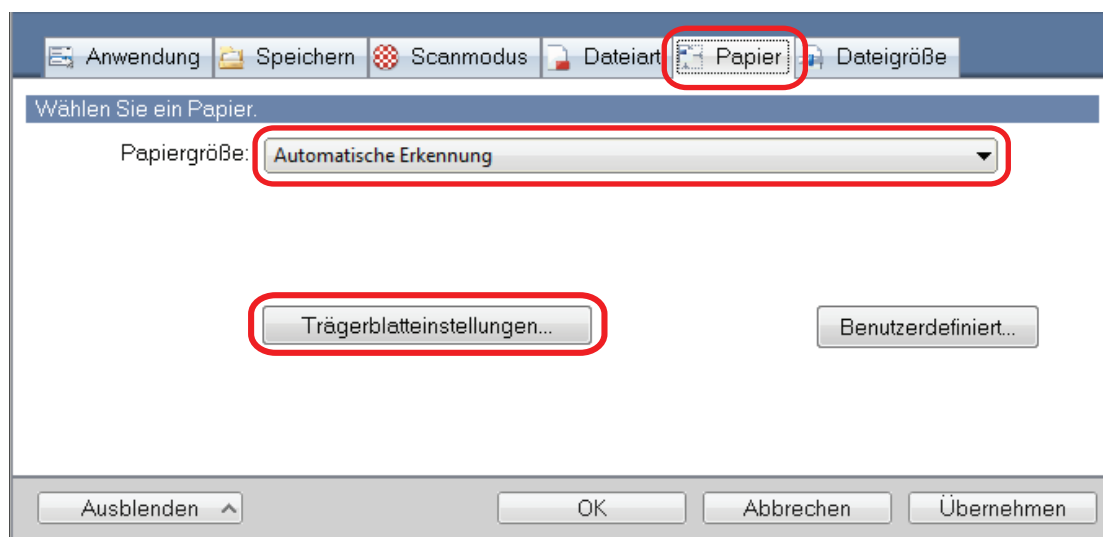

⇒ Das [Trägerblatteinstellungen] Fenster erscheint.

3. Wählen Sie [zwei getrennte Bilder (Vorder- und Rückseite)] unter [Speichern als] und klicken Sie auf die [OK] Schaltfläche.

Weitere Informationen finden Sie in der ScanSnap Manager Hilfe.

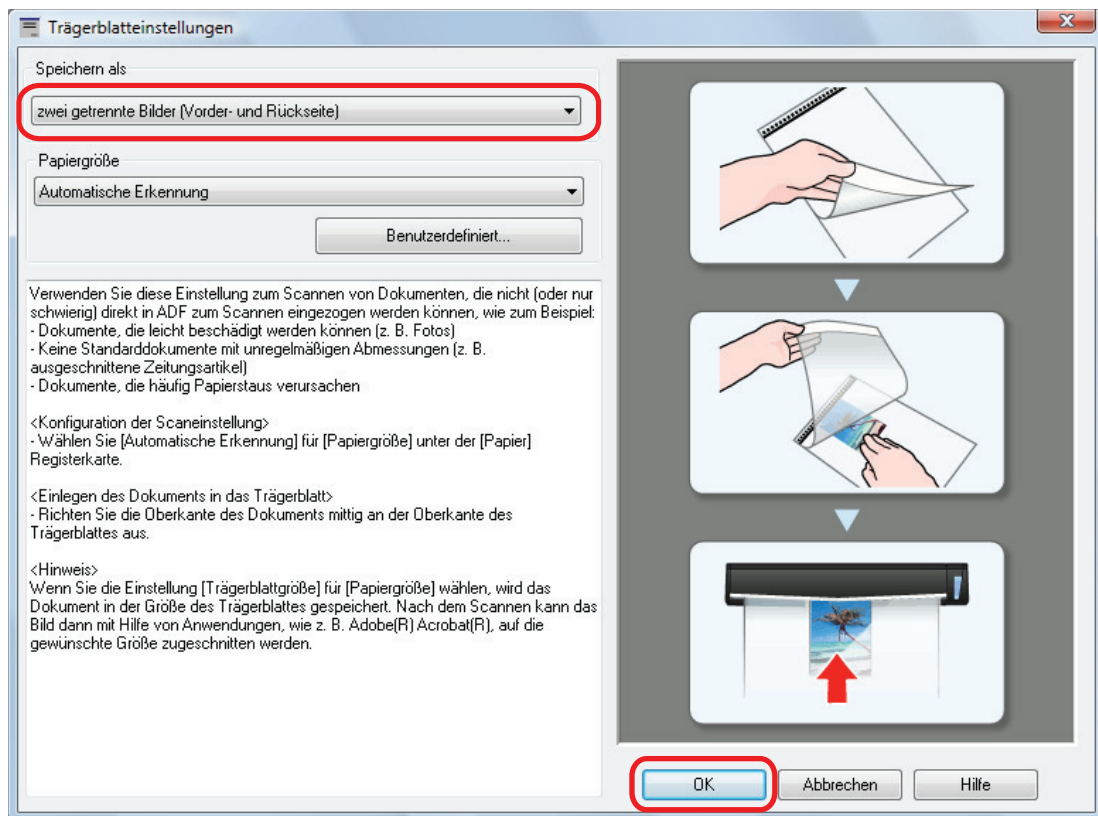

4. Klicken Sie auf die [OK] Schaltfläche, um das ScanSnap Setup Fenster zu schließen.
5. Legen Sie das Dokument in das Trägerblatt ein.

Öffnen Sie das Trägerblatt und legen Sie das Dokument so ein, dass es mittig an der Oberseite des Trägerblatts ausgerichtet ist.

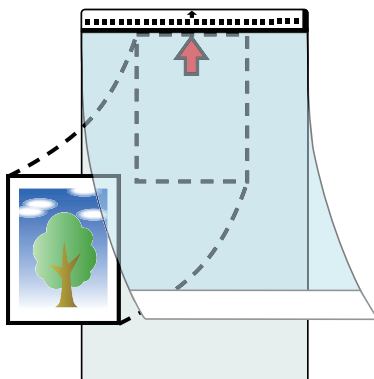

6. Legen Sie die Kante mit dem Schwarzweißmuster gerade in den Einzugsbereich von ScanSnap mit der Scanseite des Dokuments im Trägerblatt nach oben zeigend ein.

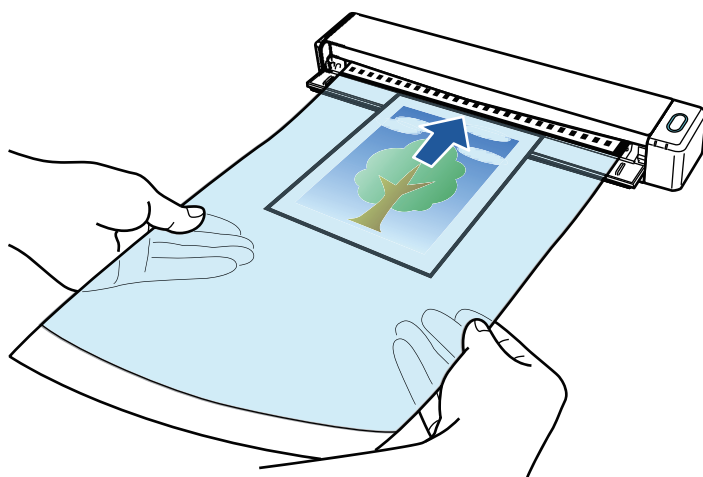

⇒ Das Trägerblatt wird eingezogen, bis es im ScanSnap platziert ist.

WICHTIG

Wenn Sie das Trägerblatt mit geöffneter Ausgabeführung scannen, kann es zu einem Papierstau kommen und das Dokument beschädigt werden. Achten Sie darauf, die Ausgabeführung zu schließen, wenn ein Scanvorgang mit einem Trägerblatt vorgenommen wird.

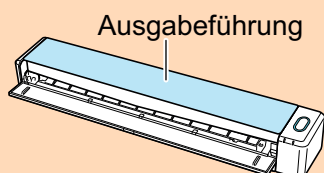

7. Drücken Sie auf die [Scan/Stop] Taste des ScanSnap, um mit dem Scannen zu beginnen.

⇒ Nach dem Abschluss des Scanvorgangs wird das gescannte Bild des im Trägerblatt eingelegten Dokuments im Vorschaubereich angezeigt.

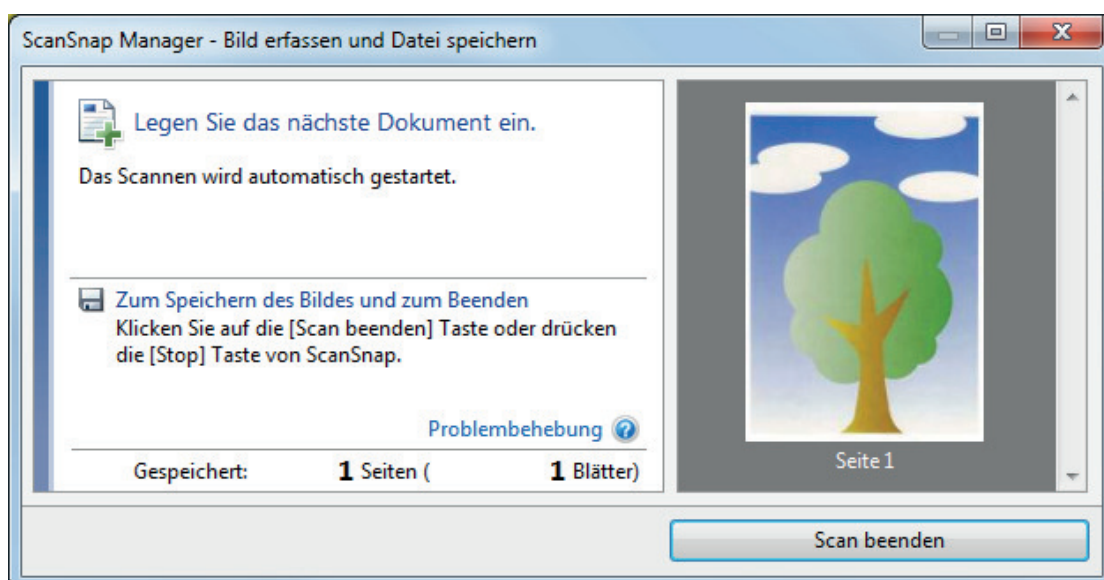

HINWEIS

Wiederholen Sie die Schritte 5 bis 7, um weitere Dokumente wie Fotos und Zeitungsausschnitte zu scannen.

Sie können mit den Scannen von Dokumenten, die direkt in ScanSnap eingelegt werden können, fortfahren.

Weitere Informationen zur Scannen finden Sie unter "[Scannen von Dokumenten \(iX100\)](#)" (Seite 329).

8. Drücken Sie auf die [Scan/Stop] Taste des ScanSnap, um das Scannen zu beenden.

⇒ Das gescannte Bild wird gespeichert.

WICHTIG

- Das gescannte Bild wird in der Mitte einer Seite der in der [Papiergröße] Option des [Trägerblatteinstellungen] Fenster ausgewählten Größe ausgegeben.
- Wurde [Automatische Erkennung] für [Papiergröße] im Fenster [Trägerblatteinstellungen] festgelegt, wird automatisch die optimale Größe aus den unter [Papiergröße] verfügbaren Standardgrößen gewählt. Beachten Sie, dass die Bildgröße abhängig vom Originaldokument kleiner ausfallen kann oder dass Teile des Bildes fehlen können.

Beispiel: Wenn die Inhalte als A5 Größe in der Mitte eines A4 Dokuments gedruckt werden, dann wird das gescannte Dokument in der Größe A5 ausgegeben.

Geben Sie die Dokumentengröße unter [Papiergröße] an, um das gescannte Bild in der Originalgröße auszugeben.

HINWEIS

Legen Sie in folgenden Fällen ein leeres (weißes) Blatt Papier beim Scannen unter das Dokument:

- Das gescannte Bild wird nicht in der richtigen Größe gespeichert (wenn [Automatische Erkennung] unter [Papiergröße] im [Trägerblatteinstellungen] Fenster ausgewählt ist)
- Rings um den Rand des gescannten Bilds erscheinen Schatten
- Rings um den Rand eines Ausschnitts in ungewöhnlicher Form erscheinen schwarze Linien

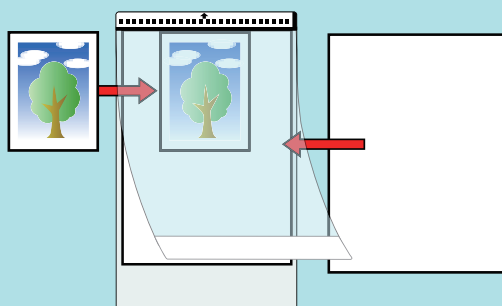

Scannen von Dokumenten mit dem SV600

- "Dokumente für das Scannen (SV600)" (Seite 356)
- "Platzieren von Dokumenten (SV600)" (Seite 357)
- "Scannen von Dokumenten (SV600)" (Seite 360)
- "Scannen von Büchern (SV600)" (Seite 365)
- "Mehrere Dokumente gleichzeitig scannen (SV600)" (Seite 370)
- "Bücher mit der Umblättererkenngungsfunktion scannen (SV600)" (Seite 375)
- "Scannen von Dokumenten mit dem Zeitmodus (SV600)" (Seite 379)
- "Scannen von Dokumenten mit zwei mit dem Computer verbundenen ScanSnaps (SV600)" (Seite 382)

Dokumente für das Scannen (SV600)

Die folgenden Dokumente können gescannt werden, da die Scaneinheit die Dokumente nicht berührt.

- Dicke Dokumente, wie z.B. Bücher
- Dokumente, die Sie nicht beschädigen möchten, wie z.B. Fotos oder handschriftliche Notizen

Bedingungen für scanbare Dokumente

Dokumenttyp	Flache Dokumente, wie z.B. Büropapier, Postkarten, Visitenkarten	Dicke Dokumente, wie z.B. Bücher
Dokumentenstärke	5 mm oder weniger	5 bis 30 mm
Papiergröße	Breite: 25,4 bis 432 mm Länge: 25,4 bis 300 mm	Breite: 25,4 bis 400 mm Länge: 25,4 bis 300 mm

WICHTIG

- Hochglanzdokumente können den Scan wie folgt beeinflussen:
 - Teile des gescannten Dokuments erscheinen heller oder dunkler als das Original
 - Reflektionen der Lampe werden gescannt
- Glätten Sie Falten und Zerknitterungen im Dokument vor dem Scannen. Andernfalls kann das Scannen wie folgt beeinflusst werden:
 - Das gescannte Bild ist verzerrt
 - Das gescannte Bild ist unscharf
 - Teile des Dokuments erscheinen nicht im gescannten Bild
- Wenn Sie unregelmäßig geformte Dokumente (nicht quadratisch oder rechteckig) scannen, werden die gescannten Bilder nicht automatisch korrigiert.

HINWEIS

Für das Licht reflektierende Hochglanzdokumente können Sie ein Dialogfeld anzeigen. Weitere Informationen finden Sie in der ScanSnap Manager Hilfe.

Platzieren von Dokumenten (SV600)

Verwenden Sie beim Platzieren von Dokumenten das Background Pad.

Wenn Dokumente ohne das Background Pad gescannt werden, werden die Dokumentenkanten eventuell nicht richtig erkannt und das erfasste gescannte Bild kann sich ggf. von der Vorlage unterscheiden.

Weitere Informationen zu mit ScanSnap scanbaren Dokumenten finden Sie unter "[Dokumente für das Scannen \(SV600\)](#)" (Seite 356).

- "[Scanbereich](#)" (Seite 357)
- "[Platzieren eines Dokuments in Standardgröße](#)" (Seite 358)
- "[Platzieren von Büchern](#)" (Seite 358)
- "[Platzieren mehrerer Dokumente gleichzeitig](#)" (Seite 358)

Scanbereich

Platzieren Sie Dokumente mit der zu scannenden Seite nach oben im Scanbereich.

Bestimmen Sie den Scanbereich wie folgt:

- Bereich: Referenzmarkierungen des Background Pad
- Höhe: Linien am Ständer des ScanSnap

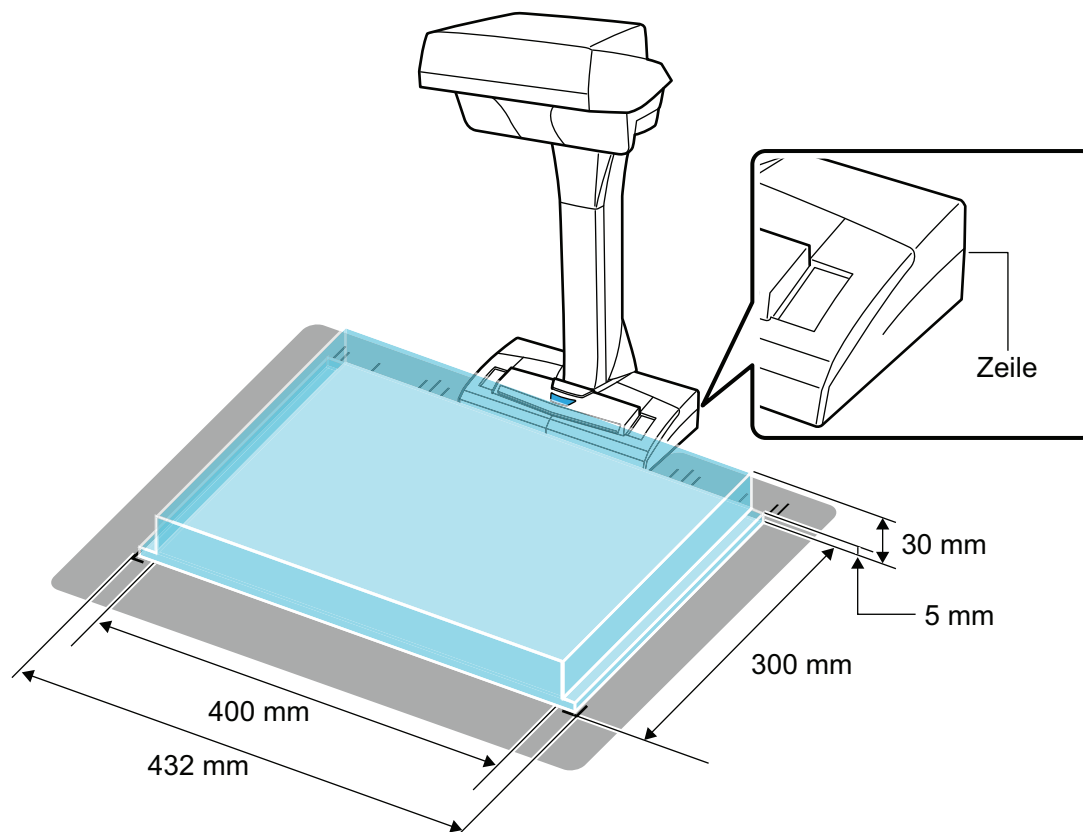

WICHTIG

Liegen Teile des Dokuments außerhalb des Scanbereichs, bleiben Teile des Bildes ungescannt oder erscheinen verschwommen.

Platzieren eines Dokuments in Standardgröße

Wählen Sie in der [Papier] Registerkarte des "ScanSnap Setup Fenster" (Seite 107) unter [Papiergröße] eine andere Option als [Automatic Deletion], müssen Sie die Mitte des Dokuments an der Mitte der Zentriermarke des ScanSnap ausrichten.

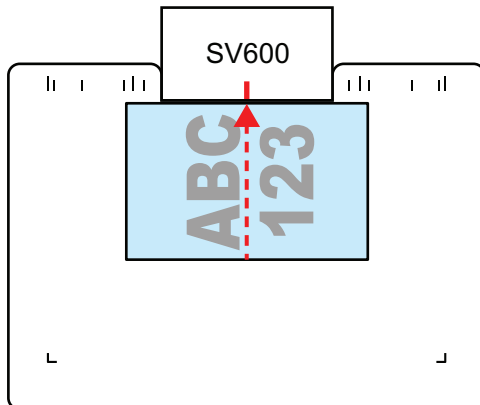

Platzieren von Büchern

Platzieren Sie Bücher wie folgt:

- Schlagen Sie das Buch auf.
- Richten Sie das Buch an der Zentriermarke aus.
- Halten Sie das Buch innerhalb der angemessenen Bereiche mit Ihren Fingern fest.

Halten Sie das Buch mit Ihren Fingern wie folgt fest:

- Halten Sie die Finger gerade.
- Halten Sie das Buch mit mehreren Fingern fest, spreizen Sie die Finger um mindestens 2 cm.

Geeignete Bereiche für das Festhalten des Buchs

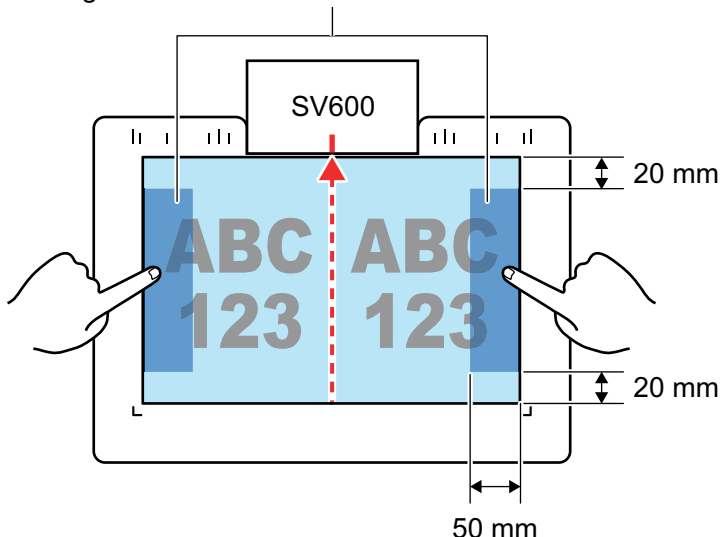

Platzieren mehrerer Dokumente gleichzeitig

Platzieren Sie mehrere Dokumente wie folgt, um diese gleichzeitig scannen zu können:

- Die Dokumente sollten einen Mindestabstand von 15 mm zueinander aufweisen.

- Die Zahl der platzierten Dokumente darf maximal 10 betragen.

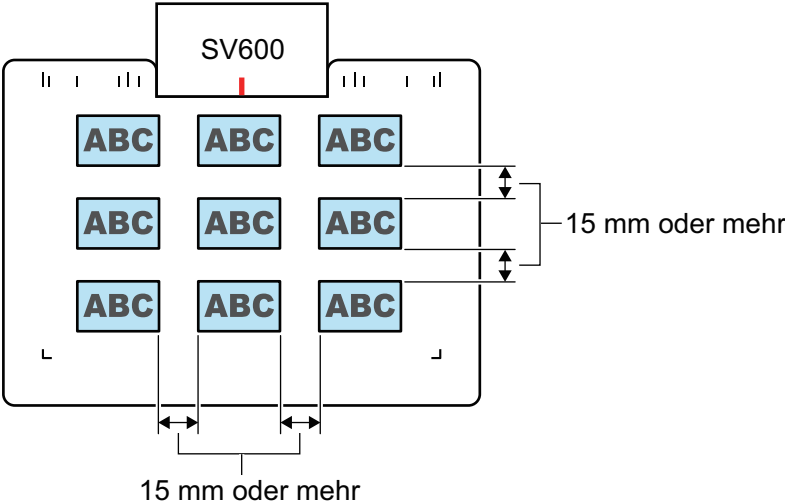

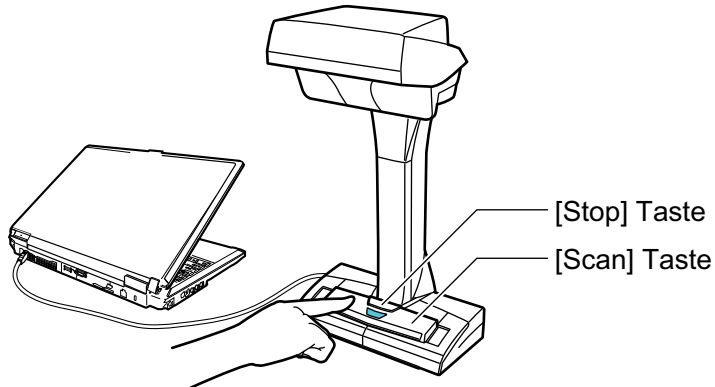

Scannen von Dokumenten (SV600)

- 1. Drücken Sie [Scan] oder [Stop] Taste, um den ScanSnap einzuschalten.**



⇒ Die Stromanzeige leuchtet blau auf.

Weiterhin wechselt das ScanSnap Manager Symbol im Infobereich von  zu .

- 2. Legen Sie das Background Pad vor den ScanSnap.**

Legen Sie das Background Pad so, dass es den ScanSnap berührt.

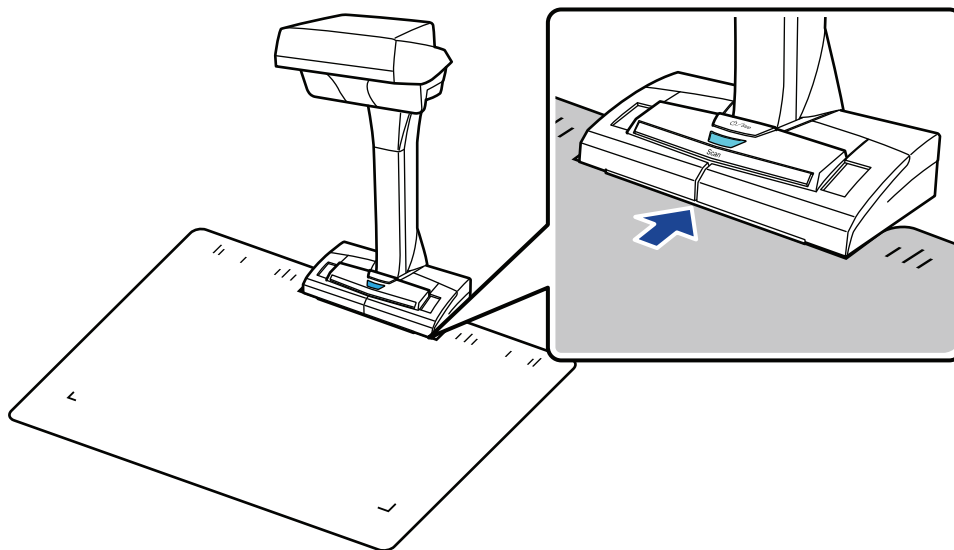

- 3. Legen Sie ein Dokument in den Scanbereich des ScanSnap und drücken auf die [Scan] Taste.**

Weitere Informationen finden Sie unter "[Dokumente für das Scannen \(SV600\)](#)" (Seite 356).

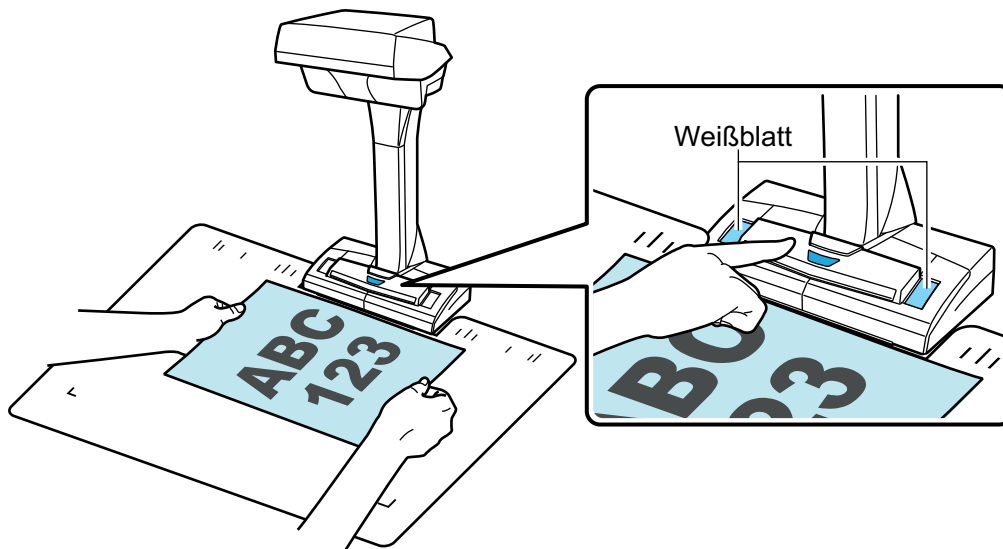

⇒ Das Scannen startet.

WICHTIG

- Vermeiden Sie folgende Aktionen während des Scannens: Anderenfalls wird dadurch das Scannen abgebrochen.
 - Trennen der Verbindung zum ScanSnap oder Verbinden anderer USB-Geräte
 - Benutzerwechsel
 - Computer in den Energiesparmodus versetzen
- Verdecken Sie während des Scannens nicht das Weißblatt mit der Hand oder anderen Objekten. Die Farbwiedergabe des gescannten Bildes wird beeinflusst.
- Rütteln Sie während des Scannens nicht an der Unterlage, auf der der ScanSnap steht und bewegen Sie die Dokumente während des Scannens nicht. Dies kann das gescannte Bild verziehen oder unscharf machen.

HINWEIS

Sie können auch Dokumente zu scannen beginnen, indem Sie auf das ScanSnap Manager

Symbol  im Infobereich rechtsklicken und dann aus dem "Rechtsklick-Menü" (Seite 105) [Scan] auswählen.

⇒ Während des Scannens der Dokumente blinkt die Stromanzeige des ScanSnap blau.
Das [ScanSnap Manager - Bild erfassen und Datei speichern] Fenster erscheint.

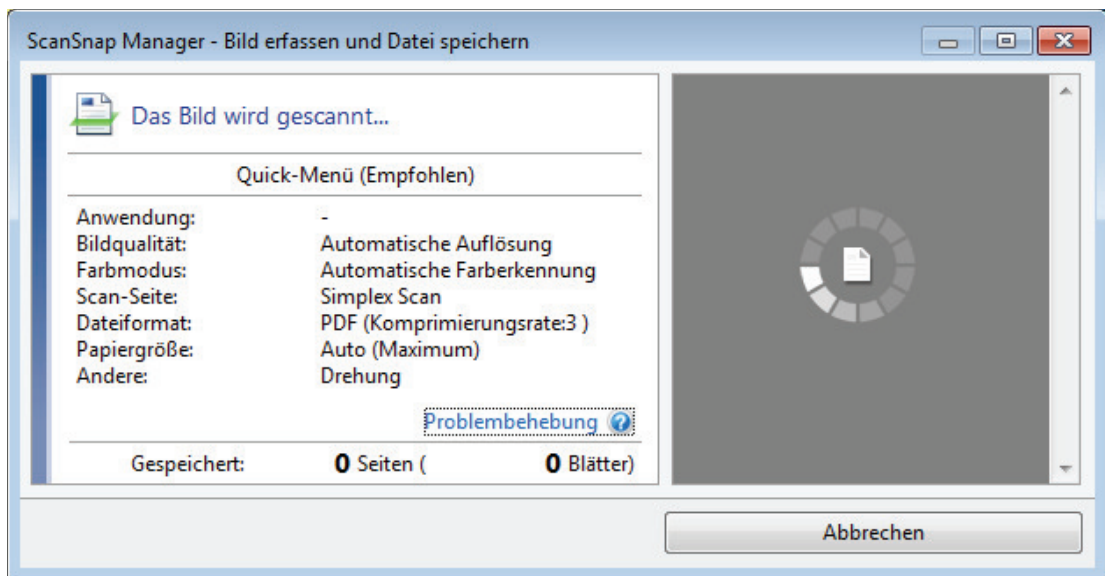

⇒ Ist das Scannen abgeschlossen, erscheint das [ScanSnap Manager - Bild erfassen und Datei speichern] Dialogfeld im Standby-Modus.

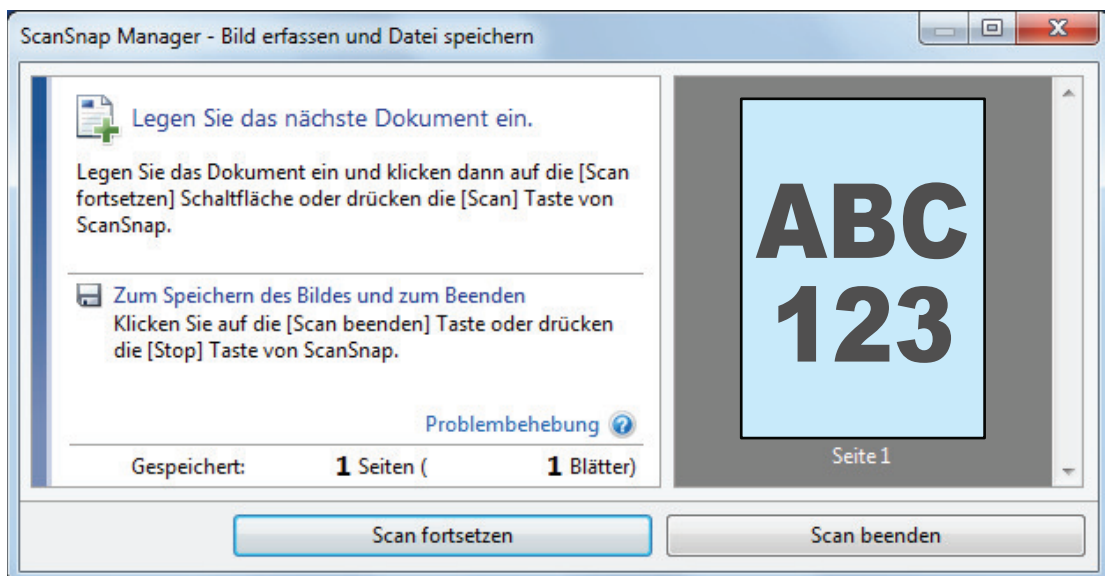

HINWEIS

Um den Scan fortzusetzen platzieren Sie das nächste zu scannende Dokument und führen die folgenden Operationen aus: Das fortlaufende Scannen startet.

- Klicken Sie auf die [Scan fortsetzen] Schaltfläche im [ScanSnap Manager - Bild erfassen und Datei speichern] Fenster.
- Drücken der [Scan] Taste des ScanSnap

4. Klicken Sie auf die [Scan beenden] Schaltfläche oder drücken Sie auf die [Stop] Taste des ScanSnap, um den Scan abzuschließen.

⇒ Ein Auswahlfenster für das Speichern der gescannten Bilder wird angezeigt.
Im Vorschaubereich werden die gescannten Bilder ausgeschnitten angezeigt.

5. Wählen Sie [Zuschneiden und flaches Dokument unverändert speichern] und klicken Sie dann auf die [Dieses Bild speichern] Schaltfläche.

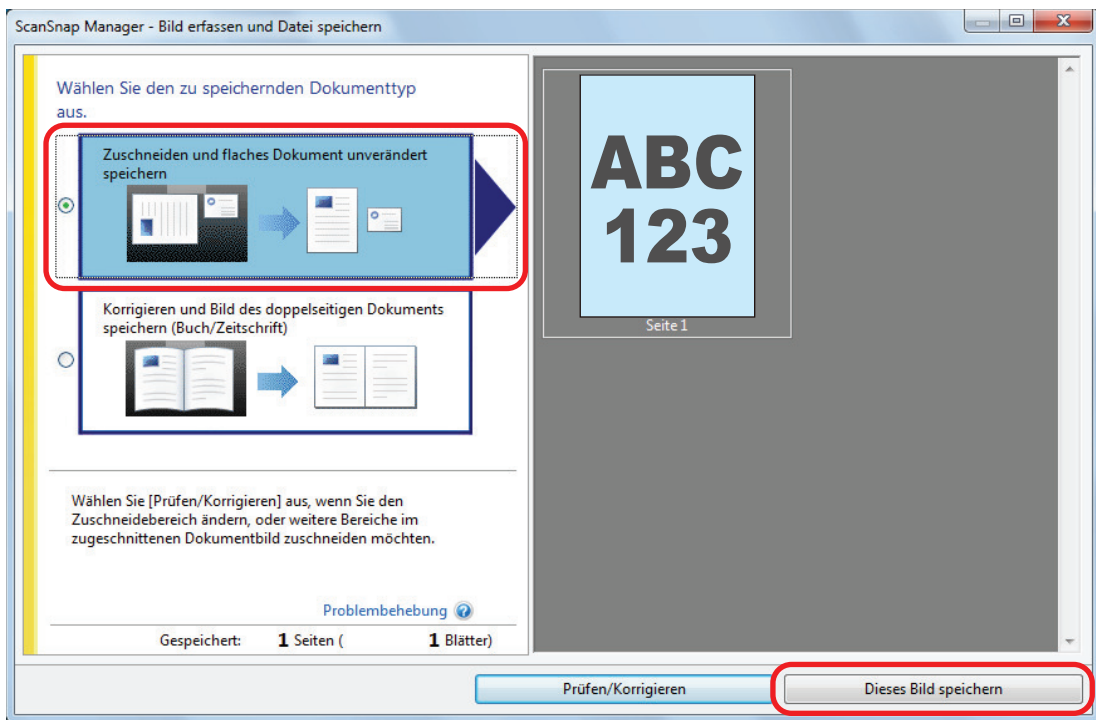

HINWEIS

Klicken Sie im [ScanSnap Manager - Bild erfassen und Datei speichern] Dialogfeld auf die [Prüfen/Korrigieren] Schaltfläche und korrigieren das gescannte Bild. Folgende Funktionen stehen zur Verfügung:

- "Mitgescannte Finger entfernen (wenn ein Dokument gescannt wird) (SV600)" (Seite 470)
- "Korrektur der Ausrichtung des gescannten Bildes (SV600)" (Seite 487)
- "Ändern des Zuschneidebereichs (SV600)" (Seite 490)

⇒ Das ScanSnap Quick-Menü erscheint.

6. Klicken Sie im Quick-Menü auf das Symbol der Anwendung, die mit ScanSnap Manager verknüpft werden soll.

Wenn Sie [Dokumente speichern] wählen, können gescannte Bilder mithilfe von ScanSnap Homer in Ordnern verwaltet werden.

Weitere Informationen finden Sie unter "[Verwalten von Papierdokumenten in Ordnern auf dem Computer mit ScanSnap Home](#)" (Seite 450).

HINWEIS

[ScanSnap Organizer] wird im Quick-Menü angezeigt, wenn ScanSnap Organizer installiert ist.

Um gescannte Bilder mit ScanSnap Organizer nach Ordnern zu verwalten, lesen Sie unter "[Verwalten von Papierdokumenten in Ordnern auf dem Computer mit ScanSnap Organizer](#)" (Seite 453) nach.

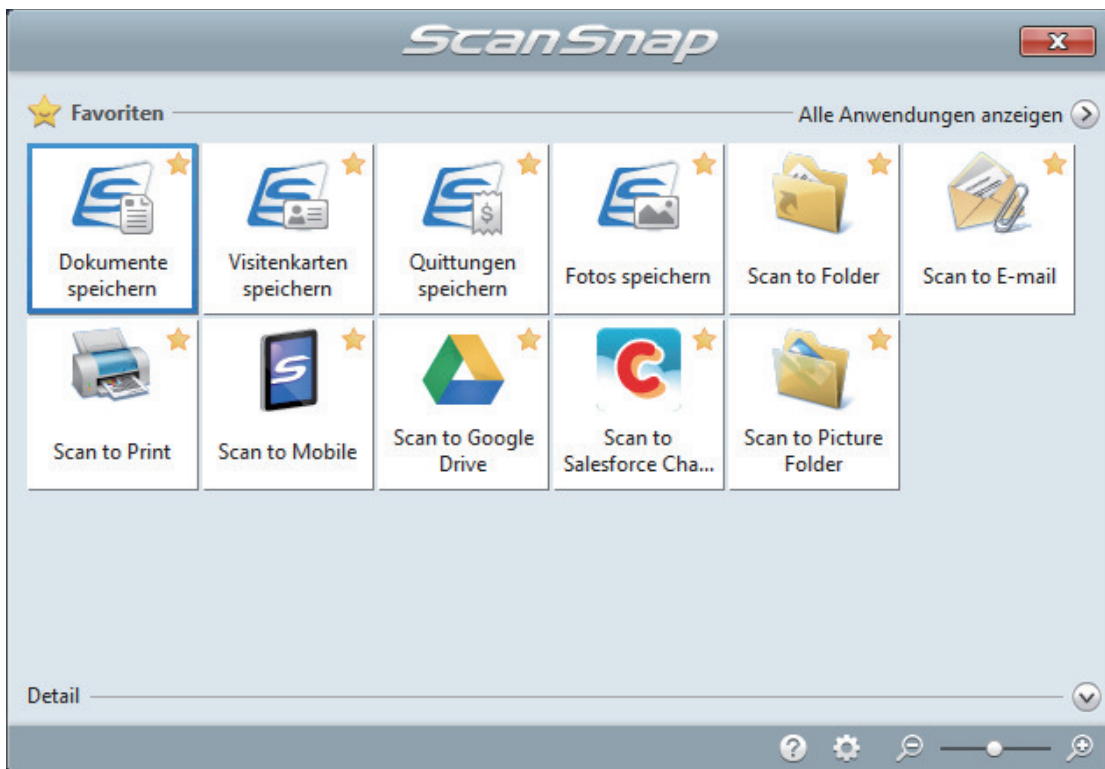

⇒ Die ausgewählte Anwendung wird gestartet. Weitere Informationen finden Sie im Handbuch für den Scan-Profi.

WICHTIG

- Während das Quick-Menü angezeigt wird, kann kein Scan ausgeführt werden. Wählen Sie entweder ein Symbol einer auszuführenden Aktion aus dem Quick-Menü, um den Vorgang zu beenden oder verlassen Sie das Quick-Menü, bevor Sie ein weiteres Dokument scannen.
- Verschieben, löschen oder benennen Sie die gescannten Bilder nicht in anderen Anwendungen um, während das Quick-Menü angezeigt wird.

HINWEIS

- Wenn Sie auf  klicken, wird die Beschreibung einer Anwendung angezeigt. Durch Platzieren des Mauszeigers über dem Symbol einer anderen Anwendung wird die Beschreibung der Anwendung angezeigt.
- Scannen Sie während eine Anwendung geöffnet ist, die sich automatisch mit ScanSnap Manager verknüpfen kann, wird diese Verknüpfung automatisch hergestellt.
Weitere Informationen finden Sie im Handbuch für den Scan-Profi.

Scannen von Büchern (SV600)

1. Drücken Sie [Scan] oder [Stop] Taste, um den ScanSnap einzuschalten.

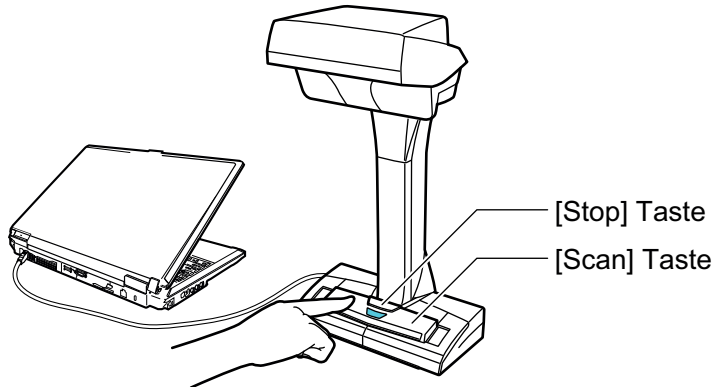

⇒ Die Stromanzeige leuchtet blau auf.

Weiterhin wechselt das ScanSnap Manager-Symbol im Infobereich ganz rechts in der

Taskleiste von  zu .

2. Legen Sie das Background Pad vor den ScanSnap.

Legen Sie das Background Pad so, dass es den ScanSnap berührt.

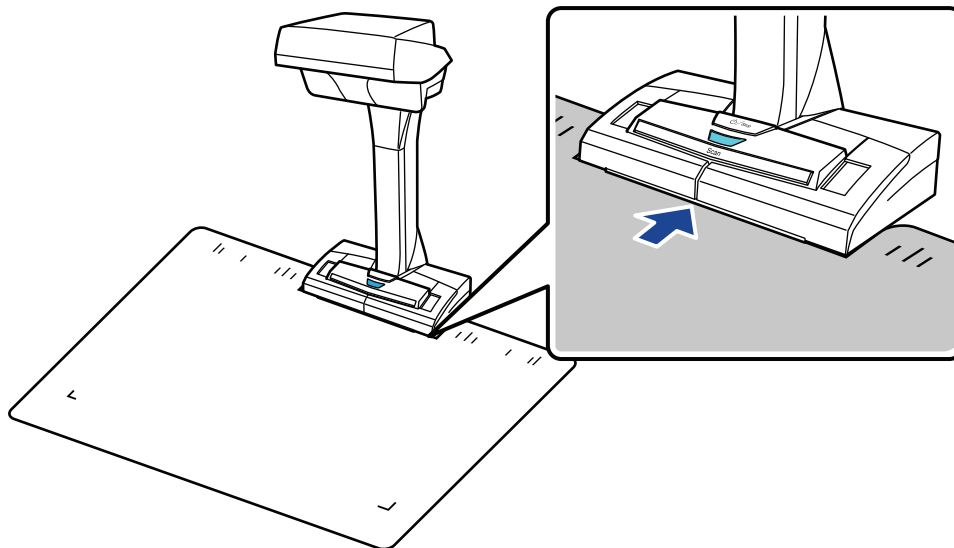

3. Legen Sie ein Buch in den Scanbereich des ScanSnap und drücken auf die [Scan] Taste.

Weitere Informationen finden Sie unter "[Platzieren von Dokumenten \(SV600\)](#)" (Seite 357).

HINWEIS

Sie können auch die Umblättererkennung aktivieren, indem Sie die [Scan] Taste des ScanSnap länger als 2 Sekunden drücken. Ist die Umblättererkennung aktiviert, wird mit dem Umblättern einer Seite automatisch ein Scan gestartet.

Weitere Informationen finden Sie unter "[Bücher mit der Umblättereerkennungsfunktion scannen \(SV600\)](#)" (Seite 375).

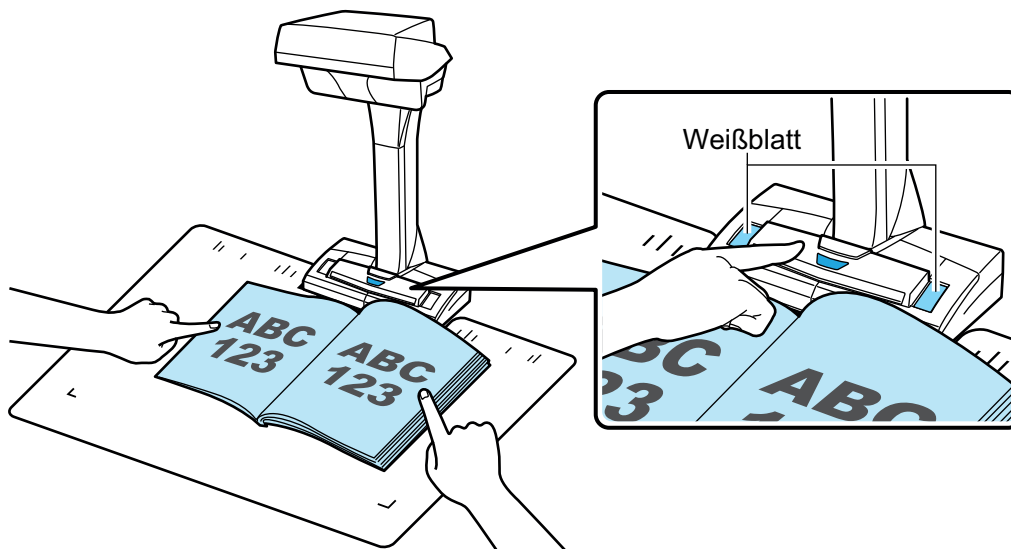

⇒ Das Scannen des Buchs beginnt.

WICHTIG

- Vermeiden Sie folgende Aktionen während des Scannens: Anderenfalls wird dadurch das Scannen abgebrochen.
 - Trennen der Verbindung zum ScanSnap oder Verbinden anderer USB-Geräte
 - Benutzerwechsel
 - Computer in den Energiesparmodus versetzen
- Verdecken Sie während des Scannens nicht das Weißblatt mit der Hand oder anderen Objekten. Die Farbwiedergabe des gescannten Bildes wird beeinflusst.
- Rütteln Sie während des Scannens nicht an der Unterlage, auf der der ScanSnap steht und bewegen Sie die Dokumente während des Scannens nicht. Dies kann das gescannte Bild verziehen oder unscharf machen.

HINWEIS

- Sie können auch ein Buch zu scannen beginnen, indem Sie auf das ScanSnap Manager Symbol  im Infobereich rechtsklicken und dann [Scan] über das "[Rechtsklick-Menü](#)" (Seite 105) auswählen.
- Wird der Zeitmodus verwendet, beginnt der ScanSnap zur bestimmten Zeit den Scan automatisch. Weitere Informationen finden Sie unter "[Scannen von Dokumenten mit dem Zeitmodus \(SV600\)](#)" (Seite 379).

⇒ Während des Scannens des Buches blinkt die Stromanzeige des ScanSnap blau. Das [ScanSnap Manager - Bild erfassen und Datei speichern] Fenster erscheint.

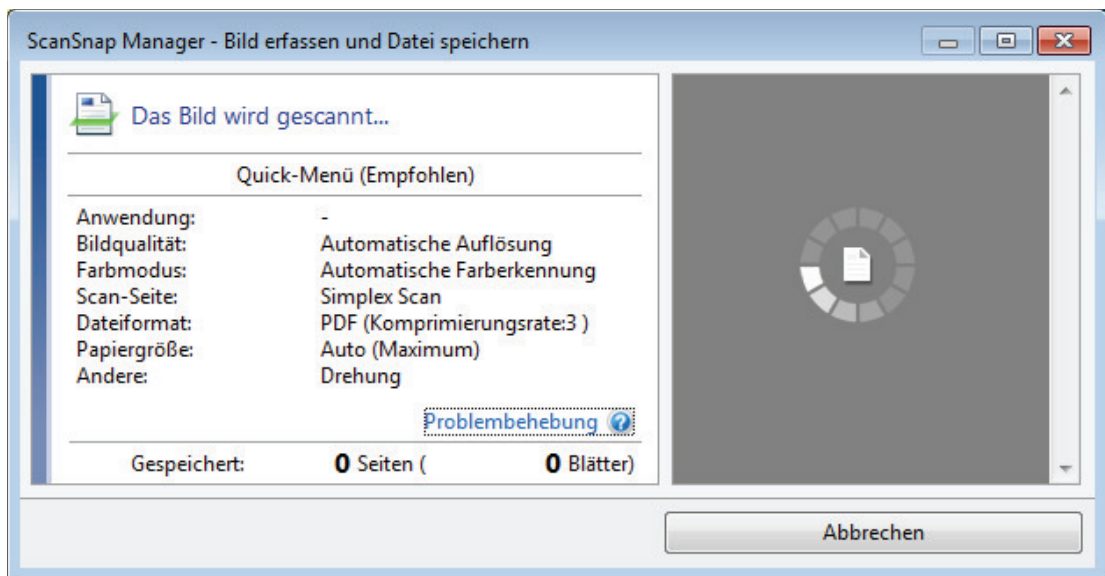

⇒ Ist das Scannen eines Buchs abgeschlossen, erscheint das [ScanSnap Manager - Bild erfassen und Datei speichern] Dialogfeld im Standby-Modus.

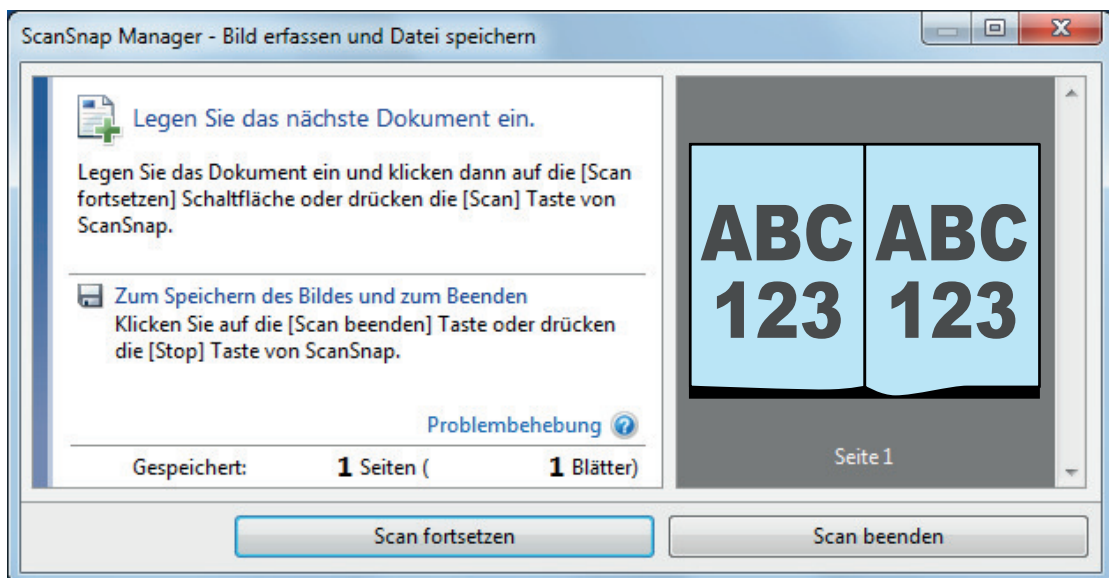

HINWEIS

Um den Scan fortzusetzen können Sie die nächste zu scannende Seite aufschlagen und führen die folgenden Operationen aus: Das fortlaufende Scannen des Buchs beginnt.

- Klicken Sie auf die [Scan fortsetzen] Schaltfläche im [ScanSnap Manager - Bild erfassen und Datei speichern] Fenster.
- Drücken der [Scan] Taste des ScanSnap

4. Klicken Sie auf die [Scan beenden] Schaltfläche oder drücken Sie auf die [Stop] Taste des ScanSnap, um den Scan des Buchs abzuschließen.

⇒ Ein Auswahlfenster für das Speichern der gescannten Bilder wird angezeigt.

Im Vorschaubereich werden die gescannten Bilder des Buches ausgeschnitten angezeigt.

5. Wählen Sie [Korrigieren und Bild des doppelseitigen Dokuments speichern (Buch/Zeitschrift)], und klicken Sie dann auf die [Dieses Bild speichern] Schaltfläche.

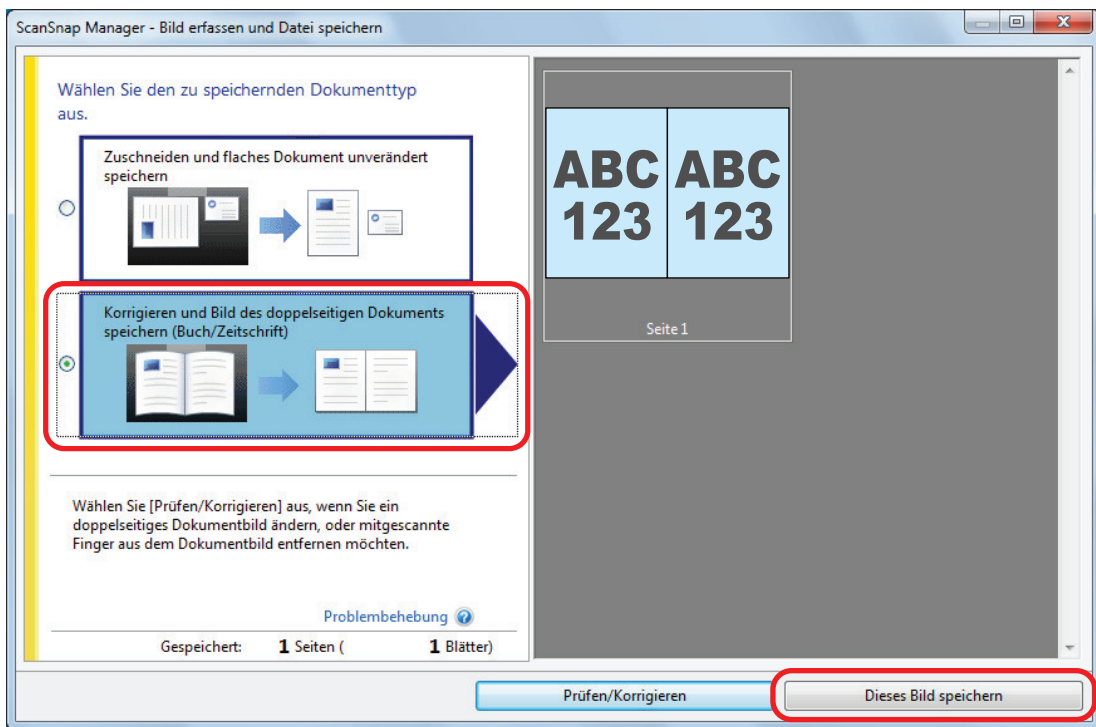

HINWEIS

Klicken Sie im [ScanSnap Manager - Bild erfassen und Datei speichern] Dialogfeld auf die [Prüfen/Korrigieren] Schaltfläche und korrigieren das gescannte Bild. Folgende Funktionen stehen zur Verfügung:

- "Korrigieren verzogener Buchbilder (SV600)" (Seite 475)
- "Aufteilen einer Doppelseite in zwei Bilder (SV600)" (Seite 480)
- "Mitgescannte Finger entfernen (wenn ein Buch gescannt wird) (SV600)" (Seite 483)

⇒ Das ScanSnap Quick-Menü erscheint.

6. Klicken Sie im Quick-Menü auf das Symbol der Anwendung, die mit ScanSnap Manager verknüpft werden soll.

Wenn Sie [Dokumente speichern] wählen, können gescannte Bilder mithilfe von ScanSnap Homer in Ordnern verwaltet werden.

Weitere Informationen finden Sie unter "Verwalten von Papierdokumenten in Ordnern auf dem Computer mit ScanSnap Home" (Seite 450).

HINWEIS

[ScanSnap Organizer] wird im Quick-Menü angezeigt, wenn ScanSnap Organizer installiert ist.

Um gescannte Bilder mit ScanSnap Organizer nach Ordnern zu verwalten, lesen Sie unter "Verwalten von Papierdokumenten in Ordnern auf dem Computer mit ScanSnap Organizer" (Seite 453) nach.



⇒ Die ausgewählte Anwendung wird gestartet. Weitere Informationen finden Sie im Handbuch für den Scan-Profi.

WICHTIG

- Während das Quick-Menü angezeigt wird, kann kein Scan ausgeführt werden. Wählen Sie entweder ein Symbol einer auszuführenden Aktion aus dem Quick-Menü, um den Vorgang zu beenden oder verlassen Sie das Quick-Menü, bevor Sie ein weiteres Dokument scannen.
- Verschieben, löschen oder benennen Sie die gescannten Bilder nicht in anderen Anwendungen, während das Quick-Menü angezeigt wird.

HINWEIS

- Wenn Sie auf  klicken, wird die Beschreibung einer Anwendung angezeigt. Durch Platzieren des Mauszeigers über dem Symbol einer anderen Anwendung wird die Beschreibung der Anwendung angezeigt.
- Scannen Sie während eine Anwendung geöffnet ist, die sich automatisch mit ScanSnap Manager verknüpfen kann, wird diese Verknüpfung automatisch hergestellt.
Weitere Informationen finden Sie im Handbuch für den Scan-Profi.

Mehrere Dokumente gleichzeitig scannen (SV600)

1. Drücken Sie [Scan] oder [Stop] Taste, um den ScanSnap einzuschalten.

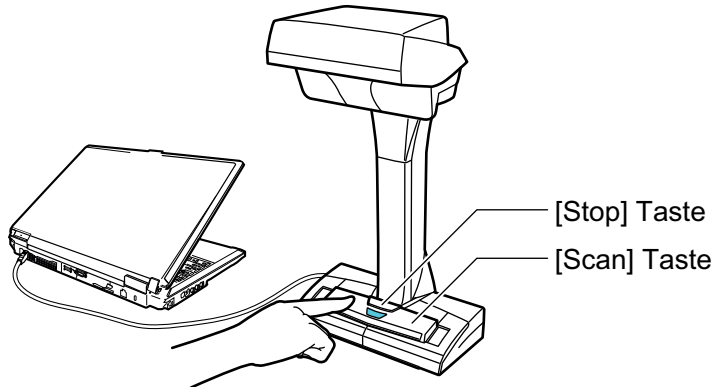

⇒ Die Stromanzeige leuchtet blau auf.

Weiterhin wechselt das ScanSnap Manager-Symbol im Infobereich ganz rechts in der

Taskleiste von  zu .

2. Legen Sie das Background Pad vor den ScanSnap.

Legen Sie das Background Pad so, dass es den ScanSnap berührt.

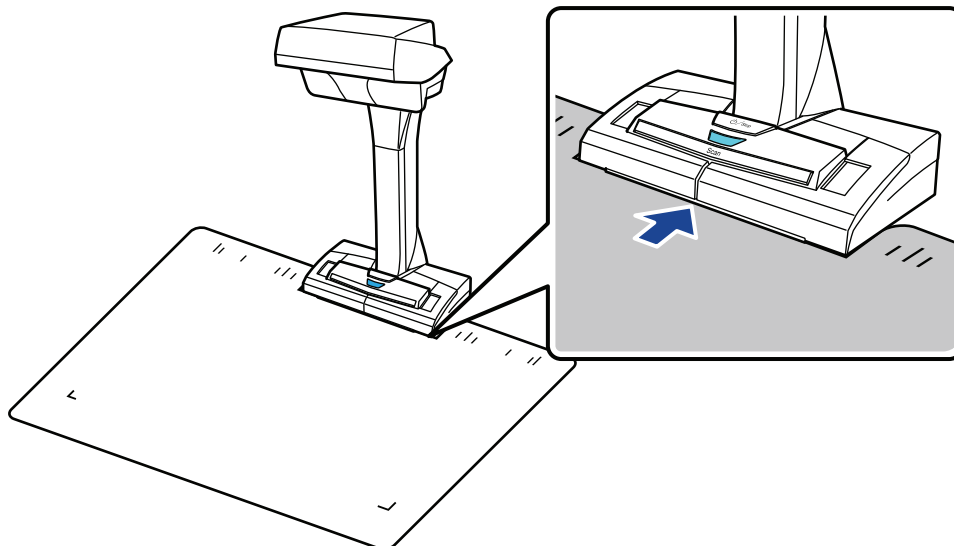

3. Legen Sie Dokumente in den Scanbereich des ScanSnap und drücken auf die [Scan] Taste.

Weitere Informationen finden Sie unter "[Platzieren von Dokumenten \(SV600\)](#)" (Seite 357).

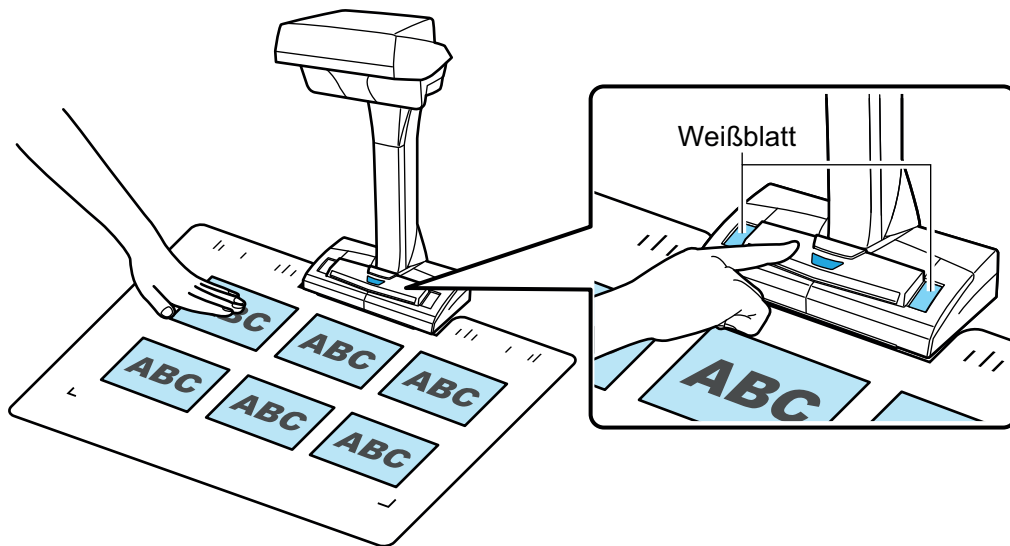

⇒ Das Scannen startet.

WICHTIG

- Vermeiden Sie folgende Aktionen während des Scannens: Anderenfalls wird dadurch das Scannen abgebrochen.
 - Trennen der Verbindung zum ScanSnap oder Verbinden anderer USB-Geräte
 - Benutzerwechsel
 - Computer in den Energiesparmodus versetzen
- Verdecken Sie während des Scannens nicht das Weißblatt mit der Hand oder anderen Objekten. Die Farbwiedergabe des gescannten Bildes wird beeinflusst.
- Rütteln Sie während des Scannens nicht an der Unterlage, auf der der ScanSnap steht und bewegen Sie die Dokumente während des Scannens nicht. Dies kann das gescannte Bild verziehen oder unscharf machen.

HINWEIS

Sie können auch Dokumente zu scannen beginnen, indem Sie auf das ScanSnap Manager

Symbol  im Infobereich rechtsklicken und dann aus dem "Rechtsklick-Menü" (Seite 105) [Scan] auswählen.

⇒ Während des Scannens der Dokumente blinkt die Stromanzeige des ScanSnap blau.
Das [ScanSnap Manager - Bild erfassen und Datei speichern] Fenster erscheint.

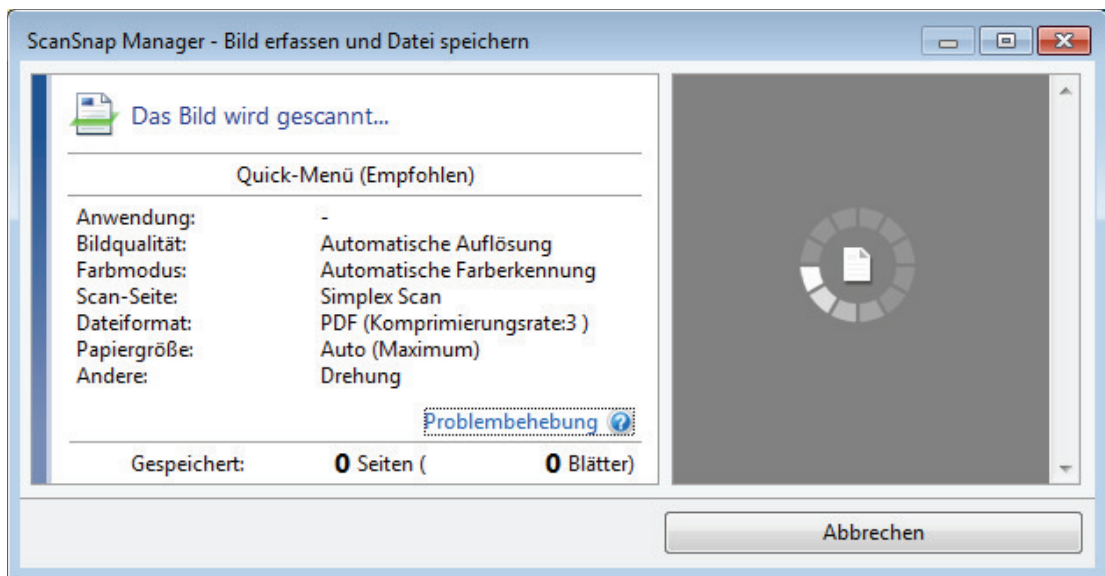

⇒ Ist das Scannen abgeschlossen, erscheint das [ScanSnap Manager - Bild erfassen und Datei speichern] Dialogfeld im Standby-Modus.

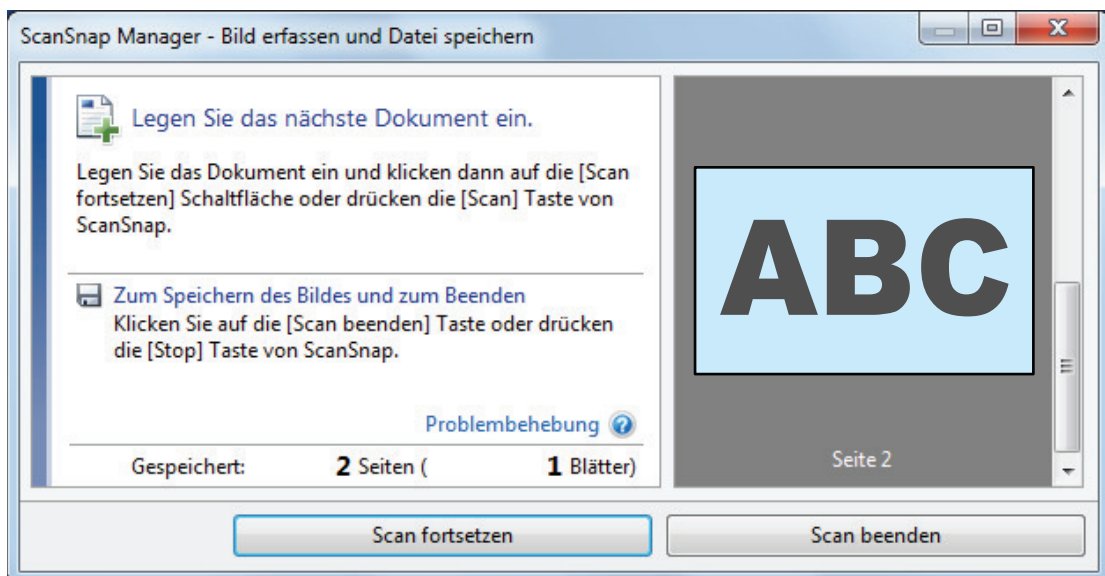

HINWEIS

Um den Scan fortzusetzen platzieren Sie das nächste zu scannende Dokument und führen die folgenden Operationen aus: Das fortlaufende Scannen startet.

- Klicken Sie auf die [Scan fortsetzen] Schaltfläche im [ScanSnap Manager - Bild erfassen und Datei speichern] Fenster.
- Drücken der [Scan] Taste des ScanSnap

4. Klicken Sie auf die [Scan beenden] Schaltfläche oder drücken Sie auf die [Stop] Taste des ScanSnap, um den Scan abzuschließen.

⇒ Ein Auswahlfenster für das Speichern der gescannten Bilder wird angezeigt.

Im Vorschaubereich werden die gescannten Bilder ausgeschnitten und jedes Bild wird als separates Dokument angezeigt.

5. Wählen Sie [Zuschneiden und flaches Dokument unverändert speichern] und klicken Sie dann auf die [Dieses Bild speichern] Schaltfläche.

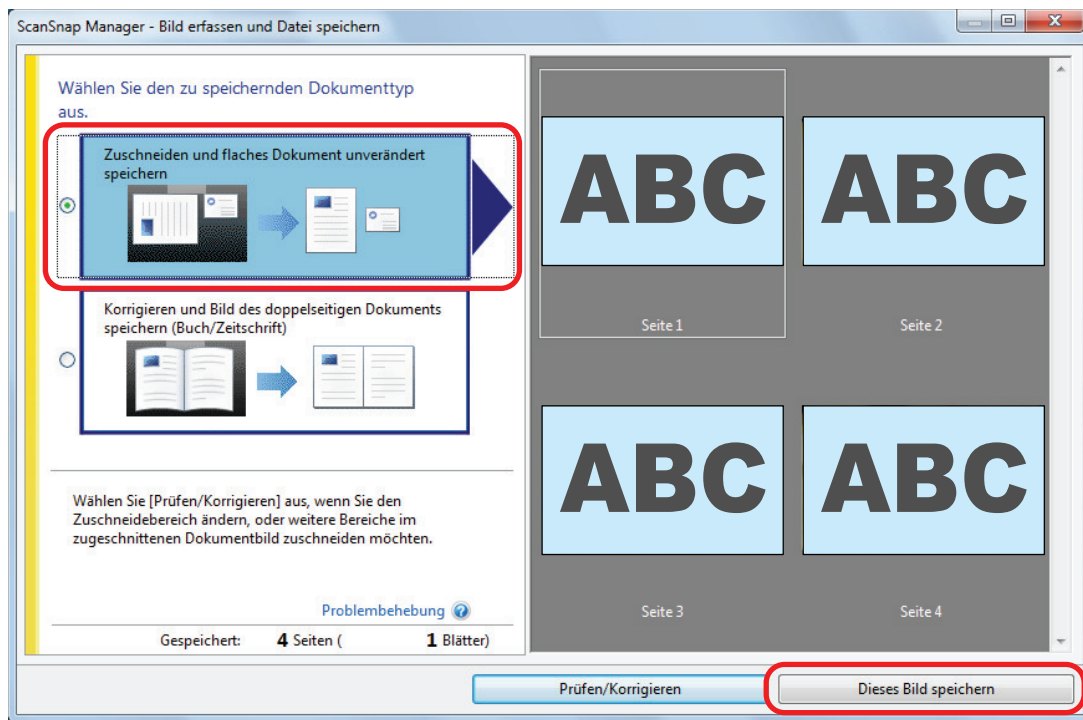

HINWEIS

Klicken Sie im [ScanSnap Manager - Bild erfassen und Datei speichern] Dialogfeld auf die [Prüfen/Korrigieren] Schaltfläche und korrigieren das gescannte Bild. Folgende Funktionen stehen zur Verfügung:

- "Korrektur der Ausrichtung des gescannten Bildes (SV600)" (Seite 487)
- "Ändern des Zuschneidebereichs (SV600)" (Seite 490)
- "Hinzufügen der benötigten gescannten Bilder (SV600)" (Seite 492)
- "Löschen nicht benötigter gescannter Bilder (SV600)" (Seite 494)

⇒ Das ScanSnap Quick-Menü erscheint.

6. Klicken Sie im Quick-Menü auf das Symbol der Anwendung, die mit ScanSnap Manager verknüpft werden soll.

Wenn Sie [Visitenkarten speichern] wählen, können Sie die Kartendaten mit ScanSnap Home verwalten.

Weitere Informationen finden Sie unter "Speichern von Visitenkartendaten auf einem Computer mit ScanSnap Home" (Seite 456).

HINWEIS

[Scan to CardMinder] wird im Quick-Menü angezeigt, wenn ScanSnap CardMinder installiert ist.

Um gescannte Bilder mit ScanSnap CardMinder nach Ordnern zu verwalten, lesen Sie unter "Visitenkarten mit CardMinder auf einem Computer speichern" (Seite 459) nach.

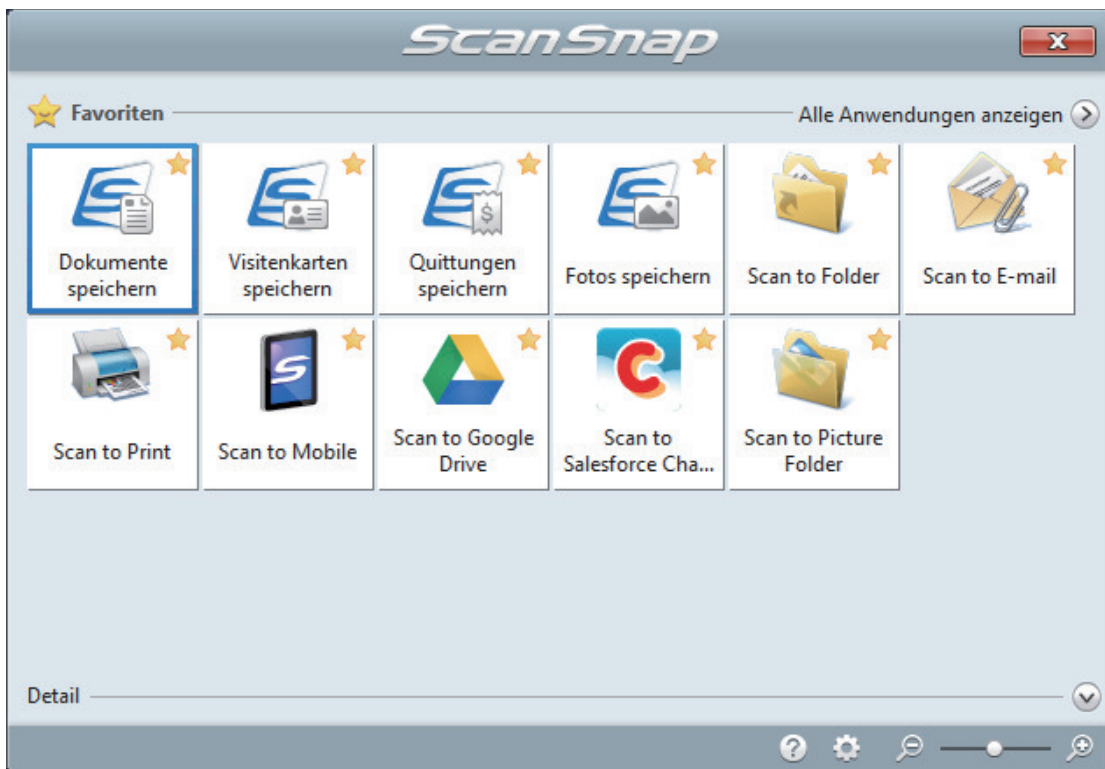

⇒ Die ausgewählte Anwendung wird gestartet. Weitere Informationen finden Sie im Handbuch für den Scan-Profi.

WICHTIG

- Während das Quick-Menü angezeigt wird, kann kein Scan ausgeführt werden. Wählen Sie entweder ein Symbol einer auszuführenden Aktion aus dem Quick-Menü, um den Vorgang zu beenden oder verlassen Sie das Quick-Menü, bevor Sie ein weiteres Dokument scannen.
- Verschieben, löschen oder benennen Sie die gescannten Bilder nicht in anderen Anwendungen um, während das Quick-Menü angezeigt wird.

HINWEIS

- Wenn Sie auf  klicken, wird die Beschreibung einer Anwendung angezeigt. Durch Platzieren des Mauszeigers über dem Symbol einer anderen Anwendung wird die Beschreibung der Anwendung angezeigt.
- Scannen Sie während eine Anwendung geöffnet ist, die sich automatisch mit ScanSnap Manager verknüpfen kann, wird diese Verknüpfung automatisch hergestellt.
Weitere Informationen finden Sie im Handbuch für den Scan-Profi.

Bücher mit der Umblättererkenneungsfunktion scannen (SV600)

Dieser Abschnitt beschreibt das automatische Scannen mit der Umblättererkenneungsfunktion.

WICHTIG

Wenn die Installationsumgebung des ScanSnap oder die Spezifizierung des zu scannenden Buches auf eines der nachstehenden Elemente zutrifft, verwenden Sie den Zeitmodus zum Scannen eines Dokuments.

- Installationsumgebung des ScanSnap
 - Der ScanSnap wird unter Sonnenlicht installiert
 - Der ScanSnap wird unter Licht installiert, das Infrarotstrahlen (z.B. von Glühlampen) aussendet
 - Der ScanSnap wird in ungleichmäßig ausgeleuchteten Umgebungen, z.B. mit Punktstrahlern verwendet
 - Eine anderes Objekt als das zu scannende Buch wird auf den Background Pad platziert.
 - Ein Gerät mit Infrarotstrahlung wie z.B. ein Heizgerät ist in der Nähe des ScanSnap aufgestellt.
 - Schatten (z.B. von Personen) erscheinen auf dem Background Pad.
- Buchspezifizierungen

Bücher, die kleiner als A4 (210 × 297 mm)/Letter (216 × 279,4 mm) sind, wenn sie als Doppelseite aufgeschlagen werden

Beispiel: Cartoons oder Handbücher

HINWEIS

Beim Scannen eines Dokuments kann auch die Umblättererkenneung aktiviert werden, indem Sie die [Scan] Taste des ScanSnap länger als 2 Sekunden drücken. Wenn in diesem Fall der Scanvorgang beendet ist, schaltet sich die Umblättererkenneung wieder aus.

1. Rechtsklicken Sie auf das ScanSnap Manager Symbol  im Infobereich ganz rechts in der Taskleiste, und wählen Sie im "Rechtsklick-Menü" (Seite 105) [Einstellungen der Scan Taste].
 - ⇒ Das ScanSnap Setup Fenster erscheint.
2. Wählen im "ScanSnap Setup Fenster" (Seite 107) die [Scanmodus] Registerkarte und klicken auf die [Option] Schaltfläche.

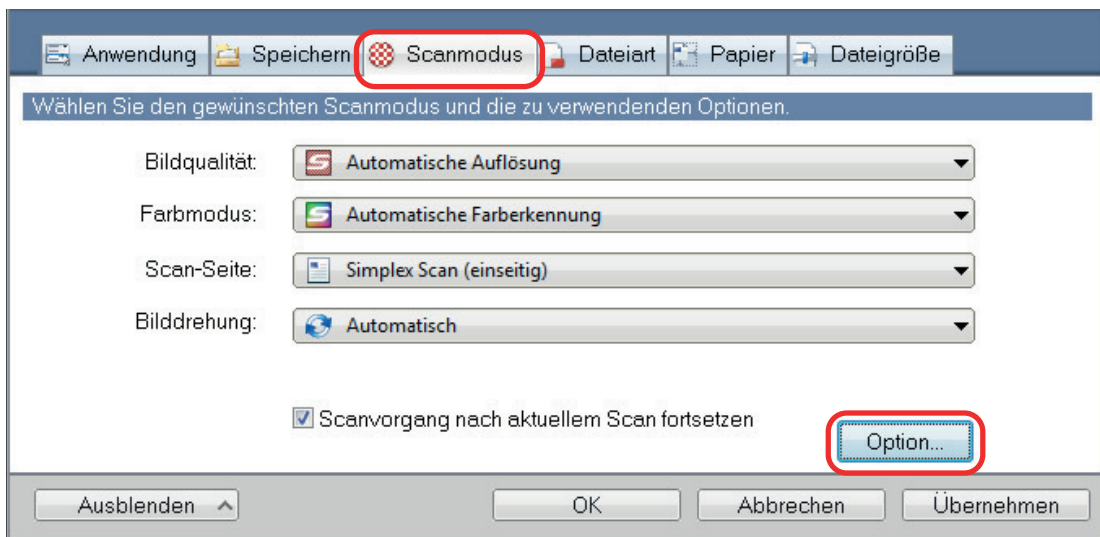

⇒ Das [Scanmodus Option] Fenster erscheint.

3. Markieren Sie das [Einstellungen für den nächsten Scanbeginn konfigurieren] Kontrollkästchen und wählen Sie dann [Umblättererkenntnismodus].

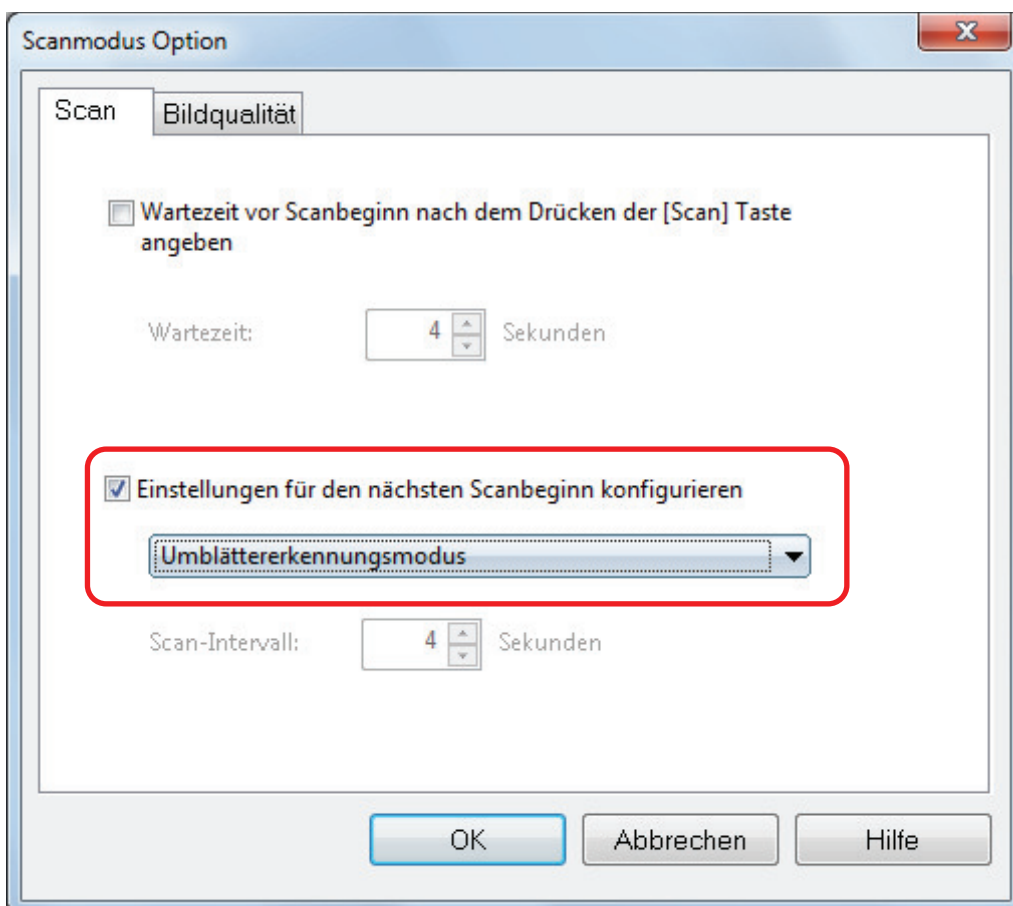

4. Klicken Sie auf die [OK] Schaltfläche zum Schließen aller Fenster.
5. Schlagen Sie die zu scannende Seite in einem Buch auf und legen dieses in den Scanbereich des ScanSnap.

Weitere Informationen finden Sie unter "[Platzieren von Dokumenten \(SV600\)](#)" (Seite 357).

6. Drücken Sie auf die [Scan] Taste des ScanSnap, um mit dem Scannen des Buchs zu beginnen.

⇒ Das [ScanSnap Manager - Bild erfassen und Datei speichern] Fenster erscheint.



⇒ Ist das Scannen der Buchseite abgeschlossen, erscheint [Blättern Sie die Seite um.] im [ScanSnap Manager - Bild erfassen und Datei speichern] Dialogfeld

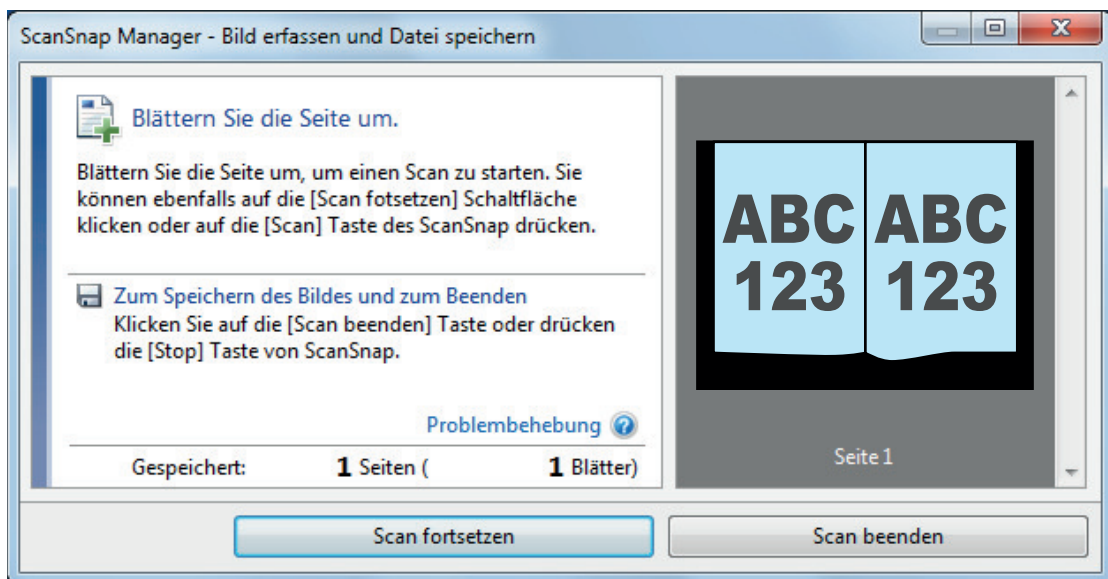

7. Schlagen Sie die nächste zu scannende Seite auf.

Blättern Sie in regelmäßigen Abständen die Seiten um. Die empfohlene Geschwindigkeit für das Umblättern beträgt ca. ein oder zwei Sekunden pro Seite.

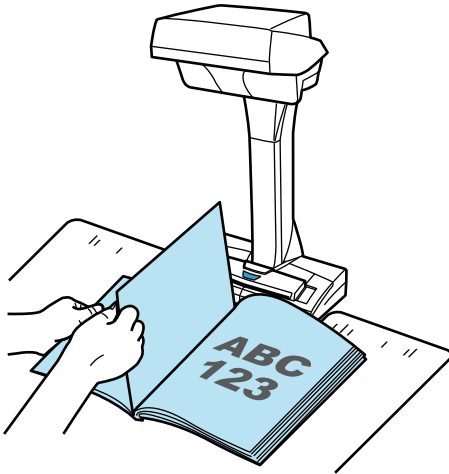

⇒ Das Umblättern wird erkannt und das fortlaufende Scannen gestartet.

WICHTIG

- Während die [Blättern Sie die Seite um.] Meldung im [ScanSnap Manager- Bild scannen und Datei speichern] Fenster angezeigt wird, wird eventuell das Abdecken oder Bewegen der Hand über dem Background Pad fälschlicherweise als Umblättern erkannt.
- Startet das fortlaufende Scannen nach dem Umblättern nicht, klicken Sie auf die [Scan fortsetzen] Schaltfläche im [ScanSnap Manager - Bild erfassen und Datei speichern] Fenster oder drücken Sie auf die [Scan] Taste des ScanSnap.

HINWEIS

- Um die Umblättererkennung so einfach wie möglich zu machen, blättern Sie jede Seite wie folgt um:
 - Fassen Sie den unteren Seitenrand an und blättern um.
 - Halten Sie die Seite beim Umblättern gestrafft.
- Nach der Umblättererkennung kann am ScanSnap die Zeit für das Starten des Scannens eines Dokuments geändert werden.
Wählen Sie im [Scanmodus Option] Fenster wie in Schritt 3 beschrieben das [Wartezeit vor Scanbeginn nach dem Drücken der [Scan] Taste angeben] Kontrollkästchen und ändern [Wartezeit].
- Wiederholen Sie Schritt 7, um weiter zu scannen.

- 8. Klicken Sie auf die [Scan beenden] Schaltfläche oder drücken Sie auf die [Stop] Taste des ScanSnap, um den Scan abzuschließen.**

Scannen von Dokumenten mit dem Zeitmodus (SV600)

Dieser Abschnitt beschreibt das automatische Starten des Scannens von Dokumenten mit einer festgelegten Wartezeit vor dem Scanbeginn.

1. Rechtsklicken Sie auf das ScanSnap Manager Symbol  im Infobereich und wählen Sie [Einstellungen der Scan Taste] in "Rechtsklick-Menü" (Seite 105).

⇒ Das ScanSnap Setup Fenster erscheint.

2. Wählen im "ScanSnap Setup Fenster" (Seite 107) die [Scanmodus] Registerkarte und klicken auf die [Option] Schaltfläche.

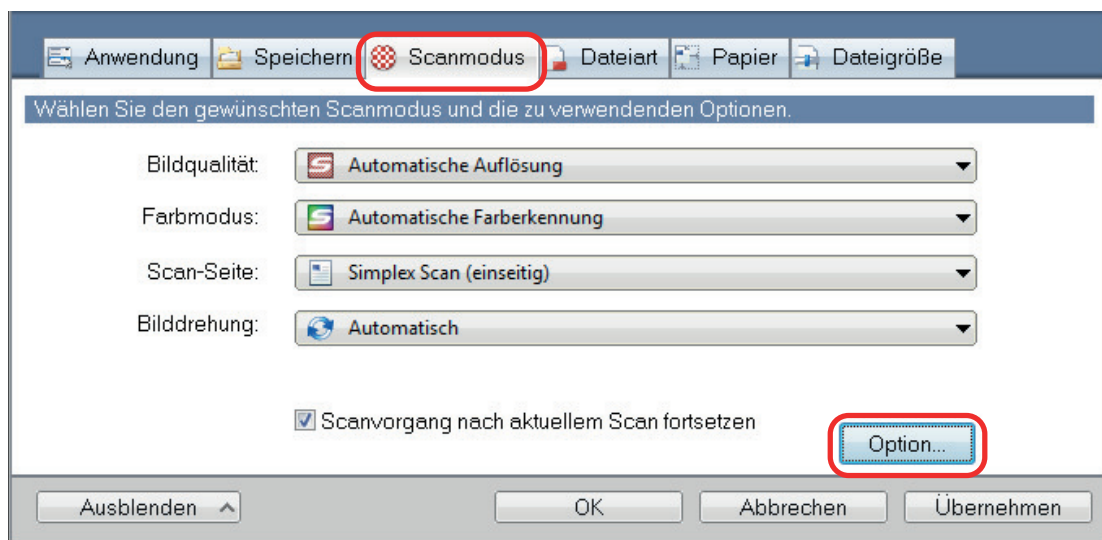

⇒ Das [Scanmodus Option] Fenster erscheint.

3. Wartezeit vor dem Scannen eines Dokuments für den ScanSnap festlegen.

- Um die Wartezeit vor dem Scannen eines Dokuments für den ScanSnap nach Drücken der [Scan] Taste festzulegen:

Markieren Sie das [Wartezeit vor Scanbeginn nach dem Drücken der [Scan] Taste angeben] Kontrollkästchen und machen Sie dann eine Angabe unter [Wartezeit].

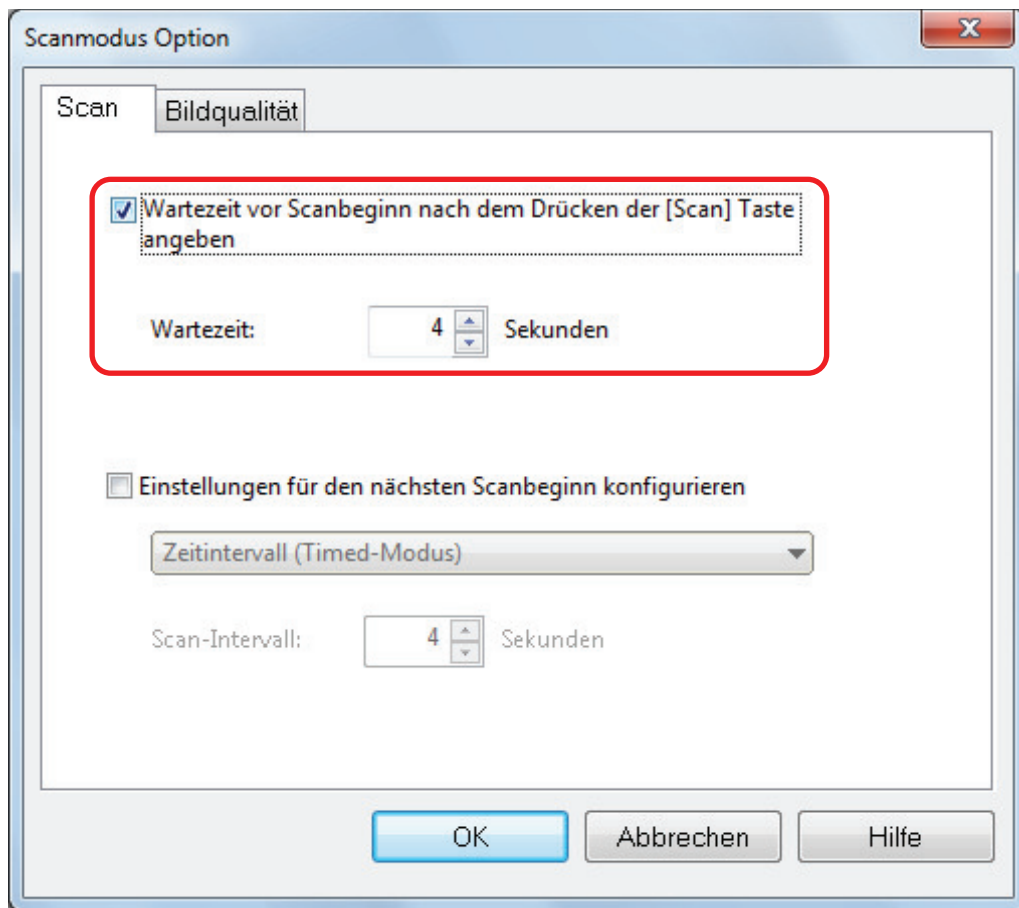

- Um die Wartezeit vor dem Scannen des nächsten Dokuments für den ScanSnap bei fortlaufendem Scannen festzulegen:
 1. Markieren Sie das [Einstellungen für den nächsten Scanbeginn konfigurieren] Kontrollkästchen und wählen Sie dann die Option [Zeitintervall (Timed-Modus)].
 2. Bestimmen Sie die Option [Scan-Intervall].

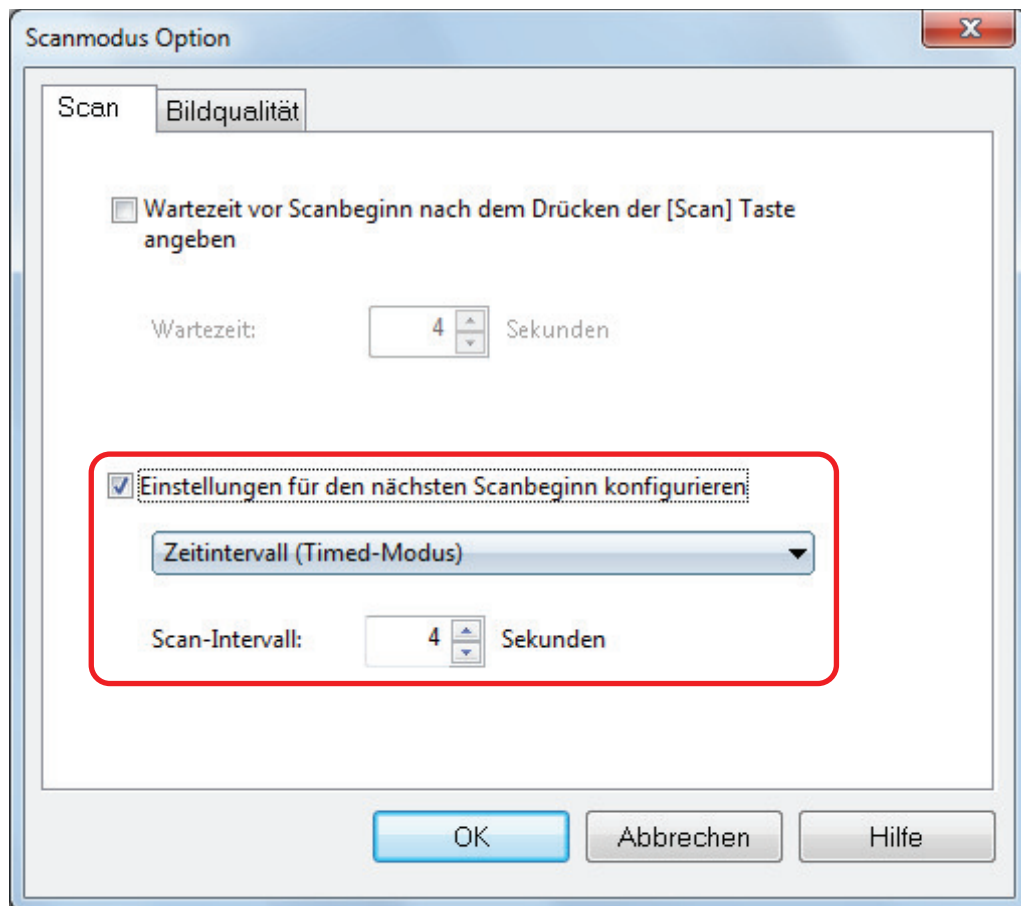

- 4. Klicken Sie auf die [OK] Schaltfläche zum Schließen aller Fenster.**
- 5. Platzieren Sie ein Dokument mit der zu scannenden Seite nach oben zeigend in den Scanbereich des ScanSnap.**
Weitere Informationen finden Sie unter "[Platzieren von Dokumenten \(SV600\)](#)" (Seite 357).
- 6. Drücken Sie die [Scan] Taste des ScanSnap.**
⇒ Der Scan beginnt, nachdem die unter [Wartezeit] angegebene Zeit verstrichen ist.
- 7. Platzieren Sie das nächste zu scannende Dokument mit der zu scannenden Seite nach oben zeigend im Scanbereich.**
Weitere Informationen finden Sie unter "[Platzieren von Dokumenten \(SV600\)](#)" (Seite 357).
⇒ Der Scan beginnt, nachdem die unter [Scanintervall] angegebene Zeit verstrichen ist.

HINWEIS

Wiederholen Sie Schritt 7, um weiter zu scannen.

- 8. Klicken Sie auf die [Scan beenden] Schaltfläche oder drücken Sie auf die [Stop] Taste des ScanSnap, um den Scan abzuschließen.**

Scannen von Dokumenten mit zwei mit dem Computer verbundenen ScanSnaps (SV600)

Es kann der SV600 und ein weiterer mit dem Computer verbundener ScanSnap verwendet werden. Wenn beide ScanSnap Modelle angeschlossen und eingeschaltet sind, kann jeweils einer von ihnen verwendet werden.

Beachten Sie, dass Dokumente nicht mit zwei ScanSnap-Modellen gleichzeitig gescannt werden können. Versichern Sie sich vor dem Wechseln des ScanSnap, dass einige Operationen (vom Scannen eines Dokuments bis zum Verknüpfen des ScanSnap mit einer Anwendung) abgeschlossen wurden.

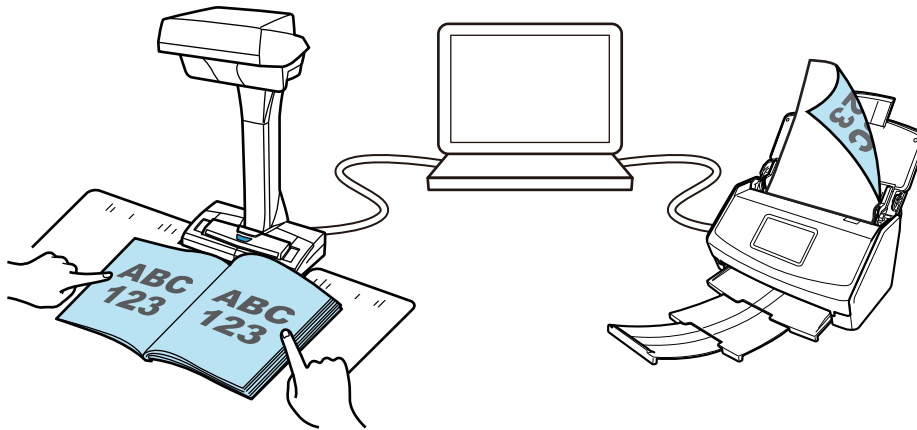

Die folgenden ScanSnap Modelle können zusammen mit dem SV600 an einen Computer angeschlossen werden:

- iX1600
- iX1500
- iX1400
- iX1300
- iX500
- iX100
- S1300i
- S1100i

HINWEIS

Möchten Sie eine einzelne PDF-Datei aus mehreren PDF-Dateien durch Scannen mit einem der ScanSnap-Modelle erstellen, können Sie eine der folgenden Anwendungen verwenden, um die PDF-Dateien zusammenzufügen.

- ScanSnap Home
- ScanSnap Organizer
- Nuance Power PDF Standard oder Kofax Power PDF Standard

Weitere Details hierzu finden in der Hilfedatei der betreffenden Anwendung.

Scannen von Dokumenten mit dem S1300i

- "Dokumente für das Scannen (S1300i)" (Seite 384)
- "Scannen von Dokumenten (S1300i)" (Seite 386)
- "Scannen langer Seiten (S1300i)" (Seite 391)
- "Dokumente verschiedener Breite und Länge in einem Stapel scannen (S1300i)" (Seite 395)

Dokumente für das Scannen (S1300i)

Dokumente mit folgenden Voraussetzungen können in ScanSnap eingelegt werden:

Büropapier, Postkarten, Visitenkarten

Dokumenttyp	Büropapier, Postkarten, Visitenkarten
Stärke	64 bis 104,7 g/m ²
Papiergröße	Breite: 50,8 bis 216 mm Länge: 50,8 bis 360 mm ● Für lange Seiten (*1) 216 × 863 mm

*1: Das Scannen startet, wenn Sie die [Scan] Taste des ScanSnap länger als 3 Sekunden drücken.

WICHTIG

Folgende Dokumente dürfen nicht gescannt werden:

- Mit Metall versehene Dokumente (Büro- oder Heftklammern) können das Innere des ScanSnap beschädigen.
Entfernen Sie diese zum Scannen.
- Dokumente mit noch nasser Tinte
Warten Sie vor dem Scannen, bis die Tinte oder der Toner vollständig getrocknet ist.
- Dokumente größer als 216 mm Breite, 863 mm Länge
- Dokumente aus anderen Materialien (Textilien, Metallfolien, OHP-Folien oder Plastikkarten)
- Dokumente mit aufgeklebten Fotos oder Notizen

Dokumente, die mit Vorsicht zu behandeln sind

- Mit Bleistift geschriebene Dokumente
Beim Scannen von Dokumenten die mit einem Schreibstift geschrieben wurden, kann es vorkommen, dass schwarze Linien auf dem Dokument verbleiben. Weiterhin können Verschmutzungen an den Rollen zu Fehlfunktionen beim Einzug führen. Reinigen Sie die Rollen gelegentlich, falls Sie solche Dokumente scannen. Weitere Informationen zur Reinigung finden Sie in der ScanSnap Manager Hilfe unter dem Abschnitt "Problembehebung".
- Kohlenstofffreies Papier
Kohlenstofffreies Papier enthält eventuell Chemikalien, die die Papierseparations-Einheit und Einzugsrolle des ScanSnap beschädigen können. Reinigen Sie die Rollen bitte regelmäßig, um die Leistungsfähigkeit nicht herabzusetzen, wenn Sie kohlenstofffreies Papier direkt ohne das Trägerblatt scannen. Weitere Informationen zur Reinigung finden Sie in der ScanSnap Manager Hilfe unter dem Abschnitt "Problembehebung". Abhängig vom Typ des verwendeten kohlenstofffreien Papiers, kann die Nutzungsdauer des Scanners geringer ausfallen, verglichen mit dem Fall, dass Büropapier verwendet wird.
- Die folgenden Dokumente werden eventuell nicht korrekt gescannt oder beim Scannen beschädigt:
 - Dokumente kleiner als 50,8 × 50,8 mm (Breite × Länge)
 - Dokumente leichter als 64 g/m²

- Dokumente mit rauer Oberfläche (z.B. Briefumschläge oder Blätter mit angehefteten Notizen)
- Zerknitterte oder gewellte Dokumente
- Gefaltete oder zerrissene Dokumente
- Pauspapier
- Beschichtetes Papier
- Fotos oder Fotopapier
- Perforierte oder gelochte Dokumente
- Nicht rechteckige oder quadratische Dokumente
- Durchschlagpapier oder Thermopapier
- Dokumente mit aufgeklebten Memos oder Notizen

Bilderpostkarten

Bilderpostkarten können gescannt werden, wenn der ScanSnap der über ein Netzkabel angeschlossen ist.

Dokumenttyp	Bilderpostkarten
Stärke	64 bis 326 g/m ²
Papiergröße	Breite: 50,8 bis 100 mm Länge: 50,8 bis 148 mm

WICHTIG

- Für das Scannen von Bilderpostkarten müssen folgende Konditionen erfüllt werden. Anderenfalls können Papierstaus auftreten.
 - Netzkabelanschluss
 - Raumtemperatur und Feuchtigkeit
 - Legen Sie die Bilderpostkarte nach unten zeigend in den Scanner ein
- Bitte beachten Sie, dass beim Scannen von Fotos oder Bilderpostkarten die Bilderseite beschädigt werden kann. Beim Scannen von Fotos oder Bilderpostkarten trägt der Benutzer die volle Verantwortung.

Scannen von Dokumenten (S1300i)

Dokumente wie Handouts für Meetings oder Visitenkarten können gescannt werden.

Weitere Informationen zu den scanbaren Dokumenten finden Sie unter "[Dokumente für das Scannen \(S1300i\)](#)" (Seite 384).

1. Wenn Sie mehrere Dokumente einlegen, überprüfen Sie bitte die Blattanzahl des Stapels.

Die maximale Anzahl von in ScanSnap einlegbaren Blättern lautet wie folgt:

Für A4 oder kleinere Formate: Es können bis zu 10 Blätter gleichzeitig eingelegt werden (mit einem Papiergewicht von 80 g/m² und einer Dokumentenstapelstärke von weniger als 1 mm).

WICHTIG

Wenn Sie versuchen mehr Dokumente als möglich einzulegen, können folgende Probleme auftreten:

- Aufgrund der zu großen Dateigröße können die Dateien nicht korrekt erstellt werden.
- Während des Scans treten Mehrfacheinzüge auf.

2. Lockern Sie die Dokumente auf.

1. Halten Sie beide Enden des Stapels und lockern diesen dann mehrmals auf.

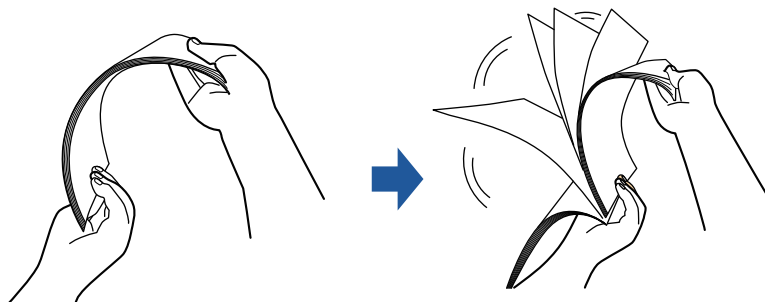

2. Drehen Sie die Dokumente um 90 Grad und lockern Sie diese in derselben Weise auf.

3. Richten Sie die Dokumentenkanten bündig aus und richten Sie dann die zuerst einzuziehenden Oberkanten leicht versetzt stufenförmig aus.

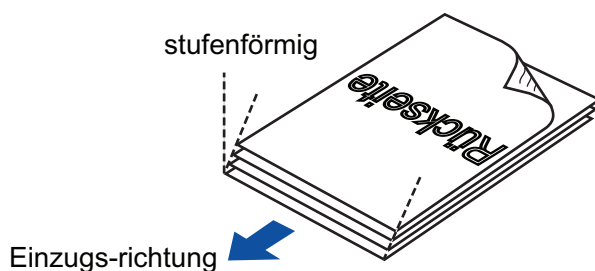

WICHTIG

Wenn Sie die Dokumente nicht bündig einlegen, kann dies Papierstaus oder Beschädigungen der Dokumente zur Folge haben.

4. Öffnen Sie den ADF-Papierschacht (Abdeckung) von ScanSnap.

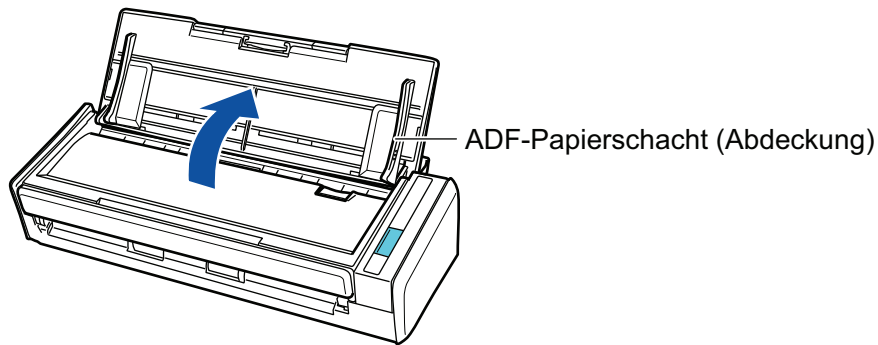

⇒ Die [Scan] Taste blinkt in blau. Die Taste leuchtet wieder normal, wenn das Scannen von Dokumenten aktiviert ist.

Weiterhin wechselt das ScanSnap Manager-Symbol im Infobereich ganz rechts in der

Taskleiste von  zu .

5. Ziehen Sie die Erweiterung heraus.

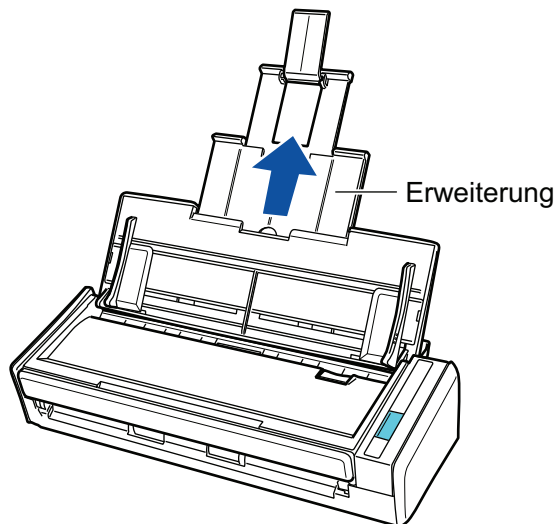

6. Legen Sie die Dokumente in den ADF-Papierschacht (Abdeckung) ein.

Legen Sie das Dokument nach unten zeigend so ein, dass seine Rückseite auf Sie weist und die Oberkante zuerst eingezogen wird (beim Einlegen mehrerer Dokumente befindet sich die letzte Seite oben). Passen Sie die Zahl der Dokumente an, indem Sie sich nach den Referenzpunkten der Papierführung richten und beim Einlegen innerhalb der Papierführung liegen.

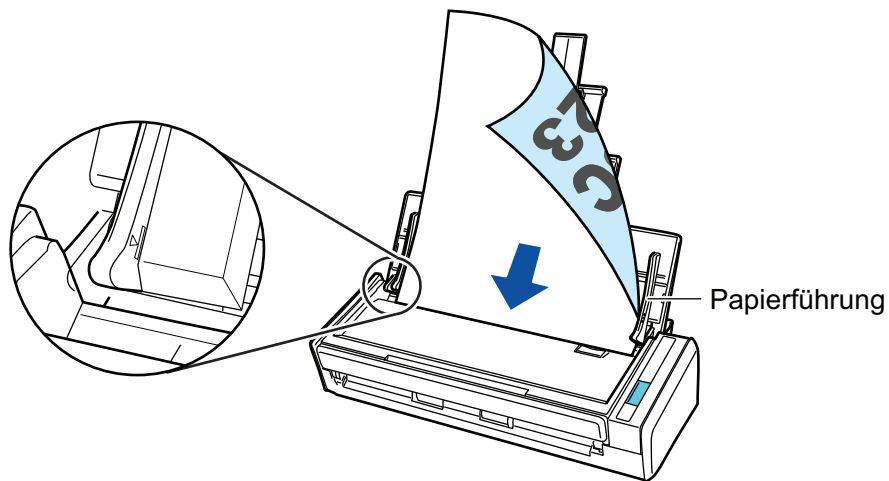
**WICHTIG**

Ist im [Scanmodus Option] Fenster das [Dokumente mit der Vorderseite nach oben einlegen] Kontrollkästchen markiert, müssen Sie die Dokumente nach oben zeigend und der Unterkante voran einlegen.

Klicken Sie im "[ScanSnap Setup Fenster](#)" (Seite 107) in der [Scanmodus] Registerkarte auf die [Option] Schaltfläche, um das [Scanmodus Option] Fenster anzuzeigen.

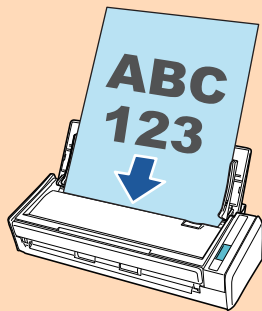
**7. Passen Sie die Papierführung an die Dokumentenbreite an.**

Halten Sie jede Papierführung in der Mitte fest und richten Sie sie aus. Andernfalls werden die Dokumente eventuell schräg eingezogen.

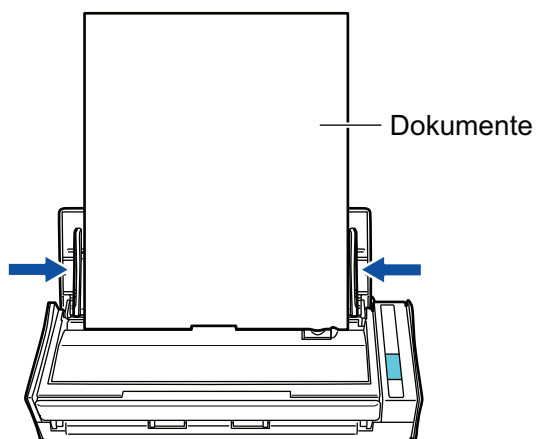
**8. Drücken Sie auf die [Scan] Taste des ScanSnap, um mit dem Scannen zu beginnen.**

WICHTIG

Vermeiden Sie folgende Aktionen während des Scannens: Anderenfalls wird dadurch das Scannen abgebrochen.

- Trennen der Verbindung zum ScanSnap oder Verbinden anderer USB-Geräte
- Schließen Sie den ADF-Papierschacht (Abdeckung).
- Benutzerwechsel
- Computer in den Energiesparmodus versetzen

⇒ Während des Scannens der Dokumente blinkt die [Scan] Taste des ScanSnap in blau. Das [ScanSnap Manager - Bild erfassen und Datei speichern] Fenster erscheint.

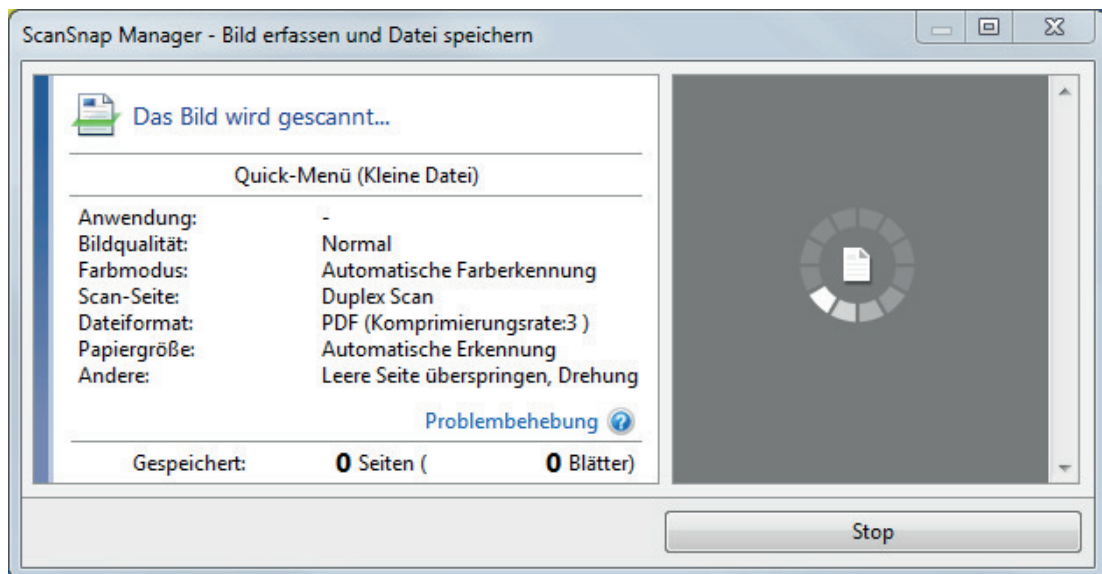

⇒ Nachdem der Scanvorgang beendet wurde, wird das Quick-Menü angezeigt.

9. Klicken Sie im Quick-Menü auf das Symbol der Anwendung, die mit ScanSnap Manager verknüpft werden soll.

Weitere Informationen zum Verknüpfen der folgenden Anwendungen mit ScanSnap Manager finden Sie unter "[Nützliche Nutzungsoptionen](#)" (Seite 449).

- Dokumente speichern
- Visitenkarten speichern
- Quittungen speichern
- Fotos speichern

HINWEIS

Die folgenden Anwendungen werden im Quick-Menü angezeigt, wenn ScanSnap Organizer und CardMinder installiert sind.

- Wenn ScanSnap Organizer installiert ist
ScanSnap Organizer
- Wenn CardMinder installiert ist
Scan to CardMinder

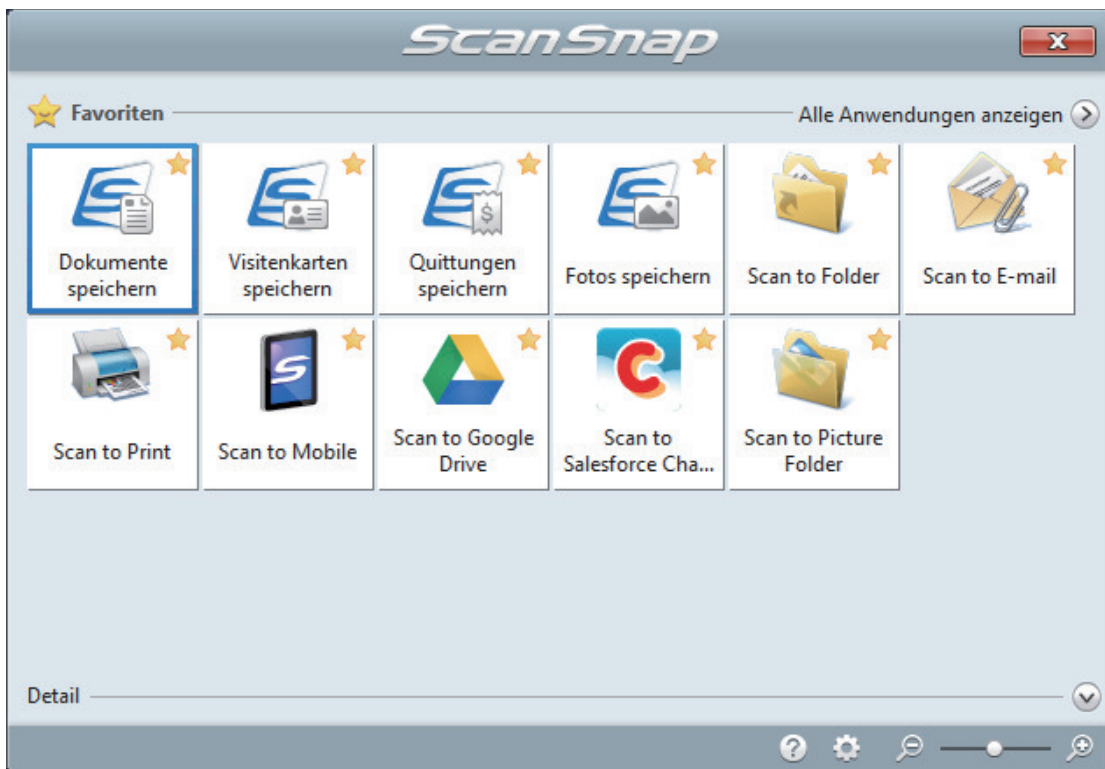

⇒ Die ausgewählte Anwendung wird gestartet. Weitere Informationen finden Sie im Handbuch für den Scan-Profi.

WICHTIG

- Während das Quick-Menü angezeigt wird, kann kein Scan ausgeführt werden. Wählen Sie entweder ein Symbol einer auszuführenden Aktion aus dem Quick-Menü, um den Vorgang zu beenden oder verlassen Sie das Quick-Menü, bevor Sie ein weiteres Dokument scannen.
- Verschieben, löschen oder benennen Sie die gescannten Bilder nicht in anderen Anwendungen um, während das Quick-Menü angezeigt wird.

HINWEIS

- Wenn Sie auf  klicken, wird die Beschreibung einer Anwendung angezeigt. Durch Platzieren des Mauszeigers über dem Symbol einer anderen Anwendung wird die Beschreibung der Anwendung angezeigt.
- Scannen Sie während eine Anwendung geöffnet ist, die sich automatisch mit ScanSnap Manager verknüpfen kann, wird diese Verknüpfung automatisch hergestellt.
Weitere Informationen finden Sie im Handbuch für den Scan-Profi.

Scannen langer Seiten (S1300i)

Dokumente bis zu 863 mm Länge können gescannt werden.

Weitere Informationen zu den scanbaren Dokumenten finden Sie unter "[Dokumente für das Scannen \(S1300i\)](#)" (Seite 384).

HINWEIS

Weitere Informationen zum Einlegen von Dokumenten mit einer geringeren Länge als 360 mm finden Sie unter "[Scannen von Dokumenten \(S1300i\)](#)" (Seite 386).

1. Öffnen Sie den ADF-Papierschacht (Abdeckung) von ScanSnap.

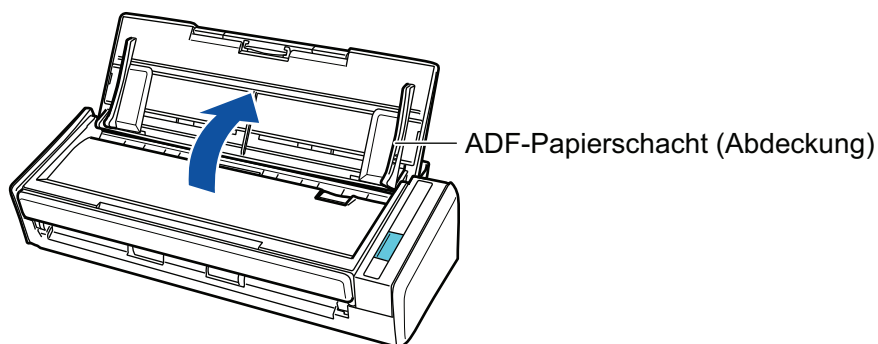

⇒ Die [Scan] Taste blinkt in blau. Die Taste leuchtet wieder normal, wenn das Scannen von Dokumenten aktiviert ist.

Weiterhin wechselt das ScanSnap Manager-Symbol im Infobereich ganz rechts in der

Taskleiste von  zu .

2. Ziehen Sie die Erweiterung heraus.

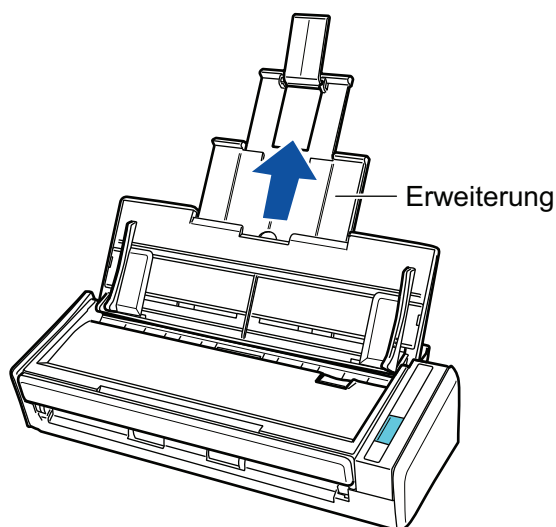

3. Legen Sie nur ein Dokument in den ADF-Papierschacht (Abdeckung) ein.

Halten Sie das Dokument mit der Hand fest und lassen Sie es nicht in den ADF-Papierschacht (Abdeckung) fallen.

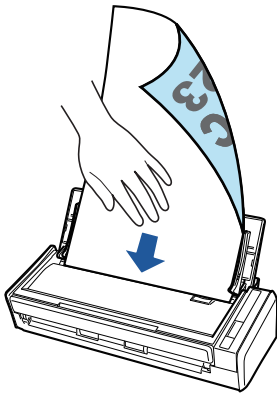

4. Drücken Sie auf die [Scan] Taste des ScanSnap (mindestens drei Sekunden) zum Starten des Scans, bis die Taste blinkt blau blinkt.

WICHTIG

- Stellen genügend Platz für die Ausgabe der gescannten Dokumente aus dem ScanSnap bereit und halten Sie die Dokumente mit der Hand fest, um zu verhindern, dass sie aus dem Gerät rutschen und herabfallen.

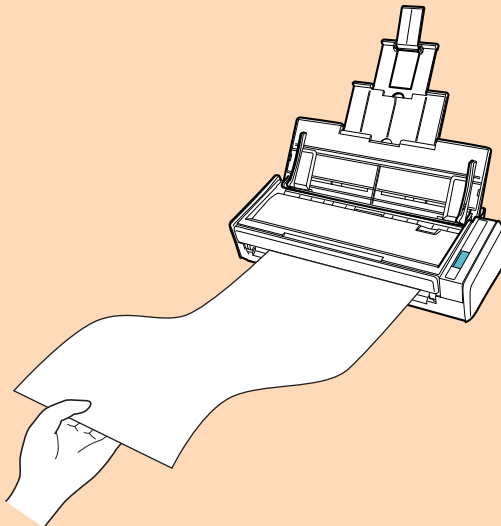

- Vermeiden Sie folgende Aktionen während des Scannens: Anderenfalls wird dadurch das Scannen abgebrochen.
 - Trennen der Verbindung zum ScanSnap oder Verbinden anderer USB-Geräte
 - Schließen Sie den ADF-Papierschacht (Abdeckung).
 - Benutzerwechsel
 - Computer in den Energiesparmodus versetzen

HINWEIS

Wird die erste Seite als eine lange Seite gescannt und der Scan fortgesetzt, werden die folgenden Dokumente ebenfalls als lange Seiten gescannt.

- ⇒ Während des Scannens der Dokumente blinkt die [Scan] Taste des ScanSnap in blau.
Das [ScanSnap Manager - Bild erfassen und Datei speichern] Fenster erscheint.

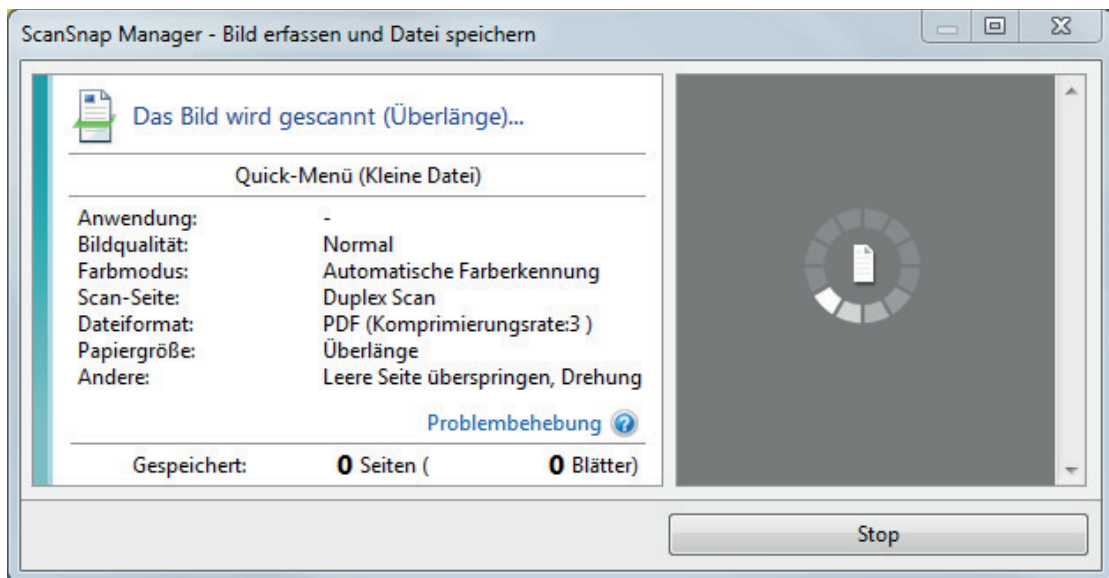

⇒ Nachdem der Scanvorgang beendet wurde, wird das Quick-Menü angezeigt.

5. Klicken Sie im Quick-Menü auf das Symbol der Anwendung, die mit ScanSnap Manager verknüpft werden soll.

Wenn Sie [Dokumente speichern] wählen, können gescannte Bilder mithilfe von ScanSnap Homer in Ordnern verwaltet werden.

Weitere Informationen finden Sie unter "[Verwalten von Papierdokumenten in Ordnern auf dem Computer mit ScanSnap Home](#)" (Seite 450).

HINWEIS

[ScanSnap Organizer] wird im Quick-Menü angezeigt, wenn ScanSnap Organizer installiert ist.

Um gescannte Bilder mit ScanSnap Organizer nach Ordnern zu verwalten, lesen Sie unter "[Verwalten von Papierdokumenten in Ordnern auf dem Computer mit ScanSnap Organizer](#)" (Seite 453) nach.

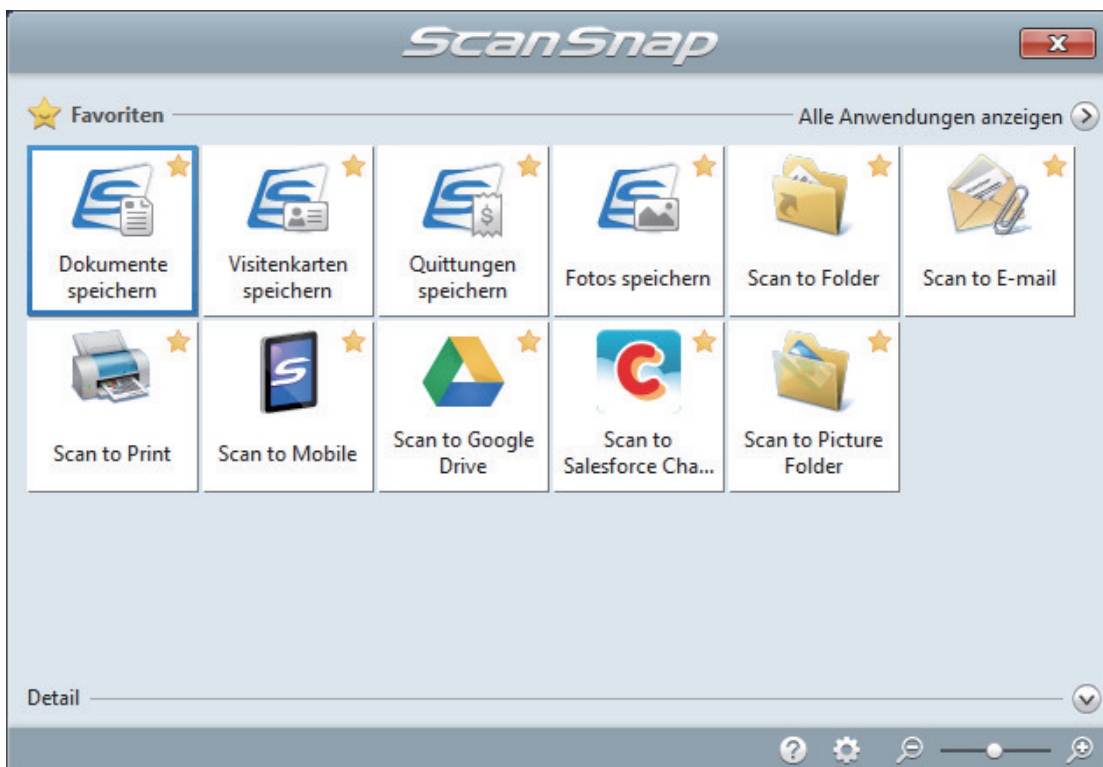

⇒ Die ausgewählte Anwendung wird gestartet. Weitere Informationen finden Sie im Handbuch für den Scan-Profi.

WICHTIG

- Während das Quick-Menü angezeigt wird, kann kein Scan ausgeführt werden. Wählen Sie entweder ein Symbol einer auszuführenden Aktion aus dem Quick-Menü, um den Vorgang zu beenden oder verlassen Sie das Quick-Menü, bevor Sie ein weiteres Dokument scannen.
- Verschieben, löschen oder benennen Sie die gescannten Bilder nicht in anderen Anwendungen um, während das Quick-Menü angezeigt wird.

HINWEIS

- Wenn Sie auf  klicken, wird die Beschreibung einer Anwendung angezeigt. Durch Platzieren des Mauszeigers über dem Symbol einer anderen Anwendung wird die Beschreibung der Anwendung angezeigt.
- Scannen Sie während eine Anwendung geöffnet ist, die sich automatisch mit ScanSnap Manager verknüpfen kann, wird diese Verknüpfung automatisch hergestellt.
Weitere Informationen finden Sie im Handbuch für den Scan-Profi.

Dokumente verschiedener Breite und Länge in einem Stapel scannen (S1300i)

Dokumente verschiedener Breite und Länge können in einem Stapel gescannt werden.

Weitere Informationen zu den scanbaren Dokumenten finden Sie unter "[Dokumente für das Scannen \(S1300i\)](#)" (Seite 384).

1. Öffnen Sie den ADF-Papierschacht (Abdeckung) von ScanSnap.

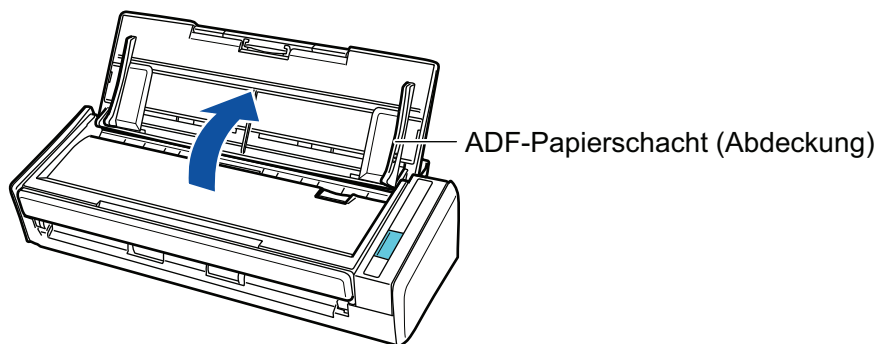

⇒ Die [Scan] Taste blinkt in blau. Die Taste leuchtet wieder normal, wenn das Scannen von Dokumenten aktiviert ist.

Weiterhin wechselt das ScanSnap Manager-Symbol im Infobereich ganz rechts in der

Taskleiste von  zu .

2. Ziehen Sie die Erweiterung heraus.

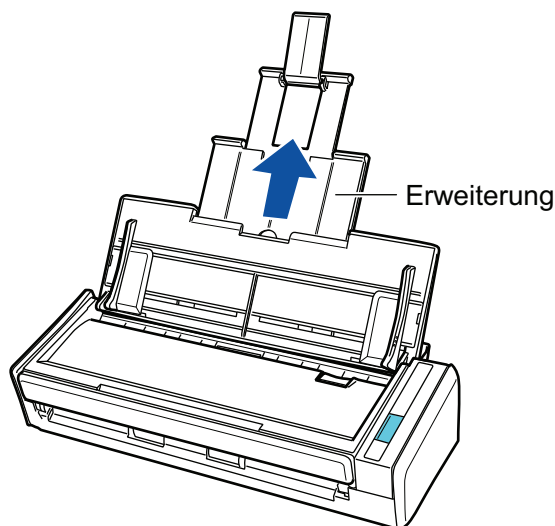

3. Rechtsklicken Sie auf das ScanSnap Manager Symbol im Infobereich ganz rechts in der Taskleiste, und wählen Sie im "[Rechtsklick-Menü](#)" (Seite 105) [Einstellungen der Scan Taste].

⇒ Das ScanSnap Setup Fenster erscheint.

4. Wählen Sie in der [Papier] Registerkarte [Automatische Erkennung] unter [Papiergröße].

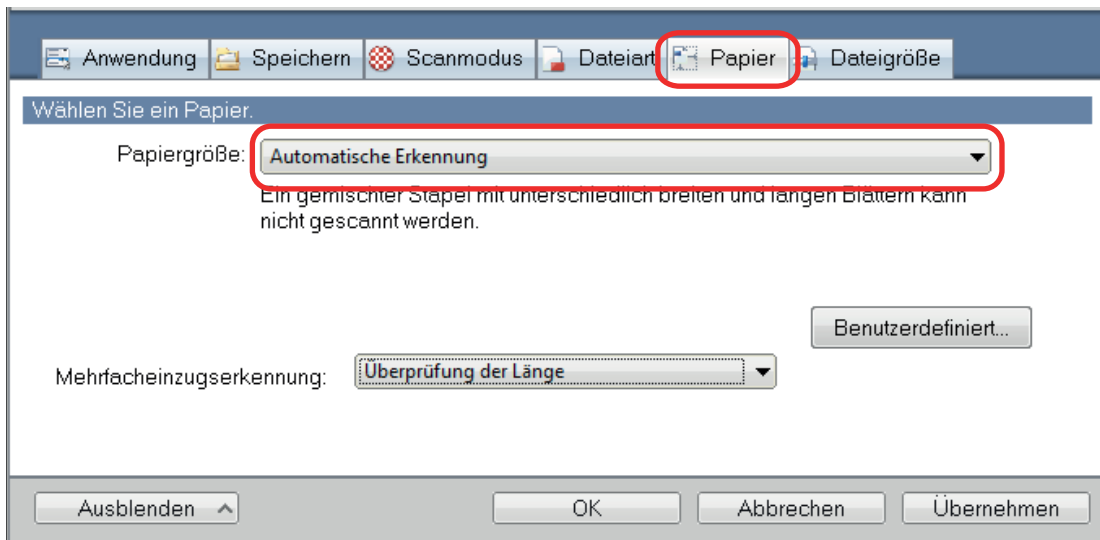

5. Wählen Sie unter [Mehrfacheinzugserkennung] [Keine].

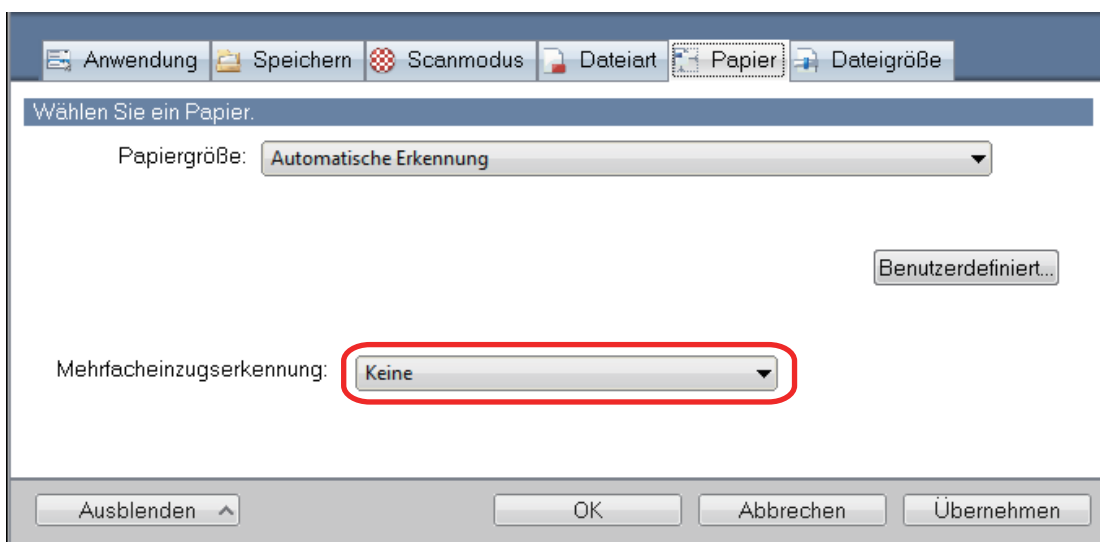

6. Klicken Sie auf die [OK] Schaltfläche, um das ScanSnap Setup Fenster zu schließen.

7. Legen Sie die Dokumente in ScanSnap ein.

1. Richten Sie die Kanten des Dokuments bündig aus.

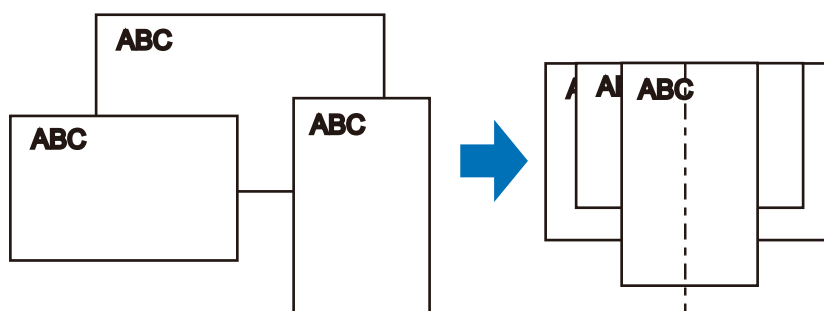

2. Legen Sie die Dokumente nach unten weisend so ein, dass die Rückseite des letzten Dokuments zu Ihnen hin gewandt ist und die Blattoberkanten zuerst eingezogen werden.

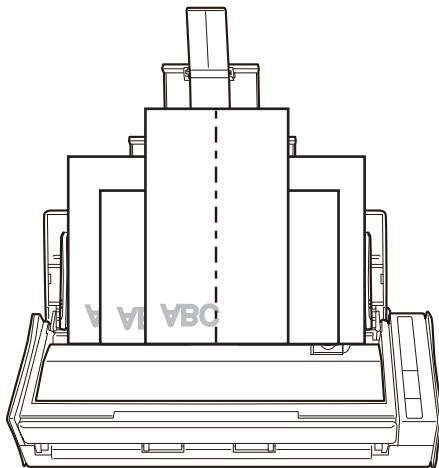

WICHTIG

- Die Einzugsrolle zieht die Dokumente ein. Legen Sie alle Dokumente übereinander über der Einzugsrolle (Mitte) ein. Nicht über der Einzugsrolle eingelegte Dokumente können nicht eingezogen werden.

Breite der Einzugsrolle

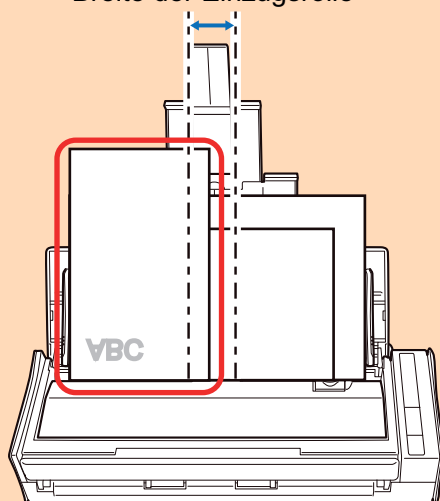

Schlecht

- Passen Sie die Papierführung an die größte Dokumentenbreite an. Ist die Papierführung nicht korrekt ausgerichtet, kann ein Papierstau auftreten.
- Legen Sie kleinere Dokumente ein, um richtig scannen zu können.

Wenn Dokumente mit schiefen Zeichen gescannt werden, können folgende Probleme auftreten:

- Teile des Dokuments erscheinen nicht im gescannten Bild
- Verzerrte Linien erscheinen im gescannten Bild
- Die Dokumente wurden in der falschen Papiergröße gescannt

Wurden die Dokumente nicht korrekt gescannt, wird empfohlen das [Scanvorgang nach aktuellem Scan fortsetzen] Kontrollkästchen der [Scanmodus] Registerkarte des "ScanSnap Setup Fenster" (Seite 107), die Dokumente nach ihrer Breite zu sortieren und sie in verschiedenen Stapeln zu scannen.

8. Drücken Sie auf die [Scan] Taste des ScanSnap, um mit dem Scannen zu beginnen.

WICHTIG

Vermeiden Sie folgende Aktionen während des Scannens: Anderenfalls wird dadurch das Scannen abgebrochen.

- Trennen der Verbindung zum ScanSnap oder Verbinden anderer USB-Geräte
- Schließen Sie den ADF-Papierschacht (Abdeckung).
- Benutzerwechsel
- Computer in den Energiesparmodus versetzen

⇒ Während des Scannens der Dokumente blinkt die [Scan] Taste des ScanSnap in blau.
Das [ScanSnap Manager - Bild erfassen und Datei speichern] Fenster erscheint.

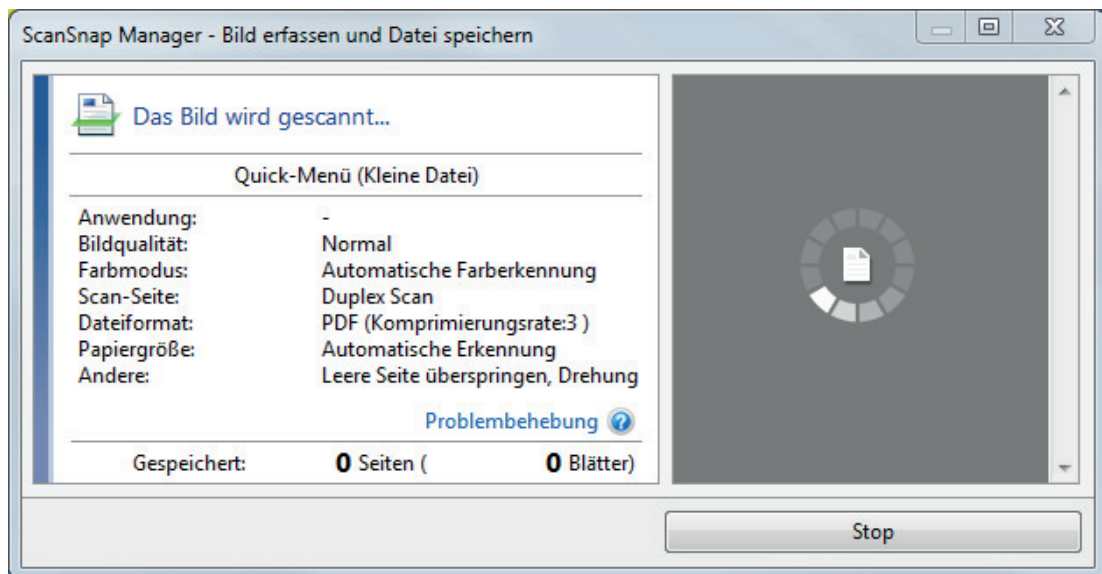

⇒ Nachdem der Scanvorgang beendet wurde, wird das Quick-Menü angezeigt.

9. Klicken Sie im Quick-Menü auf das Symbol der Anwendung, die mit ScanSnap Manager verknüpft werden soll.

Wenn Sie [Dokumente speichern] wählen, können gescannte Bilder mithilfe von ScanSnap Homer in Ordnern verwaltet werden.

Weitere Informationen finden Sie unter "[Verwalten von Papierdokumenten in Ordnern auf dem Computer mit ScanSnap Home](#)" (Seite 450).

HINWEIS

[ScanSnap Organizer] wird im Quick-Menü angezeigt, wenn ScanSnap Organizer installiert ist.

Um gescannte Bilder mit ScanSnap Organizer nach Ordnern zu verwalten, lesen Sie unter "[Verwalten von Papierdokumenten in Ordnern auf dem Computer mit ScanSnap Organizer](#)" (Seite 453) nach.

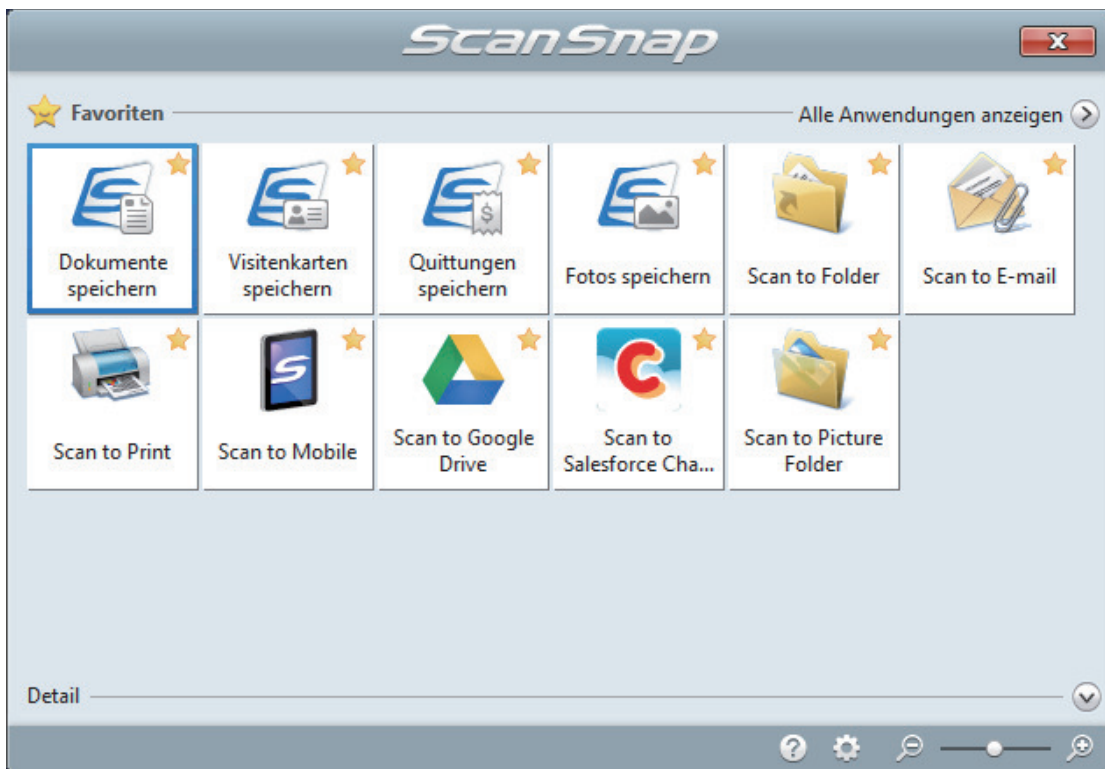

⇒ Die ausgewählte Anwendung wird gestartet. Weitere Informationen finden Sie im Handbuch für den Scan-Profi.

WICHTIG

- Während das Quick-Menü angezeigt wird, kann kein Scan ausgeführt werden. Wählen Sie entweder ein Symbol einer auszuführenden Aktion aus dem Quick-Menü, um den Vorgang zu beenden oder verlassen Sie das Quick-Menü, bevor Sie ein weiteres Dokument scannen.
- Verschieben, löschen oder benennen Sie die gescannten Bilder nicht in anderen Anwendungen um, während das Quick-Menü angezeigt wird.

HINWEIS

- Wenn Sie auf  klicken, wird die Beschreibung einer Anwendung angezeigt. Durch Platzieren des Mauszeigers über dem Symbol einer anderen Anwendung wird die Beschreibung der Anwendung angezeigt.
- Scannen Sie während eine Anwendung geöffnet ist, die sich automatisch mit ScanSnap Manager verknüpfen kann, wird diese Verknüpfung automatisch hergestellt.
Weitere Informationen finden Sie im Handbuch für den Scan-Profi.

Scannen von Dokumenten mit dem S1100i

- "Dokumente für das Scannen (S1100i)" (Seite 401)
- "Scannen von Dokumenten (S1100i)" (Seite 405)
- "Scannen von Dokumenten, indem gleichzeitig zwei Dokumente eingelegt werden oder indem das nächste Dokument eingelegt wird, während das derzeitige gerade gescannt wird (S1100i)" (Seite 410)
- "Scannen von Dokumenten größer als A4 oder Letter durch direktes Einlegen in den ScanSnap (S1100i)" (Seite 417)
- "Scannen von Dokumenten größer als A4 oder Letter mit dem Trägerblatt (S1100i)" (Seite 422)
- "Scannen von Dokumenten wie Fotos oder Zeitungsausschnitten (S1100i)" (Seite 427)

Dokumente für das Scannen (S1100i)

Dieser Abschnitt beschreibt die Voraussetzungen für Dokumente, die direkt in ScanSnap eingelegt und mit dem Trägerblatt gescannt werden können.

Dokumente, die direkt in ScanSnap eingelegt werden können

Dokumente mit folgenden Voraussetzungen können direkt in ScanSnap eingelegt werden:

Ausgabemethode (*1)	Mit geschlossener Ausgabeführung	Mit geöffneter Ausgabeführung
Dokumenttyp	Büropapier, Postkarten, Visitenkarten Plastikkarten, die dem Typ ISO7810 ID-1 (54 × 86 mm) (*2) entsprechen	Büropapier
Stärke	52 bis 209 g/m ² Beim automatischen Zusammenfügen von gescannten Bildern (*3) 52 bis 105 g/m ² Plastikkarten 0,76 mm oder weniger (geprägte Karten können verwendet werden)	52 bis 80 g/m ²
Papiergröße	Breite 25,4 bis 216 mm Bei einem Doppelscan gilt eine Gesamtbreite von 200 mm oder weniger für zwei Dokumente Länge 25,4 bis 863 mm Beim automatischen Zusammenfügen von gescannten Bildern (*3) <ul style="list-style-type: none"> ● A3 (297 × 420 mm) ● B4 (257 × 364 mm) ● Double Letter (279,4 × 432 mm) 	

*1: Weitere Informationen zu Ausgabemethoden finden Sie unter "[Teile und Funktionen des S1100i](#)" (Seite 99).

*2: Dual-Scan kann nicht für Plastikkarten genutzt werden.

*3: Zum Scannen gefaltet.

WICHTIG

- Folgende Dokumente dürfen nicht gescannt werden:
 - Mit Metall versehene Dokumente (Büro- oder Heftklammern) können das Innere des ScanSnap beschädigen.
Entfernen Sie diese zum Scannen.
 - Dokumente mit noch nasser Tinte

Warten Sie vor dem Scannen, bis die Tinte oder der Toner vollständig getrocknet ist.

- Dokumente größer als 216 × 863 (mm) (Breite × Länge)
- Keine Papierdokumente (z.B. Metallfolien oder OHP-Folien)
- Bitte beachten Sie, dass beim Scannen von Bilderpostkarten die Bilderseite beschädigt werden kann. Beim Scannen von Bilderpostkarten trägt der Benutzer die volle Verantwortung.
- Achten Sie beim Scannen von Plastikkarten auf Folgendes:
 - Zerknitterte oder gewellte Dokumente werden eventuell nicht korrekt eingezogen.
 - Bei Karten mit durch Fettflecken verschmutzter Oberfläche (z.B. Fingerabdrücke) entfernen Sie vor dem Scannen die Verschmutzungen.
 - Legen Sie die Plastikkarte gerade in den Einzugsbereich von ScanSnap ein. Neigen Sie die Plastikkarte nicht beim Einlegen, da diese sonst nicht korrekt eingezogen wird.
 - Wenn Sie Plastikkarten mit starken Kontrasten scannen, erscheinen eventuell Teile des Bildes in unterschiedlicher Helligkeit als im Original.

Beispiel: Goldfarbene Kreditkarte

- Wenn Sie eine Karte mit Prägungen scannen, legen sie in der Richtung wie unten beschrieben ein.

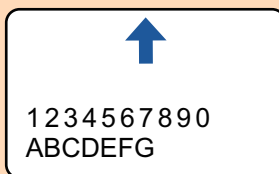

- Sollten die geprägten Zeichen nicht mit Gold oder Silber überzogen sein und sind die Farben der Zeichen und der Karte ähnlich sein, kann es für den ScanSnap möglicherweise schwierig sein, die Zeichen zu erkennen.

In diesem Falle kann Folgendes helfen:

1. Klicken Sie im "**ScanSnap Setup Fenster**" (Seite 107) in der [Scanmodus] Registerkarte auf die [Option] Schaltfläche.
 - ⇒ Das [Scanmodus Option] Fenster erscheint.
2. Markieren Sie das [Textkontrast erhöhen] Kontrollkästchen.

Dokumente, die mit dem Trägerblatt gescannt werden können

Das optionale Trägerblatt dient dazu, Dokumente durch den ScanSnap zu führen.

Es können Dokumente, die größer als A4/Letter sind, oder auch Fotos und Zeitungsausschnitte gescannt werden.

Folgende Voraussetzungen gelten für scanbare Dokumente, die das Trägerblatt verwenden:



- Verwenden sie kein beschädigtes Trägerblatt. Dies kann zu Beschädigungen oder Fehlfunktion des ScanSnap führen.
- Achten Sie darauf, sich nicht mit dem Fingern an den Rändern des Trägerblatts zu schneiden.

Auswurfmethod e	Mit geschlossener Ausgabeführung
Dokumenttyp	Dokumente, die nicht direkt in den ScanSnap eingelegt werden können.

Stärke	52,3 bis 104,7 g/m ² Beim Scannen von zusammengefalteten Dokumenten: Bis zu 64 g/m ²
Papiergröße	Größe des Trägerblatts (216 × 297 mm) A3 (297 × 420 mm) (*1) A4 (210 × 297 mm) A5 (148 × 210 mm) A6 (105 × 148 mm) B4 (257 × 364 mm) (*1) B5 (182 × 257 mm) B6 (128 × 182 mm) Postkarte (100 × 148 mm) Visitenkarte (90 × 55 mm, 55 × 90 mm) Letter (216 × 279,4 mm) 279,4 × 431,8 mm (*1) Benutzerdefinierte Größe Breite: 25,4 bis 216 mm Länge: 25,4 bis 297 mm

*1: Zum Scannen gefaltet.

Dokumente, für die das Trägerblatt zum Scannen empfohlen wird

Es wird empfohlen, das Trägerblatt zum Scannen der folgenden Dokumente zu verwenden:

- Mit Bleistift geschriebene Dokumente

Da schwarze Schatten auf dem Dokument auftreten können, wird empfohlen das Trägerblatt zum Scannen zu verwenden.

Wenn Sie solche Dokumente direkt ohne ein Trägerblatt scannen, sammelt sich Schmutz auf den Rollen an, was zu Fehlfunktionen beim Einzug führen könnte. Reinigen Sie die Rollen gelegentlich.

Weitere Informationen zur Reinigung finden Sie unter "[Reinigen der Innenseite des S1100i](#)" (Seite 555).

- Kohlenstofffreies Papier

Da kohlenstofffreies Papier Chemikalien enthalten kann, die die internen Rollen des ScanSnap beschädigen können, wird empfohlen das Trägerblatt zum Scannen zu verwenden.

Reinigen Sie die Rollen bitte regelmäßig, um dessen Leistungsfähigkeit nicht herabzusetzen, wenn Sie kohlenstofffreies Papier direkt ohne das Trägerblatt scannen. Weitere Informationen zur Reinigung finden Sie unter "[Reinigen der Innenseite des S1100i](#)" (Seite 555).

Abhängig vom Typ des verwendeten kohlenstofffreien Papiers, kann die Nutzungsdauer des Scanners geringer ausfallen, verglichen mit dem Fall, dass Büropapier verwendet wird.

- Wenn Sie folgende Dokumenttypen ohne das Trägerblatt scannen, können diese dadurch beschädigt oder nicht korrekt gescannt werden.

- Dokumente kleiner als 25,4 × 25,4 (mm) (Breite × Länge)
- Dokumente mit einem Papiergewicht von weniger als 52,3 g/m²
- Dokumente mit rauer Oberfläche (z.B. Briefumschläge oder Blätter mit angehefteten Notizen)
- Zerknitterte oder gewellte Dokumente
- Gefaltete oder zerrissene Dokumente
- Pauspapier

- Beschichtetes Papier
- Fotos oder Fotopapier
- Perforierte oder gelochte Dokumente
- Nicht rechteckige oder quadratische Dokumente
- Durchschlagpapier oder Thermopapier
- Dokumente mit aufgeklebten Memos oder Notizen

WICHTIG

- Verwenden des Trägerblatts

Beachten Sie Folgendes Beim Scannen mit dem Trägerblatt:

- Verschmutzen Sie das Trägerblatt nicht und schneiden Sie den Rand mit dem Schwarzweißmuster nicht ab. Dadurch wird das Trägerblatt nicht korrekt erkannt wird.
- Legen Sie das Trägerblatt nicht verkehrt ein. Dies kann Papierstaus oder Beschädigungen des Trägerblatts und der Innenseite der Dokumente zur Folge haben.
- Falten oder ziehen Sie das Trägerblatt nicht auseinander.
- Papierstaus können auftreten, wenn mehrere kleine Dokumente wie z.B. Fotos oder Postkarten im Inneren des Trägerblatts zum gleichzeitigen Scannen eingelegt werden. Es wird empfohlen solche Dokumente nacheinander zu scannen.

- Aufbewahrung des Trägerblatts

Beachten Sie Folgendes beim Aufbewahren des Trägerblatts:

- Lassen Sie Dokumente nicht für lange Zeit im Trägerblatt eingelegt. Die Tinte des Dokuments wird eventuell das Trägerblatt verschmutzen.
- Bewahren Sie das Trägerblatt nicht für lange Zeit an Orten mit hohen Temperaturen wie z.B. unter direktem Sonnenlicht oder in der Nähe von Heizkörpern auf. Verwenden Sie das Trägerblatt zudem nicht an Orten mit hohen Temperaturen. Das Trägerblatt könnte verformt werden.
- Um Deformationen des Trägerblatts zu vermeiden, bewahren Sie dieses frei liegend auf einer flachen Oberfläche auf.

Scannen von Dokumenten (S1100i)

Nachfolgend wird das Scanverfahren für nacheinander eingelegte Dokumente erläutert.

Weitere Informationen zu den scanbaren Dokumenten finden Sie unter "[Dokumente für das Scannen \(S1100i\)](#)" (Seite 401).

1. Öffnen Sie die Einzugsführung des ScanSnap.

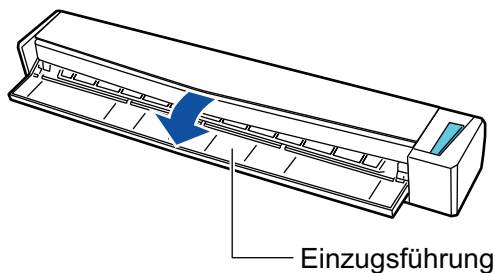

HINWEIS

- Öffnen Sie die Einzugsführung, falls Sie das Dokument aus der Vorderseite des ScanSnap auswerfen möchten oder nicht genügend Platz zum Auswerfen des Dokuments zur Verfügung steht.

Weitere Informationen zu mit offener Einzugsführung scanbaren Dokumenten finden Sie unter "[Dokumente für das Scannen \(S1100i\)](#)" (Seite 401).

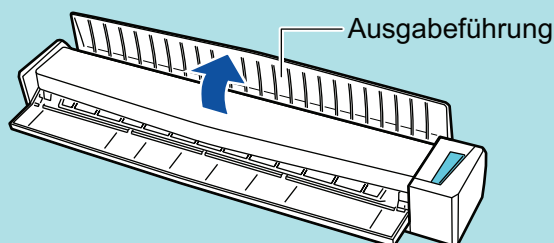

- Je nachdem, ob die Ausgabeführung geöffnet ist, werden Dokumente anders ausgegeben.
 - Bei geschlossener Ausgabeführung



- Bei geöffneter Ausgabeführung

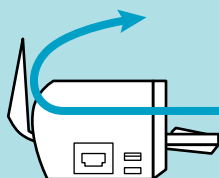

⇒ Die [Scan/Stop] Taste blinkt in blau. Die Taste leuchtet wieder normal, wenn das Scannen von Dokumenten aktiviert ist.

Weiterhin wechselt das ScanSnap Manager-Symbol im Infobereich ganz rechts in der

Taskleiste von  zu .

- 2. Legen Sie das Dokument mit der zu scannenden Seite nach oben zeigend gerade in den Einzugsbereich des ScanSnap ein.**

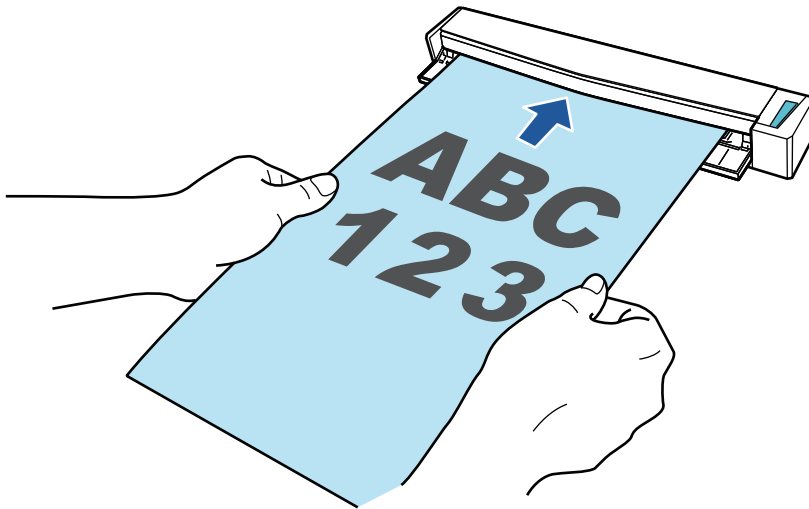

⇒ Das Dokument wird eingezogen, bis es im ScanSnap platziert ist.

WICHTIG

- Wenn Sie eine Standardgröße festlegen, anstatt die Option [Automatische Erkennung] (Standard) zu verwenden, dann legen Sie das Dokument so ein, dass es an der linken Kante des Einzugsbereichs anliegt.

Die Scaneinstellungen können im "[ScanSnap Setup Fenster](#)" (Seite 107) konfiguriert werden.

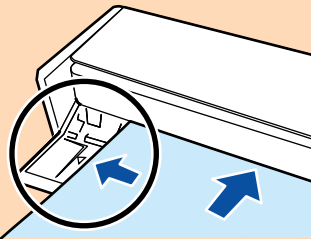

- Scannen Sie mit geschlossener Ausgabeführung, müssen Sie genügend Freiraum hinter dem ScanSnap lassen, damit das Dokument vollständig ausgegeben werden kann. Darüber hinaus sollten Sie beim Scannen von Dokumenten mit langen Seiten die gescannten Dokumente mit der Hand festhalten, um zu verhindern, dass sie aus dem Gerät rutschen und herabfallen.

Stellen Sie sicher, dass keine das Dokument am Austreten aus dem Scanner hindern. Anderenfalls können Papierstaus auftreten.

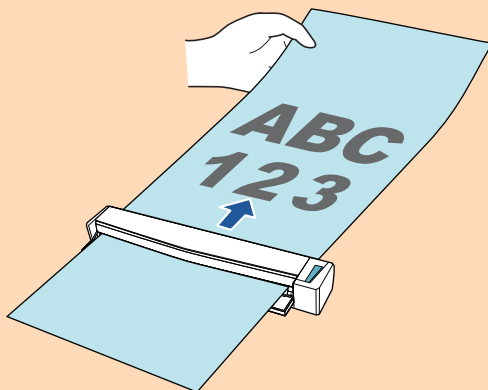

- Scannen Sie die folgenden Dokumente mit geöffneter Ausgabeführung, kann es zu Papierstaus kommen und es können Dokumente beschädigt werden. Scannen Sie diese Dokumente mit geschlossener Ausgabeführung.

- Starkes Papier (80 g/m² oder mehr)
- Postkarten
- Visitenkarten
- Plastikkarten
- Trägerblätter

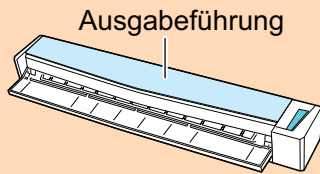

3. Drücken Sie auf die [Scan/Stop] Taste des ScanSnap, um mit dem Scannen zu beginnen.

WICHTIG

Vermeiden Sie folgende Aktionen während des Scannens: Anderenfalls wird dadurch das Scannen abgebrochen.

- Trennen der Verbindung zum ScanSnap oder Verbinden anderer USB-Geräte
- Schließen Sie die Einzugsführung.
- Benutzerwechsel
- Computer in den Energiesparmodus versetzen

⇒ Während des Scannens der Dokumente blinkt die [Scan/Stop] Taste des ScanSnap in blau. Das [ScanSnap Manager - Bild erfassen und Datei speichern] Fenster erscheint.

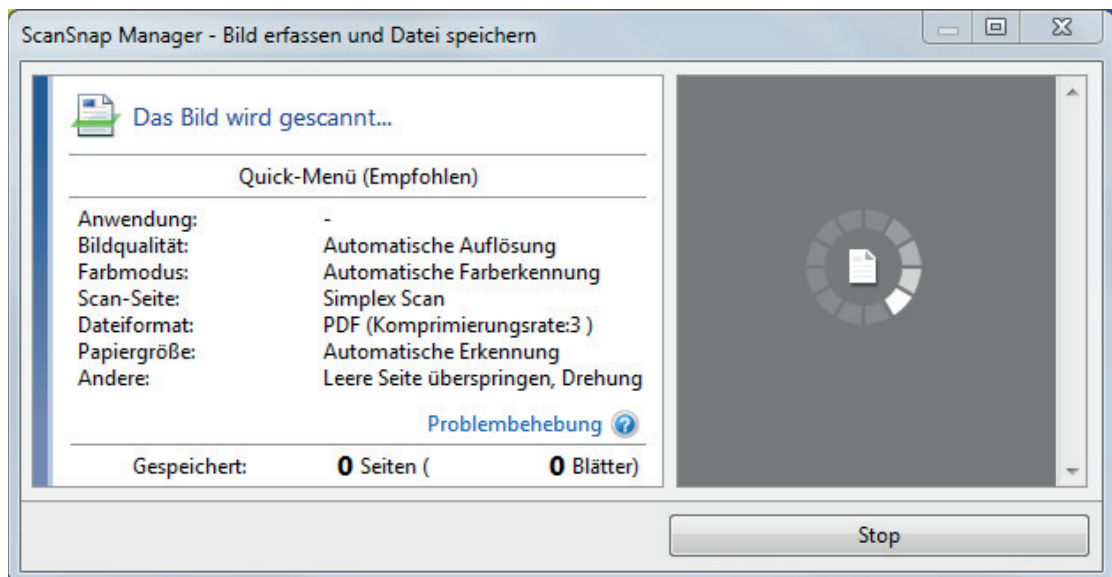

⇒ Ist das Scannen abgeschlossen, erscheint das [ScanSnap Manager - Bild erfassen und Datei speichern] Dialogfeld im Standby-Modus.

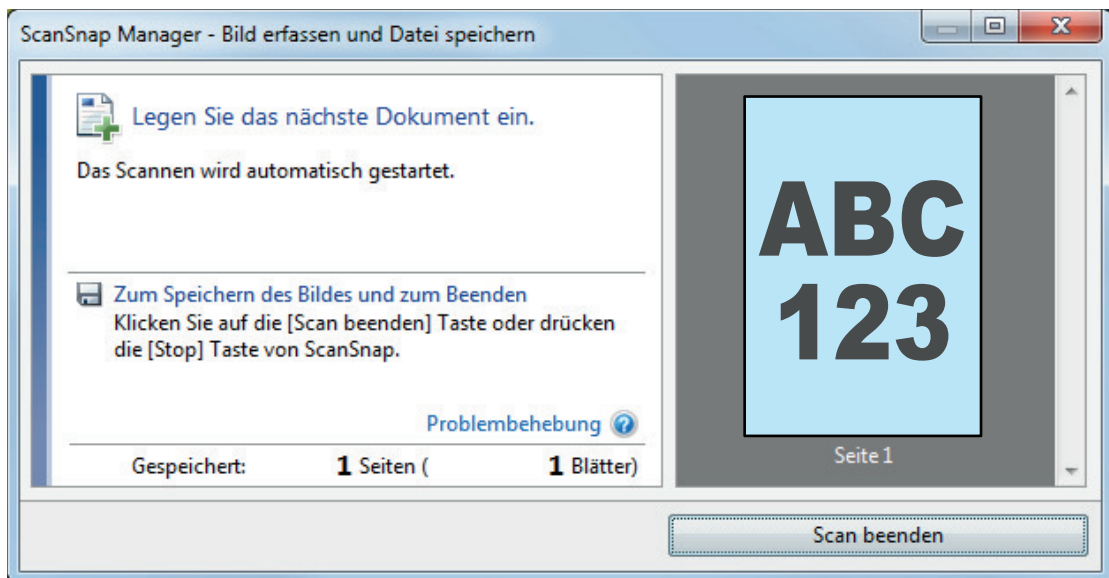

HINWEIS

Um mit dem Scannen fortzufahren, legen Sie das nächste zu scannende Dokument ein. Sobald das Dokument eingelegt wird, beginnt der Scanvorgang automatisch.

4. Drücken Sie auf die [Scan/Stop] Taste des ScanSnap, um das Scannen zu beenden.

⇒ Das ScanSnap Quick-Menü erscheint.

5. Klicken Sie im Quick-Menü auf das Symbol der Anwendung, die mit ScanSnap Manager verknüpft werden soll.

Weitere Informationen zum Verknüpfen der folgenden Anwendungen mit ScanSnap Manager finden Sie unter "Nützliche Nutzungsoptionen" (Seite 449).

- Dokumente speichern
- Visitenkarten speichern
- Quittungen speichern
- Fotos speichern

HINWEIS

Die folgenden Anwendungen werden im Quick-Menü angezeigt, wenn ScanSnap Organizer und CardMinder installiert sind.

- Wenn ScanSnap Organizer installiert ist
ScanSnap Organizer
- Wenn CardMinder installiert ist
Scan to CardMinder

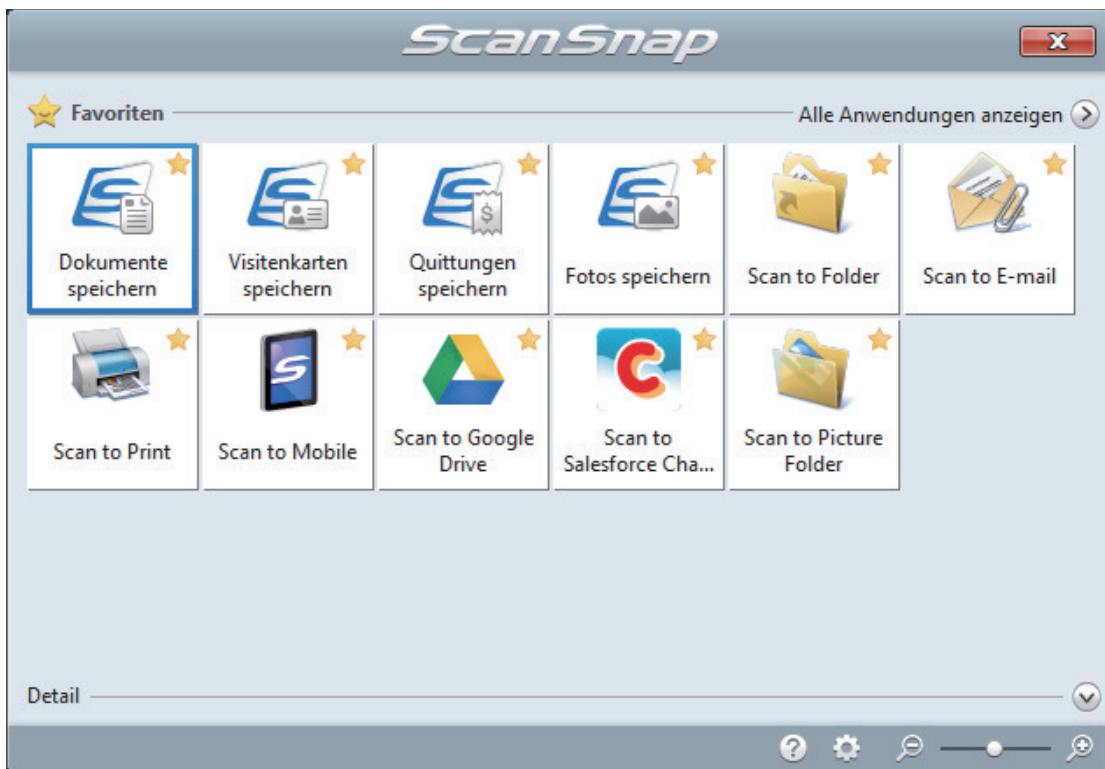

⇒ Die ausgewählte Anwendung wird gestartet. Weitere Informationen finden Sie im Handbuch für den Scan-Profi.

WICHTIG

- Während das Quick-Menü angezeigt wird, kann kein Scan ausgeführt werden. Wählen Sie entweder ein Symbol einer auszuführenden Aktion aus dem Quick-Menü, um den Vorgang zu beenden oder verlassen Sie das Quick-Menü, bevor Sie ein weiteres Dokument scannen.
- Verschieben, löschen oder benennen Sie die gescannten Bilder nicht in anderen Anwendungen um, während das Quick-Menü angezeigt wird.

HINWEIS

- Wenn Sie auf  klicken, wird die Beschreibung einer Anwendung angezeigt. Durch Platzieren des Mauszeigers über dem Symbol einer anderen Anwendung wird die Beschreibung der Anwendung angezeigt.
- Scannen Sie während eine Anwendung geöffnet ist, die sich automatisch mit ScanSnap Manager verknüpfen kann, wird diese Verknüpfung automatisch hergestellt.
Weitere Informationen finden Sie im Handbuch für den Scan-Profi.

Scannen von Dokumenten, indem gleichzeitig zwei Dokumente eingelegt werden oder indem das nächste Dokument eingelegt wird, während das derzeitige gerade gescannt wird (S1100i)

Beim Scannen von kleinen Dokumenten wie Visitenkarten oder Postkarten mit ScanSnap können entweder zwei Dokumente gleichzeitig eingelegt werden oder das nächste Dokument kann eingelegt werden, während das derzeitige gerade gescannt wird. Diese Scanmethoden werden als Dual-Scan bezeichnet.

Dokumente können anhand der folgenden zwei Methoden eingelegt werden:

- Gleichzeitiges Einlegen von zwei Dokumenten in ScanSnap

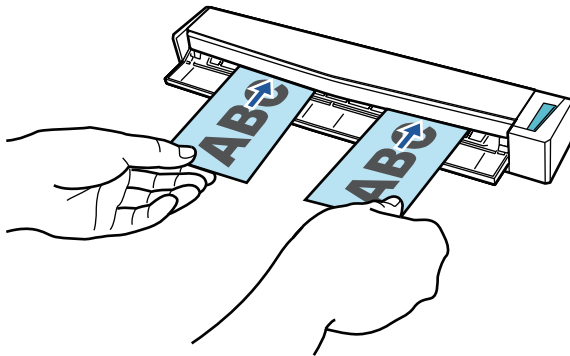

- Einlegen des nächsten Dokuments während das derzeitige gerade gescannt wird

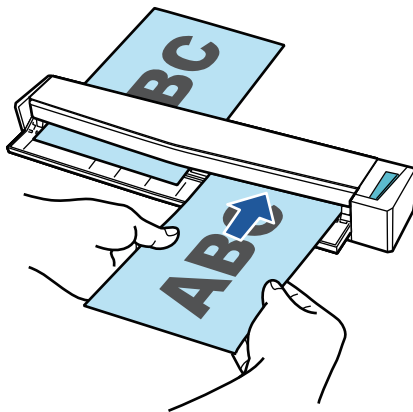

Weitere Informationen zu den scanbaren Dokumenten finden Sie unter ["Dokumente für das Scannen \(S1100i\)" \(Seite 401\)](#).

WICHTIG

- Wählen Sie in der [Papier] Registerkarte des ["ScanSnap Setup Fenster" \(Seite 107\)](#)s unter [Papiergröße] ein andere Option als [Automatische Erkennung] aus, ist die Doppelscanfunktion deaktiviert.
- Verwenden Sie Dual-Scan, um Dokumente mit den folgenden Spezifikationen zu scannen. Wenn eine der folgenden Spezifikationen überschritten wird, wird ein Teil des Dokuments möglicherweise nicht im gescannten Bild angezeigt.
 - Maximale Scanlänge: 863 mm (355,6 mm, wenn [Hervorragend] unter [Bildqualität] in der [Scanmodus] Registerkarte des ["ScanSnap Setup Fenster" \(Seite 107\)](#) ausgewählt ist)
 - Maximale Anzahl der zu scannenden Dokumente: 20 Blätter

- Wenn Sie den Scanvorgang fortsetzen, indem Sie das nächste Dokument einlegen, während das aktuelle Dokument gerade gescannt wird, blinkt die [Scan/Stop] Taste schneller, wenn die Scanlänge 650 mm überschreitet. Warten Sie in diesem Fall, bis der Scanvorgang abgeschlossen ist, ohne weitere Dokumente einzulegen. Sobald der Scanvorgang abgeschlossen ist, legen Sie das nächste Dokument ein. Der nächste Scanvorgang wird automatisch gestartet.

1. Öffnen Sie die Einzugsführung des ScanSnap.

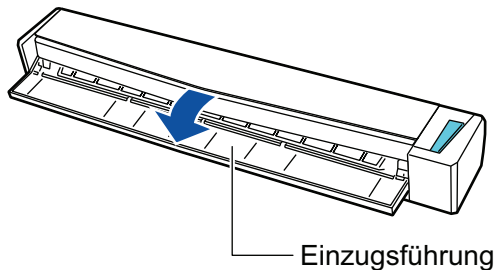

HINWEIS

- Öffnen Sie die Einzugsführung, falls Sie das Dokument aus der Vorderseite des ScanSnap auswerfen möchten oder nicht genügend Platz zum Auswerfen des Dokuments zur Verfügung steht.

Weitere Informationen zu mit offener Einzugsführung scannbaren Dokumenten finden Sie unter "[Dokumente für das Scannen \(S1100i\)](#)" (Seite 401).

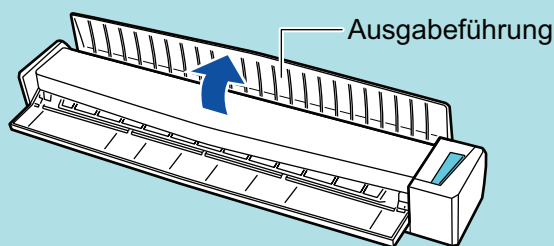

- Je nachdem, ob die Ausgabeführung geöffnet ist, werden Dokumente anders ausgegeben.
 - Bei geschlossener Ausgabeführung



- Bei geöffneter Ausgabeführung

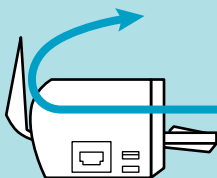

⇒ Die [Scan/Stop] Taste blinkt in blau. Die Taste leuchtet wieder normal, wenn das Scannen von Dokumenten aktiviert ist.

Weiterhin wechselt das ScanSnap Manager-Symbol im Infobereich ganz rechts in der

Taskleiste von  zu .

2. Legen Sie das Dokument mit der zu scannenden Seite nach oben zeigend gerade in den Einzugsbereich des ScanSnap ein.

Legen Sie jedes Dokument so ein, dass es sich in der Mitte der linken bzw. rechten Hälfte des Einzugsbereichs befindet.

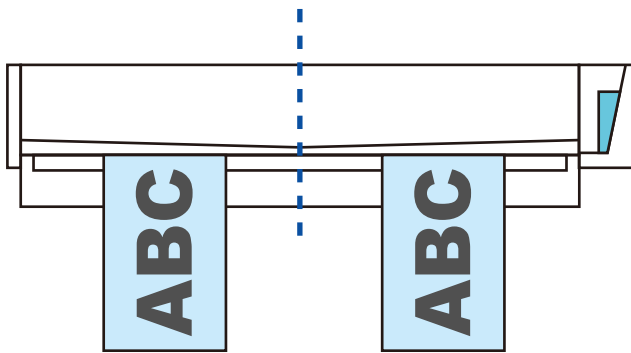

WICHTIG

Die Dokumente sollten beim Einlegen einen Mindestabstand von 10 mm zueinander aufweisen. Wenn der Abstand zwischen den Dokumenten kleiner als 10 mm ist, wird das gescannte Bild möglicherweise nicht richtig zugeschnitten.

⇒ Das Dokument wird eingezogen, bis es im ScanSnap platziert ist.

WICHTIG

- Scannen Sie mit geschlossener Ausgabeführung, müssen Sie genügend Freiraum hinter dem ScanSnap lassen, damit das Dokument vollständig ausgegeben werden kann. Darüber hinaus sollten Sie beim Scannen von Dokumenten mit langen Seiten die gescannten Dokumente mit der Hand festhalten, um zu verhindern, dass sie aus dem Gerät rutschen und herabfallen.

Stellen Sie sicher, dass keine das Dokument am Austreten aus dem Scanner hindern. Anderenfalls können Papierstaus auftreten.

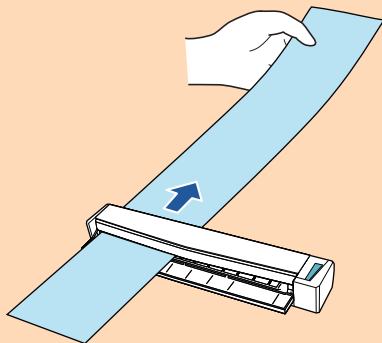

- Scannen Sie die folgenden Dokumente mit geöffneter Ausgabeführung, kann es zu Papierstaus kommen und es können Dokumente beschädigt werden. Scannen Sie diese Dokumente mit geschlossener Ausgabeführung.

- Starkes Papier (80 g/m² oder mehr)
- Postkarten
- Visitenkarten

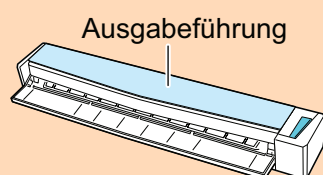

3. Drücken Sie auf die [Scan/Stop] Taste des ScanSnap, um mit dem Scannen zu beginnen.

WICHTIG

Vermeiden Sie folgende Aktionen während des Scannens: Anderenfalls wird dadurch das Scannen abgebrochen.

- Trennen der Verbindung zum ScanSnap oder Verbinden anderer USB-Geräte
- Schließen Sie die Einzugsführung.
- Benutzerwechsel
- Computer in den Energiesparmodus versetzen

⇒ Während des Scannens der Dokumente blinkt die [Scan/Stop] Taste des ScanSnap in blau. Das [ScanSnap Manager - Bild erfassen und Datei speichern] Fenster erscheint.

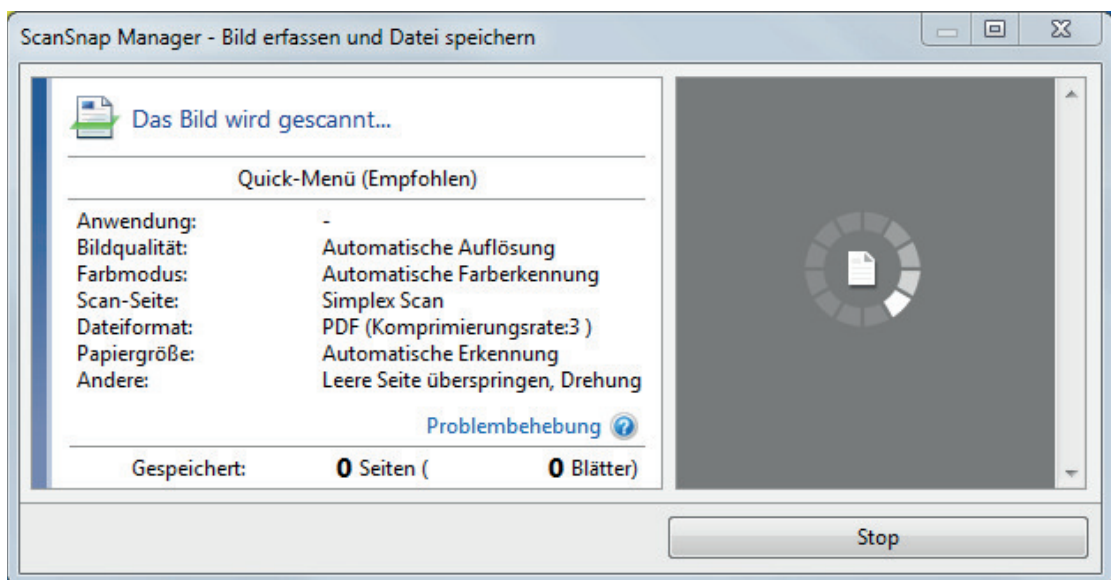

HINWEIS

Wird das [ScanSnap Manager - Bild erfassen und Datei speichern] Fenster vergrößert, werden mehrere gescannte Bilder im Vorschaubereich angezeigt. Verwenden Sie einen Doppelscan, wird empfohlen, das [ScanSnap Manager - Bild erfassen und Datei speichern] Fenster zu vergrößern, um zu überprüfen, ob die gescannten Bilder korrekt während des Scannens des Dokuments erstellt wurden.

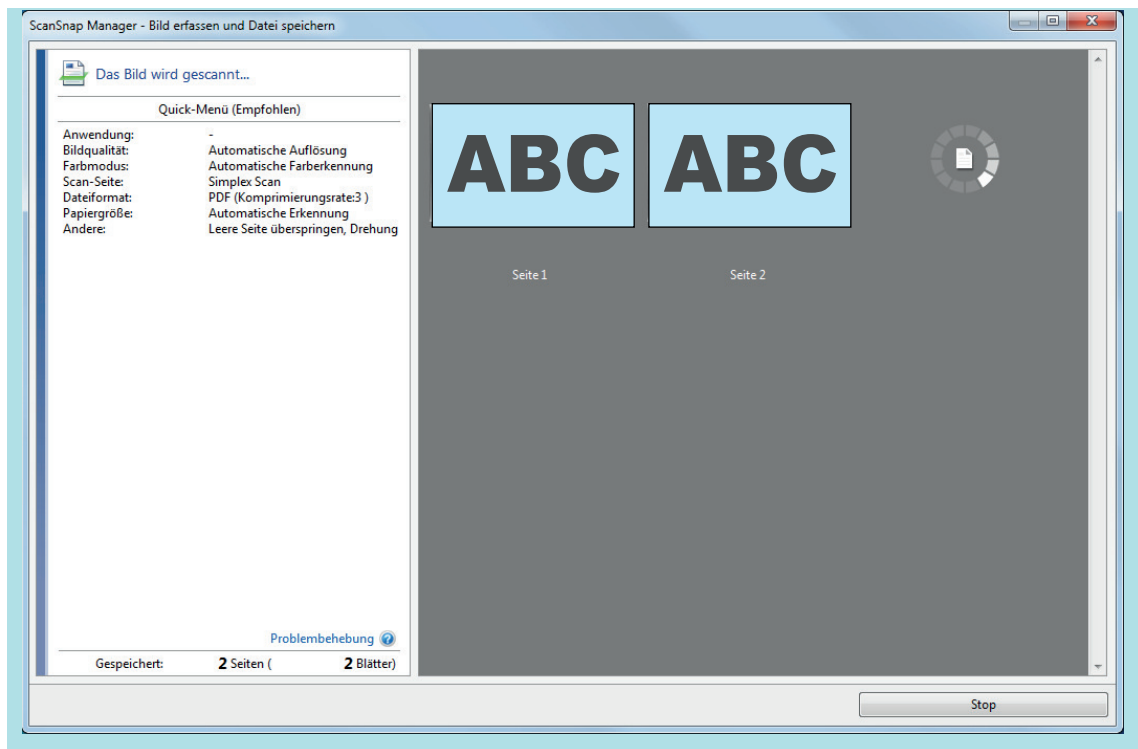

⇒ Ist das Scannen abgeschlossen, erscheint das [ScanSnap Manager - Bild erfassen und Datei speichern] Dialogfeld im Standby-Modus.

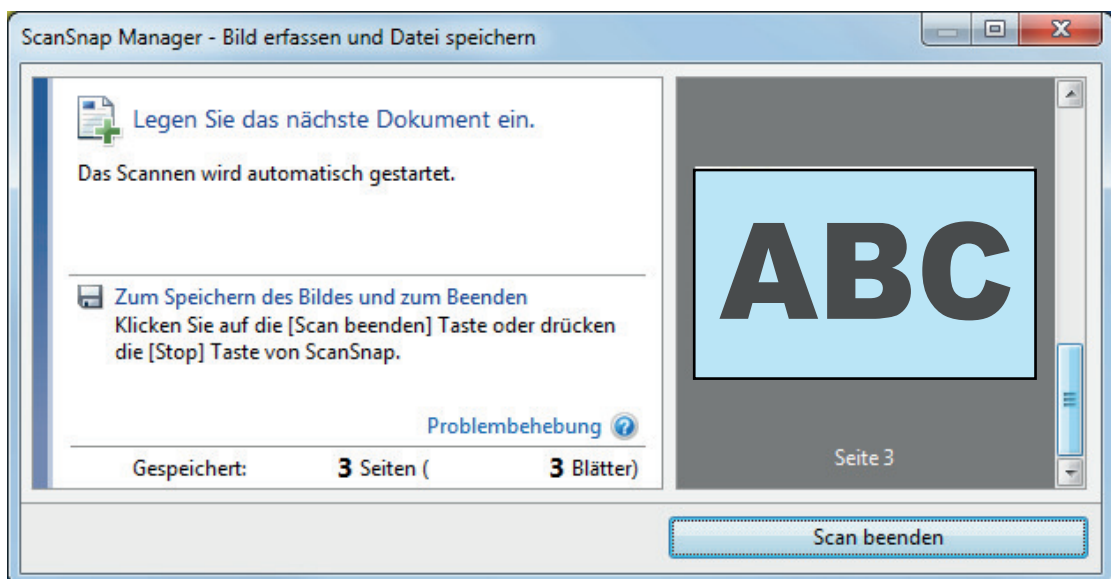

HINWEIS

Um mit dem Scannen fortzufahren, legen Sie das nächste zu scannende Dokument ein. Sobald das Dokument eingelegt wird, beginnt der Scanvorgang automatisch.

4. Drücken Sie auf die [Scan/Stop] Taste des ScanSnap, um das Scannen zu beenden.

⇒ Das ScanSnap Quick-Menü erscheint.

5. Klicken Sie im Quick-Menü auf das Symbol der Anwendung, die mit ScanSnap Manager verknüpft werden soll.

Weitere Informationen zum Verknüpfen der folgenden Anwendungen mit ScanSnap Manager finden Sie unter "[Nützliche Nutzungsoptionen](#)" (Seite 449).

- Dokumente speichern
- Visitenkarten speichern
- Quittungen speichern
- Fotos speichern

HINWEIS

Die folgenden Anwendungen werden im Quick-Menü angezeigt, wenn ScanSnap Organizer und CardMinder installiert sind.

- Wenn ScanSnap Organizer installiert ist
ScanSnap Organizer
- Wenn CardMinder installiert ist
Scan to CardMinder



⇒ Die ausgewählte Anwendung wird gestartet. Weitere Informationen finden Sie im Handbuch für den Scan-Profi.

WICHTIG

- Während das Quick-Menü angezeigt wird, kann kein Scan ausgeführt werden. Wählen Sie entweder ein Symbol einer auszuführenden Aktion aus dem Quick-Menü, um den Vorgang zu beenden oder verlassen Sie das Quick-Menü, bevor Sie ein weiteres Dokument scannen.
- Verschieben, löschen oder benennen Sie die gescannten Bilder nicht in anderen Anwendungen um, während das Quick-Menü angezeigt wird.

HINWEIS

- Wenn Sie auf  klicken, wird die Beschreibung einer Anwendung angezeigt. Durch Platzieren des Mauszeigers über dem Symbol einer anderen Anwendung wird die Beschreibung der Anwendung angezeigt.

- Scannen Sie während eine Anwendung geöffnet ist, die sich automatisch mit ScanSnap Manager verknüpfen kann, wird diese Verknüpfung automatisch hergestellt.
Weitere Informationen finden Sie im Handbuch für den Scan-Profi.

Scannen von Dokumenten größer als A4 oder Letter durch direktes Einlegen in den ScanSnap (S1100i)

Wenn Sie ein Dokument der Größe A3, B4 oder Double Letter in der Mitte falten und die beiden Seiten fortlaufend scannen, werden die gescannten Bilder beider Seiten automatisch zusammengefügt und als einzelnes Bild gespeichert.

Weitere Informationen zu den scanbaren Dokumenten finden Sie unter "[Dokumente für das Scannen \(S1100i\)](#)" (Seite 401).

WICHTIG

- Die gescannten Bilder werden nur automatisch zusammengefügt, wenn sich an der Falzlinie des gefalteten Dokuments Text, ein Diagramm oder eine Tabelle befindet.
 - Wenn gescannte Bilder automatisch zusammengefügt werden:

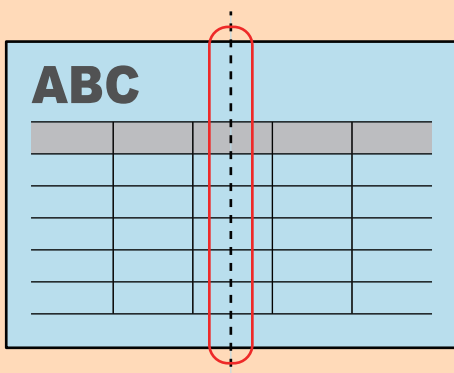

- Wenn gescannte Bilder nicht automatisch zusammengefügt werden:

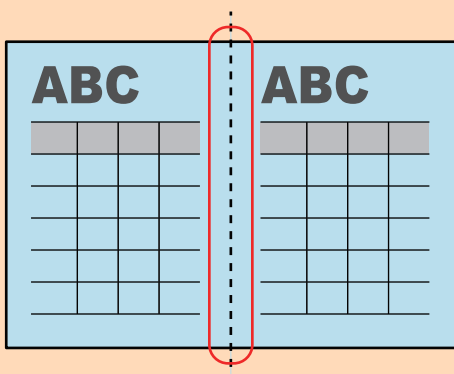

- Nachdem ein Dokument gescannt wurde, können Sie die gescannten Bilder mit der Funktion zum Zusammenfügen von Seiten von ScanSnap Organizer zusammenfügen, falls die gescannten Bilder nicht automatisch zusammengefügt werden.

Weitere Informationen erhalten Sie in der ScanSnap Organizer Hilfe.

- Für ein Dokument mit gescannten Bildern, die nicht automatisch zusammengefügt werden, können Sie das optionale Trägerblatt verwenden, um das Dokument zu scannen und die gescannten Bilder automatisch zusammenzufügen.

Weitere Informationen finden Sie unter "[Scannen von Dokumenten größer als A4 oder Letter mit dem Trägerblatt \(S1100i\)](#)" (Seite 422).

- Wenn gescannte Bilder unbeabsichtigt zusammengefügt werden, entfernen Sie die Markierung vom Kontrollkästchen [Beide Seiten der Bilder zusammenfügen] im [Scanmodus Option] Fenster und scannen dann das Dokument erneut.

Klicken Sie im "ScanSnap Setup Fenster" (Seite 107) in der [Scanmodus] Registerkarte auf die [Option] Schaltfläche, um das [Scanmodus Option] Fenster anzuzeigen.

1. Öffnen Sie die Einzugsführung des ScanSnap.

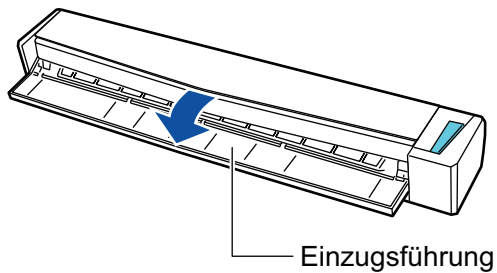

⇒ Die [Scan/Stop] Taste blinkt in blau. Die Taste leuchtet wieder normal, wenn das Scannen von Dokumenten aktiviert ist.

Weiterhin wechselt das ScanSnap Manager-Symbol im Infobereich ganz rechts in der

Taskleiste von  zu .

2. Falten Sie das Dokument in der Mitte so zusammen, dass die zu scannenden Seiten nach außen zeigen.

WICHTIG

Falten Sie die lange Seite des Dokuments in der Mitte. Wenn der linke und der rechte Bereich des gefalteten Dokuments unterschiedlich groß sind, werden die gescannten Bilder möglicherweise nicht automatisch zusammengefügt.

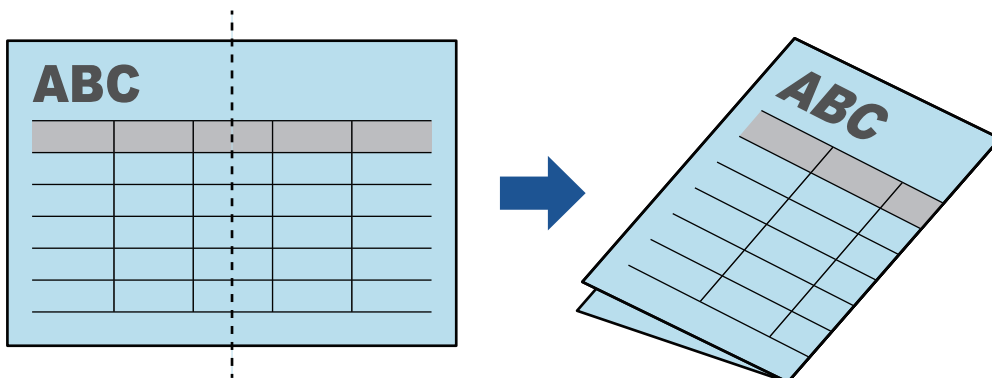

3. Legen Sie das Dokument mit der zu scannenden Seite nach oben zeigend gerade in den Einzugsbereich des ScanSnap ein.

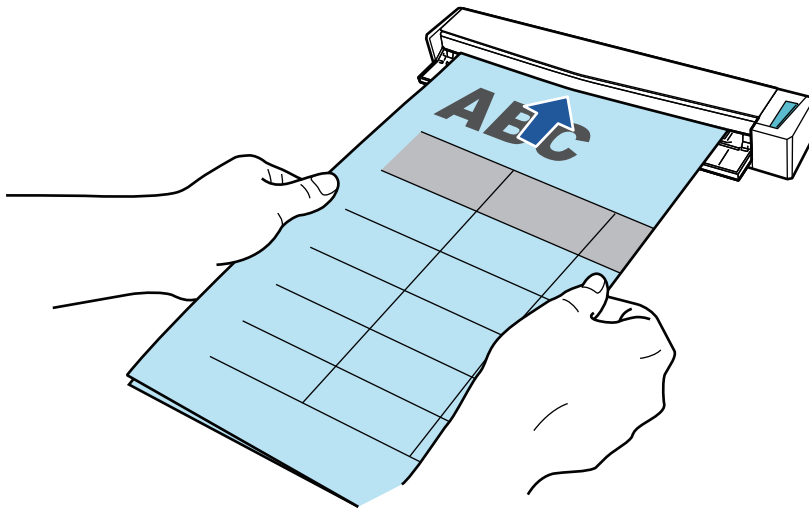

⇒ Das Dokument wird eingezogen, bis es im ScanSnap platziert ist.

HINWEIS

Scannen Sie ein in der Mitte gefaltetes Dokument mit geöffneter Ausgabeführung, kann es zu einem Papierstau kommen. Achten Sie darauf, die Ausgabeführung zu schließen, wenn Sie ein in der Mitte gefaltetes Dokument scannen.

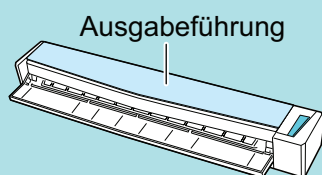

4. Drücken Sie auf die [Scan/Stop] Taste des ScanSnap, um mit dem Scannen zu beginnen.

⇒ Während des Scannens des Dokuments blinkt die [Scan/Stop] Taste des ScanSnap blau und das [ScanSnap Manager - Bild erfassen und Datei speichern] Fenster wird angezeigt.

Nach dem Abschluss des Scanvorgangs wird das gescannte Bild mit der gescannten Seite im Vorschaubereich angezeigt.

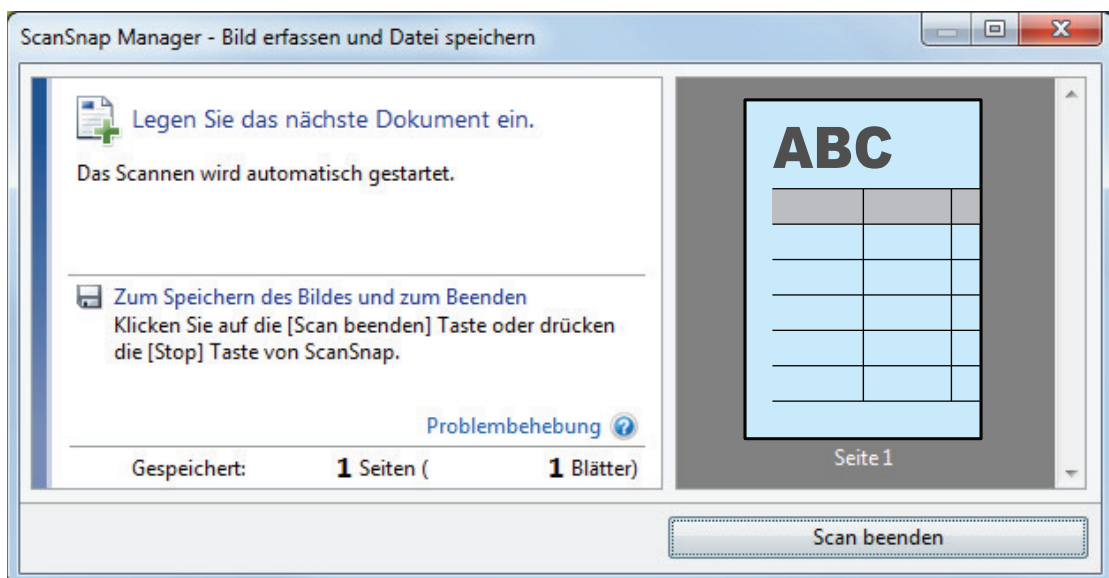

5. Drehen Sie das Dokument um, und legen Sie es wie unter Schritt 3 beschrieben ein.

WICHTIG

Achten Sie darauf, dass die Vorder- und Rückseite des in der Mitte gefalteten Dokuments nacheinander gescannt werden.

⇒ Das Scannen startet automatisch.

HINWEIS

Wiederholen Sie die Schritte 2 bis 5, um weitere Dokumente in der Größe A3, B4 oder Double Letter zu scannen. Sie können auch mit dem Scannen von Dokumenten fortfahren, die kleiner als A4 oder Letter sind.

Weitere Informationen zur Scannen finden Sie unter "[Scannen von Dokumenten \(S1100i\)](#)" (Seite 405).

6. Drücken Sie auf die [Scan/Stop] Taste des ScanSnap, um das Scannen zu beenden.

⇒ Das ScanSnap Quick-Menü erscheint.

7. Klicken Sie im Quick-Menü auf das Symbol der Anwendung, die mit ScanSnap Manager verknüpft werden soll.

Wenn Sie [Dokumente speichern] wählen, können gescannte Bilder mithilfe von ScanSnap Homer in Ordnern verwaltet werden.

Weitere Informationen finden Sie unter "[Verwalten von Papierdokumenten in Ordnern auf dem Computer mit ScanSnap Home](#)" (Seite 450).

HINWEIS

[ScanSnap Organizer] wird im Quick-Menü angezeigt, wenn ScanSnap Organizer installiert ist.

Um gescannte Bilder mit ScanSnap Organizer nach Ordnern zu verwalten, lesen Sie unter "[Verwalten von Papierdokumenten in Ordnern auf dem Computer mit ScanSnap Organizer](#)" (Seite 453) nach.

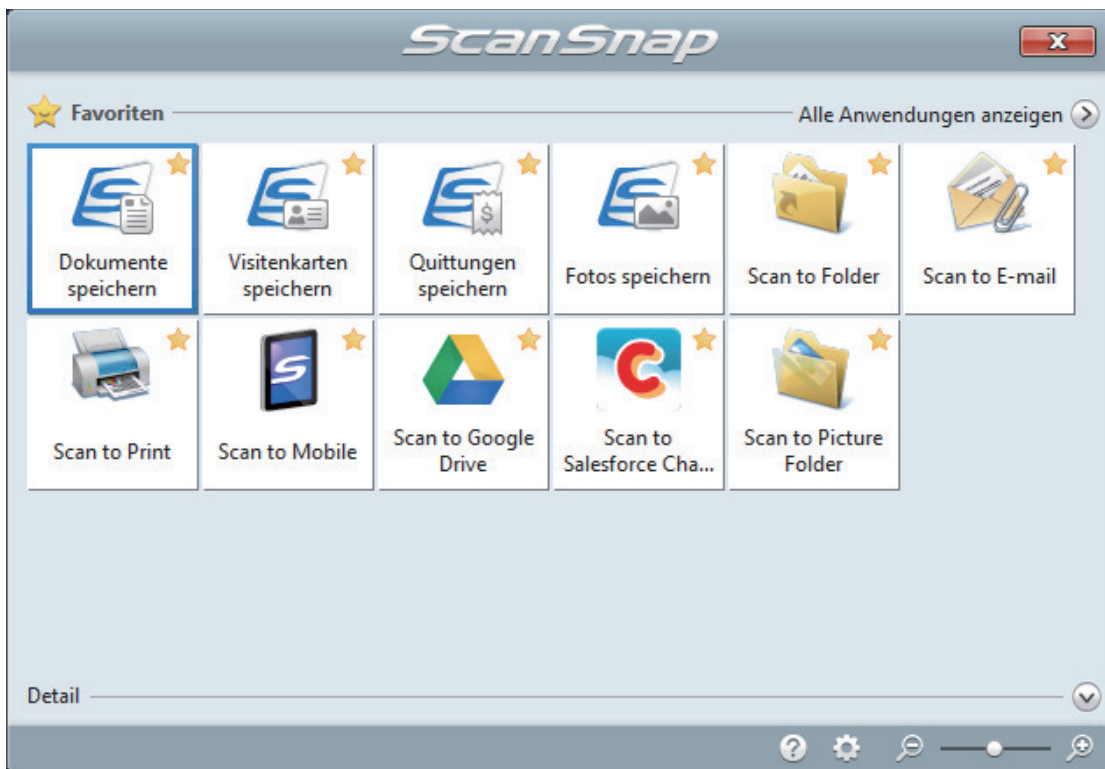

⇒ Die ausgewählte Anwendung wird gestartet. Weitere Informationen finden Sie im Handbuch für den Scan-Profi.

WICHTIG

- Während das Quick-Menü angezeigt wird, kann kein Scan ausgeführt werden. Wählen Sie entweder ein Symbol einer auszuführenden Aktion aus dem Quick-Menü, um den Vorgang zu beenden oder verlassen Sie das Quick-Menü, bevor Sie ein weiteres Dokument scannen.
- Verschieben, löschen oder benennen Sie die gescannten Bilder nicht in anderen Anwendungen um, während das Quick-Menü angezeigt wird.

HINWEIS

- Wenn Sie auf  klicken, wird die Beschreibung einer Anwendung angezeigt. Durch Platzieren des Mauszeigers über dem Symbol einer anderen Anwendung wird die Beschreibung der Anwendung angezeigt.
- Scannen Sie während eine Anwendung geöffnet ist, die sich automatisch mit ScanSnap Manager verknüpfen kann, wird diese Verknüpfung automatisch hergestellt.
Weitere Informationen finden Sie im Handbuch für den Scan-Profi.

Scannen von Dokumenten größer als A4 oder Letter mit dem Trägerblatt (S1100i)

Dokumente größer als A4/Letter (wie z.B. A3, B4) können mit dem optionalen Trägerblatt gescannt werden. Wenn das Dokument in der Mitte gefaltet und beide Seiten nacheinander gescannt werden, werden beide Seiten zu einem Bild zusammengefügt.

Weitere Informationen zu den einlegbaren Dokumenten finden Sie unter "[Dokumente für das Scannen \(S1100i\)](#)" (Seite 401).

WICHTIG

Das [Dokument anhand des Texts entzerren] Kontrollkästchen im [Scanmodus Option] Fenster wird deaktiviert.

Klicken Sie im "[ScanSnap Setup Fenster](#)" (Seite 107) in der [Scanmodus] Registerkarte auf die [Option] Schaltfläche, um das [Scanmodus Option] Fenster anzuzeigen.

HINWEIS

Es können ebenfalls beide Seiten eines doppelseitigen Dokuments bis zu A4/Letter gescannt und zu einem Bild zusammengefügt werden.

1. Rechtsklicken Sie auf das ScanSnap Manager Symbol  im Infobereich ganz rechts in der Taskleiste, und wählen Sie im "[Rechtsklick-Menü](#)" (Seite 105) [Einstellungen der Scan Taste].
⇒ Das ScanSnap Setup Fenster erscheint.
2. Wählen Sie in der [Papier] Registerkarte [Automatische Erkennung] unter [Papiergröße] und klicken Sie dann auf die [Trägerblatteinstellungen] Schaltfläche.

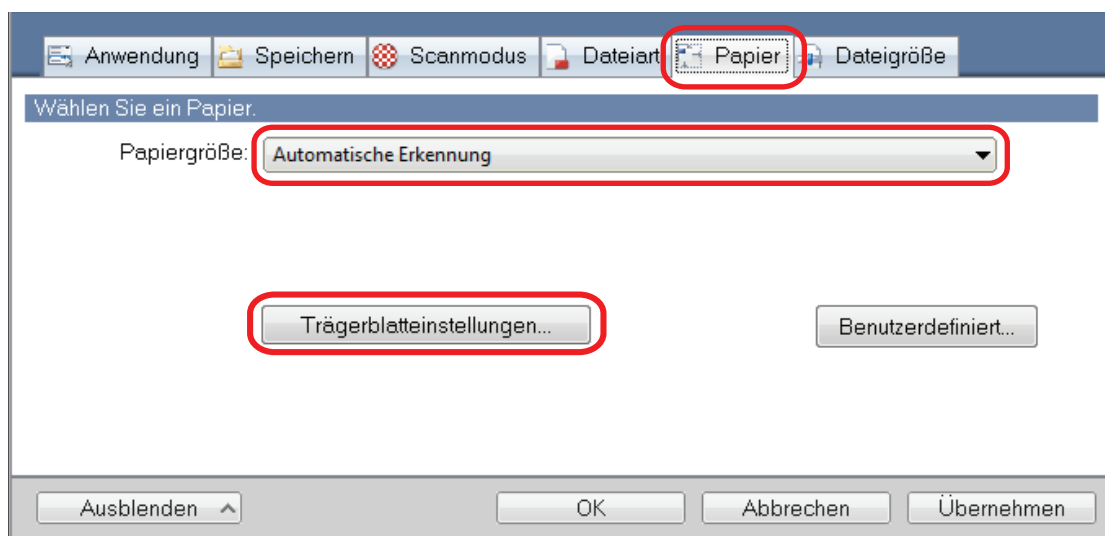

⇒ Das [Trägerblatteinstellungen] Fenster erscheint.

3. Wählen Sie [ein einseitiges Bild Vorder- und Rückseite nebeneinander] unter [Speichern als] und klicken Sie auf die [OK] Schaltfläche.

Weitere Informationen finden Sie in der ScanSnap Manager Hilfe.

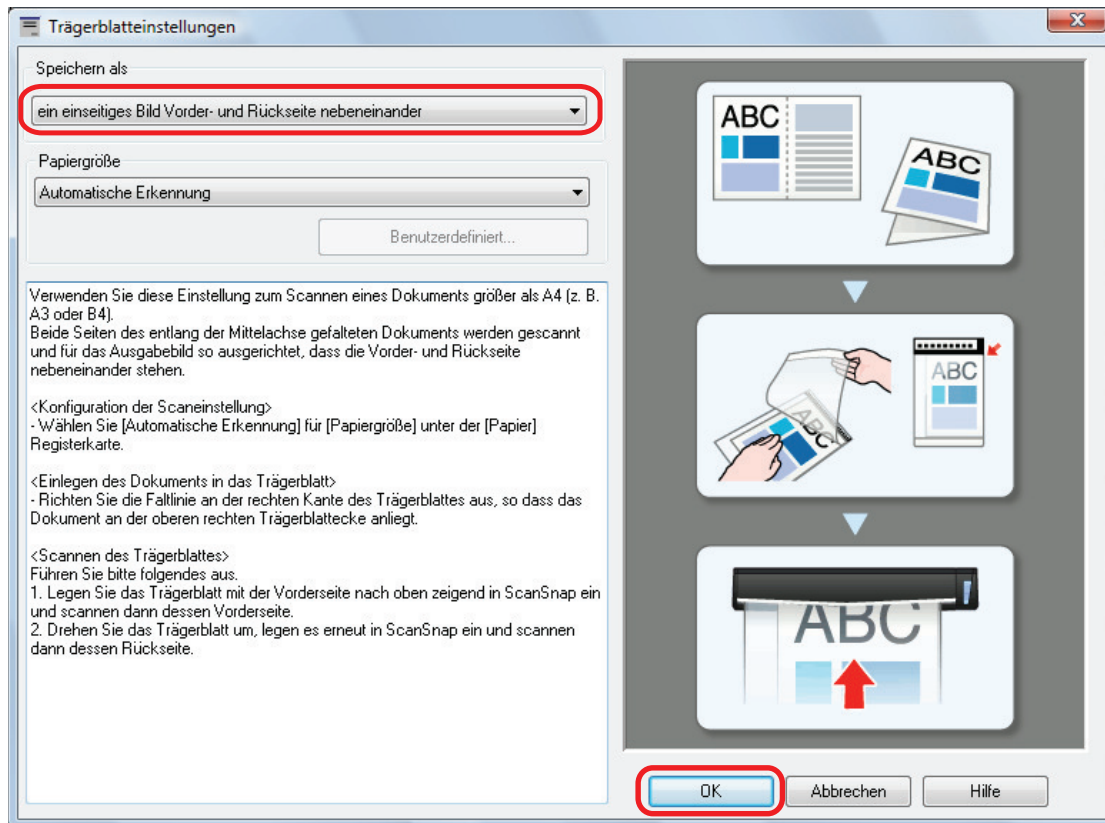

4. Klicken Sie auf die [OK] Schaltfläche, um das ScanSnap Setup Fenster zu schließen.

5. Legen Sie das Dokument in das Trägerblatt ein.

1. Falten Sie das Dokument in der Mitte so zusammen, dass die zu scannenden Seiten nach außen zeigen.

Legen Sie die Hälften eng zusammen und glätten Sie etwaige Wellen.

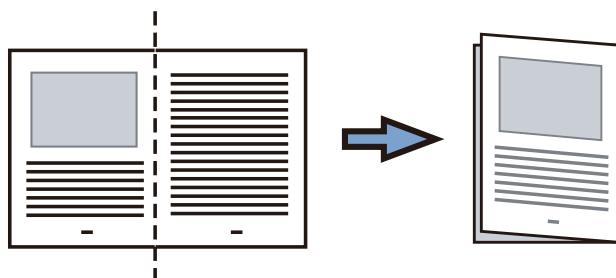

2. Öffnen Sie das Trägerblatt, um das Dokument einzulegen.

Richten Sie die Falzlinie so an der rechten Kante des Trägerblatts aus, dass das Dokument in die rechte obere Ecke des Trägerblatts passt.

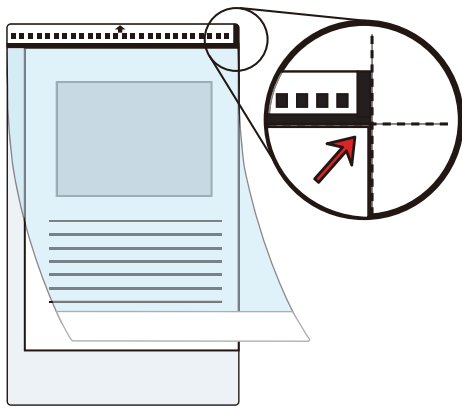
**HINWEIS**

Beachten Sie, dass die Vorderseite des Trägerblatts am oberen Rand mit einem Schwarzweißmuster und einer dicken vertikalen Linie in der oberen rechten Ecke markiert ist.

- 6. Legen Sie die Kante mit dem Schwarzweißmuster gerade in den Einzugsbereich von ScanSnap mit nach oben zeigender Trägerblatt-Vorderseite ein.**

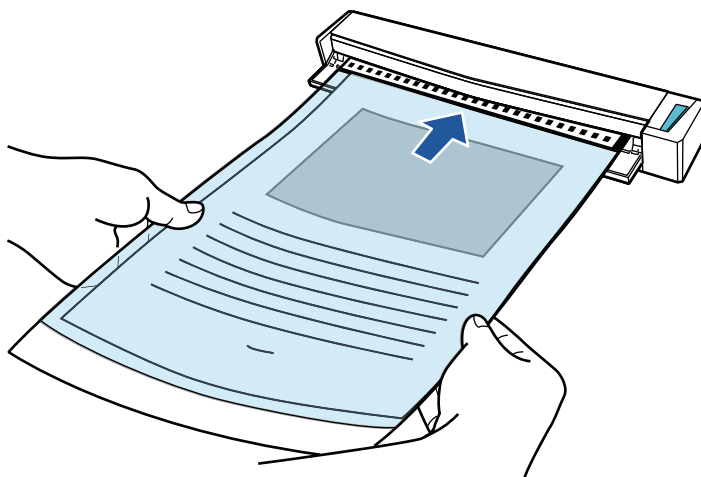

⇒ Das Trägerblatt wird eingezogen, bis es im ScanSnap platziert ist.

HINWEIS

Wenn Sie das Trägerblatt mit geöffneter Ausgabeführung scannen, kann es zu einem Papierstau kommen und das Dokument beschädigt werden. Achten Sie darauf, die Ausgabeführung zu schließen, wenn ein Scanvorgang mit einem Trägerblatt vorgenommen wird.

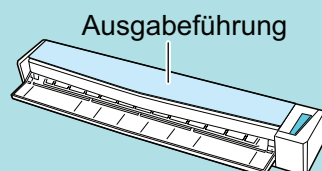

- 7. Drücken Sie auf die [Scan/Stop] Taste des ScanSnap, um mit dem Scannen zu beginnen.**

⇒ Der Scanvorgang beginnt, und das [ScanSnap Manager - Bild erfassen und Datei speichern] Fenster erscheint. Wenn die Vorderseite des Trägerblatts gescannt wurde, wird das gescannte Bild im Vorschaubereich angezeigt.

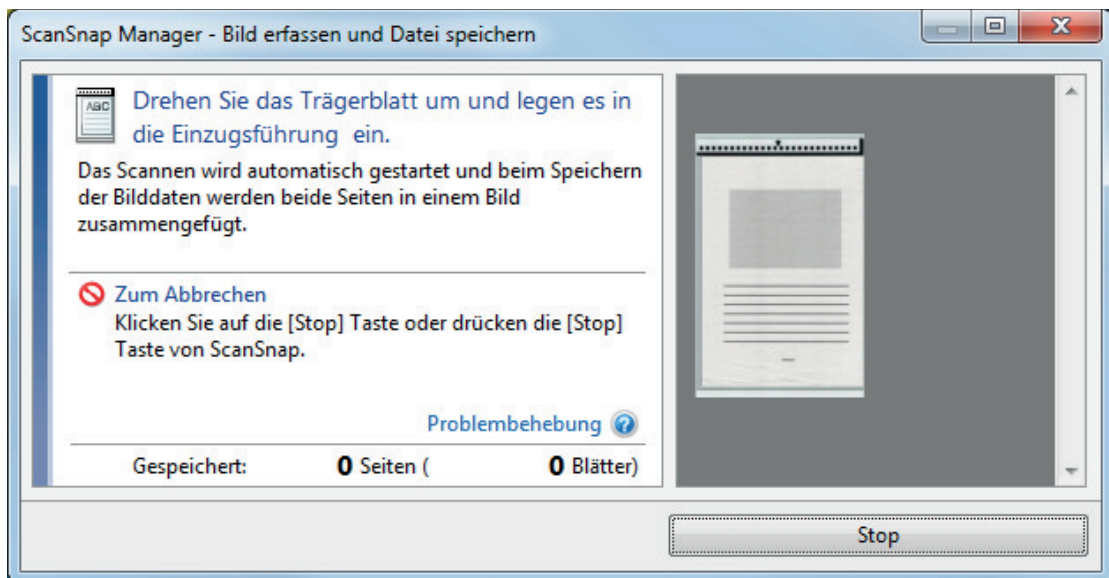

8. Drehen Sie das Trägerblatt um, und legen Sie es wie unter Schritt 6 beschrieben ein.

WICHTIG

Achten Sie darauf, dass die Vorder- und Rückseite des Trägerblatts nacheinander gescannt werden.

- ⇒ Der Scanvorgang beginnt automatisch, und das [ScanSnap Manager - Bild erfassen und Datei speichern] Fenster erscheint. Nach dem Abschluss des Scanvorgangs werden die gescannten Bilder der Vorder- und Rückseite des Dokuments im Trägerblatt als doppelseitiges Bild im Vorschaubereich angezeigt.

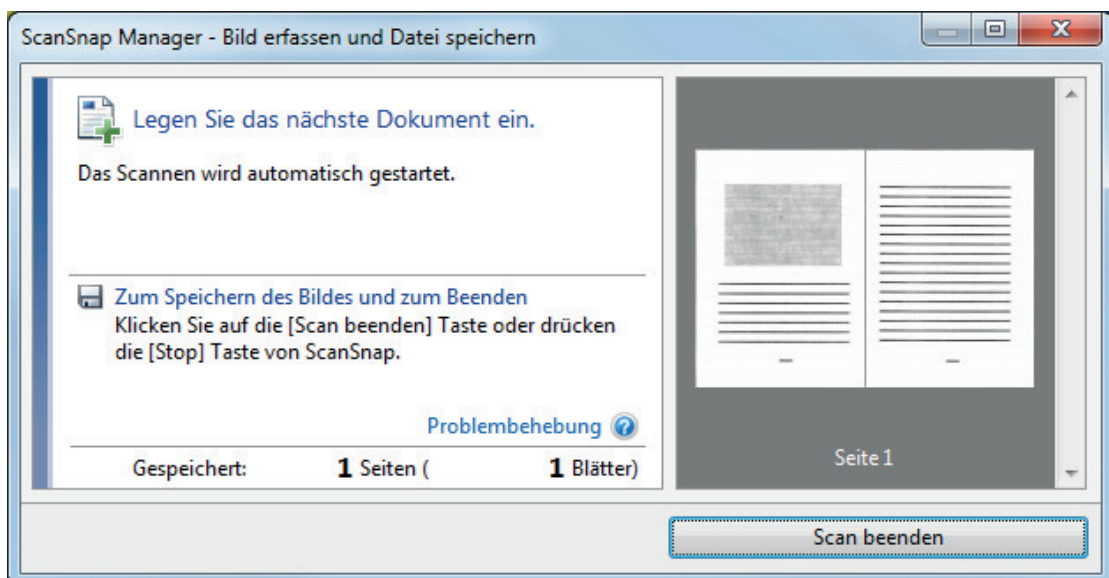

HINWEIS

Wiederholen Sie die Schritte 5 bis 8, um weitere Dokumente zu scannen, die größer als A4/ Letter sind. Sie können mit den Scannen von Dokumenten, die direkt in ScanSnap eingelegt werden können, fortfahren.

Weitere Informationen zur Scannen finden Sie unter "Scannen von Dokumenten (S1100i)" (Seite 405).

9. Drücken Sie auf die [Scan/Stop] Taste des ScanSnap, um das Scannen zu beenden.

⇒ Die gescannten Bilder der Vorder- und Rückseite des Dokuments werden als doppelseitiges Bild gespeichert.

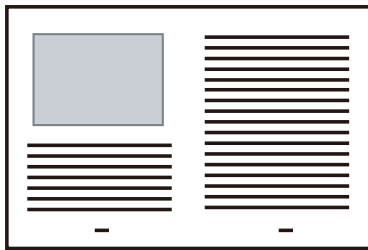

WICHTIG

- Zwischen dem Bild der Vorder- und Rückseite wird eventuell eine Linie oder eine Lücke angezeigt. Wenn Sie zudem ein dickes Dokument im Trägerblatt scannen, kann das gescannte Bild der linken und das gescannte Bild der rechten Seite eventuell zueinander und von oben aus betrachtet verzerrt sein.

Diese Symptome lassen sich eventuell verbessern, wenn Sie das Dokument wie folgt in das Trägerblatt einlegen:

- Falten Sie das Dokument richtig zusammen.
- Richten Sie die Kanten des Dokuments bündig mit den Kanten des Trägerblatts aus.
- Drehen Sie das Trägerblatt auf die andere (umgekehrte) Seite.
- Wurde [Automatische Erkennung] für [Papiergröße] im [Trägerblatteinstellungen] Fenster angegeben, wird automatisch die optimale Größe aus den unter [Papiergröße] verfügbaren Standardgrößen gewählt (A3, B4 oder 11 × 17 Zoll). Beachten Sie, dass die Bildgröße abhängig vom Originaldokument kleiner ausfallen kann oder dass Teile des Bildes fehlen können.
Beispiel: Wenn Zeichen und Illustrationen als A4 Größe in der Mitte eines A3 Dokuments gedruckt werden, dann wird das gescannte Dokument in der Größe B4 ausgegeben.
Geben Sie die Dokumentengröße unter [Papiergröße] an, um das gescannte Bild in der Originalgröße auszugeben.
- Teile des gescannten Bilds rings um den gefalteten Dokumentenbereich fehlen eventuell. Legen Sie das Dokument in diesem Fall so in das Trägerblatt ein, dass ein Rand von 1 mm zur Kante des Trägerblatts eingehalten wird.

Scannen von Dokumenten wie Fotos oder Zeitungsausschnitten (S1100i)

Mithilfe des optionalen Trägerblattes können Sie Dokumente scannen, die leicht beschädigt werden können (z.B. Fotos) oder Dokumente, die schwer einzulegen sind (z.B. Zeitungsausschnitte).

Weitere Informationen zu den einlegbaren Dokumenten finden Sie unter "[Dokumente für das Scannen \(S1100i\)](#)" ([Seite 401](#)).

WICHTIG

Das [Dokument anhand des Texts entzerren] Kontrollkästchen im [Scanmodus Option] Fenster wird deaktiviert.

Klicken Sie im "[ScanSnap Setup Fenster](#)" ([Seite 107](#)) in der [Scanmodus] Registerkarte auf die [Option] Schaltfläche, um das [Scanmodus Option] Fenster anzuzeigen.

- 1. Rechtsklicken Sie auf das ScanSnap Manager Symbol  im Infobereich ganz rechts in der Taskleiste, und wählen Sie im "Rechtsklick-Menü" ([Seite 105](#)) [Einstellungen der Scan Taste].**

⇒ Das ScanSnap Setup Fenster erscheint.

- 2. Wählen Sie in der [Papier] Registerkarte [Automatische Erkennung] unter [Papiergröße] und klicken Sie dann auf die [Trägerblatteinstellungen] Schaltfläche.**

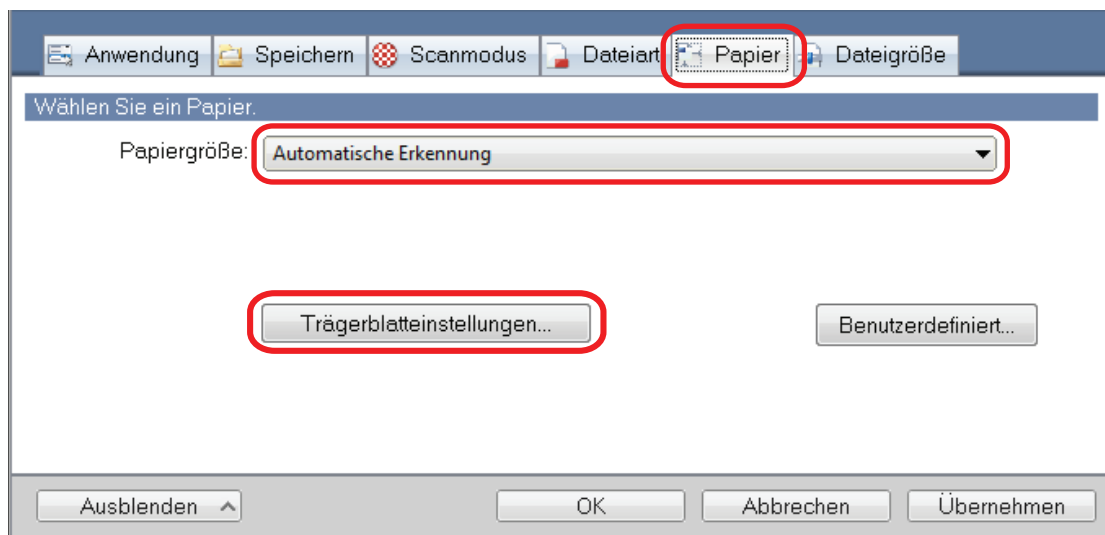

⇒ Das [Trägerblatteinstellungen] Fenster erscheint.

- 3. Wählen Sie [zwei getrennte Bilder (Vorder- und Rückseite)] unter [Speichern als] und klicken Sie auf die [OK] Schaltfläche.**

Weitere Informationen finden Sie in der ScanSnap Manager Hilfe.

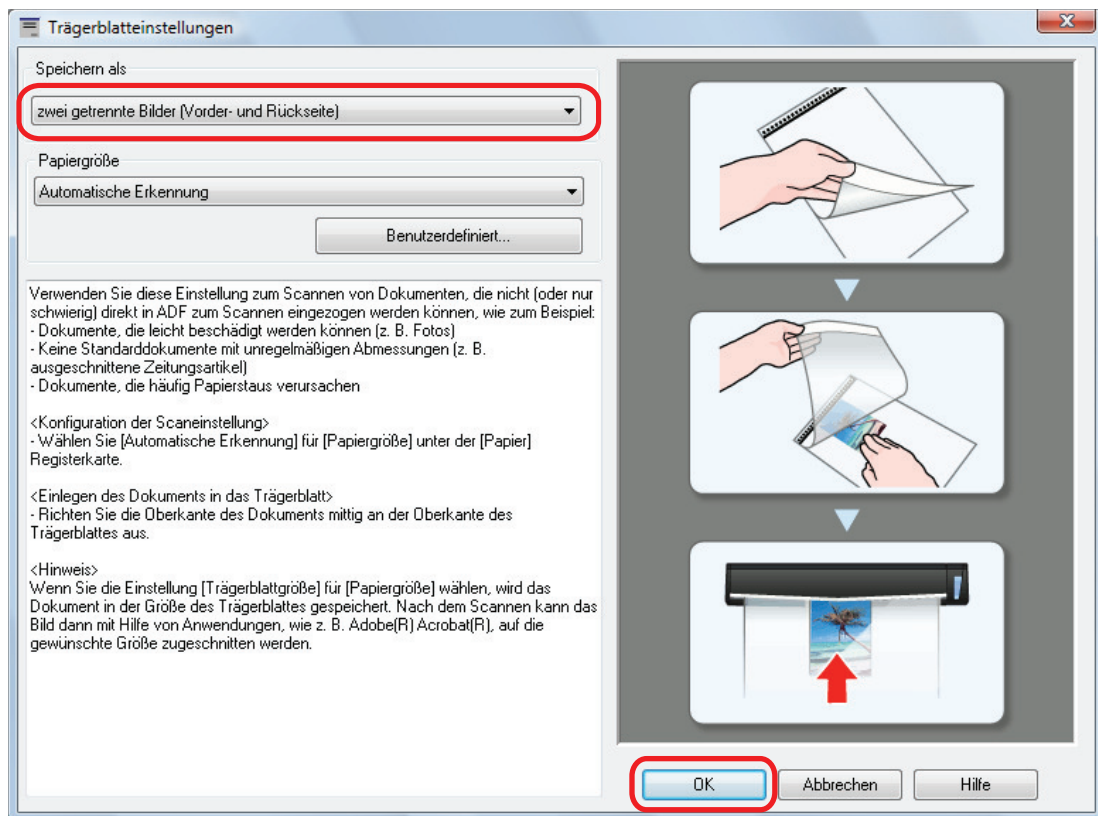

4. Klicken Sie auf die [OK] Schaltfläche, um das ScanSnap Setup Fenster zu schließen.
5. Legen Sie das Dokument in das Trägerblatt ein.

Öffnen Sie das Trägerblatt und legen Sie das Dokument so ein, dass es mittig an der Oberseite des Trägerblatts ausgerichtet ist.

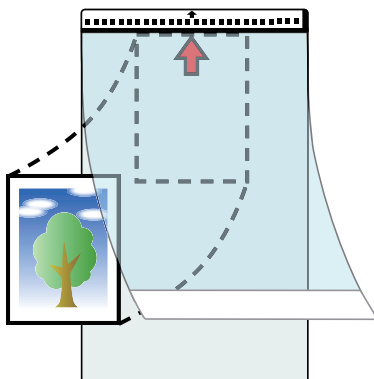

6. Legen Sie die Kante mit dem Schwarzweißmuster gerade in den Einzugsbereich von ScanSnap mit der Scanseite des Dokuments im Trägerblatt nach oben zeigend ein.

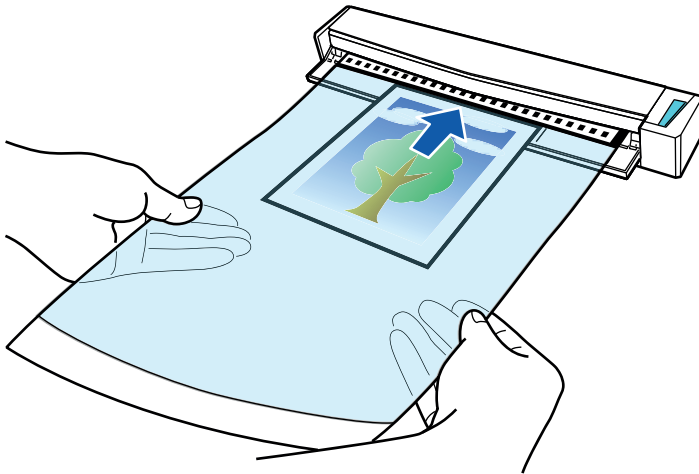

⇒ Das Trägerblatt wird eingezogen, bis es im ScanSnap platziert ist.

WICHTIG

Wenn Sie das Trägerblatt mit geöffneter Ausgabeführung scannen, kann es zu einem Papierstau kommen und das Dokument beschädigt werden. Achten Sie darauf, die Ausgabeführung zu schließen, wenn ein Scanvorgang mit einem Trägerblatt vorgenommen wird.

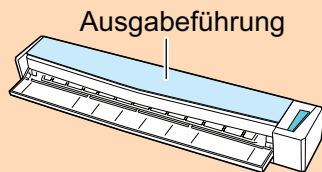

7. Drücken Sie auf die [Scan/Stop] Taste des ScanSnap, um mit dem Scannen zu beginnen.

⇒ Nach dem Abschluss des Scanvorgangs wird das gescannte Bild des im Trägerblatt eingelegten Dokuments im Vorschaubereich angezeigt.

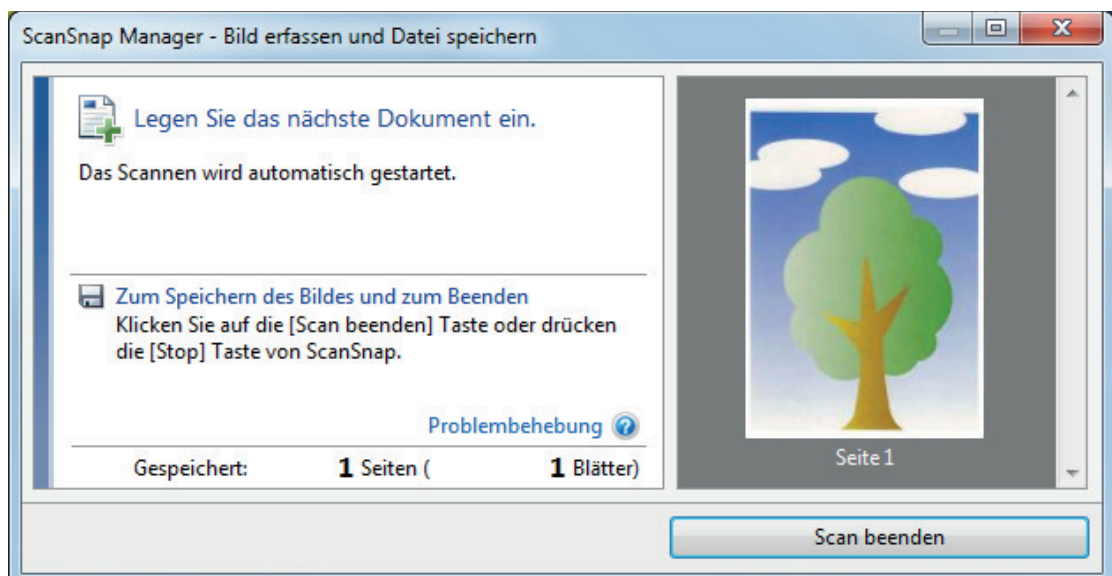

HINWEIS

Wiederholen Sie die Schritte 5 bis 7, um weitere Dokumente wie Fotos und Zeitungsausschnitte zu scannen.

Sie können mit den Scannen von Dokumenten, die direkt in ScanSnap eingelegt werden können, fortfahren.

Weitere Informationen zur Scannen finden Sie unter "[Scannen von Dokumenten \(S1100i\)](#)" (Seite 405).

8. Drücken Sie auf die [Scan/Stop] Taste des ScanSnap, um das Scannen zu beenden.

⇒ Das gescannte Bild wird gespeichert.

WICHTIG

- Das gescannte Bild wird in der Mitte einer Seite der in der [Papiergröße] Option des [Trägerblatteinstellungen] Fenster ausgewählten Größe ausgegeben.
- Wurde [Automatische Erkennung] für [Papiergröße] im Fenster [Trägerblatteinstellungen] festgelegt, wird automatisch die optimale Größe aus den unter [Papiergröße] verfügbaren Standardgrößen gewählt. Beachten Sie, dass die Bildgröße abhängig vom Originaldokument kleiner ausfallen kann oder dass Teile des Bildes fehlen können.

Beispiel: Wenn die Inhalte als A5 Größe in der Mitte eines A4 Dokuments gedruckt werden, dann wird das gescannte Dokument in der Größe A5 ausgegeben.

Geben Sie die Dokumentengröße unter [Papiergröße] an, um das gescannte Bild in der Originalgröße auszugeben.

HINWEIS

Legen Sie in folgenden Fällen ein leeres (weißes) Blatt Papier beim Scannen unter das Dokument:

- Das gescannte Bild wird nicht in der richtigen Größe gespeichert (wenn [Automatische Erkennung] unter [Papiergröße] im [Trägerblatteinstellungen] Fenster ausgewählt ist)
- Rings um den Rand des gescannten Bilds erscheinen Schatten
- Rings um den Rand eines Ausschnitts in ungewöhnlicher Form erscheinen schwarze Linien

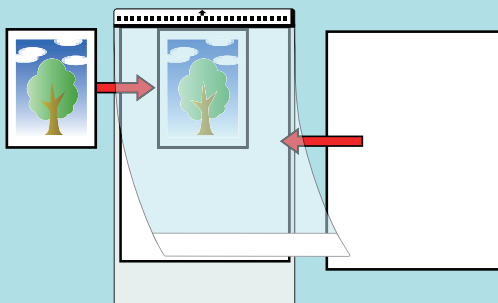

Was Sie mit der zugehörigen Software machen können

Dieser Abschnitt beschreibt die grundlegenden Bedienabläufe und Funktionen der Software von ScanSnap.

- ["Was Sie mit ScanSnap Home machen können" \(Seite 432\)](#)
- ["Was Sie mit dem ScanSnap Organizer machen können" \(Seite 434\)](#)
- ["Was Sie mit dem CardMinder machen können" \(Seite 441\)](#)

Was Sie mit ScanSnap Home machen können

ScanSnap Home ist eine Desktopanwendung, die für die Verwaltung von aus mit dem ScanSnap gescannten Dokumenten erstellten Bildern und für die Verwaltung der Metainformationen dieser Bilder (wie das Datum und die Uhrzeit des Scansvorgangs des Dokuments und das Ergebnis der Texterkennung für die Zeichenfolge eines Dokuments) für alle Dokumentarten ("Dokumente", "Visitenkarten", "Quittungen" oder "Fotos") verwendet wird.



Die folgenden Funktionen stehen Ihnen bei ScanSnap Home zur Verfügung:

Weitere Informationen zum Bedienungsvorgang erhalten Sie in der [ScanSnap Home Hilfe](#).

HINWEIS

Ein gescanntes Bild wird in ScanSnap Home zusammen mit Metainformationen als Inhaltsdatensatz bezeichnet.

Umfassendes Verwalten der Dateien in einem lokalen Ordner oder einem Netzwerkordner

Sie können die Dateien in lokalen Ordnern oder Netzwerkordnern sowie die Bilder, die aus den mit dem ScanSnap gescannten Dokumenten erstellt wurden, umfassend verwalten.

Bearbeiten gescannter Bilder mit ScanSnap Home Viewer

Sie können zahlreiche Bearbeitungsvorgänge (wie zum Beispiel das Neuordnen, Hinzufügen oder Drehen einer Seite) mit einem Bild durchführen, das aus einem gescannten Dokument erstellt wurde, indem Sie ScanSnap Home Viewer verwenden.

Kategorisieren der Inhaltsdatensätze durch das Hinzufügen von Tags

Sie können die Inhaltsdatensätze für jeden Datensatz anzeigen, der mit Tags versehen ist, oder über die Tags nach Inhaltsdatensätzen suchen, nachdem Sie Tags in ScanSnap Home zu den Inhaltsdatensätzen hinzugefügt haben.

Scannen Sie Quittungen mit dem ScanSnap und versehen Sie sie mit Tags zu den Zutaten, wie "Fleisch" und "Fisch", oder nach der Garmethode, wie "Kochen", "Grillen" und "Dampfgaren", sodass Sie ein Rezept problemlos suchen können.

Ausführen einer bestimmten Aktion für Inhaltsdatensätze, indem andere Anwendungen verwendet werden, die mit ScanSnap Home verknüpft sind

Wenn Sie eine Anwendung zu ScanSnap Home hinzufügen, können Sie eine bestimmte Aktion mit den gescannten Bildern oder Visitenkartendaten durchführen, indem Sie die hinzugefügte Anwendung in ScanSnap Home auswählen.

Wenn Sie zum Beispiel Clientanwendungen für Dropbox, Evernote oder andere Cloud-Dienste zu ScanSnap Home hinzufügen, können Sie Bilder an diese Cloud-Dienste senden.

Durch das Hinzufügen einer Anwendung zur Visitenkartenverwaltung zu ScanSnap Home können Sie außerdem Kontaktinformationen auf einer Visitenkarte (in einem Format wie CSV) in die hinzugefügte Anwendung importieren und sie mit der Anwendung verwenden.

Was Sie mit dem ScanSnap Organizer machen können

ScanSnap Organizer ist eine Anwendung zum Anzeigen und Verwalten von mit ScanSnap gescannten Bilddateien (PDF- oder JPEG-Dateien).

Mit dieser Anwendung können Sie Bilddaten (PDF- und JPEG-Dateien) ohne diese zu öffnen ansehen, Ordner erstellen und Dateien für verschiedene Zwecke verwalten.

Als Miniaturansicht dargestellte PDF-Dateien können direkt durchgeblättert werden, um eine einfache Kontrolle und Einsicht der gescannten Bilddaten zu ermöglichen.

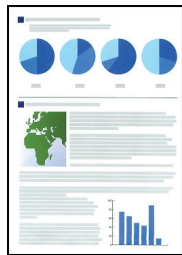

Dokumente mit ScanSnap scannen

Hauptfenster

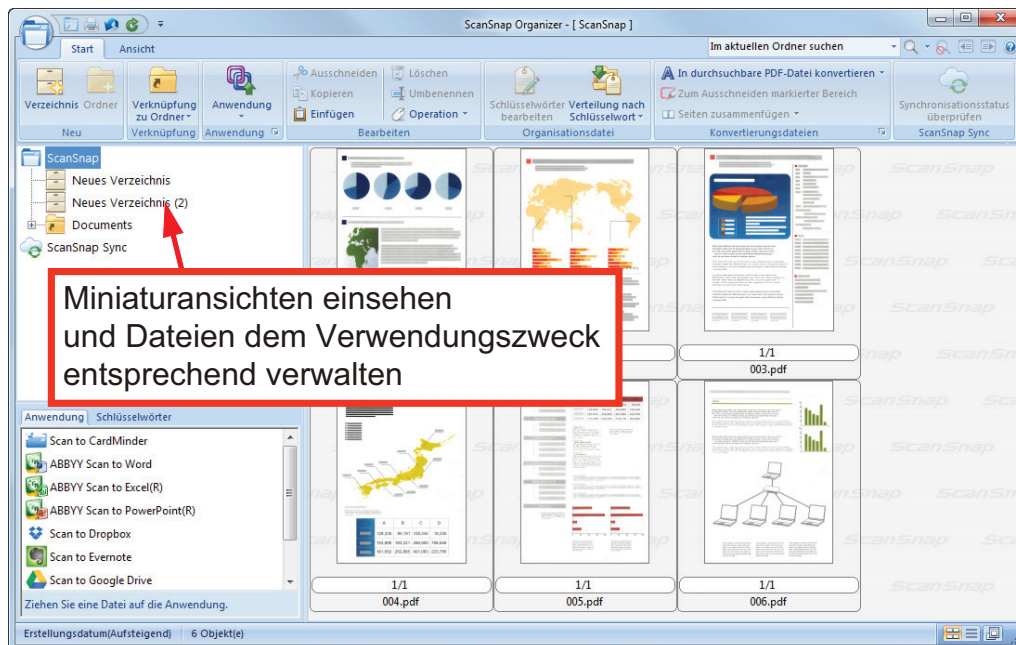

- "Grundlegender Bedienungsablauf von ScanSnap Organizer" (Seite 435)
- "Verwalten von Dateien" (Seite 437)
- "Dateien bearbeiten" (Seite 439)
- "Dateien verwenden" (Seite 440)

Grundlegender Bedienungsablauf von ScanSnap Organizer

Dieser Abschnitt beschreibt den grundlegenden Bedienungsablauf von ScanSnap Organizer.

1. ScanSnap Organizer starten.

ScanSnap Organizer wird durch Doppelklicken auf das [ScanSnap Organizer] Symbol auf dem Desktop gestartet.

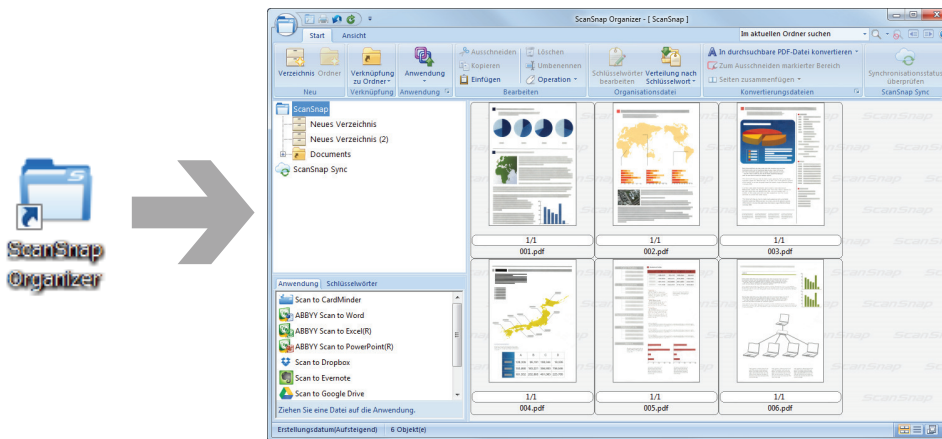

2. Mit ScanSnap Dokumente scannen.

⇒ Eine Liste der gescannten Bilder wird in ScanSnap Organizer angezeigt.

3. ScanSnap Organizer Viewer starten.

Doppelklicken Sie auf ein gescanntes Bild, um das Viewer Fenster zum Anzeigen und Bearbeiten der gescannten Bilder aufzurufen.

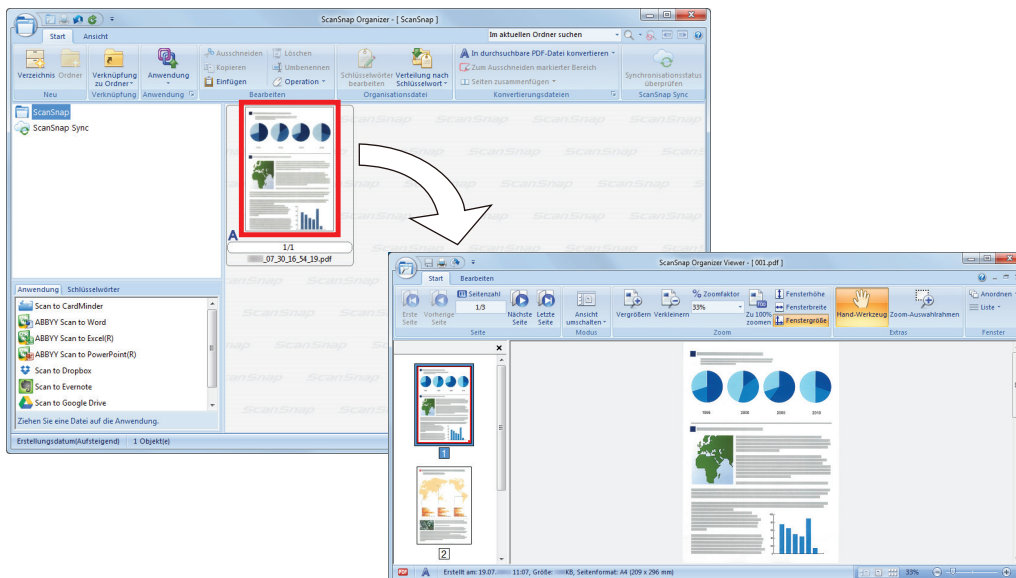

4. Überprüfen Sie die Ausrichtung der gescannten Bilder und das Vorhandensein nicht benötigter Seiten im Viewer Fenster.

Drehen Sie alle gescannten Bilder, die nicht korrekt ausgerichtet sind. Löschen Sie alle nicht benötigten Seiten.

Fahren Sie wenn nötig mit der Bearbeitung fort, z.B. wenn Seiten eingefügt werden sollen.

5. Beenden von ScanSnap Organizer Viewer.

Um ScanSnap Organizer Viewer zu beenden, klicken Sie zuerst auf die Anwendung Schaltfläche und dann auf die erscheinende [Beenden] Schaltfläche.

Verwalten von Dateien

Weitere Informationen zum Bedienungsgang erhalten Sie in der ScanSnap Organizer Hilfe.

Schlüsselwörter für eine Datei festlegen

Sie können eine Zeichenfolge als Schlüsselwort für den Inhalt einer PDF-Datei festlegen. Somit kann die Datei ohne sie zu öffnen erkannt werden.

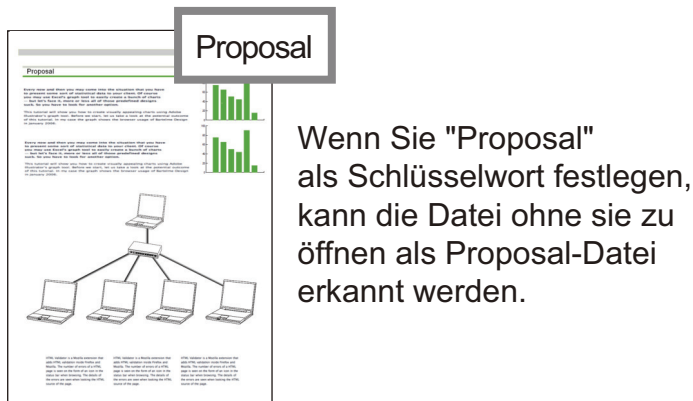

Eine markierte Zeichenfolge als Schlüsselwort festlegen

Über die Schlüsselwort Funktion können Schlüsselwörter für PDF-Dateien vergeben werden.

Über diese Schlüsselwörter können die PDF-Dateien später gesucht werden.

Werden schwarzweiße Dokumente mit Markierungen mit dem ScanSnap gescannt, werden die markierten Wörter als Schlüsselwörter der PDF-Datei festgelegt.

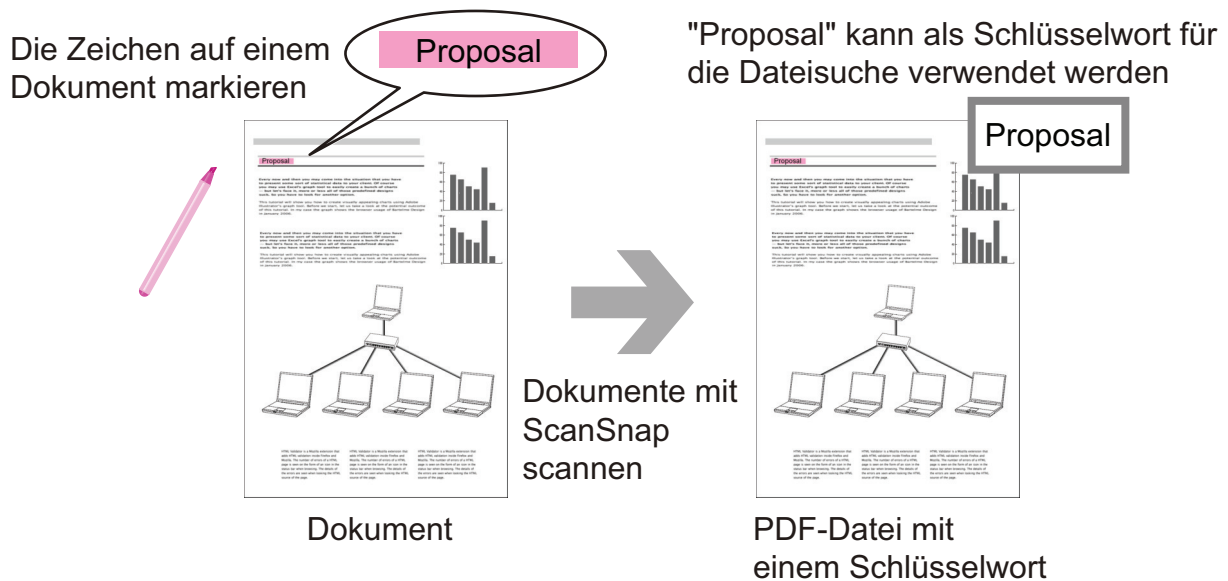

Informationen zu weiteren Methoden zum Setzen von Schlüsselwörtern finden Sie in der ScanSnap Organizer Hilfe.

Erkennen einer Zeichenfolge zum Einbetten in eine Seite

Durch den Einsatz von Texterkennung (OCR) können Sie Wörter in PDF-Dateien erkennen und diese wiederum in der Datei einbetten, um später nach diesen Wörtern suchen zu können.

OCR erkennt "Proposal" als Textinformation.

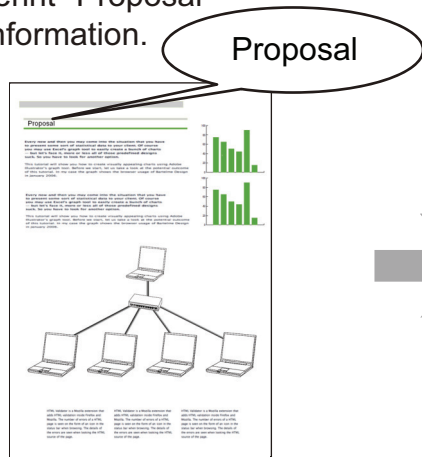

PDF-Datei

"Proposal" kann als Schlüsselwort für die Dateisuche verwendet werden

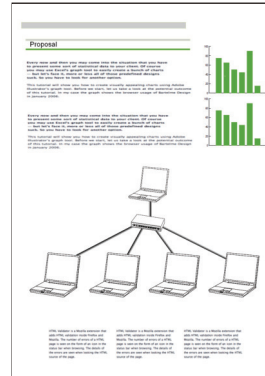

Dateien Suchen

In ScanSnap Organizer verwaltete Dateien können gesucht werden.

Als Suchmethoden gibt es jene von Adobe Acrobat search und Windows Desktop Search.

Dateien gemäß den festgelegten Konditionen automatisch verteilen

Sie können die automatische Schlüsselwort Verteilerfunktion benutzen, um PDF-Dateien gemäß den festgelegten Schlüsselwörtern in Verzeichnisse und Ordner zu sortieren.

PDF-Dateien mit Schlüsselwörtern

Hauptfenster

Dateien bearbeiten

Weitere Informationen zum Bedienvorgang erhalten Sie in der ScanSnap Organizer Hilfe.

Eine Buchverzerrung korrigieren

Wenn Sie mit dem SV600 ein Buch scannen, können Sie verzerrte Bilder mit der Buchbildkorrektur in ScanSnap Organizer Viewer korrigieren.

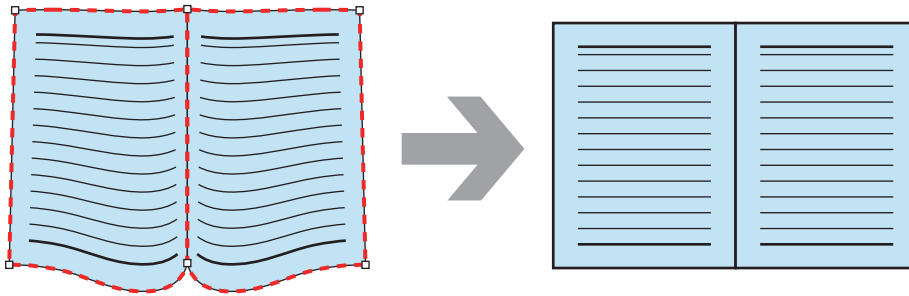

Weitere Informationen zu anderen Funktionen der Bildkorrektur finden Sie in der ScanSnap Organizer Hilfe.

Dateien verwenden

Weitere Informationen zum Bedienvorgang erhalten Sie in der ScanSnap Organizer Hilfe.

Dateien mit anderen Anwendungen verknüpfen

Dateien können mit verschiedenen Anwendungen verwendet werden.

Die zur Verfügung stehenden Anwendungen werden im Anwendungslistepanel in der linken unteren Ecke des Hauptfensters angezeigt.

Per E-Mail versenden

Dateien können per E-Mail versandt werden.

Wichtige Teile von Dokumenten ausschneiden

Sie können die Funktion zum Ausschneiden markierter Bereiche benutzen, um wichtige Teile aus Dokumenten auszuschneiden.

Markieren Sie die betreffenden Bereiche auf einem schwarzweißen Dokument und scannen Sie dieses mit dem ScanSnap, um eine neue PDF- oder JPEG-Datei zu erstellen, die nur die markierten Bereiche enthält.

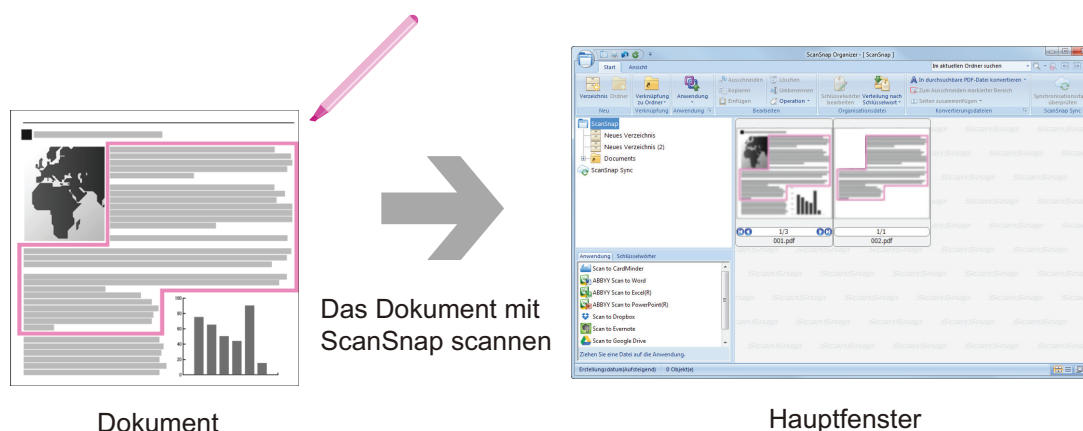

Dateien über die Synchronisierung mit einem Mobilgerät verwenden

Mit der ScanSnap Sync Funktion können mit ScanSnap gescannte Bilder mit einem Mobilgerät automatisch synchronisiert und über einen Cloud-Dienst problemlos jederzeit und überall verwendet werden.

Die Dateien werden im "ScanSnap Sync"-Ordner in ScanSnap Organizer organisiert und verwaltet.

Dateien aus zusammen gespeicherten Bildern synchronisieren ("JPEG (Zusammen speichern)"-Dateien)

Mit der ScanSnap Sync-Funktion können "JPEG (Zusammen speichern)"-Dateien zwischen einem Mobilgerät und ScanSnap Organizer synchronisiert werden.

Eine "JPEG (Zusammen speichern)"-Datei besteht aus mehreren mit ScanSnap Connect Application gescannten Bildern.

Was Sie mit dem CardMinder machen können

CardMinder ist eine Anwendung zum Anzeigen, Organisieren und Verwalten von mit einem Scanner gescannten Kartenbilddaten.

Mit dieser Software kann eine große Anzahl Visitenkarten digitalisiert und schnell gescannt sowie für die erstellten Bilddaten eine Texterkennung ausgeführt werden. Dadurch kann eine Datenbank Ihrer Kontakte angelegt, verwaltet und effizient durchsucht werden. CardMinder verwendet einen Schrifterkennung (OCR) Engine zur Texterkennung der Visitenkarten und stellt diese Daten Personal Information Manager (PIM) Anwendungen zur Verfügung.

Weiterhin enthält CardMinder zwei separate Funktionen: CardMinder Viewer und CardMinder Mobile Viewer. Mit CardMinder Viewer können Visitenkarten auch von anderen Anwendungen aus gesucht werden. CardMinder Mobile Viewer ermöglicht das Betrachten von Visitenkartendaten auf Computern, auf denen CardMinder nicht installiert ist.

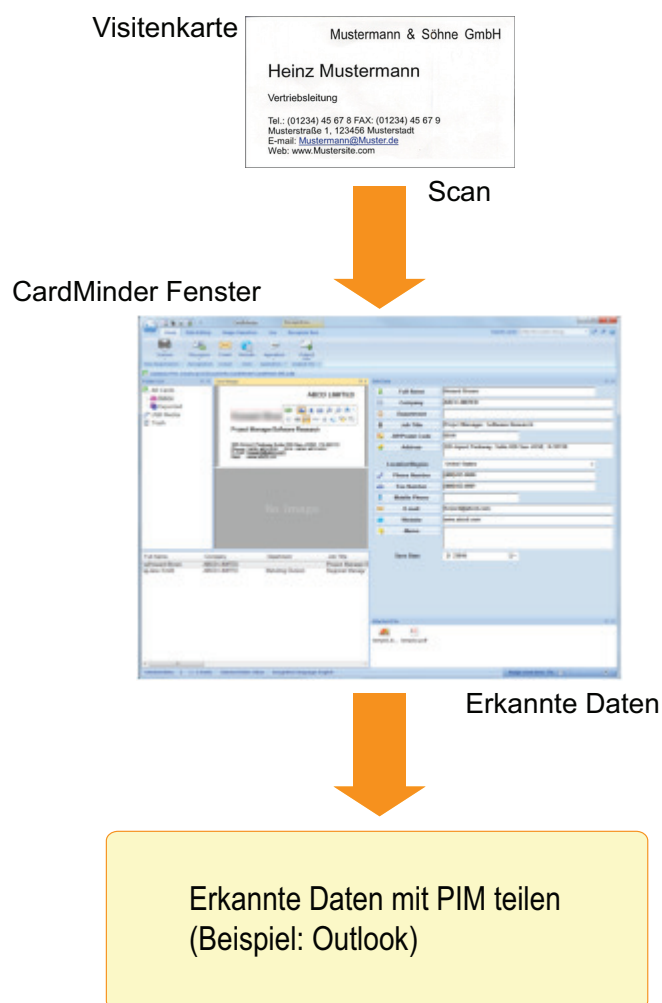

- ["Grundlegender Bedienungsablauf von CardMinder" \(Seite 442\)](#)
- ["Verknüpfen von Kartendaten mit anderen Anwendungen" \(Seite 445\)](#)
- ["Kartendaten mit der Grundlegende Suche Symbolleiste suchen" \(Seite 446\)](#)
- ["Suchen von Kartendaten mit CardMinder Viewer" \(Seite 447\)](#)
- ["Eine Datei an Kartendaten anhängen" \(Seite 448\)](#)

Grundlegender Bedienungsablauf von CardMinder

Dieser Abschnitt beschreibt den grundlegenden Bedienvorgang von CardMinder.

1. Starten Sie CardMinder.

Starten Sie CardMinder mit einem Doppelklick auf das [CardMinder] Symbol auf dem Desktop.

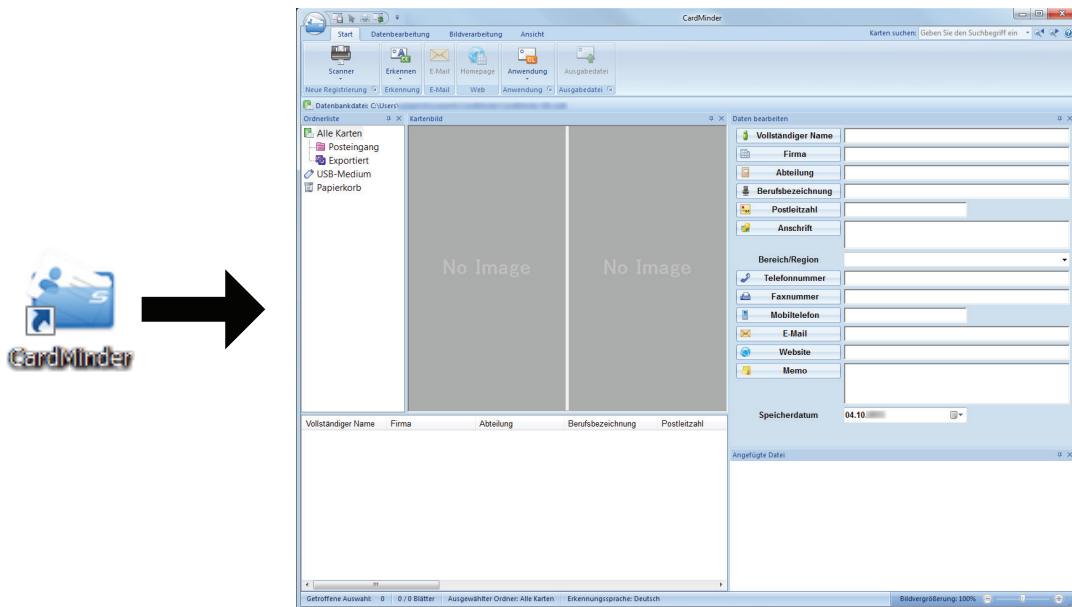

2. Scannen Sie eine Karte mit dem Scanner.

Klicken Sie in der [Start] Registerkarte auf die [Scanner] Schaltfläche.

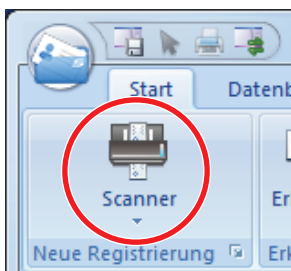

Nach dem Scannen werden die auf der Karte enthaltenen Informationen (z. B. Name, Firma und Anschrift) automatisch als Text erkannt und im Bereich "Daten bearbeiten" angezeigt.

Die von der Karte gescannten Bilddaten werden im Kartenbild Panel angezeigt.

WICHTIG

Zum Erkennen der folgenden Sprachen muss ScanSnap Manager auf Ihrem Computer installiert sein.

- Chinesisch (vereinfacht)
- Chinesisch (traditionell)
- Koreanisch

3. Überprüfen Sie die Kartendaten.

Versichern Sie sich, dass die Vorder- und Rückseiten der Kartenbilder korrekt sind und dass der Text der Kartenbilder korrekt im Bereich "Daten bearbeiten" angezeigt wird.

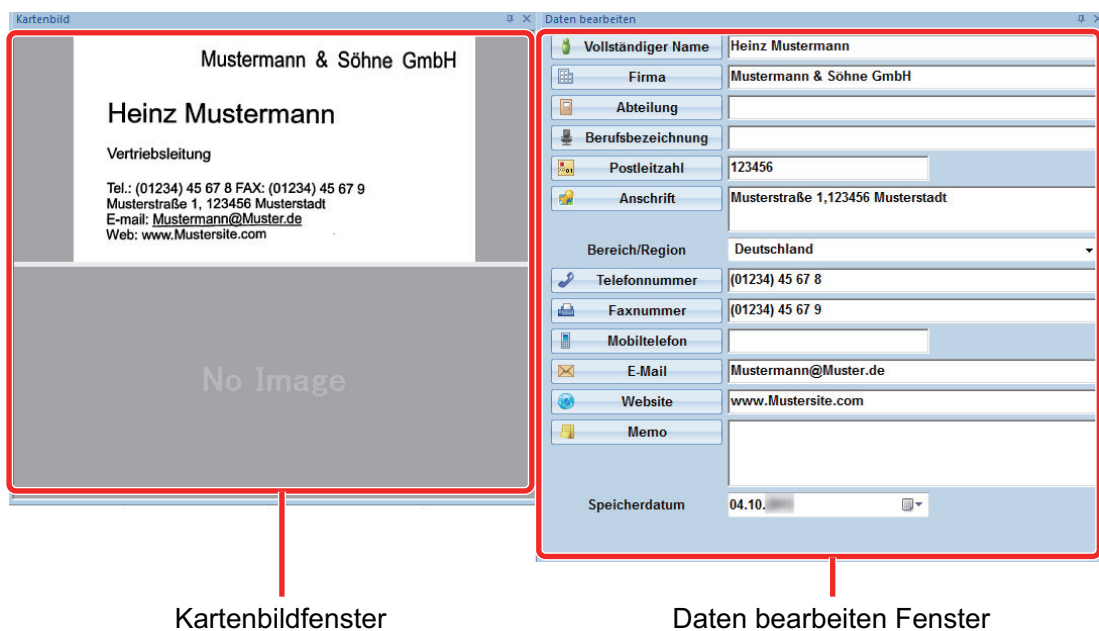

4. Soll die Texterkennung in einer anderen Sprache durchgeführt werden, befolgen Sie folgenden Vorgang:

Erkennen

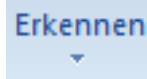
1. Klicken Sie in der [Start] Registerkarte auf .
 - ⇒ Die erkannten Sprachen werden angezeigt.
2. Wählen Sie die Sprache des zu erkennenden Textes aus.
 - ⇒ Das Symbol der [Erkennen] Schaltfläche wechselt zur ausgewählten Sprache.
3. Klicken Sie auf die [Erkennen] Schaltfläche.



Beispiel: Klicken Sie auf , um Englischen Text zu erkennen.

⇒ Es wird eine Bestätigungsmeldung für den Erkennungsvorgang angezeigt.

4. Klicken Sie auf die [Ja] Schaltfläche.
 - ⇒ Auf der Karte enthaltener Text wird in der ausgewählten Sprache erkannt.

5. Korrigieren Sie gegebenenfalls die Kartendaten.

Die Kartendaten können wie folgt korrigiert werden: Weitere Informationen erhalten Sie in der CardMinder Hilfe.

- Erneute Ausführung der Texterkennung in den ausgewählten Bereichen
- Text direkt im Bereich "Daten bearbeiten" eingeben
- Die Ausrichtung der Kartenabbildung korrigieren oder die Vorder- und Rückseite eines Bildes austauschen

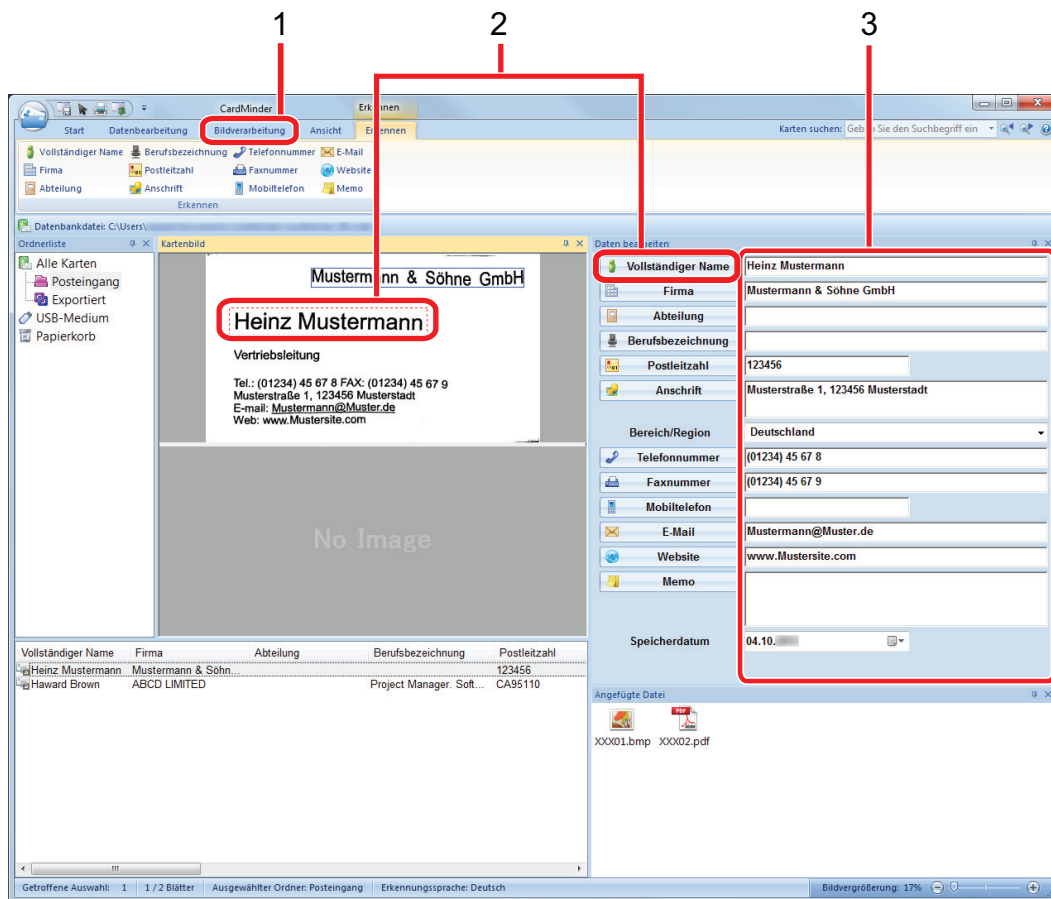

Nr.	Beschreibung
1	In der [Bildverarbeitung] Registerkarte können Korrekturen wie das Drehen eines Kartenbilds oder das Austauschen der Vorder- und Rückseite eines Bildes vorgenommen werden.
2	Indem Sie Text im Kartenbild auswählen und dann auf die Schaltflächen der entsprechenden Felder im Bereich "Daten bearbeiten" klicken, können Sie die Erkennung der ausgewählten Bereiche erneut vornehmen.
3	Sie können den Text in jedem Feld im Bereich "Daten bearbeiten" direkt korrigieren.

6. CardMinder beenden.

Klicken Sie auf die Anwendungsschaltfläche und dann im erscheinenden Menü auf die [Beenden] Schaltfläche, um CardMinder zu beenden.

Verknüpfen von Kartendaten mit anderen Anwendungen

Klicken Sie in der [Start] Registerkarte auf folgende Schaltflächen, um die Kartendaten in verschiedenen Anwendungen zu verwenden:

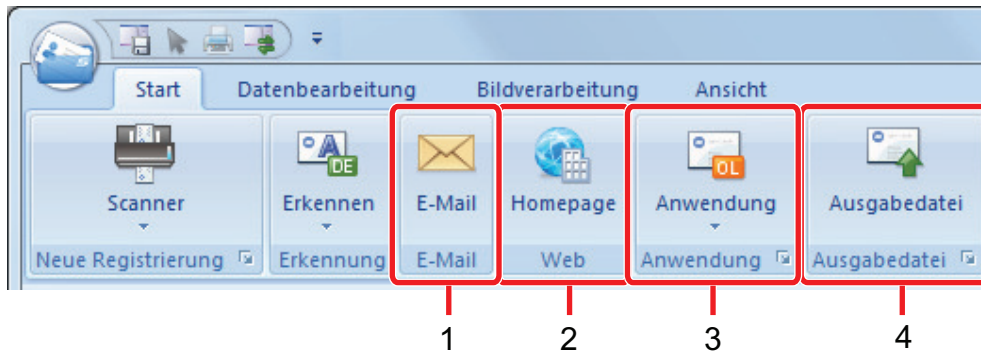

Nr.	Element	Beschreibung
1	E-Mail	Sie können ein E-Mail-Programm durch eine unter [E-Mail] angegebene E-Mail-Adresse für die Kartendaten als Zieladresse aufrufen.
2	Internet Suche	Sie können die unter [Website] angegebene URL nach Kartendaten mit einem Webbrowser durchsuchen.
3	Kartendaten mit einer anderen Anwendung verknüpfen	Sie können die Kartendaten auch mit einer anderen Anwendung wie Outlook oder Salesforce CRM verknüpfen, um die Kartendaten in den verknüpften Anwendungen zu verwenden. Sie können auch eine Verknüpfung zu USB-Medien herstellen, um die Kartendaten auf einem anderen Computer verwenden zu können.
4	Daten in einem anderen Format ausgeben	Sie können die Kartendaten im vCard-, CSV-, Text- oder ContactXML-Format ausgeben.

Weitere Informationen erhalten Sie in der CardMinder Hilfe.

Kartendaten mit der Grundlegende Suche Symbolleiste suchen

Dieser Abschnitt beschreibt das Suchen von Kartendaten mit der Grundlegende Suche Symbolleiste von CardMinder.

Karten suchen (Grundlegende Suche Symbolleiste)

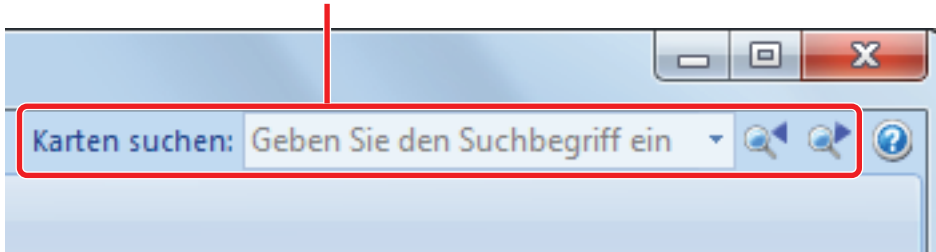

Geben Sie einen Suchbegriff (z.B. einen Namen oder den Namen einer Firma) in die Grundlegende Suche Symbolleiste ein, um Kartendaten zu suchen.

Die Suchergebnisse werden im Hauptfenster angezeigt.

Stimmen mehrere Karten mit der Suchanfrage überein, können Sie über  den nächsten Suchtreffer im Hauptfenster aufrufen.

Suchen von Kartendaten mit CardMinder Viewer

Dieser Abschnitt beschreibt das Suchen von Kartendaten mit CardMinder Viewer.

Selbst wenn CardMinder nicht ausgeführt wird, können Sie Kartendaten anhand einer Zeichenfolge in einer anderen Anwendung (wie Microsoft Notepad) als Schlüsselwort suchen.

1. Ziehen Sie die Maus, um eine Zeichenfolge für die Suche auszuwählen.

2. Drücken Sie auf der Tastatur gleichzeitig die [Alt] + [F3] Tasten.

⇒ CardMinder Viewer wird gestartet und die die Suchkriterien (Name, Firmenname, usw.) erfüllenden Kartendaten werden angezeigt.

Erfüllen mehrere Karten die Suchkriterien, klicken Sie auf , um das nächste Ergebnis im CardMinder Viewer Fenster anzuzeigen.

HINWEIS

Klicken Sie auf , um die Kartendaten der ausgewählten Karte im CardMinder Fenster anzuzeigen.

Eine Datei an Kartendaten anhängen

Eine Datei kann durch Drag&Drop einfach an Kartendaten angehängt werden.

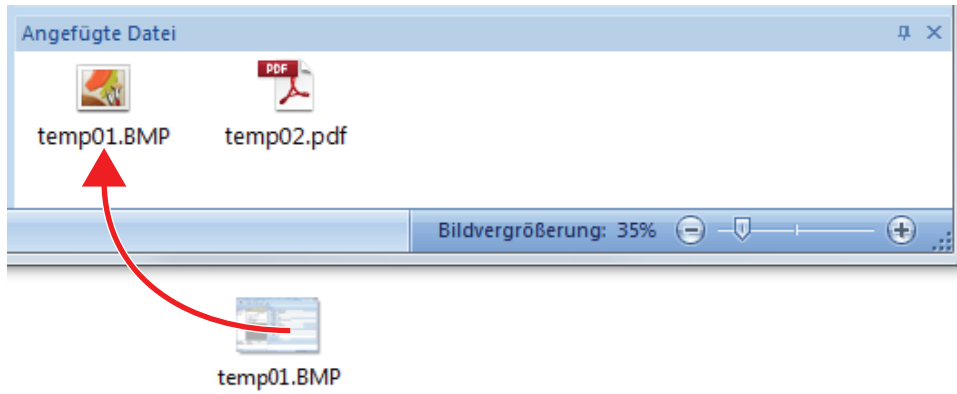

Nützliche Nutzungsoptionen

Dieser Abschnitt beschreibt die Verwendung der verwandten Software für das gescannte Bild, das nach dem Scannen eines Dokuments mit dem ScanSnap erstellt wurde.

- ["Verwalten von Papierdokumenten in Ordnern auf dem Computer mit ScanSnap Home" \(Seite 450\)](#)
- ["Verwalten von Papierdokumenten in Ordnern auf dem Computer mit ScanSnap Organizer" \(Seite 453\)](#)
- ["Speichern von Visitenkartendaten auf einem Computer mit ScanSnap Home" \(Seite 456\)](#)
- ["Visitenkarten mit CardMinder auf einem Computer speichern" \(Seite 459\)](#)
- ["Speichern von Quittungsdaten auf einem Computer" \(Seite 462\)](#)
- ["Erstellen eines Fotoalbums und Speichern des Albums auf dem Computer" \(Seite 465\)](#)

Verwalten von Papierdokumenten in Ordnern auf dem Computer mit ScanSnap Home

Dieser Abschnitt beschreibt das Digitalisieren von Papierdokumenten und das Verwalten der Daten nach Ordnern mit ScanSnap Home.

1. Scannen Sie ein Papierdokument mit ScanSnap.

Weitere Informationen zur Scannen finden Sie unter "Scannen von Dokumenten" (Seite 202).

⇒ Das ScanSnap Quick-Menü erscheint.

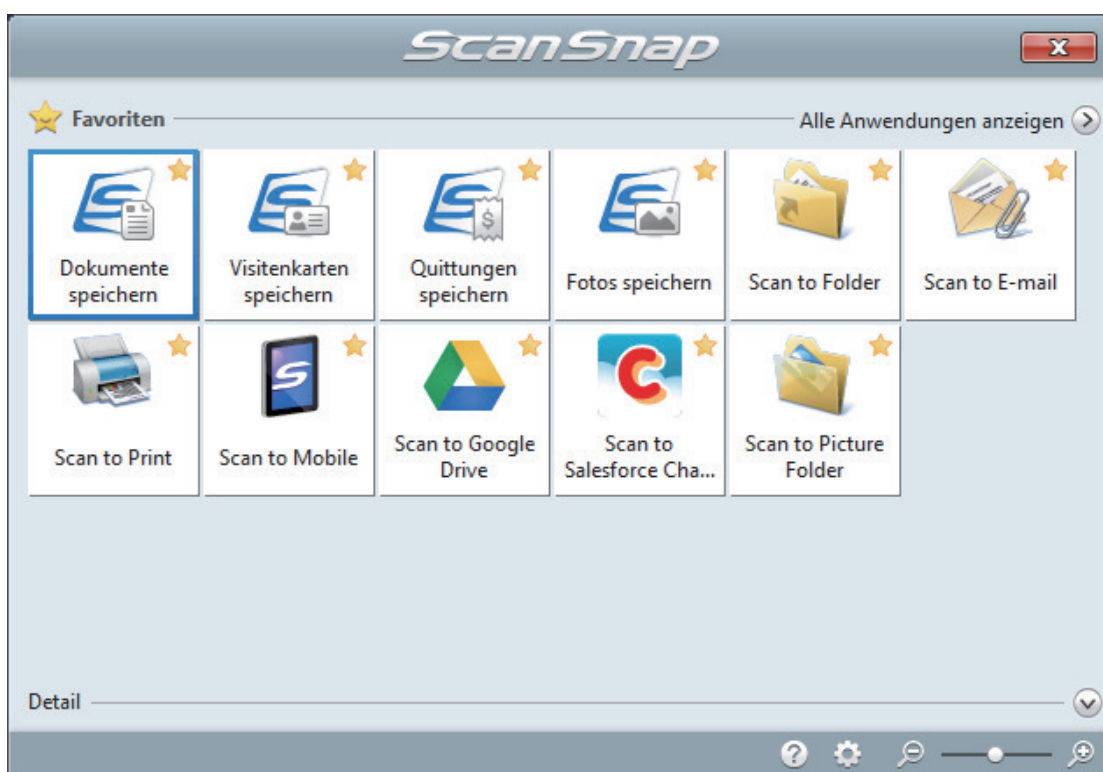

2. Klicken Sie im Quick-Menü auf das [Dokumente speichern] Symbol .

⇒ Das gescannte Bild eines Dokuments, das Sie gescannt haben, wird zusammen mit den Metainformationen (wie eine Zeichenfolge, die durch die Texterkennungsfunktion erkannt wurde, und das Datum des Scans) als Inhaltsdatensatz in ScanSnap Home gespeichert.

Des Weiteren wird das Hauptfenster von ScanSnap Home angezeigt, sodass Sie den Inhaltsdatensatz prüfen können, der aus dem gescannten Dokument erstellt wurde.

HINWEIS

Ein gescanntes Bild wird in ScanSnap Home zusammen mit den Metainformationen als Inhaltsdatensatz bezeichnet.

3. Wählen Sie [ScanSnap Home] im Ordner [PC].

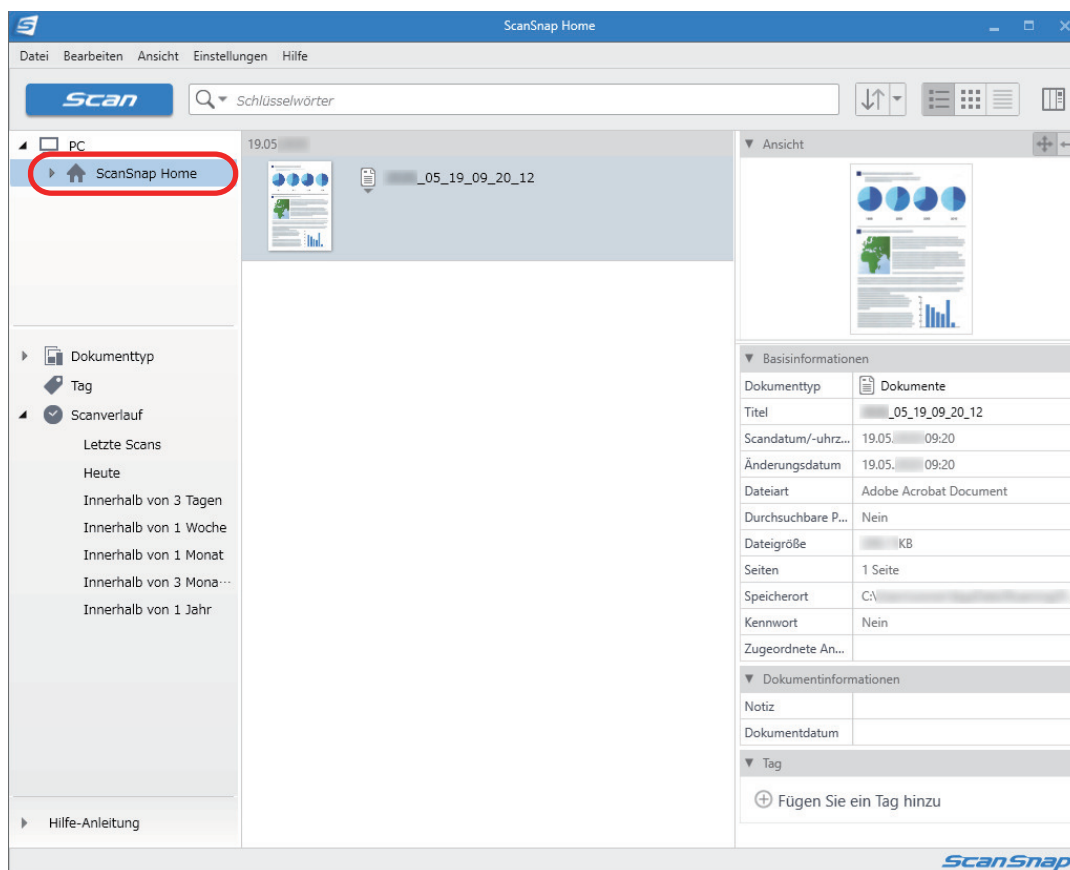

4. Wählen Sie im Menü, das angezeigt wird, wenn Sie mit der rechten Maustaste auf den Ordner klicken, die Option [Neuen Ordner erstellen].

⇒ Ein neuer Ordner wird erstellt.

5. Benennen Sie den erstellten Ordner um.

HINWEIS

Wiederholen Sie die Schritte 3 bis 5, um mehrere Ordner anzulegen.

6. Wählen Sie in der Liste, die angezeigt wird, wenn Sie auf [Letzte Scans] klicken, einen Inhaltsdatensatz aus, ziehen Sie ihn auf den erstellten Ordner und legen Sie ihn dort ab.

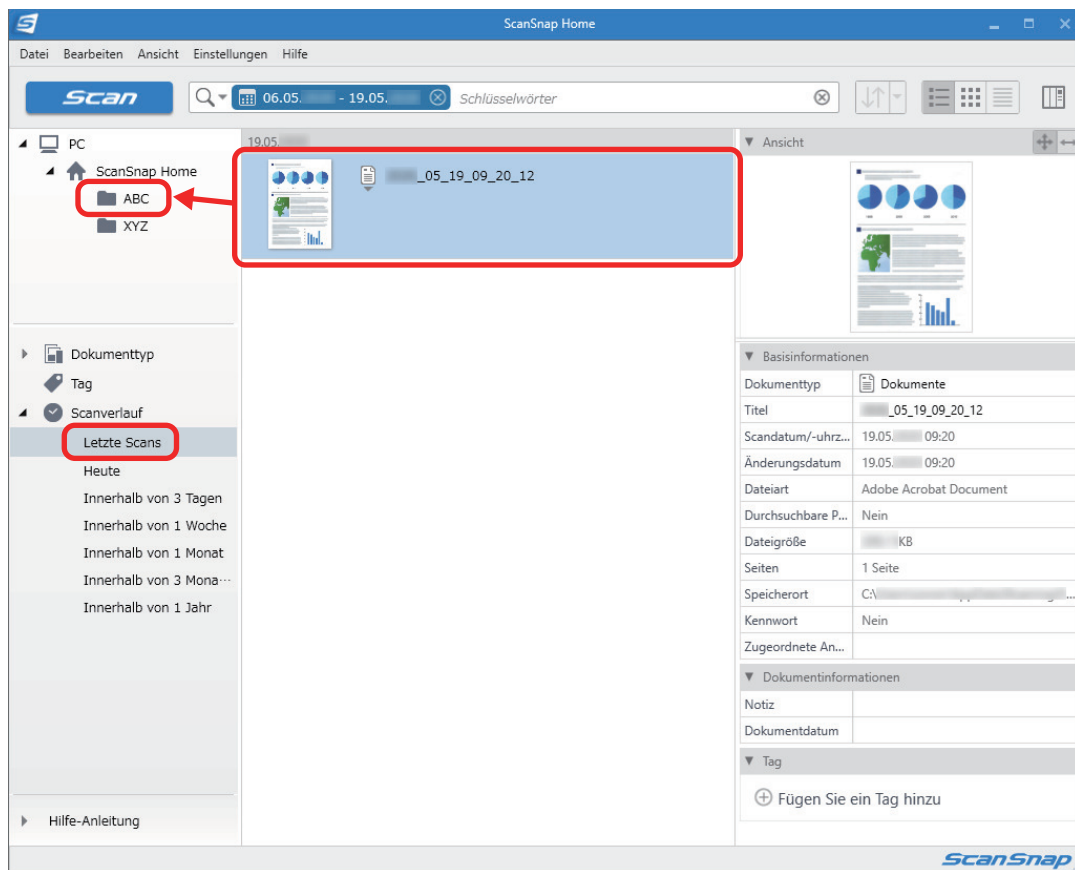

⇒ Der Inhaltsdatensatz wird in den Ordner verschoben.

HINWEIS

ScanSnap Home verfügt über verschiedene Funktionen zum Speichern von Inhaltsdatensätzen. Weitere Informationen erhalten Sie in der [ScanSnap Home Hilfe](#).

Verwalten von Papierdokumenten in Ordnern auf dem Computer mit ScanSnap Organizer

Dieser Abschnitt beschreibt das Digitalisieren und Verwalten von Dokumenten und das Verwalten von Papierdokumenten in Ordnern mit ScanSnap Organizer.

1. Scannen Sie ein Papierdokument mit ScanSnap.

Weitere Informationen zur Scannen finden Sie unter "Scannen von Dokumenten" (Seite 202).

⇒ Das ScanSnap Quick-Menü erscheint.

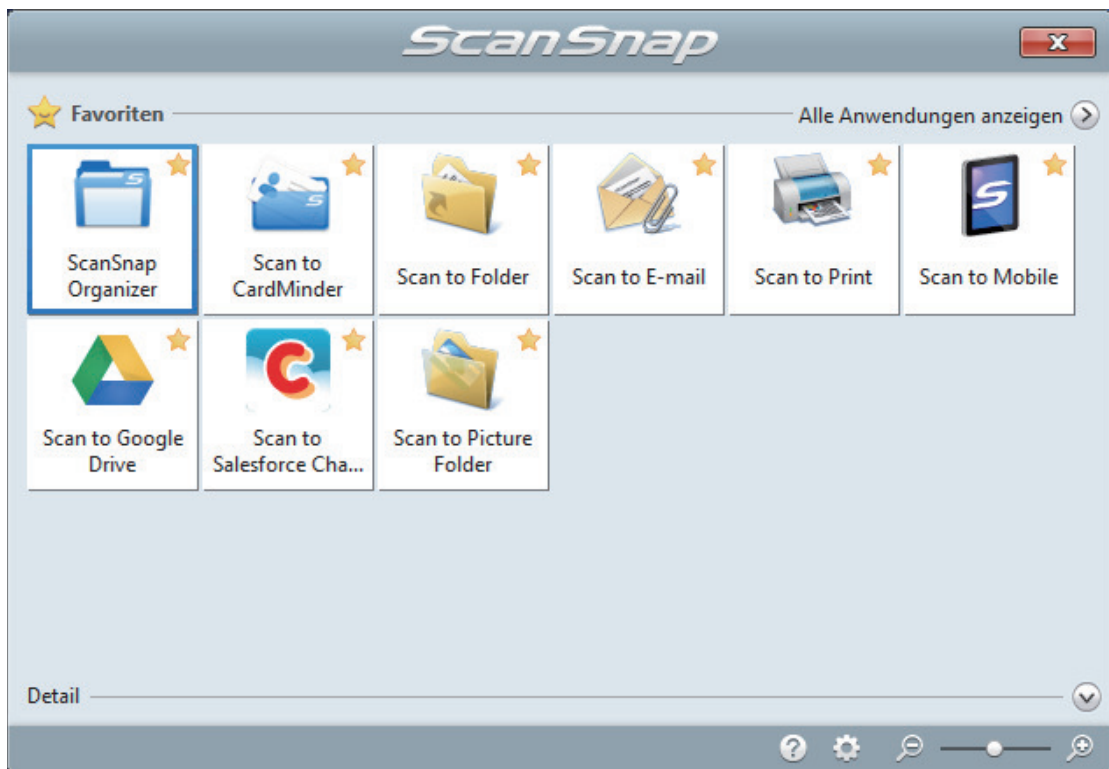

2. Klicken Sie im Quick-Menü auf das [ScanSnap Organizer] Symbol .

⇒ Das [ScanSnap Organizer] Fenster erscheint.

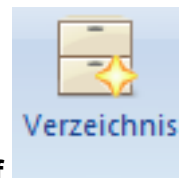
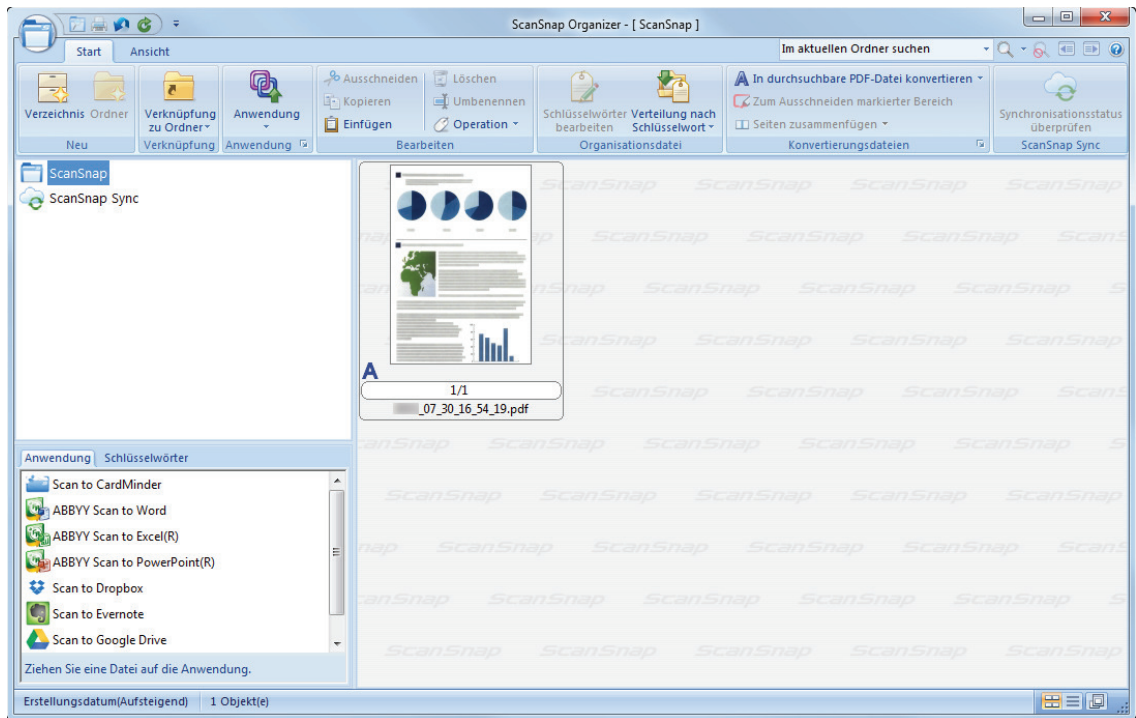

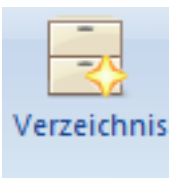
3. Klicken Sie in der [Start] Registerkarte auf .
⇒ Es wird ein neuer Ordner in der Ordnerliste angelegt.

4. Benennen Sie den erstellten Ordner.

HINWEIS

Wiederholen Sie die Schritte 3 bis 4, um mehrere Ordner anzulegen.

5. Wählen Sie das gescannte Bild aus der Dateiliste und ziehen Sie es auf den Ordner.

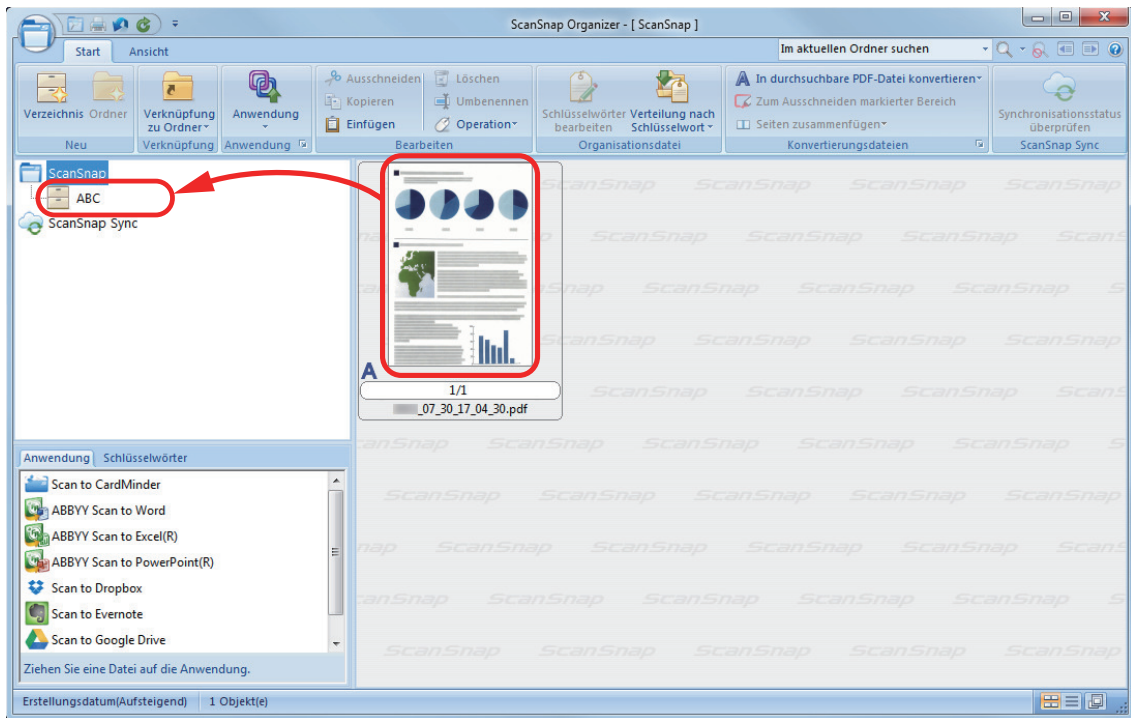

⇒ Das gescannte Bild wird in den Ordner verschoben.

HINWEIS

ScanSnap Organizer verfügt über viele Funktionen zum Speichern von Dateien.
Weitere Informationen erhalten Sie in der ScanSnap Organizer Hilfe.

Speichern von Visitenkartendaten auf einem Computer mit ScanSnap Home

Dieser Abschnitt beschreibt das Digitalisieren von Visitenkarten und das Speichern der Kartendaten in ScanSnap Home.

1. Scannen Sie Visitenkarten mit dem ScanSnap.

Weitere Informationen zur Scannen finden Sie unter "Scannen von Dokumenten" (Seite 202).

⇒ Das ScanSnap Quick-Menü erscheint.



2. Klicken Sie im Quick-Menü auf das [Visitenkarten speichern] Symbol .

⇒ Das gescannte Bild einer Visitenkarte, die Sie gescannt haben, wird zusammen mit den Metainformationen (wie eine Zeichenfolge, die durch die Texterkennungsfunktion erkannt wurde, und das Datum des Scans) als Inhaltsdatensatz in ScanSnap Home gespeichert. Des Weiteren wird das Hauptfenster von ScanSnap Home angezeigt, sodass Sie den Inhaltsdatensatz prüfen können, der aus der gescannten Visitenkarte erstellt wurde.

HINWEIS

Ein gescanntes Bild wird in ScanSnap Home zusammen mit den Metainformationen als Inhaltsdatensatz bezeichnet.

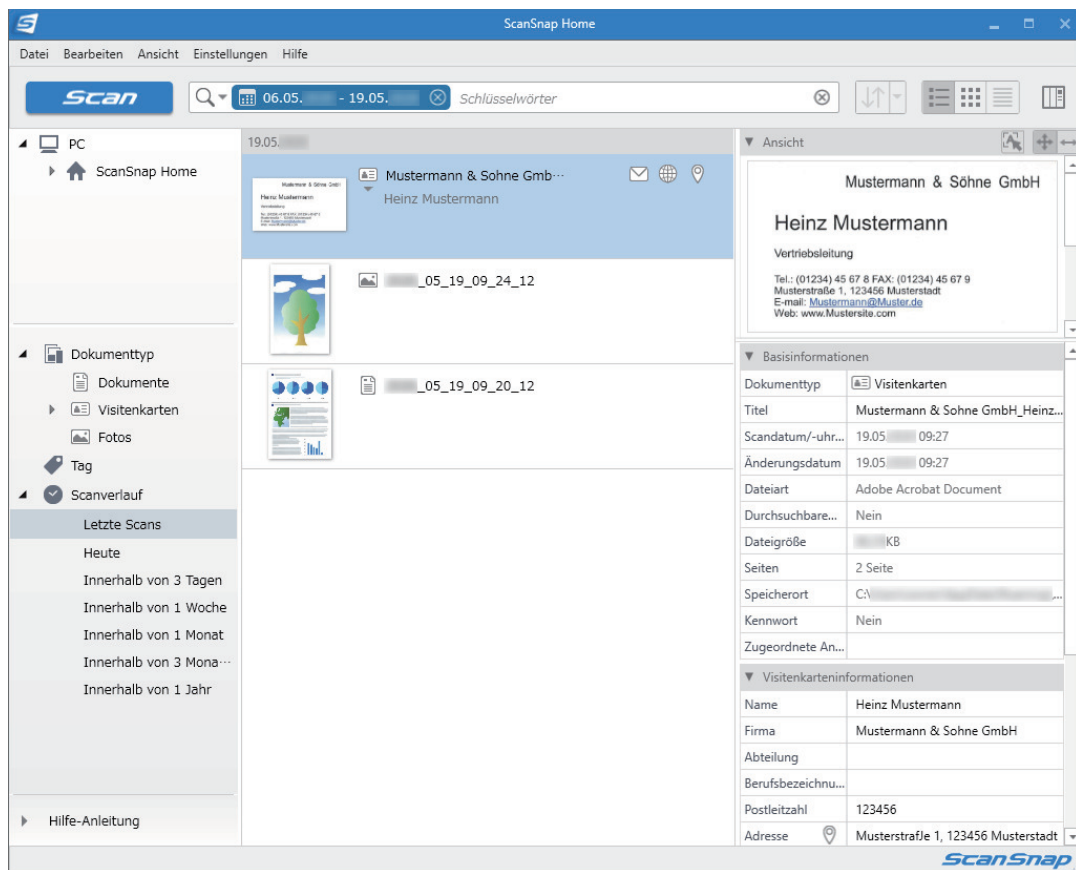

3. Überprüfen Sie die Kartendaten.

Überprüfen Sie, ob die Zeichen in dem Bild, das unter [Ansicht] angezeigt wird, korrekt unter [Visitenkarteninformationen] eingegeben wurden.

Müssen die Karteninformationen korrigiert werden, klicken Sie auf den zu korrigierenden Text und bearbeiten Sie diesen direkt.

▼ Ansicht

Mustermann & Söhne GmbH

Heinz Mustermann

Vertriebsleitung

Tel.: (01234) 45 67 8 FAX: (01234) 45 67 9
 Musterstraße 1, 123456 Musterstadt
 E-mail: Mustermann@Muster.de
 Web: www.Mustersite.com

▼ Basisinformationen

Dokumenttyp	Visitenkarten
Titel	Mustermann & Sohne GmbH_Heinz...
Scandatum/-uhr...	19.05 09:27
Änderungsdatum	19.05 09:27
Dateiart	Adobe Acrobat Document
Durchsuchbare...	Nein
Dateigröße	KB
Seiten	2 Seite
Speicherort	C:\
Kennwort	Nein
Zugeordnete An...	

▼ Visitenkarteninformationen

Name	Heinz Mustermann
Firma	Mustermann & Sohne GmbH
Abteilung	
Berufsbezeichnu...	
Postleitzahl	123456
Adresse	Musterstraße 1, 123456 Musterstadt
Standort/Region	Vereinigte Staaten
Telefonnummer	(01234)45 67 8
Faxnummer	(01234) 45 67 9
Mobiletelefon	
E-Mail	Mustermann@Muster.de
URL	www.Mustersite.com
Notiz	
Datum Visitenka...	

▼ Tag

HINWEIS

Weitere Informationen zu Bedienvorgängen in ScanSnap Home finden Sie in der [ScanSnap Home Hilfe](#).

Visitenkarten mit CardMinder auf einem Computer speichern

Dieser Abschnitt beschreibt das Digitalisieren und Speichern von Visitenkarten in CardMinder.

WICHTIG

Melden Sie sich nicht als Benutzer mit Administratorrechten an, ist eine Verknüpfung des ScanSnap mit einer anderen Anwendung eventuell nicht korrekt möglich.

1. Scannen Sie Visitenkarten mit dem ScanSnap.

Weitere Informationen zur Scannen finden Sie unter "[Scannen von Dokumenten](#)" (Seite 202).

⇒ Das ScanSnap Quick-Menü erscheint.



2. Klicken Sie im Quick-Menü auf das [Scan to CardMinder] Symbol .

⇒ Das [CardMinder] Fenster erscheint.

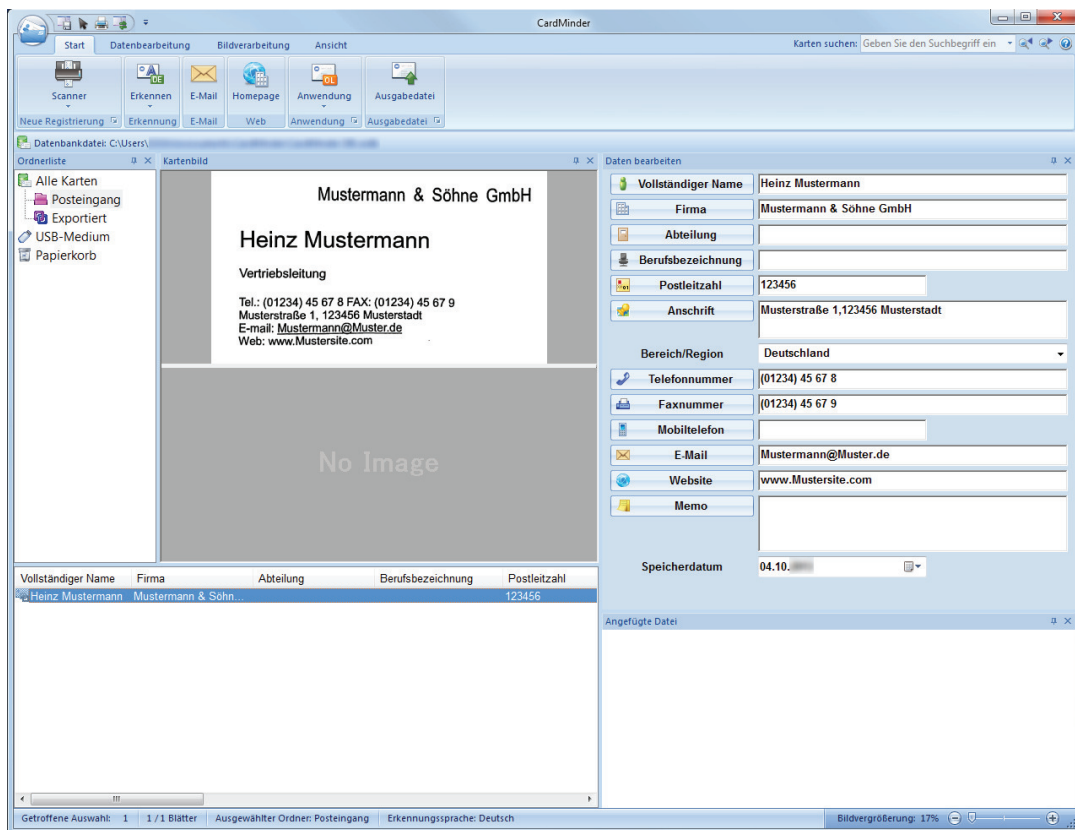

3. Überprüfen Sie die Kartendaten.

Stellen Sie sicher, dass der Text der Kartenbilder korrekt unter Daten Bearbeiten angezeigt wird.

Müssen die Daten korrigiert werden, klicken Sie in auf den zu korrigierenden Text und bearbeiten diesen.

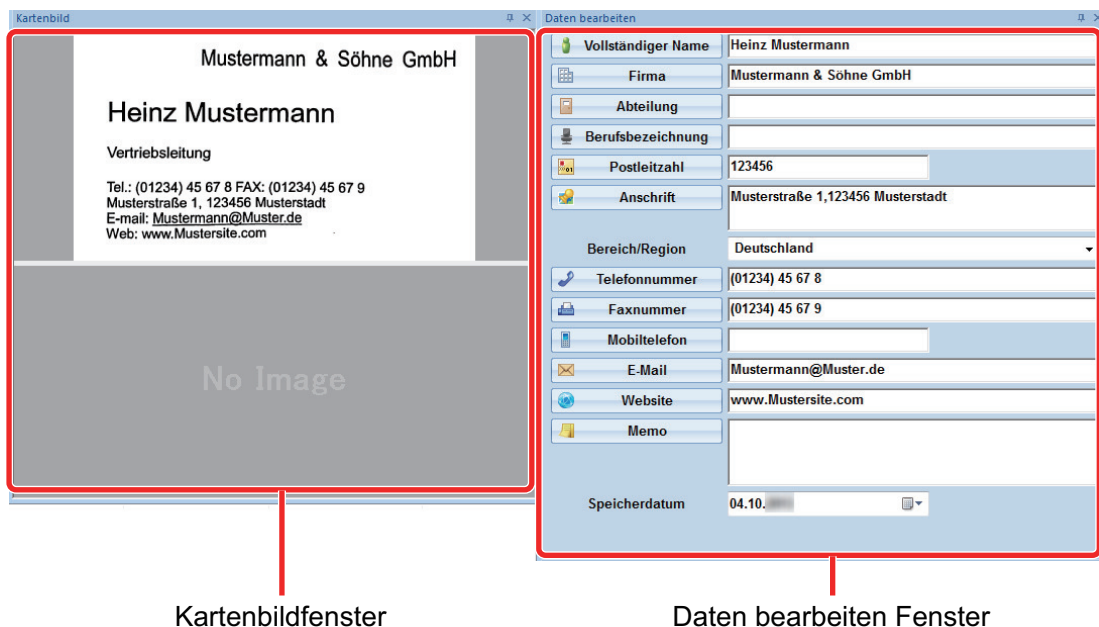

HINWEIS

Scannen Sie doppelseitige Visitenkarten, müssen Sie die beide Seiten der Karten scannen und die Daten in CardMinder bearbeiten.

Weitere Informationen erhalten Sie in der CardMinder Hilfe.

Speichern von Quittungsdaten auf einem Computer

Dieser Abschnitt beschreibt das Digitalisieren von Quittungen und das Speichern der Quittungsdaten in ScanSnap Home.

1. Scannen Sie Quittungen mit dem ScanSnap.

Weitere Informationen zur Scannen finden Sie unter "Scannen von Dokumenten" (Seite 202).

⇒ Das ScanSnap Quick-Menü erscheint.

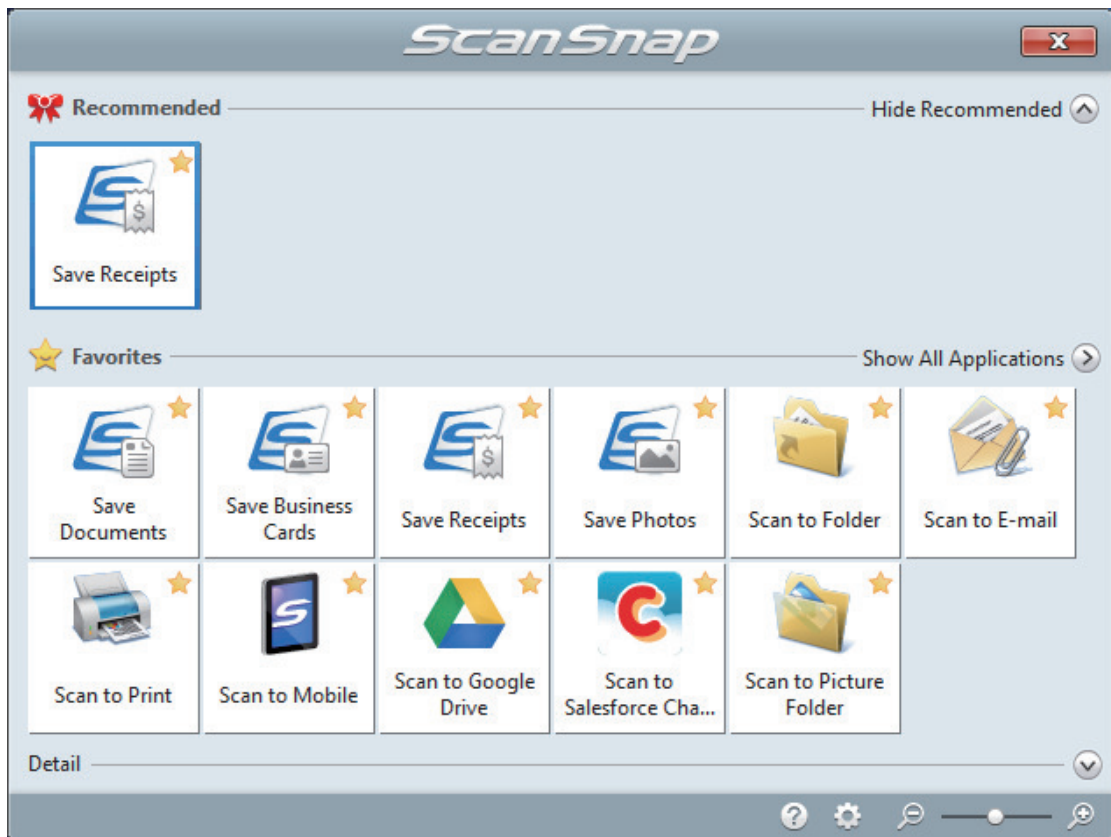

2. Klicken Sie im Quick-Menü auf das [Quittungen speichern] Symbol .

⇒ Das gescannte Bild einer Quittung, die Sie gescannt haben, wird zusammen mit den Metainformationen (wie eine Zeichenfolge, die durch die Texterkennungsfunktion erkannt wurde, und das Datum des Scans) als Inhaltsdatensatz in ScanSnap Home gespeichert.

Des Weiteren wird das Hauptfenster von ScanSnap Home angezeigt, sodass Sie den Inhaltsdatensatz prüfen können, der aus der gescannten Quittung erstellt wurde.

HINWEIS

Ein gescanntes Bild wird in ScanSnap Home zusammen mit den Metainformationen als Inhaltsdatensatz bezeichnet.

The screenshot shows the ScanSnap Home application window. The main area displays a scanned receipt with the following details:

- Header:** Sample, (Datum auf einer Quittung)...
- Amount:** 88,50 €
- Category:** Privat
- Merchant:** Mustermann & Sohne Gmb... (Heinz Mustermann)
- Image:** A small image of a tree with the filename _05_19_09_24_12.
- Thumbnail:** A thumbnail of a receipt with the filename _05_19_09_20_12.

The right-hand pane shows the 'Ansicht' (View) section with a preview of the receipt and a 'Basisinformationen' (Basic Information) table:

Basisinformationen	
Dokumenttyp	Quittungen
Titel	(Datum auf einer Quittung)_Sample
Scandatum/-uhr...	19.05. 09:50
Änderungsdatum	19.05. 09:51
Dateiart	Adobe Acrobat Document
Durchsuchbare...	Nein
Dateigröße	KB
Seiten	1 Seite
Speicherort	C:\...
Kennwort	Nein
Zugeordnete An...	
Quittungsinformationen	
Händler	Sample
Steuerart	Privat
Steuerkategorie	Unbekannt
Kategorie	
Datum der Quitt...	
Währung	EUR

3. Überprüfen Sie die Quittungsdaten.

Überprüfen Sie, ob die Zeichen in dem Bild, das unter [Ansicht] angezeigt wird, korrekt unter [Quittungsinformationen] eingegeben wurden.

Müssen die Quittungsinformationen korrigiert werden, klicken Sie auf den zu korrigierenden Text und bearbeiten Sie diesen direkt.

Ansicht

Sample

18.10
(000000-000)

XXXXX	20.00
YYYYY	14.00
XXXXXX	15.00
YYYYYY	29.50
Total	88.50

001

Basisinformationen

Dokumenttyp	Quittungen
Titel	(Datum auf einer Quittung)_Sample
Scandatum/-uhr...	19.05 09:50
Änderungsdatum	19.05 09:51
Dateiart	Adobe Acrobat Document
Durchsuchbare...	Nein
Dateigröße	KB
Seiten	1 Seite
Speicherort	C:\
Kennwort	Nein
Zugeordnete An...	

Quittungsinformationen

Händler	Sample
Steuerart	Privat
Steuerkategorie	Unbekannt
Kategorie	
Datum der Quitt...	
Währung	EUR
Betrag	88,50 €
Steuer	0,00 €
Zahlungsart	
Kartentyp	
Kartenummer	
Kommentar	

Tag

HINWEIS

Weitere Informationen zu Bedienvorgängen in ScanSnap Home finden Sie in der [ScanSnap Home Hilfe](#).

Erstellen eines Fotoalbums und Speichern des Albums auf dem Computer

In diesem Abschnitt wird erläutert, wie Sie Fotos digitalisieren und jedes digitalisierte Foto mit Namen oder Orten versehen, um in ScanSnap Home ein Album zu erstellen.

1. Scannen Sie Fotos mit dem ScanSnap.

Weitere Informationen zur Scannen finden Sie unter "Scannen von Dokumenten" (Seite 202).

⇒ Das ScanSnap Quick-Menü erscheint.

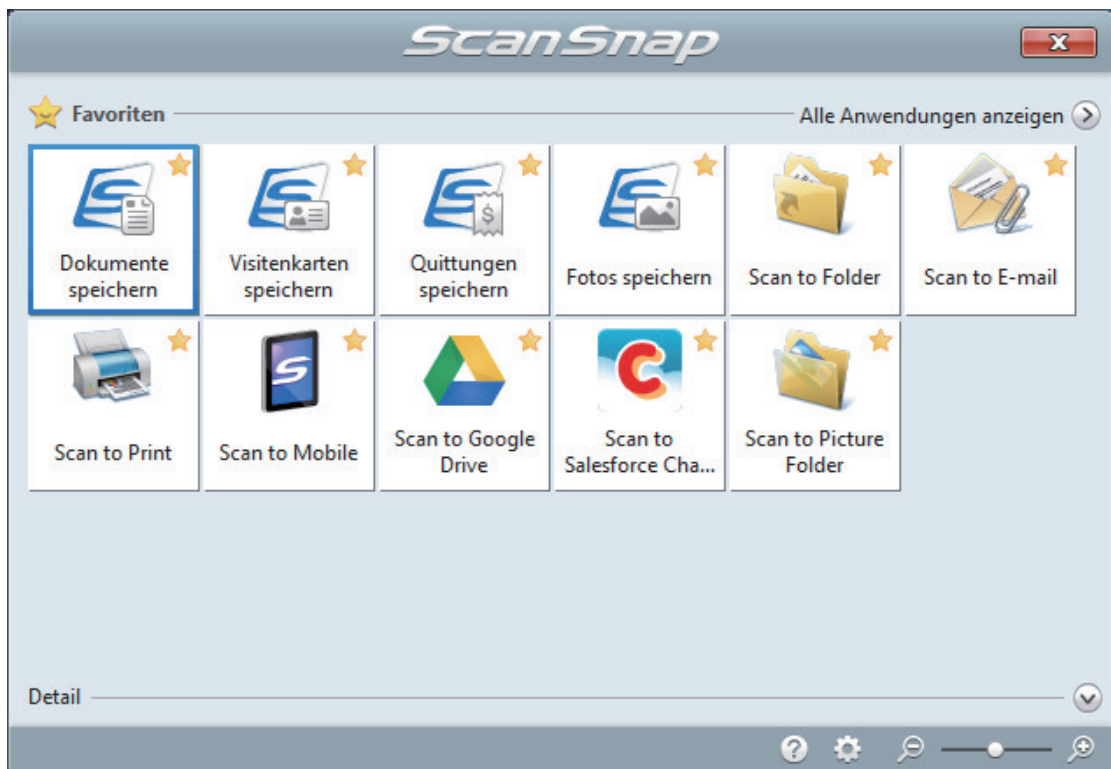

2. Klicken Sie im Quick-Menü auf das [Fotos speichern] Symbol .

⇒ Das gescannte Bild eines Fotos, das Sie gescannt haben, wird zusammen mit den Metainformationen (wie dem Datum des Scans) als Inhaltsdatensatz in ScanSnap Home gespeichert.

Des Weiteren wird das Hauptfenster von ScanSnap Home angezeigt, sodass Sie den Inhaltsdatensatz prüfen können, der aus dem gescannten Foto erstellt wurde.

HINWEIS

Ein gescanntes Bild wird in ScanSnap Home zusammen mit den Metainformationen als Inhaltsdatensatz bezeichnet.

3. Wählen Sie einen Inhaltsdatensatz aus, der aus dem gescannten Foto erstellt wurde.

4. Klicken Sie auf für [Tag].

⇒ Das Eingabefeld wird angezeigt.

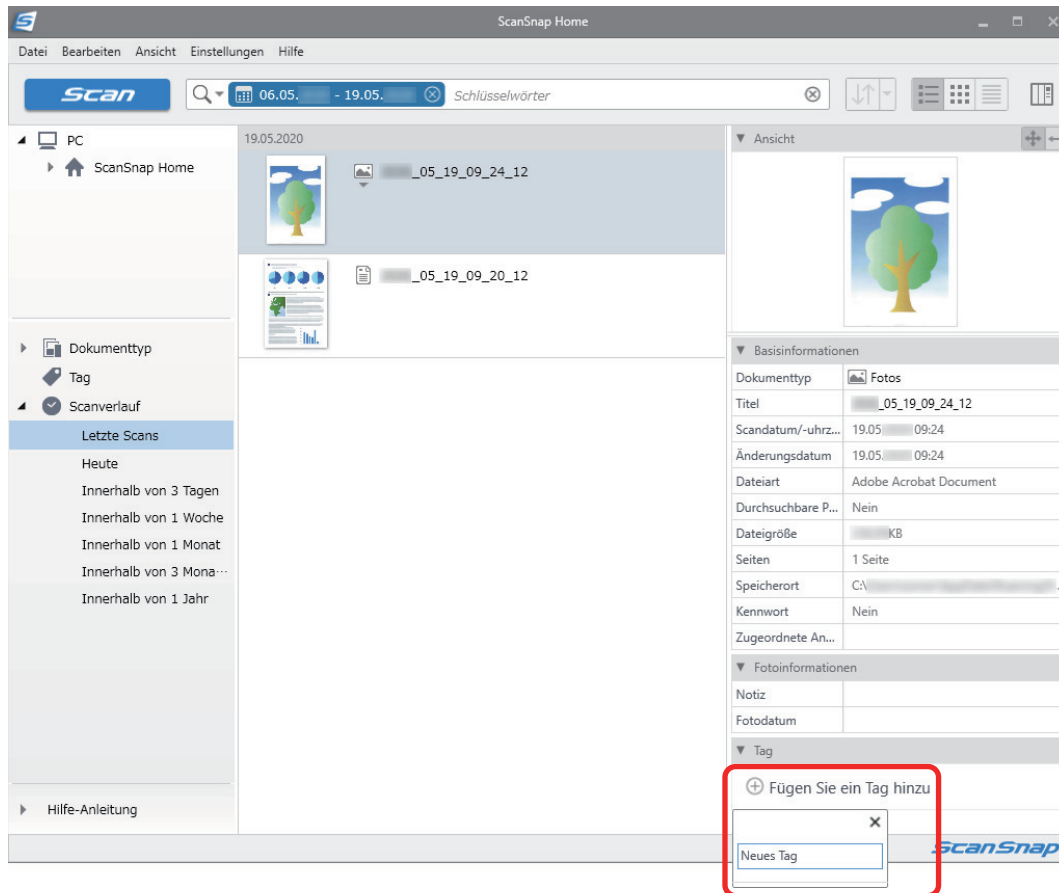

5. Geben Sie im Eingabefeld einen Namen ein, um das Foto zu kategorisieren, und drücken Sie die Taste [Eingabe].

⇒ Der aus dem gescannten Foto erstellte Inhaltsdatensatz wird mit einem Tag mit dem festgelegten Namen zur Kategorisierung des Fotos versehen.

6. Wählen Sie ein Tag aus, das Sie als Namen zur Kategorisierung des Fotos in [Tag] festgelegt haben.

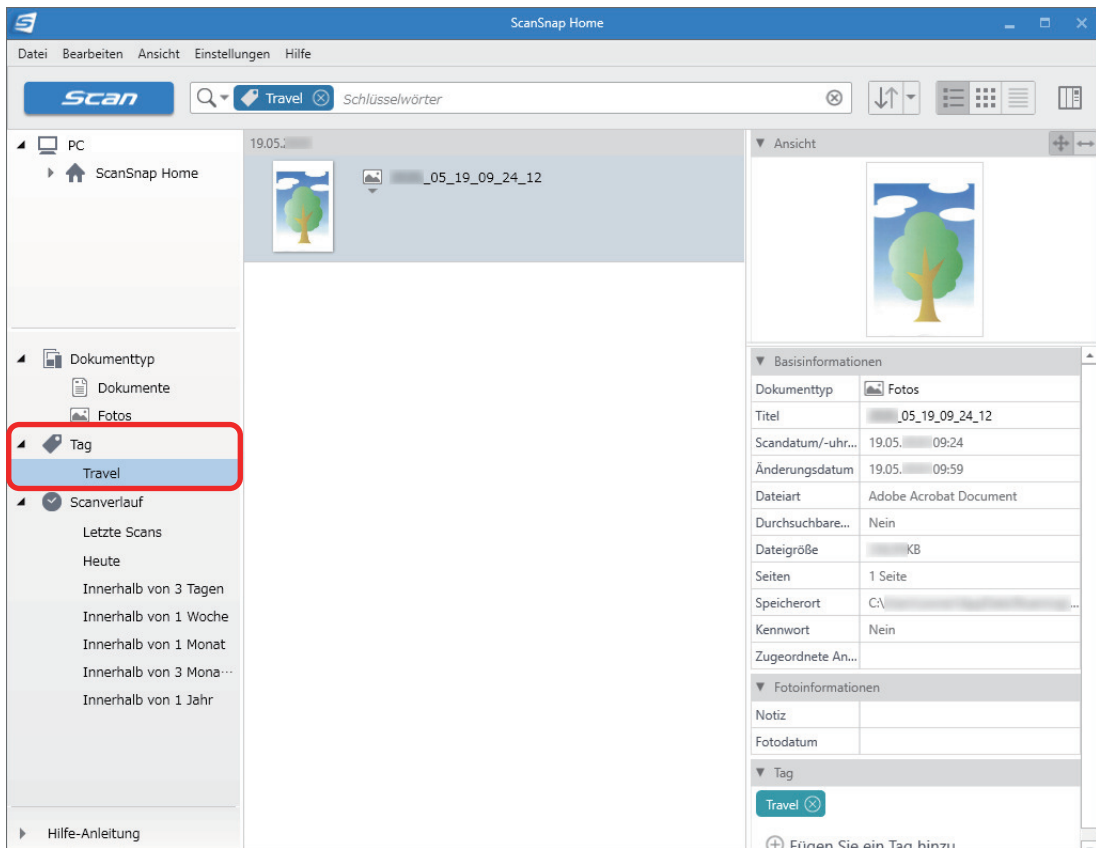

⇒ Der mit einem Tag versehene Inhaltsdatensatz, der aus dem Foto erstellt wurde, wird angezeigt.

HINWEIS

Weitere Informationen zu Bedienvorgängen in ScanSnap Home finden Sie in der [ScanSnap Home Hilfe](#).

Korrigieren gescannter Bilder (SV600)

Die gescannten Bilder können vor der Verknüpfung von ScanSnap Manager mit einer Anwendung korrigiert werden. Die gescannten Bilder können wie folgt korrigiert werden:

- ["Wenn ein Dokument gescannt wird \(SV600\)" \(Seite 469\)](#)
- ["Wenn ein Buch gescannt wird \(SV600\)" \(Seite 474\)](#)
- ["Beim gleichzeitigen Scannen mehrerer Dokumente \(SV600\)" \(Seite 486\)](#)

Wenn ein Dokument gescannt wird (SV600)

Wird ein Dokument mit dem ScanSnap gescannt, kann am gescannten Bild die folgende Korrektur vorgenommen werden:

- ["Mitgescannte Finger entfernen \(wenn ein Dokument gescannt wird\) \(SV600\)" \(Seite 470\)](#)

Mitgescannte Finger entfernen (wenn ein Dokument gescannt wird) (SV600)

Entfernen Sie beim Scannen des Dokuments mitgescannte Finger.

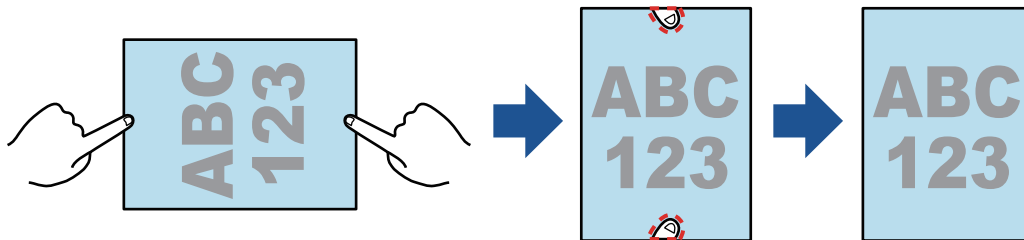

WICHTIG

- Halten Sie das Dokument beim Scannen nicht an seinen Ecken fest.
Eine korrekte Erkennung der Bildkonturen ist andernfalls eventuell nicht möglich.
- Um im gescannten Bild erfasste Finger aufzufüllen, müssen die Finger erkannt werden.
Scannen Sie ein Dokument, werden mitgescannte Finger in folgenden Fällen nicht erkannt:
 - Wenn sich zwei oder mehr Finger beim Festhalten des Dokuments berühren (Abb. 1)
 - Wenn die das Dokument haltenden Fingernägel lackiert oder künstlich sind (Abb. 2)
 - Wenn die das Dokument haltenden Finger gekrümmt sind (Abb. 3)
 - Wenn mehr als 1 cm der Finger, die das Dokument haltenden, mitgescannt wird (Abb. 4)
 - Wenn weniger als 5 mm Abstand zwischen den das Dokument haltenden Fingern und Zeichen oder Bildern des Dokuments besteht (Abb. 5)
 - Wenn die Hintergrundfarbe des Dokuments nicht weiß ist (Abb. 6)
 - Wenn ein Dokument gescannt wird, nachdem [Grau], [Schwarzweiß] oder [Hohe Farbkompromierung] in der [Farbmodus]-Auswahlliste auf der [Scannen] Registerkarte des "ScanSnap Setup Fenster" (Seite 107) ausgewählt wurde

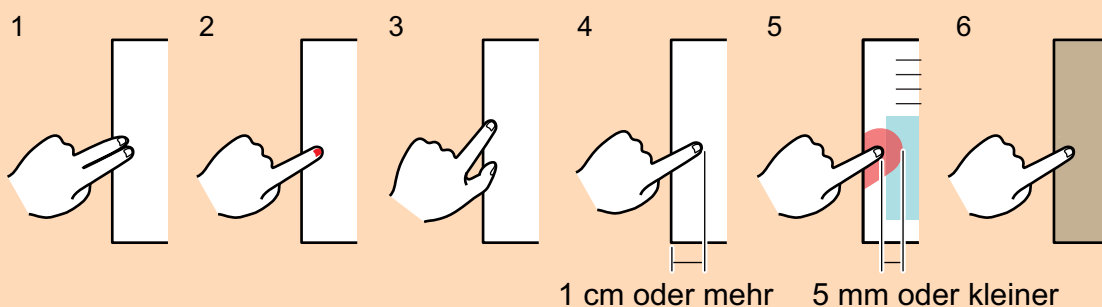

HINWEIS

- Es können auf jeder Seite bis zu fünf Finger (oben/unten/recht/links) des Dokuments entfernt werden.
- Um eine Verminderung der Bildqualität zu vermeiden, wählen Sie in einem Arbeitsgang so viele Finger wie möglich zum Ausfüllen aus.

- 1. Wählen Sie in dem nach dem Scannen angezeigten Dialogfeld [Zuschneiden und flaches Dokument unverändert speichern] und klicken Sie auf die [Prüfen/Korrigieren] Schaltfläche.**

Weitere Informationen zur Scannen finden Sie unter "[Scannen von Dokumenten \(SV600\)](#)" (Seite 360).

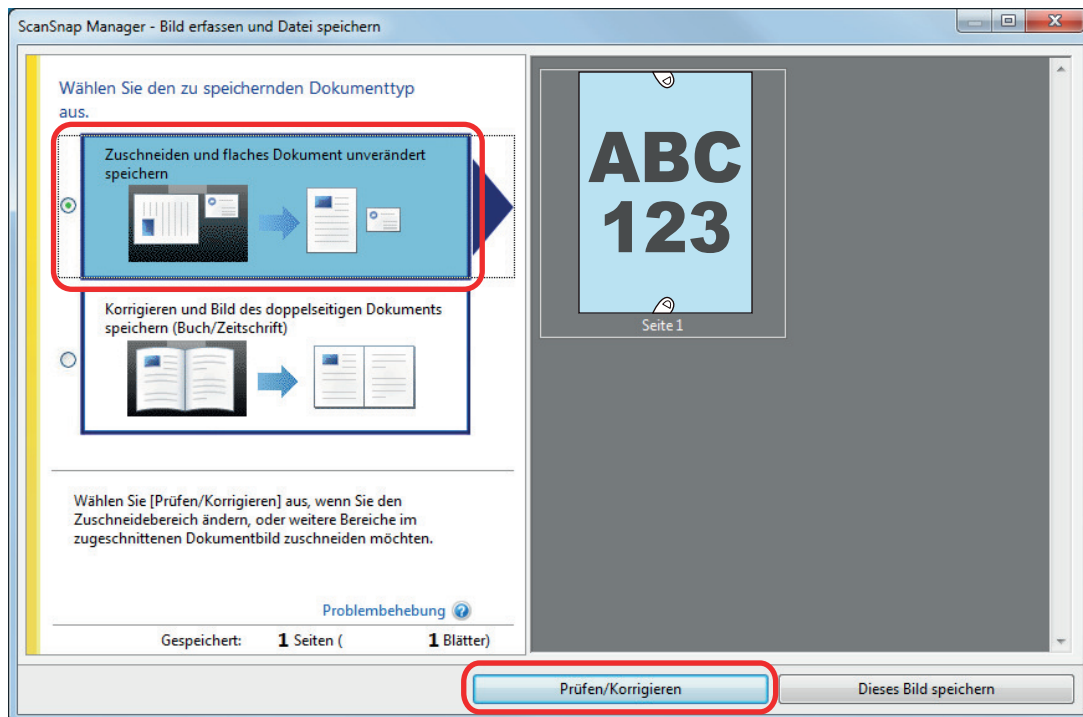

⇒ Das [ScanSnap Manager - Zugeschnittene Bilder] Dialogfeld wird angezeigt.

- 2. Wählen Sie ein gescanntes Bild zum Entfernen der mitgescannten Finger aus.**
- 3. Wählen Sie das [Mit Punktretusche fortfahren] Kontrollkästchen und klicken Sie auf die [Weiter] Schaltfläche.**

HINWEIS

Die Ausrichtung des gescannten Bildes und der Zuschneidebereich können im [ScanSnap Manager - Buchbildansicht] Fenster nicht korrigiert werden. Führen Sie Änderungen zuvor im [ScanSnap Manager - Zugeschnittene Bilder] Dialogfeld aus.

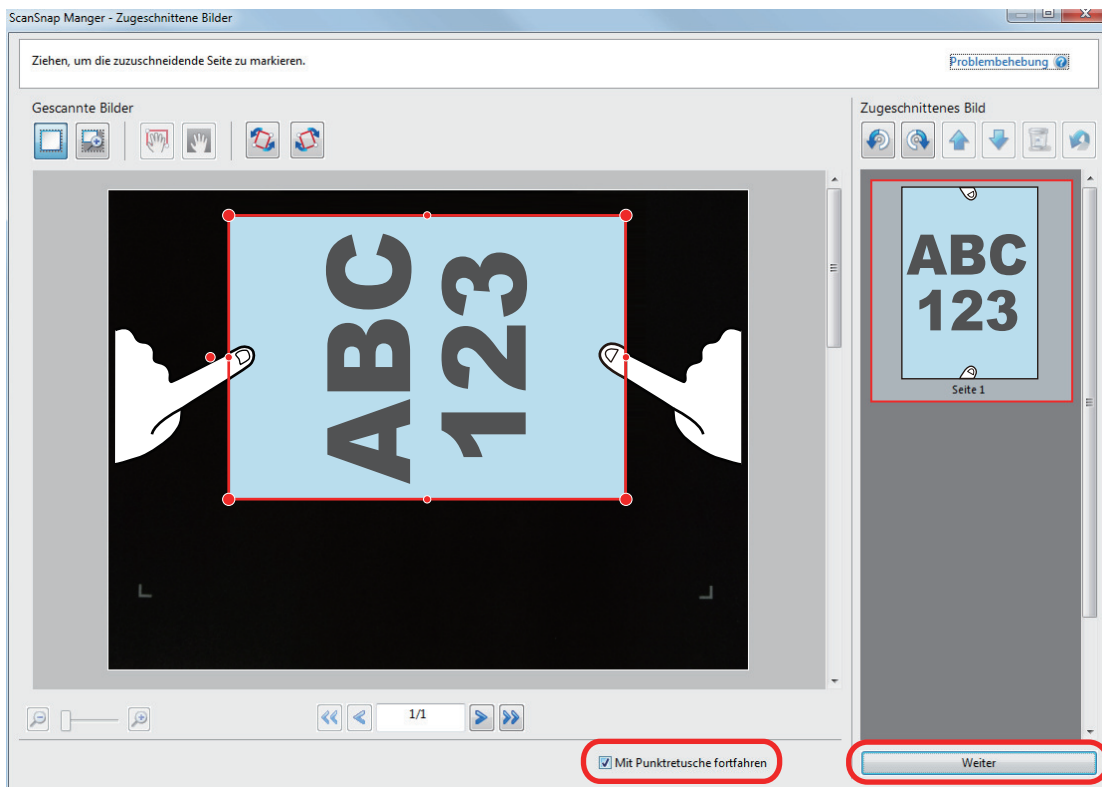

⇒ Das [ScanSnap Manager - Buchbildansicht] Fenster wird im Punktretusche-Modus angezeigt.

4. Klicken Sie auf einen in einem Bild mitgescannten Finger.

⇒ Wenn ein Finger erkannt wird, wird dieser mit einer rot strichlierten Linie umrandet. Verschieben Sie den weißen Punkt, um die Umrandung zu verändern.

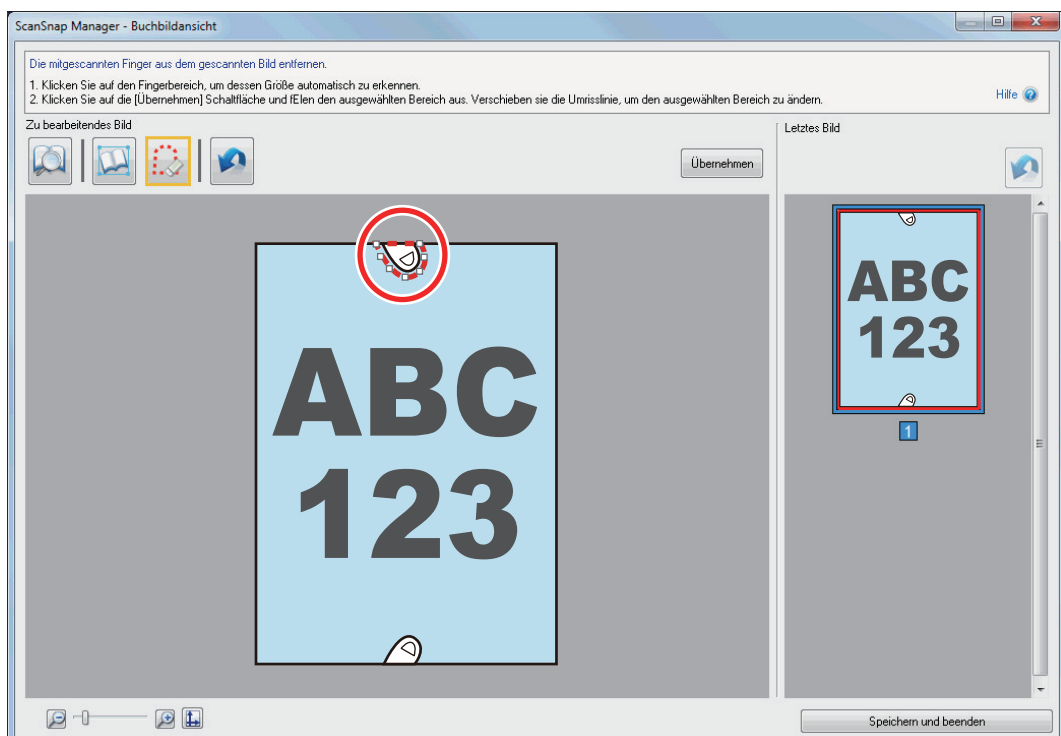

HINWEIS

Wenn der erfasste Finger nicht erkannt wird, wird der Fingerumriss im Standardformat eingeblendet.

Sollte dies der Fall sein, Verschieben Sie die weißen Punkte auf dem Umriss und richten diesen an den mitgescannten Fingern aus.

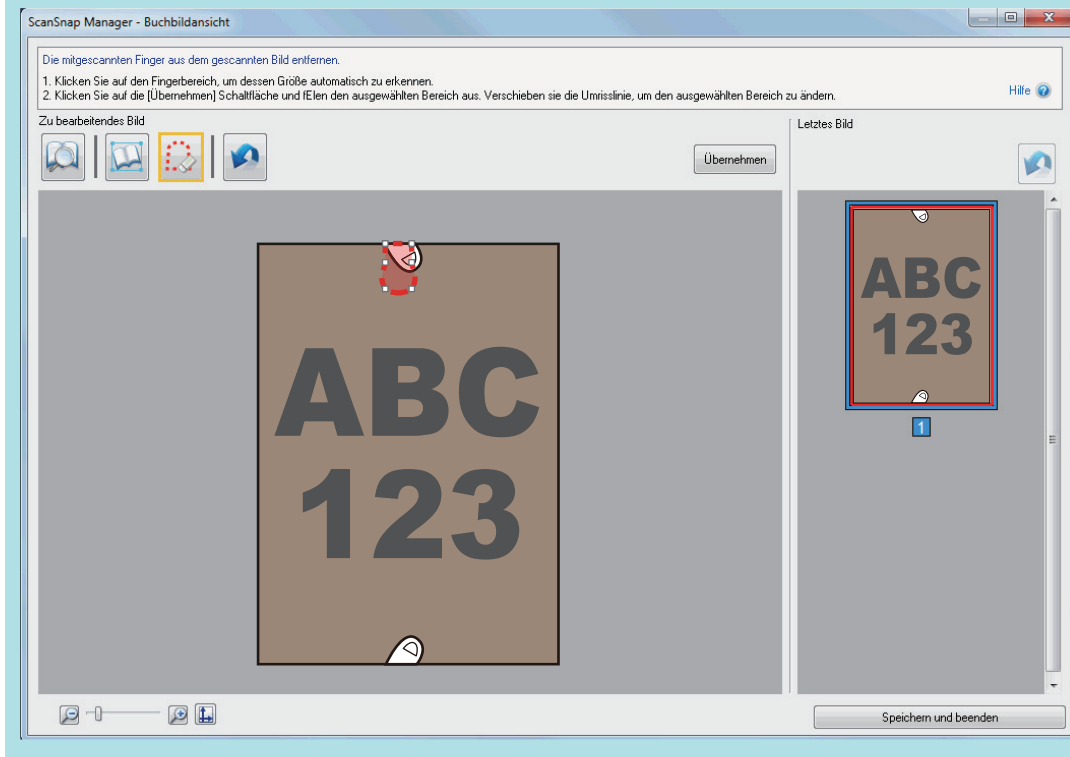

5. Klicken Sie auf die [Übernehmen] Taste.

⇒ Die mitgescannten Finger werden aus dem Bild entfernt.

Wenn Sie das Entfernen der mitgescannten Finger abgeschlossen haben, klicken Sie auf die [Speichern und beenden] Taste.

Wenn ein Buch gescannt wird (SV600)

Die Buchbildkorrektur ermöglicht Ihnen gescannte Bilder zu korrigieren.

Die Buchbildkorrektur bezieht sich auf folgende Korrekturen, die an mit dem ScanSnap von Büchern gescannten Bildern gemacht werden können:

- ["Korrigieren verzogener Buchbilder \(SV600\)" \(Seite 475\)](#)
- ["Aufteilen einer Doppelseite in zwei Bilder \(SV600\)" \(Seite 480\)](#)
- ["Mitgescannte Finger entfernen \(wenn ein Buch gescannt wird\) \(SV600\)" \(Seite 483\)](#)

Korrigieren verzogener Buchbilder (SV600)

Möchten Sie die Verzerrung gescannter Bilder korrigieren, führen Sie folgende Schritte aus:

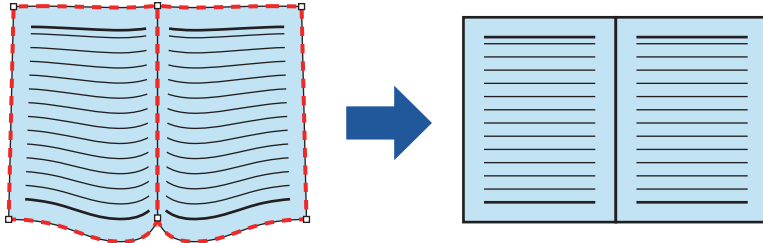

WICHTIG

- Möchten Sie die Verzerrung gescannter Bilder korrigieren, muss das Buchformat erkannt werden. Wird ein Buch unter folgenden Bedingungen gescannt, wird eventuell das Buchformat nicht korrekt erkannt.
 - Wenn ein Buch nicht an innerhalb der angemessenen Bereiche mit den Fingern festgehalten wird (Abb. 1)
 - Wenn ein Buch ohne Background Pad gescannt wird (Abb. 2)
 - Wenn ein geöffnetes Buch nach unten zeigend gescannt wird (Abb. 3)
 - Wenn ein Buch in vertikaler Textausrichtung platziert wird (Abb. 4)
 - Wenn ein Buch mit nicht quadratischen oder rechteckigen Formen gescannt wird (Abb. 5)
 - Wenn die Hintergrundfarbe des Buchs nicht Weiß ist (z.B. Comic oder Zeitschrift) (Abb. 6)
 - Wenn ein Buch mit schmalen Rändern (z.B. Kataloge und Zeitschriften) gescannt wird (Abb. 7)
 - Wenn ein Buch kleiner als A5 (148 × 210 mm) als Doppelseite gescannt wird (Abb. 8)

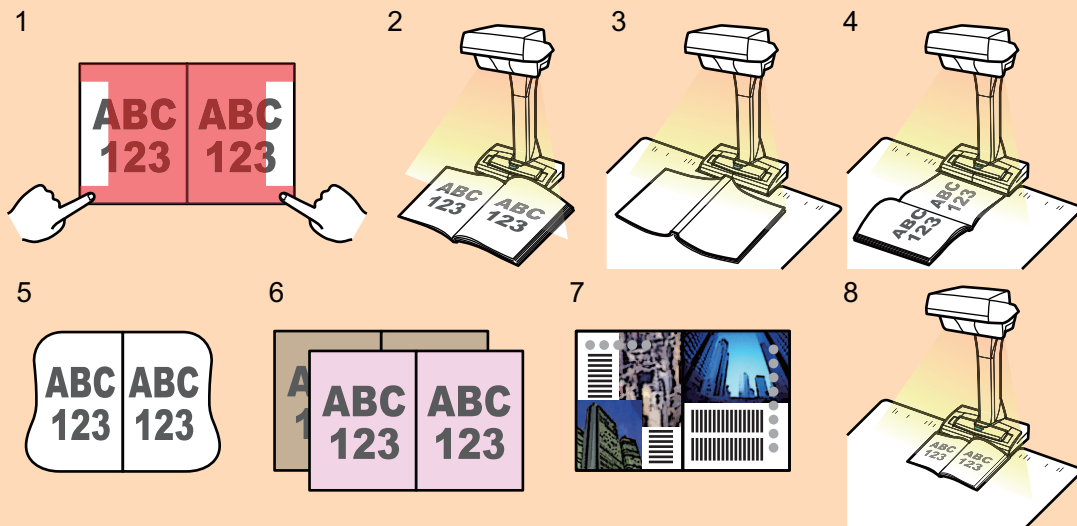

- Führen Sie Folgendes aus, um mehrere Buchbildkorrekturen für eine Seite durchzuführen:



1. Im Buchbild Korrektur Modus bearbeiten ().
 - Korrigieren eines verzerrten Buchbilds
 - Ein Doppelseitenbild aufteilen



2. Im Punktretusche-Modus bearbeiten ().
- Ausfüllen der gescannten Finger im Bild

Bearbeiten Sie Daten in der Buchbild Korrektur, nachdem diese im Punktretusche-Modus bearbeitet wurden, werden die Ergebnisse des Punktretusche-Modus überschrieben.

1. Wählen Sie in dem nach dem Scannen eines Buchs angezeigten Fenster [Korrigieren und Bild des doppelseitigen Dokuments speichern (Buch/Zeitschrift)] und klicken Sie auf die [Prüfen/Korrigieren] Schaltfläche.

Weitere Informationen zur Scannen finden Sie unter "[Scannen von Büchern \(SV600\)](#)" (Seite 365).

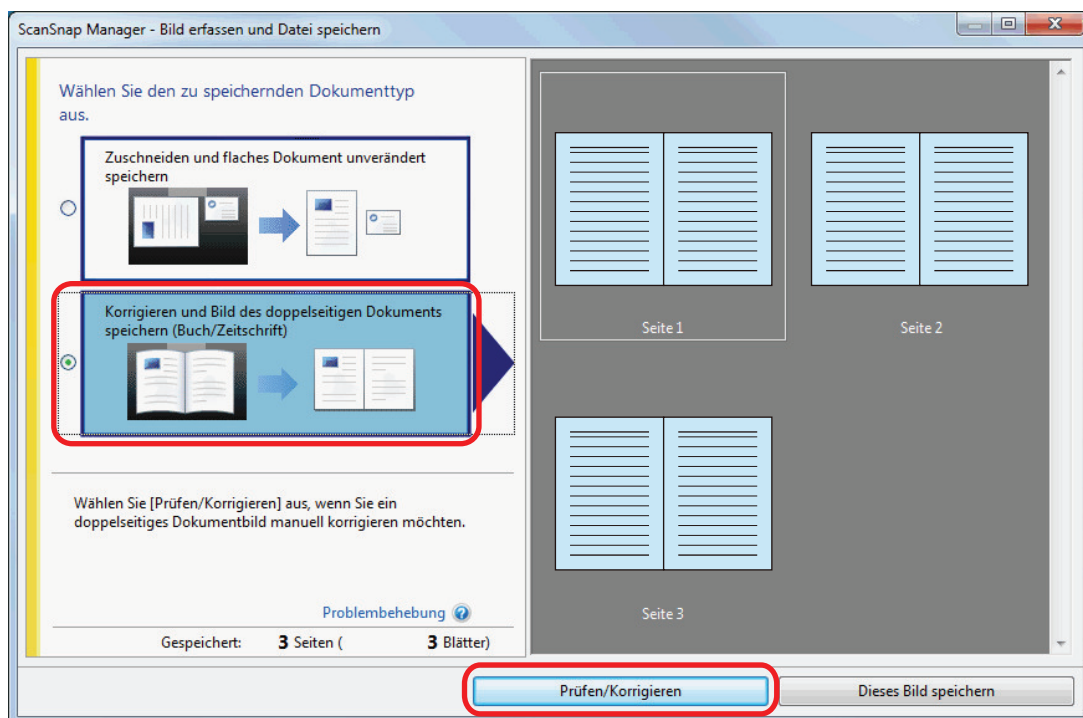

⇒ Das [ScanSnap Manager - Buchbildansicht] Fenster erscheint.

2. Wählen Sie in [Letztes Bild] die Seite, deren Verzerrung korrigiert werden soll.



3. Klicken Sie auf .

⇒ Das Buchformat wird automatisch erkannt und folgende Elemente werden auf der Seite angezeigt:

- Eckpunkte
Eckpunkte werden an den Buchecken und an beiden Enden des Spaltenzwischenraums angezeigt.
- Umriss

Das Buchformat wird durch eine rot strichlierte Umrisslinie angezeigt.

HINWEIS

Wählen Sie zur Auswahl des Ausgabeformats die Schaltfläche



4. Verschieben Sie beliebig durch Ziehen der Eckpunkte die Ecken der Buchseite beiden Enden des Spaltenzwischenraums.

Richten Sie für den Vorder- und Rückdeckel des Buches die Mittellinie des Buchrückens parallel zum rechten und linken Umriss aus.

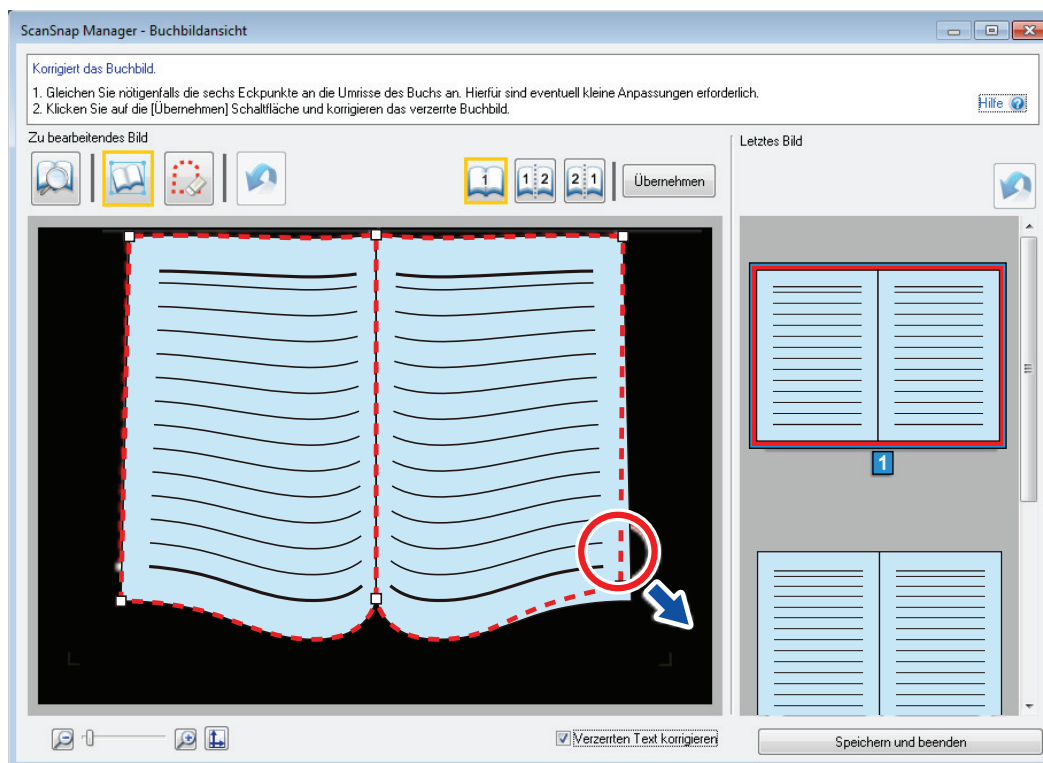

Wenn der Umriss des Buches im gescannten Bild nicht mit der tatsächlichen Buchform übereinstimmt, ziehen Sie den Umriss an der Ober- und Unterseite in die richtige Position.

HINWEIS

Wurde das Buchformat nicht erkannt, werden die Eckpunkte und der Umriss im gesamten Fenster angezeigt.

Richten Sie in diesem Fall die Eckpunkte und den Umriss an der Buchform aus.

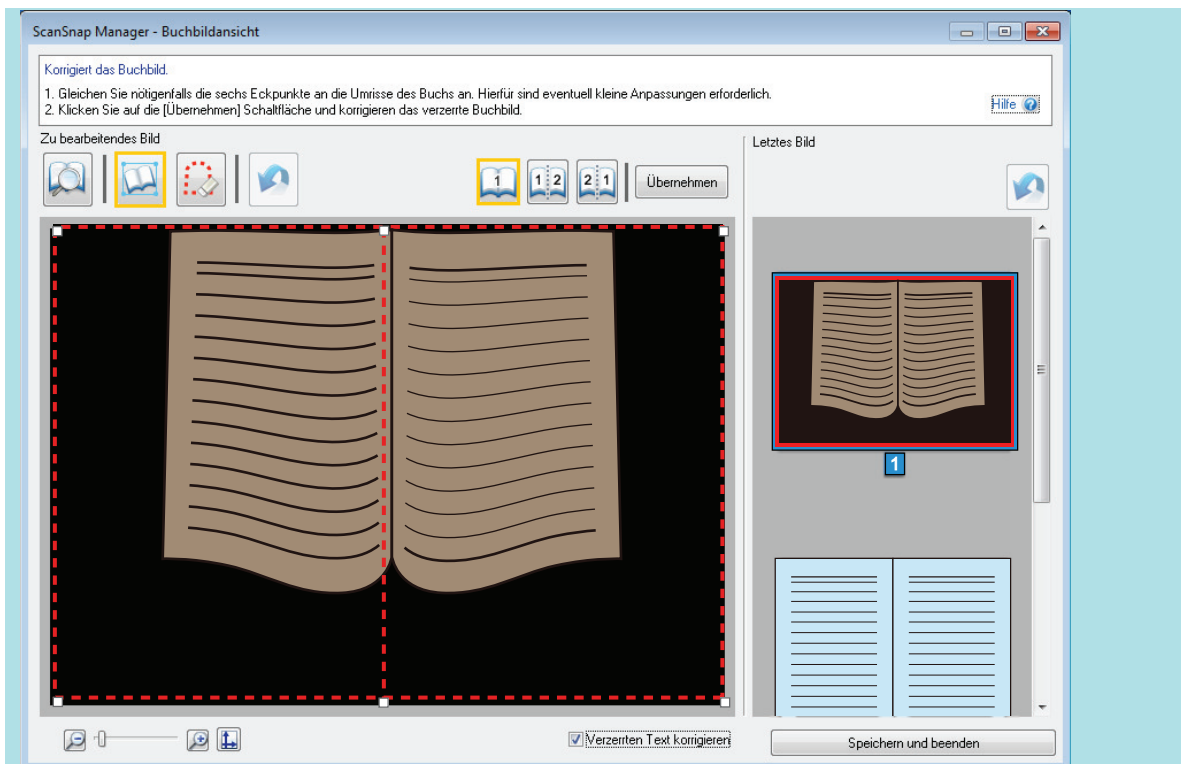

Folgen Sie dem nachfolgenden Verfahren, um die Eckpunkte und den Umriss anzupassen.

1. Passen Sie die Eckpunkte an.

Die Eckpunkte können mithilfe einer der beiden folgenden Schritte angepasst werden:

- Doppelklicken Sie auf die Position, an die Sie die Eckpunkte verschieben möchten.
 - ⇒ Die Eckpunkte werden automatisch auf die doppelt angeklickte Position verschoben.
- Wenn die Eckpunkte nicht richtig angepasst werden können, dann ziehen Sie an ihnen.

- Ziehen Sie die Eckpunkte an die gewünschten Positionen.

Passen Sie zuerst die Eckpunkte an beiden Enden des Buchrückens an und anschließend die Ecken des Buches.

2. Passen Sie den Umriss an.

Ziehen Sie am Umriss, um ihn an der Buchform auszurichten. Wenn sich der Umriss nur schwer an der Buchform ausrichten lässt, positionieren Sie den Umriss allmählich Abschnitt für Abschnitt.

Um den Vorgang zu vereinfachen, klicken Sie auf einen Umrissabschnitt in der Nähe eines Eckpunkts, ziehen Sie den Umriss auf die Buchform und wiederholen Sie den Vorgang wunschgemäß.

5. Klicken Sie auf die [Übernehmen] Taste.

⇒ Eine Bestätigungsmeldung über das Korrekturziel erscheint.

6. Klicken Sie auf die [Ausgewählte Seiten] Schaltfläche

⇒ Die Seitenverzerrung ist korrigiert.

Wenn die Korrektur der Seitenverzerrung abgeschlossen ist, klicken Sie auf die [Speichern und beenden] Schaltfläche.

HINWEIS

- Um eine andere verzerrte Seite zu korrigieren, wählen Sie die zu korrigierende Seite in [Letztes Bild] aus und wiederholen die Schritte 2 bis 6.
- Deaktivieren Sie das Kontrollkästchen [Verzerrten Text korrigieren], wenn Text, Linien oder Grafiken des gescannten Bildes horizontale Fehlwinkel aufweisen.

Weist das Dokument gekrümmte oder schiefe Linien oder Grafiken mit gekrümmten oder schiefen Linien auf, wird des gescannte Bild eventuell nicht korrekt korrigiert und das Layout erscheint fehlerhaft.

Aufteilen einer Doppelseite in zwei Bilder (SV600)

Die Doppelseite kann in eine rechte und eine linke Seite aufgeteilt werden.

Wird eine JPEG-Datei geteilt, wird die Datei in zwei Dateien geteilt.

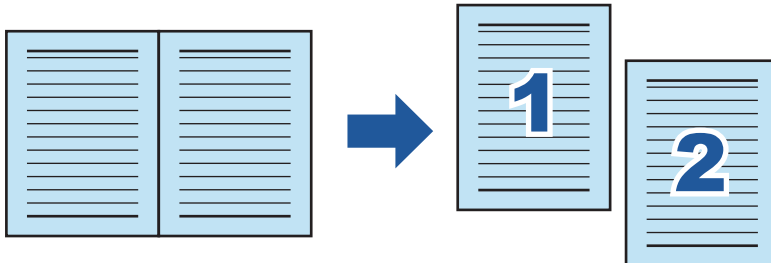

WICHTIG

Führen Sie Folgendes aus, um mehrere Buchbildkorrekturen für eine Seite durchzuführen:



1. Im Buchbild Korrektur Modus bearbeiten ().
 - Korrigieren eines verzerrten Buchbilds
 - Ein Doppelseitenbild aufteilen



2. Im Punktretusche-Modus bearbeiten ().
 - Ausfüllen der gescannten Finger im Bild

Bearbeiten Sie Daten in der Buchbild Korrektur, nachdem diese im Punktretusche-Modus bearbeitet wurden, werden die Ergebnisse des Punktretusche-Modus überschrieben.

- 1. Wählen Sie in dem nach dem Scannen eines Buchs angezeigten Fenster [Korrigieren und Bild des doppelseitigen Dokuments speichern (Buch/Zeitschrift)] und klicken Sie auf die [Prüfen/Korrigieren] Schaltfläche.**

Weitere Informationen zur Scannen finden Sie unter "[Scannen von Büchern \(SV600\)](#)" (Seite 365).

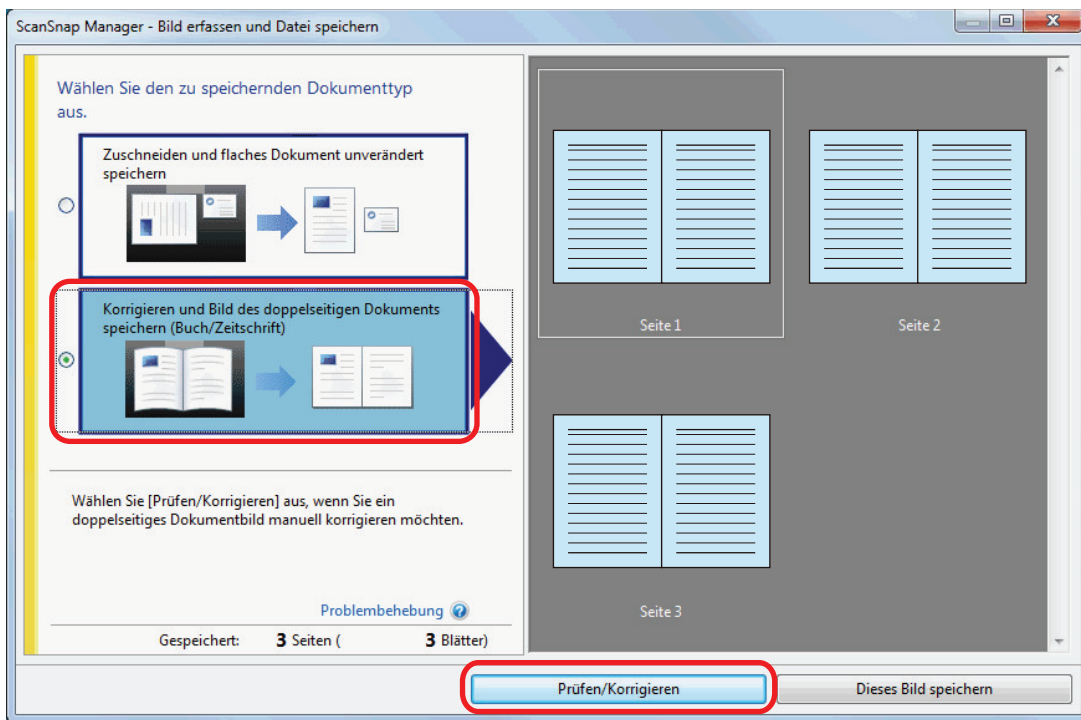

⇒ Das [ScanSnap Manager - Buchbildansicht] Fenster erscheint.

2. Wählen Sie in [Letztes Bild] die zu teilenden Seite.

3. Klicken Sie auf , klicken Sie dann auf  oder .

⇒ Die Trennungslinie wird durch eine grün strichlierte Linie angezeigt.

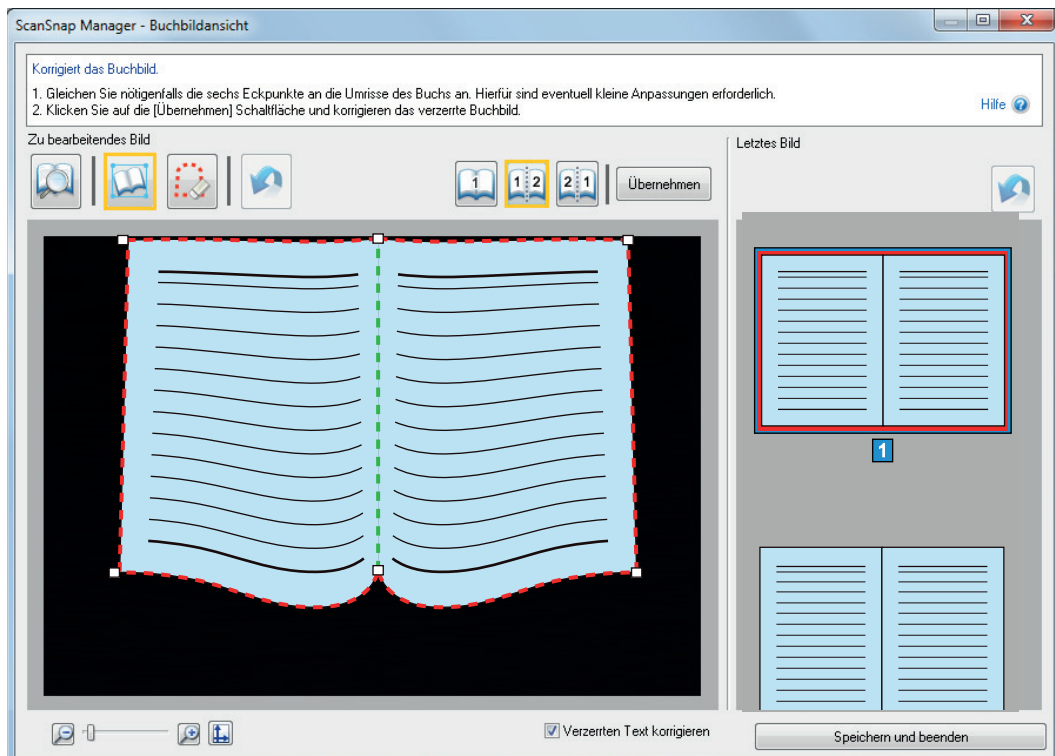

Ist die Trennungslinie nicht korrekt am Buchrücken ausgerichtet, verschieben Sie die Eckpunkte an die richtige Position.

4. Klicken Sie auf die [Übernehmen] Taste.

⇒ Eine Bestätigungsmeldung über das Trennziel erscheint.

5. Klicken Sie auf die [Ausgewählte Seiten] Schaltfläche

⇒ Die Seite wird geteilt.

Wenn das Teilen der Seite abgeschlossen ist, klicken Sie auf die [Speichern und beenden] Schaltfläche.

Mitgescannte Finger entfernen (wenn ein Buch gescannt wird) (SV600)

Entfernen Sie beim Scannen eines Buchs mitgescannte Finger.

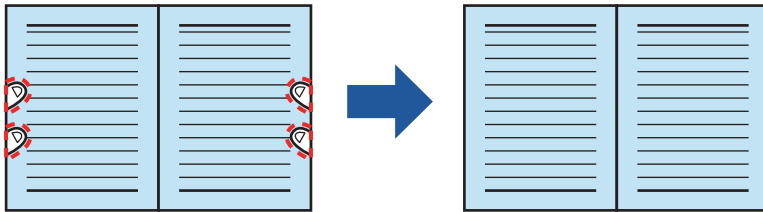

WICHTIG

- Um im gescannten Bild erfasste Finger aufzufüllen, müssen die Finger erkannt werden. Scannen Sie ein Buch, werden mitgescannte Finger in folgenden Fällen nicht erkannt:
 - Wenn sich zwei oder mehr Finger beim Festhalten des Buchs berühren (Abb. 1)
 - Wenn das Buch mit lackierten oder künstlichen Fingernägeln festgehalten wird (Abb. 2)
 - Wenn die Finger gekrümmt sind (Abb. 3)
 - Wenn durch das Festhalten des Buchs beim Scannen mehr als 1 cm der Finger mitgescannt wird (Abb. 4)
 - Wenn weniger als 5 mm Abstand zwischen den Fingern und Zeichen oder Bildern der Seite besteht (Abb. 5)
 - Wenn die Hintergrundfarbe des Buchs nicht Weiß ist (z.B. Comic oder Zeitschrift) (Abb. 6)
 - Wenn ein Buch gescannt wird, nachdem [Grau], [Schwarzweiß] oder [Hohe Farbkomprimierung] in der [Farbmodus]-Auswahlliste auf der [Scannen] Registerkarte des "ScanSnap Setup Fenster" (Seite 107) ausgewählt wurde

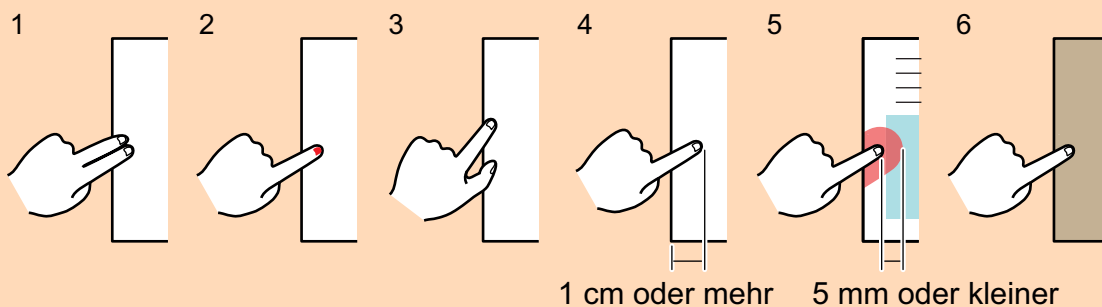

- Führen Sie Folgendes aus, um mehrere Buchbildkorrekturen für eine Seite durchzuführen:



- Im Buchbild Korrektur Modus bearbeiten ().
 - Korrigieren eines verzerrten Buchbilds
 - Ein Doppelseitenbild aufteilen



- Im Punktretusche-Modus bearbeiten ().
 - Ausfüllen der gescannten Finger im Bild

Bearbeiten Sie Daten in der Buchbild Korrektur, nachdem diese im Punktretusche-Modus bearbeitet wurden, werden die Ergebnisse des Punktretusche-Modus überschrieben.

HINWEIS

- Es es können auf jeder Seite bis zu 5 Finger entfernt werden.
- Um eine Verminderung der Bildqualität zu vermeiden, wählen Sie in einem Arbeitsgang so viele Finger wie möglich zum Ausfüllen aus.

1. Wählen Sie in dem nach dem Scannen eines Buchs angezeigten Fenster [Korrigieren und Bild des doppelseitigen Dokuments speichern (Buch/Zeitschrift)] und klicken Sie auf die [Prüfen/Korrigieren] Schaltfläche.

Weitere Informationen zur Scannen finden Sie unter "[Scannen von Büchern \(SV600\)](#)" (Seite 365).

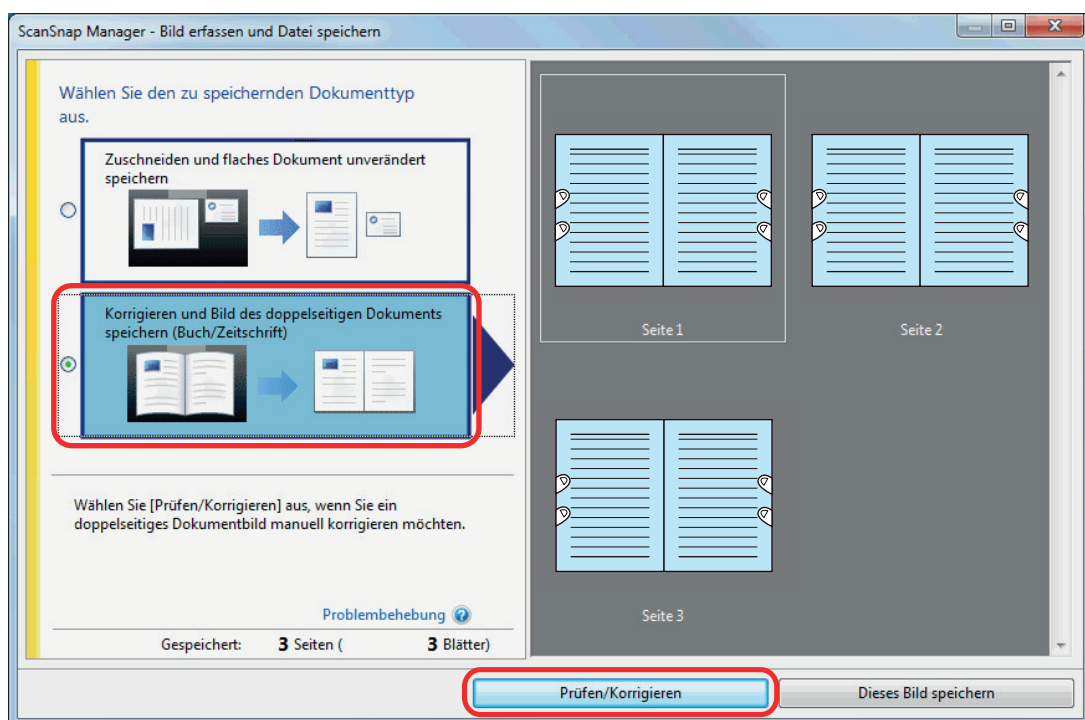

⇒ Das [ScanSnap Manager - Buchbildansicht] Fenster erscheint.

2. Wählen Sie die Seite zum Entfernen der mitgescannten Finger in [Letztes Bild] aus.



3. Klicken Sie auf

4. Klicken Sie auf einen in einem Bild mitgescannten Finger.

⇒ Wenn ein Finger erkannt wird, wird dieser mit einer rot strichlierten Linie umrandet. Verschieben Sie den weißen Punkt, um die Umrandung zu verändern.

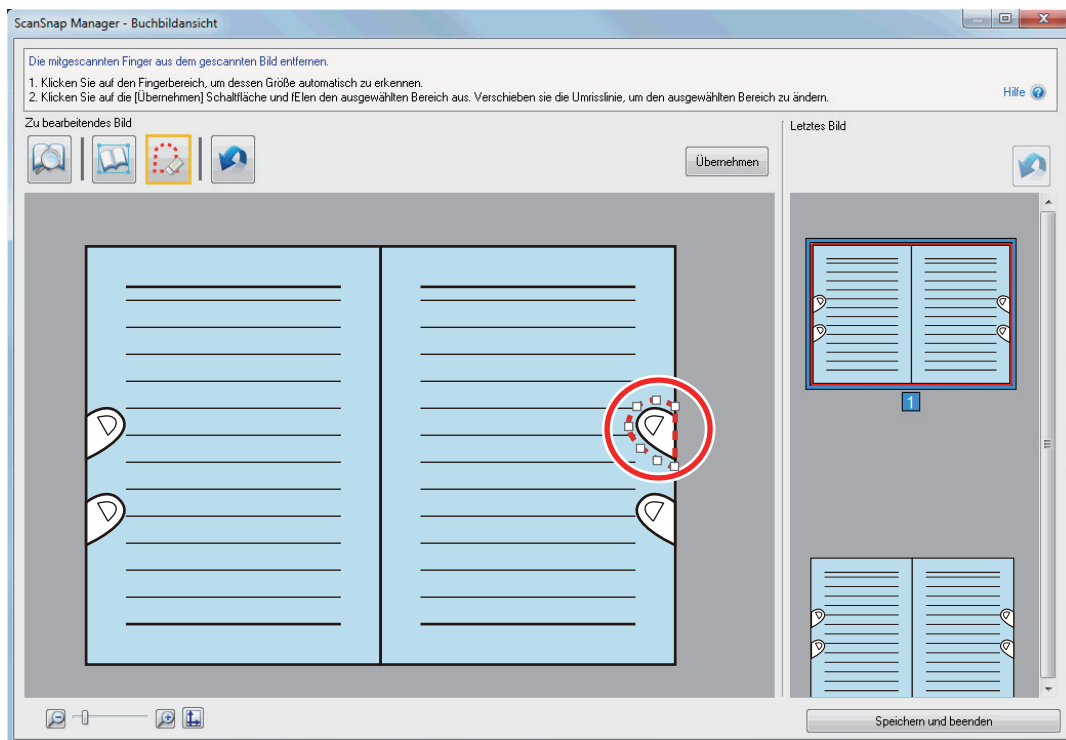

HINWEIS

Wenn der erfasste Finger nicht erkannt wird, wird der Fingerumriss im Standardformat eingeblendet.

Sollte dies der Fall sein, Verschieben Sie die weißen Punkte auf dem Umriss und richten diesen an den mitgescannten Fingern aus.

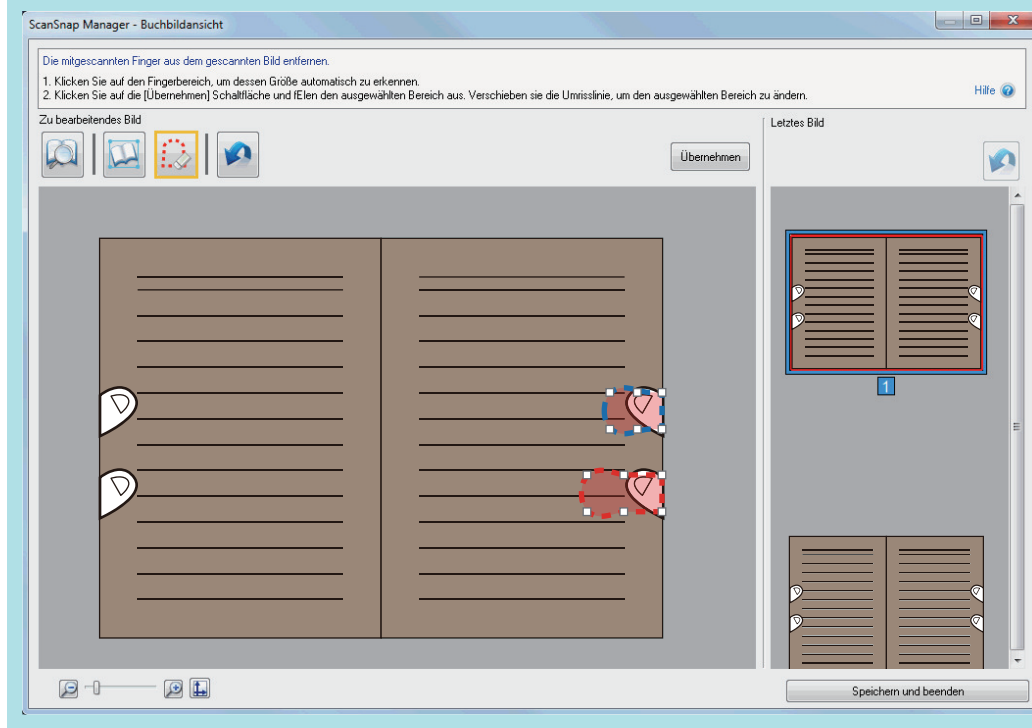

5. Klicken Sie auf die [Übernehmen] Taste.

⇒ Die mitgescannten Finger werden aus dem Bild entfernt.

Wenn Sie das Entfernen der mitgescannten Finger abgeschlossen haben, klicken Sie auf die [Speichern und beenden] Taste.

Beim gleichzeitigen Scannen mehrerer Dokumente (SV600)

Beim Scannen mehrerer Dokumente gleichzeitig können an mit dem ScanSnap von Büchern gescannten Bildern folgende Korrekturen gemacht werden:

- "Korrektur der Ausrichtung des gescannten Bildes (SV600)" (Seite 487)
- "Ändern des Zuschneidebereichs (SV600)" (Seite 490)
- "Hinzufügen der benötigten gescannten Bilder (SV600)" (Seite 492)
- "Löschen nicht benötigter gescannter Bilder (SV600)" (Seite 494)

Korrektur der Ausrichtung des gescannten Bildes (SV600)

Die Ausrichtung schiefer oder verkehrt gescannter Bilder kann korrigiert werden.

- 1. Wählen Sie in dem nach dem Scannen angezeigten Dialogfeld [Zuschneiden und flaches Dokument unverändert speichern] und klicken auf die [Prüfen/Korrigieren] Schaltfläche.**

Weitere Informationen zur Scannen finden Sie unter "[Mehrere Dokumente gleichzeitig scannen \(SV600\)](#)" (Seite 370).

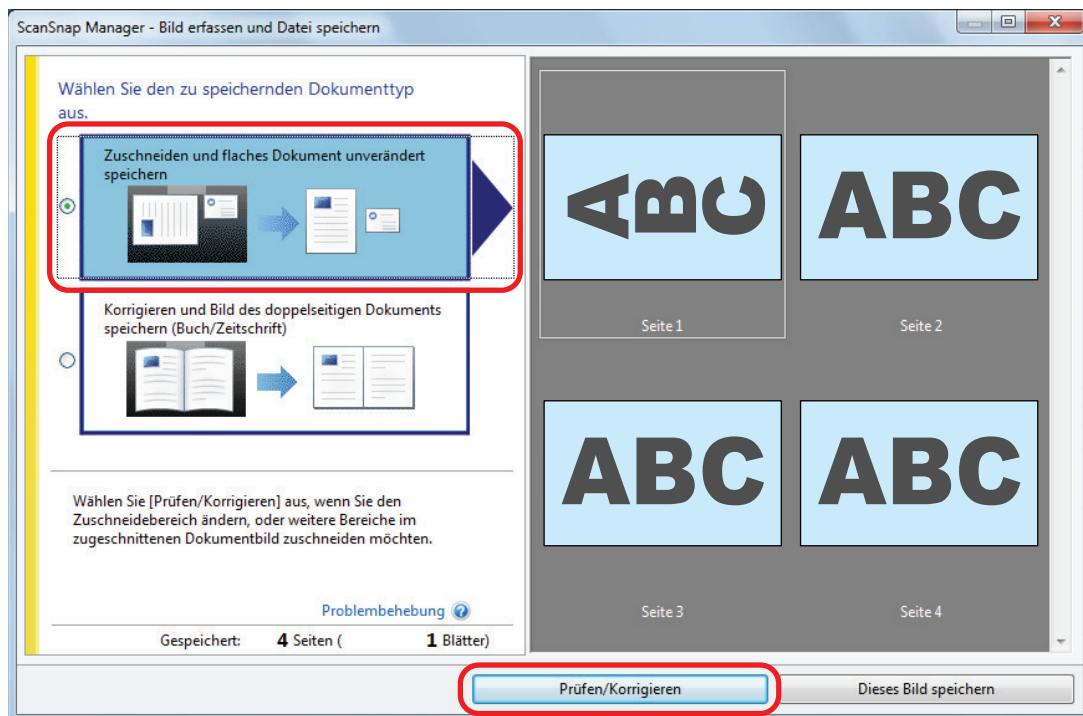

⇒ Das [ScanSnap Manager - Zugeschnittene Bilder] Dialogfeld wird angezeigt.

- 2. Wählen Sie das gescannte Bild zur Korrektur der Ausrichtung aus.**

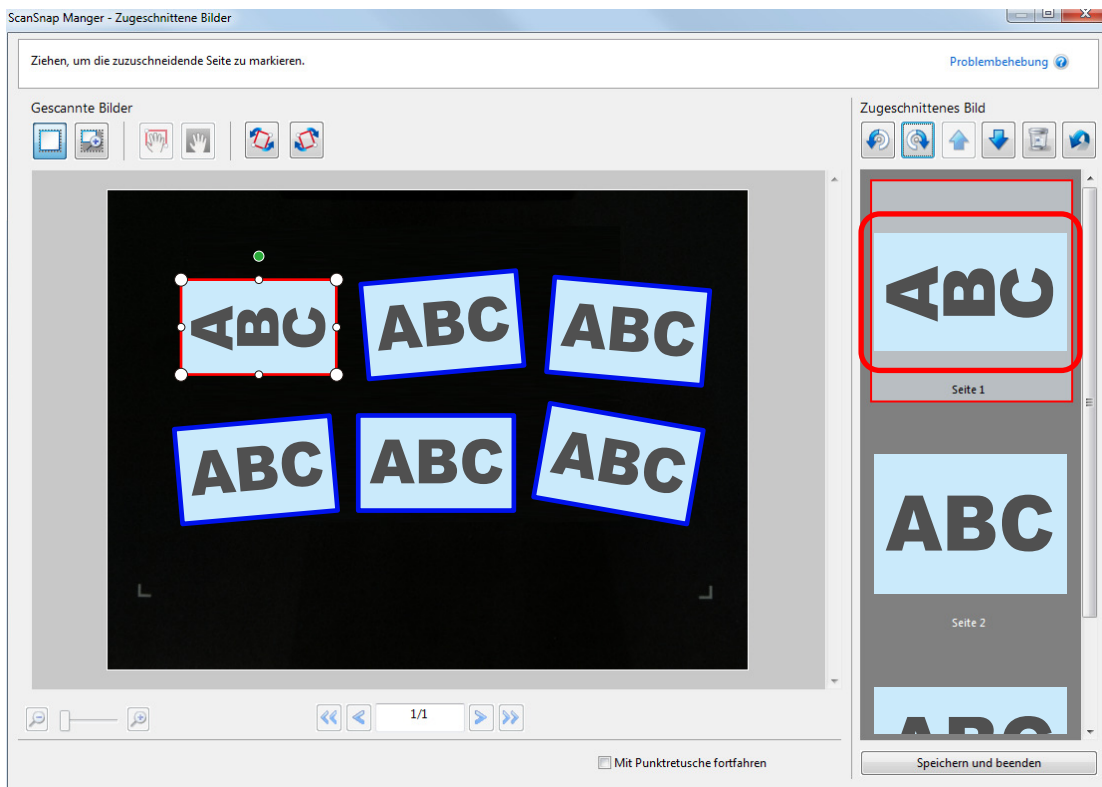

3. Klicken Sie auf  oder .

⇒ Das gescannte Bild wird um 90 Grad gedreht.

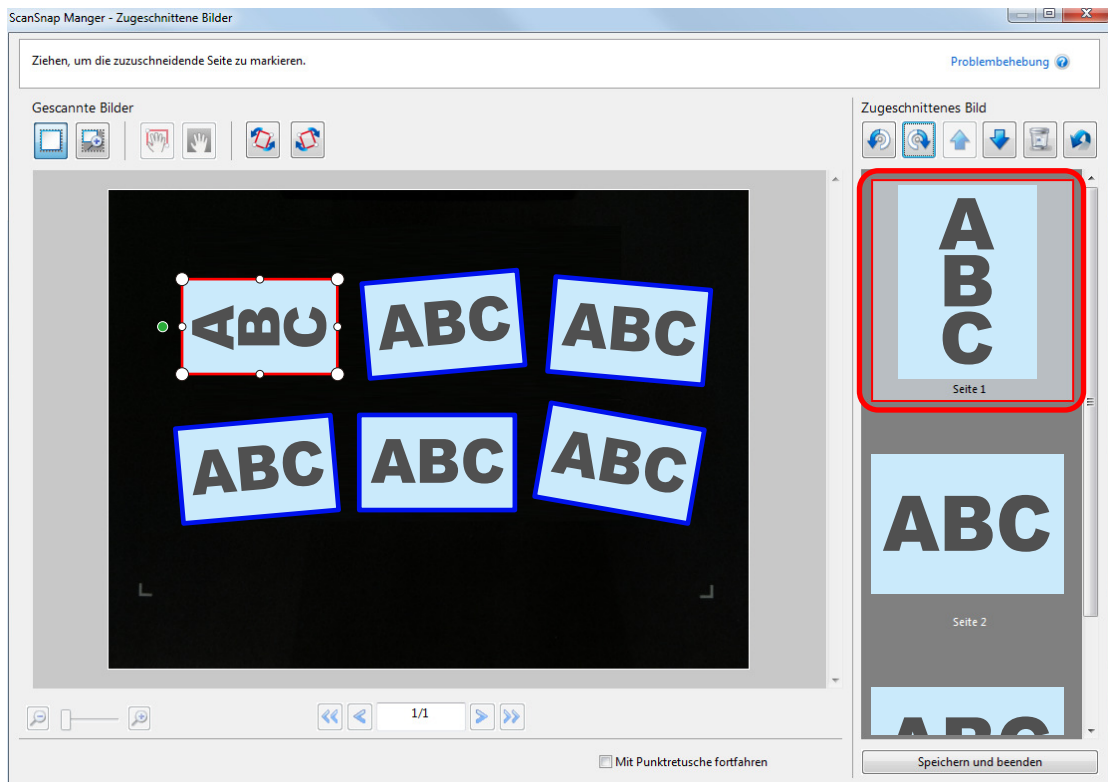



Wenn Sie die Korrektur der Ausrichtung abgeschlossen haben, klicken Sie auf die [Speichern und beenden] Taste.

HINWEIS

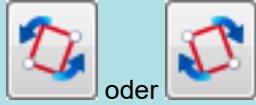
- Zur Feinabstimmung der Ausrichtung des auszuschneidenden Rahmens, wählen Sie das zu scannende Bild und führen Sie folgende Verfahren aus:
 - Verschieben Sie nach Bedarf den grünen Begrenzungspunkt am oberen Ende des Begrenzungsrahmens.



- Klicken Sie auf  oder .
- Wenn die [Weiter] Schaltfläche angezeigt wird, entfernen Sie die Markierung aus dem [Mit Punktretusche fortfahren] Kontrollkästchen. Die [Weiter] Schaltfläche ändert sich in die [Speichern und beenden] Schaltfläche.

Ändern des Zuschneidebereichs (SV600)

Die Größe des Begrenzungsrahmens für das Ausschneiden eines gescanntes Bildes kann geändert werden.

- 1. Wählen Sie in dem nach dem Scannen angezeigten Dialogfeld [Zuschneiden und flaches Dokument unverändert speichern] und klicken auf die [Prüfen/Korrigieren] Schaltfläche.**

Weitere Informationen zur Scannen finden Sie unter "[Mehrere Dokumente gleichzeitig scannen \(SV600\)](#)" (Seite 370).

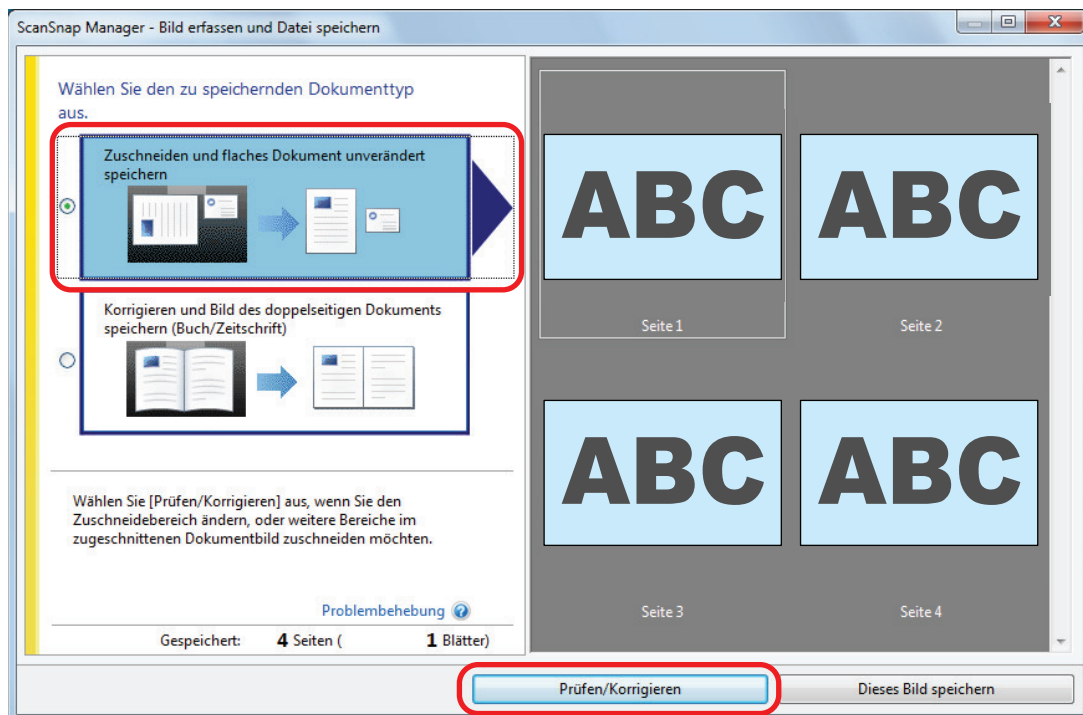

⇒ Das [ScanSnap Manager - Zugeschnittene Bilder] Dialogfeld wird angezeigt.

- 2. Auswählen des Zuschneidebereichs des gescannten Bildes, um den Begrenzungsbereich zu ändern.**
- 3. Verschieben Sie die Begrenzungspunkte des zuzuschneidenden Rahmens zum Ändern des Zuschneidebereichs.**

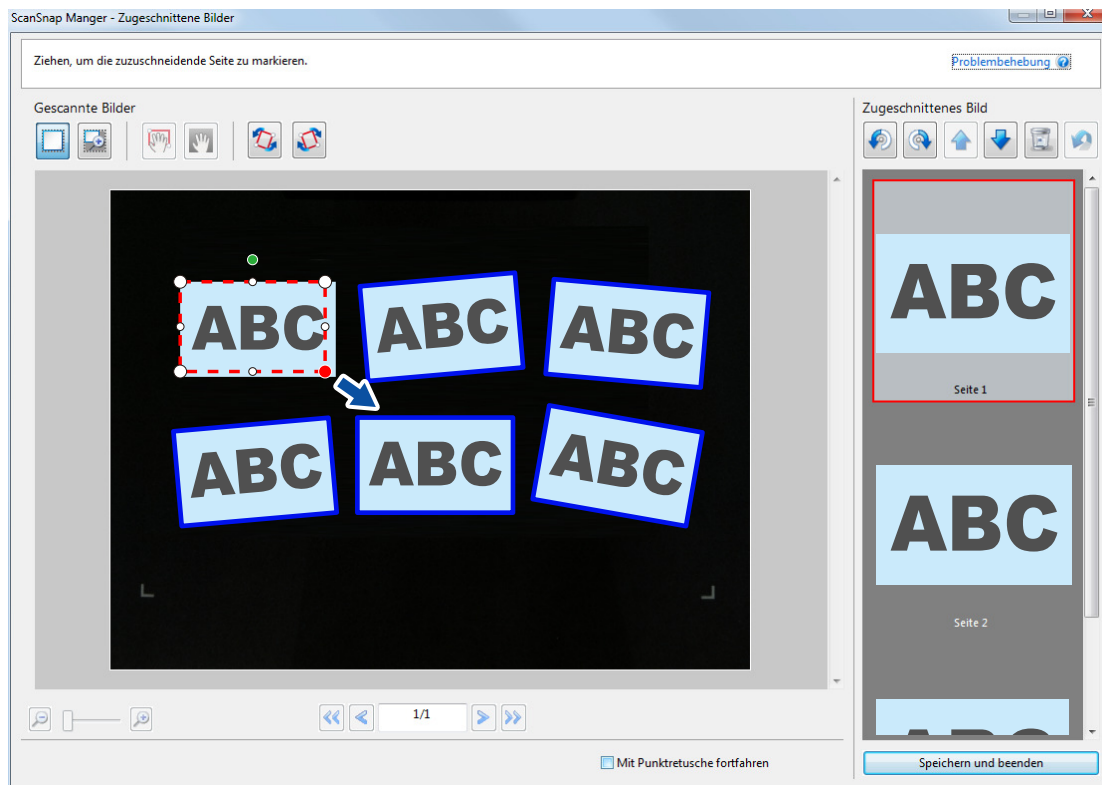

4. Klicken Sie auf eine beliebige Stelle des Fensters.

⇒ Der Zuschneidebereich wird bestimmt.

Klicken Sie nach dem Ändern des Zuschneidebereichs auf die [Speichern und beenden] Schaltfläche.

HINWEIS

- Zum Verschieben des Begrenzungsrahmens platzieren Sie den Mauszeiger innerhalb des Begrenzungsrahmens. Leuchten alle Begrenzungspunkte rot auf, können Sie den Rahmen verschieben.
- Wenn die [Weiter] Schaltfläche angezeigt wird, entfernen Sie die Markierung aus dem [Mit Punktretusche fortfahren] Kontrollkästchen. Die [Weiter] Schaltfläche ändert sich in die [Speichern und beenden] Schaltfläche.

Hinzufügen der benötigten gescannten Bilder (SV600)

Scheinen die benötigten gescannten Bilder nicht als Ausschneideziele auf, können diese manuell den Zielen hinzugefügt werden.

Bis zu 20 Begrenzungsrahmen können für ein gescanntes Bild hinzugefügt werden.

- 1. Wählen Sie in dem nach dem Scannen angezeigten Dialogfeld [Zuschneiden und flaches Dokument unverändert speichern] und klicken auf die [Prüfen/Korrigieren] Schaltfläche.**

Weitere Informationen zur Scannen finden Sie unter "[Mehrere Dokumente gleichzeitig scannen \(SV600\)](#)" (Seite 370).

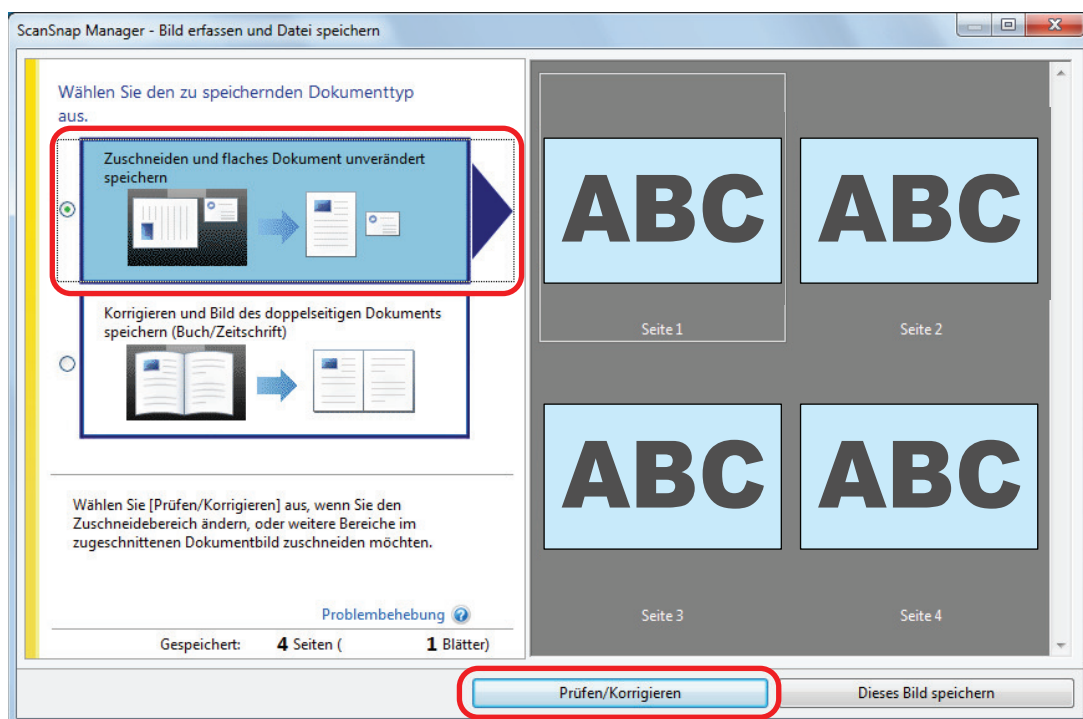

⇒ Das [ScanSnap Manager - Zugeschnittene Bilder] Dialogfeld wird angezeigt.

- 2. Einen Begrenzungsrahmen hinzufügen, indem Sie die Maus über das auszuschneidende Bild ziehen.**

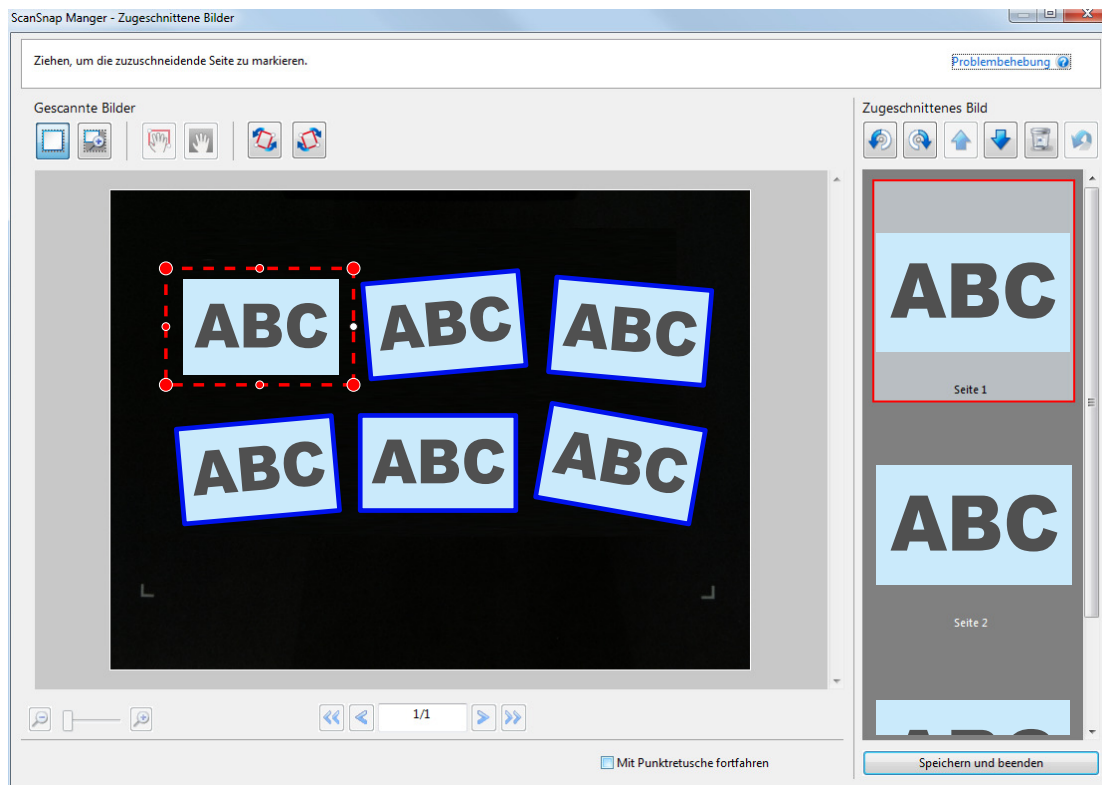

⇒ Das gescannte Bild wird automatisch erkannt sowie der Begrenzungsrahmen hinzugefügt und das gescannte Bild, das durch Ziehen der Maus ausgeschnitten wurde, wird an das Ende von [Zugeschnittenes Bild] hinzugefügt.

Klicken Sie nach dem Hinzufügen eines Begrenzungsrahmens auf die [Speichern und beenden] Schaltfläche.

HINWEIS

Wenn die [Weiter] Schaltfläche angezeigt wird, entfernen Sie die Markierung aus dem [Mit Punktretusche fortfahren] Kontrollkästchen. Die [Weiter] Schaltfläche ändert sich in die [Speichern und beenden] Schaltfläche.

Löschen nicht benötigter gescannter Bilder (SV600)

Bei Vorhandensein mehrerer gescannter Bilder können nicht benötigte Umrahmungen gelöscht werden.

Gescannte Bilder ohne Begrenzungsrahmen werden nicht ausgegeben und können nicht mit einer Anwendung verknüpft werden.

- 1. Wählen Sie in dem nach dem Scannen angezeigten Dialogfeld [Zuschneiden und flaches Dokument unverändert speichern] und klicken auf die [Prüfen/Korrigieren] Schaltfläche.**

Weitere Informationen zur Scannen finden Sie unter "[Mehrere Dokumente gleichzeitig scannen \(SV600\)](#)" (Seite 370).

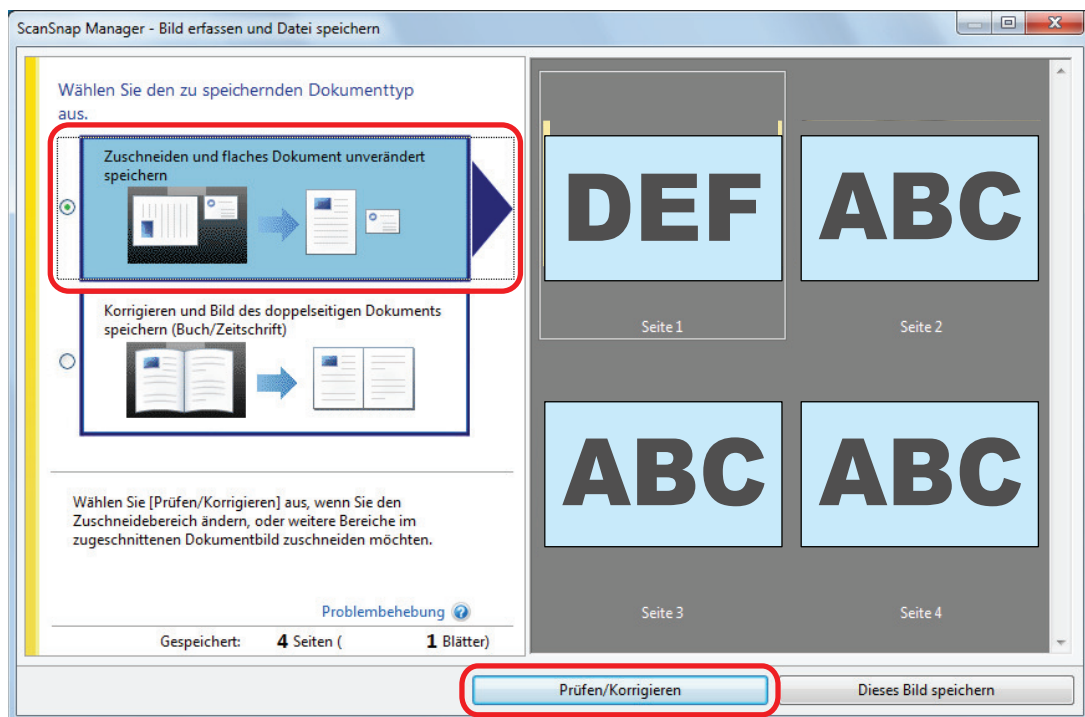

⇒ Das [ScanSnap Manager - Zugeschnittene Bilder] Dialogfeld wird angezeigt.

- 2. Wählen Sie ein gescanntes Bild, um den Begrenzungsrahmen zu entfernen.**

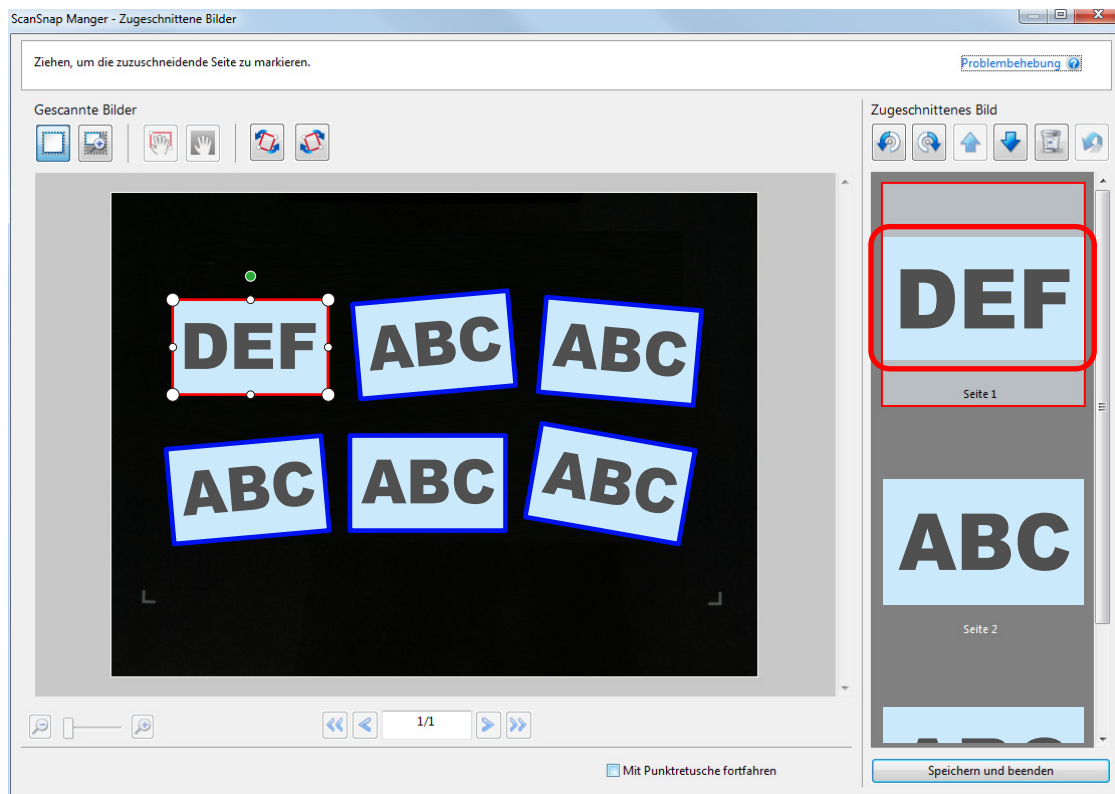

3. Klicken Sie auf

⇒ Eine Bestätigungsmeldung erscheint.

4. Klicken Sie auf die [Ja] Schaltfläche.

⇒ Der Begrenzungsrahmen wird vom ausgewählten gescannten Bild entfernt und das gescannte Bild aus [Zugeschnittens Bild] entfernt.

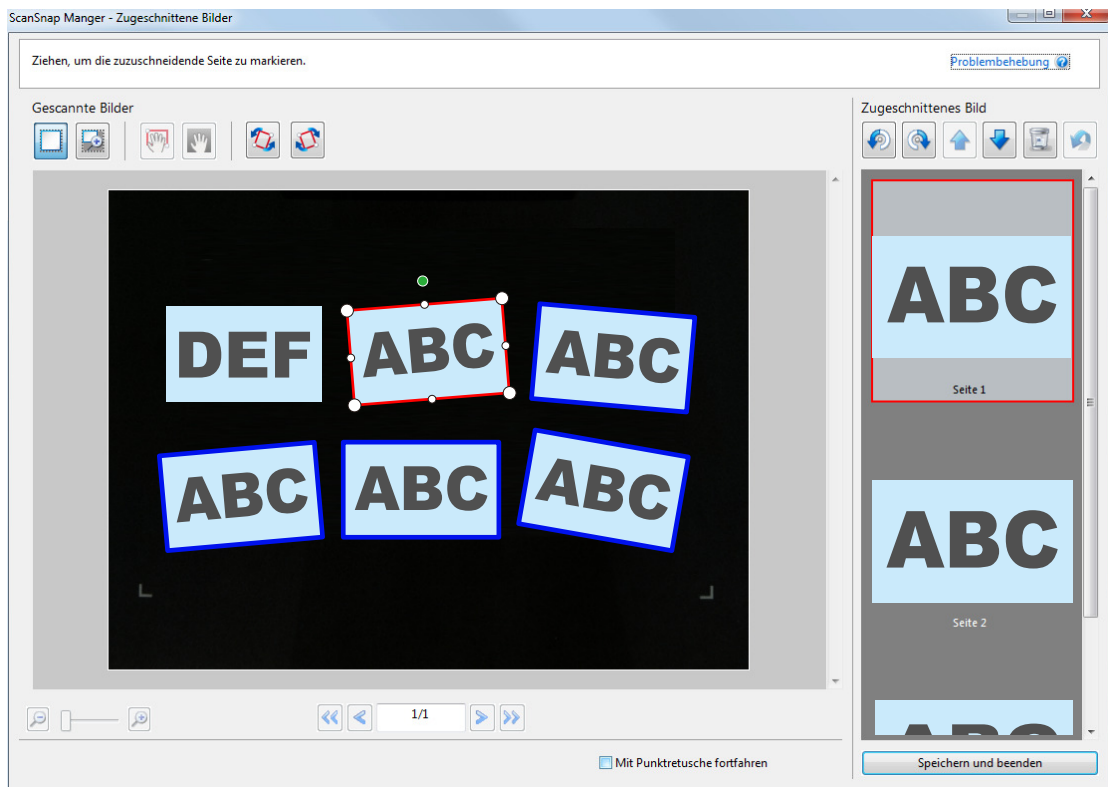

Klicken Sie nach dem Entfernen des Begrenzungsrahmens von nicht erwünschten Bildbereichen auf die [Speichern und beenden] Schaltfläche.

HINWEIS

Wenn die [Weiter] Schaltfläche angezeigt wird, entfernen Sie die Markierung aus dem [Mit Punktretusche fortfahren] Kontrollkästchen. Die [Weiter] Schaltfläche ändert sich in die [Speichern und beenden] Schaltfläche.

Deinstallieren von Software/Problembhebung während der Deinstallation

Dieser Abschnitt beschreibt Hilfestellungen, wenn Probleme bei der Installation oder Deinstallation der folgenden Software in Zusammenhang mit dem ScanSnap auftreten.

- ScanSnap Manager
- ScanSnap Organizer
- CardMinder

Weitere Informationen zu ScanSnap Home finden Sie unter "Problembhebung" in der [ScanSnap Manager Hilfe](#).

Weitere Informationen zu Problemen bei der Verwendung des ScanSnap und deren Behebung finden Sie an folgenden Stellen:

- "Problembhebung" in der ScanSnap Manager Hilfe

Um diesen Abschnitt anzuzeigen, rechtsklicken Sie auf das ScanSnap Manager Symbol  im Infobereich und wählen Sie dann [Hilfe] → [Problembhebungen] aus dem "Rechtsklick-Menü" (Seite 105).

- ScanSnap Support Site (<https://scansnap.fujitsu.com/g-support/de/>)

Sollte sich das Problem unter Bezugnahme auf den obigen Abschnitt nicht beheben lassen, kontaktieren Sie den Lieferanten/Fachhändler, von dem Sie dieses Produkt erworben haben.

- "Finden von Problemlösungen" (Seite 498)
- "Wenn der erste Installationsversuch fehlgeschlagen ist." (Seite 499)
- "Wenn die Software zuvor installiert wurde" (Seite 500)
- "Verbindung zum ScanSnap kann auch nach Abschluss der Installation nicht hergestellt werden (iX1600 / iX1500)" (Seite 504)
- "Wenn das ScanSnap Manager Symbol nicht erscheint" (Seite 505)
- "ScanSnap Manager wird nicht korrekt ausgeführt" (Seite 507)
- "Wenn die Software nicht installiert werden kann" (Seite 515)

Finden von Problemlösungen

Wenn die Installation der Software fehlschlägt oder ScanSnap nicht korrekt ausgeführt werden kann, sehen Sie bitte das nachstehende Flowchart zur Problembehebung ein.

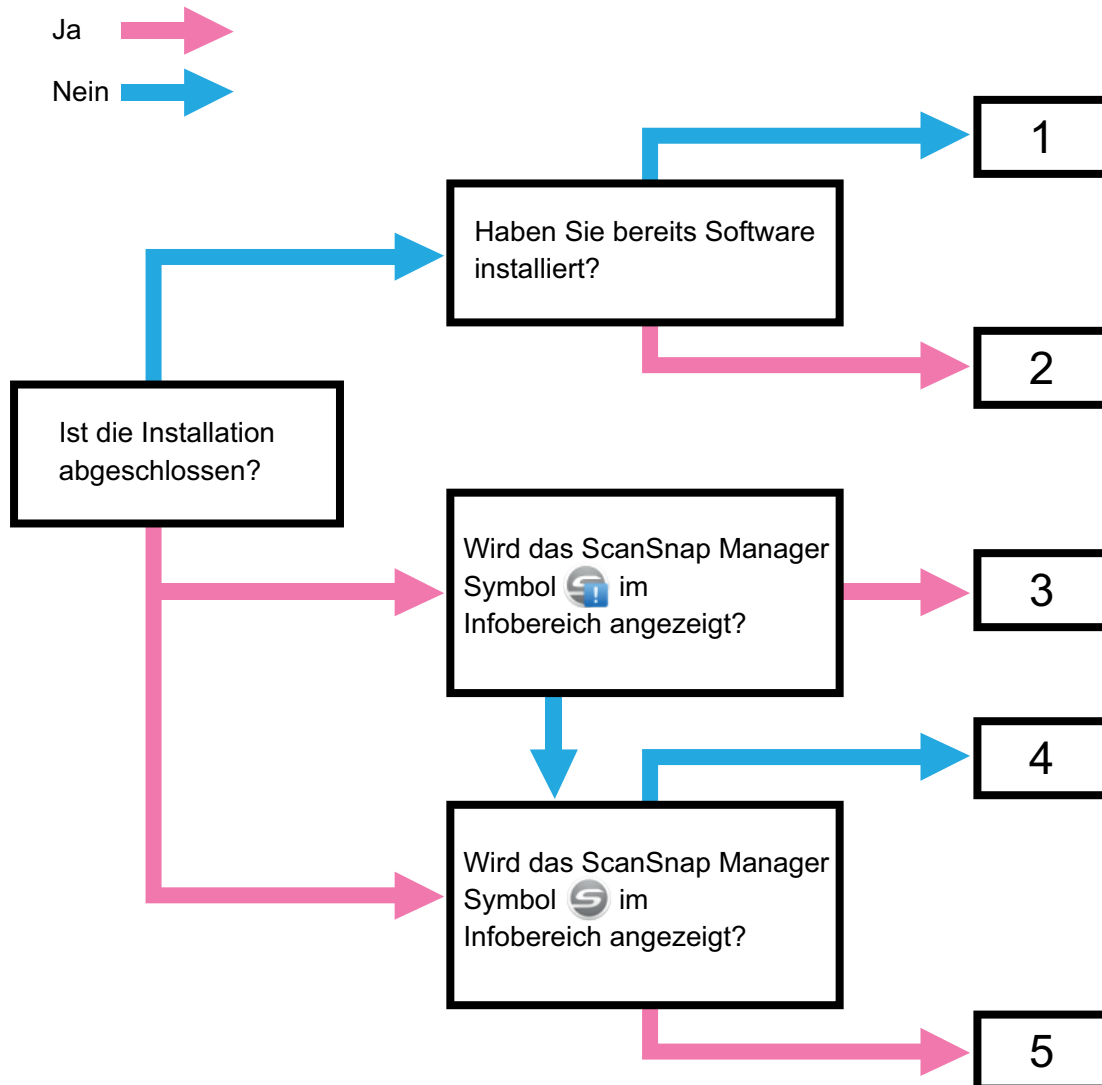

Nr.	Referenzthema
1	"Wenn der erste Installationsversuch fehlgeschlagen ist." (Seite 499)
2	"Wenn die Software zuvor installiert wurde" (Seite 500)
3	"Verbindung zum ScanSnap Manager kann auch nach Abschluss der Installation nicht hergestellt werden (iX1600 / iX1500)" (Seite 504)
4	"Wenn das ScanSnap Manager Symbol nicht erscheint" (Seite 505)
5	"ScanSnap Manager wird nicht korrekt ausgeführt" (Seite 507)

Wenn der erste Installationsversuch fehlgeschlagen ist.

Dieser Abschnitt beschreibt die Problembeseitigung, wenn die Erstinstallation der Software von ScanSnap fehlgeschlagen ist.

Wurde zuvor eine Software in Zusammenhang mit dem ScanSnap installiert, lesen Sie unter "[Wenn die Software zuvor installiert wurde](#)" (Seite 500) nach.

- 1. Schalten Sie Ihren Computer wieder ein und melden Sie sich als Benutzer mit Administratorrechten an.**
- 2. Installieren Sie die Software erneut.**

Weitere Informationen finden Sie unter "[Neuinstallation der Software](#)" (Seite 503).

Wenn die Software zuvor installiert wurde

Dieser Abschnitt beschreibt die Problembeseitigung, wenn die Neuinstallation der Software im Zusammenhang mit dem ScanSnap fehlgeschlagen ist.

- ["Deinstallieren der Software" \(Seite 501\)](#)
- ["Entfernen der Installationsinformationen" \(Seite 502\)](#)
- ["Neuinstallation der Software" \(Seite 503\)](#)

Deinstallieren der Software

Deinstallieren Sie die bereits installierte Software.

Im Folgenden wird der Vorgang hierfür beschrieben.

- 1. Ist der ScanSnap mit dem Computer verbunden, entfernen Sie das USB-Kabel aus dem Computer.**
- 2. Melden Sie sich dabei als Benutzer mit Administratorrechten an.**
- 3. Wenn Sicherheitssoftware ausgeführt wird, stoppen Sie sie vorübergehend.**

WICHTIG

Wenn Sie die Sicherheitssoftware nicht stoppen können, stellen Sie sicher, dass die Einstellungen der Sicherheitssoftware nicht so konfiguriert sind, dass eine Anwendung gesperrt wird.

- 4. Deinstallieren Sie die Software.**

Die folgende Software muss installiert werden:

- ScanSnap Manager
- ScanSnap Home
- ScanSnap Organizer
- CardMinder

Weitere Informationen finden Sie unter ["Deinstallieren der Software"](#) (Seite 599).

- Wurde die Software korrekt installiert, fahren Sie fort mit ["Neuinstallation der Software"](#) (Seite 503).
- Findet sich die Software weiterhin in der Liste, fahren Sie mit dem nächsten Thema ["Entfernen der Installationsinformationen"](#) (Seite 502) fort.

Entfernen der Installationsinformationen

Sollte nach der Deinstallation eines Programms der Name des deinstallierten Programms weiterhin unter [Programme und Funktionen] in der Systemsteuerung angezeigt werden oder konnte das Programm aus anderen Gründen nicht deinstalliert werden, verwenden Sie das Tool zur Deinstallation (SSHomeClean.exe), um die Installationsinformationen zu entfernen.

Um ausführliche Informationen zur Verwendung des Deinstallations-Hilfsprogramms und zu den Details der vorhandenen Software zu erhalten, die deinstalliert werden muss, führen Sie eine Suche nach "SSHomeClean.exe" in [ScanSnap FAQ](#) durch, klicken Sie auf den entsprechenden Link, der in den Suchergebnissen aufgeführt ist, und lesen Sie auf der Internetseite nach.

Lesen Sie das " Handbuch über Installationsinformationen und Reinigung des ScanSnap Home" auf der angezeigten Internetseite durch, bevor Sie das Deinstallations-Hilfsprogramm ausführen.

Neuinstallation der Software

Nachdem die Software deinstalliert oder die Installationsinformationen entfernt wurden, installieren Sie die Software neu.

Konfigurieren Sie die Einstellungen wie folgt:

- 1. Starten Sie den Computer neu.**
- 2. Melden Sie sich dabei als Benutzer mit Administratorrechten an.**
- 3. Wenn Sicherheitssoftware ausgeführt wird, stoppen Sie sie vorübergehend.**

WICHTIG

Wenn Sie die Sicherheitssoftware nicht stoppen können, stellen Sie sicher, dass die Einstellungen der Sicherheitssoftware nicht so konfiguriert sind, dass eine Anwendung gesperrt wird.

- 4. Rufen Sie die Download-Websites der Programme auf.**
ScanSnap-Software-Downloads
<https://scansnap.fujitsu.com/global/dl/>
- 5. Wählen Sie Ihr Modell und Betriebssystem aus und klicken Sie auf [Display software list], um die Liste der installierten Programme anzuzeigen.**
- 6. Laden Sie ein Programm aus der Software-Liste herunter, die unter [Those using ScanSnap Manager] in [Setup Programs] angezeigt wird, und installieren Sie es.**

Wurde die Installation nicht wie in "Entfernen der Installationsinformationen" (Seite 502) beschrieben ausgeführt und konnten Sie die Software nicht installieren, führen Sie folgende Schritte erneut aus:

- "Deinstallieren der Software" (Seite 501)
- "Entfernen der Installationsinformationen" (Seite 502)
- "Neuinstallation der Software" (Seite 503)



Verbindung zum ScanSnap kann auch nach Abschluss der Installation nicht hergestellt werden (iX1600 / iX1500)

Wenn das ScanSnap Manager-Symbol im Infobereich  ist, ist die Konfiguration der Einstellungen des ScanSnap am Touchpanel möglicherweise nicht abgeschlossen.

Konfigurieren Sie die Einstellungen des ScanSnap, indem Sie den Anweisungen auf dem Touchpanel folgen.

- 1. Wählen Sie eine Anzeigesprache für das Touchpanel und drücken Sie die Taste [Weiter].**
- 2. Wählen Sie einen Startmodus auf dem Bildschirm [Startmodus] aus und drücken Sie die Taste [Weiter].**

⇒ Der ScanSnap wird mit dem Computer verbunden und das ScanSnap Manager-Symbol im

Infobereich ganz rechts in der Taskleiste wechselt von  zu .

Wenn das ScanSnap Manager Symbol nicht erscheint

Dieser Abschnitt beschreibt die Problembhebung, wenn das ScanSnap Manager Symbol  nicht im Infobereich erscheint, auch wenn die Software installiert wurde und der ScanSnap am Computer angeschlossen ist.

- ["Anzeigen des ScanSnap Manager Symbols" \(Seite 506\)](#)

Anzeigen des ScanSnap Manager Symbols

1. Starten Sie ScanSnap Manager.

- Windows 11
Wählen Sie [Start]-Menü → [Alle Apps] → [ScanSnap Manager] → [ScanSnap Manager].
- Windows 10
Wählen Sie [Start] Menü → [ScanSnap Manager] → [ScanSnap Manager].

HINWEIS

Nach Behebung des Problems kann die Einstellung so geändert werden, dass ScanSnap Manager automatisch ab Ihrer nächsten Anmeldung gestartet wird. Im Folgenden wird der Vorgang hierfür beschrieben.

1. Rechtsklicken Sie auf das ScanSnap Manager Symbol  im Infobereich am rechten Rand der Taskleiste aus und wählen in "Rechtsklick-Menü" (Seite 105) [Präferenzen] aus.
⇒ Das [ScanSnap Manager - Präferenzen] Fenster erscheint.
2. Markieren Sie das [Beim Anmelden ScanSnap Manager starten] Kontrollkästchen in der [Automatisches Starten] Liste.

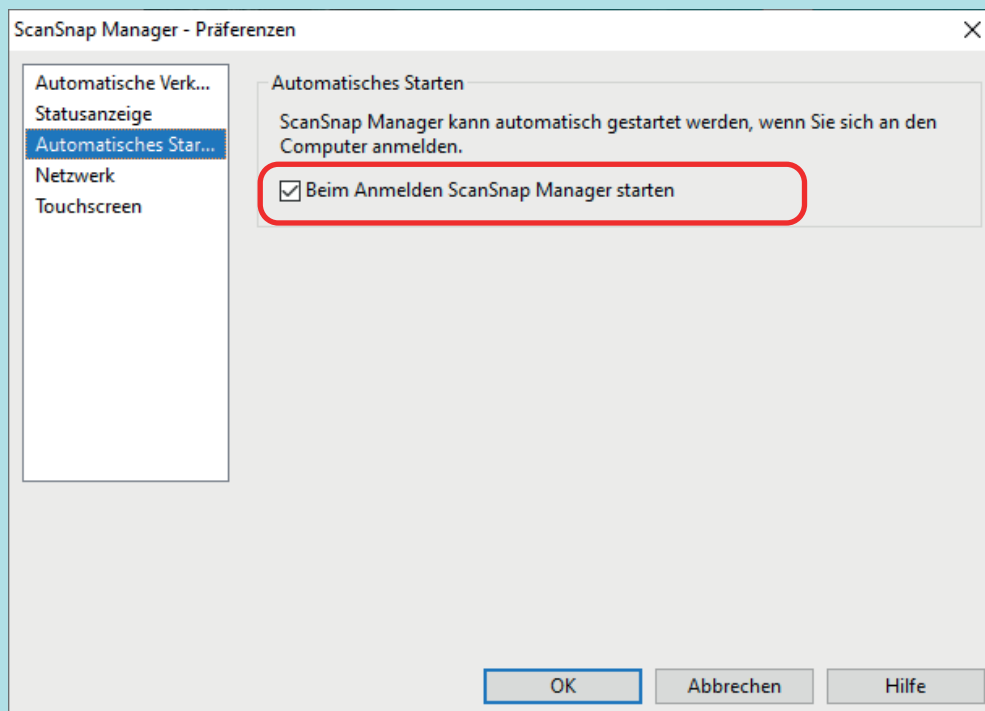

Beispiel: iX1600

Sollte das Problem dadurch nicht behoben werden, siehe "[ScanSnap Manager wird nicht korrekt ausgeführt](#)" (Seite 507).

ScanSnap Manager wird nicht korrekt ausgeführt

Wird das ScanSnap Manager Symbol  im Infobereich ganz rechts in der Taskleiste angezeigt, obwohl die Software installiert und ScanSnap an den Computer angeschlossen ist, führen Sie Folgendes aus:

- ["Nicht benötigte Symbole aus dem Infobereich entfernen" \(Seite 508\)](#)
- ["Überprüfen der Verbindung zwischen dem ScanSnap und dem Computer" \(Seite 509\)](#)
- ["Überprüfen des ScanSnap Manager Funktionsstatus" \(Seite 510\)](#)
- ["Entfernen der Verbindungsinformationen des ScanSnap" \(Seite 513\)](#)

Nicht benötigte Symbole aus dem Infobereich entfernen

1. Überprüfen Sie den Infobereich und beenden Sie die nicht benötigten Softwaresymbole.

⇒ Das Symbol wird aus dem Infobereich entfernt.

2. Rechtsklicken Sie auf das ScanSnap Manager Symbol im Infobereich und wählen Sie [Beenden] im "Rechtsklick-Menü" (Seite 105).

3. Starten Sie ScanSnap Manager.

- Windows 11

Wählen Sie [Start]-Menü → [Alle Apps] → [ScanSnap Manager] → [ScanSnap Manager].

- Windows 10

Wählen Sie [Start] Menü → [ScanSnap Manager] → [ScanSnap Manager].

Sollte das Problem dadurch nicht behoben werden, siehe "Überprüfen der Verbindung zwischen dem ScanSnap und dem Computer" (Seite 509).
--

Überprüfen der Verbindung zwischen dem ScanSnap und dem Computer

1. Entfernen Sie das USB-Kabel aus dem Computer und dem ScanSnap und stecken es dann wieder an.

Warten Sie mindestens 5 Sekunden zwischen dem Aus- und Anstecken des Kabels.

Wenn Sie einen USB-Hub verwendet haben, schließen Sie das USB-Kabel direkt an den Computer an.

Sollte das Problem dadurch nicht behoben werden, siehe "[Überprüfen des ScanSnap Manager Funktionsstatus](#)" (Seite 510).

Überprüfen des ScanSnap Manager Funktionsstatus

1. Schalten Sie den ScanSnap aus und wieder ein.

Warten Sie mindestens 5 Sekunden, bevor Sie den ScanSnap wieder einschalten.

Sollte das Problem weiter bestehen, fahren Sie mit Schritt 2 fort.

2. Wenn Sie einen USB-Hub verwendet haben, schließen Sie den ScanSnap mit dem USB-Kabel direkt an den Computer an.

Sollte das Problem weiter bestehen, fahren Sie mit Schritt 3 fort.

3. Verfügt Ihr Computer über mehrere USB-Anschlüsse, stecken Sie das USB-Kabel bitte in einen anderen USB-Anschluss.

Sollte das Problem weiter bestehen, fahren Sie mit Schritt 4 fort.

4. Trennen Sie andere USB-Geräte vom Computer, so dass nur ScanSnap angeschlossen ist.

Sollte das Problem weiter bestehen, fahren Sie mit Schritt 5 fort.

5. Wenn Sicherheitssoftware ausgeführt wird, stoppen Sie sie vorübergehend.

WICHTIG

Wenn Sie die Sicherheitssoftware nicht stoppen können, stellen Sie sicher, dass die Einstellungen der Sicherheitssoftware nicht so konfiguriert sind, dass eine Anwendung gesperrt wird.

Sollte das Problem weiter bestehen, fahren Sie mit Schritt 6 fort.

6. Überprüfen Sie die Zugriffsrechte auf die Installationsdateien.

1. Starten Sie das ScanSnap Support Tool.

- Windows 11

Wählen Sie [Start]-Menü → [Alle Apps] → [ScanSnap Manager] → [ScanSnap Support Tool].

- Windows 10

Wählen Sie [Start] Menü → [ScanSnap Manager] → [ScanSnap Support Tool].

⇒ Das [ScanSnap Support Tool] Fenster erscheint.

2. Klicken Sie auf die [Prüfen] Schaltfläche in der [Reparieren] Registerkarte und folgen Sie dann den Bildschirmanweisungen.

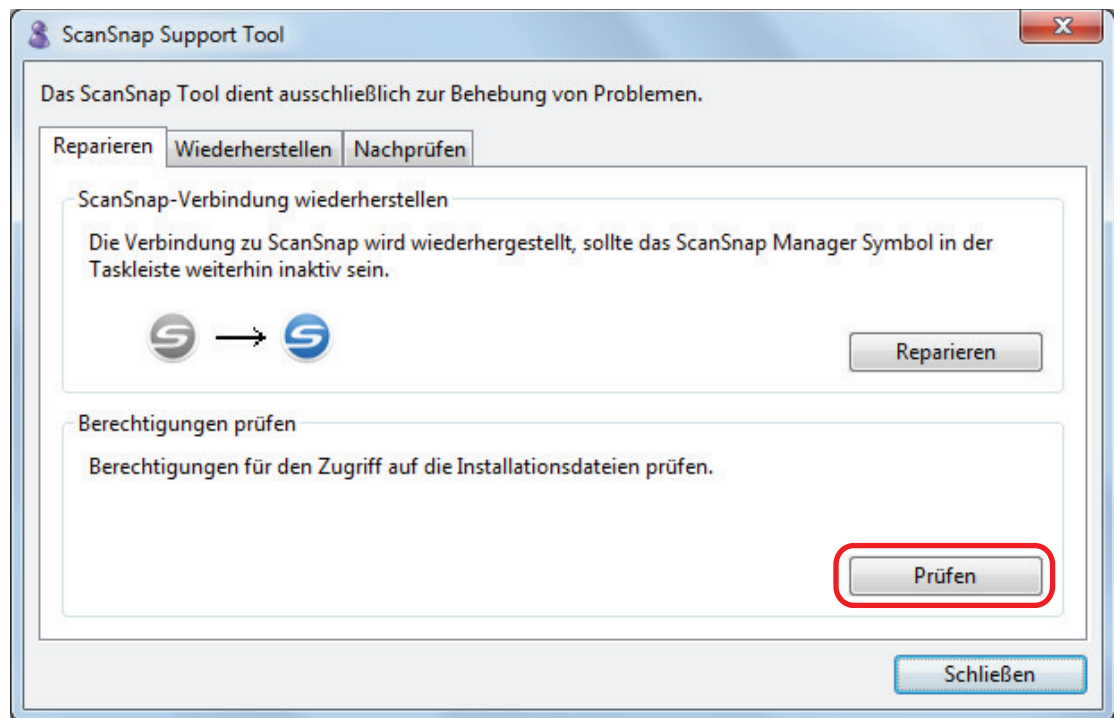

⇒ Schalten Sie den ScanSnap aus und wieder ein, wenn die Meldung "Die empfohlenen Berechtigungen wurden übernommen." erscheint. Warten Sie mindestens 5 Sekunden, bevor Sie den ScanSnap wieder einschalten.

Wenn die Meldung "Die Berechtigungen konnten nicht geändert werden. Deinstallieren Sie ScanSnap Manager und führen die Installation daraufhin erneut aus." erscheint oder das Problem weiterhin besteht, fahren Sie mit Schritt 7 fort.

7. Stellen Sie die Verbindung zum ScanSnap wieder her.

1. Starten Sie das ScanSnap Support Tool.
 - Windows 11
Wählen Sie [Start]-Menü → [Alle Apps] → [ScanSnap Manager] → [ScanSnap Support Tool].
 - Windows 10
Wählen Sie [Start] Menü → [ScanSnap Manager] → [ScanSnap Support Tool].

⇒ Das [ScanSnap Support Tool] Fenster erscheint.
2. Klicken Sie auf die [Reparieren] Schaltfläche in der [Reparieren] Registerkarte und folgen Sie dann den Bildschirmanweisungen.

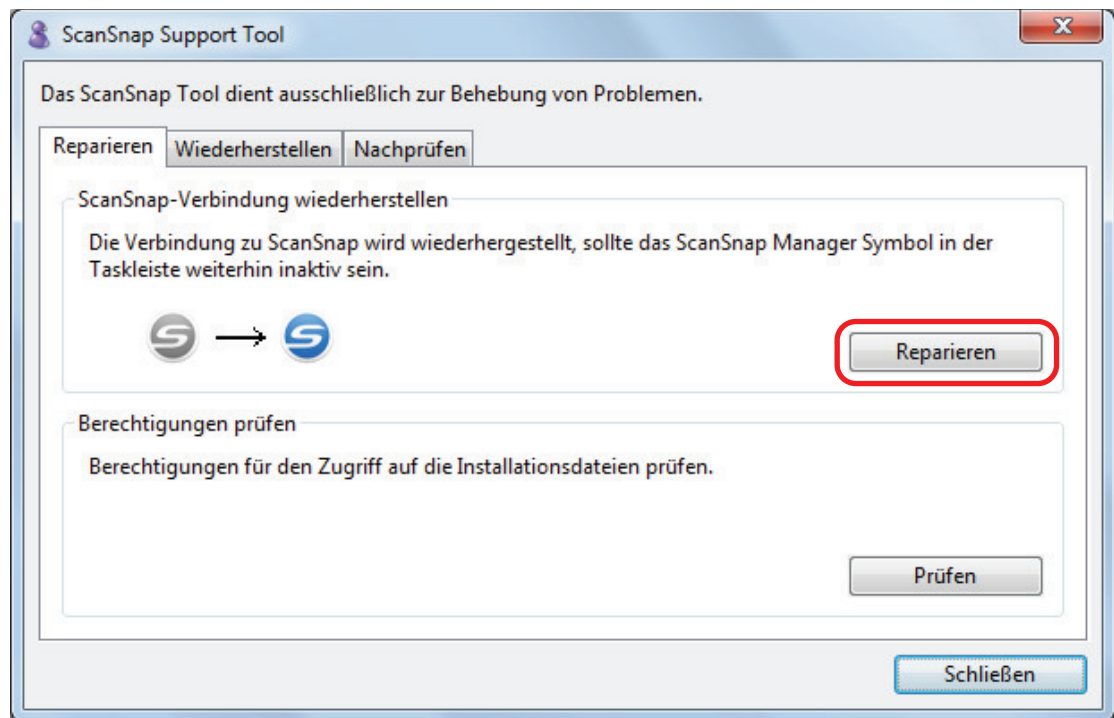

8. Schalten Sie den ScanSnap aus und starten Sie Ihren Computer neu.

Sollte das Problem dadurch nicht behoben werden, siehe ["Entfernen der Verbindungsinformationen des ScanSnap"](#) (Seite 513).

Entfernen der Verbindungsinformationen des ScanSnap

Der ScanSnap wurde möglicherweise mit dem Computer verbunden, bevor die Software installiert wurde. In diesem Fall müssen die Verbindungsinformationen des ScanSnap entfernt werden. Entfernen Sie die Verbindungsinformationen des ScanSnap wie folgt.

- 1. Verbinden Sie den ScanSnap mit dem Computer und schalten Sie den ScanSnap ein.**
- 2. Rechtsklicken Sie auf das [Start]-Menü und wählen Sie [Geräte-Manager], um den Geräte-Manager zu öffnen.**
- 3. Entfernen Sie die Verbindungsinformationen.**
 - iX1600
Wählen Sie [Bildbearbeitungsgeräte], rechtsklicken Sie auf [ScanSnap iX1600] (oder [andere Geräte] → [ScanSnap iX1600]) und wählen Sie anschließend [Deinstallieren] aus dem angezeigten Menü.
 - iX1500
Wählen Sie [Bildbearbeitungsgeräte], rechtsklicken Sie auf [ScanSnap iX1500] (oder [andere Geräte] → [ScanSnap iX1500]) und wählen Sie anschließend [Deinstallieren] aus dem angezeigten Menü.
 - iX1400
Wählen Sie [Bildbearbeitungsgeräte], rechtsklicken Sie auf [ScanSnap iX1400] (oder [andere Geräte] → [ScanSnap iX1400]) und wählen Sie anschließend [Deinstallieren] aus dem angezeigten Menü.
 - iX1300
Wählen Sie [Bildbearbeitungsgeräte], rechtsklicken Sie auf [ScanSnap iX1300] (oder [andere Geräte] → [ScanSnap iX1300]) und wählen Sie anschließend [Deinstallieren] aus dem angezeigten Menü.
 - iX500
Wählen Sie [Bildbearbeitungsgeräte], rechtsklicken Sie auf [ScanSnap iX500] (oder [andere Geräte] → [ScanSnap iX500]) und wählen Sie anschließend [Deinstallieren] aus dem angezeigten Menü.
 - iX100
Wählen Sie [Bildbearbeitungsgeräte], rechtsklicken Sie auf [ScanSnap iX100] (oder [andere Geräte] → [ScanSnap iX100]) und wählen Sie anschließend [Deinstallieren] aus dem angezeigten Menü.
 - SV600
Wählen Sie [Bildbearbeitungsgeräte], rechtsklicken Sie auf [ScanSnap SV600] (oder [andere Geräte] → [ScanSnap SV600]) und wählen Sie anschließend [Deinstallieren] aus dem angezeigten Menü.
 - S1300i
Wählen Sie [Bildbearbeitungsgeräte], rechtsklicken Sie auf [ScanSnap S1300i] (oder [andere Geräte] → [ScanSnap S1300i]) und wählen Sie anschließend [Deinstallieren] aus dem angezeigten Menü.

- S1100i
Wählen Sie [Bildbearbeitungsgeräte], rechtsklicken Sie auf [ScanSnap S1100i] (oder [andere Geräte] → [ScanSnap S1100i]) und wählen Sie anschließend [Deinstallieren] aus dem angezeigten Menü.
- 4. Wurden andere USB-Anschlüsse zu, Anschließen des ScanSnap verwendet, wiederholen Sie die Schritte 1 bis 3 für diese Anschlüsse.**
 - 5. Schalten Sie den ScanSnap aus.**
 - 6. Entfernen Sie das USB-Kabel aus dem Computer.**
 - 7. Starten Sie den Computer neu.**
 - 8. Schließen Sie das USB-Kabel an den Computer an.**
 - 9. Schalten Sie den ScanSnap ein.**
 - ⇒ Das ScanSnap Manager Symbol wird im Infobereich angezeigt. Stellen Sie sicher, dass das  Symbol angezeigt wird.

Sollte das Problem dadurch nicht behoben werden, siehe "[Wenn die Software zuvor installiert wurde](#)" (Seite 500). Folgen Sie den Anweisungen unter "[ScanSnap Manager wird nicht korrekt ausgeführt](#)" (Seite 507) erneut, falls das Problem weiterhin besteht.

Sollte das Problem bestehen bleiben, fügen Sie bitte alle Daten Ihrer Systeminformationen als Anhang einer E-Mail bei und senden sie diese an den Lieferanten/Fachhändler, von dem Sie dieses Produkt erworben haben. Weitere Informationen zum Sammeln der Systeminformationen finden Sie unter "Problembhebung" in der ScanSnap Manager Hilfe.

Wenn die Software nicht installiert werden kann

This section explains how to troubleshoot when you cannot uninstall the following software programs:

- ScanSnap Manager
- ScanSnap Home
- ScanSnap Organizer
- CardMinder
- ScanSnap Online Update

1. Schalten Sie Ihren Computer wieder ein und melden Sie sich als Benutzer mit Administratorrechten an.

2. Entfernen Sie die Installationsinformationen.

⇒ Weitere Informationen finden Sie unter "[Entfernen der Installationsinformationen](#)" (Seite 502).

3. Installieren Sie die Software.

⇒ Weitere Informationen finden Sie unter "[Neuinstallation der Software](#)" (Seite 503).

4. Deinstallieren Sie die Software.



⇒ Weitere Informationen finden Sie unter "[Deinstallieren der Software](#)" (Seite 599).

Reinigung des ScanSnap

- "Reinigungsmaterialien" (Seite 517)
- "Reinigen des iX1600 / iX1500 / iX1400" (Seite 518)
- "Reinigen des iX1300" (Seite 527)
- "Reinigen des iX500" (Seite 534)
- "Reinigen des iX100" (Seite 540)
- "Reinigen des SV600" (Seite 546)
- "Reinigen des S1300i" (Seite 547)
- "Reinigen des S1100i" (Seite 553)
- "Reinigen des Trägerblatts (iX1600 / iX1500 / iX1400 / iX1300 / iX500 / iX100 / S1100i)" (Seite 558)
- "Reinigen des Background Pad (SV600)" (Seite 559)

Reinigungsmaterialien

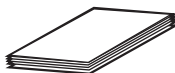
Im Folgenden werden die Reinigungsmaterialien und ihre Artikelnummern aufgelistet.

Produktbezeichnung	Art.-Nr.	Einheit	Bemerkung
Reiniger F1 	PA03950-0352	1 Flasche	Größe: 100 ml
Reinigungspapier (*1) 	CA99501-0012	1 Packung	10 Blätter
Reinigungstuch (*2) 	PA03950-0419	1 Packung	24 Packungen
Fusselfreies, trockenes Tuch (*3)	Im Handel erhältlich	-	-
Baumwolltupfer	Im Handel erhältlich	-	Damit werden kleine Teile wie die Kamera oder die Infrarotanzeige beim SV600 gereinigt.

*1: Zur Verwendung mit Reiniger F1.

*2: Die Reinigungstücher sind Tücher, die mit Reiniger F1 befeuchtet wurden. Anstelle dieses Produktes kann auch ein mit Reiniger F1 befeuchtetes Tuch verwendet werden.

*3: Es kann jedes beliebige fusselfreie Tuch verwendet werden.

Ausführliche Informationen zum Kauf der Reinigungsmaterialien finden Sie unter "Lieferanten von Verbrauchsmaterialien/Zubehörteilen" in "[Wartung und Kundendienst](#)" (Seite 618).

Reinigen des iX1600 / iX1500 / iX1400

Dieser Abschnitt beschreibt die Reinigungsmaterialien und das Reinigen von ScanSnap.

WICHTIG

Die Unterseite des ScanSnap wird bei seiner Verwendung eventuell heiß. Dies hat jedoch keine Auswirkungen auf den Betrieb des ScanSnap und verursacht keine Schäden. Lassen Sie den ScanSnap beim Transportieren nicht fallen.

- ["Reinigen der Außenseite des iX1600 / iX1500 / iX1400" \(Seite 519\)](#)
- ["Reinigen der Innenseite des iX1600 / iX1500 / iX1400" \(Seite 520\)](#)

Reinigen der Außenseite des iX1600 / iX1500 / iX1400

ScanSnap

Reinigen Sie die Außenseiten des ScanSnap, den ADF-Papierschacht (Abdeckung), die ADF-Abdeckung und das Ausgabefach wie folgt:

Trennen Sie die Kabel vom ScanSnap und reinigen Sie die Außenseite des ScanSnap mit einem trockenen Tuch. Sie können das Tuch auch mit dem Reiniger F1 bzw. einem milden Reiniger befeuchten.

WICHTIG

- Verwenden Sie niemals Lackverdünner oder organische Lösungen. Diese können Form- und Farbänderungen hervorrufen.
- Vermeiden Sie es, dass beim Reinigen Flüssigkeiten in den ScanSnap gelangen.
- Wenn eine große Menge an Reiniger F1 verwendet wurde, kann es bis zu seiner Verdunstung längere Zeit dauern. Tragen Sie daher nicht zu viel Reinigungsflüssigkeit auf das Tuch auf. Entfernen Sie den Reiniger rückstandslos mit einem weichen Tuch.

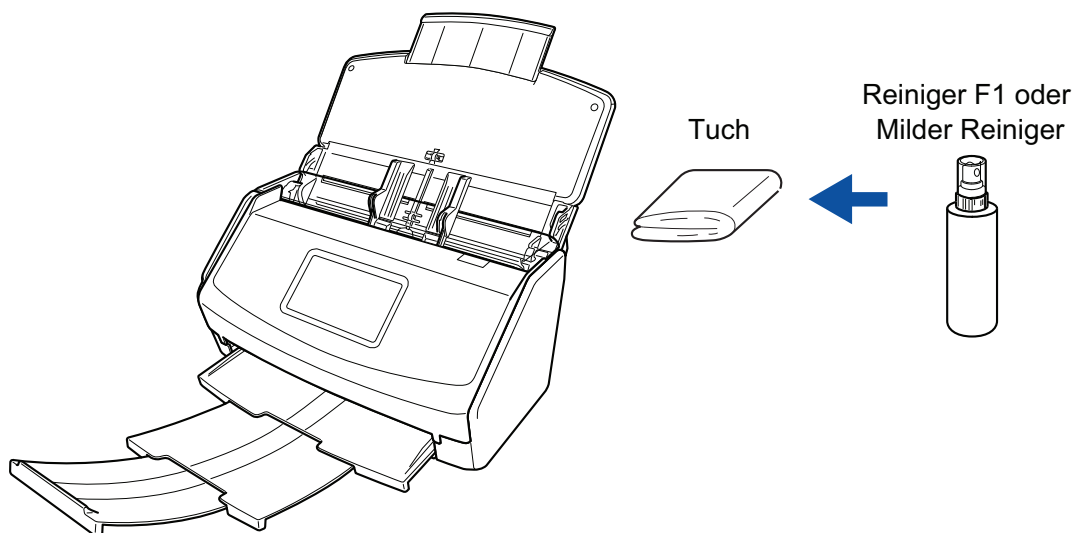

Beispiel: iX1600

Touchpanel

Um zu vermeiden, dass die Oberfläche des Touchpanel des iX1600/iX1500 schmutzig wird, reinigen Sie ihn regelmäßig, indem Sie Schmutz und Staub mit einem weichen, trockenen Tuch abwischen.

Berühren Sie die Oberfläche nicht mit harten Gegenständen und reiben Sie nicht mit harten Gegenständen darüber, da es andernfalls zu Schäden an der Oberfläche kommen kann.

WICHTIG

Wischen Sie den Touch Panel nicht mit einem feuchten Tuch ab.

Staub auf der Oberfläche kann zwischen dem Touch Panel und dem ScanSnap anhaften, wodurch es zu einer Fehlfunktion des Touch Panel kommen kann.

Reinigen der Innenseite des iX1600 / iX1500 / iX1400

Durch wiederholtes Scannen kann sich Staub und Papierstaub im ScanSnap-Inneren ansammeln und zu Scanfehlern führen.

Als Richtlinie gilt, dass das ScanSnap-Innere jede 1,000 gescannte Blätter gereinigt werden sollte. Beachten Sie, dass diese Richtlinie von der Art der gescannten Dokumente abhängt. Es könnte beispielsweise notwendig sein, den Scanner häufiger zu reinigen, wenn Sie Dokumente scannen, bei denen der Toner nicht ausreichend fixiert ist.



- Bevor Sie eine Reinigung des ScanSnap vornehmen, müssen Sie diesen ausschalten und das Netzkabel aus der Steckdose entfernen. Anderenfalls könnte dies einen Brand oder Stromschlag verursachen.
- Stellen Sie keine Teile wie die Brems- und Einzugsrolle in der Nähe kleiner Kinder auf. Anderenfalls könnte dies eine Verletzung verursachen.
- Während des Betriebs wird das Glas im ScanSnap sehr heiß.
Vor dem Reinigen des ScanSnap-Inneren müssen Sie diesen ausschalten, das Netzkabel aus der Steckdose entfernen und den ScanSnap für mindestens 15 Minuten ausgeschaltet lassen.



Verwenden Sie zur Reinigung des Scanners keine Aerosolsprays oder Sprays die Alkohol enthalten. Papierstaub oder anderer Staub, der durch das Spray aufgewirbelt wird, könnte in das Innere des Scanners gelangen, was zu einem Ausfall oder einer Fehlfunktion des Scanners führen könnte.

Beachten Sie zudem, dass durch statische Elektrizität erzeugte Funken einen Brand auslösen könnten.

WICHTIG

- Reinigen Sie das ScanSnap-Innere nicht mit Wasser oder einem milden Reinigungsmittel.
- Wenn eine große Menge an Reiniger F1 verwendet wurde, kann es bis zu seiner Verdunstung längere Zeit dauern. Tragen Sie daher nicht zu viel Reinigungsflüssigkeit auf das Tuch auf. Entfernen Sie den Reiniger rückstandslos von den gereinigten Teilen.

- 1. Ziehen Sie das Netzkabel des ScanSnap aus der Steckdose.**
- 2. Entfernen Sie die Dokumente aus dem ADF-Papierschacht (Abdeckung).**
- 3. Nehmen Sie die Quittungsführung ab, sofern sie angebracht ist.**

Sie können die Quittungsführung abnehmen, indem Sie sie mit einer Hand halten und daran ziehen.

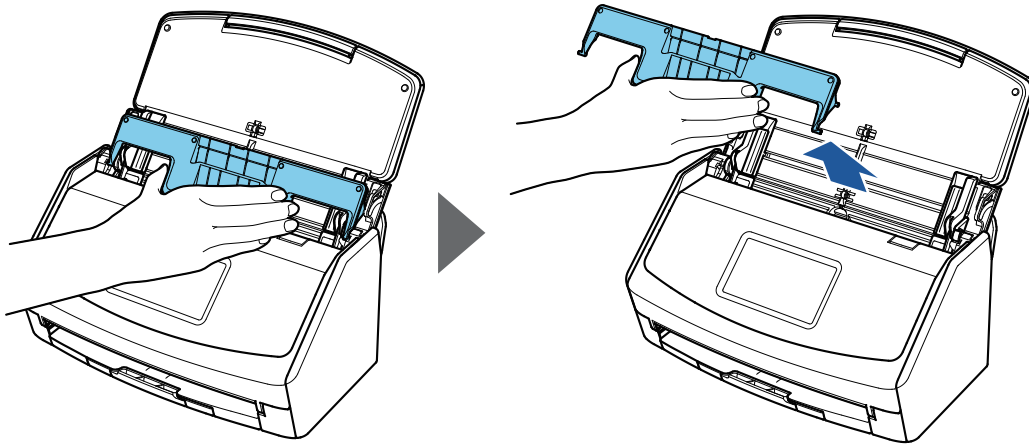

Beispiel: iX1600

4. Ziehen Sie die ADF-Freigabetaste auf sich zu, um die ADF-Abdeckung zu öffnen.

Das Gehäuse des ScanSnap kann je nach Region, in der Sie den ScanSnap erworben haben, farblich variieren.



Beispiel: iX1600

5. Reinigen Sie die folgenden Stellen mit einem mit Reiniger F1 befeuchteten Tuch.

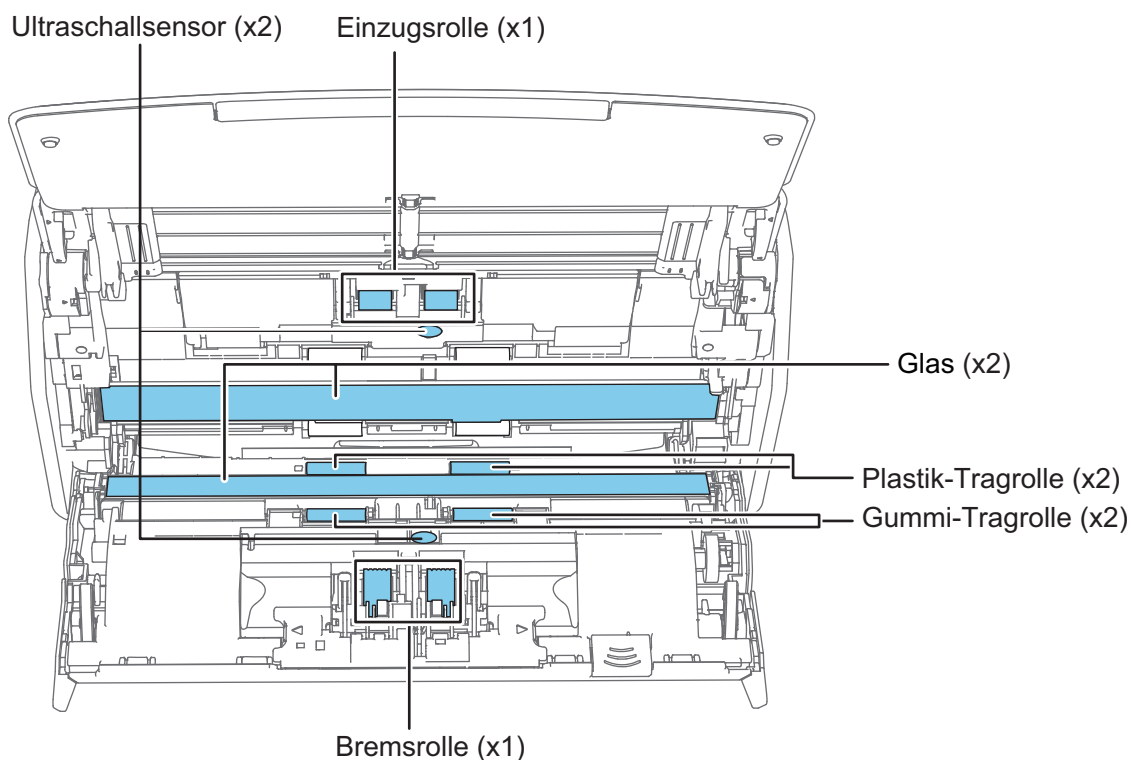
**ACHTUNG**

Achten Sie bei der Reinigung darauf, den Dokumentensensor nicht mit dem Tuch zu beschädigen.

Das Gehäuse des ScanSnap kann je nach Region, in der Sie den ScanSnap erworben haben, farblich variieren.



- Bremsrolle (× 1)

Entfernen Sie die Bremsrolle aus dem ScanSnap und reinigen Sie sie.

Weitere Informationen zum Entfernen der Bremsrolle finden Sie unter "[Austauschen der Verbrauchsmaterialien beim iX1600 / iX1500 / iX1400](#)" (Seite 564).

Wischen Sie vorsichtig den Schmutz und Staub entlang der Vertiefungen der Rollenoberfläche ab.

Achten Sie jedoch darauf, nicht die Oberfläche der Rollen zu beschädigen.

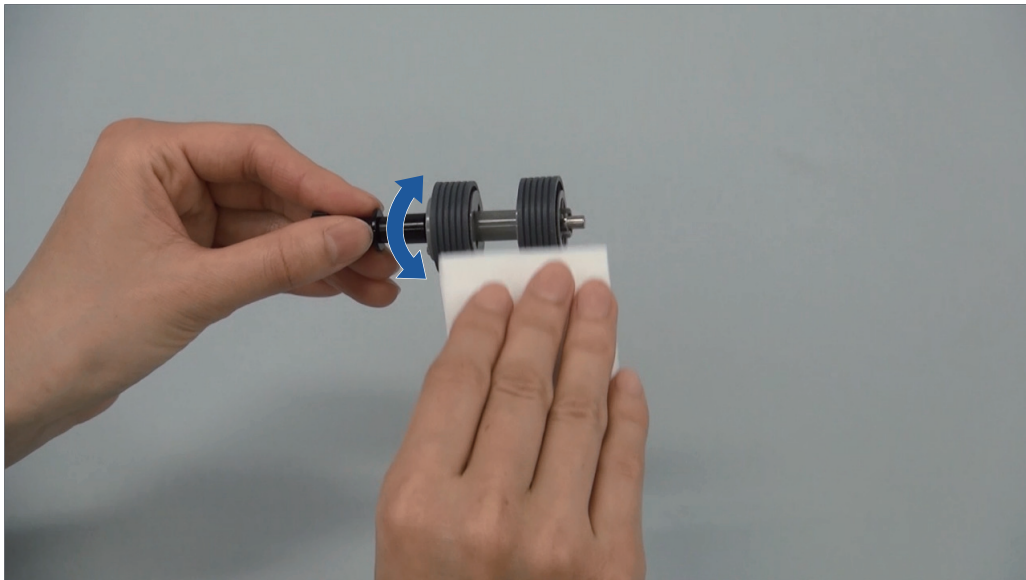

- Gummirolle (× 2), Plastik-Tragrolle (× 2)

Drehen Sie die Rollen manuell und wischen Sie dabei vorsichtig Schmutz und Staub ab. Achten Sie jedoch darauf, nicht die Oberfläche der Rollen zu beschädigen.

Stellen Sie sicher, dass die Rollen ordentlich gereinigt sind, da Rückstände auf der Rolle die Zufuhrleistung beeinträchtigen.

- Glas (× 2)

Wischen Sie Staub und andere Verschmutzungen von den Glasoberflächen.

HINWEIS

Falls Klebstoff oder ein anderes Klebemittel an den Glasflächen haftet, wischen Sie diese vorsichtig ab.

Zurückbleibende Verschmutzungen können senkrechte Streifen im gescannten Bild verursachen.

- Einzugsrolle (× 1)

Entfernen Sie die Einzugsrolle aus dem ScanSnap und reinigen Sie sie.

Weitere Informationen zum Entfernen der Einzugsrolle finden Sie unter "[Austauschen der Verbrauchsmaterialien beim iX1600 / iX1500 / iX1400](#)" (Seite 564).

Wischen Sie vorsichtig den Schmutz und Staub entlang der Vertiefungen der Rollenoberfläche ab.

Achten Sie jedoch darauf, nicht die Oberfläche der Rollen zu beschädigen.

Stellen Sie sicher, dass die Rollen ordentlich gereinigt sind, da Rückstände auf der Rolle die Zufuhrleistung beeinträchtigen.

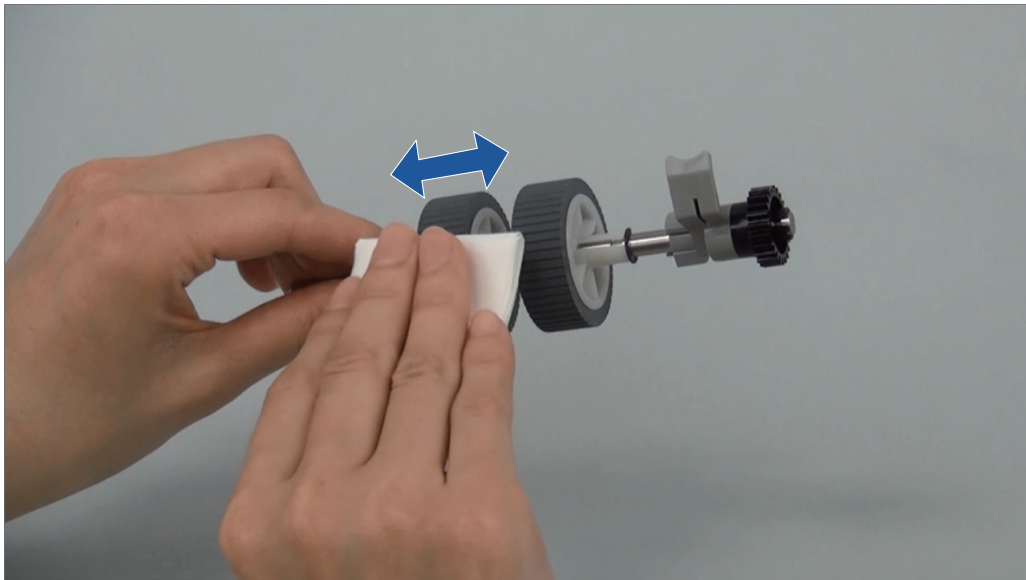

- Ultraschallsensor (× 2)

Wischen Sie Staub und Verschmutzungen vorsichtig von der Oberfläche der Ultraschallsensoren. Verwenden Sie gegebenenfalls Wattestäbchen zum Reinigen der Ultraschallsensoren.

6. Reinigen Sie die Zuführungsrollen und Ausgaberrollen bei eingeschaltetem ScanSnap.

iX1600/iX1500

1. Schließen Sie das Netzkabel des ScanSnap an eine Steckdose an.

2. Drücken Sie  im **Startbildschirm** auf dem Touchpanel, um den Bildschirm [Einstellungen] aufzurufen.



3. Drücken Sie , um den Bildschirm [Wartung] aufzurufen.
4. Drücken Sie [Rollenreinigung], um den Bildschirm [Rollenreinigung] aufzurufen.
5. Halten Sie die Taste [Ausführen] gedrückt, um die Zuführungsrollen und Ausgaberrollen zu drehen.

HINWEIS

Wenn Sie die Taste [Ausführen] loslassen, drehen sich die Zuführungsrollen und Ausgaberrollen nicht weiter.

6. Reinigen Sie die folgenden Positionen, während Sie die Rollen drehen.

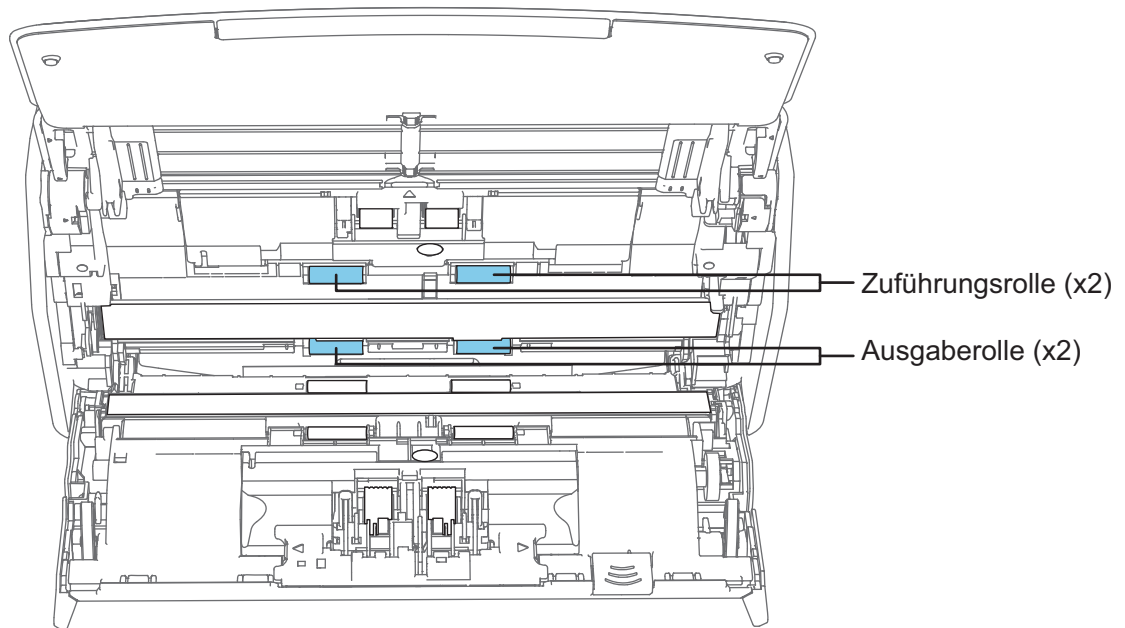

- Zuführungsrolle (× 2)/Ausgaberolle (× 2)

Wischen Sie vorsichtig den Schmutz und Staub ab, und achten Sie dabei darauf, nicht die Oberfläche der Rolle zu beschädigen.

Stellen Sie sicher, dass die Rollen ordentlich gereinigt sind, da Rückstände auf der Rolle die Zufuhrleistung beeinträchtigen.

iX1400

1. Verbinden Sie das Netzkabel mit der Steckdose und drücken Sie die [Scan] Taste für drei Sekunden mit geöffneter oberer Abdeckung.

WICHTIG

Verbinden Sie das Netzkabel mit der Steckdose nur wenn Sie die Zuführungsrollen und die Ausgaberollen reinigen.

2. Reinigen Sie die folgenden Stellen mit einem mit Reiniger F1 befeuchteten Tuch.

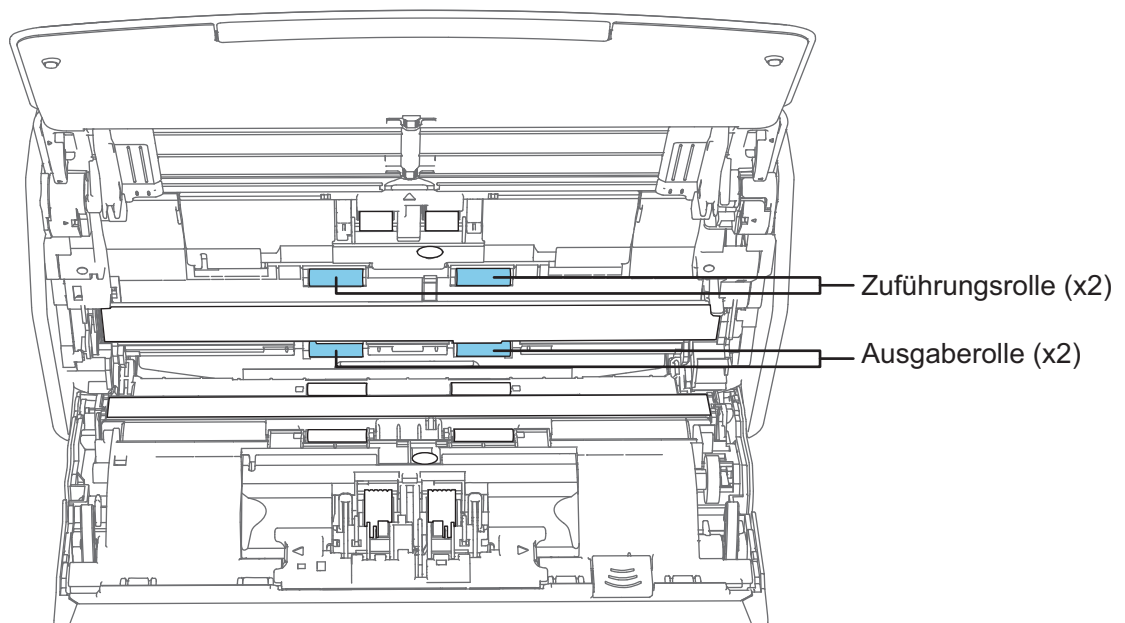

- Zuführungsrolle (× 2)/Ausgaberolle (× 2)

Drücken Sie auf die [Scan] Taste, um die Rolle zu drehen. Wischen Sie vorsichtig den Schmutz und Staub ab, und achten Sie dabei darauf, nicht die Oberfläche der Rolle zu beschädigen. Stellen Sie sicher, dass die Rollen ordentlich gereinigt sind, da Rückstände auf der Rolle die Zufuhrleistung beeinträchtigen.

HINWEIS

Durch siebenmaliges Drücken der [Scan] Taste drehen sich die Zuführungsrollen und Ausgaberollen um eine Umdrehung.

7. Schließen Sie die ADF-Abdeckung.

Schließen Sie die ADF-Abdeckung, bis sie in ihrer Position einrastet.

Das Gehäuse des ScanSnap kann je nach Region, in der Sie den ScanSnap erworben haben, farblich variieren.

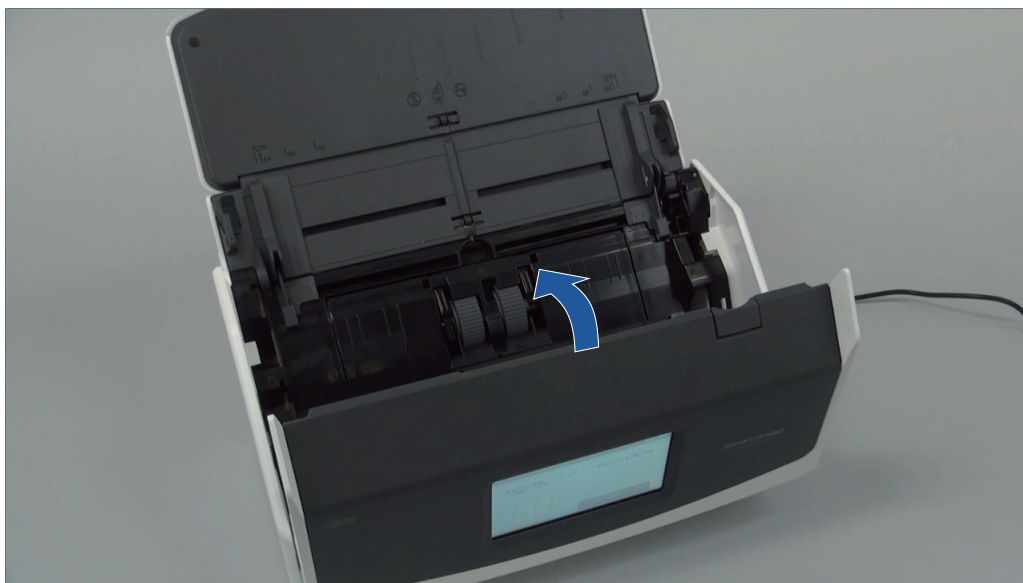

Beispiel: iX1600



ACHTUNG

Achten Sie darauf, dass die ADF-Abdeckung vollständig geschlossen ist. Anderenfalls könnten Papierstaus, andere Zufuhrfehler oder Bildfehler auftreten.

Reinigen des iX1300

Dieser Abschnitt beschreibt die Reinigungsmaterialien und das Reinigen von ScanSnap.

WICHTIG

Die Unterseite des ScanSnap wird bei seiner Verwendung eventuell heiß. Dies hat jedoch keine Auswirkungen auf den Betrieb des ScanSnap und verursacht keine Schäden. Lassen Sie den ScanSnap beim Transportieren nicht fallen.

- ["Reinigen der Außenseite des iX1300" \(Seite 528\)](#)
- ["Reinigen der Innenseite des iX1300" \(Seite 529\)](#)

Reinigen der Außenseite des iX1300

Reinigen Sie die Außenseiten des ScanSnap, den ADF-Papierschacht (Abdeckung) und die ADF-Abdeckung wie folgt:

- 1. Stecken Sie die Kabel von ScanSnap aus.**
- 2. Reinigen Sie die Außenseite von ScanSnap mit einem trockenen Tuch. Sie können das Tuch auch mit dem Reiniger F1 bzw einem milden Reiniger befeuchten.**

WICHTIG

- Verwenden Sie niemals Lackverdünner oder organische Lösungen. Diese können Form- und Farbänderungen hervorrufen.
- Vermeiden Sie es, dass beim Reinigen Flüssigkeiten in den ScanSnap gelangen.
- Wenn eine große Menge an Reiniger F1 verwendet wurde, kann es bis zu seiner Verdunstung längere Zeit dauern. Tragen Sie daher nicht zu viel Reinigungsflüssigkeit auf das Tuch auf. Entfernen Sie den Reiniger Rückstandslos mit einem weichen Tuch.

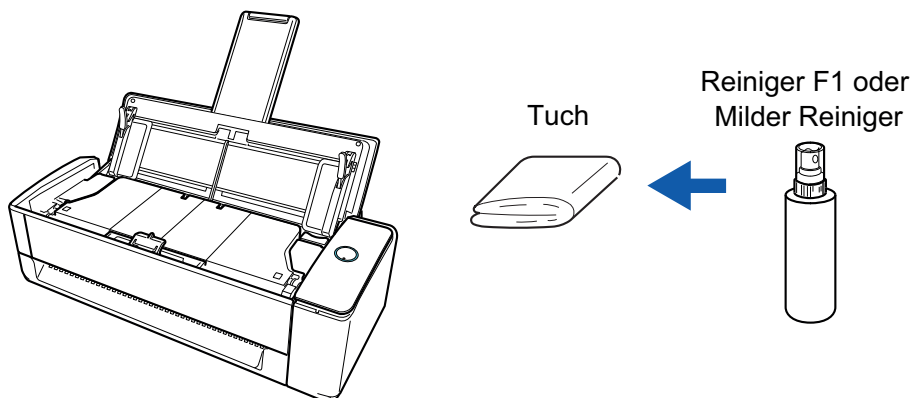

Reinigen der Innenseite des iX1300

Durch wiederholtes Scannen kann sich Staub und Papierstaub im ScanSnap-Inneren ansammeln und zu Scanfehlern führen.

Als Richtlinie gilt, dass das ScanSnap-Innere jede 1,000 gescannte Blätter gereinigt werden sollte. Beachten Sie, dass diese Richtlinie von der Art der gescannten Dokumente abhängt. Es könnte beispielsweise notwendig sein, den Scanner häufiger zu reinigen, wenn Sie Dokumente scannen, bei denen der Toner nicht ausreichend fixiert ist.



- Bevor Sie eine Reinigung des ScanSnap vornehmen, müssen Sie diesen ausschalten und das Netzkabel aus der Steckdose entfernen. Anderenfalls könnte dies einen Brand oder Stromschlag verursachen.
- Halten Teile wie die Papierseparations-Einheit und die Einzugsrolle außerhalb der Reichweite kleiner Kinder. Anderenfalls könnte dies eine Verletzung verursachen.
- Während des Betriebs wird das Glas im ScanSnap sehr heiß.
Vor dem Reinigen des ScanSnap-Inneren müssen Sie diesen ausschalten, das Netzkabel aus der Steckdose entfernen und den ScanSnap für mindestens 15 Minuten ausgeschaltet lassen.



- Verwenden Sie zur Reinigung des Scanners keine Aerosolsprays oder Sprays die Alkohol enthalten. Papierstaub oder anderer Staub, der durch das Spray aufgewirbelt wird, könnte in das Innere des Scanners gelangen, was zu einem Ausfall oder einer Fehlfunktion des Scanners führen könnte.
Beachten Sie zudem, dass durch statische Elektrizität erzeugte Funken einen Brand auslösen könnten.
- Geben Sie bei der Reinigung des ScanSnap Acht, dass Sie nicht mit den Händen oder der Kleidung versehentlich in die Einzugsfeder (Metallteil) gelangen. Anderenfalls könnte die Einzugsfeder (Metallteil) verformt werden und dies eine Verletzung verursachen.

WICHTIG

- Reinigen Sie das ScanSnap-Innere nicht mit Wasser oder einem milden Reinigungsmittel.
- Wenn eine große Menge an Reiniger F1 verwendet wurde, kann es bis zu seiner Verdunstung längere Zeit dauern. Tragen Sie daher nicht zu viel Reinigungsflüssigkeit auf das Tuch auf.
Entfernen Sie den Reiniger rückstandslos von den gereinigten Teilen.
- Die Unterseite des ScanSnap wird bei seiner Verwendung eventuell heiß. Dies hat jedoch keine Auswirkungen auf den Betrieb des ScanSnap und verursacht keine Schäden. Lassen Sie den ScanSnap beim Transportieren nicht fallen.

HINWEIS

- Um die Anzahl der bereits mit ScanSnap gescannten Blätter zu überprüfen, siehe [Alle Scans] im [ScanSnap Manager - Verbrauchsmaterial überprüfen] Fenster.

Um das [ScanSnap Manager - Verbrauchsmaterial überprüfen] Fenster zu öffnen, rechtsklicken Sie

auf das ScanSnap Manager Symbol  im Infobereich ganz rechts in der Taskleiste, und wählen Sie über "Rechtsklick-Menü" (Seite 105) [Verbrauchsmaterial überprüfen].

- Wenn die Meldung "Die Dokumentensensoren sind verschmutzt." erscheint, reinigen Sie die Dokumentensensoren im Inneren des ScanSnap.

1. Entfernen Sie das Netzkabel aus der Steckdose.
2. Entfernen Sie die Dokumente aus dem ADF-Papierschacht (Abdeckung).
3. Reinigen Sie die Ausgabenrollen an vier Stellen, die sich außerhalb der ADF-Abdeckung befinden.



Drehen Sie die Rollen vorsichtig mit der Hand und wischen Sie dabei mit einem mit Reiniger F1 befeuchteten Tuch sorgfältig Schmutz und Staub ab.

Achten Sie jedoch darauf, nicht die Oberfläche der Rollen zu beschädigen.

Stellen Sie sicher, dass die Rollen ordentlich gereinigt sind, da Rückstände auf der Rolle die Zufuhrleistung beeinträchtigen.

WICHTIG

- Vergewissern Sie sich, dass der Dokumentenhaltevorsprung geöffnet ist.

Anderenfalls kann ein Papierstau auftreten.

Wenn der Dokumentenhaltevorsprung eingefahren ist, ziehen Sie ihn mit der Hand nach oben.

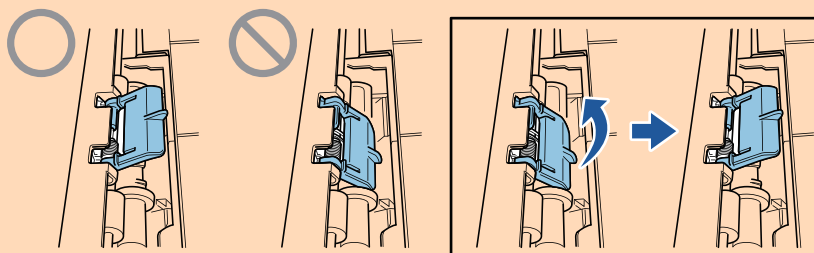

- Wenn sich der Dokumentenhaltevorsprung löst, wenden Sie sich zur Behebung des Problems an den "Kundendienst" in "Wartung und Kundendienst" (Seite 618).

4. Ziehen Sie die ADF-Freigabetaste auf sich zu, um die ADF-Abdeckung zu öffnen.

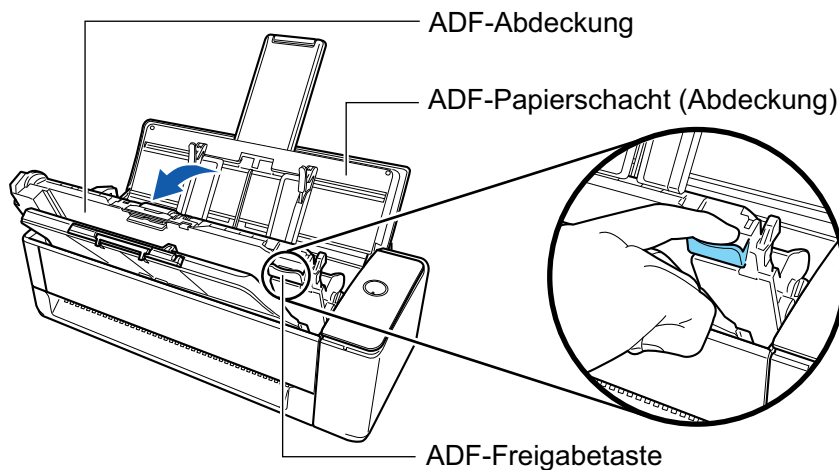

5. Reinigen Sie die folgenden Stellen mit einem mit Reiniger F1 befeuchteten Tuch.

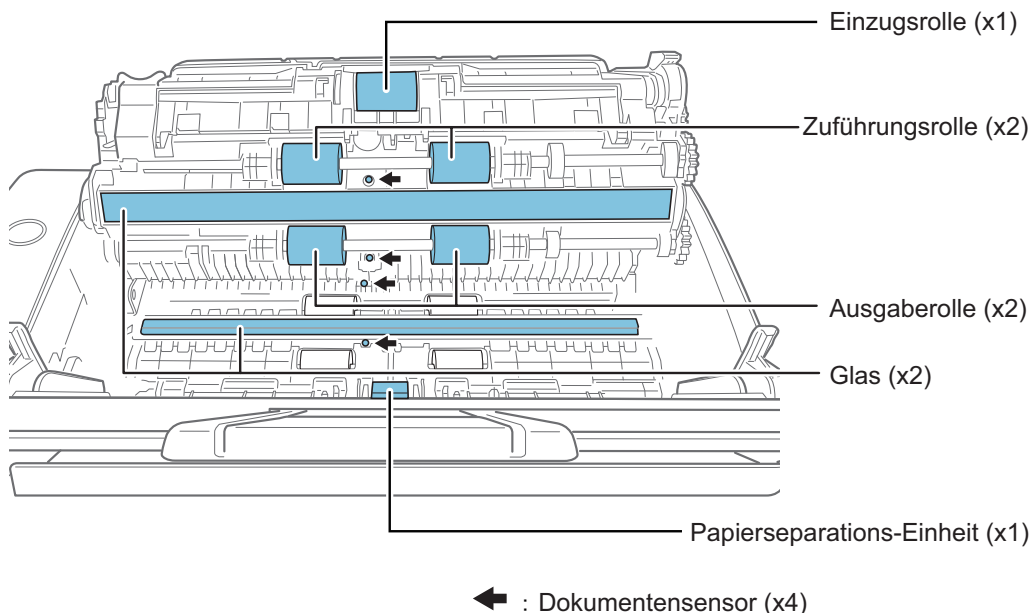

WICHTIG

Achten Sie bei der Reinigung darauf, den Dokumentensensor nicht mit dem Tuch zu beschädigen.

- Einzugsrolle (× 1)/Zuführungsrolle (× 2)/Ausgaberrolle (× 2)
Drehen Sie die Rollen manuell und wischen Sie dabei vorsichtig Schmutz und Staub von ihrer Oberfläche ab.
Stellen Sie sicher, dass die Rollen ordentlich gereinigt sind, da Rückstände auf der Rolle die Zufuhrleistung beeinträchtigen.
- Glas (× 2)
Wischen Sie Staub und andere Verschmutzungen von den Glasoberflächen.

HINWEIS

Falls Klebstoff oder ein anderes Klebemittel an den Glasflächen haftet, wischen Sie diese vorsichtig ab.

Zurückbleibende Verschmutzungen können senkrechte Streifen im gescannten Bild verursachen.

- Papierseparations-Einheit (× 1)

Wischen Sie vorsichtig den Schmutz und Staub von der Gummioberfläche der Unterlage ab. Geben Sie Acht, dass Sie nicht mit den Händen oder der Kleidung versehentlich in die Einzugsfeder (Metallteil) gelangen. Halten Sie den Einzugsarm während des Reinigens abgesenkt.

- Dokumentensensor (× 4)

Wischen Sie Staub und Verschmutzungen vorsichtig von der Oberfläche der Dokumentensensoren. Verwenden Sie gegebenenfalls Wattestäbchen zum Reinigen der Ultraschallsensoren.

6. Reinigen Sie die Zuführungsrollen und die Ausgaberröllen auf der Scannerseite.

1. Verbinden Sie das Netzkabel mit der Steckdose und drücken Sie die [Scan] Taste für drei Sekunden mit geöffneter oberer Abdeckung.

WICHTIG

Verbinden Sie das Netzkabel mit der Steckdose nur wenn Sie die Zuführungsrollen und die Ausgaberröllen reinigen.

2. Reinigen Sie die folgenden Stellen mit einem mit Reiniger F1 befeuchteten Tuch.

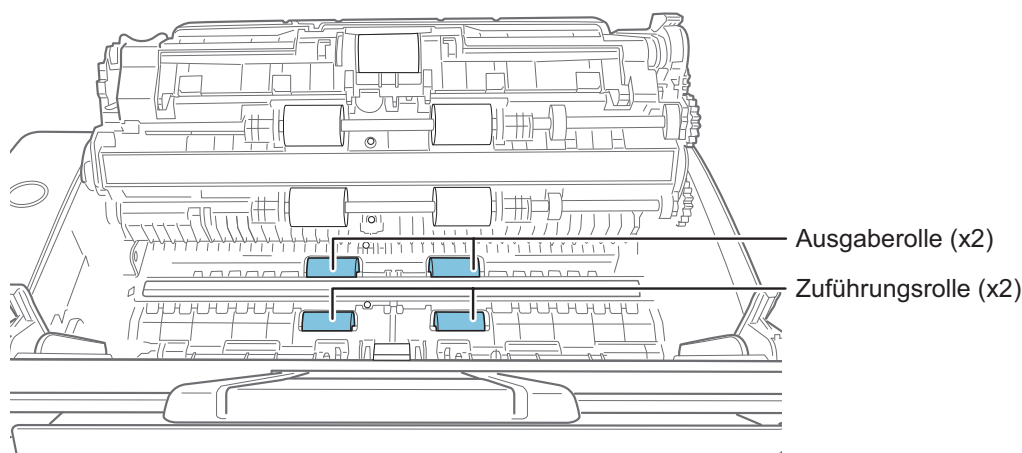

- Zuführungsrollö (× 2)/Ausgaberrölle (× 2)

Drücken Sie auf die [Scan] Taste, um die Rollö zu drehen. Wischen Sie vorsichtig den Schmutz und Staub ab, und achten Sie dabei darauf, nicht die Oberfläche der Rollö zu beschädigen. Stellen Sie sicher, dass die Rollö ordentlich gereinigt sind, da Rückstände auf der Rollö die Zuführleistung beeinträchtigen.

HINWEIS

Durch siebenmaliges Drücken der [Scan] Taste drehen sich die Zuführungsrollö und Ausgaberröllen um eine Umdrehung.

7. Schließen Sie die ADF-Abdeckung.

Schließen Sie die ADF-Abdeckung zusammen mit dem Ausgabefach, bis sie mit einem Klickgeräusch in ihrer Position einrastet.

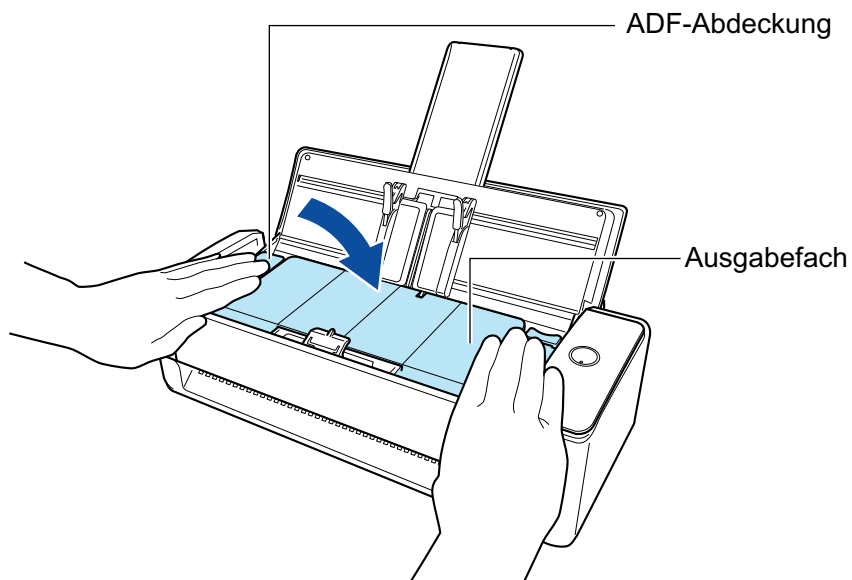

WICHTIG

Achten Sie darauf, dass die ADF-Abdeckung vollständig geschlossen ist. Anderenfalls könnten Papierstaus, andere Zufuhrfehler oder Bildfehler auftreten.

Reinigen des iX500

Dieser Abschnitt beschreibt die Reinigungsmaterialien und das Reinigen von ScanSnap.

WICHTIG

Die Unterseite des ScanSnap wird bei seiner Verwendung eventuell heiß. Dies hat jedoch keine Auswirkungen auf den Betrieb des ScanSnap und verursacht keine Schäden. Lassen Sie den ScanSnap beim Transportieren nicht fallen.

- ["Reinigen der Außenseite des iX500" \(Seite 535\)](#)
- ["Reinigen der Innenseite des iX500" \(Seite 536\)](#)

Reinigen der Außenseite des iX500

Reinigen Sie die Außenseiten des ScanSnap, den ADF-Papierschacht (Abdeckung), die ADF-Abdeckung und das Ausgabefach wie folgt:

- 1. Stecken Sie die Kabel von ScanSnap aus.**
- 2. Reinigen Sie die Außenseite von ScanSnap mit einem trockenen Tuch. Sie können das Tuch auch mit dem Reiniger F1 bzw einem milden Reiniger befeuchten.**

WICHTIG

- Verwenden Sie niemals Lackverdünner oder organische Lösungen. Diese können Form- und Farbänderungen hervorrufen.
- Vermeiden Sie es, dass beim Reinigen Flüssigkeiten in den ScanSnap gelangen.
- Wenn eine große Menge an Reiniger F1 verwendet wurde, kann es bis zu seiner Verdunstung längere Zeit dauern. Tragen Sie daher nicht zu viel Reinigungsflüssigkeit auf das Tuch auf. Entfernen Sie den Reiniger Rückstandslos mit einem weichen Tuch.

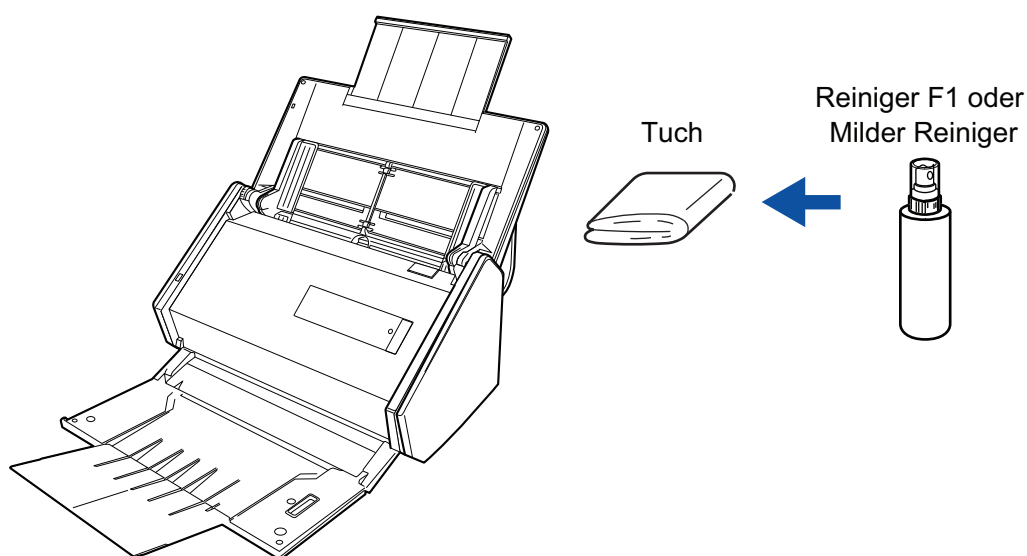

Reinigen der Innenseite des iX500

Durch wiederholtes Scannen kann sich Staub und Papierstaub im ScanSnap-Inneren ansammeln und zu Scanfehlern führen.

Als Richtlinie gilt, dass das ScanSnap-Innere jede 1,000 gescannte Blätter gereinigt werden sollte. Beachten Sie, dass diese Richtlinie von der Art der gescannten Dokumente abhängt. Es könnte beispielsweise notwendig sein, den Scanner häufiger zu reinigen, wenn Sie Dokumente scannen, bei denen der Toner nicht ausreichend fixiert ist.



- Bevor Sie eine Reinigung des ScanSnap vornehmen, müssen Sie diesen ausschalten und das Netzkabel aus der Steckdose entfernen. Anderenfalls könnte dies einen Brand oder Stromschlag verursachen.
- Stellen Sie keine Teile wie die Brems- und Einzugsrolle in der Nähe kleiner Kinder auf. Anderenfalls könnte dies eine Verletzung verursachen.
- Während des Betriebs wird das Glas im ScanSnap sehr heiß.
Vor dem Reinigen des ScanSnap-Inneren müssen Sie diesen ausschalten, das Netzkabel aus der Steckdose entfernen und den ScanSnap für mindestens 15 Minuten ausgeschaltet lassen.



Verwenden Sie zur Reinigung des Scanners keine Aerosolsprays oder Sprays die Alkohol enthalten. Papierstaub oder anderer Staub, der durch das Spray aufgewirbelt wird, könnte in das Innere des Scanners gelangen, was zu einem Ausfall oder einer Fehlfunktion des Scanners führen könnte.

Beachten Sie zudem, dass durch statische Elektrizität erzeugte Funken einen Brand auslösen könnten.

WICHTIG

- Reinigen Sie das ScanSnap-Innere nicht mit Wasser oder einem milden Reinigungsmittel.
- Wenn eine große Menge an Reiniger F1 verwendet wurde, kann es bis zu seiner Verdunstung längere Zeit dauern. Tragen Sie daher nicht zu viel Reinigungsflüssigkeit auf das Tuch auf.
Entfernen Sie den Reiniger rückstandslos von den gereinigten Teilen.

HINWEIS

Um die Anzahl der bereits mit ScanSnap gescannten Blätter zu überprüfen, siehe [Alle Scans] im [ScanSnap Manager - Verbrauchsmaterial überprüfen] Fenster.

Um das [ScanSnap Manager - Verbrauchsmaterial überprüfen] Fenster zu öffnen, rechtsklicken Sie auf

das ScanSnap Manager Symbol  im Infobereich ganz rechts in der Taskleiste, und wählen Sie über "Rechtsklick-Menü" (Seite 105) [Verbrauchsmaterial überprüfen].

1. Reinigen Sie folgende Elemente:

- Bremsrolle
- Plastikrolle
- Glas

- Einzugsrolle
 - Ultraschallsensor
1. Entfernen Sie das Netzkabel aus der Steckdose.
 2. Ziehen Sie die ADF-Freigabetaste auf sich zu, um die ADF-Abdeckung zu öffnen.

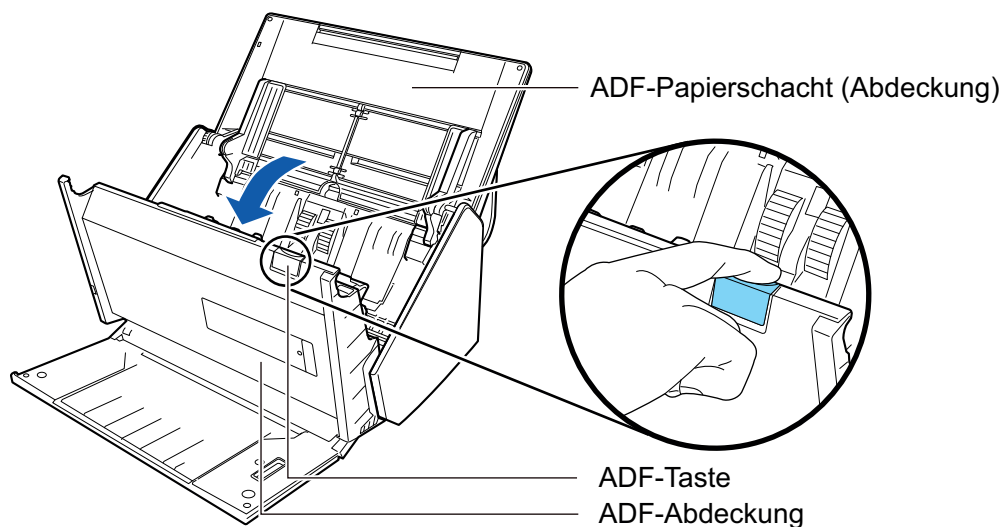

3. Reinigen Sie die folgenden Stellen mit einem mit Reiniger F1 befeuchteten Tuch.

WICHTIG

Achten Sie bei der Reinigung darauf, den Dokumentensensor nicht mit dem Tuch zu beschädigen.

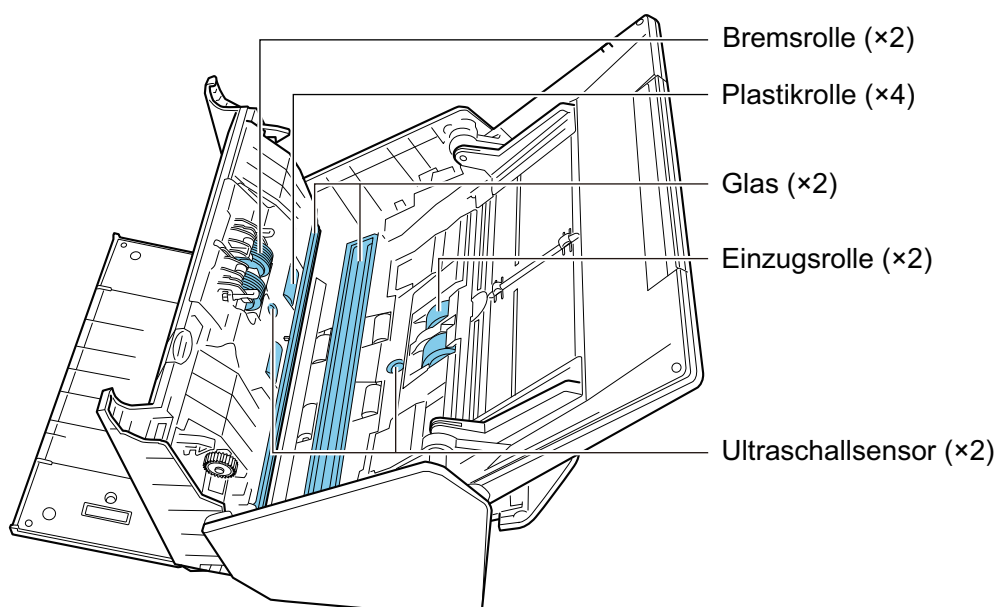
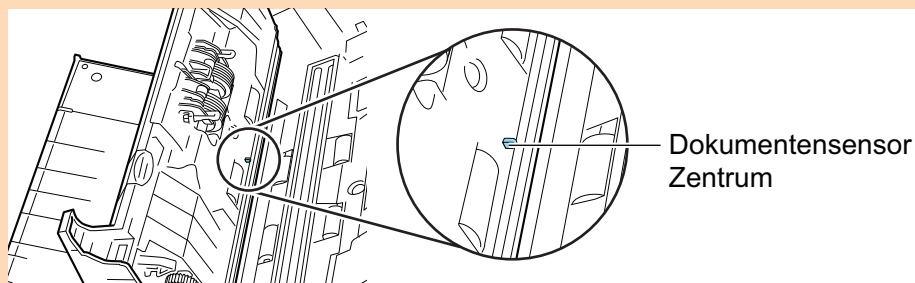

- Bremsrolle (× 2)

Entfernen Sie die Bremsrollen aus dem ScanSnap und reinigen Sie sie.

Weitere Informationen zum Entfernen der Bremsrollen finden Sie unter "[Austauschen der Verbrauchsmaterialien beim iX500](#)" (Seite 580).

Wischen Sie vorsichtig den Schmutz und Staub entlang der Vertiefungen der Rollenoberfläche ab. Achten Sie jedoch darauf, nicht die Oberfläche der Rollen zu beschädigen.

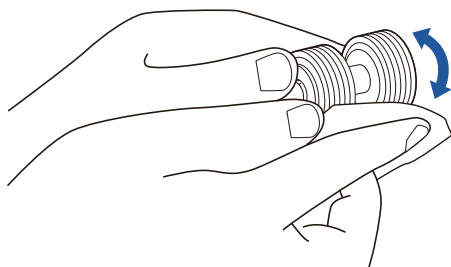

- Plastikrolle (× 4)

Drehen Sie die Rollen manuell und wischen Sie dabei vorsichtig Schmutz und Staub ab. Achten Sie jedoch darauf, nicht die Oberfläche der Rollen zu beschädigen. Stellen Sie sicher, dass die Rollen ordentlich gereinigt sind, da Rückstände auf der Rolle die Zufuhrleistung beeinträchtigen.

- Glas (× 2)

Wischen Sie Staub und andere Verschmutzungen von den Glasoberflächen.

HINWEIS

Falls Klebstoff oder ein anderes Klebemittel an den Glasflächen haftet, wischen Sie diese vorsichtig ab.

Zurückbleibende Verschmutzungen können senkrechte Streifen im gescannten Bild verursachen.

- Einzugsrolle (× 2)

Drehen Sie die Rollen manuell nach unten und wischen Sie dabei vorsichtig Schmutz und Staub entlang der Vertiefungen der Rollenoberfläche ab. Achten Sie jedoch darauf, nicht die Oberfläche der Rollen zu beschädigen. Stellen Sie sicher, dass die Rollen ordentlich gereinigt sind, da Rückstände auf der Rolle die Zufuhrleistung beeinträchtigen.

- Ultraschallsensor (× 2)

Wischen Sie Staub und Verschmutzungen vorsichtig von der Oberfläche der Ultraschallsensoren. Verwenden Sie gegebenenfalls Wattestäbchen zum Reinigen der Ultraschallsensoren.

2. Reinigen Sie die Zuführungsrollen und die Ausgaberröllen.

1. Verbinden Sie das Netzkabel mit der Steckdose und drücken Sie die [Scan] Taste für drei Sekunden mit geöffneter oberer Abdeckung.

WICHTIG

Verbinden Sie das Netzkabel mit der Steckdose nur wenn Sie die Zuführungsrollen und die Ausgaberröllen reinigen.

2. Reinigen Sie die folgenden Stellen mit einem mit Reiniger F1 befeuchteten Tuch.

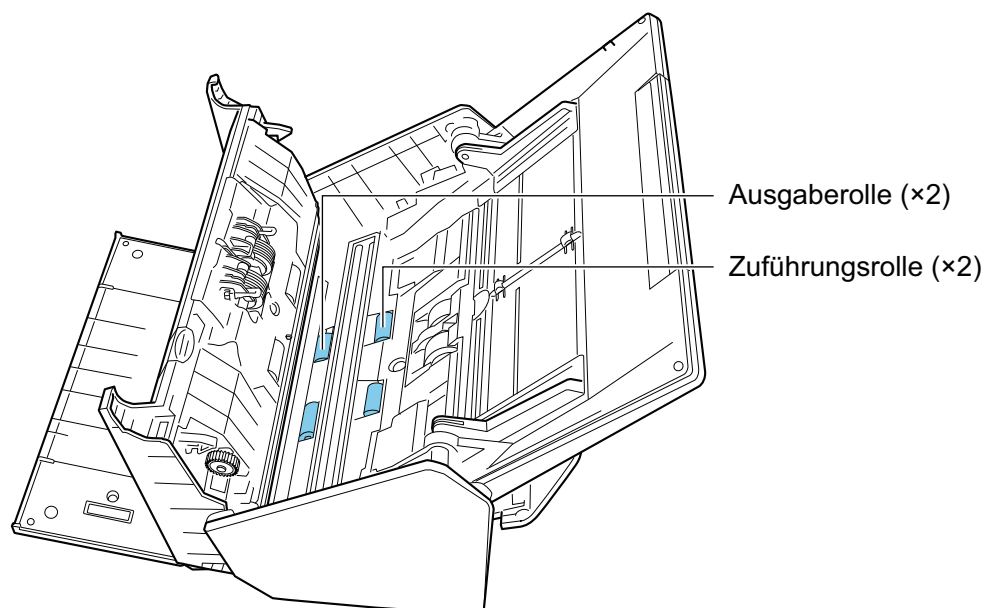

- Zuführungsrolle (× 2)/Ausgaberolle (× 2)

Drücken Sie auf die [Scan] Taste, um die Rolle zu drehen. Wischen Sie vorsichtig den Schmutz und Staub ab, und achten Sie dabei darauf, nicht die Oberfläche der Rolle zu beschädigen. Stellen Sie sicher, dass die Rollen ordentlich gereinigt sind, da Rückstände auf der Rolle die Zufuhrleistung beeinträchtigen.

HINWEIS

Durch siebenmaliges Drücken der [Scan] Taste drehen sich die Zuführungsrollen und Ausgaberollen um eine Umdrehung.

3. Schließen Sie die ADF-Abdeckung.

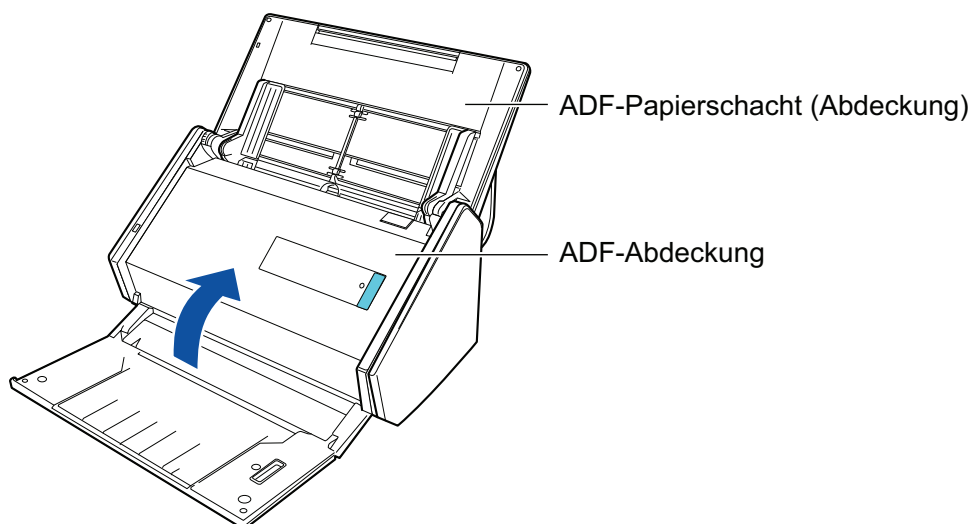

⇒ Bei der Rückkehr in die Originalposition ertönt ein Klick.

WICHTIG

Achten Sie darauf, dass die ADF-Abdeckung vollständig geschlossen ist. Anderenfalls könnten Papierstaus, andere Zufuhrfehler oder Bildfehler auftreten.

Reinigen des iX100

Dieser Abschnitt beschreibt die Reinigungsmaterialien und das Reinigen von ScanSnap.

- ["Reinigen der Außenseite des iX100" \(Seite 541\)](#)
- ["Reinigen der Innenseite des iX100" \(Seite 542\)](#)

Reinigen der Außenseite des iX100

Reinigen Sie die ScanSnap-Außenseite wie folgt:

- 1. Stecken Sie die Kabel von ScanSnap aus.**
- 2. Reinigen Sie die Außenseite von ScanSnap mit einem trockenen Tuch. Sie können das Tuch auch mit dem Reiniger F1 bzw einem milden Reiniger befeuchten.**

WICHTIG

- Verwenden Sie niemals Lackverdünner oder organische Lösungen. Diese können Form- und Farbänderungen hervorrufen.
- Vermeiden Sie es, dass beim Reinigen Flüssigkeiten in den ScanSnap gelangen.
- Wenn eine große Menge an Reiniger F1 verwendet wurde, kann es bis zu seiner Verdunstung längere Zeit dauern. Tragen Sie daher nicht zu viel Reinigungsflüssigkeit auf das Tuch auf. Entfernen Sie den Reiniger Rückstandslos mit einem weichen Tuch.

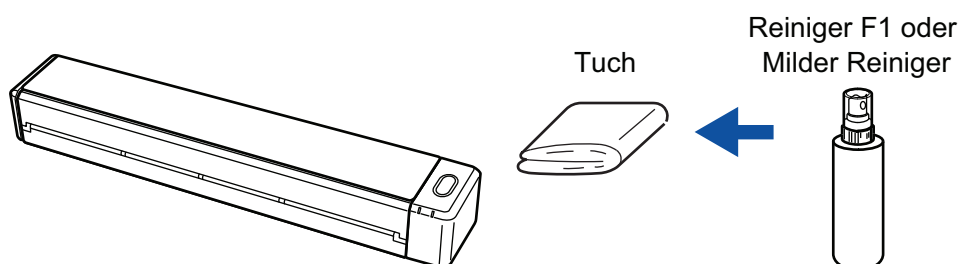

Reinigen der Innenseite des iX100

Durch wiederholtes Scannen kann sich Staub und Papierstaub im ScanSnap-Inneren ansammeln und zu Scanfehlern führen.

Als Richtlinie gilt, dass das ScanSnap-Innere jede 100 gescannte Blätter gereinigt werden sollte. Beachten Sie, dass diese Richtlinie von der Art der gescannten Dokumente abhängt. Es könnte beispielsweise notwendig sein, den Scanner häufiger zu reinigen, wenn Sie Dokumente scannen, bei denen der Toner nicht ausreichend fixiert ist.



ACHTUNG

Verwenden Sie zur Reinigung des Scanners keine Aerosolsprays oder Sprays die Alkohol enthalten. Papierstaub oder anderer Staub, der durch das Spray aufgewirbelt wird, könnte in das Innere des Scanners gelangen, was zu einem Ausfall oder einer Fehlfunktion des Scanners führen könnte.

Beachten Sie zudem, dass durch statische Elektrizität erzeugte Funken einen Brand auslösen könnten.

WICHTIG

- Reinigen Sie das ScanSnap-Innere nicht mit Wasser oder einem milden Reinigungsmittel.
- Wenn eine große Menge an Reiniger F1 verwendet wurde, kann es bis zu seiner Verdunstung längere Zeit dauern. Tragen Sie daher nicht zu viel Reinigungsflüssigkeit auf das Tuch auf. Entfernen Sie den Reiniger rückstandslos von den gereinigten Teilen.

HINWEIS

Um die Anzahl der bereits mit ScanSnap gescannten Blätter zu überprüfen, siehe [Alle Scans] im [ScanSnap Manager - Scanner- und Treiberinformationen] Fenster.

Um das [ScanSnap Manager - Scanner- und Treiberinformationen] Fenster zu öffnen, rechtsklicken Sie

auf das ScanSnap Manager Symbol  im Infobereich ganz rechts in der Taskleiste, und klicken Sie über "Rechtsklick-Menü" (Seite 105) auf [Hilfe] → [ScanSnap Informationen].

1. Reinigen Sie das Glas und die Laufrollen.

1. Öffnen Sie die Einzugsführung.

Der ScanSnap schaltet sich ein, und ein Drehgeräusch der Rollen dringt aus dem ScanSnap.

Fahren Sie mit dem nächsten Schritt fort, wenn das Geräusch stoppt.

2. Öffnen Sie die obere Abdeckung und die Ausgabeführung.

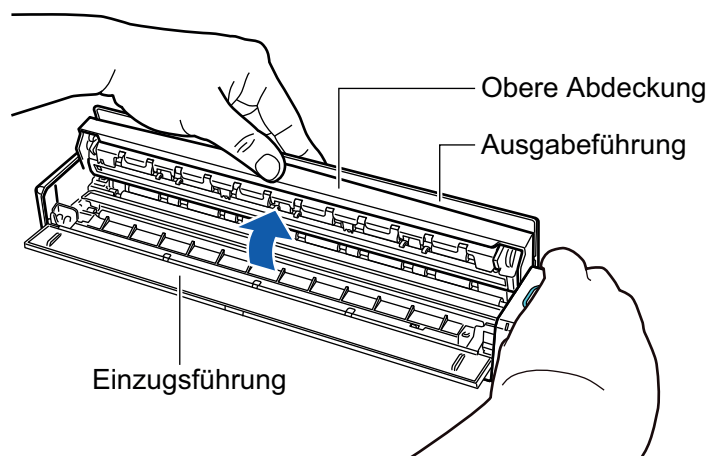

3. Reinigen Sie die folgenden Stellen mit einem mit Reiniger F1 befeuchteten Tuch.

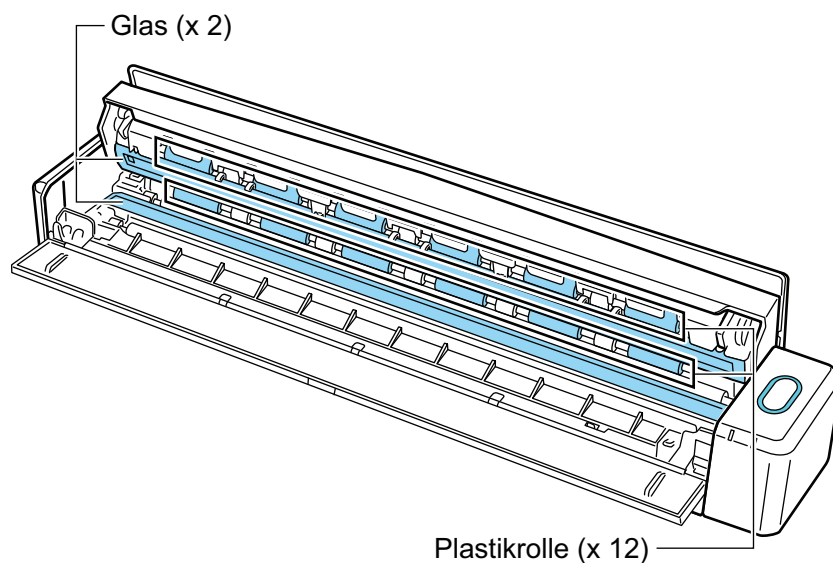

- Glas (× 2, eines an der oberen Abdeckung und eines auf der entgegengesetzten Seite)
Wischen Sie Staub und andere Verschmutzungen von den Glasoberflächen.

HINWEIS

Falls Klebstoff oder ein anderes Klebemittel an den Glasflächen haftet, wischen Sie diese vorsichtig ab.

Zurückbleibende Verschmutzungen können senkrechte Streifen im gescannten Bild verursachen.

- Plastikrolle (× 12, an der oberen Abdeckung)
Drehen Sie die Rollen manuell und wischen Sie dabei vorsichtig Schmutz und Staub ab. Achten Sie jedoch darauf, nicht die Oberfläche der Rollen zu beschädigen. Stellen Sie sicher, dass die Rollen ordentlich gereinigt sind, da Rückstände auf der Rolle die Zufuhrleistung beeinträchtigen.

2. Reinigen Sie die Zuführungsrollen und die Ausgaberröllen.

1. Drücken Sie die [Scan/Stop] Taste 3 Sekunden lang bei geöffneter oberer Abdeckung.
2. Reinigen Sie die folgenden Stellen mit einem mit Reiniger F1 befeuchteten Tuch.

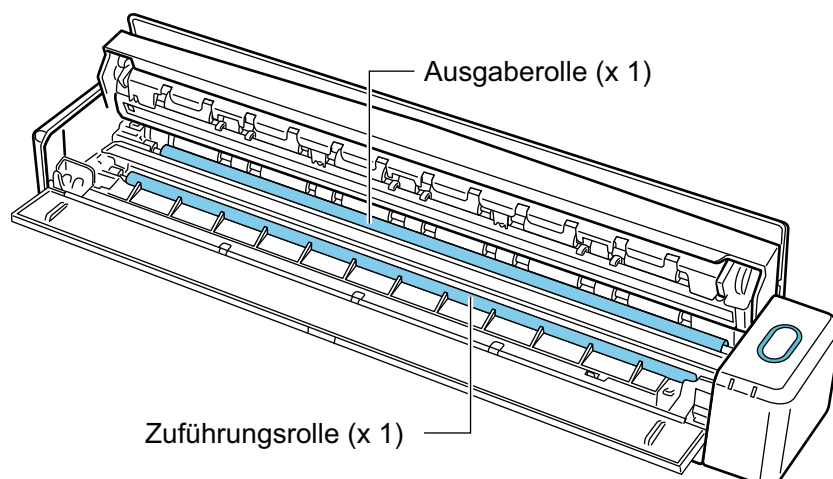

- Einzugsrolle (× 1, befindet sich auf der Scannerseite)
Drücken Sie auf die [Scan/Stop] Taste, um die Rolle zu drehen. Wischen Sie vorsichtig den Schmutz und Staub ab, und achten Sie dabei darauf, nicht die Oberfläche der Rolle zu beschädigen. Stellen Sie sicher, dass die Rollen ordentlich gereinigt sind, da Rückstände auf der Rolle die Zufuhrleistung beeinträchtigen.
- Ausgaberolle (× 1, befindet sich auf der Scannerseite)
Drücken Sie auf die [Scan/Stop] Taste, um die Rolle zu drehen. Wischen Sie vorsichtig den Schmutz und Staub ab, und achten Sie dabei darauf, nicht die Oberfläche der Rolle zu beschädigen. Stellen Sie sicher, dass die Rollen ordentlich gereinigt sind, da Rückstände auf der Rolle die Zufuhrleistung beeinträchtigen.
Die Ausgaberolle ist nur schwer zu erreichen. Reinigen Sie diese daher von der Rückseite des ScanSnap aus, während Sie die obere Abdeckung etwas offen halten.

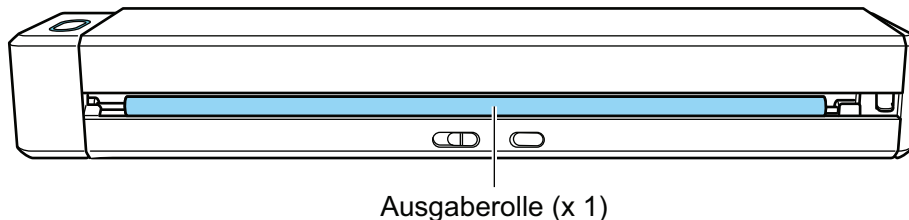

HINWEIS

Durch siebenmaliges Drücken der [Scan/Stop] Taste drehen sich die Zuführungsrolle und Ausgaberolle um eine Umdrehung.

3. Schließen Sie die obere Abdeckung und die Ausgabeführung.

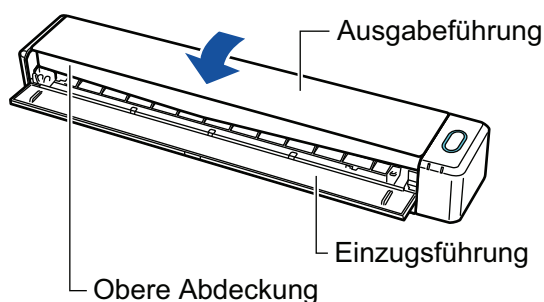

⇒ Bei der Rückkehr in die Originalposition ertönt ein Klick.

WICHTIG

Achten Sie darauf, dass die obere Abdeckung vollständig geschlossen ist.

Anderenfalls könnten Papierstaus, andere Zufuhrfehler oder Bildfehler auftreten.

Reinigen des SV600

Dieser Abschnitt beschreibt die Reinigung des ScanSnap.

Sind das Weißblatt, das Glas, die Kamera, die Lampe oder die Infrarotanzeige verschmutzt, kann dies Fehler im gescannten Bild hervorrufen. Reinigen Sie den ScanSnap, sollte dies der Fall sein.

- 1. Stecken Sie die Kabel von ScanSnap aus.**
- 2. Reinigen Sie die Außenseite von ScanSnap mit einem trockenen Tuch. Sie können das Tuch auch mit dem Reiniger F1 bzw einem milden Reiniger befeuchten.**

Verwenden Sie ein Wattestäbchen zum Reinigen kleiner Teile wie der Kamera oder der Infrarotanzeige des ScanSnap.

WICHTIG

- Verwenden Sie niemals Lackverdünner oder organische Lösungen. Diese können Form- und Farbänderungen hervorrufen.
- Vermeiden Sie es, dass beim Reinigen Flüssigkeiten in den ScanSnap gelangen.
- Wenn eine große Menge an Reiniger F1 verwendet wurde, kann es bis zu seiner Verdunstung längere Zeit dauern. Tragen Sie daher nicht zu viel Reinigungsflüssigkeit auf das Tuch auf. Entfernen Sie den Reiniger rückstandslos mit einem weichen Tuch.
- Halten Sie während der Reinigung den Hals des ScanSnap mit Ihrer Hand fest, damit er nicht umfällt.

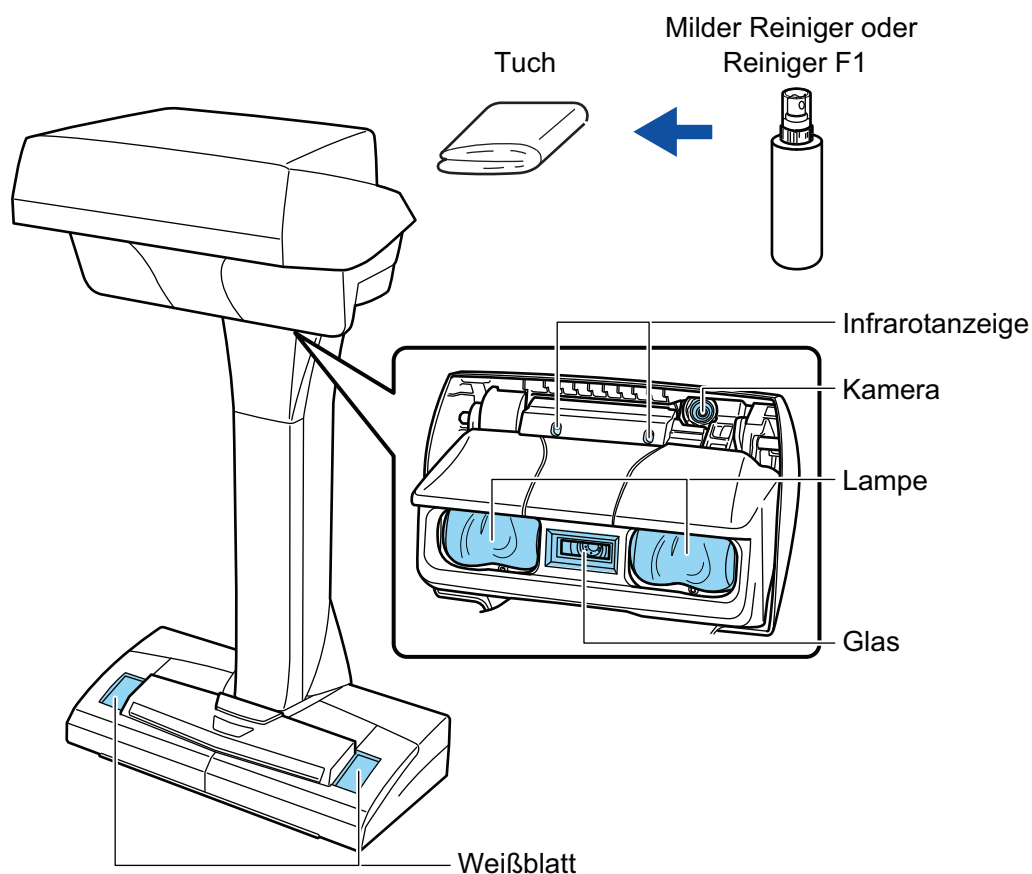

Reinigen des S1300i

Dieser Abschnitt beschreibt die Reinigungsmaterialien und das Reinigen von ScanSnap.

- ["Reinigen der Außenseite des S1300i" \(Seite 548\)](#)
- ["Reinigen der Innenseite des S1300i" \(Seite 549\)](#)

Reinigen der Außenseite des S1300i

Reinigen Sie die Außenseiten des ScanSnap, den ADF-Papierschacht (Abdeckung) und die ADF-Abdeckung wie folgt:

- 1. Stecken Sie die Kabel von ScanSnap aus.**
- 2. Reinigen Sie die Außenseite von ScanSnap mit einem trockenen Tuch. Sie können das Tuch auch mit dem Reiniger F1 bzw einem milden Reiniger befeuchten.**

WICHTIG

- Verwenden Sie niemals Lackverdünner oder organische Lösungen. Diese können Form- und Farbänderungen hervorrufen.
- Vermeiden Sie es, dass beim Reinigen Flüssigkeiten in den ScanSnap gelangen.
- Wenn eine große Menge an Reiniger F1 verwendet wurde, kann es bis zu seiner Verdunstung längere Zeit dauern. Tragen Sie daher nicht zu viel Reinigungsflüssigkeit auf das Tuch auf. Entfernen Sie den Reiniger Rückstandslos mit einem weichen Tuch.

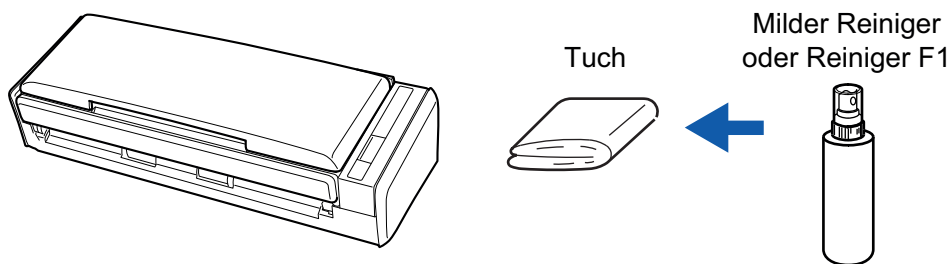

Reinigen der Innenseite des S1300i

Durch wiederholtes Scannen kann sich Staub und Papierstaub im ScanSnap-Inneren ansammeln und zu Scanfehlern führen.

Als Richtlinie gilt, dass das ScanSnap-Innere jede 200 gescannte Blätter gereinigt werden sollte. Beachten Sie, dass diese Richtlinie von der Art der gescannten Dokumente abhängt. Es könnte beispielsweise notwendig sein, den Scanner häufiger zu reinigen, wenn Sie Dokumente scannen, bei denen der Toner nicht ausreichend fixiert ist.



- Bevor Sie eine Reinigung des ScanSnap vornehmen, müssen Sie diesen ausschalten und die Kabelverbindung (Netzkabel oder USB-Bus Stromkabel) von der Stromversorgungsquelle (Steckdose oder Computer) trennen. Anderenfalls könnte dies einen Brand oder Stromschlag verursachen.
- Stellen Sie keine Teile wie die Papierseparations-Einheit und Einzugsrolle in der Nähe kleiner Kinder auf. Anderenfalls könnte dies eine Verletzung verursachen.
- Bei eingeschaltetem ScanSnap erhitzen sich die inneren Glasoberflächen. Vor dem Reinigen des ScanSnap-Inneren müssen Sie diesen ausschalten und die Kabelverbindung (Netzkabel oder USB-Bus Stromkabel) von der Stromversorgungsquelle (Steckdose oder Computer) trennen und den ScanSnap für mindestens 15 Minuten ausgeschaltet lassen.



- Verwenden Sie zur Reinigung des Scanners keine Aerosolsprays oder Sprays die Alkohol enthalten. Papierstaub oder anderer Staub, der durch das Spray aufgewirbelt wird, könnte in das Innere des Scanners gelangen, was zu einem Ausfall oder einer Fehlfunktion des Scanners führen könnte. Beachten Sie zudem, dass durch statische Elektrizität erzeugte Funken einen Brand auslösen könnten.
- Geben Sie bei der Reinigung des ScanSnap Acht, dass Sie nicht mit den Händen oder der Kleidung versehentlich in die Einzugsfeder (Metallteil) gelangen. Anderenfalls könnte die Einzugsfeder (Metallteil) verformt werden und dies eine Verletzung verursachen.

WICHTIG

- Reinigen Sie das ScanSnap-Innere nicht mit Wasser oder einem milden Reinigungsmittel.
- Wenn eine große Menge an Reiniger F1 verwendet wurde, kann es bis zu seiner Verdunstung längere Zeit dauern. Tragen Sie daher nicht zu viel Reinigungsflüssigkeit auf das Tuch auf. Entfernen Sie den Reiniger rückstandslos von den gereinigten Teilen.

HINWEIS

Um die Anzahl der bereits mit ScanSnap gescannten Blätter zu überprüfen, siehe [Alle Scans] im [ScanSnap Manager - Verbrauchsmaterial überprüfen] Fenster.

Um das [ScanSnap Manager - Verbrauchsmaterial überprüfen] Fenster zu öffnen, rechtsklicken Sie auf

das ScanSnap Manager Symbol  im Infobereich ganz rechts in der Taskleiste, und wählen Sie über "Rechtsklick-Menü" (Seite 105) [Verbrauchsmaterial überprüfen].

1. Reinigen Sie folgende Elemente:

- Papierseparations-Einheit
 - Plastikrolle
 - Glas
 - Einzugsrolle
 - Weißblatt
1. Trennen Sie die Kabelverbindung (Netzkabel oder USB-Bus Stromkabel) von der Stromversorgungsquelle (Steckdose oder Computer).
 2. Ziehen Sie die ADF-Freigabetaste auf sich zu, um die ADF-Abdeckung zu öffnen.

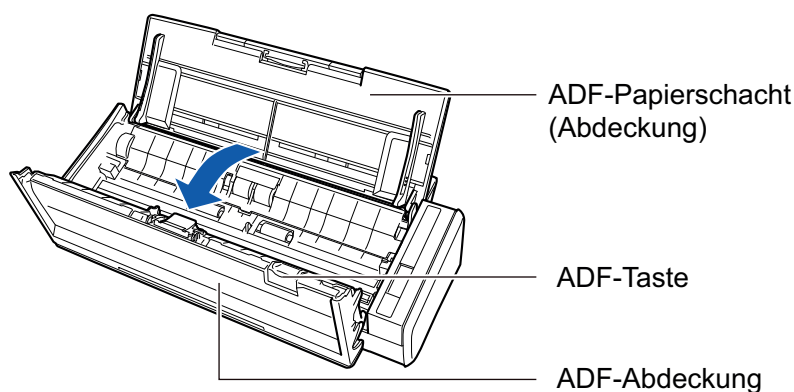

3. Reinigen Sie die folgenden Stellen mit einem mit Reiniger F1 befeuchteten Tuch.

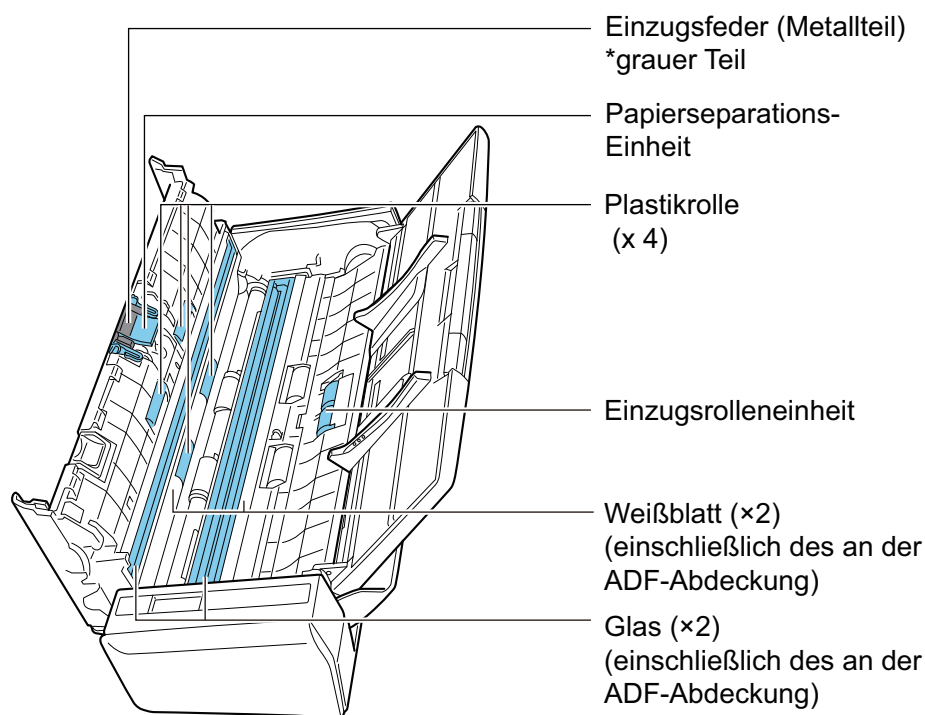

- Plastikrolle (x 4, an der ADF-Abdeckung)

Drehen Sie die Rollen manuell und wischen Sie dabei vorsichtig Schmutz und Staub ab. Achten Sie jedoch darauf, nicht die Oberfläche der Rollen zu beschädigen. Stellen Sie sicher, dass die Rollen ordentlich gereinigt sind, da Rückstände auf der Rolle die Zufuhrleistung beeinträchtigen.

- Papierseparations-Einheit (× 1, befindet sich an der ADF-Abdeckung)

Wischen Sie vorsichtig den Schmutz und Staub von der Gummioberfläche der Unterlage ab. Geben Sie Acht, dass Sie nicht mit den Händen oder der Kleidung versehentlich in die Einzugsfeder (Metallteil) gelangen.

- Einzugsrolleneinheit (× 1, befindet sich auf der Scannerseite)

Drehen Sie die Rollen manuell und wischen Sie dabei vorsichtig Schmutz und Staub ab. Achten Sie jedoch darauf, nicht die Oberfläche der Rollen zu beschädigen. Stellen Sie sicher, dass die Rollen ordentlich gereinigt sind, da Rückstände auf der Rolle die Zufuhrleistung beeinträchtigen.

- Glas (× 2, je eines an der ADF-Abdeckung und der gegenüberliegenden Seite)

Wischen Sie Staub und andere Verschmutzungen von den Glasoberflächen.

HINWEIS

Falls Klebstoff oder ein anderes Klebemittel an den Glasflächen haftet, wischen Sie diese vorsichtig ab.

Zurückbleibende Verschmutzungen können senkrechte Streifen im gescannten Bild verursachen.

- Weißblatt (× 2, je eines an der ADF-Abdeckung und der gegenüberliegenden Seite)

Die weißen Bereiche am Rand der Glasoberflächen. Wischen Sie vorsichtig den Schmutz und Staub von der Glasoberfläche ab.

2. Reinigen Sie die Zuführungsrollen und die Ausgaberröllen.

1. Stellen Sie die Netzkabelverbindung (Netzkabel oder USB-Bus Stromkabel) mit der Stromversorgungsquelle (Steckdose oder Computer) her und drücken Sie die [Scan/Stop] Taste für drei Sekunden mit geöffneter oberer Abdeckung.

WICHTIG

Stellen Sie die Netzkabelverbindung (Netzkabel oder USB-Bus Stromkabel) mit der Stromversorgungsquelle (Steckdose oder Computer) nur bei der Reinigung der Zuführungsrollen und Ausgaberröllen her.

2. Reinigen Sie die folgenden Stellen mit einem mit Reiniger F1 befeuchteten Tuch.

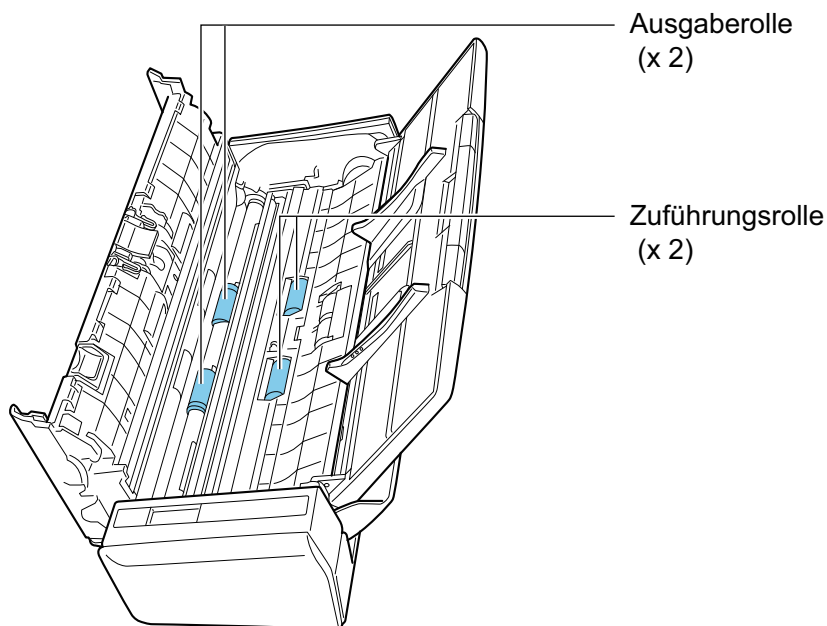

- Zuführungsrolle (x 2)/Ausgaberolle (x 2)

Drücken Sie auf die [Scan] Taste, um die Rolle zu drehen. Wischen Sie vorsichtig den Schmutz und Staub ab, und achten Sie dabei darauf, nicht die Oberfläche der Rolle zu beschädigen. Stellen Sie sicher, dass die Rollen ordentlich gereinigt sind, da Rückstände auf der Rolle die Zufuhrleistung beeinträchtigen.

HINWEIS

Durch siebenmaliges Drücken der [Scan] Taste drehen sich die Zuführungsrollen und Ausgaberollen um eine Umdrehung.

3. Schließen Sie die ADF-Abdeckung.

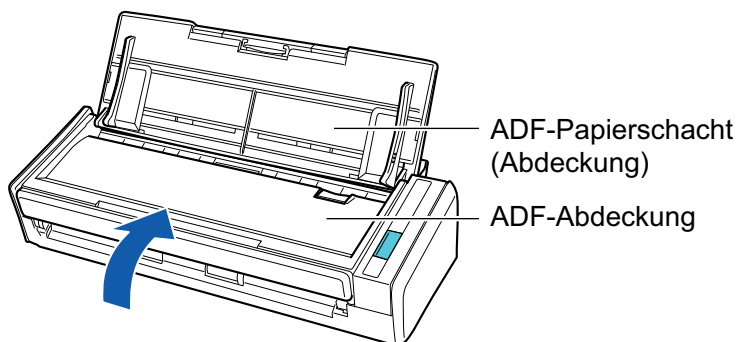

⇒ Bei der Rückkehr in die Originalposition ertönt ein Klick.

WICHTIG

Achten Sie darauf, dass die ADF-Abdeckung vollständig geschlossen ist. Anderenfalls könnten Papierstaus, andere Zufuhrfehler oder Bildfehler auftreten.

Reinigen des S1100i

Dieser Abschnitt beschreibt die Reinigungsmaterialien und das Reinigen von ScanSnap.

- ["Reinigen der Außenseite des S1100i" \(Seite 554\)](#)
- ["Reinigen der Innenseite des S1100i" \(Seite 555\)](#)

Reinigen der Außenseite des S1100i

Reinigen Sie die ScanSnap-Außenseite wie folgt:

- 1. Stecken Sie die Kabel von ScanSnap aus.**
- 2. Reinigen Sie die Außenseite von ScanSnap mit einem trockenen Tuch. Sie können das Tuch auch mit dem Reiniger F1 bzw einem milden Reiniger befeuchten.**

WICHTIG

- Verwenden Sie niemals Lackverdünner oder organische Lösungen. Diese können Form- und Farbänderungen hervorrufen.
- Vermeiden Sie es, dass beim Reinigen Flüssigkeiten in den ScanSnap gelangen.
- Wenn eine große Menge an Reiniger F1 verwendet wurde, kann es bis zu seiner Verdunstung längere Zeit dauern. Tragen Sie daher nicht zu viel Reinigungsflüssigkeit auf das Tuch auf. Entfernen Sie den Reiniger Rückstandslos mit einem weichen Tuch.

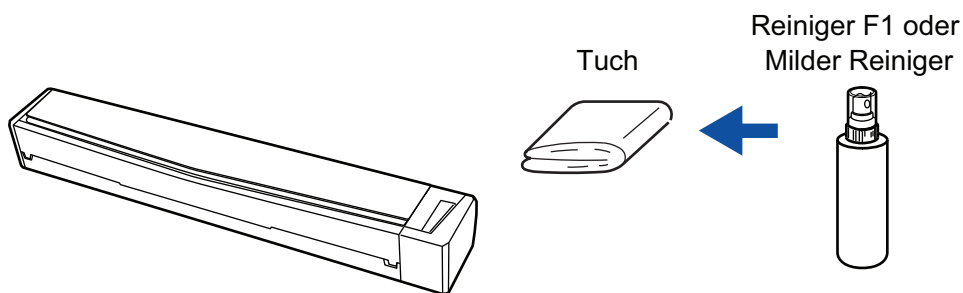

Reinigen der Innenseite des S1100i

Durch wiederholtes Scannen kann sich Staub und Papierstaub im ScanSnap-Inneren ansammeln und zu Scanfehlern führen.

Als Richtlinie gilt, dass das ScanSnap-Innere jede 100 gescannte Blätter gereinigt werden sollte. Beachten Sie, dass diese Richtlinie von der Art der gescannten Dokumente abhängt. Es könnte beispielsweise notwendig sein, den Scanner häufiger zu reinigen, wenn Sie Dokumente scannen, bei denen der Toner nicht ausreichend fixiert ist.



- Bevor Sie eine Reinigung des ScanSnap vornehmen, müssen Sie diesen ausschalten und das USB-Kabel trennen. Anderenfalls könnte dies einen Brand oder Stromschlag verursachen.
- Verwenden Sie zur Reinigung des Scanners keine Aerosolsprays oder Sprays die Alkohol enthalten. Papierstaub oder anderer Staub, der durch das Spray aufgewirbelt wird, könnte in das Innere des Scanners gelangen, was zu einem Ausfall oder einer Fehlfunktion des Scanners führen könnte.
Beachten Sie zudem, dass durch statische Elektrizität erzeugte Funken einen Brand auslösen könnten.

WICHTIG

- Reinigen Sie das ScanSnap-Innere nicht mit Wasser oder einem milden Reinigungsmittel.
- Wenn eine große Menge an Reiniger F1 verwendet wurde, kann es bis zu seiner Verdunstung längere Zeit dauern. Tragen Sie daher nicht zu viel Reinigungsflüssigkeit auf das Tuch auf.
Entfernen Sie den Reiniger rückstandslos von den gereinigten Teilen.

HINWEIS

Um die Anzahl der bereits mit ScanSnap gescannten Blätter zu überprüfen, siehe [Alle Scans] im [ScanSnap Manager - Scanner- und Treiberinformationen] Fenster.

Um das [ScanSnap Manager - Scanner- und Treiberinformationen] Fenster zu öffnen, rechtsklicken Sie

auf das ScanSnap Manager Symbol  im Infobereich ganz rechts in der Taskleiste, und klicken Sie über "Rechtsklick-Menü" (Seite 105) auf [Hilfe] → [ScanSnap Informationen].

1. Reinigen Sie das Glas und die Laufrollen.

1. Stecken Sie die Kabel von ScanSnap aus.
2. Öffnen Sie die obere Abdeckung und die Ausgabeführung.

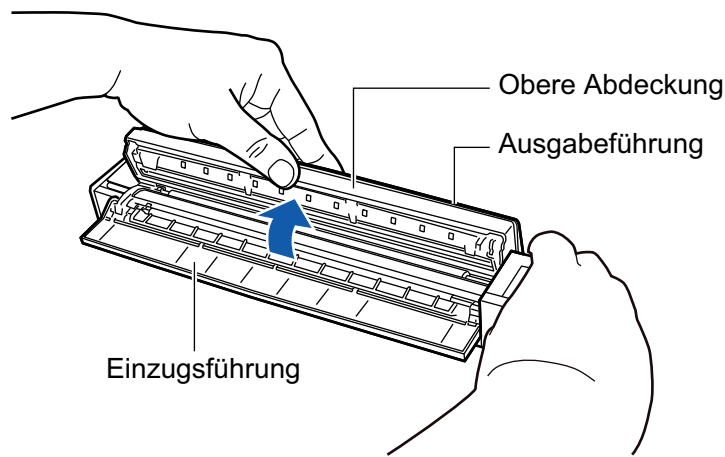

3. Reinigen Sie die folgenden Stellen mit einem mit Reiniger F1 befeuchteten Tuch.

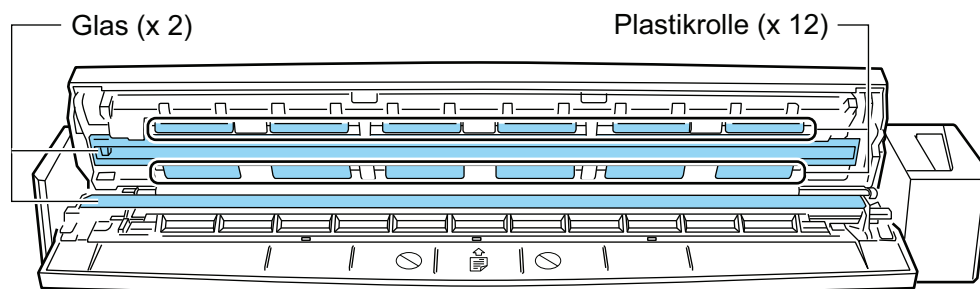

- Glas (× 2, eines an der oberen Abdeckung und eines auf der entgegengesetzten Seite)
Wischen Sie Staub und andere Verschmutzungen von den Glasoberflächen.

HINWEIS

Falls Klebstoff oder ein anderes Klebemittel an den Glasflächen haftet, wischen Sie diese vorsichtig ab.

Zurückbleibende Verschmutzungen können senkrechte Streifen im gescannten Bild verursachen.

- Plastikrolle (× 12, an der oberen Abdeckung)
Drehen Sie die Rollen manuell und wischen Sie dabei vorsichtig Schmutz und Staub ab. Achten Sie jedoch darauf, nicht die Oberfläche der Rollen zu beschädigen. Stellen Sie sicher, dass die Rollen ordentlich gereinigt sind, da Rückstände auf der Rolle die Zufuhrleistung beeinträchtigen.

2. Reinigen Sie die Zuführungsrollen und die Ausgaberröllen.

1. Schließen Sie das USB-Kabel an den USB-Anschluss des ScanSnap sowie den USB-Anschluss des Computers an und drücken Sie die [Scan/Stop] Taste für drei Sekunden mit geöffneter oberer Abdeckung.

WICHTIG

Schließen Sie das USB-Kabel an den USB-Anschluss nur bei der Reinigung der Zuführungsrollen und Ausgaberröllen an.

2. Reinigen Sie die folgenden Stellen mit einem mit Reiniger F1 befeuchteten Tuch.

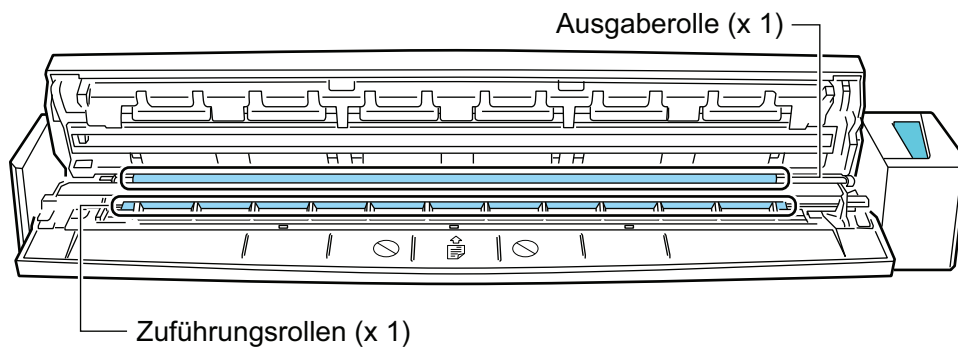

- Einzugsrolle (× 1, befindet sich auf der Scannerseite)

Drücken Sie auf die [Scan/Stop] Taste, um die Rolle zu drehen. Wischen Sie vorsichtig den Schmutz und Staub ab, und achten Sie dabei darauf, nicht die Oberfläche der Rolle zu beschädigen. Stellen Sie sicher, dass die Rollen ordentlich gereinigt sind, da Rückstände auf der Rolle die Zufuhrleistung beeinträchtigen.

- Ausgabehülse (× 1, befindet sich auf der Scannerseite)

Drücken Sie auf die [Scan/Stop] Taste, um die Rolle zu drehen. Wischen Sie vorsichtig den Schmutz und Staub ab, und achten Sie dabei darauf, nicht die Oberfläche der Rolle zu beschädigen. Stellen Sie sicher, dass die Rollen ordentlich gereinigt sind, da Rückstände auf der Rolle die Zufuhrleistung beeinträchtigen.

Die Ausgabehülse ist nur schwer zu erreichen. Reinigen Sie diese daher von der Rückseite des ScanSnap aus, während Sie die obere Abdeckung etwas offen halten.

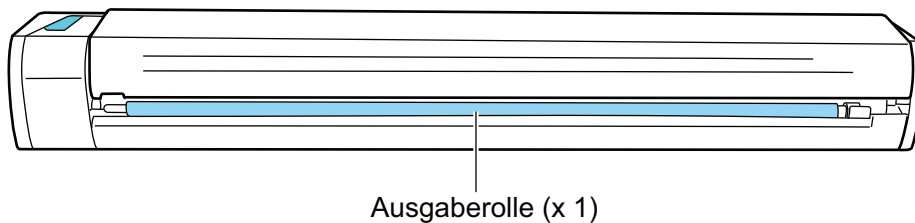

HINWEIS

Durch siebenmaliges Drücken der [Scan/Stop] Taste drehen sich die Zuführungsrolle und Ausgabehülse um eine Umdrehung.

3. Schließen Sie die obere Abdeckung und die Ausgabeführung.

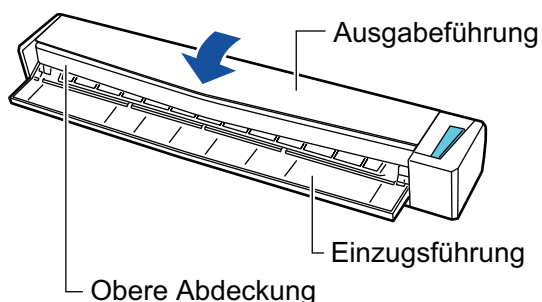

⇒ Bei der Rückkehr in die Originalposition ertönt ein Klick.

WICHTIG

Achten Sie darauf, dass die obere Abdeckung vollständig geschlossen ist. Anderenfalls könnten Papierstaus, andere Zufuhrfehler oder Bildfehler auftreten.

Reinigen des Trägerblatts (iX1600 / iX1500 / iX1400 / iX1300 / iX500 / iX100 / S1100i)

Während des Gebrauchs des Trägerblatts sammelt sich Staub und Schmutz auf der Oberfläche und im Inneren an.

Reinigen Sie das Trägerblatt regelmäßig, da es ansonsten zu Scanfehlern kommen könnte.

Nachfolgend wird die Reinigung des Trägerblatts erläutert:

Reinigung

Wischen Sie die Oberfläche und das Innere des Trägerblatts vorsichtig mit einem trockenen Tuch oder mit einem mit Reiniger F1 bzw. einem milden Reinigungsmittel befeuchteten Tuch ab.

WICHTIG

- Verwenden Sie keinen Lackverdünner oder organische Lösungen.
- Wenden Sie beim Reiben keine übermäßige Kraft an. Andernfalls könnte das Trägerblatt beschädigt oder verformt werden.
- Achten Sie darauf, dass keine Rückstände auf dem Trägerblatt verbleiben.
- Achten Sie darauf, dass der Teil, der die Vorder- und Rückseite des Trägerblatts hält, sich beim Reinigen des Inneren des Trägerblatts nicht löst.
- Nachdem Sie das Innere des Trägerblatts mit einem mit Reiniger F1 bzw. einem milden Reinigungsmittel befeuchteten Tuch gereinigt haben, stellen Sie sicher, dass das Trägerblatt vollständig getrocknet ist, bevor Sie es schließen.
- Das Trägerblatt sollte etwa jede 500 Scans ersetzt werden.

Reinigen des Background Pad (SV600)

Während des Gebrauchs des Background Pad sammelt sich Staub und Schmutz auf der Oberfläche an.

Reinigen Sie das Background Pad wie folgt.

Reinigung

Reinigen Sie das Background Pad mit einem trockenen Tuch.

WICHTIG

- Verwenden Sie keinen Reiniger.
- Halten Sie das Background Pad von Hitzequellen und offenem Feuer fern.
- Zerknittern oder falten Sie das Background Pad nicht.
- Es wird empfohlen, das Background Pad in seiner mitgelieferten Verpackung und Beutel aufzubewahren.
- Lagern Sie das Background Pad nicht in direktem Sonnenlicht.

Verbrauchsmaterialien für den ScanSnap (iX1600 / iX1500 / iX1400 / iX1300 / iX500 / S1300i)

- "Artikelnummern und Ersetzungszyklus der Verbrauchsmaterialien (iX1600 / iX1500 / iX1400 / iX1300 / iX500 / S1300i)" (Seite 561)
- "Überprüfen des Verbrauchsmaterialstatus (iX1400 / iX1300 / iX500 / S1300i)" (Seite 563)
- "Austauschen der Verbrauchsmaterialien beim iX1600 / iX1500 / iX1400" (Seite 564)
- "Austauschen der Verbrauchsmaterialien beim iX1300" (Seite 572)
- "Austauschen der Verbrauchsmaterialien beim iX500" (Seite 580)
- "Austauschen der Verbrauchsmaterialien beim S1300i" (Seite 587)

Artikelnummern und Ersetzungszyklus der Verbrauchsmaterialien (iX1600 / iX1500 / iX1400 / iX1300 / iX500 / S1300i)

Die folgende Tabelle zeigt die Artikelnummern der Verbrauchsmaterialien und deren empfohlenen Ersetzungszyklus.

Beachten Sie, dass die empfohlenen Ersetzungszyklen Richtlinien für A4 (80 g/m²) holzfreies Papier ist und die Zyklen je nach dem Dokumenttyp unterschiedlich sind.

Verwenden Sie nur ausgewählte Verbrauchsmaterialien.

Ausführliche Informationen zum Kauf der Verbrauchsmaterialien finden Sie unter "Lieferanten von Verbrauchsmaterialien/Zubehörteilen" in "Wartung und Kundendienst" (Seite 618).

Verbrauchsmaterialien für den iX1600 / iX1500 / iX1400 / iX500

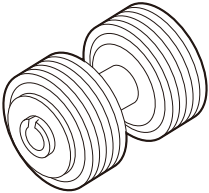
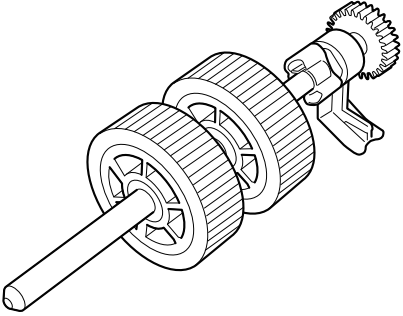
Produktbezeichnung	Art.-Nr.	Empfohlener Ersetzungszyklus
Rolleneinheit ● Bremsrolle  ● Einzugsrolle 	PA03656-0001	200.000 Blätter oder ein Jahr

Verbrauchsmaterialien für iX1300

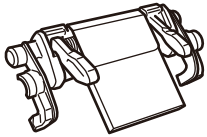
Produktbezeichnung	Art.-Nr.	Empfohlener Ersetzungszyklus
PAPIERSEPARATIONS-EINHEIT 	PA03805-0022	30.000 Blätter oder ein Jahr

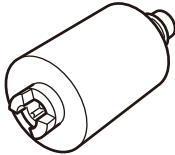
Produktbezeichnung	Art.-Nr.	Empfohlener Ersetzungszyklus
Einzugsrolle 	PA03805-0021	100.000 Blätter oder ein Jahr

Verbrauchsmaterialien für den S1300i

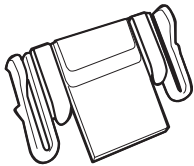
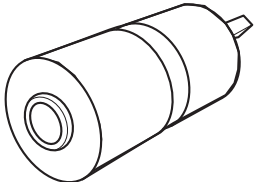
Produktbezeichnung	Art.-Nr.	Empfohlener Ersetzungszyklus
Papierseparations-Einheit 	PA03541-0002	10.000 Blätter oder ein Jahr
Einzugsrolle 	PA03541-0001	100.000 Blätter oder ein Jahr

Überprüfen des Verbrauchsmaterialstatus (iX1400 / iX1300 / iX500 / S1300i)

Sie können jedes einzelne Verbrauchsmaterial wie folgt überprüfen:

1. Rechtsklicken Sie auf das ScanSnap Manager Symbol  im Infobereich am rechten Rand der Taskleiste aus und wählen im "Rechtsklick-Menü" (Seite 105) [Verbrauchsmaterial überprüfen].

⇒ Das [ScanSnap Manager - Verbrauchsmaterial überprüfen] Fenster erscheint.

2. Jedes Verbrauchsmaterial überprüfen

[Empfohlener Richtwert für den Austausch] dient als Leitfaden, mit dem sie die Verbrauchsmaterialien ersetzen können.

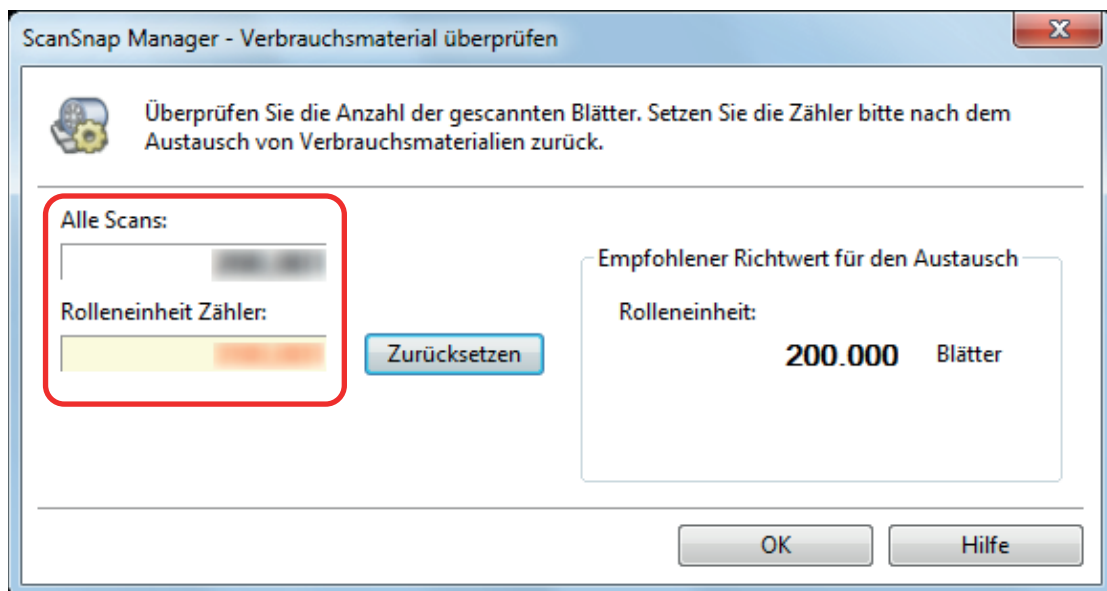

Beispiel: Das Fenster [ScanSnap Manager - Verbrauchsmaterialien-Status prüfen] für den iX1400

Austauschen der Verbrauchsmaterialien beim iX1600 / iX1500 / iX1400

Das Rollenset besteht aus der Brems- und der Einzugsrolle.

Ersetzen Sie das Verbrauchsmaterial (Rolleneinheit) am ScanSnap gemäß dem Ersetzungszyklus.

Im Folgenden sind die empfohlenen Ersetzungszyklus aufgeführt.

- Alle 200.000 gescannte Blätter

Beachten Sie beim iX1600/iX1500, dass auf dem Touchpanel eine Benachrichtigung () erscheint, wenn die Anzahl der gescannten Blätter 200.000 erreicht.

- Nach jeweils einem Gebrauchsjahr

Ersetzen Sie das Verbrauchsmaterial, wenn die angegebene Anzahl an Blättern gescannt wurde oder der empfohlene Zeitpunkt für den Austausch erreicht ist.

Ersetzen die jeweilige Rolle auf die folgende Weise:



- Bevor Sie das Austauschen der Verbrauchsmaterialien vornehmen, müssen Sie diesen ausschalten und das Netzkabel aus der Steckdose entfernen. Anderenfalls könnte dies einen Brand oder Stromschlag verursachen.
- Stellen Sie keine Teile wie die Brems- und Einzugsrolle in der Nähe kleiner Kinder auf. Anderenfalls könnte dies eine Verletzung verursachen.

WICHTIG

Die Unterseite des ScanSnap wird bei seiner Verwendung eventuell heiß. Dies hat jedoch keine Auswirkungen auf den Betrieb des ScanSnap und verursacht keine Schäden. Lassen Sie den ScanSnap beim Transportieren nicht fallen.

- 1. Entfernen Sie das Netzkabel aus der Steckdose.**
- 2. Entfernen Sie die Dokumente aus dem ADF-Papierschacht (Abdeckung).**
- 3. Nehmen Sie die Quittungsführung ab, sofern sie angebracht ist.**

Sie können die Quittungsführung abnehmen, indem Sie sie mit einer Hand halten und daran ziehen.

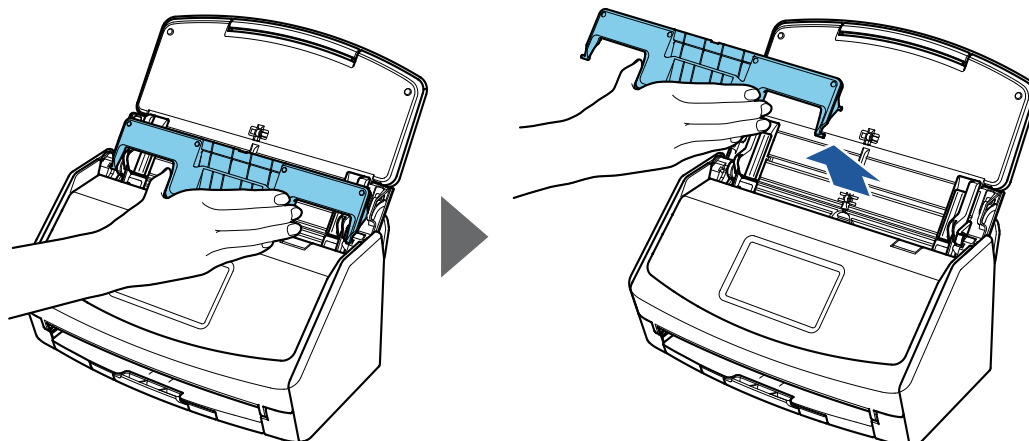

Beispiel: iX1600

4. Ziehen Sie die ADF-Freigabetaste auf sich zu, um die ADF-Abdeckung zu öffnen.

Das Gehäuse des ScanSnap kann je nach Region, in der Sie den ScanSnap erworben haben, farblich variieren.



Beispiel: iX1600

5. Ersetzen Sie die Bremsrolle.

1. Öffnen Sie die Abdeckung der Bremsrolle.

Halten Sie beide Enden der Abdeckung und öffnen Sie diese dann in Pfeilrichtung.

Das Gehäuse des ScanSnap kann je nach Region, in der Sie den ScanSnap erworben haben, farblich variieren.



2. Entfernen Sie die Achse der Bremsrolle aus dem ScanSnap.

Heben Sie die Bremsrolle an, entfernen die rechte Seite der Achse und ziehen Sie dann die Achse aus der Öffnung auf der linken Seite heraus.

Das Gehäuse des ScanSnap kann je nach Region, in der Sie den ScanSnap erworben haben, farblich variieren.

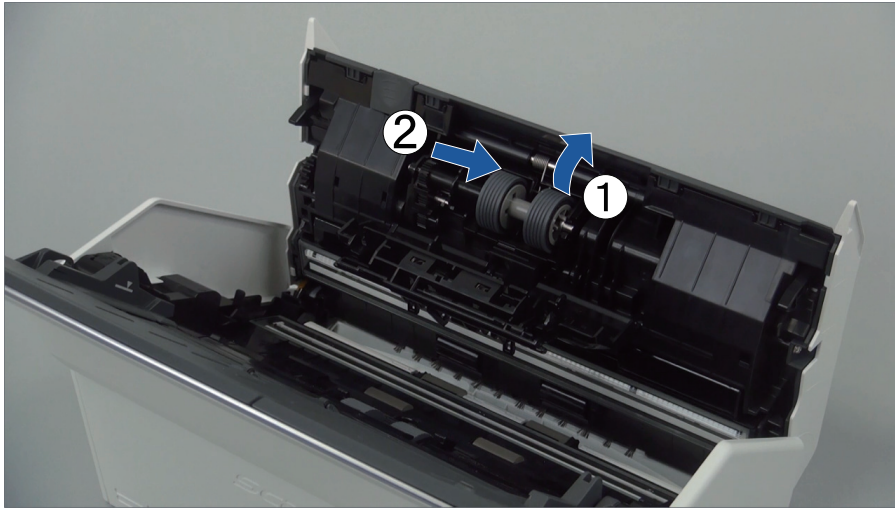

3. Entfernen Sie die Bremsrolle aus der Achse.

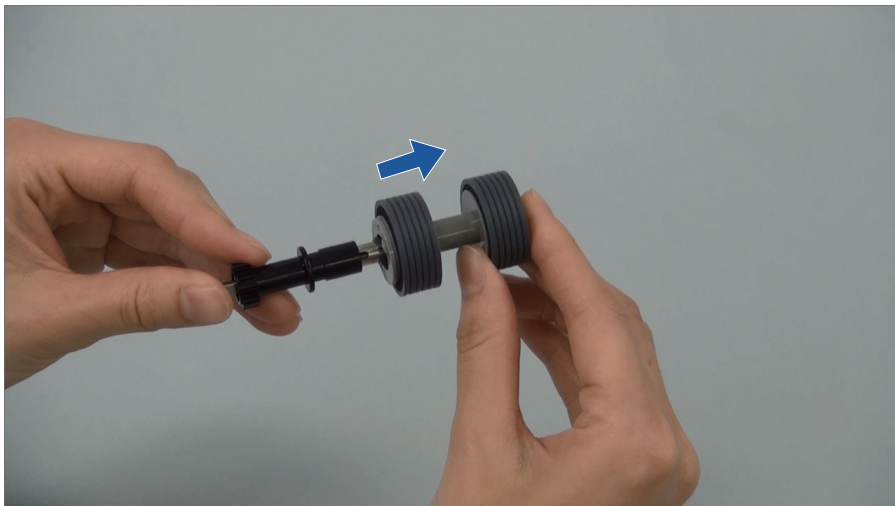

4. Setzen Sie die neue Bremsrolle an der Achse an.
Führen Sie die Achse in die Bremsrolle ein, indem Sie die Hervorstehung der Achse an der Vertiefung der Bremsrolle ausrichten.

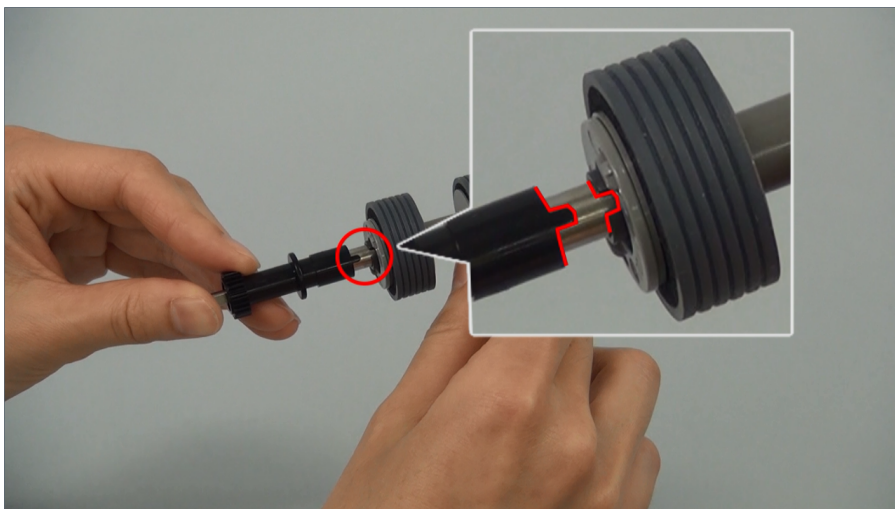

5. Setzen Sie die Achse in den ScanSnap ein.

Führen Sie das linke Ende der Achse korrekt in die Öffnung ein und setzen den Vorgang auf der rechten Seite der Achse fort.

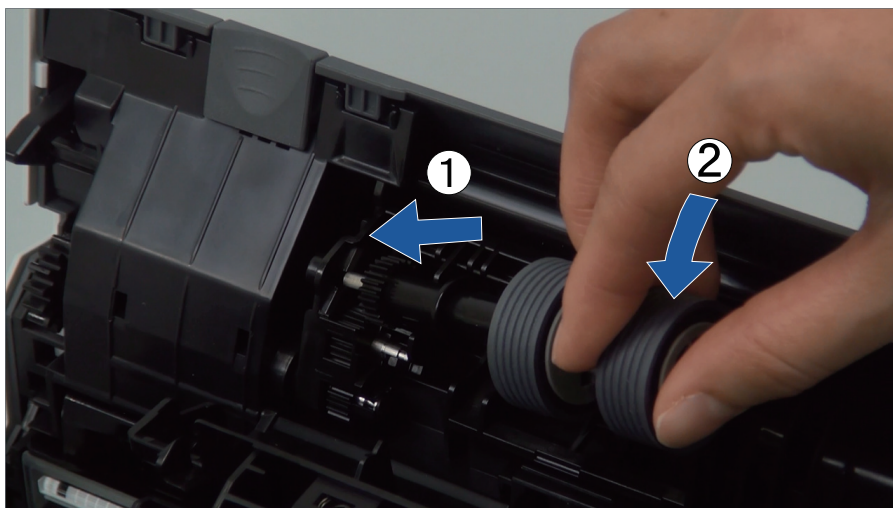

6. Schließen Sie die Abdeckung der Bremsrolle.

WICHTIG

Versichern Sie sich, dass die Achse fest eingesetzt ist. Anderenfalls könnten Papierstaus oder andere Zufuhrfehler auftreten.

6. Ersetzen Sie die Einzugsrolle.

1. Öffnen Sie die Blattführung.

Schieben Sie die Papierführung vollständig heraus. Öffnen Sie die Blattführung, indem Sie Ihren Finger in die Vertiefung der Blattführung einhaken.

Das Gehäuse des ScanSnap kann je nach Region, in der Sie den ScanSnap erworben haben, farblich variieren.

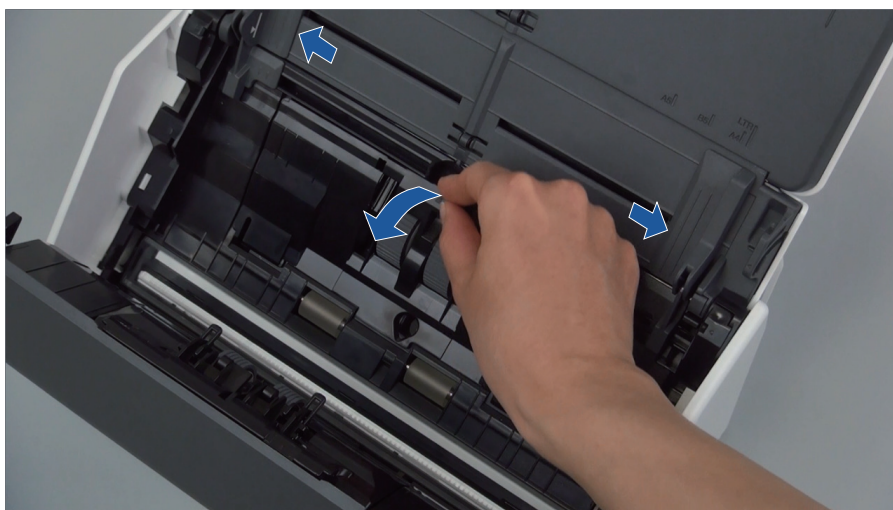

2. Drehen Sie die Halterung in Pfeilrichtung.

Das Gehäuse des ScanSnap kann je nach Region, in der Sie den ScanSnap erworben haben, farblich variieren.

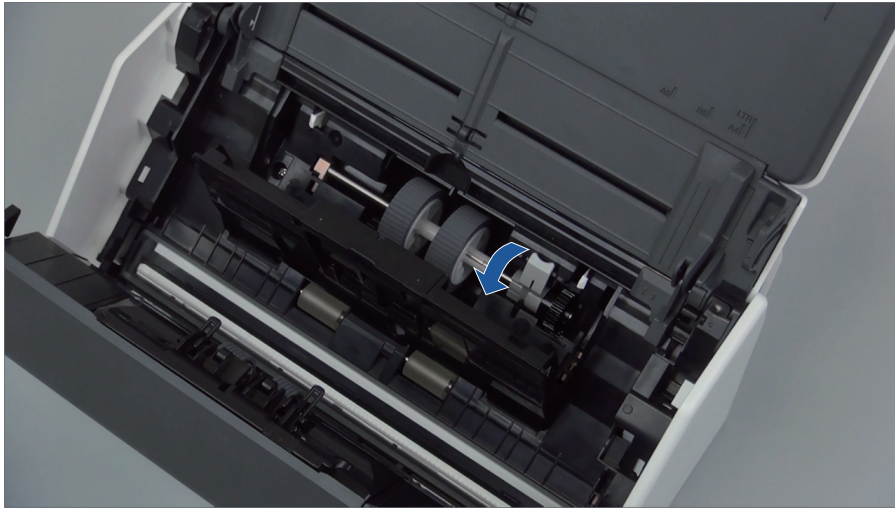

3. Entfernen Sie den Schaft der Einzugsrolle aus dem ScanSnap.

Heben Sie die rechte Seite der Halterung um ca. 5 mm an, bewegen Sie sie nach rechts und heben Sie sie dann nach oben, um die Einzugsrolle herauszuziehen.

Das Gehäuse des ScanSnap kann je nach Region, in der Sie den ScanSnap erworben haben, farblich variieren.

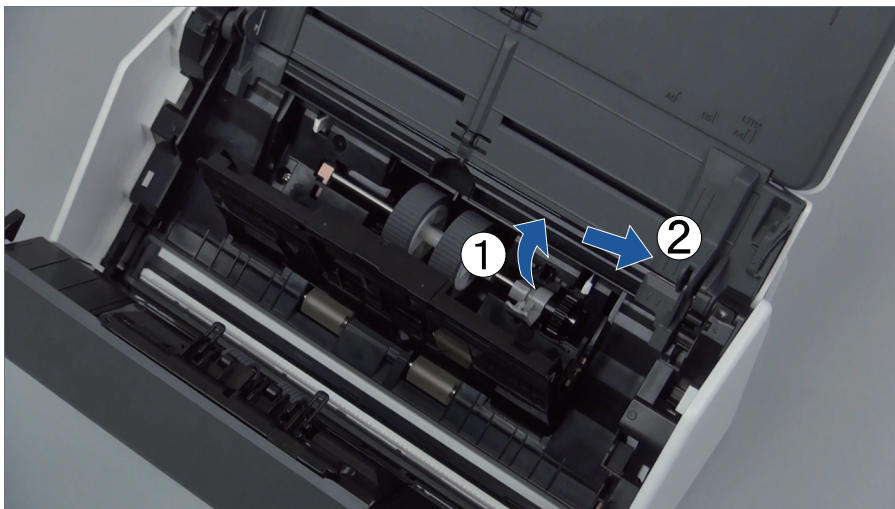

WICHTIG

Achten Sie darauf, nicht das Fett auf dem Halterungsrad zu berühren.

4. Bringen Sie die neue Einzugsrolle am ScanSnap an.

Führen Sie das linke Ende der Achse in die linksseitige Öffnung ein und setzen den Vorgang mit dem rechten Ende der Achse fort.

Das Gehäuse des ScanSnap kann je nach Region, in der Sie den ScanSnap erworben haben, farblich variieren.

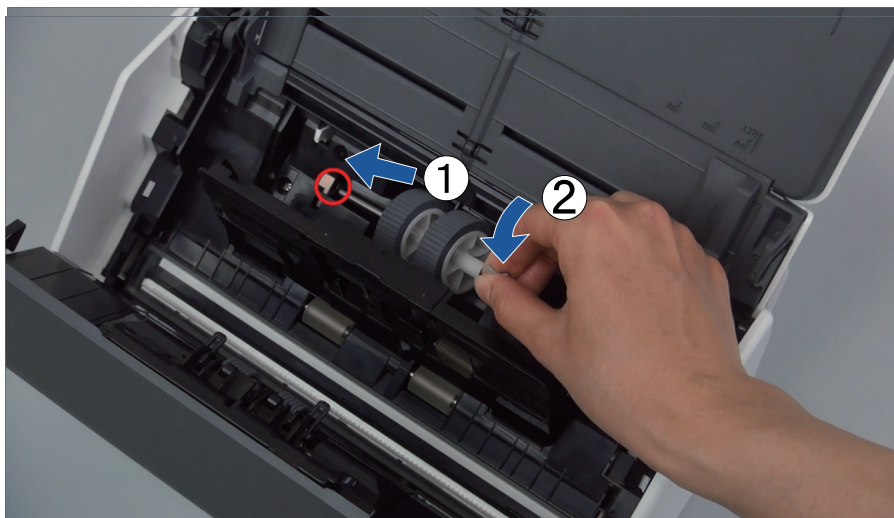

5. Drehen Sie die Halterung in Pfeilrichtung.

Das Gehäuse des ScanSnap kann je nach Region, in der Sie den ScanSnap erworben haben, farblich variieren.

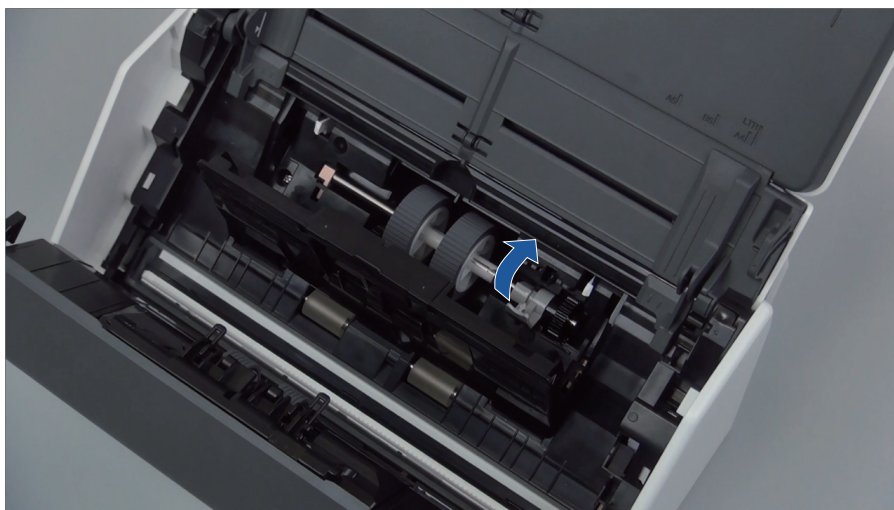

WICHTIG

Versichern Sie sich, dass die Einzugsrolle fest eingesetzt ist. Anderenfalls könnten Papierstaus oder andere Zufuhrfehler auftreten.

6. Schließen Sie die Blattführung.

Versichern Sie sich, dass beide Seiten der Blattführung fest eingesetzt sind.

7. Schließen Sie die ADF-Abdeckung.

Das Gehäuse des ScanSnap kann je nach Region, in der Sie den ScanSnap erworben haben, farblich variieren.

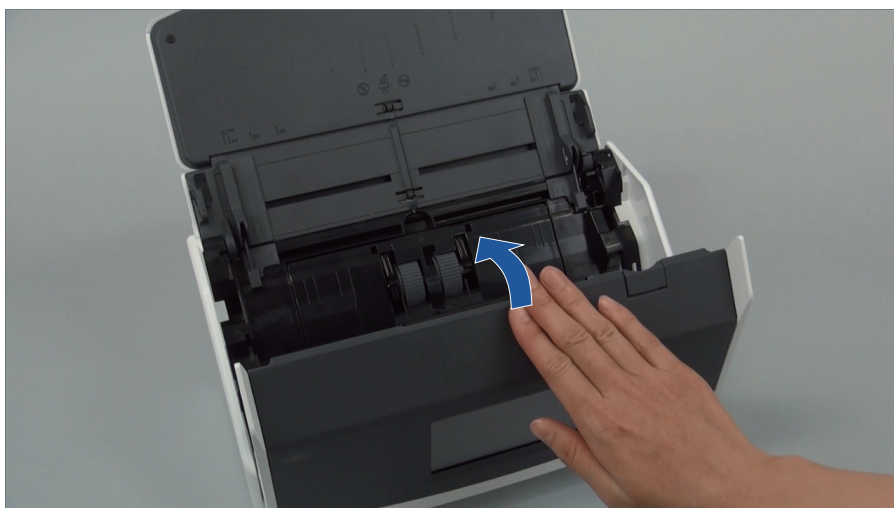

Beispiel: iX1600

⇒ Bei der Rückkehr in die Originalposition ertönt ein Klick.

8. Verbinden Sie das Netzkabel mit der Steckdose und schalten Sie den ScanSnap ein.

9. Setzen Sie den Zähler der Rolleneinheit zurück.

iX1600/iX1500

1. Drücken Sie  im **Startbildschirm** auf dem Touchpanel, um den Bildschirm [Einstellungen] aufzurufen.



2. Drücken Sie , um den Bildschirm [Wartung] aufzurufen.
3. Drücken Sie [Verbrauchsmaterialien-Status prüfen], um den Bildschirm [Verbrauchsmaterialien-Status prüfen] anzuzeigen.
4. Drücken Sie die Taste [Zurücksetzen].
5. Wenn eine Meldung angezeigt wird, drücken Sie Taste [OK].
 - ⇒ Der Wert des aktuellen Zählers für [Jetziger Zähler / Austauschzyklus] wird auf "0" gesetzt.

iX1400

1. Rechtsklicken Sie auf das ScanSnap Manager Symbol  im Infobereich am rechten Rand der Taskleiste aus und wählen im "**Rechtsklick-Menü**" ([Seite 105](#)) [Verbrauchsmaterial überprüfen].
 - ⇒ Das [ScanSnap Manager - Verbrauchsmaterial überprüfen] Fenster erscheint.
2. Klicken Sie unter [Rolleneinheit Zähler:] auf die [Zurücksetzen] Schaltfläche.
 - ⇒ Ein Bestätigungsfenster wird angezeigt.

3. Klicken Sie auf die [Ja] Schaltfläche.
⇒ [Rolleneinheit Zähler:] wird auf 0 zurückgesetzt.

Austauschen der Verbrauchsmaterialien beim iX1300

Dieser Abschnitt beschreibt den Austausch der Papierseparations-Einheit und der Einzugsrolle.



- Bevor Sie das Austauschen der Verbrauchsmaterialien vornehmen, müssen Sie diesen ausschalten und das Netzkabel aus der Steckdose entfernen. Anderenfalls könnte dies einen Brand oder Stromschlag verursachen.
- Halten Teile wie die Papierseparations-Einheit und die Einzugsrolle außerhalb der Reichweite kleiner Kinder. Anderenfalls könnte dies eine Verletzung verursachen.

WICHTIG

Die Unterseite des ScanSnap wird bei seiner Verwendung eventuell heiß. Dies hat jedoch keine Auswirkungen auf den Betrieb des ScanSnap und verursacht keine Schäden. Lassen Sie den ScanSnap beim Transportieren nicht fallen.

- ["Ersetzen der Papierseparations-Einheit \(iX1300\)" \(Seite 573\)](#)
- ["Ersetzen der Einzugsrolle \(iX1300\)" \(Seite 576\)](#)

Ersetzen der Papierseparations-Einheit (iX1300)

Ersetzen Sie die Papierseparations-Einheit wie folgt:

- 1. Entfernen Sie das Netzkabel aus der Steckdose.**
- 2. Entfernen Sie die Dokumente aus dem ADF-Papierschacht (Abdeckung).**
- 3. Ziehen Sie die ADF-Freigabetaste auf sich zu, um die ADF-Abdeckung zu öffnen.**

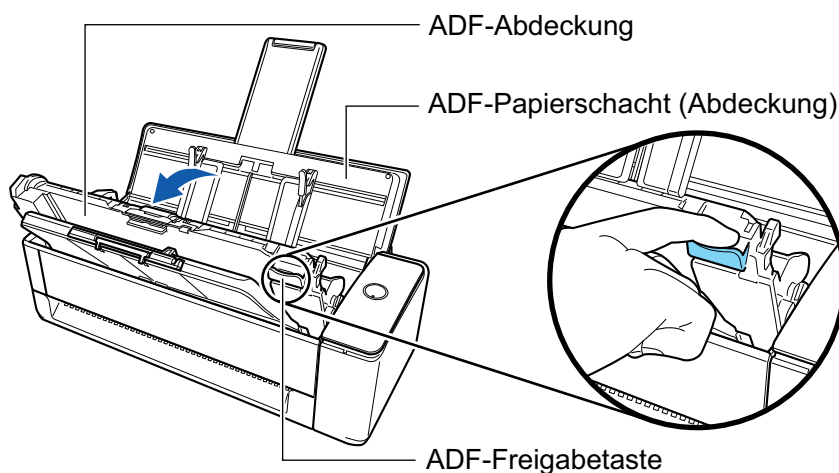

- 4. Entfernen Sie die Papierseparations-Einheit.**

Drücken Sie beide Enden der Papierseparations-Einheit (die nach außen ragenden grauen Teile) und ziehen Sie sie heraus.



WICHTIG

Halten Sie die Papierseparations-Einheit nur an den beiden Enden (den nach außen ragenden grauen Teilen).

5. Bringen Sie die neue Papierseparations-Einheit an.

Setzen Sie die vorstehenden Teile an der Papierseparations-Einheit in die Aussparungen ein.

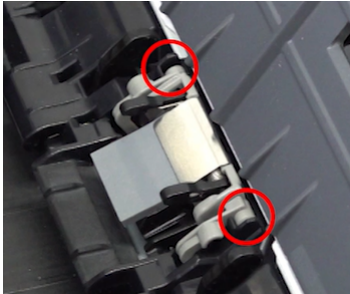
**WICHTIG**

- Bringen Sie die Papierseparations-Einheit mit der Vorderseite nach oben an. Wird die Papierseparations-Einheit mit der Vorderseite nach unten eingesetzt, können Papierstaus oder andere Zuführfehler auftreten.

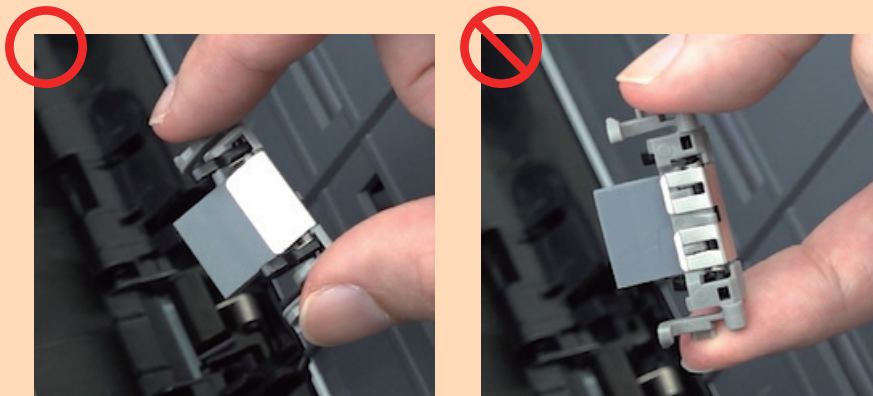

- Vergewissern Sie sich, dass die Papierseparations-Einheit fest angebracht ist. Anderenfalls könnten Papierstaus oder andere Zufuhrfehler auftreten.

6. Achten Sie darauf, dass die Arme der Papierseparations-Einheit nicht angehoben sind.

Falls die Arme der Papierseparations-Einheit angehoben sind, drücken Sie sie herab.

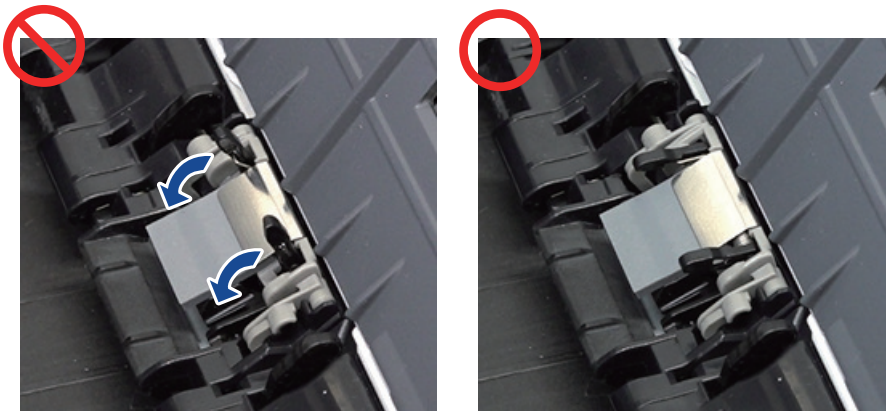

7. Schließen Sie die ADF-Abdeckung.

Schließen Sie die ADF-Abdeckung zusammen mit dem Ausgabefach, bis sie mit einem Klickgeräusch in ihrer Position einrastet.

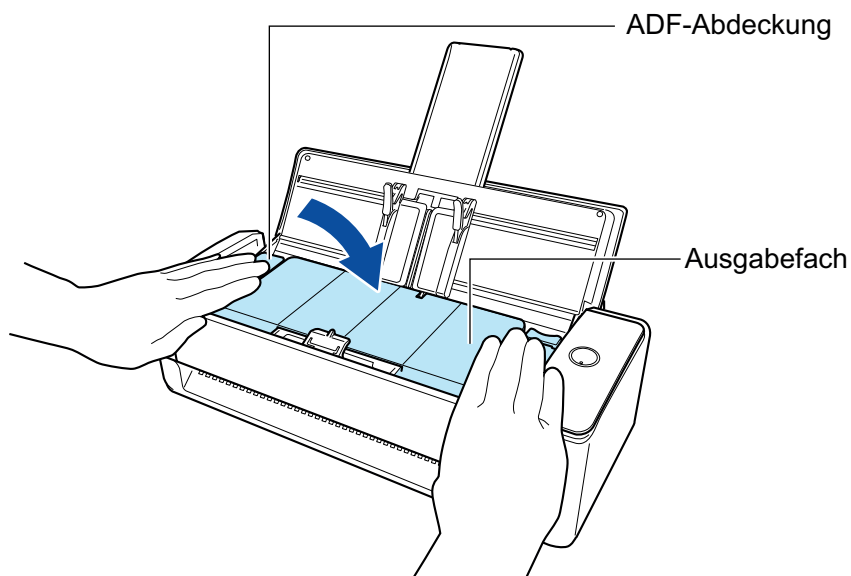

WICHTIG

Achten Sie darauf, dass die ADF-Abdeckung vollständig geschlossen ist. Anderenfalls könnten Papierstaus, andere Zufuhrfehler oder Bildfehler auftreten.

8. Verbinden Sie das Netzkabel mit der Steckdose und schalten Sie den ScanSnap ein.

9. Setzen Sie den Zähler der Papierseparations-Einheit zurück.

1. Klicken Sie auf das ScanSnap Manager Symbol  im Infobereich am rechten Rand der Taskleiste aus und wählen im "Rechtsklick-Menü" (Seite 105) [Verbrauchsmaterial überprüfen].
⇒ Das [ScanSnap Manager - Verbrauchsmaterial überprüfen] Fenster erscheint.
2. Klicken Sie unter [Papierseparations-Einheit:] auf die [Zurücksetzen] Schaltfläche.
⇒ Ein Bestätigungsfenster wird angezeigt.
3. Klicken Sie auf die [Ja] Schaltfläche.
⇒ [Papierseparations-Einheit:] wird auf 0 zurückgesetzt.

Ersetzen der Einzugsrolle (iX1300)

Ersetzen Sie die Einzugsrolle auf die folgende Weise:

- 1. Entfernen Sie das Netzkabel aus der Steckdose.**
- 2. Entfernen Sie die Dokumente aus dem ADF-Papierschacht (Abdeckung).**
- 3. Ziehen Sie die ADF-Freigabetaste auf sich zu, um die ADF-Abdeckung zu öffnen.**

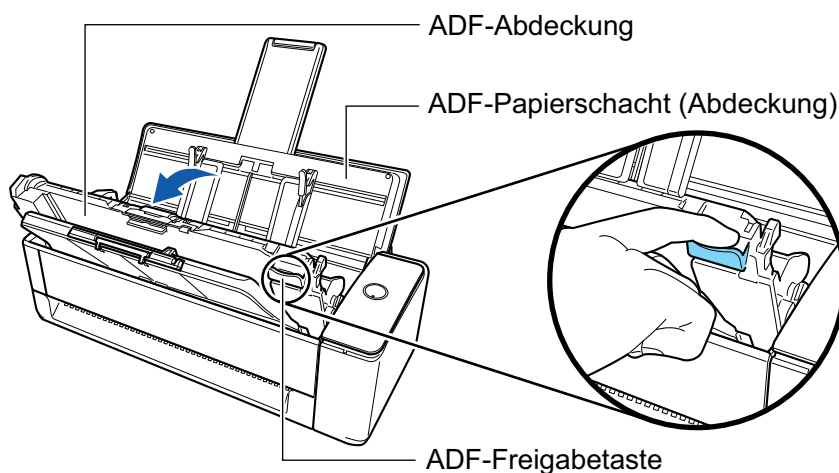

- 4. Öffnen Sie die Blattführung.**



- 5. Entfernen Sie den Schaft der Einzugsrolle aus dem ScanSnap.**
Ziehen Sie die Einzugsrolle am Schaft heraus und heben Sie sie an, um sie zu entfernen.

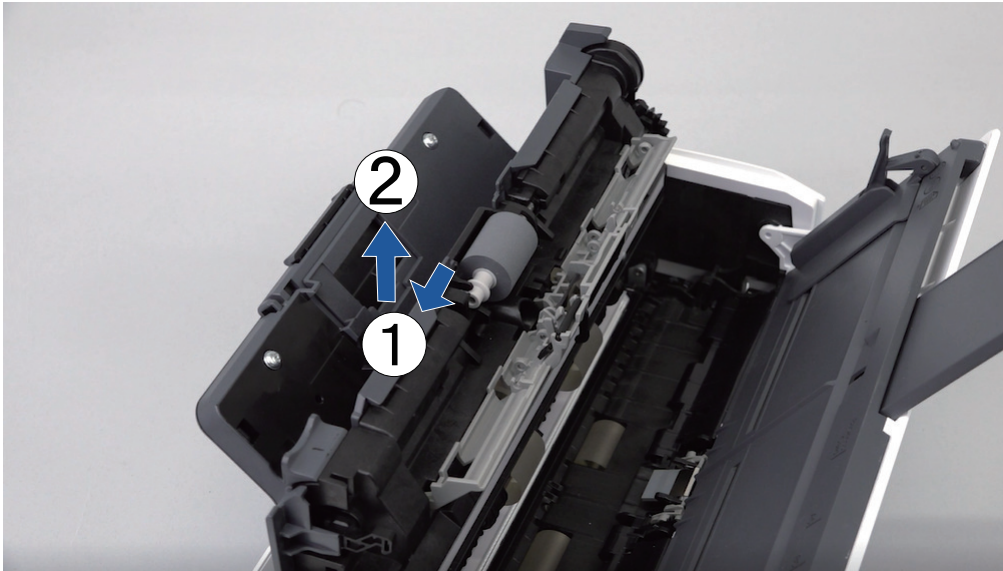

WICHTIG

An der Einzugsrolle kann Papierstaub anhaften.

Wischen Sie den Papierstaub mit einem feuchten Tuch oder mit Reiniger F1 ab. Anderenfalls könnte dies Fehler im Bild verursachen.

Verwenden Sie zur Reinigung kein Wasser, milde Reinigungsmittel oder Aerosolsprays.

6. Bringen Sie eine neue Einzugsrolle an.

Führen Sie den Vorsprung des Schafts in die Vertiefung der Einzugsrolle ein.

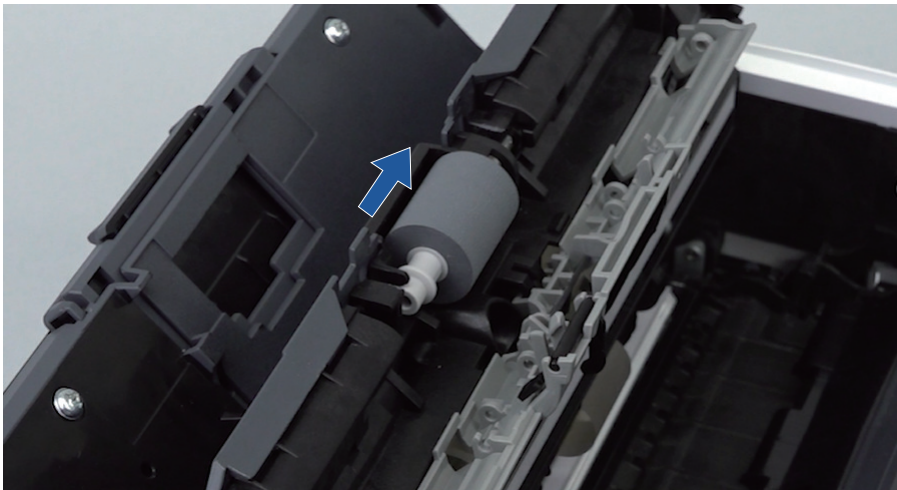

**WICHTIG**

Versichern Sie sich, dass die Einzugsrolle fest eingesetzt ist. Anderenfalls könnten Papierstaus oder andere Zufuhrfehler auftreten.

7. Schließen Sie die Blattführung.

Versichern Sie sich, dass beide Seiten der Blattführung fest sitzen.

8. Schließen Sie die ADF-Abdeckung.

Schließen Sie die ADF-Abdeckung zusammen mit dem Ausgabefach, bis sie mit einem Klickgeräusch in ihrer Position einrastet.

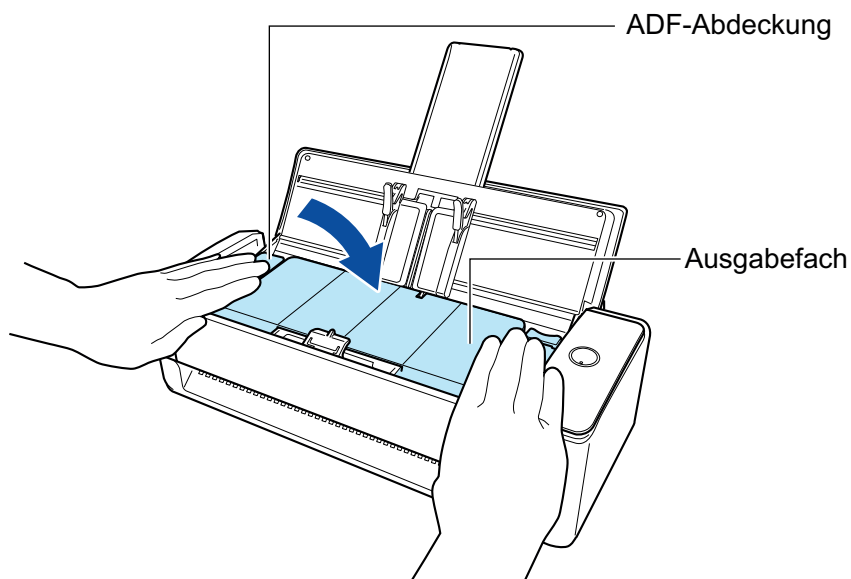
**WICHTIG**

Achten Sie darauf, dass die ADF-Abdeckung vollständig geschlossen ist. Anderenfalls könnten Papierstaus, andere Zufuhrfehler oder Bildfehler auftreten.

9. Verbinden Sie das Netzkabel mit der Steckdose und schalten Sie den ScanSnap ein.**10. Setzen Sie den Einzugsrollenzähler zurück.**

1. Klicken Sie auf das ScanSnap Manager Symbol  im Infobereich am rechten Rand der Taskleiste aus und wählen im "Rechtsklick-Menü" (Seite 105) [Verbrauchsmaterial überprüfen].
→ Das [ScanSnap Manager - Verbrauchsmaterial überprüfen] Fenster erscheint.
2. Klicken Sie unter [Einzugsrolle:] auf die [Zurücksetzen] Schaltfläche.
⇒ Ein Bestätigungsfenster wird angezeigt.
3. Klicken Sie auf die [Ja] Schaltfläche.
⇒ [Einzugsrolle:] wird auf 0 zurückgesetzt.

Austauschen der Verbrauchsmaterialien beim iX500

Das Rollenset besteht aus der Brems- und der Einzugsrolle.

Ersetzen die jeweilige Rolle auf die folgende Weise:



- Bevor Sie das Austauschen der Verbrauchsmaterialien vornehmen, müssen Sie diesen ausschalten und das Netzkabel aus der Steckdose entfernen. Anderenfalls könnte dies einen Brand oder Stromschlag verursachen.
- Stellen Sie keine Teile wie die Brems- und Einzugsrolle in der Nähe kleiner Kinder auf. Anderenfalls könnte dies eine Verletzung verursachen.

WICHTIG

Die Unterseite des ScanSnap wird bei seiner Verwendung eventuell heiß. Dies hat jedoch keine Auswirkungen auf den Betrieb des ScanSnap und verursacht keine Schäden. Lassen Sie den ScanSnap beim Transportieren nicht fallen.

- 1. Entfernen Sie das Netzkabel aus der Steckdose.**
- 2. Entfernen Sie die Dokumente aus dem ADF-Papierschacht (Abdeckung).**
- 3. Ziehen Sie die ADF-Freigabetaste auf sich zu, um die ADF-Abdeckung zu öffnen.**

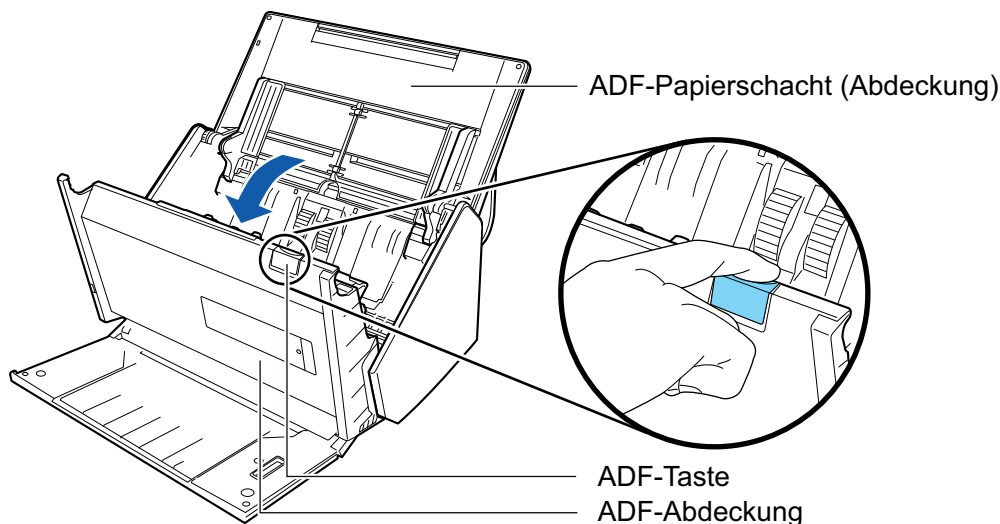

4. Ersetzen Sie die Bremsrolle.

1. Öffnen Sie die Abdeckung der Bremsrolle.

Halten Sie beide Enden der Abdeckung und öffnen Sie diese dann in Pfeilrichtung.

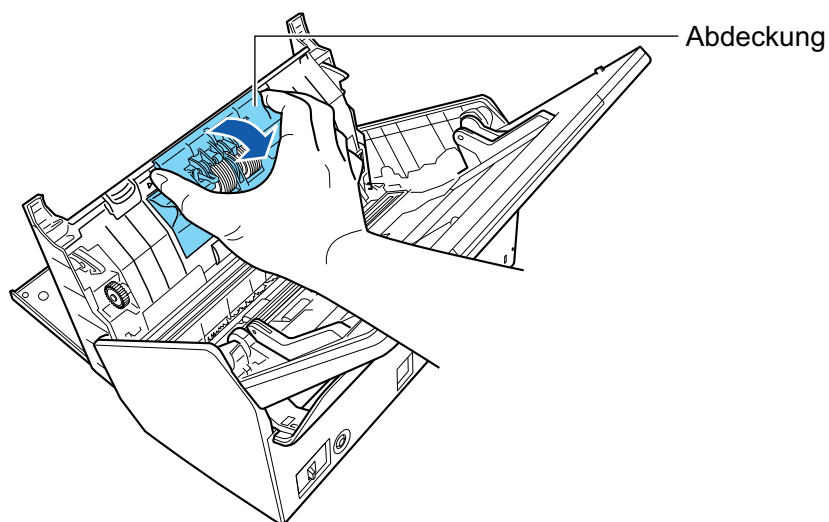

2. Entfernen Sie die Achse der Bremsrolle aus dem ScanSnap.

Heben Sie die Bremsrolle an, entfernen die rechte Seite der Achse und ziehen Sie dann die Achse aus der Öffnung auf der linken Seite heraus.

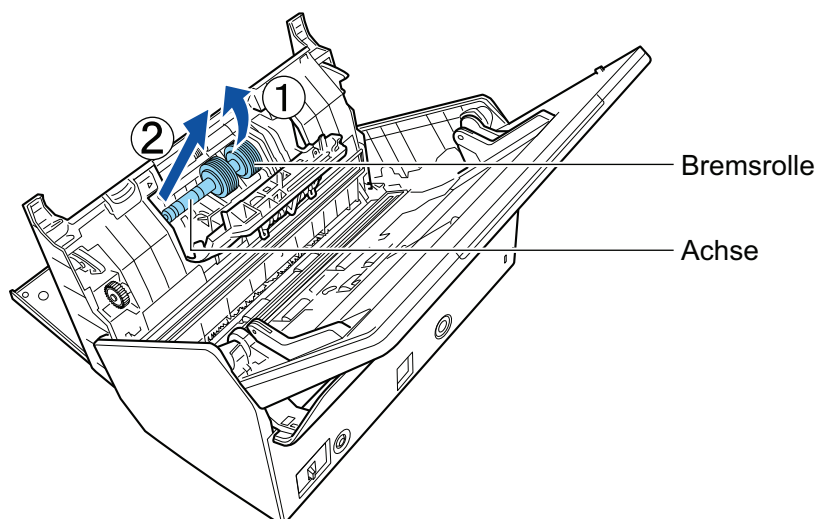

3. Entfernen Sie die Bremsrolle aus der Achse.

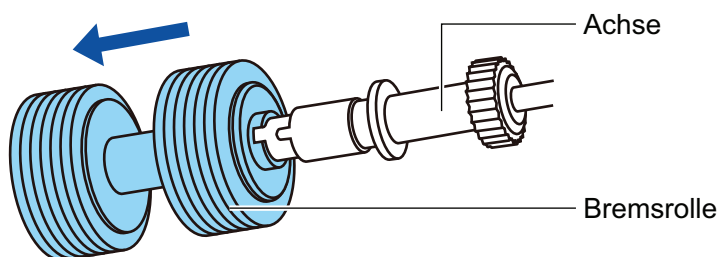

4. Setzen Sie die neue Bremsrolle an der Achse an.

Führen Sie die Achse in die Bremsrolle ein, indem Sie die Hervorstehung der Achse an der Vertiefung der Bremsrolle ausrichten.

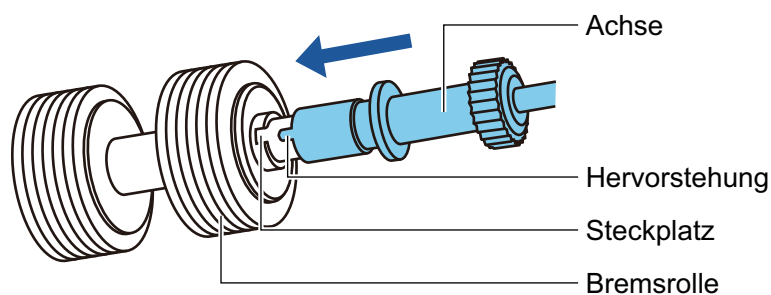

5. Setzen Sie die Achse in den ScanSnap ein.

Führen Sie das linke Ende der Achse korrekt in die Öffnung ein und setzen den Vorgang auf der rechten Seite der Achse fort.

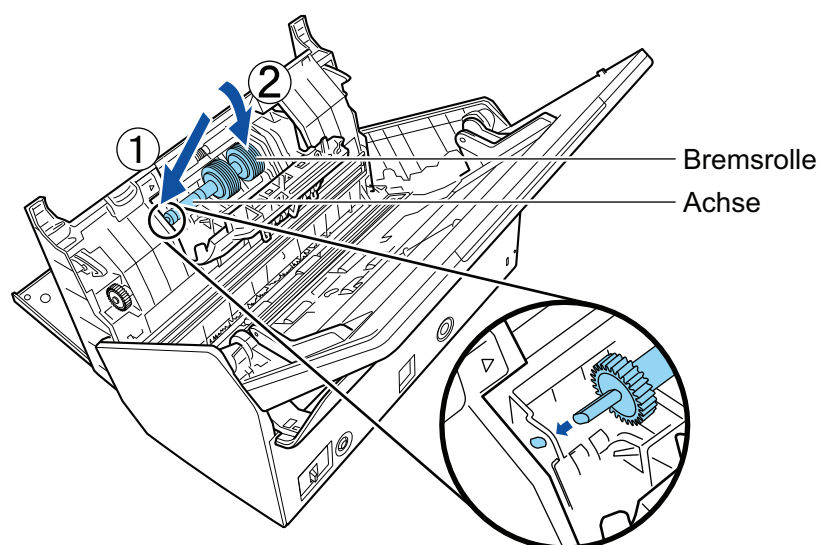

6. Schließen Sie die Abdeckung der Bremsrolle.

WICHTIG

Versichern Sie sich, dass die Achse fest eingesetzt ist. Anderenfalls könnten Papierstaus oder andere Zufuhrfehler auftreten.

5. Ersetzen Sie die Einzugsrolle.

1. Öffnen Sie die Blattführung.

Schieben Sie die Papierführung vollständig heraus. Öffnen Sie die Blattführung, indem Sie Ihren Finger in die Vertiefung der Blattführung einhaken.

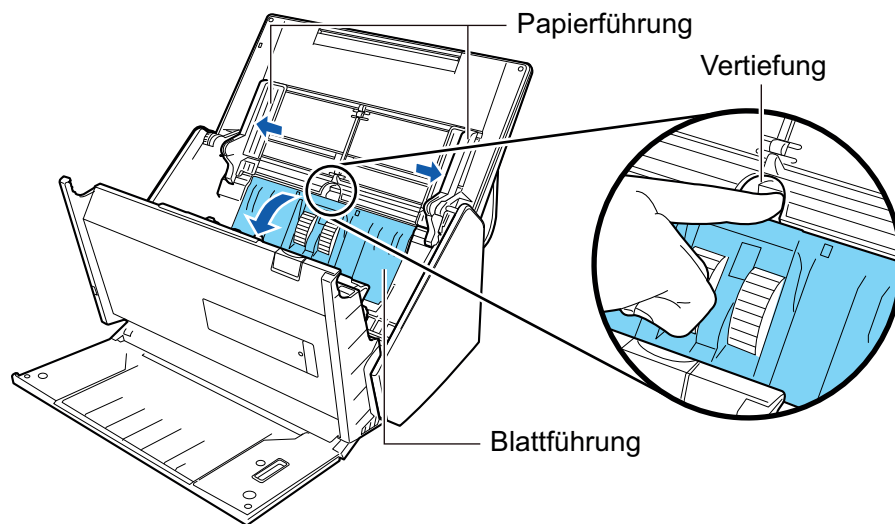

2. Drehen Sie die Halterung in Pfeilrichtung.

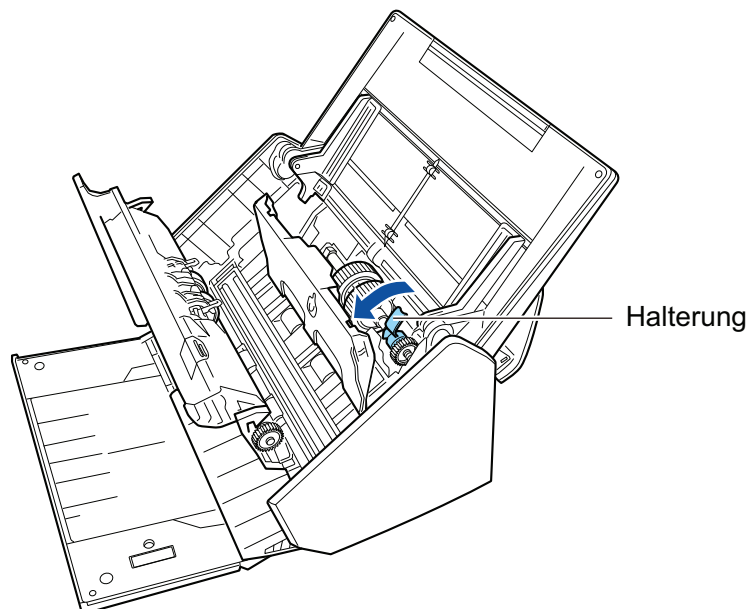

3. Entfernen Sie den Schaft der Einzugsrolle aus dem ScanSnap.

Heben Sie die rechte Seite der Halterung um ca. 5 mm an, bewegen Sie sie nach rechts und heben Sie sie dann nach oben, um die Einzugsrolle herauszuziehen.

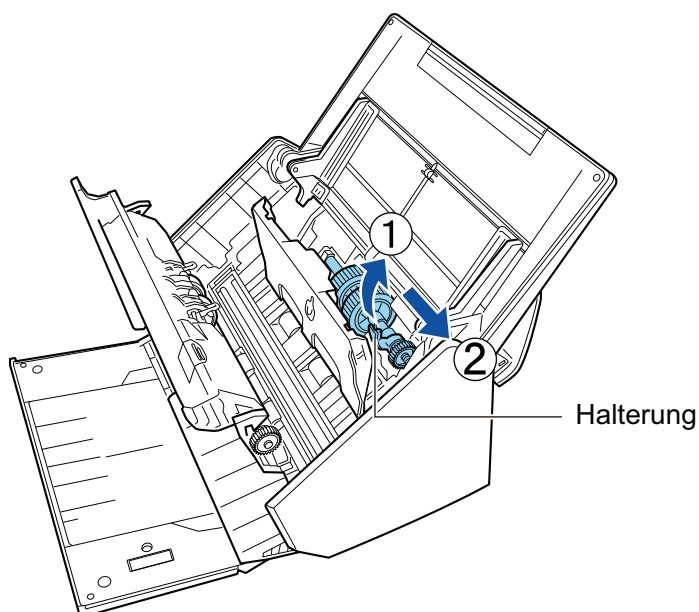

WICHTIG

Achten Sie darauf, nicht das Fett auf dem Halterungsrad zu berühren.

4. Bringen Sie die neue Einzugsrolle am ScanSnap an.
Führen Sie das linke Ende der Achse in die linksseitige Öffnung ein und setzen den Vorgang mit dem rechten Ende der Achse fort.

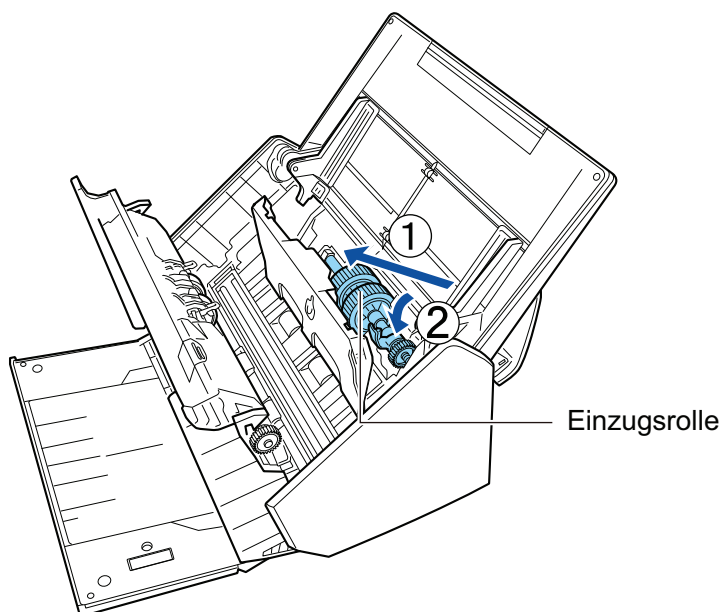

5. Drehen Sie die Halterung in Pfeilrichtung.

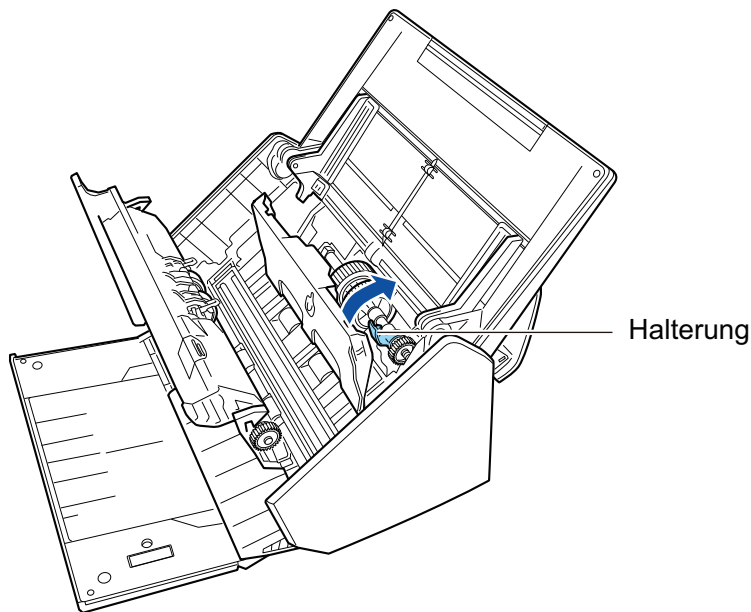
**WICHTIG**

Versichern Sie sich, dass die Einzugsrolle fest eingesetzt ist. Anderenfalls könnten Papierstaus oder andere Zufuhrfehler auftreten.

6. Schließen Sie die Blattführung.

Versichern Sie sich, dass beide Seiten der Blattführung fest eingesetzt sind.

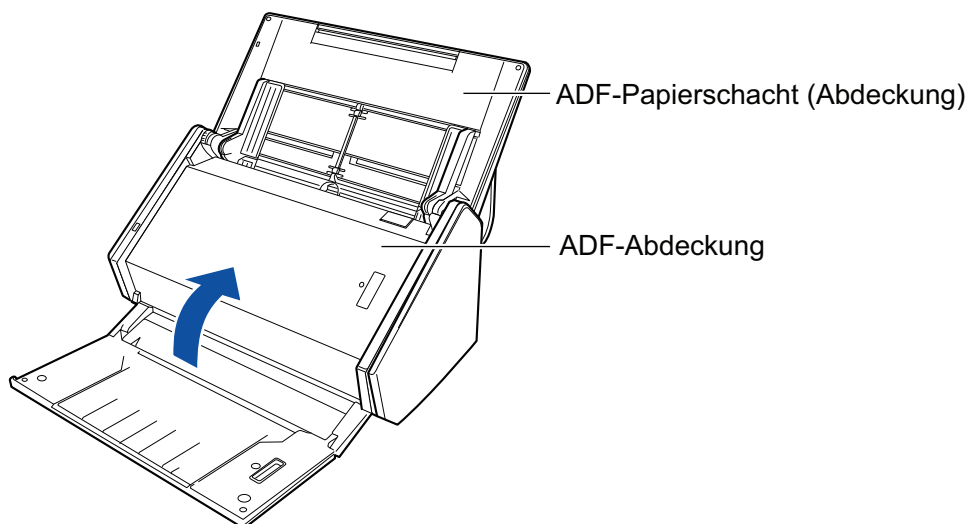
6. Schließen Sie die ADF-Abdeckung.

⇒ Bei der Rückkehr in die Originalposition ertönt ein Klick.

7. Verbinden Sie das Netzkabel mit der Steckdose und schalten Sie den ScanSnap ein.**8. Setzen Sie den Rollensetzähler zurück.**

1. Rechtsklicken Sie auf das ScanSnap Manager Symbol  im Infobereich am rechten Rand der Taskleiste aus und wählen im "Rechtsklick-Menü" (Seite 105) [Verbrauchsmaterial überprüfen].

- ⇒ Das [ScanSnap Manager - Verbrauchsmaterial überprüfen] Fenster erscheint.
- 2. Klicken Sie unter [Rolleneinheit Zähler:] auf die [Zurücksetzen] Schaltfläche.
 - ⇒ Ein Bestätigungsfenster wird angezeigt.
- 3. Klicken Sie auf die [Ja] Schaltfläche.
 - ⇒ [Rolleneinheit Zähler:] wird auf 0 zurückgesetzt.

Austauschen der Verbrauchsmaterialien beim S1300i

Dieser Abschnitt beschreibt den Austausch der Papierseparations-Einheit und Einzugsrolle.



- Bevor Sie das Austauschen der Verbrauchsmaterialien vornehmen, müssen Sie diesen ausschalten und die Kabelverbindung (Netzkabel oder USB-Bus Stromkabel) von der Stromversorgungsquelle (Steckdose oder Computer) trennen. Anderenfalls könnte dies einen Brand oder Stromschlag verursachen.
- Stellen Sie keine Teile wie die Papierseparations-Einheit und Einzugsrolle in der Nähe kleiner Kinder auf. Anderenfalls könnte dies eine Verletzung verursachen.

WICHTIG

Die Unterseite des ScanSnap wird bei seiner Verwendung eventuell heiß. Dies hat jedoch keine Auswirkungen auf den Betrieb des ScanSnap und verursacht keine Schäden. Lassen Sie den ScanSnap beim Transportieren nicht fallen.

- ["Ersetzen der Papierseparations-Einheit \(S1300i\)" \(Seite 588\)](#)
- ["Ersetzen der Einzugsrolleneinheit \(S1300i\)" \(Seite 591\)](#)

Ersetzen der Papierseparations-Einheit (S1300i)

Ersetzen Sie die Papierseparations-Einheit wie folgt:

- 1.** Trennen Sie die Kabelverbindung (Netzkabel oder USB-Bus Stromkabel) von der Stromversorgungsquelle (Steckdose oder Computer).
- 2.** Entfernen Sie die Dokumente aus dem ADF-Papierschacht (Abdeckung).
- 3.** Ziehen Sie die ADF-Freigabetaste auf sich zu, um die ADF-Abdeckung zu öffnen.

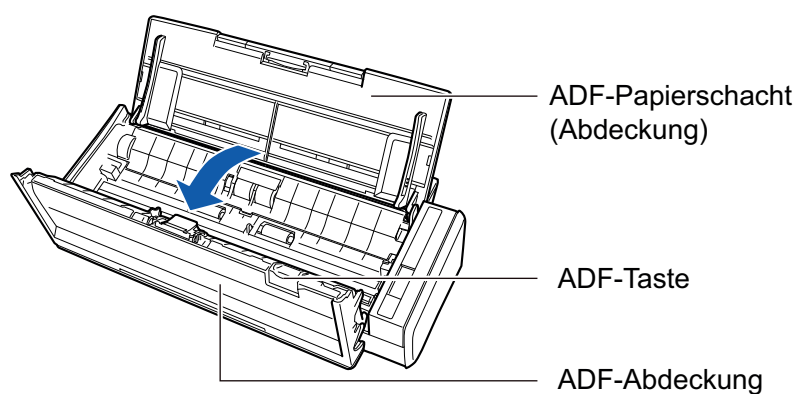

- 4.** Entfernen Sie die Papierseparations-Einheit.

Halten Sie beide Enden der Papierseparations-Einheit und entfernen Sie sie in Pfeilrichtung.

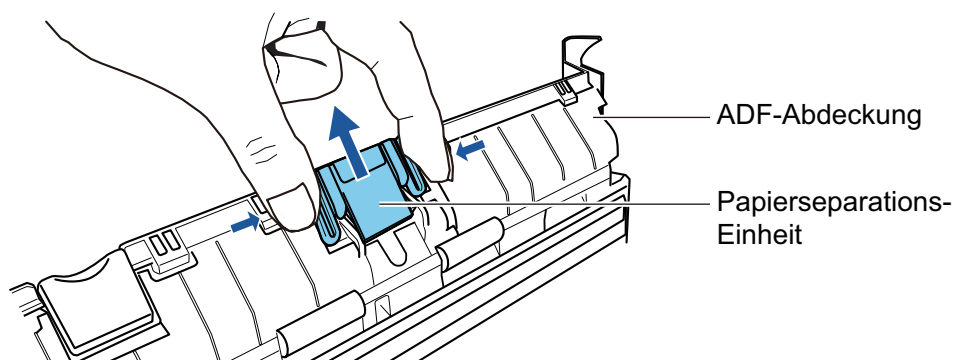

- 5.** Halten Sie die Auflage gedrückt während Sie die neue Papierseparations-Einheit einsetzen.

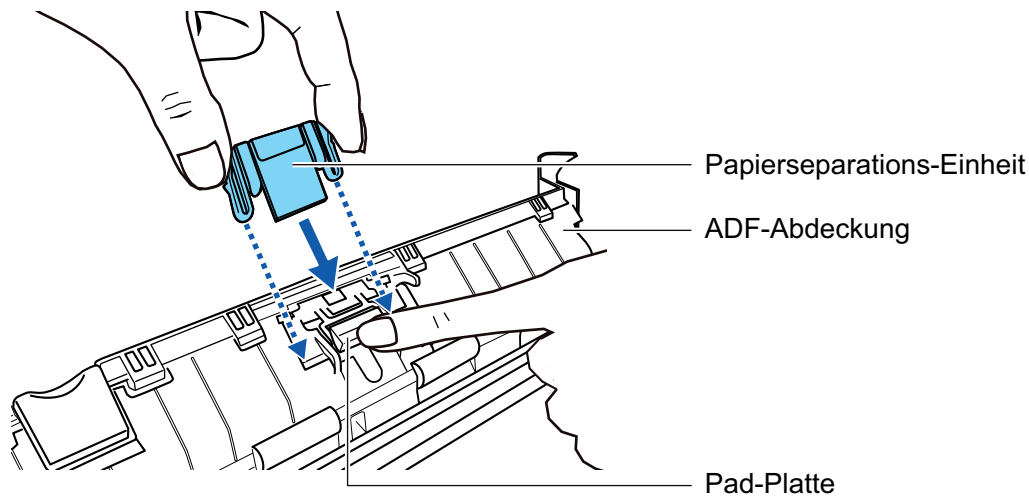
**WICHTIG**

Setzen Sie die neue Papierseparations-Einheit mit der Vorderseite nach oben ein.

Wird die Papierseparations-Einheit mit der Vorderseite nach unten eingesetzt, könnten Papierstaus oder andere Zufuhrfehler auftreten.

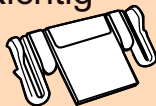
Richtig

Vorderseite

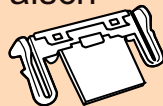
Falsch

Rückseite

6. Versichern Sie sich, dass die Papierseparations-Einheit fest an der Sicherungsvorrichtung angebracht ist.

WICHTIG

Versichern Sie sich, dass die Papierseparations-Einheit fest angebracht ist. Anderenfalls könnten Papierstaus oder andere Zufuhrfehler auftreten.

7. Schließen Sie die ADF-Abdeckung.

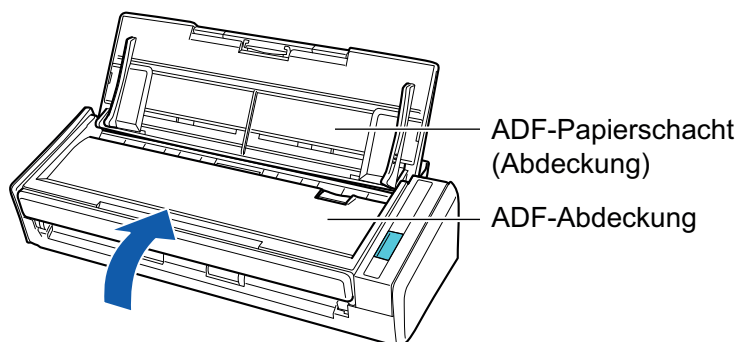

→ Bei der Rückkehr in die Originalposition ertönt ein Klickton.

8. Stellen Sie die Netzkabelverbindung (Netzkabel oder USB-Bus Stromkabel) mit der Stromversorgungsquelle (Steckdose oder Computer) her und schalten Sie den ScanSnap ein.

9. Setzen Sie den Zähler der Papierseparations-Einheit zurück.

1. Klicken Sie auf das ScanSnap Manager Symbol  im Infobereich am rechten Rand der Taskleiste aus und wählen im "Rechtsklick-Menü" (Seite 105) [Verbrauchsmaterial überprüfen].
→ Das [ScanSnap Manager - Verbrauchsmaterial überprüfen] Fenster erscheint.
2. Klicken Sie unter [Papierseparations-Einheit:] auf die [Zurücksetzen] Schaltfläche.
→ Ein Bestätigungsfenster wird angezeigt.
3. Klicken Sie auf die [Ja] Schaltfläche.
→ [Papierseparations-Einheit:] wird auf 0 zurückgesetzt.

Ersetzen der Einzugsrolleneinheit (S1300i)

Ersetzen Sie die Einzugsrolleneinheit auf die folgende Weise:

- 1. Trennen Sie die Kabelverbindung (Netzkabel oder USB-Bus Stromkabel) von der Stromversorgungsquelle (Steckdose oder Computer).**
- 2. Entfernen Sie die Dokumente aus dem ADF-Papierschacht (Abdeckung).**
- 3. Ziehen Sie die ADF-Freigabetaste auf sich zu, um die ADF-Abdeckung zu öffnen.**

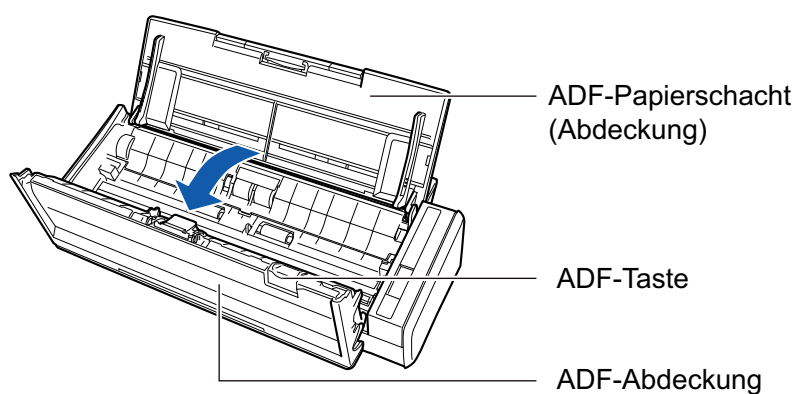

- 4. Entfernen Sie die Blattführung.**

Während Sie das Squeeze-Clip an rechten Ende nach innen gedrückt halten, heben Sie die Blattführung an, um sie zu entfernen.

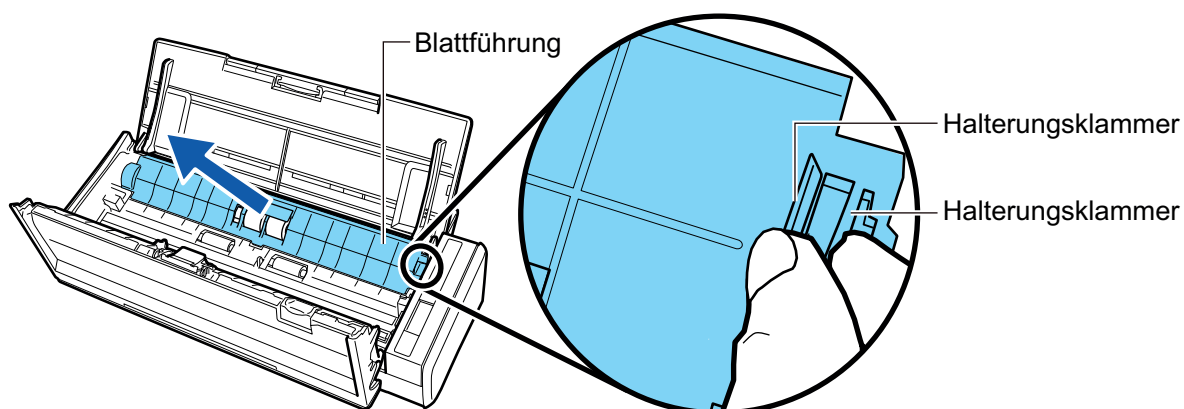

- 5. Drehen Sie an der auf der linken Seite befindlichen Halterung.**

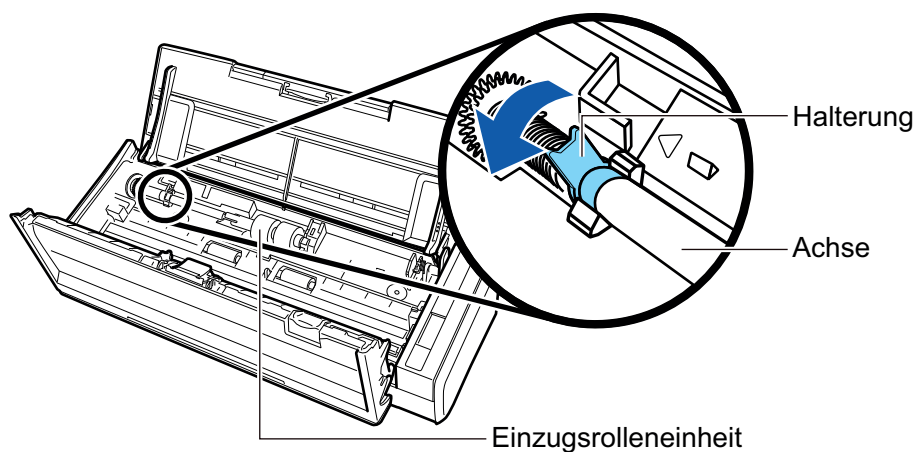

6. Entfernen Sie die Achse der Einzugsrolle aus dem ScanSnap.

Heben Sie die linke Seite der Achse um ca. 5 cm leicht an, bewegen ihn nach links und heben Sie ihn nach oben an, um ihn herauszuziehen.

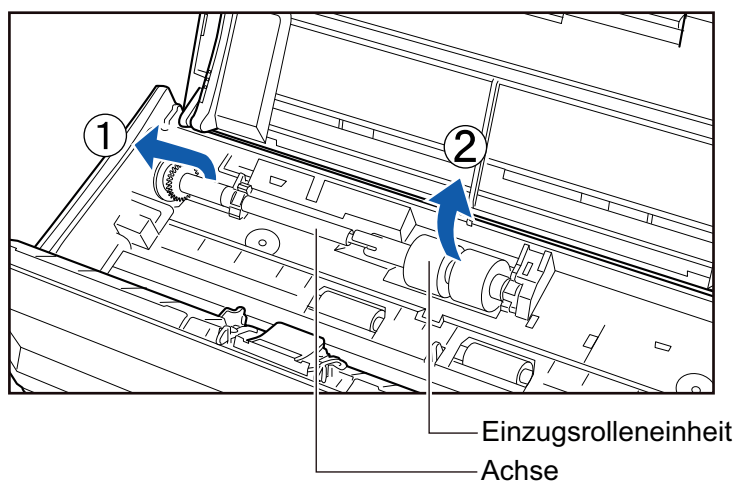

WICHTIG

Papierstaub befindet sich eventuell an der Einzugsrolleneinheit.

Wischen Sie den Papierstaub mit einem feuchten Tuch oder mit Reiniger F1 ab. Anderenfalls könnte dies Fehler im Bild verursachen.

Verwenden Sie zur Reinigung kein Wasser, milde Reinigungsmittel oder Aerosolsprays.

7. Entfernen Sie die Einzugsrolleneinheit aus der Achse.

→ Heben Sie die Halterungsklammer der Einzugsrolleneinheit hoch und ziehen Sie die Achse heraus.

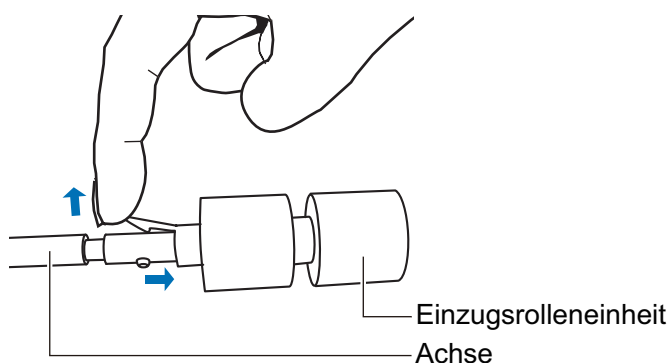

WICHTIG

Beim Hochheben der Halterungsklammer mit dem Fingernagel kann dieser verletzt oder beschädigt werden.

Verwenden Sie stattdessen ein Stück Papier oder Ähnliches zum Hochheben.

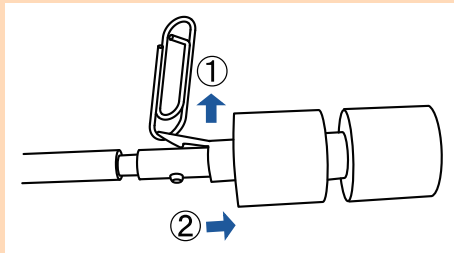
**8. Setzen Sie die neue Einzugsrolleneinheit an der Achse ein.**

Führen Sie den Antriebsstift der Achse in die Vertiefung der Einzugsrolleneinheit ein.

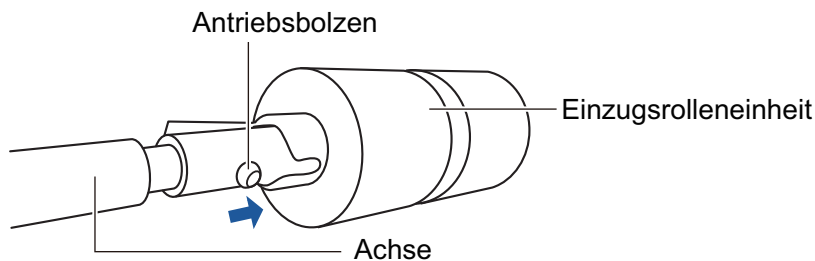
**9. Setzen Sie die Achse in den ScanSnap ein.**

Führen Sie das rechte Ende der Achse in die Halterung auf der rechten Seite ein und setzen den Vorgang mit dem linken Ende der Achse fort.

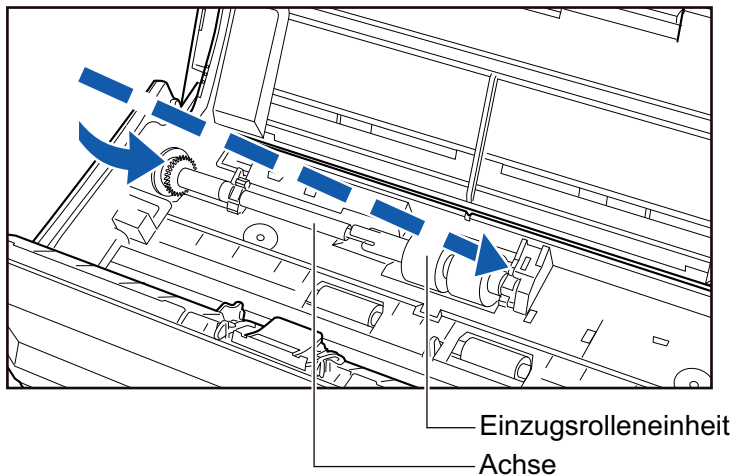
**10. Schließen Sie die Halterung auf der linken Seite.**

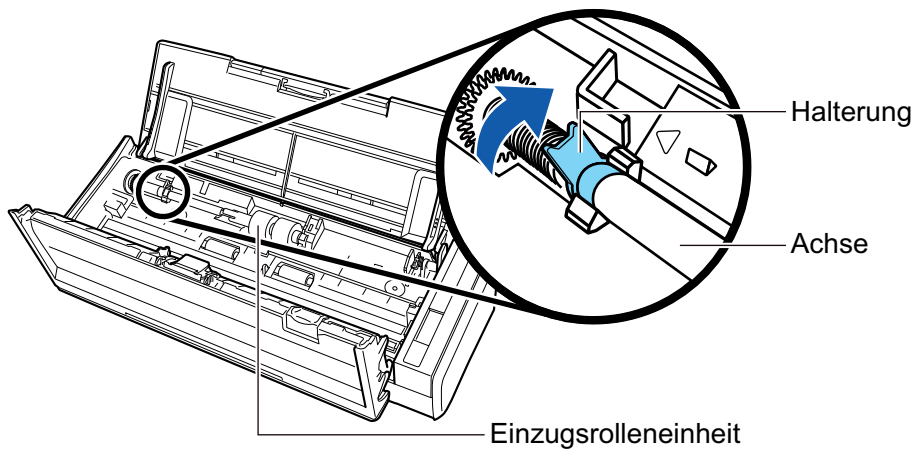
**WICHTIG**

Versichern Sie sich, dass die Achse fest eingesetzt ist. Anderenfalls könnten Papierstaus oder andere Zufuhrfehler auftreten.

11. Setzen Sie die Blattführung ein.

Während Sie das Squeeze-Clip an rechten Ende halten, setzen Sie die Blattführung in ihre Originalposition ein.

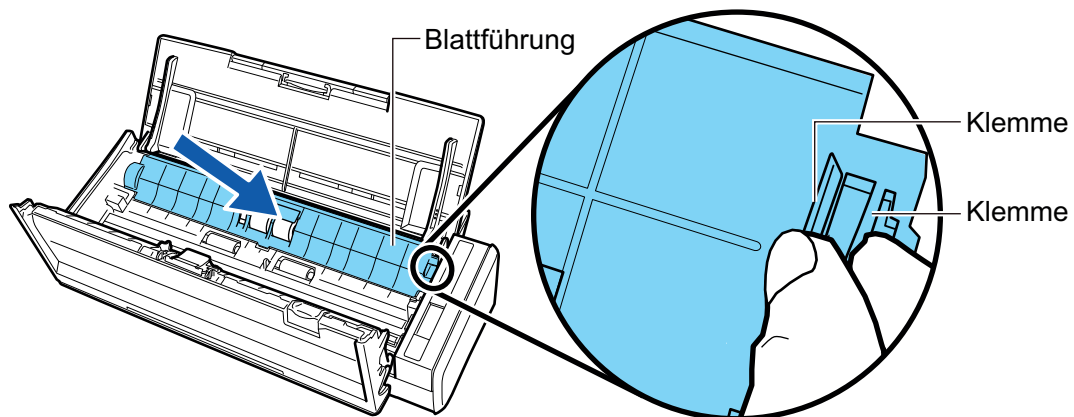

→ Rastet das Squeeze-Clip ein, ertönt ein Klickton.

WICHTIG

Versichern Sie sich, dass die Blattführung fest eingesetzt ist. Anderenfalls könnten Papierstaus oder andere Zufuhrfehler auftreten.

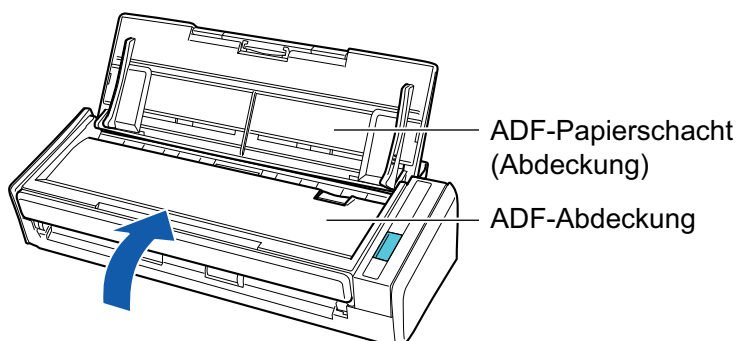
12. Schließen Sie die ADF-Abdeckung.

→ Bei der Rückkehr in die Originalposition ertönt ein Klickton.

13. Stellen Sie die Netzkabelverbindung (Netzkabel oder USB-Bus Stromkabel) mit der Stromversorgungsquelle (Steckdose oder Computer) her und schalten Sie den ScanSnap ein.

14. Setzen Sie den Einzugsrollenzähler zurück.

1. Klicken Sie auf das ScanSnap Manager Symbol  im Infobereich am rechten Rand der Taskleiste aus und wählen im "Rechtsklick-Menü" (Seite 105) [Verbrauchsmaterial überprüfen].
→ Das [ScanSnap Manager - Verbrauchsmaterial überprüfen] Fenster erscheint.
2. Klicken Sie unter [Einzugsrolle:] auf die [Zurücksetzen] Schaltfläche.
→ Ein Bestätigungsfenster wird angezeigt.
3. Klicken Sie auf die [Ja] Schaltfläche.
→ [Einzugsrolle:] wird auf 0 zurückgesetzt.

Anhang

- ["Aktualisieren der Software" \(Seite 597\)](#)
- ["Aktualisieren der Firmware \(iX1600 / iX1500\)" \(Seite 598\)](#)
- ["Deinstallieren der Software" \(Seite 599\)](#)
- ["Teilnummer des Background Pad \(SV600\)" \(Seite 601\)](#)
- ["Teilnummer des Trägerblatts \(iX1600 / iX1500 / iX1400 / iX1300 / iX500 / iX100 / S1100i\)" \(Seite 602\)](#)
- ["Spezifikationen des ScanSnap" \(Seite 603\)](#)

Aktualisieren der Software

Auf unserem Download-Server finden Sie kostenlos die aktuellsten Updates für ScanSnap Software. Dieser Service wird als "ScanSnap Online Update" bezeichnet.

Es wird empfohlen, das Programm stets zu aktualisieren, um die Sicherheit, Bedienung und Funktionen zu verbessern.

Unter folgender Adresse finden Sie Informationen zu den aktualisierbaren Softwareprogrammen:

<https://scansnap.fujitsu.com/jp/downloads/online-setup-help-ww.html>

Mit ScanSnap Online Update wird regelmäßig der Download Server überprüft.

Wenn eine aktuellere Version von ScanSnap verfügbar ist, wird eine Nachricht angezeigt.

Um das Update zu installieren, klicken Sie auf die Benachrichtigung und folgen Sie den Anweisungen im angezeigten Fenster.

Weitere Informationen finden Sie in der ScanSnap Online Update Hilfe.

Sie können auch manuell über ScanSnap Manager überprüfen, ob eine aktuellere Version vorhanden ist, und das Update ausführen.

1. Rechtsklicken Sie auf das ScanSnap Manager Symbol im Infobereich ganz rechts in der Taskleiste, und klicken Sie im "Rechtsklick-Menü" (Seite 105) [Hilfe] → [Online Update].

- ⇒ Mit ScanSnap Online Update kann überprüft werden, ob eine aktuellere Version von ScanSnap Manager verfügbar ist. Fahren Sie mit dem Update gemäß den Anweisungen fort.

Weitere Informationen finden Sie in der ScanSnap Online Update Hilfe.

WICHTIG

- Für das Ausführen des Online Update für ScanSnap Manager ist ein Zugang zum Internet erforderlich.
- Melden Sie sich dabei als Benutzer mit Administratorrechten an.

HINWEIS

Weitere Informationen zu den Aktualisierungen von ScanSnap Manager finden Sie auf folgenden Seiten:

<https://scansnap.fujitsu.com/global/dl/>

Aktualisieren der Firmware (iX1600 / iX1500)

Aktualisieren Sie die ScanSnap-Firmware, um neue Funktionen hinzuzufügen oder Funktionen und Betriebsleistung zu verbessern.

Wenn der ScanSnap mit dem Internet verbunden ist, kann die Firmware über den Touchpanel des ScanSnap aktualisiert werden.

- ["So prüfen Sie die aktuellen Informationen zur Firmware" \(Seite 598\)](#)
- ["So aktualisieren Sie die Firmware" \(Seite 598\)](#)

So prüfen Sie die aktuellen Informationen zur Firmware

Indem Sie die neuesten Informationen zur Firmware im Vorfeld prüfen, können Sie entscheiden, ob die Firmware aktualisiert werden muss.

- iX1600
Die neuesten Informationen zur Firmware finden Sie [hier](#).
- iX1500
Die neuesten Informationen zur Firmware finden Sie [hier](#).

So aktualisieren Sie die Firmware

WICHTIG

- Vermeiden Sie während der Aktualisierung der Firmware Folgendes. Andernfalls können die Firmwaredaten beschädigt werden.
 - Ausschalten des ScanSnap
 - Trennen des ScanSnap vom Internet, indem Sie den Wireless Access Point ausschalten oder die Einstellungen ändern

HINWEIS

- Wenn Sie Software verwenden, die in Verbindung zum ScanSnap steht, aktualisieren Sie auch diese Software.
Weitere Informationen finden Sie unter ["Aktualisieren der Software" \(Seite 597\)](#).

1. Drücken Sie  im [Startbildschirm](#) auf dem Touchpanel des ScanSnap, um den Bildschirm [Einstellungen] aufzurufen.



2. Drücken Sie , um den Bildschirm [Wartung] aufzurufen.
3. Drücken Sie [Firmware aktualisieren], um den Bildschirm [Firmware aktualisieren] anzuzeigen.
Wenn [Unbekannt] für die aktuelle Version für [Neueste Version/Aktuelle Version] angezeigt wird, überprüfen Sie, ob der ScanSnap mit dem Internet verbunden ist.
4. Drücken Sie die Taste [Aktualisieren].
⇒ Die Aktualisierung der Firmware beginnt.

Deinstallieren der Software

Dieser Abschnitt beschreibt die Deinstallation der folgenden Anwendungen:

- ScanSnap Manager
- ScanSnap Organizer
- CardMinder
- ABBYY FineReader for ScanSnap

HINWEIS

- Ist die gesamte folgende Software deinstalliert, wird ScanSnap Online Update gleichzeitig deinstalliert:
 - ScanSnap Manager
 - ScanSnap Organizer
 - CardMinder
- Weitere Informationen zur Deinstallation von ScanSnap Home finden Sie in der [ScanSnap Home Hilfe](#).

Im Folgenden wird der Vorgang hierfür beschrieben.

1. Schalten Sie Ihren Computer ein und melden Sie sich als Benutzer mit Administratorrechten an.

2. Beenden Sie alle laufenden Programme.

3. Rufen Sie das Fenster [Programme und Funktionen] auf.

- Windows 11

Wählen Sie [Start]-Menü → [Alle Apps] → [Systemsteuerung] unter [Windows Tools] → [Programme und Features] unter [Programme].

- Windows 10

Wählen Sie Menü [Start] → [Systemsteuerung] unter [Windows System] → [Programme und Funktionen] unter [Programme] aus.

⇒ Das Fenster [Programme und Funktionen] wird mit einer Liste der zur Zeit installierten Programme angezeigt.

4. Wählen Sie das zu deinstallierende Programm aus.

5. Klicken Sie auf die [Deinstallieren] Schaltfläche.

⇒ Eine Bestätigungsmeldung erscheint.

6. Klicken Sie auf die [Ja] Schaltfläche.

⇒ Das Programm wird deinstalliert.

WICHTIG

Weitere Informationen für den Fall, dass Sie die folgenden Programme nicht erfolgreich deinstallieren können, finden Sie unter "[Wenn die Software nicht installiert werden kann](#)" (Seite 515).

- ScanSnap Manager
- ScanSnap Organizer
- CardMinder
- ScanSnap Online Update

HINWEIS

Wiederholen Sie Schritte 4 bis 6, wenn Sie mehrere Programme deinstallieren möchten.

Teilnummer des Background Pad (SV600)

Produktname und Artikelnummer des Background Pads lauten wie folgt:

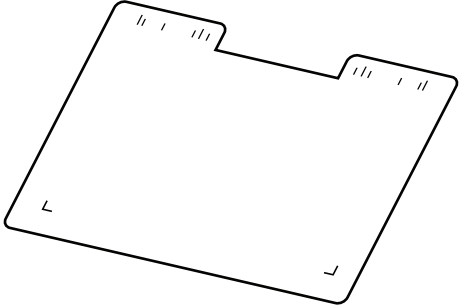
Produktbezeichnung	Menge.	Art.-Nr.
Background Pad 	1 Blatt	PA03641-0052

Ausführliche Informationen zum Kauf der Background Pad finden Sie unter "Lieferanten von Verbrauchsmaterialien/Zubehörteilen" in "[Wartung und Kundendienst](#)" (Seite 618).

Teilenummer des Trägerblatts (iX1600 / iX1500 / iX1400 / iX1300 / iX500 / iX100 / S1100i)

Produktname und Artikelnummer des Trägerblatts lauten wie folgt:

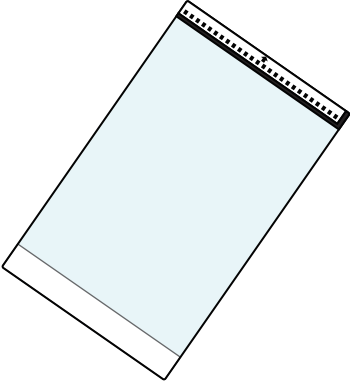
Produktbezeichnung	Menge.	Art.-Nr.
Trägerblätter 	5 Blätter	PA03360-0013

Das Trägerblatt sollte etwa jede 500 Scans ersetzt werden.

Ersetzen Sie es jedenfalls, wenn Sie eine Verschmutzung oder Beschädigung erkennen.

Ausführliche Informationen zum Kauf des Trägerblatts finden Sie unter "Lieferanten von Verbrauchsmaterialien/Zubehörteilen" in "[Wartung und Kundendienst](#)" (Seite 618).

Spezifikationen des ScanSnap

- "Technische Daten – iX1600 / iX1500 / iX1400" (Seite 604)
- "Spezifikationen für iX1300" (Seite 606)
- "Technische Daten – iX500" (Seite 608)
- "Technische Daten – iX100" (Seite 610)
- "Technische Daten – SV600" (Seite 612)
- "Technische Daten – S1300i" (Seite 614)
- "Technische Daten – S1100i" (Seite 616)

Technische Daten – iX1600 / iX1500 / iX1400

Im Folgenden werden die Spezifikationen des ScanSnap zusammengefasst.

Element	Spezifikationen	
Produktbezeichnung	ScanSnap iX1600 ScanSnap iX1500 ScanSnap iX1400	
Scanmethode	Automatic Document Feeder (ADF), gleichzeitiges Scannen im Duplexmodus	
Farbscanmodus	Simplex/Duplex, Farbe/Grau/Schwarzweiß/Auto (automatische Farb-, Grau- und Schwarzweißerkennung)	
Optisches System/Bildsensor	Optik mit gleicher Vergrößerung/CIS × 2 (Vorderseite × 1, Rückseite × 1)	
Lichtquelle	3-farbige LED (rot/grün/blau)	
Touchpanel (*1)	4,3-Zoll-Farbdisplay (berührungsempfindliches Touch Panel)	
Scangeschwindigkeit (A4 Hochformat)	Automatische Auflösung/normal/fein/beste iX1600/iX1400: 40 Blatt/Minute iX1500: 30 Blatt/Minute Hervorragend iX1600/iX1400: 10 Blatt/Minute iX1500: 8 Blatt/Minute	
Scanbereich	Siehe " Zu scannende Dokumente (iX1600 / iX1500 / iX1400) " (Seite 204)	
Dokumentenstärke		
Zulässige einzulegende Blattanzahl	Bis zu 50 Blätter A4: 80 g/m ²	
Schnittstelle	USB	USB 3.2 Gen1 (*2)/USB 3.1 Gen1 (*2)/USB 3.0 (*2)/USB 2.0/USB 1.1 (Anschluss: Typ B)
	WLAN (*3)	IEEE802.11 a/b/g/n/ac (2,4 GHz/5 GHz) (*4)
Stromversorgung	Spannung	100 bis 240 V ±10%
	Phase	Einphasig
	Frequenzspanne	50/60 Hz
Leistungsaufnahme	USB-Verbindung	Während des Betriebs: 17 W oder weniger Im Energiesparmodus: 1,5 W oder weniger
	WLAN-Verbindung	Während des Betriebs: 17 W oder weniger Im Energiesparmodus: 1,6 W oder weniger
Erlaubte Temperatur/ Feuchtigkeit	Temperatur	Während des Betriebs: 5 bis 35 Grad C Standby: -20 bis 60 Grad C Transport/Lagerung: -20 bis 60 Grad C
	Luftfeuchtigkeit	Während des Betriebs: 20 bis 80% Standby: 8 bis 95% Transport/Lagerung: 8 bis 95%

Element		Spezifikationen
Außenmaße (Breite × Tiefe × Höhe)		Min.: 292 × 161 × 152 mm (bei geschlossenem ADF-Papierschacht (Abdeckung)) Max.: 292 × 494 × 293 mm (bei geöffnetem ADF-Papierschacht (Abdeckung) und herausgezogener Erweiterung)
Gewicht		iX1600/iX1500: 3,4 kg iX1400: 3,2 kg
Umweltauflagen		Konform mit dem internationalen Energy Star Programm und der RoHS-Richtlinie
Zugehörige Software	Scannertreiber	ScanSnap Manager
	Dateiverwaltung	<ul style="list-style-type: none"> ● ScanSnap Home ● ScanSnap Organizer
	Visitenkartenverwaltung	CardMinder
	Texterkennung	ABBYY FineReader for ScanSnap
	Updateverwaltung und Anwendung	ScanSnap Online Update
	ECM-Verknüpfung	Scan to Microsoft SharePoint
	PDF-Bearbeitung	iX1600: Kofax Power PDF Standard iX1500: Kofax Power PDF Standard oder Nuance Power PDF Standard

*1: Am iX1400 nicht verfügbar.

*2: Wenn der ScanSnap mit einem USB 3.2 Gen1-, einem USB 3.1 Gen1- oder einem USB 3.0-Anschluss verbunden ist, wird der ScanSnap von manchen Computern möglicherweise nicht erkannt. Verbinden Sie den ScanSnap in diesem Fall mit einem USB 2.0-Anschluss.

*3: Verfügbar für iX1600/iX1500. IPv6 wird jedoch nicht unterstützt.

*4: Je nach dem Land, in dem der ScanSnap erworben wurde, unterstützt der ScanSnap die 5-GHz-SSID möglicherweise nicht.

Ändern Sie die Einstellungen des Wireless Access Point so, dass die 2,4-GHz-SSID verwendet wird.

Spezifikationen für iX1300

Im Folgenden werden die Spezifikationen des ScanSnap zusammengefasst.

Element	Spezifikationen	
Produktbezeichnung	ScanSnap iX1300	
Scanmethode	Automatic Document Feeder (ADF), Scanzuführung mit einfacher Rückführung (Rückführscan), gleichzeitiges Scannen im Duplexmodus	
Farbscanmodus	Simplex/Duplex, Farbe/Grau/Schwarzweiß/Auto (automatische Farb-, Grau- und Schwarzweißerkennung)	
Optisches System/Bildsensor	Optik mit gleicher Vergrößerung/CIS × 2 (Vorderseite × 1, Rückseite × 1)	
Lichtquelle	3-farbige LED (rot/grün/blau)	
Scangeschwindigkeit (A4 Hochformat)	Automatische Auflösung/normal/fein/beste 30 Blatt/Minute Hervorragend 9 Blatt/Minute	
Scanbereich	Siehe "Dokumente für das Scannen (iX1300)" (Seite 239)	
Dokumentenstärke		
Zulässige einzulegende Blattanzahl	Bis zu 20 Blätter A4: 80 g/m ²	
Schnittstelle	USB	USB 3.2 Gen1x1 (*1)/USB 3.1 Gen1 (*1)/USB 3.0 (*1)/USB 2.0/USB 1.1 (Anschluss: Typ B)
	WLAN (*2)	Konform mit IEEE802.11a/b/g/n/ac
Stromversorgung	Spannung	100 bis 240 V ±10%
	Phase	Einphasig
	Frequenzspanne	50/60 Hz
Leistungsaufnahme	USB-Verbindung	Während des Betriebs: 17 W oder weniger Im Energiesparmodus: 1,7 W oder weniger
	WLAN-Verbindung	Während des Betriebs: 17 W oder weniger Im Energiesparmodus: 2,0 W oder weniger
Erlaubte Temperatur/ Feuchtigkeit	Temperatur	Während des Betriebs: 5 bis 35 Grad C Standby: -20 bis 60 Grad C Transport/Lagerung: -20 bis 60 Grad C
	Luftfeuchtigkeit	Während des Betriebs: 20 bis 80% Standby: 8 bis 95% Transport/Lagerung: 8 bis 95%
Außenmaße (Breite × Tiefe × Höhe)	Min.: 296 × 114 × 87 mm (bei geschlossenem ADF-Papierschacht (Abdeckung)) Max.: 296 × 247 × 242 mm (bei geöffnetem ADF-Papierschacht (Abdeckung) und herausgezogener Erweiterung)	
Gewicht	2,0 kg oder weniger	

Element		Spezifikationen
Umweltauflagen		Konform mit dem internationalen Energy Star Programm und der RoHS-Richtlinie
Zugehörige Software	Scannertreiber	ScanSnap Manager
	Dateiverwaltung	<ul style="list-style-type: none"> ● ScanSnap Home ● ScanSnap Organizer
	Visitenkartenverwaltung	CardMinder
	Texterkennung	ABBYY FineReader for ScanSnap
	Updateverwaltung und Anwendung	ScanSnap Online Update
	ECM-Verknüpfung	Scan to Microsoft SharePoint

*1: Wenn der ScanSnap mit einem USB 3.2 Gen1x1-, einem USB 3.1 Gen1- oder einem USB 3.0-Anschluss verbunden ist, wird der ScanSnap von manchen Computern möglicherweise nicht erkannt. Verbinden Sie den ScanSnap in diesem Fall mit einem USB 2.0-Anschluss.

*2: IPv6 wird nicht unterstützt.

Technische Daten – iX500

Im Folgenden werden die Spezifikationen des ScanSnap zusammengefasst.

Element	Spezifikationen	
Produktbezeichnung	ScanSnap iX500	
Scanmethode	Automatic Document Feeder (ADF), gleichzeitiges Scannen im Duplexmodus	
Farbscanmodus	Simplex/Duplex, Farbe/Grau/Schwarzweiß/Auto (automatische Farb-, Grau- und Schwarzweißerkennung)	
Optisches System/Bildsensor	Optik mit gleicher Vergrößerung/CIS × 2 (Vorderseite × 1, Rückseite × 1)	
Lichtquelle	3-farbige LED (rot/grün/blau)	
Scangeschwindigkeit (A4 Hochformat)	Automatische Auflösung/normal/fein/beste 25 Blatt/Minute Hervorragend 7 Blatt/Minute	
Scanbereich	Siehe " Dokumente für das Scannen (iX500) " (Seite 296)	
Dokumentenstärke		
Zulässige einzulegende Blattanzahl	Bis zu 50 Blätter A4: 80 g/m ²	
Schnittstelle	USB	USB 3.0 (*1)/USB 2.0/USB 1.1 (Anschluss: Typ B)
	WLAN (*2)	IEEE802.11b/g/n-konform
Stromversorgung	Spannung	100 bis 240 V ±10%
	Phase	Einphasig
	Frequenzspanne	50/60 Hz
Leistungsaufnahme	USB-Verbindung	Während des Betriebs: 20 W oder weniger Im Energiesparmodus: 1,6 W oder weniger
	WLAN-Verbindung	Während des Betriebs: 20 W oder weniger Im Energiesparmodus: 2,5 W oder weniger
Erlaubte Temperatur/ Feuchtigkeit	Temperatur	Während des Betriebs: 5 bis 35 Grad C Standby: -20 bis 60 Grad C Transport/Lagerung: -20 bis 60 Grad C
	Luftfeuchtigkeit	Während des Betriebs: 20 bis 80% Standby: 8 bis 95% Transport/Lagerung: 8 bis 95%
Außenmaße (Breite × Tiefe × Höhe)	Min.: 292 × 159 × 168 mm (bei geschlossenem ADF-Papierschacht (Abdeckung)) Max.: 292 × 484 × 293 mm (bei geöffnetem ADF-Papierschacht (Abdeckung) und herausgezogener Erweiterung)	
Gewicht	3,0 kg	
Umweltauflagen	Konform mit dem internationalen Energy Star Programm und der RoHS-Richtlinie	

Element		Spezifikationen
Zugehörige Software	Scannertreiber	ScanSnap Manager
	Dateiverwaltung	<ul style="list-style-type: none"> ● ScanSnap Home ● ScanSnap Organizer
	Visitenkartenverwaltung	CardMinder
	Texterkennung	ABBYY FineReader for ScanSnap
	Updateverwaltung und Anwendung	ScanSnap Online Update
	ECM-Verknüpfung	Scan to Microsoft SharePoint
	PDF-Bearbeitung	Nuance Power PDF Standard

*1: Wenn ScanSnap mit einem USB 3.0-Anschluss verbunden ist, kann die Texterkennung unter Umständen nicht erfolgreich ausgeführt werden. Verbinden Sie den ScanSnap in diesem Fall mit einem USB 2.0-Anschluss.

*2: IPv6 wird nicht unterstützt.

Technische Daten – iX100

Im Folgenden werden die Spezifikationen des ScanSnap zusammengefasst.

Element		Spezifikationen
Produktbezeichnung		ScanSnap iX100
Scanmethode		Manuelle Zufuhr (Funktion zur kontinuierlichen Zufuhr (CDF) wird unterstützt), einseitiger Scan, zwei auswählbare Papierwege (180-Grad-Umkehrweg (*1), gerader Weg (*2))
Farbscanmodus		Simplex, Farbe/Grau/Schwarzweiß/Auto (automatische Farb-, Grau- und Schwarzweißerkennung)
Optisches System/Bildsensor		Optik mit gleicher Vergrößerung/CIS × 1
Lichtquelle		3-farbige LED (rot/grün/blau)
Scangeschwindigkeit (A4 Hochformat)		Automatische Auflösung/normal/fein/beste 5,2 Sek/Blatt Hervorragend 20,4 Sek/Blatt
Scanbereich		Siehe " Dokumente für das Scannen (iX100) " (Seite 325)
Dokumentenstärke		
Schnittstelle	USB	USB 2.0/USB 1.1 (Anschluss: USB Micro-Typ B) (*3)
	WLAN (*4)	IEEE802.11b/g/n-konform
Stromversorgung	Spannung	5 V (Stromversorgung über USB-Bus)
Leistungsaufnahme		Während des Betriebs: 4,7 W oder weniger Im Energiesparmodus: 2,2 W oder weniger
Erlaubte Temperatur/ Feuchtigkeit	Temperatur	Während des Betriebs: 5 bis 35 Grad C Standby: -20 bis 60 Grad C Transport/Lagerung: -20 bis 60 Grad C
	Luftfeuchtigkeit	Während des Betriebs: 20 bis 80% Standby: 8 bis 95% Transport/Lagerung: 8 bis 95%
Außenmaße (Breite × Tiefe × Höhe)		Min.: 273 × 47,5 × 36 mm (bei geschlossener Einzugs- und Ausgabeführung) Max.: 273 × 80 × 59 mm (bei geöffneter Einzugs- und Ausgabeführung)
Gewicht		400 g
Umweltauflagen		Konform mit dem internationalen Energy Star Programm und der RoHS-Richtlinie

Element		Spezifikationen
Zugehörige Software	Scannertreiber	ScanSnap Manager
	Dateiverwaltung	<ul style="list-style-type: none"> ● ScanSnap Home ● ScanSnap Organizer
	Visitenkartenverwaltung	CardMinder
	Texterkennung	ABBYY FineReader for ScanSnap
	Updateverwaltung und Anwendung	ScanSnap Online Update
	ECM-Verknüpfung	Scan to Microsoft SharePoint

*1: Bei geöffneter Ausgabeführung.

*2: Bei geschlossener Ausgabeführung.

*3: Wenn der ScanSnap über einen USB 3.0 Anschluss verbunden ist, wird der Anschluss als USB 2.0-Anschluss ausgeführt.

*4: IPv6 wird nicht unterstützt.

Technische Daten – SV600

Im Folgenden werden die Spezifikationen des ScanSnap zusammengefasst.

Element		Spezifikationen
Produktbezeichnung		ScanSnap SV600
Scanmethode		Overhead-Scannen
Farbscanmodus		Farbe/Grau/Schwarzweiß/Auto (Automatische Farb-, Grau- und Schwarzweißerkennung)
Optisches System/Bildsensor		Linienreduzierungsoptik/CCD × 1
Lichtquelle		Weiß-LED + Linsenbeleuchtung × 2
Scangeschwindigkeit (A3 Querformat)		3 Sek/Blatt
Scanbereich		Automatische Erkennung (max.), Automatische Erkennung (A4/ Querformat/Letter Querformat), A3 Querformat, A4 Querformat, A5 Querformat, A6 Querformat, B4 Querformat, B5 Querformat, B6 Querformat, Postkarte Querformat, Visitenkarte, Letter Querformat, Legal Querformat, 11 × 17 Zoll Querformat, Benutzerdefiniert (Maximum: 432 × 300 mm, Minimum: 25,4 × 25,4 mm)
Vergrößerung beim vertikalen Scannen (Länge)		±1,5%
Dokumentenstärke		30 mm oder weniger
Schnittstelle		USB 2.0/USB 1.1 (Anschluss: Typ B) (*1)
Stromversorgung	Spannung	100 bis 240 V ±10%
	Phase	Einphasig
	Frequenzspanne	50/60 Hz
Leistungsaufnahme		Während des Betriebs: 20 W oder weniger Im Energiesparmodus: 2,6 W oder weniger
Erlaubte Temperatur/ Feuchtigkeit	Temperatur	Während des Betriebs: 5 bis 35 Grad C Standby: -20 bis 60 Grad C Transport/Lagerung: -20 bis 60 Grad C
	Luftfeuchtigkeit	Während des Betriebs: 20 bis 80% Standby: 8 bis 95% Transport/Lagerung: 8 bis 95%
Außenmaße (Breite × Tiefe × Höhe)		210 × 156 × 383 mm
Gewicht		3,0 kg
Umweltauflagen		Konform mit dem internationalen Energy Star Programm und der RoHS-Richtlinie

Element		Spezifikationen
Zugehörige Software	Scannertreiber	ScanSnap Manager
	Dateiverwaltung	<ul style="list-style-type: none"> ● ScanSnap Home ● ScanSnap Organizer
	Visitenkartenverwaltung	CardMinder
	Texterkennung	ABBYY FineReader for ScanSnap
	Updateverwaltung und Anwendung	ScanSnap Online Update
	ECM-Verknüpfung	Scan to Microsoft SharePoint
	PDF-Bearbeitung	Kofax Power PDF Standard oder Nuance Power PDF Standard

*1: Wenn der ScanSnap über einen USB 3.0 Anschluss verbunden ist, wird der Anschluss als USB 2.0-Anschluss ausgeführt.

Technische Daten – S1300i

Im Folgenden werden die Spezifikationen des ScanSnap zusammengefasst.

Element		Spezifikationen
Produktbezeichnung		ScanSnap S1300i
Scanmethode		Automatic Document Feeder (ADF), gleichzeitiges Scannen im Duplexmodus
Farbscanmodus		Simplex/Duplex, Farbe/Grau/Schwarzweiß/Auto (automatische Farb-, Grau- und Schwarzweißerkennung)
Optisches System/Bildsensor		Optik mit gleicher Vergrößerung/CIS × 2 (Vorderseite × 1, Rückseite × 1)
Lichtquelle		3-farbige LED (rot/grün/blau)
Scangeschwindigkeit (A4 Hochformat)	Netzkabelanschluss	Automatische Auflösung: 6 Blatt/Minute Normal: 12 Blatt/Minute Fein: 9 Blatt/Minute Beste: 6 Blatt/Minute Hervorragend: 1 Blatt/Minute
	Kabelverbindung über USB-Bus	Automatische Auflösung: 2 Blatt/Minute Normal: 4 Blatt/Minute Fein: 3 Blatt/Minute Beste: 2 Blatt/Minute Hervorragend: 1 Blatt/Minute
Scanbereich		Siehe " Dokumente für das Scannen (S1300i) " (Seite 384)
Dokumentenstärke		
Zulässige einzulegende Blattanzahl		Bis zu 10 Blätter A4: 80 g/m ²
Schnittstelle	USB	USB 2.0/USB 1.1 (Anschluss: USB Mini-Typ B) (*1)
Stromversorgung	Spannung	100 bis 240 V ±10% oder 5 V (Stromversorgung über USB-Bus)
	Phase	Einphasig
	Frequenzspanne	50/60 Hz
Leistungsaufnahme	Netzkabelanschluss	Während des Betriebs: 9 W oder weniger Im Energiesparmodus: 2,6 W oder weniger
	Kabelverbindung über USB-Bus	Während des Betriebs: 5 W oder weniger Im Energiesparmodus: 2 W oder weniger
Erlaubte Temperatur/ Feuchtigkeit	Temperatur	Während des Betriebs: 5 bis 35 Grad C Standby: -20 bis 60 Grad C Transport/Lagerung: -20 bis 60 Grad C
	Luftfeuchtigkeit	Während des Betriebs: 20 bis 80% Standby: 8 bis 95% Transport/Lagerung: 8 bis 95%
Außenmaße (Breite × Tiefe × Höhe)		Min.: 284 × 99 × 77 mm (bei geschlossenem ADF-Papierschacht (Abdeckung)) Max.: 284 × 231 × 240 mm (bei geöffnetem ADF-Papierschacht (Abdeckung) und herausgezogener Erweiterung)
Gewicht		1,4 kg

Element		Spezifikationen
Umweltauflagen		Konform mit dem internationalen Energy Star Programm und der RoHS-Richtlinie
Zugehörige Software	Scannertreiber	ScanSnap Manager
	Dateiverwaltung	<ul style="list-style-type: none"> ● ScanSnap Home ● ScanSnap Organizer
	Visitenkartenverwaltung	CardMinder
	Texterkennung	ABBYY FineReader for ScanSnap
	Updateverwaltung und Anwendung	ScanSnap Online Update
	ECM-Verknüpfung	Scan to Microsoft SharePoint

*1: Wenn der ScanSnap über einen USB 3.0 Anschluss verbunden ist, wird der Anschluss als USB 2.0-Anschluss ausgeführt.

Technische Daten – S1100i

Im Folgenden werden die Spezifikationen des ScanSnap zusammengefasst.

Element		Spezifikationen
Produktbezeichnung		ScanSnap S1100i
Scanmethode		Manuelle Zufuhr (Funktion zur kontinuierlichen Zufuhr (CDF) wird unterstützt), einseitiger Scan, zwei auswählbare Papierwege (180-Grad-Umkehrweg (*1), gerader Weg (*2))
Farbscanmodus		Simplex, Farbe/Grau/Schwarzweiß/Auto (automatische Farb-, Grau- und Schwarzweißerkennung)
Optisches System/Bildsensor		Optik mit gleicher Vergrößerung/CIS × 1
Lichtquelle		3-farbige LED (rot/grün/blau)
Scangeschwindigkeit (A4 Hochformat)		Automatische Auflösung/normal/fein/beste 7,5 Sek/Blatt Hervorragend 35 Sek/Blatt
Scanbereich		Siehe " Dokumente für das Scannen (S1100i) " (Seite 401)
Dokumentenstärke		
Schnittstelle		USB 2.0/USB 1.1 (Anschluss: USB Mini-Typ B) (*3)
Stromversorgung	Spannung	5 V (Stromversorgung über USB-Bus)
Leistungsaufnahme		Während des Betriebs: 2,5 W oder weniger Im Energiesparmodus: 1,0 W oder weniger
Erlaubte Temperatur/ Feuchtigkeit	Temperatur	Während des Betriebs: 5 bis 35 Grad C Standby: -20 bis 60 Grad C Transport/Lagerung: -20 bis 60 Grad C
	Luftfeuchtigkeit	Während des Betriebs: 20 bis 80% Standby: 8 bis 95% Transport/Lagerung: 8 bis 95%
Außenmaße (Breite × Tiefe × Höhe)		Min.: 273 × 47,5 × 34 mm (bei geschlossener Einzugs- und Ausgabeführung) Max.: 273 × 77 × 52 mm (bei geöffneter Einzugs- und Ausgabeführung)
Gewicht		350 g
Umweltauflagen		Konform mit dem internationalen Energy Star Programm und der RoHS-Richtlinie

Element		Spezifikationen
Zugehörige Software	Scannertreiber	ScanSnap Manager
	Dateiverwaltung	<ul style="list-style-type: none"> ● ScanSnap Home ● ScanSnap Organizer
	Visitenkartenverwaltung	CardMinder
	Texterkennung	ABBYY FineReader for ScanSnap
	Updateverwaltung und Anwendung	ScanSnap Online Update
	ECM-Verknüpfung	Scan to Microsoft SharePoint

*1: Bei geöffneter Ausgabeführung.

*2: Bei geschlossener Ausgabeführung.

*3: Wenn der ScanSnap über einen USB 3.0 Anschluss verbunden ist, wird der Anschluss als USB 2.0-Anschluss ausgeführt.

Wartung und Kundendienst

Kundendienst

- ScanSnap

Weitere Informationen zu ScanSnap finden Sie auf der ScanSnap Support Site.

<https://scansnap.fujitsu.com/g-support/de/>

Sollte das Problem unter Bezugnahme auf die obigen Websites nicht behoben werden können, besuchen Sie die folgende Website, um sich über die Kontaktinformationen für Ihren Vertreter/Händler zu informieren und diesen zu kontaktieren.

<https://www.fujitsu.com/global/about/resources/shop/computing/peripheral/scanners/index.html>

- ABBYY FineReader for ScanSnap

- Windows 11

Wählen Sie das [Start] Menü → [Alle Apps] → [ABBYY FineReader for ScanSnap(TM)] → [Benutzerhandbuch] → [Technischer Support].

- Windows 10

Wählen Sie aus dem [Start] Menü [ABBYY FineReader for ScanSnap(TM)] → [Benutzerhandbuch] → [Technischer Support].

Lieferanten von Verbrauchsmaterialien/Zubehörteilen

<https://scansnap.fujitsu.com/>

Wartung

Wenden Sie sich an den Lieferanten/Händler, bei dem Sie das Produkt erworben haben. Beachten Sie die Kontaktinformationen in der Kontaktliste, wenn sie im Lieferumfang des Produkts enthalten ist, oder beziehen Sie sich auf die Kontaktinformationen im Abschnitt "Kontakt für Anfragen", wenn die Sicherheitshinweise im Lieferumfang dieses Produkts enthalten sind, und stellen Sie eine Anfrage.

Weitere Informationen finden Sie auf folgender Portalwebsite:

<https://www.fujitsu.com/global/about/resources/shop/computing/peripheral/scanners/index.html>

WICHTIG

Versuchen zu Ihrer eigenen Sicherheit nicht, selber Reparaturen durchzuführen.