

RICOH fi-8040

Guide d'utilisation

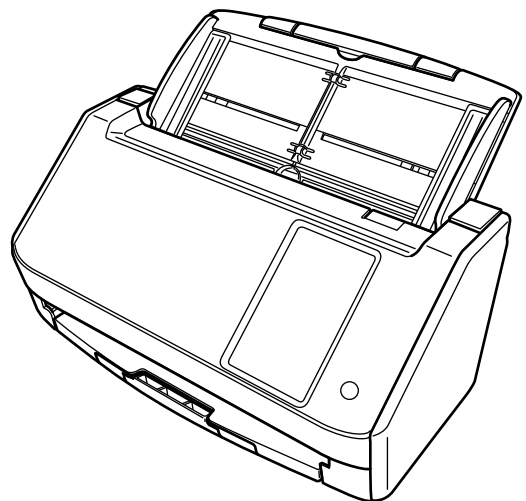

Table des matières

Introduction	10
Guides	10
Marques	18
Fabricant	18
Date de publication/Émetteur.....	18
Consignes de sécurité	18
Symboles utilisés dans ce guide.....	19
Abréviations utilisées dans ce guide	20
Symboles fléchés utilisés dans ce guide.....	21
Captures d'écran de ce guide	21
Notice	21
Remarques importantes	21
Présentation du scanner	23
Fonctionnalités principales.....	23
Comment utiliser le scanner.....	26
Composants et fonctions.....	29
Écran tactile	34
Configuration du scanner	42
Utilisation du scanner connecté à un ordinateur via un réseau LAN câblé.....	44
Utilisation du scanner connecté à un ordinateur via un câble USB	48
Utilisation du scanner seul (DirectScan).....	50
Utilisation du scanner connecté à PaperStream NX Manager.....	55
Installer le logiciel	59
Présentation des logiciels fournis.....	59
Configuration requise	62
Installation du logiciel	63
Manipulations de base	65
Mettre le scanner sous/hors tension	65
Mise sous tension	65
Mise hors tension	66
Entrer et reprendre depuis le mode économie d'énergie	67

Ouvrir et fermer l'AAD	69
Ouverture de l'AAD	69
Fermeture de l'AAD	71
Régler le plateau d'alimentation de l'AAD (Chargeur)	72
Régler le plateau de réception	73
Effectuer une numérisation simple	74
Numérisation avec une application de numérisation d'images (utilisation du scanner connecté à un ordinateur)	76
Utilisation d'une application de numérisation d'image démarrée sur l'écran tactile (utilisation du scanner connecté à un ordinateur)	79
Configurer les paramètres d'un bouton de l'ordinateur (connexion USB).....	83
Le traitement en cours d'une tâche (DirectScan)	86
Traitement d'une tâche (utilisation du scanner connecté à PaperStream NX Manager)	89
Chargement des documents	91
Charger des documents	91
Préparation	91
Chargement des documents.....	93
Documents pris en charge	96
Format du papier	96
Type de document	96
Grammage du papier (épaisseur).....	96
Documents susceptibles de ne pas être numérisés correctement	96
Documents qui ne doivent pas être numérisés	97
Précautions	98
Capacité de chargement.....	100
Zone à ne pas perforer	101
Conditions requises pour détecter soigneusement des documents chevauchés (Détection de chargement excessif de documents)	102
Numériser une pile de documents mixtes	105
Conditions pour une détection automatique des pages	109
Conditions d'utilisation du transparent.....	110
Méthodes de numérisation	113
Numériser des documents de largeur inégale	113
Numériser des documents pliés en deux	116
Numériser des documents tels que des enveloppes ou du papier de transfert multicouche	120

Numérisation de documents dont le format est supérieur à A4/Lettre.....	123
Numérisation de photographies et de coupures de presse sans les endommager	126
Numériser des documents longs.....	128
Charger des documents manuellement.....	129
Configuration pour ne pas détecter certaines zones de chevauchement	133
Opérations.....	136
Décompte du nombre de documents	138
Méthodes de numérisation (DirectScan)	139
<hr/>	
Sauvegarde d'images dans un dossier sur le réseau.....	139
Envoi d'images par e-mail	142
Ajout/modification/suppression d'un emplacement de sauvegarde d'images.....	145
Ajout d'un emplacement de sauvegarde	145
Modification de l'Emplacement de sauvegarde.....	147
Suppression d'un emplacement de sauvegarde.....	149
Ajout/modification/suppression d'une adresse lors de l'envoi d'images par e-mail.....	150
Ajout d'une Adresse électronique	150
Modification d'une adresse électronique.....	152
Suppression d'une adresse électronique	153
Ajout/modification/suppression d'une tâche	154
Ajout d'une tâche	154
Modification d'une tâche	156
Suppression d'une tâche.....	157
Entretien	158
<hr/>	
Produits de nettoyage	158
Composants et fréquence de nettoyage	160
Nettoyage de l'extérieur du scanneur.....	162
Nettoyage de l'intérieur du scanneur (AAD) avec un papier nettoyant.....	164
Nettoyage de l'intérieur du scanneur (AAD) avec un chiffon	167
Nettoyer le transparent.....	173
Remplacer les consommables	174
<hr/>	
Consommables et fréquence de remplacement	174
Remplacement de l'ensemble rouleaux S	176

Dépannage**183**

En cas de bourrage papier	183
Erreurs	185
Erreur de la mémoire	188
Erreur optique (AAD)	189
Défaut du Panneau de commande	189
Erreur d'EEPROM	190
Erreur de lecture-écriture de la mémoire image	190
Erreur transport	191
Défaut du circuit moteur	191
Bourrage papier	192
Détection de chargement excessif de documents	192
Défaut du capteur	193
Erreur de module	193
Erreur de configuration réseau	193
Erreur de Paramétrage de Scanner Central Admin	195
Erreur de configuration du serveur	196
Erreur DirectScan	196
AAD ouvert	199
En cours d'utilisation par d'autres utilisateurs	199
Le scanner est en mode Comptage de documents	199
Absence de papier	200
La Limite Supérieure a été Atteinte	200
La numérisation est interrompue par l'utilisateur	200
La numérisation est momentanément interrompue par l'utilisateur	200
Vérifiez la zone de numérisation	200
Commande non valide	201
Dépannage	203
Impossible d'allumer le scanner	205
L'écran tactile s'éteint	206
L'écran tactile ne fonctionne pas	207
Dysfonctionnement de l'écran tactile/l'affichage de l'écran tactile est mal positionné	208
L'affichage de l'écran tactile est déformé	209
Impossible de connecter le scanner et un ordinateur via un réseau LAN câblé	210
Un message s'affiche lors de l'ouverture de l'écran des paramètres sur l'écran tactile	216
Impossible de connecter le scanner et un ordinateur via le câble USB	217
Impossible de connecter le scanner au serveur avec l'adresse IP indiquée	218
Impossible de connecter le scanner au serveur avec le nom d'hôte indiqué	222
Impossible de se connecter à la Serveur proxy	227
Impossible de se connecter au serveur NTP (DirectScan)	231

La numérisation ne démarre pas (DirectScan).....	234
La numérisation ne s'exécute pas	239
La numérisation est longue	241
L'image numérisée d'une photographie est grossière ou du bruit apparaît sur l'image.....	242
La qualité des caractères ou des lignes numérisés n'est pas satisfaisante	243
Les pages numérisées sont déformées ou floues	244
Des stries verticales apparaissent sur les images	246
Code de l'erreur "U4:40" ou "AAD ouvert" s'affiche sur l'écran tactile au démarrage d'une numérisation	247
Des documents chevauchés sont chargés fréquemment dans le scanneur	248
Cas fréquents où les documents ne sont pas insérés correctement dans l'AAD	251
Les bourrages papier/erreurs de prise sont fréquents	253
Les images générées sont allongées	255
Une ombre apparaît sur le bord haut ou bas de l'image	257
Des stries verticales apparaissent sur les images	258
Des traces noires recouvrent le document	259
Le transparent n'est pas chargé correctement/bourrages papier	260
Il manque une partie de la page lorsque vous utilisez un transparent	262
Mot de passe administration oublié	263
Une erreur se produit lors de la saisie du mot de passe administrateur par défaut.....	263
Avant de contacter le service après-vente	264
Actions à prendre avant de contacter le service après-vente.....	264
Éléments à vérifier avant de contacter le service après-vente	264
Consulter l'étiquette du produit	267
DirectScan Paramètres (Destination/Tâche/Paramètres de la numérisation) (Écran tactile)	268
Options de configuration	268
Ajouter un emplacement de sauvegarde/Changer d'emplacement de sauvegarde.....	270
Ajouter une adresse/Changer d'adresse	275
Ajouter une tâche/Changer de tâche	276
Paramètres de la Numérisation.....	278
Paramètres du scanneur (Écran tactile)	288
Options de configuration	288
Mode d'emploi	292
Gestion de l'alimentation	293
Nom du scanneur	296

Réseau	297
Source papier/Chargeur	310
Image	317
Nettoyage et maintenance	322
Affichage de la sélection de la fonction	324
USB	324
Mot de passe administration	324
Rétablir les paramètres d'usine par défaut	325
Paramètres du scanner (Software Operation Panel)	326
Démarrer le Software Operation Panel	326
Configuration du Software Operation Panel sur [Mode de visualisation uniquement]	328
Configuration de [Mode de visualisation uniquement]	329
Quitter le [Mode de visualisation uniquement]	331
Créer un mot de passe	333
Changer de mot de passe	334
Annuler le mot de passe	335
Réinitialiser le mot de passe	336
Options de configuration	337
Réglage de l'appareil	337
Réglage de l'appareil 2	339
Paramètres relatifs aux compteurs de pages	342
Consulter les compteurs	342
Effacer les compteurs de pages	345
Messages pour nettoyer ou remplacer les consommables	346
Fréquence de nettoyage du scanner [Fréquence de nettoyage]	348
Fréquence de remplacement des consommables - [Compteurs des consommables]	349
Paramètres relatifs à la numérisation	350
Réglage de la position de départ de la numérisation [Réglage du décalage/Correction d'agrandissement vertical]	350
Suppression des ombres ou des stries reproduites sur les bords des images [Filtre marge de pages (AAD)]	353
Configurer les paramètres du scanner pour qu'il supprime certaines couleurs lors de la numérisation [Couleur à supprimer]	355
Spécifier le nombre de chargements autorisés [Chargements autorisés]	356
Rogner le bord d'une image [Rognage automatique du bord de l'image]	357
Numériser en haute altitude [Mode haute altitude]	358

Prévention de l'apparition de stries verticales (moiré) dans les images (Réduction du moiré (avancé))	359
Paramètres liés à la détection de documents chevauchés (Détection de chargement excessif de documents).....	360
Spécification d'une méthode pour détecter les documents chevauchés [Détection de chargement excessif de documents]	360
Spécification de la zone où détecter un chevauchement [Définition de la zone de vérification pour la détection de chargement multiple]	363
Configuration pour ignorer certaines zones de chevauchement [Détection Intelligente de Chargement Multiple]	369
Paramètres relatifs au délai d'attente	372
Délai d'attente pour l'alimentation manuelle [Alimentation manuelle]	372
Délai avant l'entrée en mode économie d'énergie - [Économie d'énergie].....	374
Paramètres associés à la connexion entre le scanner et l'ordinateur	376
Spécification de l'opération USB [USB]	376
Paramètres pour utiliser le scanner seul via la connexion USB [Fonction réseau]	377
Paramètres liés à la mise sous/hors tension et à la consommation d'énergie du scanner	378
Méthode pour allumer et éteindre le scanner [Mise sous tension]	378
Configuration du mode de démarrage pour le [Mode de démarrage] du scanner	380
Paramètres relatifs à l'entretien du scanner.....	381
Détecter des stries verticales [Détection des stries verticales]	381
Indiquer le niveau de sensibilité de la détection des stries verticales [Sensibilité aux stries verticales]	382
Paramètres relatifs à la fréquence de maintenance et de vérification du scanner [Fréquence de maintenance et de vérification]	383
Paramètres réseau (Paramètres réseau de fi Series)	384
Ouvrir la fenêtre Paramètres réseau de fi Series.....	384
Options de configuration	387
Informations sur le scanner.....	390
Informations sur le scanner	390
Procédure.....	391
Procédure.....	391
Réseau	392
Nom du scanner	392
Code du scanner.....	393
Réseau LAN câblé	394
Sécurité	397
Cryptage réseau	397
Certificats CA	398

Clé de cryptage.....	399
DirectScan	400
Chemin du dossier généré	400
Adresse électronique	407
Tâche.....	408
Mot de passe pour modifier les paramètres DirectScan	420
Initialiser les paramètres DirectScan	420
Liaison avec le serveur	422
Serveur proxy.....	422
Serveur NTP	424
Envoi d'un e-mail	425
PaperStream NX Manager	429
Scanner Central Admin	431
Maintenance.....	433
Mot de passe administration.....	433
Exporter les informations de paramétrage du scanner.....	434
Importer les informations sur le scanner.....	435
Rétablir les paramètres d'usine par défaut	436
Annexe	437
Fiche technique	437
Spécifications pour l'installation.....	439
Dimensions extérieures	440
Options du scanner.....	441
Comment changer la façon dont le scanner est utilisé	442
Vérification de la connexion réseau du scanner.....	443
Démarrage de l'outil de sélection du scanner	444
Désinstaller le logiciel	445
Remarques concernant l'utilisation de IPv6	447
Remarques concernant l'exportation des paramètres du scanner.....	447
Remarques concernant l'application des modules de mise à jour à l'aide de Scanner Central Admin Server/Scanner Central Admin Desktop.....	449
Spécifications des codes à barres.....	450
Spécifications des fichiers d'index	454
Pour nous contacter	456

Introduction

Merci pour votre achat.

Guides

Les guides suivants sont fournis avec ce produit.

N'hésitez pas à les consulter à tout moment.

Guide	Description
Consignes de sécurité (papier, PDF)	Ce guide contient des informations importantes pour une utilisation sûre de ce produit. Assurez-vous de le lire avec soin avant d'utiliser le scanner. La version PDF est disponible sur le Setup DVD-ROM.
Instructions préliminaires (papier)	Ce document décrit les éléments fournis dans l'emballage du scanner, et explique comment retirer les matériaux de protection et comment préparer le scanner avant de l'utiliser.
Manuel d'utilisation (le présent guide) (HTML)	Vous trouverez des informations détaillées sur la configuration, le fonctionnement et l'entretien quotidien du scanner, le remplacement des consommables et des solutions de dépannage. Disponible sur le Setup DVD-ROM.
Onglet Aide de l'écran tactile (HTML)	Vous trouverez des solutions pour corriger les erreurs et nettoyer le scanner. Cet onglet est accessible depuis l'écran tactile du scanner.
Guide d'utilisation de PaperStream Capture (HTML)	Fournit une présentation générale de PaperStream Capture, ainsi que des informations détaillées sur l'installation, la configuration, les procédures de numérisation de documents, les paramètres utiles et les éléments de la fenêtre. Disponible sur le Setup DVD-ROM.
Aide de PaperStream IP	Ces rubriques vous expliquent comment utiliser et configurer le pilote PaperStream IP. Disponible sur le Setup DVD-ROM.
Aide de Network Setup Tool for fi Series	Ces rubriques d'aide vous expliquent comment utiliser divers outils pour connecter le scanner au réseau. Disponible sur le Setup DVD-ROM.

Guide	Description
Aide de PaperStream ClickScan	Ces rubriques vous expliquent comment utiliser et configurer les paramètres de PaperStream ClickScan. Disponible sur le Setup DVD-ROM.
Aide de fi Series Online Update	Ces rubriques vous expliquent comment utiliser et configurer les paramètres de fi Series Online Update. Disponible sur le Setup DVD-ROM.

Selon le logiciel que vous souhaitez utiliser, consultez le guide correspondant (autre que celui des logiciels cités ci-dessus).

Pour en savoir plus sur le logiciel, consultez la section [Présentation des logiciels fournis \(page 59\)](#).



- **Manuels à consulter lors de la configuration du scanneur**

Les tableaux ci-dessous décrivent les mesures à prendre et les manuels à consulter lors de la configuration du scanneur en fonction de l'utilisation du scanneur. N'hésitez pas à les consulter à tout moment.

Pour en savoir plus sur les possibilités d'utilisation du scanneur, consultez [Comment utiliser le scanneur \(page 26\)](#).



Utilisation du scanneur connecté à un ordinateur

Action		Section de référence
Du déballage à la préparation avant l'utilisation		Instructions préliminaires
Configuration du scanneur	Configurez les paramètres de connexion/utilisation	<p>Guide d'utilisation</p> <p></p> <p>Utilisation du scanneur connecté à un ordinateur via un réseau LAN câblé (page 44)</p> <p></p> <p>Utilisation du scanneur connecté à un ordinateur via un câble USB (page 48)</p> <ul style="list-style-type: none"> • Paramètres du scanneur (Écran tactile) (page 288) • Paramètres réseau (Paramètres réseau de fi Series) (page 384) • Comment changer la façon dont le scanneur est utilisé (page 442) <p>Guide d'utilisation de Scanner Central Admin</p> <ul style="list-style-type: none"> • Chapitre 3 : utilisation du Scanner Central Admin Server <p>Aide de Scanner Central Admin Desktop</p>
Structuration des serveurs (si nécessaire)	Lors de la configuration des préférences pour les serveurs DNS (lors de la recherche d'un scanneur ou d'un ordinateur à l'aide de son nom d'hôte ou de	Manuel pour les serveurs DNS utilisés

	Action	Section de référence
	l'utilisation de serveurs DNS lors de l'utilisation du Scanner Central Admin Server ou Scanner Central Admin Desktop)	
	Configuration des préférences pour un serveur proxy (si vous utilisez un serveur proxy lorsque vous utilisez Scanner Central Admin Server)	Manuel pour le serveur proxy utilisé
	De l'installation aux opérations de Scanner Central Admin (en utilisant Scanner Central Admin Server)	Guide d'utilisation de Scanner Central Admin <ul style="list-style-type: none"> • Chapitre 2 : installation de Scanner Central Admin • Chapitre 3 : utilisation du Scanner Central Admin Server • Chapitre 4 : utilisation d'e-Mail Alerts • Chapitre 5 : association avec l'Integrated Management System
	De l'installation aux opérations de Scanner Central Admin (en utilisant Scanner Central Admin Desktop)	Aide de Scanner Central Admin Desktop
Numérisation	Procédure de numérisation	Guide d'utilisation <ul style="list-style-type: none"> • Numérisation avec une application de numérisation d'images (utilisation du scanner connecté à un ordinateur) (page 76) • Utilisation d'une application de numérisation d'image démarrée sur l'écran tactile (utilisation du scanner connecté à un ordinateur) (page 79)
	Paramètres de numérisation	<ul style="list-style-type: none"> • Aide concernant le pilote du scanner • Guide/Aide concernant l'application de numérisation d'image
	Paramètres opérationnels du scanner	Guide d'utilisation <ul style="list-style-type: none"> • Paramètres du scanner (Écran tactile) (page 288)

Action	Section de référence
	<ul style="list-style-type: none"> • Paramètres du scanner (Software Operation Panel) (page 326)



Utilisation du scanner seul (DirectScan)

Action	Section de référence
Du déballage à la préparation avant l'utilisation	Instructions préliminaires
Configuration du scanner	Configurez les paramètres de connexion/utilisation Guide d'utilisation  Utilisation du scanner seul (DirectScan) (page 50) <ul style="list-style-type: none"> • Paramètres du scanner (Écran tactile) (page 288) • Paramètres réseau (Paramètres réseau de fi Series) (page 384) • Comment changer la façon dont le scanner est utilisé (page 442) Guide d'utilisation de Scanner Central Admin <ul style="list-style-type: none"> • Chapitre 3 : utilisation du Scanner Central Admin Server Aide de Scanner Central Admin Desktop
Structuration des serveurs (si nécessaire)	Manuel pour les serveurs DNS utilisés
	Lors de la configuration des préférences pour les serveurs DNS (lors de la recherche d'un scanner ou d'un ordinateur à l'aide de son nom d'hôte ou de l'utilisation de serveurs DNS lors de l'utilisation du Scanner Central Admin Server ou Scanner Central Admin Desktop) Configuration des préférences pour un serveur
	Manuel pour le serveur proxy utilisé

Action		Section de référence
	proxy (si vous utilisez un serveur proxy lorsque vous utilisez Scanner Central Admin Server)	
	De l'installation aux opérations de Scanner Central Admin (en utilisant Scanner Central Admin Server)	Guide d'utilisation de Scanner Central Admin <ul style="list-style-type: none"> • Chapitre 2 : installation de Scanner Central Admin • Chapitre 3 : utilisation du Scanner Central Admin Server • Chapitre 4 : utilisation d'e-Mail Alerts • Chapitre 5 : association avec l'Integrated Management System
	De l'installation aux opérations de Scanner Central Admin (en utilisant Scanner Central Admin Desktop)	Aide de Scanner Central Admin Desktop
	Configuration des préférences pour un serveur FTP, FTPS ou SFTP (si vous vous connectez à un serveur FTP, FTPS ou SFTP avec DirectScan)	Manuelle du serveur FTP, FTPS ou SFTP utilisée
Configurer l'emplacement de sauvegarde/adresses/tâche		Guide d'utilisation <ul style="list-style-type: none"> • Méthodes de numérisation (DirectScan) (page 139) • DirectScan Paramètres (Destination/Tâche/ Paramètres de la numérisation) (Écran tactile) (page 268) • Paramètres réseau (Paramètres réseau de fi Series) (page 384) Aide de Scanner Central Admin Desktop
Numérisation	Procédure de numérisation	Guide d'utilisation <ul style="list-style-type: none"> • Le traitement en cours d'une tâche (DirectScan) (page 86)
	Paramètres de numérisation	Guide d'utilisation <ul style="list-style-type: none"> • Méthodes de numérisation (DirectScan) (page 139)

Action		Section de référence
		<ul style="list-style-type: none"> • DirectScan Paramètres (Destination/Tâche/ Paramètres de la numérisation) (Écran tactile) (page 268) • Paramètres réseau (Paramètres réseau de fi Series) (page 384) Aide de Scanner Central Admin Desktop
	Paramètres opérationnels du scanneur	Guide d'utilisation <ul style="list-style-type: none"> • Paramètres du scanneur (Écran tactile) (page 288)



Utilisation du scanneur connecté à PaperStream NX Manager

Action		Section de référence
Du déballage à la préparation avant l'utilisation		Instructions préliminaires
Configuration du scanneur	Configurez les paramètres de connexion/utilisation	Guide d'utilisation  Utilisation du scanneur connecté à PaperStream NX Manager (page 55) <ul style="list-style-type: none"> • Paramètres du scanneur (Écran tactile) (page 288) • Paramètres réseau (Paramètres réseau de fi Series) (page 384) • Comment changer la façon dont le scanneur est utilisé (page 442) Guide d'utilisation de Scanner Central Admin <ul style="list-style-type: none"> • Chapitre 3 : utilisation du Scanner Central Admin Server Aide de Scanner Central Admin Desktop
Structuration des serveurs	Lors de la configuration des préférences pour les serveurs DNS (lors de la recherche d'un scanneur ou	Manuel pour les serveurs DNS utilisés

	Action	Section de référence
	d'un ordinateur à l'aide de son nom d'hôte)	
	Configuration des préférences pour un serveur proxy (en cas d'utilisation d'un serveur proxy)	Manuel pour le serveur proxy utilisé
	De l'installation au fonctionnement de PaperStream NX Manager	Guide d'utilisation de PaperStream NX Manager <ul style="list-style-type: none"> • Flux de l'installation au fonctionnement • Installation • Paramètres • Fonctionnement
	De l'installation aux opérations de Scanner Central Admin (en utilisant Scanner Central Admin Server)	Guide d'utilisation de Scanner Central Admin <ul style="list-style-type: none"> • Chapitre 2 : installation de Scanner Central Admin • Chapitre 3 : utilisation du Scanner Central Admin Server
	De l'installation aux opérations de Scanner Central Admin (en utilisant Scanner Central Admin Desktop)	Aide de Scanner Central Admin Desktop
Numérisation	Procédure de numérisation	Guide d'utilisation <ul style="list-style-type: none"> • Traitement d'une tâche (utilisation du scanner connecté à PaperStream NX Manager) (page 89)
	Paramètres de numérisation	Guide d'utilisation de PaperStream NX Manager <ul style="list-style-type: none"> • Paramètres
	Paramètres opérationnels du scanner	Guide d'utilisation <ul style="list-style-type: none"> • Paramètres du scanner (Écran tactile) (page 288)

Marques

ISIS est une marque déposée de Open Text.

Intel, et Intel Core sont des marques déposées d'Intel Corporation ou de ses filiales aux États-Unis et/ou dans d'autres pays.

Google et Google Chrome sont des marques commerciales ou déposées de Google LLC.

En plus du logiciel autorisé par le développeur du produit (PFU Limited), ce scanner contient d'autres logiciels gratuits tels que des logiciels dont le droit d'auteur est régi par la Licence publique générale GNU (GPL) ou encore la Licence publique générale limitée GNU (LGPL). Pour en savoir plus sur les conditions d'utilisation des licences de logiciels Open Source Software (OSS),

consultez l'écran qui apparaît lorsque vous appuyez sur  dans le coin inférieur droit de l'écran d'accueil sur l'écran tactile de ce scanner, puis sur [Authentification/Licence].

Microsoft, Excel, Internet Explorer, Windows et Windows Server sont des marques commerciales du groupe d'entreprises Microsoft.

PaperStream est une marque déposée de PFU Limited au Japon.

Les autres noms d'entreprises et de produits sont des marques déposées ou commerciales de leurs détenteurs respectifs.

Fabricant

PFU Limited

YOKOHAMA i-MARK PLACE, 4-5 Minatomirai 4-chome, Nishi-ku, Yokohama-shi, Kanagawa 220-8567, Japon.

Date de publication/Émetteur

Date de publication : Avril 2026

Publié par : PFU Limited

Modèle de réglementation: P3836A

© PFU Limited 2023-2026

Consignes de sécurité

La brochure "Consignes de sécurité" fournie contient des informations importantes pour une utilisation sûre et correcte du produit.

Assurez-vous de lire et de comprendre cette brochure avant d'utiliser le scanner.

Symboles utilisés dans ce guide

Les indications suivantes sont utilisées pour éviter tout risque d'accident ou de dommages à vous, votre entourage et votre équipement.

Ces avertissements se composent d'un symbole d'alerte et d'une description.

Vous trouverez ci-dessous les niveaux d'alerte et leur signification.



Cette indication signale à l'utilisateur une opération qui peut être à l'origine de blessures graves voire mortelles si elle n'est pas scrupuleusement respectée.



Cette indication signale à l'utilisateur une opération qui peut abîmer le matériel mais également, mettre en danger la sécurité de toute personne présente si elle n'est pas scrupuleusement respectée.

Conformément aux conventions typographiques, les symboles suivants sont utilisés dans ce guide :

IMPORTANT

Ce symbole signale aux opérateurs des informations particulièrement importantes. Veillez à lire attentivement ces informations.

CONSEIL

Ce symbole signale aux opérateurs des conseils utiles concernant les opérations.

Abréviations utilisées dans ce guide

Les abréviations suivantes sont utilisées dans ce guide.

Nom	Indication
Windows® 10 Famille (32 bits/64 bits) Windows® 10 Professionnel (32 bits/64 bits) Windows® 10 Entreprise (32 bits/64 bits) Windows® 10 Éducation (32 bits/64 bits)	Windows 10 (*1)
Windows Server™ 2016 Standard (64 bits)	Windows Server 2016 (*1)
Windows Server™ 2019 Standard (64 bits)	Windows Server 2019 (*1)
Windows Server™ 2022 Standard (64 bits)	Windows Server 2022 (*1)
Windows Server™ 2025 Standard (64 bits)	Windows Server 2025 (*1)
Windows® 11 Famille (64 bits) Windows® 11 Professionnel (64 bits) Windows® 11 Entreprise (64 bits) Windows® 11 Éducation (64 bits)	Windows 11 (*1)
Internet Explorer®	Internet Explorer
Google Chrome™	Google Chrome
Microsoft® Word	Word
Microsoft® Excel®	Excel
PaperStream IP (TWAIN) PaperStream IP (TWAIN x64) PaperStream IP (ISIS) fi-8000 Series	pilote PaperStream IP
Outil de sélection du scanner for fi Series	Outil de sélection du scanner
Button Event Manager for fi Series	Button Event Manager

*1 :si aucune distinction n'est nécessaire entre les différentes versions du système d'exploitation ci-dessus, le terme général "Windows" est alors utilisé.

Symboles fléchés utilisés dans ce guide

Les flèches vers la droite (→) sont utilisées pour séparer les icônes ou les options de menu qui doivent être sélectionnées de façon successive.

Exemple : Sélectionnez le menu [Démarrer] → [Panneau de configuration].

Captures d'écran de ce guide

Les captures d'écrans des produits Microsoft sont reproduites avec la permission de Microsoft Corporation.

Les captures d'écran utilisées dans ce guide sont sujettes à modification sans avis préalable dans l'intérêt du développement du produit.

Si les images affichées sur l'écran de votre ordinateur sont différentes de celles du guide, suivez les instructions affichées sur l'écran tout en continuant de consulter les guides à votre disposition.

Les captures d'écran utilisées dans ce guide proviennent de Windows 10. Les écrans et les opérations peuvent différer selon votre système d'exploitation. De plus, notez que les écrans et les actions effectuées dans ce guide peuvent varier après la mise à jour du logiciel d'application du scanner. Le cas échéant, consultez le guide fourni lors de la mise à jour du logiciel.

Notice

- Le contenu de ce guide peut être modifié sans préavis aucun.
 - PFU Limited ne peut être tenu pour responsable des dommages accidentels ou consécutifs découlant de l'utilisation de ce produit, ni des demandes d'indemnités provenant de tierces parties.
 - Conformément à la loi sur les droits d'auteur, la copie du contenu du présent manuel, en tout ou partie, ainsi que des applications de numérisation est interdite.
-

Remarques importantes

Le scanner peut stocker divers paramètres, notamment des noms d'utilisateur ou des adresses e-mail.

Si vous retournez, mettez au rebut ou transférez la propriété du scanner, supprimez vous-même les informations stockées sur le scanner.

Pour en savoir plus sur la façon de supprimer ces informations, reportez-vous à la section :

- Écran tactile
 - [Rétablir les paramètres d'usine par défaut \(page 325\)](#)
 - [Initialiser les paramètres DirectScan] dans [Réseau \(page 297\)](#)
- Paramètres réseau de fi Series (Parcourir)
 - [Rétablir les paramètres d'usine par défaut \(page 436\)](#)

- [Initialiser les paramètres DirectScan \(page 420\)](#)

Présentation du scanner

Cette section vous explique les fonctionnalités principales de ce produit, le nom de ses composants ainsi que leurs fonctions.

Fonctionnalités principales

Le scanner est doté des fonctions suivantes :

- **Le scanner peut être utilisé seul (DirectScan)**

Vous pouvez numériser des documents, sauvegarder des images, envoyer des E-mails et accomplir diverses autres tâches sur l'écran tactile du scanner sans avoir à vous connecter à un ordinateur.

- **Numérisation rapide**

Le scanner dispose d'une vitesse de numérisation de 40 ppm/80 ipm (*1). Par ailleurs, vous pouvez charger jusqu'à 50 feuilles (*2) pour une numérisation en continu, ce qui vous permet de numériser une quantité importante de documents rapidement.

- **Connexion réseau**

Vous pouvez connecter le scanner à un réseau via un réseau LAN câblé.

Même avec une connexion réseau, la vitesse de numérisation est équivalente à celle d'une connexion USB.

Pour en savoir plus, consultez les rubriques d'aide de Network Setup Tool for fi Series ou [Paramètres réseau \(Paramètres réseau de fi Series\) \(page 384\)](#).

- **Écran tactile**

Le scanner est équipé d'un écran tactile couleur TFT de 4,3 po. Vous pouvez ainsi l'utiliser par de simples interactions visuelles et tactiles.

L'écran tactile vous permet aisément de configurer les paramètres du scanner, de numériser des documents, de vérifier le nombre de feuilles numérisées ou de consulter les informations sur les erreurs.

- **Numérisation de documents pliés en deux, d'enveloppes et de papier transfert multicouche**

Pour numériser des documents pliés en deux, des enveloppes et du papier transfert multicouche, vous pouvez passer le mode de chargement en mode manuel simple.

La sélection du mode manuel simple réduit la charge du document inséré afin que les feuilles composant le document ne soient pas séparées et puissent être correctement numérisées.

- **Organisation améliorée des tâches précédant la numérisation**

Le scanner peut "numériser simultanément des piles de documents mixtes", ce qui vous permet de numériser en une seule fois des documents de différents grammages, tailles et types du papier. Ainsi, les documents sont triés avant leur numérisation.

- **Réduction des pertes de travaux liées aux chargements multiples**

Le scanner est équipé de capteurs ultrasoniques chargés de détecter le chargement de deux feuilles ou plus dans le scanner, d'où l'appellation "chargement multiple".

Cette détection des documents d'épaisseur est fiable, même lors de la numérisation d'un profil mixte de documents ayant des grammages, des tailles et des types du papier différents, ce qui évite les données manquantes potentielles dues au chargement multiple.

- **Détection d'alimentation multiple intelligente**

Lorsque plusieurs documents de votre pile comportent un collage, si les dimensions et la zone de ce collage sont identiques sur tous les documents, elles sont reconnues par la détection d'alimentation multiple intelligente.

Le scanner ne détecte pas la zone reconnue où se trouve le collage comme un chevauchement de documents, de façon à ne pas interrompre la numérisation.

- **Fonction avancée de traitement de l'image**

Le scanner est équipé d'une fonction qui détecte automatiquement si un document est en couleur ou en noir et blanc, puis génère une image du document.

Cette fonction réduit le risque de dénaturation des couleurs ou de stries sur les documents, afin que vous puissiez générer des images hautement reproductibles.

- **Permet de numériser des photographies, coupures de presse et autres documents fragiles**

Le transparent est disponible en option.

Utilisez-le pour numériser des documents fragiles, notamment des photographies ou des documents de format non standard tels que les coupures de presse.

- **Utilisation centralisée de plusieurs scanners**

En utilisant des scanners connectés à PaperStream NX Manager, plusieurs scanners peuvent être utilisés ensemble.

Par exemple, vous pouvez spécifier le scanner que vous voulez utiliser et définir des menus de numérisation qui sont personnalisés pour chaque scanner, et les distribuer aux scanners.

Vous pouvez également enregistrer des images dans une destination liée spécifiée et surveiller l'état de traitement des images.

Pour en savoir plus sur PaperStream NX Manager, reportez-vous à la section suivante :

- Introduction aux fonctionnalités de PaperStream NX Manager

<https://www.pfu.rioh.com/global/scanners/fi/psnm/>

- Guide d'utilisation de PaperStream NX Manager

<https://www.pfu.rioh.com/global/scanners/fi/support/manuals/>

- **Gestion centralisée de plusieurs scanners**

IMPORTANT

Scanner Central Admin Server et Scanner Central Admin Desktop ont été remplacés par le produit qui leur succède, PaperStream Central Admin.

Si vous utilisez PaperStream Central Admin, considérez que les termes "Scanner Central Admin Server" et "Scanner Central Admin Desktop" utilisés dans ce manuel font référence à "PaperStream Central Admin".

Il est possible de gérer plusieurs scanners à la fois avec Scanner Central Admin Server ou Scanner Central Admin Desktop.

Par exemple, vous pouvez surveiller l'état d'en cours de fonctionnement des scanners gérés ou appliquer les paramètres du scanner ou le micrologiciel des scanners.

- **Scanner Central Admin Server**

Scanner Central Admin Server active la mise à jour des paramètres et des pilotes de plusieurs scanners à la fois.

Pour en savoir plus, consultez le guide d'utilisation de Scanner Central Admin.

- **Scanner Central Admin Desktop**

Scanner Central Admin Desktop peut fonctionner sur le système d'en cours de fonctionnement du client.

Scanner Central Admin Desktop active la configuration des paramètres de DirectScan, la fonction de créer des tâches et de les appliquer aux scanners.

Pour en savoir plus, reportez-vous à l'aide de Scanner Central Admin Desktop.

Vous pouvez gérer les scanners via Scanner Central Admin Server ou Scanner Central Admin Desktop à l'aide des méthodes suivantes :

- Liaison avec les scanners par l'intermédiaire de Scanner Central Admin Agent installé sur les ordinateurs
- Liaison directe avec les scanners qui sont connectés au réseau

*1 :lorsque des documents A4 sont numérisés à 200/300 ppp à l'aide d'une compression JPEG.

*2 :lorsque le grammage est de 80 g/m² (20 lb).

Comment utiliser le scanner

Cette section vous explique comment utiliser le scanner.



- **Utilisation du scanner connecté à un ordinateur**

Le scanner et l'ordinateur sont connectés via un câble USB ou un réseau LAN câblé pour gérer les images sur l'ordinateur.

Il est adapté aux cas où un utilisateur spécifique souhaite numériser des documents avec le scanner près de son bureau et immédiatement vérifier les images numérisées sur l'ordinateur connecté au scanner.

Vous pouvez en outre utiliser l'application dédiée ou le kit de développement logiciel dédié pour effectuer une numérisation depuis une application d'entreprise sur l'ordinateur, ce qui permet de transmettre directement les images numérisées à un système d'entreprise.

- Lorsque vous connectez un ordinateur et le scanner via un réseau LAN câblé

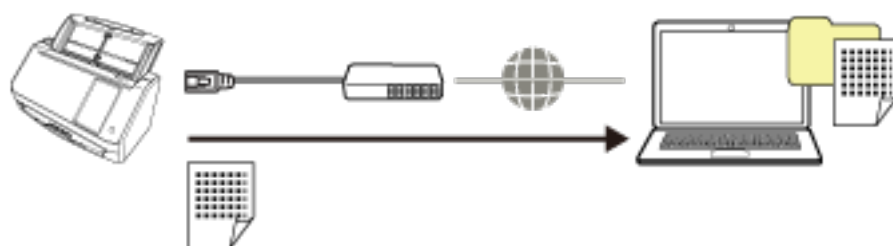

- Lorsque vous connectez un ordinateur et le scanner via un câble USB

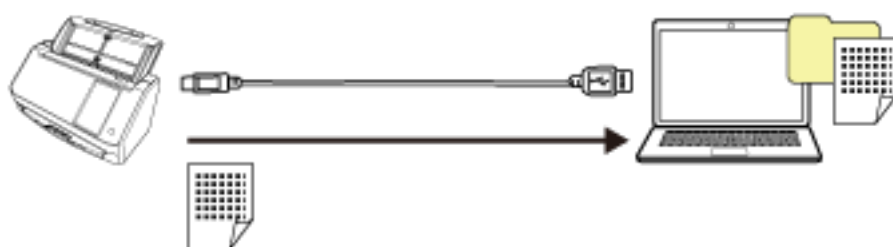

Pour en savoir plus sur la procédure requise pour configurer le scanner, consultez [Utilisation du scanner connecté à un ordinateur](#) dans [Manuels à consulter lors de la configuration du scanner](#) (page 11).



● Utilisation du scanner seul (DirectScan)

Le scanner est utilisé seul sans être connecté à un ordinateur. Vous pouvez configurer les paramètres du scanner et numériser des documents à partir de l'écran tactile.

Pour numériser des documents, utilisez une tâche créée sur le scanner.

Cette méthode convient aux cas où plusieurs personnes partagent un scanner.

N'importe quel utilisateur peut numériser des documents en appuyant directement sur l'écran tactile du scanner. Pour ce faire, l'utilisateur doit définir en amont un dossier personnel ou de partage comme emplacement de sauvegarde des images pour un type de documents spécifique sur le réseau.

En outre, la fonction permettant d'envoyer les images par e-mail vous permet d'envoyer immédiatement les données d'image numérique aux filiales distantes.

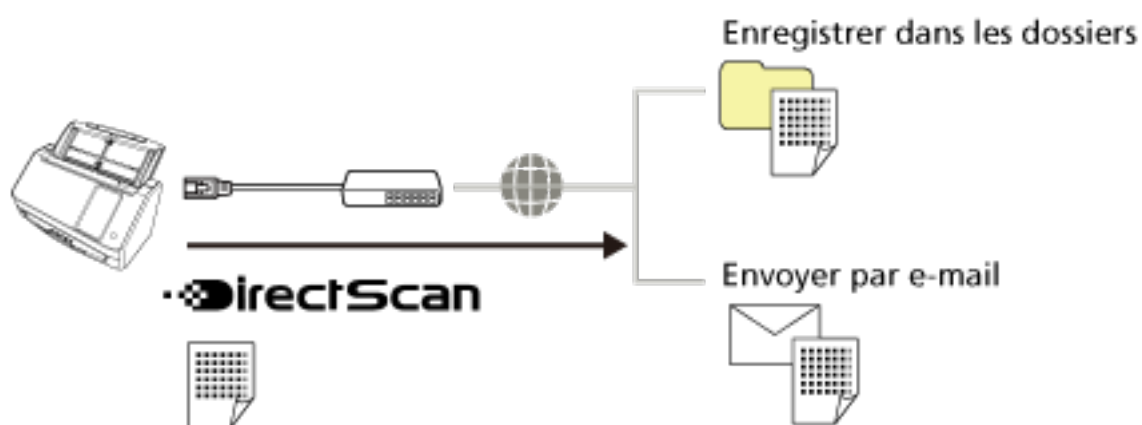

Pour en savoir plus sur la procédure de configuration du scanner, consultez [Utilisation du scanner seul \(DirectScan\)](#) dans [Manuels à consulter lors de la configuration du scanner](#) (page 11).



● Utilisation du scanner connecté à PaperStream NX Manager

Le scanner est connecté à un serveur où PaperStream NX Manager est installé via un réseau. Vous pouvez ensuite utiliser PaperStream NX Manager pour traiter des images envoyées par le scanner.

Pour numériser des documents, utilisez une tâche créée avec PaperStream NX Manager.

Lorsque vous utilisez le scanner connecté à PaperStream NX Manager, vous pouvez vérifier l'état de traitement des images et enregistrer les images dans une destination associée spécifiée.

C'est l'option idéale lorsque vous souhaitez numériser des documents et directement envoyer les images numérisées à un système d'entreprise sans connecter le scanner à un ordinateur. Cette utilisation du scanner permet un traitement d'image plus avancé que DirectScan, qui vous permet de numériser des documents sans connecter le scanner à un ordinateur.

Pour en savoir plus sur PaperStream NX Manager, reportez-vous à la section suivante :

- Introduction aux fonctionnalités de PaperStream NX Manager

<https://www.pfu.rioh.com/global/scanners/fi/psnm/>

- Guide d'utilisation de PaperStream NX Manager

<https://www.pfu.rioh.com/global/scanners/fi/support/manuals/>

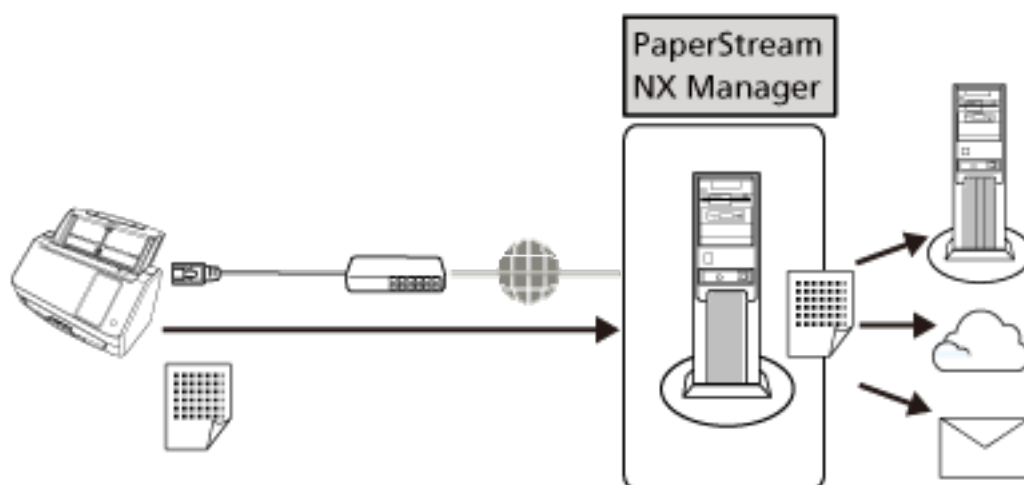

Pour en savoir plus sur la procédure requise pour configurer le scanner, consultez [Utilisation du scanner connecté à PaperStream NX Manager](#) dans [Manuels à consulter lors de la configuration du scanner](#) (page 11).

Composants et fonctions

Dans cette section, vous trouverez le nom des composants du scanner.

- Avant

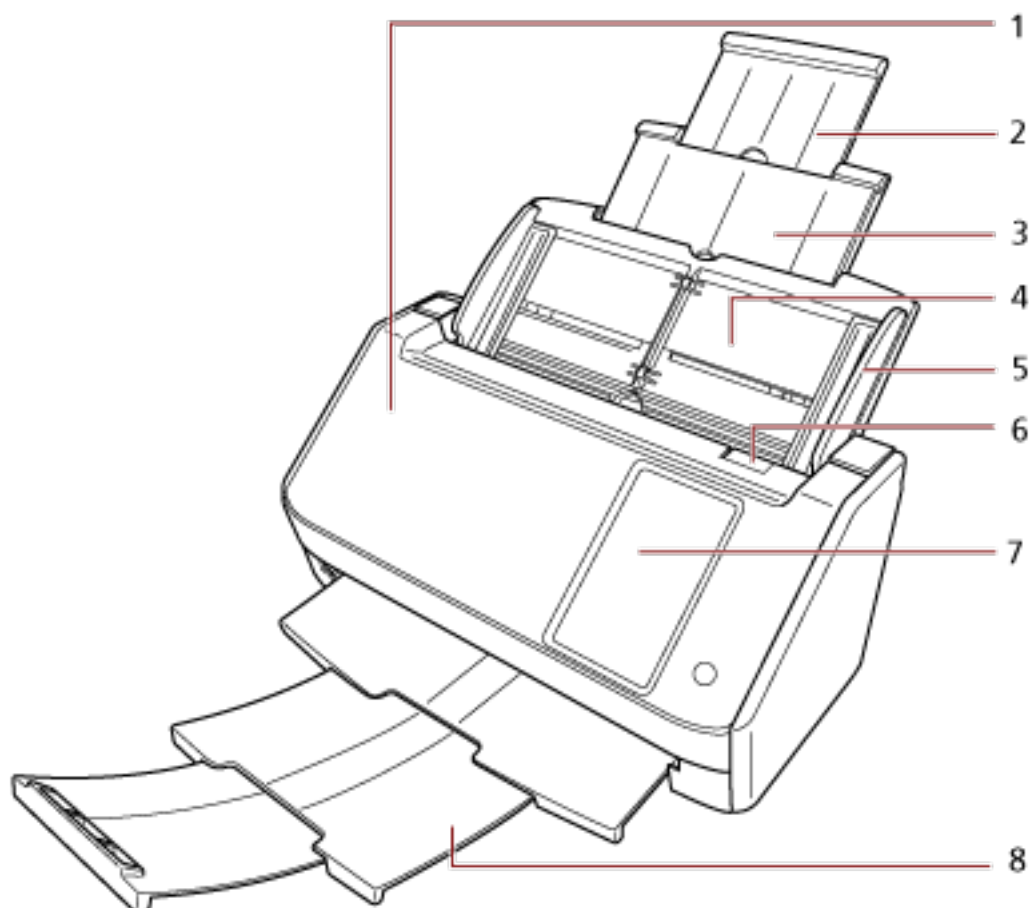

Numéro	Nom	Fonction
1	AAD (Chargeur automatique de document)	Les documents sont entraînés un à un via le plateau d'alimentation de l'AAD (chargeur). Ouvrez-le pour remplacer les consommables ou nettoyer l'intérieur du scanner.
2	Extension du plateau d'alimentation 2	Tirez dessus pour l'ajuster en fonction de la longueur du document.
3	Extension du plateau d'alimentation 1	Tirez dessus pour l'ajuster en fonction de la longueur du document.
4	plateau d'alimentation de l'AAD (chargeur)	Pour poser les documents à numériser.

Numéro	Nom	Fonction
5	Guide latéral	Le guide latéral permet de caler les documents lors de leur insertion dans le plateau d'alimentation de l'AAD (chargeur) du scanner.
6	Onglet de déverrouillage de l'AAD	Tirez sur cet onglet pour ouvrir l'AAD.
7	Écran tactile	L'écran tactile vous permet d'utiliser le scanner et de vérifier son état.
8	Plateau de réception	Tirez dessus pour l'utiliser. Ouvrez-le pour y empiler les documents éjectés.

● Retour

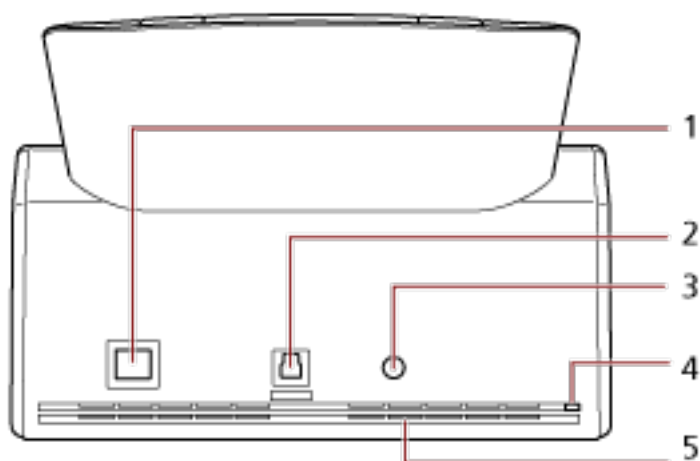

Numéro	Nom	Fonction
1	Connecteur LAN	Permet de connecter un câble LAN.
2	Connecteur USB	Ce connecteur permet de brancher un câble USB.
3	Connecteur d'alimentation	Permet de connecter un câble d'alimentation. Le "câble d'alimentation" se compose d'un câble CA et d'un adaptateur CA.
4	Encoche pour câble de sécurité	Permet de connecter un câble de sécurité antivol (disponible dans le commerce).
5	Trous de ventilation	Trous de ventilation de l'air chaud provenant de l'intérieur du scanner.

- Composants amovibles

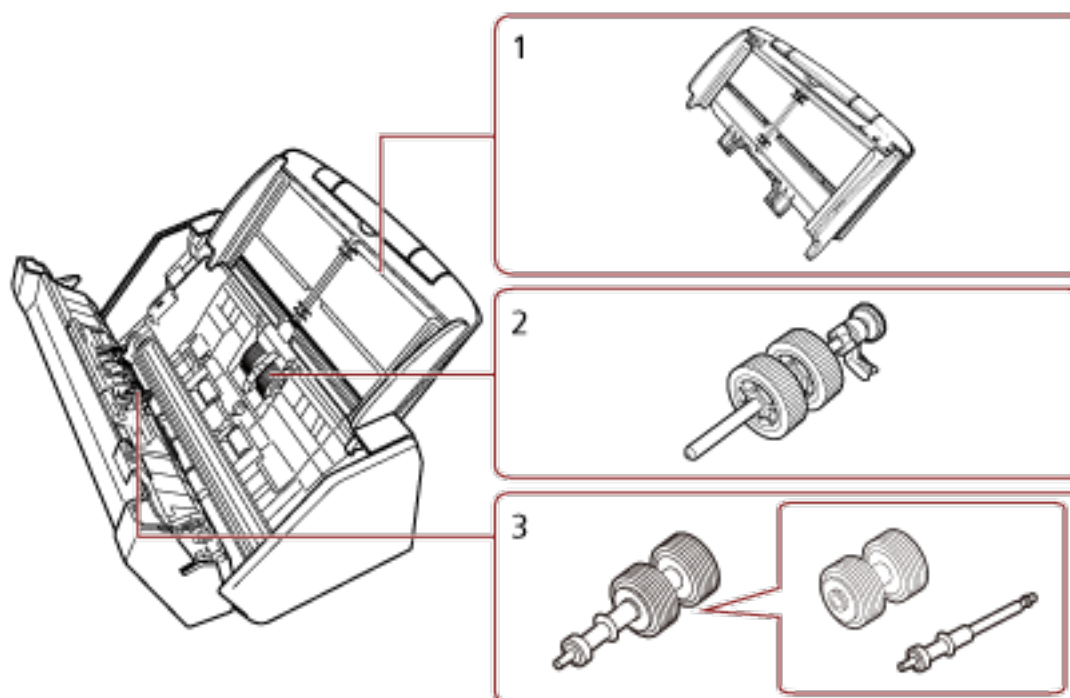

Numéro	Nom	Fonction
1	plateau d'alimentation de l'AAD (chargeur)	Pour poser les documents à numériser.
2	Rouleau de prise	Rouleau qui charge les documents placés sur le plateau d'alimentation de l'AAD (chargeur) dans l'AAD.
3	Rouleau de frein	Rouleau empêchant l'insertion simultanée de plusieurs documents dans l'AAD.

- Intérieur (AAD)

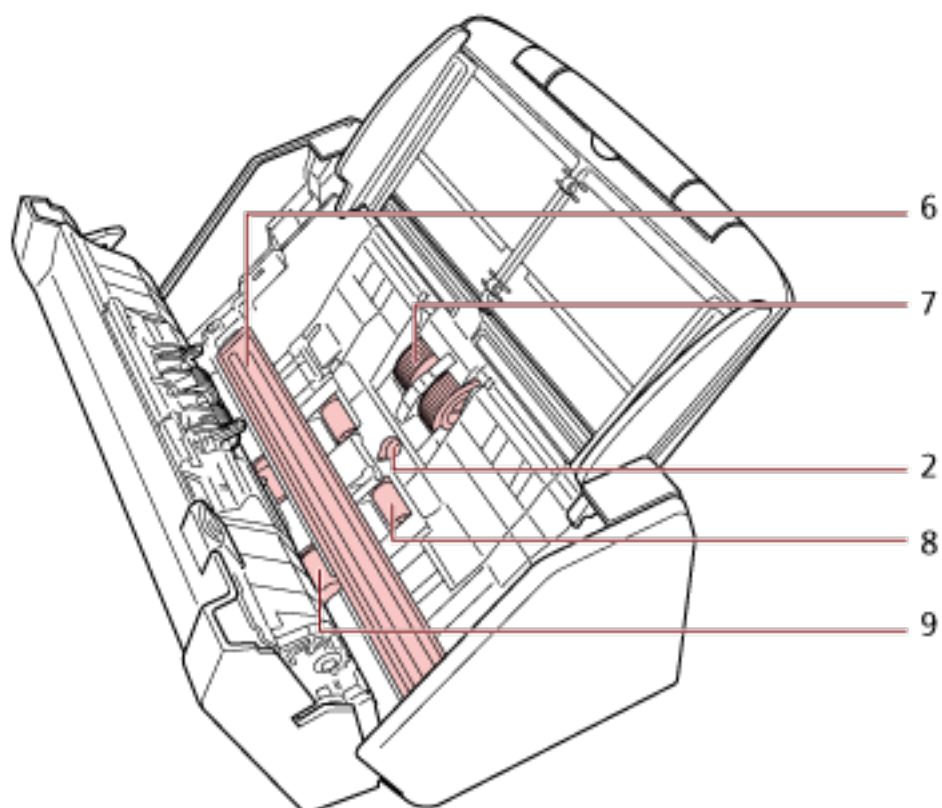
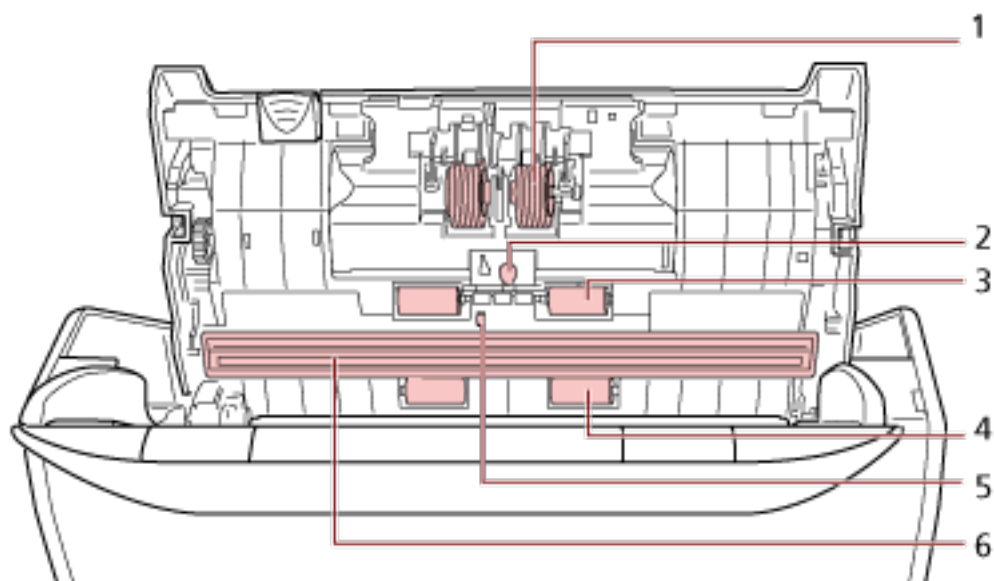

Numéro	Nom	Fonction
1	Rouleau de frein (x 2)	Rouleaux empêchant l'insertion simultanée de plusieurs documents dans l'AAD.





Numéro	Nom	Fonction
2	Capteur ultrasonique (× 2)	Capteur permettant de détecter des documents chevauchés grâce à une onde sonore ultrasonique. Les documents chevauchés sont détectés en cas d'écart dans la fréquence des ondes ultrasoniques transmises à travers les documents.
3	Rouleau libre en caoutchouc (× 2)	Rouleau qui entraîne les documents dans l'AAD.
4	Rouleau libre en plastique (× 2)	Rouleau qui entraîne les documents dans l'AAD.
5	Capteur de document	Capteur qui détecte la présence ou l'absence d'un document.
6	Surface vitrée (× 2)	Surface sur laquelle sont numérisés les documents.
7	Rouleau de prise (× 2)	Jeu de rouleaux permettant la prise d'un seul document de la pile qui se trouve sur le plateau d'alimentation de l'AAD et son chargement dans l'AAD (Chargeur).
8	Rouleau d'alimentation (× 2)	Rouleau qui entraîne les documents dans l'AAD.
9	Rouleau d'éjection (× 2)	Rouleau permettant le déplacement des documents depuis l'AAD jusqu'au plateau de réception.

Écran tactile

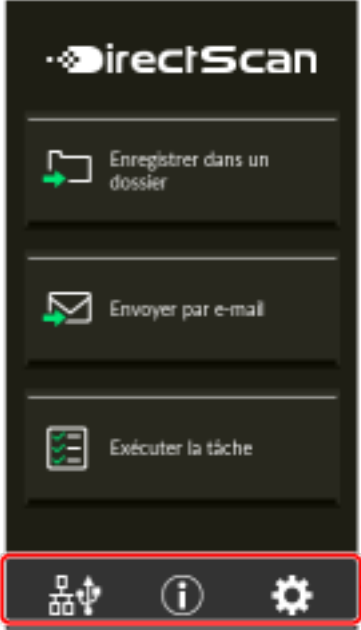
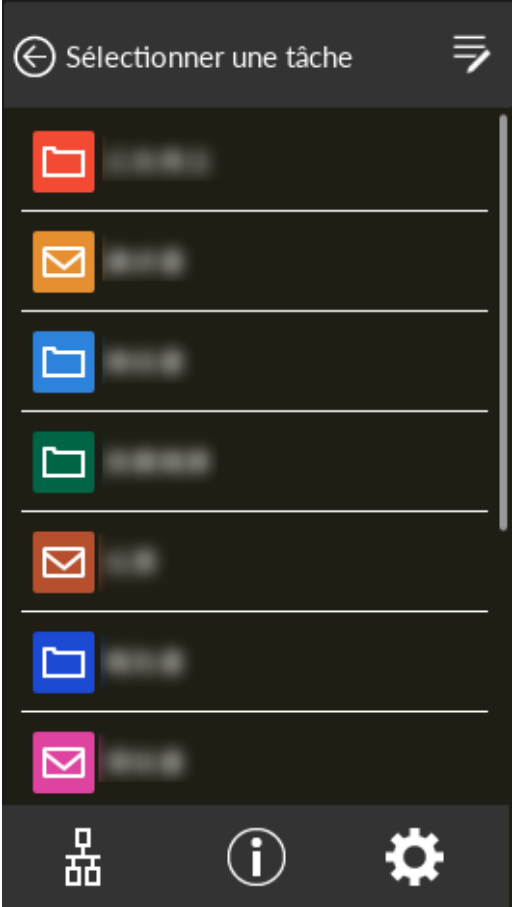
Cette section explique les écrans et icônes qui s'affichent sur l'écran tactile.

Écran	Description
	<p>L'écran principal du scanner connecté à un ordinateur.</p> <p>La touche ① Mode de chargement</p> <p>Appuyez sur la touche pour modifier le modèle d'alimentation des documents dans l'un des cas suivants. Chaque fois que vous appuyez sur cette touche, elle bascule sur l'autre type.</p> <ul style="list-style-type: none"> • [Continue] ou [Manuelle - Continue] Si [Mode d'alimentation continue] est désactivée pour [Alimentation manuelle] dans les paramètres du scanner, [Continue] s'affiche. Lorsqu'il est activé, [Manuelle - Continue] s'affiche. • Manuelle - Simple <div style="border: 1px solid red; padding: 10px; margin: 10px 0;"> <p>IMPORTANT</p> <ul style="list-style-type: none"> • Lorsque le mode de chargement est configuré sur [Manuelle - Simple], le chevauchement des documents ne sera pas détecté. Le mode manuel simple est le mode de numérisation d'un document plié en deux ou d'un document à plusieurs couches tel qu'une enveloppe. Par conséquent, même si le paramètre de détection des documents qui se chevauchent est activé, ces documents ne sont pas détectés comme documents se chevauchant. • Lorsque le Mode manuel simple est activé dans le pilote de scanner, le mode de chargement est configuré sur le Mode manuel simple, indépendamment de ce qui est affiché sur le bouton du mode de chargement. </div> <p>La touche ② Fonction</p> <p>Le nom de la fonction à utiliser pour la numérisation s'affiche.</p>

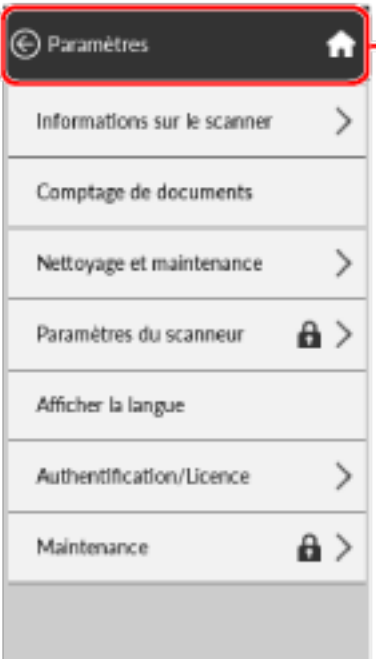
Écran	Description
	Appuyez sur la touche pour sélectionner une fonction à attribuer à la touche [Scan] dans l'écran [Choix de la fonction].
	<p>L'écran principal du scanner utilisé seul (DirectScan).</p> <p>CONSEIL</p> <p>La liste de tâches peut être configurée comme l'affichage initial de l'écran principal.</p> 

Écran	Description
	<p>L'écran principal du scanner connecté à PaperStream NX Manager.</p> <p>Saisissez les informations d'authentification (un code du groupe de tâches), et appuyez sur le bouton [Connexion] pour vous connecter à PaperStream NX Manager.</p> <p>Cet écran apparaît lorsque l'utilisation de PaperStream NX Manager est activée.</p> <p>Vous pouvez indiquer si vous utilisez PaperStream NX Manager à l'écran [Mode d'emploi] de l'écran tactile.</p> <p>Vous pouvez également accéder à l'écran grâce à la procédure suivante :</p> <p> → [Paramètres du scanner] → [Mode d'emploi]</p> <div style="border: 1px solid cyan; padding: 5px; margin-top: 10px;"> <p>CONSEIL</p> <p>Vous pouvez aussi indiquer que vous utilisez PaperStream NX Manager dans les paramètres réseau de fi Series.</p> <p>Pour en savoir plus, reportez-vous à la section Paramètres réseau (Paramètres réseau de fi Series) (page 384).</p> </div>
	<p>Cet écran affiche les Informations sur le scanner, et à partir de là, vous pouvez configurer divers paramètres.</p> <p>Cet écran s'affiche lorsque vous appuyez sur  en bas de l'écran tactile.</p>

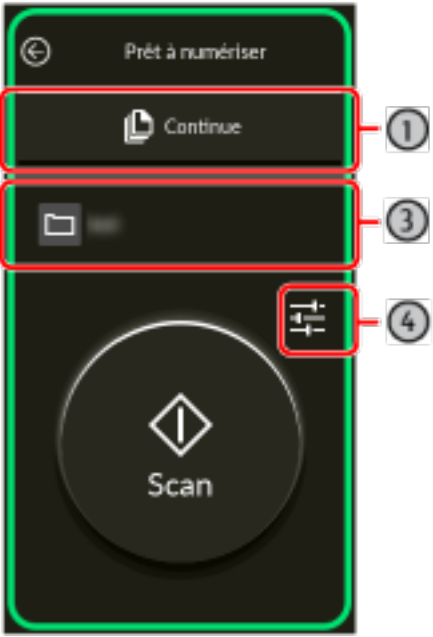
Écran	Description
	<p>Cet écran s'affiche lorsque le scanner est utilisé connecté à un ordinateur. Dans cet écran, sélectionnez les fonctions que vous souhaitez démarrer sur l'écran tactile lors de la numérisation de documents.</p> <p>Les fonctions listées peuvent être filtrées. Pour en savoir plus, reportez-vous à la section Affichage de la sélection de la fonction (page 324).</p> <p>La liste des fonctions est mise à jour lorsque l'ordinateur utilisant le scanner est changé ou que les paramètres du Button Event Manager, qui contrôle les boutons du scanner, sont modifiés.</p> <p>Appuyez sur le bouton [Scan] pour lancer le Software Operation Panel lorsque [Software Operation Panel] est sélectionné dans la liste. Lorsque le scanner est connecté via un réseau LAN câblé, activez [Afficher l'événement de bouton] dans le Button Event Manager.</p> <p>Pour en savoir plus sur Button Event Manager, consultez les rubriques d'aide de Network Setup Tool for fi Series.</p>
	<p>L'écran de démarrage d'une numérisation lorsque le scanner est utilisé seul (DirectScan).</p> <p>(3) Destination/Tâche</p> <p>La destination où les images sont envoyées ou le nom de tâche à traiter s'affiche.</p> <p>Bouton (4) Paramètres de la numérisation</p> <p>Appuyez sur ce bouton pour modifier temporairement les paramètres de numérisation.</p>

Voici une explication de chaque icône :

(1) Icônes affichées dans la partie inférieure de l'écran tactile

Les icônes suivantes s'affichent :



Vous pouvez consulter la méthode de connexion du scanner.

Méthode de connexion	Icône	État de la connexion
Réseau LAN câblé		Le scanner est connecté via un réseau LAN câblé.
		Le scanner n'est pas connecté via un réseau LAN câblé.
	Aucune	Le réseau LAN câblé est désactivé.
USB		Le scanner est connecté via un câble USB.
	Aucune	Le scanner n'est pas connecté via un câble USB.



Vous pouvez vérifier les paramètres et messages du scanner.

Lorsque vous recevez un message, apparaît.

Appuyez sur l'icône pour afficher le message.

Onglet	Présentation
Informations	<p>Vous pouvez vérifier les paramètres suivants.</p> <ul style="list-style-type: none"> • Nom du Scanner • Adresse IP • USB • Nombre de feuilles numérisées • Mode de fonctionnement de la fonction de détection d'alimentation multiple intelligente et nombre de feuilles avec zones de chevauchement mémorisées (jusqu'à quatre zones de chevauchement peuvent être mémorisées par feuille numérisée) • Des informations d'erreur pouvant se produire plus récemment
Message	<p>Vous pouvez vérifier les messages concernant le remplacement des consommables, les instructions de nettoyage, le nettoyage de la vitre, la maintenance et les conflits d'adresse IP.</p>

Onglet	Présentation
Aide	Il est possible de vérifier la manière de charger des documents et de nettoyer le scanner.



Vous pouvez consulter ou modifier les paramètres du scanner.

Appuyez sur l'icône pour afficher une liste d'options de configuration.

Lorsque le scanner est utilisé avec une autre application, un message confirmant si vous voulez arrêter d'utiliser le scanner avec l'application s'affiche.

Option	Présentation
Informations sur le scanner	<p>Vous pouvez consulter les paramètres du scanner.</p> <ul style="list-style-type: none"> • Informations standard • Nom du Scanner • Gestion de l'alimentation • Réseau • Zone de balayage • Sortie vidéo • Fonction physique • Création d'images • IPC sur carte • Fonction de compression • Divers • Informations sur le code de l'erreur
Comptage de documents	<p>Il est possible de compter le nombre de documents sans sortir les images des documents.</p> <ul style="list-style-type: none"> • Voir aussi <ul style="list-style-type: none"> - Décompte du nombre de documents (page 138)
Nettoyage et maintenance	<p>Détection des stries verticales</p> <p>Vous pouvez configurer les paramètres de détection de saleté sur la surface vitrée. Si le scanner détecte de la saleté sur la surface vitrée, une notification apparaît sur l'écran tactile  lorsque vous recevez un</p>

Option	Présentation
	<p>message [Nettoyez la vitre]. Nettoyez la surface vitrée lorsque vous recevez un message.</p> <ul style="list-style-type: none"> • Voir aussi <ul style="list-style-type: none"> - Détection des stries verticales [Détection des stries verticales] (page 381) - Indiquer le niveau de sensibilité de la détection des stries verticales [Sensibilité aux stries verticales] (page 382)
Nettoyer	<p>Utilisez ce paramètre pour nettoyer l'intérieur du scanner.</p> <ul style="list-style-type: none"> • Voir aussi <ul style="list-style-type: none"> - Entretien (page 158)
Compteur de consommables	<p>Vous pouvez consulter le nombre de feuilles numérisées. Après avoir remplacé un consommable ou nettoyé le scanner, vous pouvez effacer le compteur.</p> <ul style="list-style-type: none"> • Voir aussi <ul style="list-style-type: none"> - Composants et fréquence de nettoyage (page 160) - Consommables et fréquence de remplacement (page 174)
Paramètres du scanner	<p>Un administrateur du scanner l'utilise pour configurer les paramètres du scanner.</p> <ul style="list-style-type: none"> • Voir aussi <ul style="list-style-type: none"> - Paramètres du scanner (Écran tactile) (page 288)
Afficher la langue	<p>Vous pouvez configurer la langue d'affichage de l'écran tactile.</p>
Authentification/Licence	<p>Vous pouvez consulter les conditions d'utilisation des licences du label d'authentification et du logiciel Open Source.</p> <div style="border: 2px solid red; padding: 5px; margin-top: 10px;"> <p>IMPORTANT</p> <p>L'affichage de l'écran Licence peut prendre quelques minutes.</p> </div>

Option	Présentation
Guide de garantie limitée/Informations sur la garantie	Le guide de garantie limitée ou les informations sur la garantie peuvent être vérifiés. Notez que leur affichage varie selon le pays ou la région où le scanner est acheté.
Maintenance	Les techniciens l'utilisent pour la maintenance du scanner.

(2) Icônes affichées dans la zone de titre

Lorsque vous passez de l'écran principal à un autre écran, les icônes suivantes s'affichent.



Retourne à l'écran précédent.



Retourne à l'écran principal en fonction de la méthode d'utilisation.



Annule l'opération en cours et retourne à l'écran précédent.



Affiche l'aide pour l'écran.



Cette touche s'affiche lorsque le scanner est connecté à PaperStream NX Manager.
Se déconnecter de PaperStream NX Manager.

Configuration du scanner

Cette section vous explique comment configurer le scanner.

La procédure de configuration du scanner dépend de la méthode d'utilisation et de connexion du scanner.

Consultez la page de référence pour chaque méthode permettant de configurer le scanner.

Pour en savoir plus concernant les actions requises pour configurer le scanner, reportez-vous à la section [Manuels à consulter lors de la configuration du scanner \(page 11\)](#).



- **Utilisation du scanner connecté à un ordinateur**



[Utilisation du scanner connecté à un ordinateur via un réseau LAN câblé \(page 44\)](#)

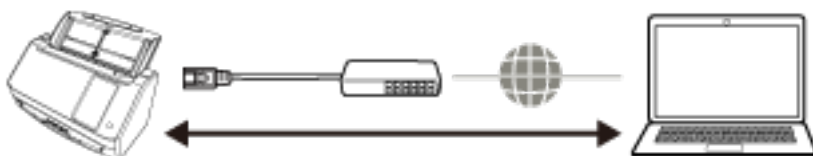

[Utilisation du scanner connecté à un ordinateur via un câble USB \(page 48\)](#)



- **Utilisation du scanner seul (DirectScan)**



[Utilisation du scanner seul \(DirectScan\) \(page 50\)](#)



● **Utilisation du scanner connecté à PaperStream NX Manager**



Utilisation du scanner connecté à PaperStream NX Manager (page 55)

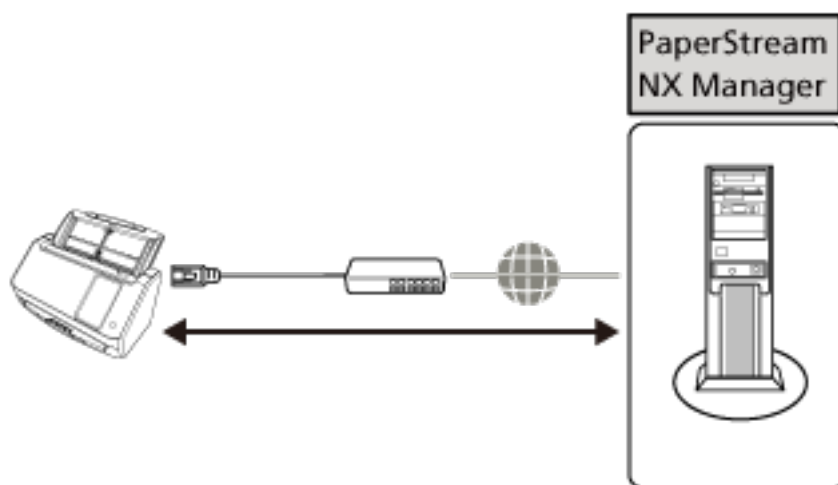

CONSEIL

Lorsque le scanner est connecté à PaperStream NX Manager, vous devez mettre en place un environnement et configurer les paramètres de PaperStream NX Manager.

Pour en savoir plus, consultez le guide d'utilisation de PaperStream NX Manager.

Le guide d'utilisation de PaperStream NX Manager peut être téléchargé à partir de la page Web suivante :

<https://www.pfu.ricoh.com/global/scanners/fi/support/manuals/>

Utilisation du scanner connecté à un ordinateur via un réseau LAN câblé

Cette section explique la procédure de configuration pour utiliser le scanner connecté à un ordinateur via un réseau LAN câblé.

Pour en savoir plus sur la procédure de déballage du scanner jusqu'à sa mise sous tension, consultez les Instructions préliminaires.

- 1 **Allumez le scanner.**
Pour en savoir plus, reportez-vous à la section [Mise sous tension \(page 65\)](#).
- 2 **Sur l'écran [Afficher la langue], sélectionnez une langue, puis appuyez sur la touche [Suivant].**
- 3 **Lorsque l'écran [Guide de garantie limitée] s'affiche, confirmez les informations affichées et appuyez sur la touche [Suivant].**
- 4 **Sur l'écran [Sélectionner une utilisation], sélectionnez [Utiliser le scanner connecté à un ordinateur] et appuyez sur la touche [Terminer].**
- 5 **Raccordez le scanner à l'ordinateur en procédant comme suit.**

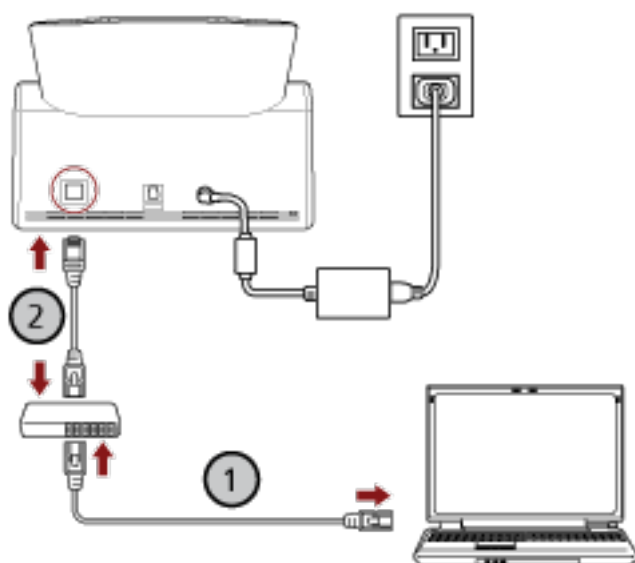

- a **Connectez l'ordinateur à un périphérique réseau via un réseau LAN câblé ou un réseau Wi-Fi (1).**

La procédure ci-dessous montre un exemple de connexion de l'ordinateur à un périphérique réseau via un réseau LAN câblé.

Pour plus de détails sur la façon de connecter l'ordinateur au réseau, reportez-vous au guide de votre ordinateur.

- b **Connectez l'ordinateur au périphérique réseau via un réseau LAN câblé (2).**

6 Si nécessaire, indiquez les éléments suivants dans [Paramètres du scanner] sur l'écran qui

s'affiche lorsque vous appuyez sur l'icône  située dans la partie inférieure droite de l'écran tactile.

Pour en savoir plus, reportez-vous à la section [Paramètres du scanner \(Écran tactile\) \(page 288\)](#).

- **Nom du Scanner**
Configurez le nom du scanner.
- **Adresse IP (IPv4)**
Configurez une adresse IPv4 pour le scanner.
Lorsque vous définissez l'adresse IP manuellement, définissez également [Masque de sous réseau] et [Passerelle par défaut].
- **Adresse IP (IPv6)**
Configurez une adresse IPv6 pour le scanner.
Lorsque vous définissez l'adresse IP manuellement, configurez également [Longueur du préfixe de sous-réseau] et [Passerelle par défaut].
- **Serveur DNS**
Configurez le serveur DNS.
Lors de la configuration manuelle des serveurs DNS, définissez les adresses IP pour [DNS principal] et [DNS secondaire].
- **DNS dynamique**
Définissez cette valeur pour obtenir une adresse IP du scanner automatiquement.
Activez cette option lorsque vous voulez définir un nom de scanner (nom d'hôte) et rechercher un scanner dans l'outil de sélection du scanner for fi Series.
Pour en savoir plus, reportez-vous à la section "DNS dynamique" dans [Réseau \(page 297\)](#).
- **Serveur proxy**
Configurez cette option pour utiliser un serveur proxy.

CONSEIL

Vous pouvez configurer cet élément lorsque vous reliez directement le scanner au serveur Scanner Central Admin Server.

- **Scanner Central Admin**
Configurez cet élément pour utiliser Scanner Central Admin Server ou Scanner Central Admin Desktop afin de gérer les scanners.
- **Cryptage réseau**
Indiquez si vous souhaitez chiffrer les communications réseau.

IMPORTANT

Un mot de passe administrateur est nécessaire pour afficher l'écran [Paramètres du scanner]. Vous pouvez vérifier le mot de passe administrateur par défaut en vérifiant s'il y a une étiquette ou non.

Pour en savoir plus sur l'étiquette, reportez-vous à [Consulter l'étiquette du produit \(page 267\)](#).

Modifiez le mot de passe administrateur pour empêcher d'autres utilisateurs de modifier les paramètres.

Changez également le mot de passe administrateur régulièrement.

Vous pouvez modifier le mot de passe administrateur dans l'écran qui apparaît dans la procédure ci-dessous :



→ [Paramètres du scanner] → [Mot de passe administration]

CONSEIL

Lorsque le scanner est connecté à un réseau, les paramètres réseau peuvent être modifiés dans les paramètres réseau de fi Series.

Pour en savoir plus, reportez-vous à la section [Paramètres réseau \(Paramètres réseau de fi Series\) \(page 384\)](#).

7 Vérifiez l'état de la connexion réseau du scanner.

Pour en savoir plus, reportez-vous à la section [Vérification de la connexion réseau du scanner \(page 443\)](#).

8 Installez les logiciels nécessaires sur l'ordinateur que vous allez connecter au scanner.

Pour en savoir plus sur le logiciel et comment l'installer, consultez [Installer le logiciel \(page 59\)](#). Préparez le Setup DVD-ROM fourni.

IMPORTANT

Si vous disposez d'une version antérieure du logiciel, désinstallez-la avant d'installer la nouvelle version.

Pour en savoir plus, consultez [Désinstaller le logiciel \(page 445\)](#).

a Insérez le Setup DVD-ROM fourni dans le lecteur de DVD.

La fenêtre [fi Series Setup] s'affiche.

b Commencez l'installation en suivant les instructions affichées à l'écran.

Nous vous invitons à sélectionner [Installation (Recommandée)].

9 Configurez les paramètres pour utiliser le scanner sur l'ordinateur.

Utilisez l'Outil de sélection du scanner pour sélectionner un scanner à utiliser.

Pour en savoir plus, consultez les rubriques d'aide de Network Setup Tool for fi Series.

CONSEIL

L'Outil de sélection du scanner démarre automatiquement lorsque l'installation de Network Setup Tool for fi Series est terminée. Si l'Outil de sélection du scanner ne démarre pas, reportez-vous à la section [Démarrage de l'outil de sélection du scanner \(page 444\)](#).

- 10 Vérifiez si le scanner est prêt à démarrer le processus de numérisation.**
Pour en savoir plus, consultez [Effectuer une numérisation simple \(page 74\)](#).

Utilisation du scanner connecté à un ordinateur via un câble USB

Cette section explique la procédure de configuration pour utiliser le scanner connecté à un ordinateur via un câble USB.

Pour en savoir plus sur la procédure de déballage du scanner jusqu'à sa mise sous tension, consultez les Instructions préliminaires.

- 1 Allumez le scanner.**
Pour en savoir plus, reportez-vous à la section [Mise sous tension \(page 65\)](#).
- 2 Sur l'écran [Afficher la langue], sélectionnez une langue, puis appuyez sur la touche [Suivant].**
- 3 Lorsque l'écran [Guide de garantie limitée] s'affiche, confirmez les informations affichées et appuyez sur la touche [Suivant].**
- 4 Sur l'écran [Sélectionner une utilisation], sélectionnez [Utiliser le scanner connecté à un ordinateur] et appuyez sur la touche [Terminer].**
- 5 Installez les logiciels nécessaires sur l'ordinateur que vous allez connecter au scanner.**
Pour en savoir plus sur le logiciel et comment l'installer, consultez [Installer le logiciel \(page 59\)](#). Préparez le Setup DVD-ROM fourni.

IMPORTANT

Si vous disposez d'une version antérieure du logiciel, désinstallez-la avant d'installer la nouvelle version.

Pour en savoir plus, consultez [Désinstaller le logiciel \(page 445\)](#).

- a Insérez le Setup DVD-ROM fourni dans le lecteur de DVD.**
La fenêtre [fi Series Setup] s'affiche.
- b Commencez l'installation en suivant les instructions affichées à l'écran.**
Nous vous invitons à sélectionner [Installation (Recommandée)].

6 Connectez le scanner à l'ordinateur à l'aide du câble USB fourni.

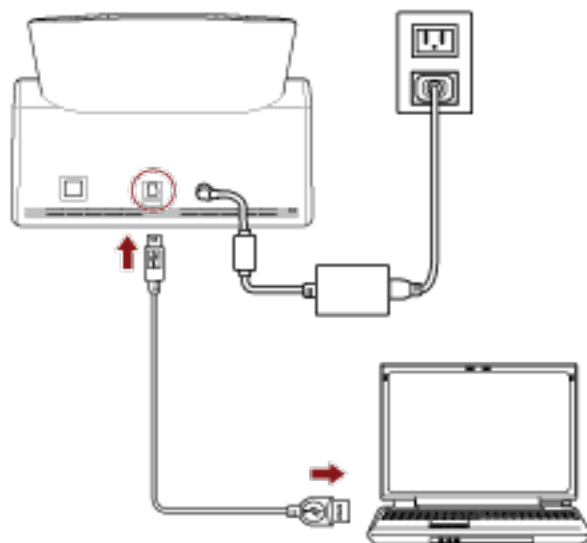

7 Vérifiez si le scanner est prêt à démarrer le processus de numérisation.
Pour en savoir plus, consultez [Effectuer une numérisation simple \(page 74\)](#).

Utilisation du scanner seul (DirectScan)

Cette section explique la procédure d'installation pour utiliser le scanner par lui-même (DirectScan). Dans cette section, le scanner est connecté au périphérique réseau via un réseau LAN câblé.

Pour en savoir plus sur la procédure de déballage du scanner jusqu'à sa mise sous tension, consultez les Instructions préliminaires.

1 Allumez le scanner.

Pour en savoir plus, reportez-vous à la section [Mise sous tension \(page 65\)](#).

2 Sur l'écran [Afficher la langue], sélectionnez une langue, puis appuyez sur la touche [Suivant].

3 Lorsque l'écran [Guide de garantie limitée] s'affiche, confirmez les informations affichées et appuyez sur la touche [Suivant].

4 Sur l'écran [Sélectionner une utilisation], sélectionnez [Utiliser le scanner seul] et appuyez sur la touche [Suivant].

5 Lorsque vous affichez l'écran [Connexion LAN câblée] connectez le scanner à un périphérique réseau via un réseau LAN câblé.

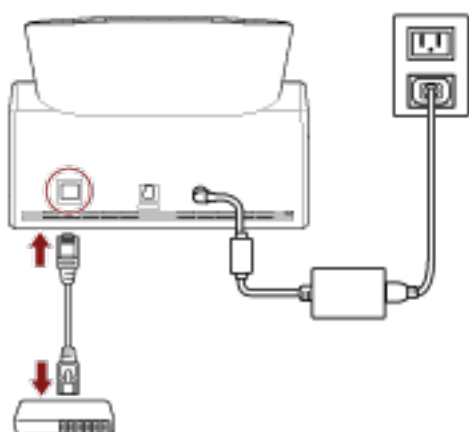

- Si le scanner est connecté au réseau, le Serveur NTP s'affiche automatiquement, passez à l'étape 7.
- Si le scanner est connecté au réseau, le Serveur NTP ne s'affiche pas automatiquement, passez à l'étape 6.

6 Configurez le serveur NTP manuellement.

a Sur l'écran de [Connexion LAN câblée], appuyez sur la touche [Paramètres réseau].

b Sur l'écran [Réseau], configurez les paramètres réseau et appuyez sur .

Si les informations du serveur NTP sont obtenues, passez à l'étape 7.

Si les informations du serveur NTP ne sont pas obtenues, passez à l'étape c.

c Sur l'écran [Indiquer un serveur NTP], indiquez un serveur NTP et appuyez sur la touche [Suivant].

IMPORTANT

Pour utiliser DirectScan, l'heure du scanner doit être synchronisée en amont avec l'heure sur le serveur NTP.

Remarque : le scanner ne peut pas être connecté à un serveur NTP qui requiert une authentification pour synchroniser l'heure.

7 Sur l'écran [Saisir la date et l'heure actuelles], indiquez la date et l'heure actuelles et appuyez sur la touche [Terminer].

8 Si nécessaire, indiquez les éléments suivants dans [Paramètres du scanner] sur l'écran qui

s'affiche lorsque vous appuyez sur l'icône  située dans la partie inférieure droite de l'écran tactile.

Pour en savoir plus, reportez-vous à la section [Paramètres du scanner \(Écran tactile\)](#) (page 288).

- Nom du Scanner
Configurez le nom du scanner.
- Adresse IP (IPv4)
Configurez une adresse IPv4 pour le scanner.
Lorsque vous définissez l'adresse IP manuellement, définissez également [Masque de sous réseau] et [Passerelle par défaut].
- Serveur DNS
Configurez le serveur DNS.
Lors de la configuration manuelle des serveurs DNS, définissez les adresses IP pour [DNS principal] et [DNS secondaire].
- Envoyer e-mail
Configurez les paramètres d'envoi d'e-mails.
- Mot de passe pour modifier les paramètres DirectScan
Configurez un mot de passe pour ajouter ou modifier les emplacements de sauvegarde des images, les adresses électroniques ou les tâches lors de l'utilisation de DirectScan.
- Serveur proxy
Configurez cette option pour utiliser un serveur proxy.

CONSEIL

Cette configuration peut être configurée lors de la connexion du scanner à un serveur FTP, un serveur FTPS ou un serveur SFTP.

- Scanner Central Admin
Configurez cet élément pour utiliser Scanner Central Admin Server ou Scanner Central Admin Desktop afin de gérer les scanners.
- Cryptage réseau
Indiquez si vous souhaitez chiffrer les communications réseau.

IMPORTANT

Un mot de passe administrateur est nécessaire pour afficher l'écran [Paramètres du scanner]. Vous pouvez vérifier le mot de passe administrateur par défaut en vérifiant s'il y a une étiquette ou non.

Pour en savoir plus sur l'étiquette, reportez-vous à [Consulter l'étiquette du produit \(page 267\)](#).

Modifiez le mot de passe administrateur pour empêcher d'autres utilisateurs de modifier les paramètres.

Changez également le mot de passe administrateur régulièrement.

Vous pouvez modifier le mot de passe administrateur dans l'écran qui apparaît dans la procédure ci-dessous :



→ [Paramètres du scanner] → [Mot de passe administration]

CONSEIL

Lorsque le scanner est connecté à un réseau, les paramètres réseau peuvent être modifiés dans les paramètres réseau de fi Series.

Pour en savoir plus, reportez-vous à la section [Paramètres réseau \(Paramètres réseau de fi Series\) \(page 384\)](#).

9 Si un certificat CA ou une clé de cryptage est utilisé pour communiquer avec la destination configurée pour DirectScan à l'étape 10 pour envoyer les images, configurez-le dans les paramètres réseau de fi Series.

Pour en savoir plus sur les Paramètres réseau de fi Series, reportez-vous à la section [Paramètres réseau \(Paramètres réseau de fi Series\) \(page 384\)](#).

- Certificats CA
Configurez-les lorsque la destination est un serveur FTPS ou un serveur SMTP.
- Clé de cryptage
Configurez-les lorsque la destination est un serveur SFTP.



10 VConfigurer une destination pour des images utilisées pour DirectScan.

- Lors de sauvegarde des images dans un dossier sur le réseau
 - a Sur l'écran principal, appuyez sur la touche [Enregistrer dans un dossier].
 - b Appuyez sur la touche [Oui] sur l'écran pour confirmer la configuration des emplacements de sauvegarde.
 - c Dans l'écran de confirmation de la configuration ou non des paramètres DirectScan dans les paramètres réseau de fi Series (navigateur), appuyez sur le bouton [Non].

CONSEIL

Pour configurer les paramètres dans les paramètres réseau de fi Series, appuyez sur le bouton [Oui], puis opérez selon la description affichée à l'écran.



Pour en savoir plus sur les Paramètres réseau de fi Series, reportez-vous à la section [Paramètres réseau \(Paramètres réseau de fi Series\) \(page 384\)](#).

- d Sur l'écran [Ajouter un emplacement de sauvegarde], configurez un emplacement de sauvegarde et appuyez sur la touche [Configurer].
- e Assurez-vous que l'emplacement de sauvegarde a été ajouté dans l'écran [Modifier l'emplacement de sauvegarde] et appuyez sur .
- f Sur l'écran [Sélectionner l'emplacement de sauvegarde], appuyez sur . L'écran passe alors à l'écran principal.
- Lors de l'envoi d'images par e-mail
 - a Sur l'écran principal, appuyez sur la touche [Envoyer par e-mail].
 - b Appuyez sur la touche [Oui] sur l'écran pour confirmer la configuration des adresses d'E-mail.
 - c Dans l'écran de confirmation de la configuration ou non des paramètres DirectScan dans les paramètres réseau de fi Series (navigateur), appuyez sur le bouton [Non].

CONSEIL

Pour configurer les paramètres dans les paramètres réseau de fi Series, appuyez sur le bouton [Oui], puis opérez selon la description affichée à l'écran.

Pour en savoir plus sur les Paramètres réseau de fi Series, reportez-vous à la section [Paramètres réseau \(Paramètres réseau de fi Series\) \(page 384\)](#).



- d Sur l'écran [Ajouter une adresse], configurez les adresses des destinataires et appuyez sur la touche [Configurer].
- e Assurez-vous que les adresses des destinataires a été ajouté dans l'écran [Modifier l'adresse] et appuyez sur .
- f Sur l'écran [Sélectionner l'adresse], appuyez sur . L'écran passe alors à l'écran principal.
- Lorsque vous indiquez une tâche
 - a Sur l'écran principal, appuyez sur la touche [Exécuter la tâche].
 - b Appuyez sur la touche [Oui] sur l'écran pour confirmer la configuration des travaux.

- c Dans l'écran de confirmation de la configuration ou non des paramètres DirectScan dans les paramètres réseau de fi Series (navigateur), appuyez sur le bouton [Non].

CONSEIL

Pour configurer les paramètres dans les paramètres réseau de fi Series, appuyez sur le bouton [Oui], puis opérez selon la description affichée à l'écran.

Pour en savoir plus sur les Paramètres réseau de fi Series, reportez-vous à la section [Paramètres réseau \(Paramètres réseau de fi Series\) \(page 384\)](#).

- d Sur l'écran [Ajouter une tâche], configurez les paramètres et appuyez sur la touche [Configurer].
- e Assurez-vous que la tâche a été ajoutée dans l'écran [Modifier la tâche] et appuyez sur .
- f Sur l'écran [Sélectionner une tâche], appuyez sur . L'écran passe alors à l'écran principal.

CONSEIL

Pour plus de détails sur les emplacements de sauvegarde, les adresses des destinataires, les tâches et les paramètres de la numérisation, reportez-vous à ce qui suit :

- [Ajout/modification/suppression d'un emplacement de sauvegarde d'images \(page 145\)](#)
- [Ajout/modification/suppression d'une adresse lors de l'envoi d'images par e-mail \(page 150\)](#)
- [Ajout/modification/suppression d'une tâche \(page 154\)](#)
- [DirectScan Paramètres \(Destination/Tâche/Paramètres de la numérisation\) \(Écran tactile\) \(page 268\)](#)

11 Vérifiez si le scanner est prêt à démarrer le processus de numérisation.

- Lors de sauvegarde des images dans un dossier sur le réseau
Sur l'écran principal, appuyez sur la touche [Enregistrer dans un dossier].
- Lors de l'envoi d'images par e-mail
Sur l'écran principal, appuyez sur la touche [Envoyer par e-mail].
- Lors du traitement en cours d'une tâche
Sur l'écran principal, appuyez sur la touche [Exécuter la tâche].

Pour en savoir plus, reportez-vous aux sections suivantes :

- [Effectuer une numérisation simple \(page 74\)](#)
- [Méthodes de numérisation \(DirectScan\) \(page 139\)](#)

Utilisation du scanner connecté à PaperStream NX Manager

Cette section explique la procédure de configuration pour utiliser le scanner connecté à PaperStream NX Manager.

Dans cette section, le scanner est connecté au périphérique réseau via un réseau LAN câblé.

- 1 **Allumez le scanner.**
Pour en savoir plus, reportez-vous à la section [Mise sous tension](#) (page 65).
- 2 **Sur l'écran [Afficher la langue], sélectionnez une langue, puis appuyez sur la touche [Suivant].**
- 3 **Lorsque l'écran [Guide de garantie limitée] s'affiche, confirmez les informations affichées et appuyez sur la touche [Suivant].**
- 4 **Sur l'écran [Sélectionner une utilisation], sélectionnez [Utiliser le scanner connecté à un ordinateur] et appuyez sur la touche [Terminer].**
- 5 **Raccordez le scanner à l'ordinateur en procédant comme suit.**

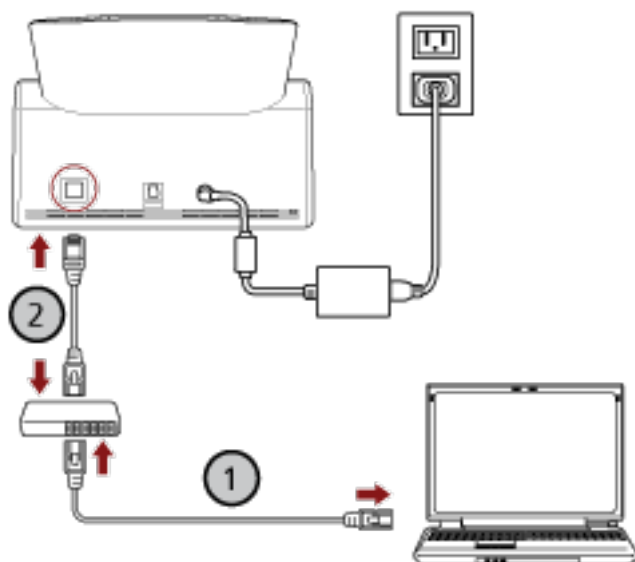

- a **Connectez l'ordinateur à un périphérique réseau via un réseau LAN câblé ou un réseau Wi-Fi (1).**

La procédure ci-dessous montre un exemple de connexion de l'ordinateur à un périphérique réseau via un réseau LAN câblé.

Pour plus de détails sur la façon de connecter l'ordinateur au réseau, reportez-vous au guide de votre ordinateur.

- b **Connectez l'ordinateur au périphérique réseau via un réseau LAN câblé (2).**

- 6 **Configurez la méthode d'utilisation du scanner.**

a Appuyez sur [Mode d'emploi] dans [Paramètres du scanner] sur l'écran qui s'affiche

lorsque vous appuyez sur l'icône  située dans la partie inférieure droite de l'écran tactile.

b Sur l'écran [Mode d'emploi], appuyez sur [Utiliser en se connectant à PaperStream NX Manager] et appuyez sur la touche [Suivant].

c Sur l'écran [PaperStream NX Manager], configurez les paramètres pour PaperStream NX Manager et appuyez sur la touche [Configurer].

7 Si nécessaire, indiquez les éléments suivants dans [Paramètres du scanner] sur l'écran qui

s'affiche lorsque vous appuyez sur l'icône  située dans la partie inférieure droite de l'écran tactile.

Pour en savoir plus, reportez-vous à la section [Paramètres du scanner \(Écran tactile\)](#) (page 288).

- Nom du Scanner
Configurez le nom du scanner.
- Adresse IP (IPv4)
Configurez une adresse IPv4 pour le scanner.
Lorsque vous définissez l'adresse IP manuellement, définissez également [Masque de sous réseau] et [Passerelle par défaut].

IMPORTANT

Les adresses IPv6 ne sont pas prises en charge lorsque le scanner est connecté à PaperStream NX Manager.

- Serveur DNS
Configurez le serveur DNS.
Lors de la configuration manuelle des serveurs DNS, définissez les adresses IP pour [DNS principal] et [DNS secondaire].
- Serveur proxy
Configurez cette option pour utiliser un serveur proxy.

CONSEIL

Cette configuration peut être configuré dans les cas suivants :

- Lors de la connexion du scanner à PaperStream NX Manager
- Lors de la liaison directe du scanner au Scanner Central Admin Server

- PaperStream NX Manager
Configurez les paramètres de PaperStream NX Manager.
Configurer [Nom d'hôte/Adresse IP] et [Numéro de port].

Pour vérifier si le scanner peut être connecté à PaperStream NX Manager, cliquez sur le bouton [Vérifier la connexion].

CONSEIL

Lors de la configuration d'un nom d'hôte, les serveurs DNS doivent être configurés sur le scanner.

- **Scanner Central Admin**
Configurez cet élément pour utiliser Scanner Central Admin Server ou Scanner Central Admin Desktop afin de gérer les scanners.
- **Cryptage réseau**
Indiquez si vous souhaitez chiffrer les communications réseau.

IMPORTANT

Un mot de passe administrateur est nécessaire pour afficher l'écran [Paramètres du scanner]. Vous pouvez vérifier le mot de passe administrateur par défaut en vérifiant s'il y a une étiquette ou non.

Pour en savoir plus sur l'étiquette, reportez-vous à [Consulter l'étiquette du produit \(page 267\)](#).

Modifiez le mot de passe administrateur pour empêcher d'autres utilisateurs de modifier les paramètres.

Changez également le mot de passe administrateur régulièrement.

Vous pouvez modifier le mot de passe administrateur dans l'écran qui apparaît dans la procédure ci-dessous :



→ [Paramètres du scanner] → [Mot de passe administration]

CONSEIL

Lorsque le scanner est connecté à un réseau, les paramètres réseau peuvent être modifiés dans les paramètres réseau de fi Series.

Pour en savoir plus, reportez-vous à la section [Paramètres réseau \(Paramètres réseau de fi Series\) \(page 384\)](#).

8 Vérifiez l'état de la connexion réseau du scanner.

Pour en savoir plus, reportez-vous à la section [Vérification de la connexion réseau du scanner \(page 443\)](#).

9 Installez PaperStream NX Manager sur l'ordinateur.

Pour en savoir plus sur le logiciel et comment l'installer, consultez [Installer le logiciel \(page 59\)](#).

CONSEIL

Lorsque vous utilisez PaperStream NX Manager, vous n'avez pas à installer le logiciel à partir du Setup DVD-ROM fourni. Installez un logiciel requis conformément au Guide d'utilisation de PaperStream NX Manager.

- 10 Utilisez PaperStream NX Manager pour créer une tâche à traiter sur le scanner.**
Pour en savoir plus sur comment créer un emploi, consultez le guide d'utilisation de PaperStream NX Manager.
- 11 Vérifiez si le scanner est prêt à démarrer le processus de numérisation.**
Pour en savoir plus, consultez [Effectuer une numérisation simple \(page 74\)](#).

Installer le logiciel

Cette section décrit les logiciels requis lors de l'utilisation du scanner connecté à un ordinateur, la configuration requise et la méthode d'installation.

Vous pouvez installer les logiciels à partir du Setup DVD-ROM fourni, ou les télécharger et les installer depuis le site Web de téléchargement.

CONSEIL

PaperStream NX Manager, Scanner Central Admin Server et Scanner Central Admin Desktop peuvent être téléchargés depuis le site de téléchargement, puis installés.

- Si vous utilisez le scanner connecté à PaperStream NX Manager, consultez le guide d'utilisation de PaperStream NX Manager.
- Si vous utilisez Scanner Central Admin Server, consultez le guide d'utilisation correspondant.
- Si vous utilisez Scanner Central Admin Desktop, consultez l'Aide de Scanner Central Admin Desktop.

Présentation des logiciels fournis

Cette section vous présente les logiciels à installer sur l'ordinateur que vous souhaitez connecter au scanner.

Ce produit est fourni avec les logiciels suivants.

- pilote PaperStream IP

Le pilote PaperStream IP est compatible avec la norme TWAIN/ISIS. Il prend en charge des scanners connectés à un réseau.

Il existe trois types de pilote PaperStream IP.

- PaperStream IP (TWAIN)

Compatible avec la norme TWAIN. Pour faire fonctionner le scanner avec des applications 32 bits compatibles à la norme TWAIN.

- PaperStream IP (TWAIN x64)

Compatible avec la norme TWAIN. Pour faire fonctionner le scanner avec des applications 64 bits compatibles à la norme TWAIN.

Quel que soit votre système d'exploitation, si l'application de numérisation d'image que vous utilisez est une application 32 bits, utilisez PaperStream IP (TWAIN).

- PaperStream IP (ISIS) fi-8000 Series

Compatible avec la norme ISIS. Pour faire fonctionner le scanner avec des applications compatibles à la norme ISIS.

Pour en savoir plus, consultez la rubrique d'aide du pilote PaperStream IP.

- Network Setup Tool for fi Series

Il comprend les applications suivantes.

Ces applications permettent de connecter le scanner à un ordinateur et de l'utiliser sur un réseau.

- Outil de sélection du scanner
Utilisez cette application pour configurer un ordinateur de façon à ce qu'il utilise le scanner connecté à un réseau.
- Button Event Manager
Utilisez cette application pour configurer les paramètres pour la numérisation d'une page qui démarre sur l'écran tactile du scanner lorsqu'il est connecté à un réseau.
Pour en savoir plus, consultez les rubriques d'aide de Network Setup Tool for fi Series.
- Software Operation Panel
Vous pouvez configurer les paramètres associés à la numérisation de documents et à la gestion de consommables.
Il est installé en même temps que le pilote PaperStream IP.
Pour en savoir plus, reportez-vous à la section [Paramètres du scanner \(Software Operation Panel\) \(page 326\)](#).
- Error Recovery Guide
Utilisez cette application pour afficher l'état du scanner et une solution au problème si une erreur se produit sur le scanner.
Il est installé en même temps que le pilote PaperStream IP.
Vous pouvez également vérifier les solutions aux problèmes dans [Dépannage \(page 183\)](#).
- Error Recovery Guide (guide)
Ce guide contient les solutions aux erreurs notifiées par Error Recovery Guide.
- PaperStream ClickScan
Application de numérisation d'image de 32 bits qui peut supporter PaperStream IP (TWAIN).
La numérisation peut être effectuée via des paramètres et des opérations simples.
Ce programme démarre automatiquement lorsque vous vous connectez à votre ordinateur et se trouve dans la zone de notification de la barre des tâches.
Pour en savoir plus, consultez la rubrique d'aide du PaperStream ClickScan.
- PaperStream ClickScan Searchable PDF Option
Il s'agit d'une application qui produit des images dans un format consultable tel que PDF, Word (*1) ou Excel (*1).
Elle peut être utilisée avec PaperStream ClickScan.
Pour en savoir plus, consultez la rubrique d'aide du PaperStream ClickScan.
- PaperStream Capture
Une application de numérisation d'image 32 bits compatible avec PaperStream IP (TWAIN)/ PaperStream IP (ISIS) fi-8000 Series.
En définissant les paramètres de la numérisation en tant que tâches, vous pouvez personnaliser ces paramètres selon vos préférences.
PaperStream Capture comporte des versions payantes, à savoir PaperStream Capture Pro et PaperStream Capture Pro Premium. Une version d'évaluation est disponible pour découvrir les fonctionnalités de PaperStream Capture Pro Premium.
Pour en savoir plus, consultez le guide d'utilisation de PaperStream Capture.
- Guides
Le document Consignes de sécurité et le Guide d'utilisation sont installés.

- fi Series Online Update

Cette application recherche les dernières mises à jour logicielles installées sur l'ordinateur et les mises à jour du microprogramme du scanner connecté à l'ordinateur, puis les applique.

Pour en savoir plus, reportez-vous aux rubriques d'aide de fi Series Online Update.

*1 :Les produits Microsoft® Office doivent être installés.

Configuration requise

Voici la configuration requise pour l'ordinateur sur lequel vous allez installer le logiciel.

Système d'exploitation	<ul style="list-style-type: none"> ● Windows® 10 Famille (32 bits/64 bits) (*1) ● Windows® 10 Professionnel (32 bits/64 bits) (*1) ● Windows® 10 Entreprise (32 bits/64 bits) (*1) ● Windows® 10 Éducation (32 bits/64 bits) (*1) ● Windows Server™ 2016 Standard (64 bits) (*1) ● Windows Server™ 2019 Standard (64 bits) (*1) ● Windows Server™ 2022 Standard (64 bits) (*1) ● Windows Server™ 2025 Standard (64 bits) (*1) ● Windows® 11 Famille (64 bits) (*1) ● Windows® 11 Professionnel (64 bits) (*1) ● Windows® 11 Entreprise (64 bits) (*1) ● Windows® 11 Éducation (64 bits) (*1)
Processeur	Processeur Intel ou compatible Intel
Résolution de l'affichage	1024 x 768 pixels ou au-delà, 65 536 couleurs ou plus (*2)
Espace disque	12 Go d'espace libre au minimum (*3)
Lecteur de DVD	Requis pour installer le logiciel
Interface	USB3.2 Gen1/USB3.0/USB2.0/USB1.1
Parcourir (*4)	<ul style="list-style-type: none"> ● Google Chrome ● Microsoft Edge

*1 :le logiciel fourni fonctionne comme une application de bureau.

*2 :Lorsque vous utilisez PaperStream Capture 4.0 ou une version ultérieure, utilisez un écran capable d'afficher au moins 1280 x 800 pixels ou plus et 65 536 couleurs ou plus.

*3 :L'espace disque libre requis pour la numérisation de documents dépend de la taille des images numérisées.

*4 :vous devez disposer de l'un des navigateurs lorsque vous configurez les paramètres réseau dans l'écran Paramètres réseau de fi Series.

Le mode Internet Explorer de Microsoft Edge n'est pas pris en charge.

Installation du logiciel

Cette section vous présente comment installer le logiciel à installer sur l'ordinateur auquel vous souhaitez connecter au scanner.

IMPORTANT

Si vous disposez d'une version antérieure du logiciel, désinstallez-la avant d'installer la nouvelle version.

Pour savoir comment désinstaller le logiciel, consultez la section [Désinstaller le logiciel \(page 445\)](#).

- 1 Allumez l'ordinateur et ouvrez une session en tant qu'utilisateur avec les privilèges d'un administrateur.
- 2 Insérez le Setup DVD-ROM dans le lecteur de DVD.
La fenêtre [fi Series Setup] s'affiche.

CONSEIL

Si la fenêtre [Configuration fi Series] ne s'affiche pas, double-cliquez sur le fichier "Setup.exe" dans le Setup DVD-ROM via [Explorateur de fichiers] ou [Poste de travail].

- 3 Cliquez sur le nom du modèle de scanner à utiliser (si la fenêtre de sélection d'un nom de modèle s'affiche).
- 4 Sélectionnez soit [INSTALLATION (Recommandée)], soit [INSTALLATION (Personnalisée)].
 - Pour [INSTALLATION (Recommandée)]
Sélectionnez [INSTALLATION (Recommandée)] pour installer tous les logiciels requis pour utiliser le scanner.
 - a Cliquez sur le bouton [INSTALLATION (Recommandée)].



- b Dans la fenêtre de sélection d'une méthode d'installation, sélectionnez la méthode d'installation de votre choix.
 - Pour télécharger la version la plus récente du logiciel, sélectionnez [Télécharger et installer (Recommandé)] et téléchargez-le depuis le site de téléchargement.

- Pour installer le logiciel à partir du Installation DVD-ROM, sélectionnez [Installer à partir du disque] et passer à l'étape suivante.

c Installez le logiciel en suivant les instructions affichées à l'écran.

CONSEIL

En sélectionnant [INSTALLATION (Recommandée)] les logiciels suivants sont installés :

- PaperStream IP (TWAIN)
- PaperStream Capture
- PaperStream ClickScan
- Network Setup Tool for fi Series
- Software Operation Panel
- Error Recovery Guide
- fi Series Online Update
- Manuels (Précautions de sécurité, Guide d'utilisation)

- Pour [INSTALLATION (Personnalisée)]

Sélectionnez [INSTALLATION (Personnalisée)] pour sélectionner et installer les logiciels de votre choix.

a Cliquez sur le bouton [INSTALLATION (Personnalisée)].



b Dans la fenêtre de sélection d'une méthode d'installation, sélectionnez la méthode d'installation de votre choix.

- Pour télécharger la version la plus récente du logiciel, sélectionnez [Télécharger et installer (Recommandé)] et téléchargez-le depuis le site de téléchargement.
- Pour installer le logiciel à partir du Installation DVD-ROM, sélectionnez [Installer à partir du disque] et passer à l'étape suivante.

c Cochez les cases correspondant au logiciel à installer, puis cliquez sur le bouton [Suivant].

d Installez le logiciel en suivant les instructions affichées à l'écran.

Manipulations de base

Cette section vous explique comment utiliser le scanner.

Mettre le scanner sous/hors tension

Cette section vous explique comment allumer et éteindre le scanner.

CONSEIL

Vous pouvez allumer/éteindre le scanner de plusieurs façons :

- En appuyant sur la touche [Power] du scanner
- En utilisant une prise multiple pour contrôler la demande énergétique de périphériques tels qu'un scanner selon la puissance de l'ordinateur
- En allumant/éteignant le scanner selon la puissance de l'ordinateur

Pour en savoir plus, consultez la section [Méthode pour allumer et éteindre le scanner \[Mise sous tension\]](#) (page 378).

Mise sous tension

- 1 Appuyez sur la touche [Power] du scanner.

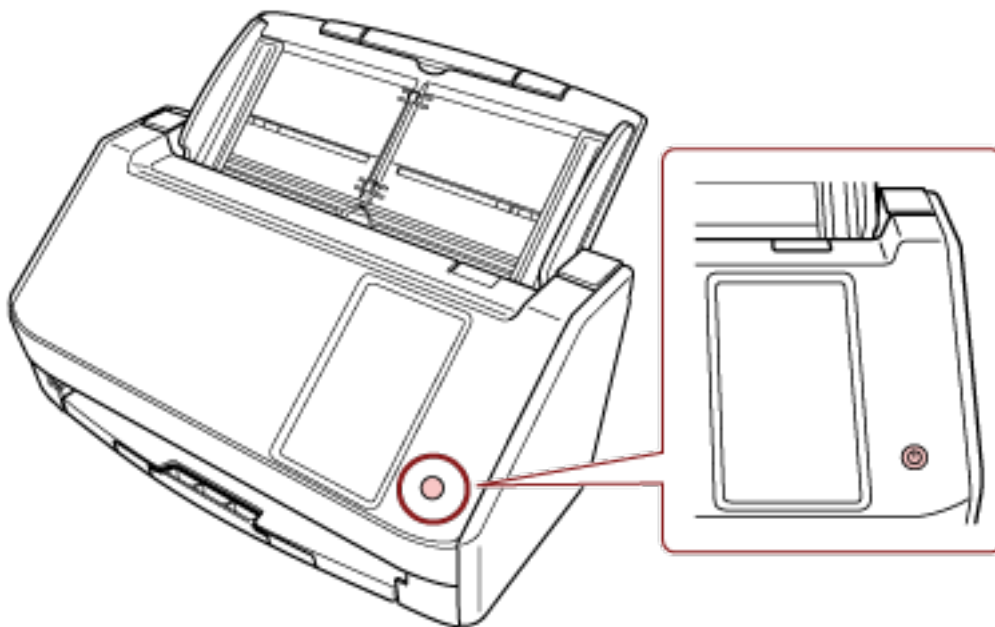

Le scanner est allumé.

L'écran suivant s'affiche sur l'écran tactile lorsque le scanneur est en phase de démarrage.



Mise hors tension

- 1 Appuyez sur la touche [Power] du scanneur pendant au moins 2 secondes.

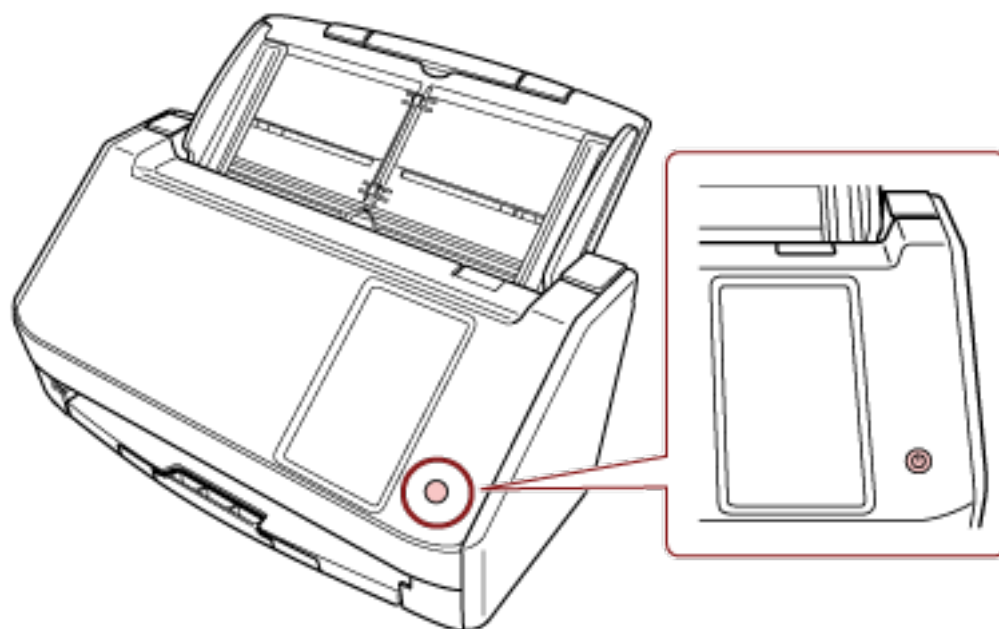

Le scanneur est éteint.

Entrer et reprendre depuis le mode économie d'énergie

Le scanner passe en mode économie d'énergie lorsqu'il est laissé allumé sans être utilisé pendant un certain temps.

Le mode économie d'énergie permet de réduire la consommation du scanner lorsqu'il est sous tension mais non utilisé.

Le mode économie d'énergie a deux types de configurations.

- **Économie d'énergie**

Si le scanner est allumé et qu'il reste inutilisé pendant 15 minutes (réglage par défaut) ou plus, il passe automatiquement en mode économie d'énergie.

Lorsque le scanner passe en mode économie d'énergie, l'écran tactile s'éteint.

Pour quitter le mode veille, réalisez une des opérations suivantes :

- Chargez un document sur le plateau d'alimentation de l'AAD (chargeur).
- Appuyez sur l'écran tactile du scanner.
- Appuyez sur la touche [Power] du scanner.
- Numérisez un document avec l'application de numérisation d'images.

- **Arrêt automatique**

Le scanner s'éteint automatiquement après une période d'inutilisation (4 heures, d'après la configuration d'usine par défaut).

Pour remettre le scanner sous tension, appuyez sur la touche [Power]. Pour en savoir plus, consultez la section [Mise sous tension \(page 65\)](#).

IMPORTANT

- Si un document encombre le chemin du papier, le scanner ne passera pas en mode économie d'énergie. Retirez les documents en vous reportant à la section [En cas de bourrage papier \(page 183\)](#).
- Selon l'application de numérisation d'image utilisée, il est possible que le scanner ne s'éteigne pas même si vous avez activé l'option [Eteindre l'appareil après un certain laps de temps].
- Si le scanner s'est éteint automatiquement alors que vous utilisiez une application, quittez-la avant de redémarrer le scanner.
- Pour le fonctionnement du mode économie d'énergie lorsque vous sélectionnez [Rapide] pour le [Mode de démarrage], consultez [Gestion de l'alimentation \(page 293\)](#).

CONSEIL

- Vous pouvez modifier le temps d'attente précédant l'entrée du scanner en mode économie d'énergie en employant l'une des méthodes suivantes.
 - L'écran [Mode d'économie d'énergie] sur l'écran tactile
Définissez [Minutes d'économie d'énergie].
 Vous pouvez également accéder à l'écran grâce à la procédure suivante :



→ [Paramètres du scanner] → [Gestion de l'alimentation] → [Mode d'économie d'énergie]

- Software Operation Panel

Pour en savoir plus, reportez-vous à la section [Délai avant l'entrée en mode économie d'énergie - \[Économie d'énergie\]](#) (page 374).

- Vous pouvez empêcher le scanner de s'éteindre automatiquement en employant l'une des méthodes suivantes.

- L'écran [Mode d'économie d'énergie] sur l'écran tactile

Sélectionnez [Désactiver] pour [Heures d'arrêt automatique].

Lorsque [Désactiver] est activé, la consommation d'énergie du scanner augmente.

Vous pouvez également accéder à l'écran grâce à la procédure suivante :



→ [Paramètres du scanner] → [Gestion de l'alimentation] → [Mode d'économie d'énergie]

- Software Operation Panel

Pour en savoir plus, reportez-vous à la section [Délai avant l'entrée en mode économie d'énergie - \[Économie d'énergie\]](#) (page 374).

Ouvrir et fermer l'AAD

Cette partie vous explique comment ouvrir et fermer l'AAD.

Ouverture de l'AAD

- 1 Retirez tous les documents du plateau d'alimentation de l'AAD (chargeur).
- 2 Tirez l'onglet de déverrouillage de l'AAD pour ouvrir ce dernier.

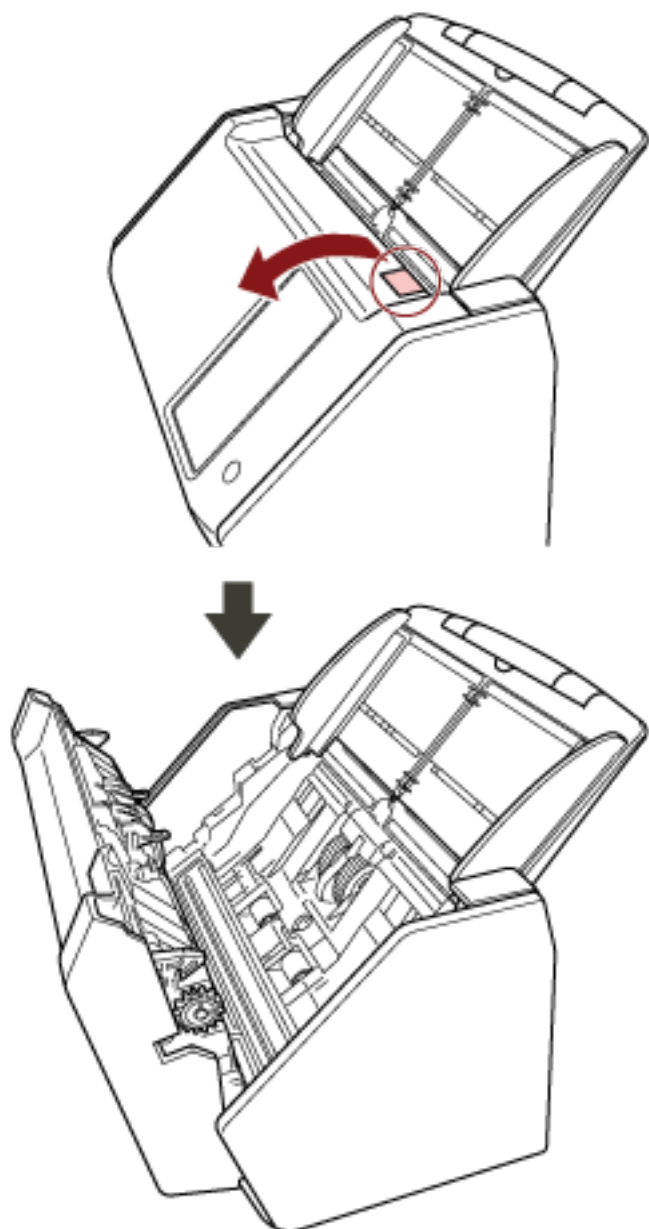



ATTENTION

Attention, l'AAD peut se fermer accidentellement durant l'ouverture.
Attention à ne pas vous coincer les doigts dans l'AAD au moment de le fermer.

Fermeture de l'AAD

1 Fermez l'AAD.

Appuyez sur le centre de l'AAD jusqu'à son verrouillage, indiqué par un clic.

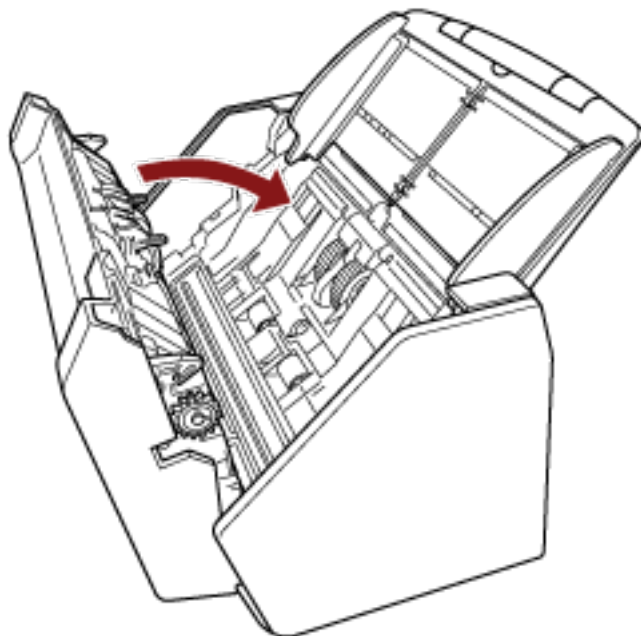

ATTENTION

Attention à ne pas vous coincer les doigts dans l'AAD au moment de le fermer.

IMPORTANT

Assurez-vous qu'aucun objet ne se trouve à l'intérieur de l'AAD avant de le fermer.

Régler le plateau d'alimentation de l'AAD (Chargeur)

Les documents posés sur le plateau d'alimentation de l'AAD (chargeur) sont chargés un à un lorsque la numérisation démarre.

Lorsque vous numérisez un document relativement long, par exemple un document A4, utilisez les extensions du plateau d'alimentation 1 et 2 conformément aux instructions ci-dessous afin d'éviter tout désalignement lors du chargement.

- 1 Déployez l'extension du plateau d'alimentation 1 et l'extension du plateau d'alimentation 2.

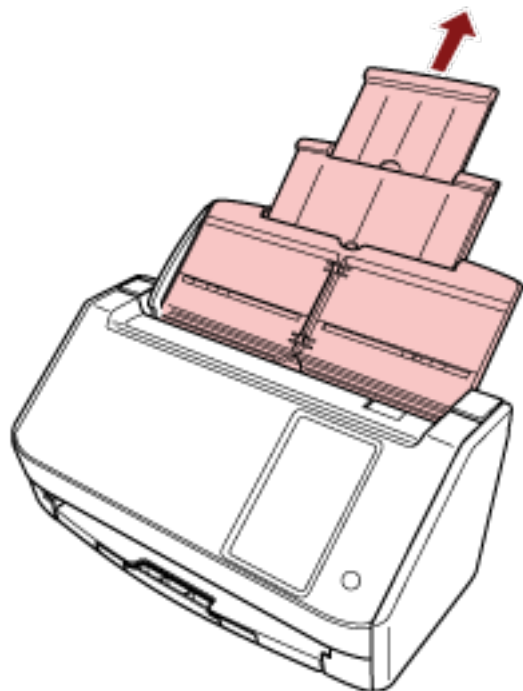

CONSEIL

Veillez à tenir le plateau d'alimentation de l'AAD (chargeur) lorsque vous déployez l'extension du plateau d'alimentation 1 et l'extension du plateau d'alimentation 2.

Régler le plateau de réception

Les documents posés sur le plateau d'alimentation de l'AAD (chargeur) sont éjectés un à un sur le plateau de réception lors de la numérisation.

Lorsque vous numérisez un document relativement long, par exemple un document A4, utilisez le plateau de réception conformément aux instructions ci-dessous afin d'éviter tout désalignement lors du chargement.

- 1 Tirez le plateau de réception.

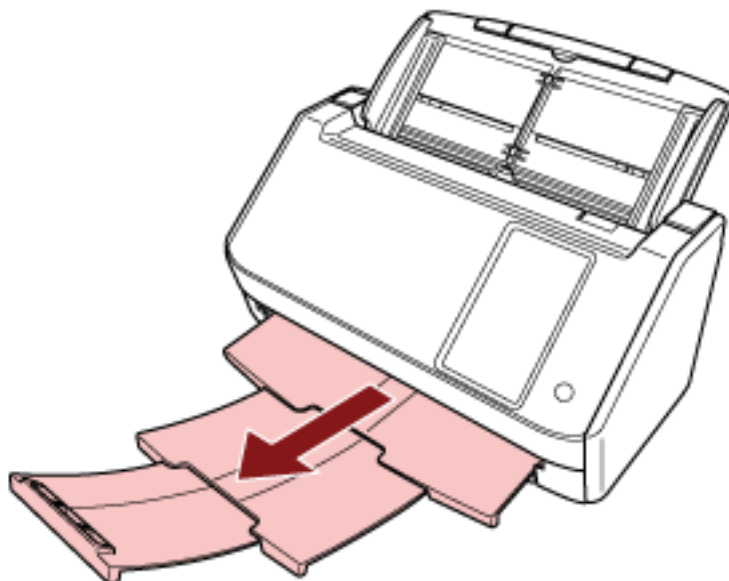

Effectuer une numérisation simple

Cette section vous explique comment effectuer une numérisation simple.

IMPORTANT

- Selon la méthode de connexion du scanner, utilisez uniquement le câble USB pour raccorder le scanner à un ordinateur, ou uniquement un câble LAN pour le connecter à un périphérique réseau. N'utilisez pas les deux câbles en même temps.
- Vous ne pouvez pas utiliser un scanner de plusieurs façons en même temps. Pour plus de détails sur la façon de changer la méthode d'utilisation du scanner, reportez-vous à [Comment changer la façon dont le scanner est utilisé \(page 442\)](#).

CONSEIL

Lors de la numérisation avec le scanner connecté à un ordinateur via un réseau, la qualité de l'image est moindre que lors de la numérisation avec le scanner connecté via un câble USB, car la vitesse de transfert de l'image est prioritaire.

Dans le pilote du scanner, vous pouvez régler la qualité de l'image sur le même niveau que celui qui est défini lors de la numérisation avec le scanner connecté par un câble USB. Pour en savoir plus, consultez l'aide du pilote du scanner.



● Utilisation du scanner connecté à un ordinateur

Démarrer la numérisation avec l'une des méthodes suivantes.

- [Numérisation avec une application de numérisation d'images \(utilisation du scanner connecté à un ordinateur\) \(page 76\)](#)
- [Utilisation d'une application de numérisation d'image démarrée sur l'écran tactile \(utilisation du scanner connecté à un ordinateur\) \(page 79\)](#)



● Utilisation du scanner seul (DirectScan)

Démarrez la numérisation avec la méthode suivante.

- [Le traitement en cours d'une tâche \(DirectScan\) \(page 86\)](#)



● Utilisation du scanner connecté à PaperStream NX Manager

Démarrez la numérisation avec la méthode suivante.

- [Traitement d'une tâche \(utilisation du scanner connecté à PaperStream NX Manager\) \(page 89\)](#)

CONSEIL

- Lorsque le scanner est connecté à PaperStream NX Manager, vous devez mettre en place un environnement et configurer les paramètres de PaperStream NX Manager.
Pour en savoir plus, consultez le guide d'utilisation de PaperStream NX Manager.
Le guide d'utilisation de PaperStream NX Manager peut être téléchargé à partir de la page Web suivante :
<https://www.pfu.rioh.com/global/scanners/fi/support/manuals/>
- Pour plus de détails sur la façon de lancer une numérisation à partir d'un navigateur sur un ordinateur/client fin lors de l'utilisation d'un scanner connecté à PaperStream NX Manager, consultez le Guide d'utilisation de PaperStream NX Manager Web Scan.
Le guide d'utilisation de PaperStream NX Manager Web Scan peut être téléchargé à partir de la page Web suivante :
<https://www.pfu.rioh.com/global/scanners/fi/support/manuals/>

Numérisation avec une application de numérisation d'images (utilisation du scanner connecté à un ordinateur)

Cette partie vous explique comment réaliser de simples numérisations à l'aide d'une application de numérisation d'image installée sur l'ordinateur.

Vous devez pour cela disposer d'un pilote de scanner et d'une application de numérisation d'image qui prend en charge ce pilote sur votre ordinateur.

Ce produit est livré avec les pilotes et les applications suivantes :

- Pilote
 - pilote PaperStream IP
- Application de numérisation d'image
 - PaperStream ClickScan
 - PaperStream Capture

CONSEIL

- Pour en savoir plus sur le pilote du scanner et les applications de numérisation, consultez [Présentation des logiciels fournis \(page 59\)](#).
- Les procédures, les opérations et les options de configuration de numérisation peuvent légèrement varier suivant le pilote de scanner et l'application de numérisation d'image. Pour en savoir plus, consultez le guide ou les rubriques d'aide du pilote du scanner de l'application de numérisation d'image.

1 Allumez le scanner.

Pour en savoir plus, reportez-vous à la section [Mise sous tension \(page 65\)](#).

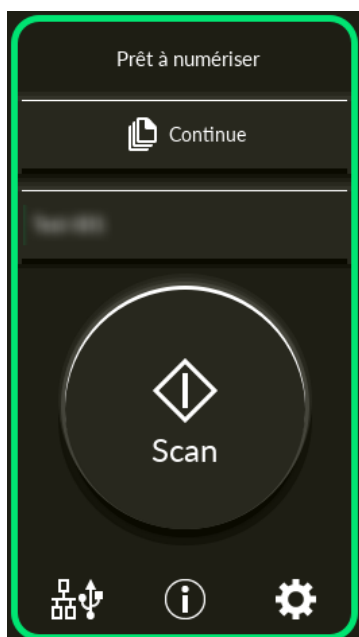
2 Confirmez que l'écran principal suivant est affiché sur l'écran tactile.**CONSEIL**

Si l'écran ci-dessus ne s'affiche pas, reportez-vous à la section [Comment changer la façon dont le scanner est utilisé \(page 442\)](#) pour modifier l'écran principal.

3 Chargez un document sur le plateau d'alimentation de l'AAD (chargeur).

Placez le document recto vers le bas sur le plateau d'alimentation de l'AAD (chargeur).

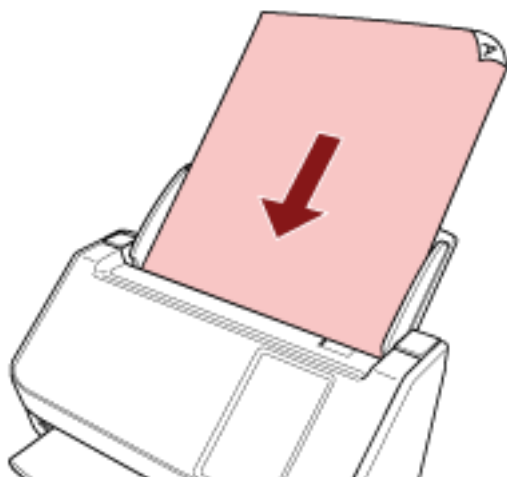

Pour en savoir plus, reportez-vous à la section [Chargement des documents \(page 93\)](#).

4 Démarrez une application de numérisation d'image.**5 Sélectionnez un pilote de scanner à utiliser pour la numérisation.**

Avec certaines applications pour la numérisation il n'est pas nécessaire de choisir un pilote.

6 Sélectionnez le scanner à utiliser pour la numérisation.

Le nom du scanner dépend du type de pilote de scanner et de la méthode de connexion du scanner. Pour en savoir plus, consultez l'aide du pilote du scanner.

Avec certaines applications de numérisation d'image, il n'est pas nécessaire de choisir un scanner.

Pour utiliser le scanner connecté à un réseau, vous devez tout d'abord sélectionner le scanner dans l'Outil de sélection du scanner.

Pour en savoir plus sur le mode de démarrage de l'Outil de sélection du scanner, consultez la section [Démarrage de l'outil de sélection du scanner \(page 444\)](#).

7 Configurez les paramètres de numérisation dans le fenêtre de configuration du pilote du scanner.

Certaines applications peuvent ne pas afficher cette fenêtre de configuration.

8 Numérisez les documents avec l'application de numérisation d'images.

IMPORTANT

Évitez les opérations suivantes afin de ne pas arrêter la numérisation.

- Déconnexion du câble USB
- Déconnexion du câble LAN
- Déconnexion du réseau
- Déconnexion de l'ordinateur

CONSEIL

Lorsqu'une application de numérisation d'image permettant de créer des tâches, telle que PaperStream Capture, est installée sur un ordinateur, si une tâche est associée à un bouton de fonction du scanner dans les paramètres de l'application de numérisation, le nom de la tâche s'affiche sur le bouton de fonction sur l'écran tactile du scanner.

Lorsque l'application de numérisation installée sur l'ordinateur est prête à numériser un document, dans certains cas, il est parfois possible de numériser un document en appuyant sur le bouton de [Scan] du scanner plutôt que d'utiliser l'application de numérisation pour numériser un document. Dans ce cas, même si le nom de la tâche est affiché à la place du nom du bouton de fonction (Scan Button) sur l'écran tactile, la numérisation peut être démarrée à partir de l'application de numérisation d'images sur l'ordinateur.

Utilisation d'une application de numérisation d'image démarrée sur l'écran tactile (utilisation du scanneur connecté à un ordinateur)

Cette partie vous explique comment réaliser de simples numérisations à l'aide d'une application de numérisation d'image sur l'ordinateur démarrée sur l'écran tactile du scanneur.

Dans ce cas, vous devez configurer certains paramètres à l'avance afin de numériser un document.

1 Allumez le scanneur.

Pour en savoir plus, reportez-vous à la section [Mise sous tension \(page 65\)](#).

2 Confirmez que l'écran principal suivant est affiché sur l'écran tactile.

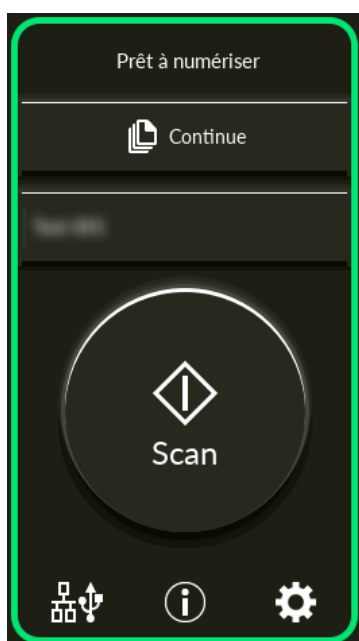

CONSEIL

Si l'écran ci-dessus ne s'affiche pas, reportez-vous à la section [Comment changer la façon dont le scanneur est utilisé \(page 442\)](#) pour modifier l'écran principal.

3 Configurez les paramètres de numérisation dans l'application de numérisation d'image.

Pour en savoir plus sur cette procédure, consultez la section [Numérisation avec une application de numérisation d'images \(utilisation du scanneur connecté à un ordinateur\) \(page 76\)](#).

4 Sur l'ordinateur, configurez le comportement (fonction) du scanneur lorsque vous appuyez sur le bouton [Scan] de l'écran tactile.

Spécifiez l'application de numérisation d'images que vous souhaitez lancer en tant que fonction lorsque vous appuyez sur le bouton [Scan] de l'écran tactile.

La fonction spécifiée ici s'affiche sur l'écran [Choix de la fonction] de l'écran tactile.

Plusieurs fonctions peuvent être spécifiées. Lors de la numérisation de documents, vous pouvez changer l'application de numérisation d'images utilisée pour la numérisation en changeant les fonctions sur l'écran [Choix de la fonction] de l'écran tactile.

La procédure de configuration des fonctions varie en fonction de la méthode de connexion du scanner.

Lorsque vous établissez une connexion via un câble USB

Affichez la fenêtre de configuration [Périphériques et imprimantes] de Windows, puis définissez les touches dans [Propriétés du scanner] pour le scanner. Pour en savoir plus, reportez-vous à la section [Configurer les paramètres d'un bouton de l'ordinateur \(connexion USB\) \(page 83\)](#).

Lors d'une connexion via un réseau LAN câblé

Utilisez Button Event Manager pour configurer les fonctions. Pour en savoir plus sur Button Event Manager, consultez les rubriques d'aide de Network Setup Tool for fi Series. Procédez comme suit pour afficher les détails de la procédure de configuration de la touche dans l'aide de Button Event Manager Help.

a Démarrez Button Event Manager.

- Pour Windows 10/Windows Server 2016/Windows Server 2019/Windows Server 2022
Cliquez sur le menu [Démarrer] → [fi Series] → [Button Event Manager for fi Series].
- Pour Windows 11/Windows Server 2025
Cliquez sur le menu [Démarrer] → [Toutes les applications] → [fi Series] → [Button Event Manager for fi Series].

Après le démarrage de Button Event Manager,  s'affiche dans la zone de notification de la barre de tâches.

b Cliquez avec le bouton droit de la souris sur .

Cliquez sur [Aide] dans le menu qui s'affiche.

CONSEIL

L'application de numérisation d'image qui démarre lorsque vous appuyez sur la touche du scanner [Scan] diffère selon que l'application PaperStream ClickScan se trouve ou non sur la barre des tâches.

- Quand il est situé dans la barre des tâches
PaperStream ClickScan sera démarré.
- Quand il n'est pas situé dans la barre des tâches
PaperStream Capture sera démarré.

5 Si nécessaire, configurez les paramètres sur l'application de numérisation d'image à démarrer.

Pour certaines applications de numérisation d'image, il est nécessaire de configurer les paramètres de l'application.

Pour en savoir plus, consultez le guide/les rubriques d'aide de l'application de numérisation d'image à démarrer.

6 Chargez un document sur le plateau d'alimentation de l'AAD (chargeur).

Placez le document recto vers le bas sur le plateau d'alimentation de l'AAD (chargeur).

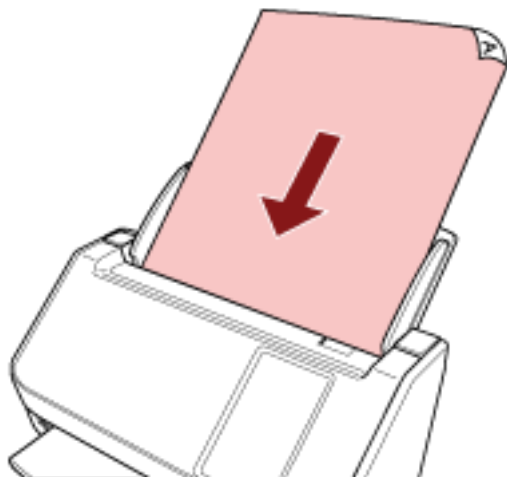

Pour en savoir plus, reportez-vous à la section [Chargement des documents](#) (page 93).

7 Appuyez sur le bouton de fonction affiché sur l'écran principal.

Pour en savoir plus sur le bouton de fonction, reportez-vous à la section [Écran tactile](#) (page 34).

8 Sur l'écran [Choix de la fonction], appuyez sur la fonction à utiliser lorsque vous appuyez sur le bouton [Scan].

Le bouton de fonction que vous avez spécifié à l'étape 4 est affiché sur l'écran.

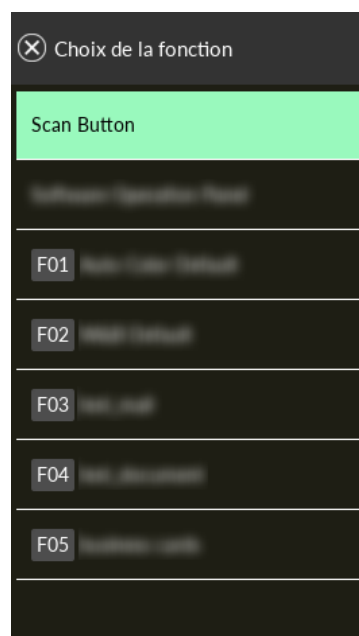

IMPORTANT

Si PaperStream ClickScan n'est pas utilisé, veuillez à quitter PaperStream ClickScan.

Si PaperStream ClickScan réside dans la barre des tâches, la liste des fonctions peut ne pas s'afficher dans l'écran [Choix de la fonction].

CONSEIL

Dans l'écran [Choix de la fonction], seules les touches avec des noms peuvent s'afficher. Les paramètres d'affichage des touches peuvent être configurés sur l'écran qui apparaît dans la procédure suivante :



→ [Paramètres du scanner]→ [Affichage de la sélection de la fonction]

Le nom de la fonction sélectionnée apparaît sur l'écran principal.

9 Appuyez sur la touche [Scan].

L'application de numérisation d'image indiquée dans 4 démarre et la numérisation démarre.

IMPORTANT

Évitez les opérations suivantes afin de ne pas arrêter la numérisation.

- Déconnexion du câble USB
- Déconnexion du câble LAN
- Déconnexion du réseau
- Déconnexion de l'ordinateur

Configurer les paramètres d'un bouton de l'ordinateur (connexion USB)

Configurez les paramètres du bouton à utiliser pour lancer une numérisation sur votre ordinateur. Spécifiez une application de numérisation d'image pour le bouton sur l'ordinateur, qui démarre lorsque vous appuyez sur la touche du scanneur.

Vous pouvez configurer plusieurs boutons sur l'ordinateur et sélectionner l'un d'eux pour l'attribuer à la touche du scanneur.

CONSEIL

L'application de numérisation d'image qui démarre lorsque vous appuyez sur la touche du scanneur [Scan] diffère selon que l'application PaperStream ClickScan se trouve ou non sur la barre des tâches.

- Quand il est situé dans la barre des tâches
PaperStream ClickScan sera démarré.
- Quand il n'est pas situé dans la barre des tâches
PaperStream Capture sera démarré.

Voici la procédure à suivre lorsque le scanneur est raccordé via un câble USB.

1 Allumez le scanneur, puis vérifiez qu'il est connecté à l'ordinateur via le câble USB.

Pour en savoir plus, reportez-vous à la section [Mise sous tension \(page 65\)](#).

2 Affichez la fenêtre [Panneau de configuration].

- Pour Windows 10/Windows Server 2016/Windows Server 2019/Windows Server 2022
Cliquez sur le menu [Démarrer] → [Système Windows] → [Panneau de configuration].
- Pour Windows 11/Windows Server 2025
Cliquez sur le menu [Démarrer] → [Toutes les applications] → [Outils de Windows] et double-cliquez sur [Panneau de configuration].

3 Cliquez sur [Afficher les périphériques et les imprimantes].

La fenêtre [Périphériques et imprimantes] s'ouvre.

4 Cliquez avec le bouton droit sur l'icône du scanneur et sélectionnez [Propriétés du scanneur] dans le menu qui s'affiche.

Les propriétés du scanneur s'affichent.

5 Cliquez sur l'onglet [Événements] et sélectionnez un bouton à définir.

Sélectionnez un bouton dans la liste déroulante [Sélectionner un événement].

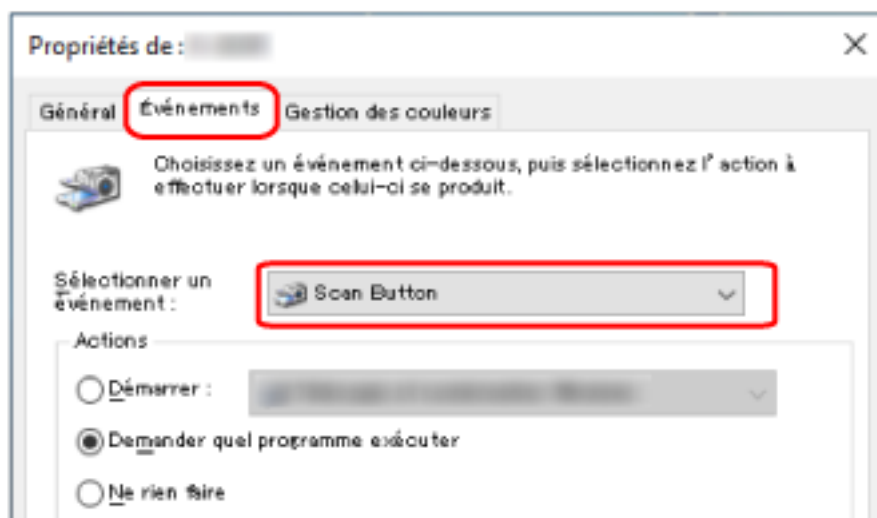

Les boutons suivants peuvent être sélectionnés :

- [Scan Button]/[Send to 01] à [Send to 50]

Sélectionnez un bouton à utiliser pour la numérisation.

Les boutons de la liste des boutons sont affichés dans le même ordre que les boutons affichés sur l'écran [Choix de la fonction] de l'écran tactile.

Pour en savoir plus sur l'affichage des boutons sur l'écran [Choix de la fonction] de l'écran tactile, consultez [Utilisation d'une application de numérisation d'image démarrée sur l'écran tactile \(utilisation du scanneur connecté à un ordinateur\) \(page 79\)](#).

6 Sélectionnez une action de numérisation d'image à exécuter lorsque le bouton est enfoncé.

Cochez la case d'option [Démarrer] sous [Actions] et sélectionnez une application de numérisation d'image dans la liste de programmes correspondante.

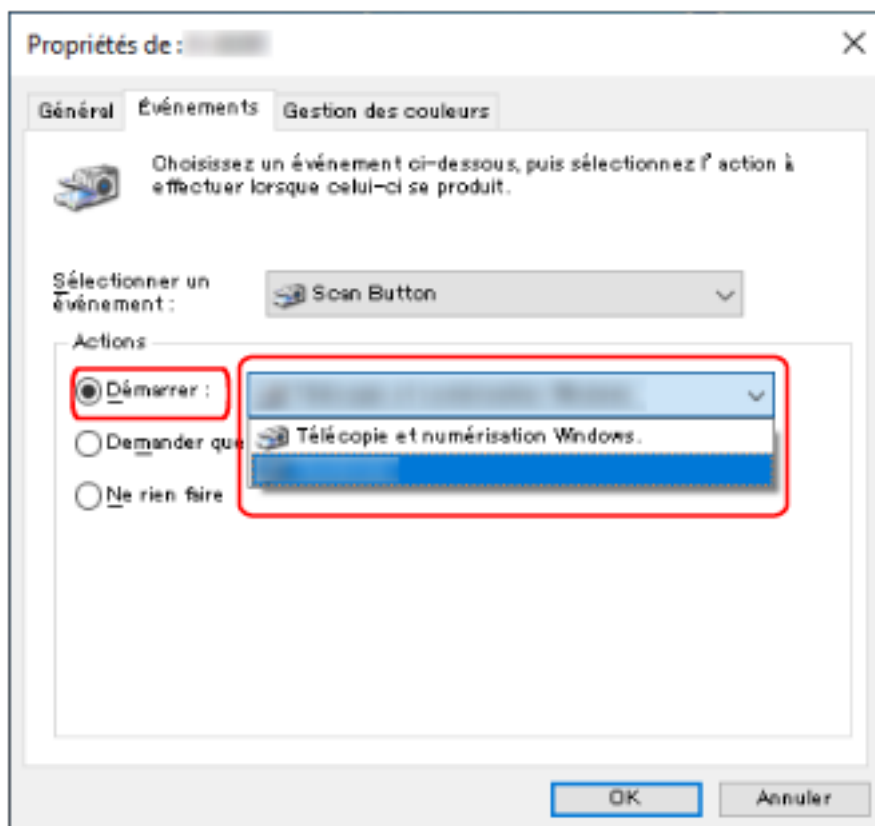

7 Cliquez sur le bouton [OK].

CONSEIL

- Pour définir plusieurs boutons, répétez les étapes 5 à 6.
- Lorsqu'une application de numérisation d'image permettant de créer des tâches, telle que PaperStream Capture, est installée sur un ordinateur, si une tâche est associée à un bouton de fonction du scanneur dans les paramètres de l'application de numérisation, le nom de la tâche s'affiche sur le bouton de fonction sur l'écran tactile du scanneur. Lorsque l'application de numérisation installée sur l'ordinateur est prête à numériser un document, dans certains cas, il est parfois possible de numériser un document en appuyant sur le bouton de [Scan] de l'écran tactile du scanneur plutôt que d'utiliser l'application de numérisation pour numériser un document. Dans ce cas, même si le nom de la tâche est affiché à la place du nom du bouton de fonction (Scan Button) sur l'écran tactile, la numérisation peut être démarrée à partir de l'application de numérisation d'images sur l'ordinateur.

Le traitement en cours d'une tâche (DirectScan)

Cette section explique le déroulement basique du traitement d'une tâche pour démarrer une numérisation en utilisant DirectScan.

Avant de traiter une tâche avec le scanneur, vous devez configurer les paramètres pour la tâche. Vous pouvez enregistrer le mode d'envoi des images à partir d'un scanneur (enregistrement dans un dossier ou envoi par e-mail) et les paramètres de la numérisation en tant que tâche, en fonction de l'utilisation prévue des images.

1 Allumez le scanneur.

Pour en savoir plus, reportez-vous à la section [Mise sous tension \(page 65\)](#).

2 Confirmez que l'écran principal suivant est affiché sur l'écran tactile.

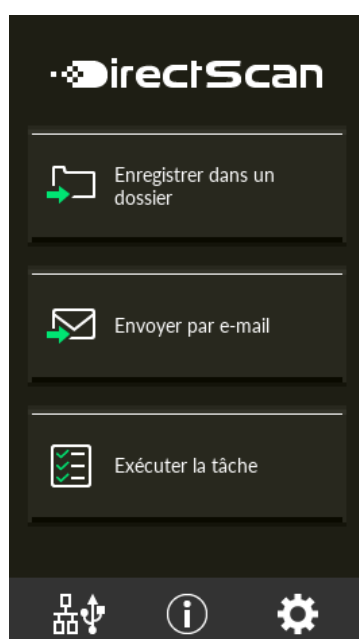

CONSEIL

Si l'écran ci-dessus ne s'affiche pas, reportez-vous à la section [Comment changer la façon dont le scanneur est utilisé \(page 442\)](#) pour modifier l'écran principal.

3 Chargez un document sur le plateau d'alimentation de l'AAD (chargeur).

Placez le document recto vers le bas sur le plateau d'alimentation de l'AAD (chargeur).

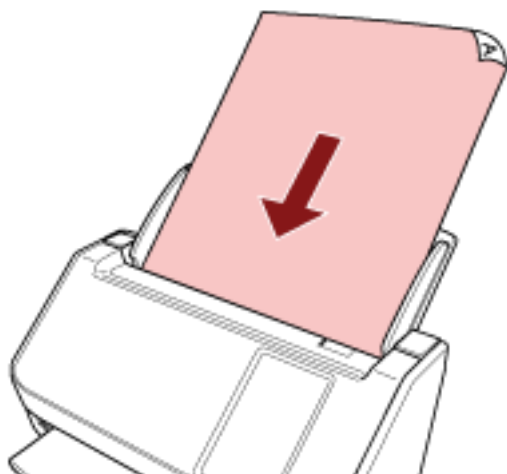

Pour en savoir plus, reportez-vous à la section [Chargement des documents \(page 93\)](#).

4 Sur l'écran tactile, appuyez sur la touche [Exécuter la tâche].

5 Sélectionner la tâche à traiter dans l'écran [Sélectionner une tâche].

CONSEIL

- Pour ajouter, modifier ou supprimer des tâches, consultez [Ajout/modification/suppression d'une tâche \(page 154\)](#).
- Si aucune tâche n'a été enregistrée, l'écran permettant de confirmer l'ajout d'une tâche s'affiche. Cliquez sur le bouton [Oui] pour ajouter une tâche.

6 Sur l'écran [Prêt à numériser], appuyez sur la touche [Scan].

La numérisation démarre.

CONSEIL

- Si vous souhaitez modifier les paramètres de la numérisation de façon temporaire, appuyez sur  pour modifier les paramètres.
Pour en savoir plus sur les paramètres de la numérisation, reportez-vous à la section [Paramètres de la Numérisation \(page 278\)](#).
- Lorsque l'option [Poursuivre la numérisation] est activée dans les paramètres de numérisation, le bouton [Scan] apparaît sur l'écran [Prêt à numériser] une fois la numérisation terminée.
Pour poursuivre la numérisation des documents, chargez les documents dans la goulotte d'alimentation de l'AAD (chargeur) et appuyez sur la touche [Scan].

7 Lorsque le bouton [Numérisation terminée] apparaît après la numérisation, appuyez sur le bouton.

CONSEIL

Lorsque les fonctions suivantes sont activées dans les paramètres de la numérisation, le bouton [Numérisation terminée] apparaît sur l'écran [Prêt à numériser] une fois la numérisation terminée.

- Poursuivre la numérisation
- Afficher les miniatures

- 8** Lorsque l'écran de confirmation d'envoi apparaît, confirmez les informations des images à envoyer et appuyez sur le bouton [Envoyer].

CONSEIL

L'écran de confirmation d'envoi apparaît lorsque les fonctions suivantes sont activées dans les paramètres de la numérisation.

- Afficher l'écran de confirmation d'envoi

Pour en savoir plus sur les tâches et les destinations d'envoi des images, consultez [Méthodes de numérisation \(DirectScan\)](#) (page 139).

Traitement d'une tâche (utilisation du scanner connecté à PaperStream NX Manager)

Cette section vous décrit les procédures de base pour lancer une numérisation en traitant une tâche dans PaperStream NX Manager.

Pour traiter une tâche avec le scanner, vous devez configurer les paramètres de préférences pour PaperStream NX Manager.

Pour en savoir plus, consultez le guide d'utilisation de PaperStream NX Manager.

1 Allumez le scanner.

Pour en savoir plus, reportez-vous à la section [Mise sous tension \(page 65\)](#).

2 Confirmez que l'écran principal suivant est affiché sur l'écran tactile.

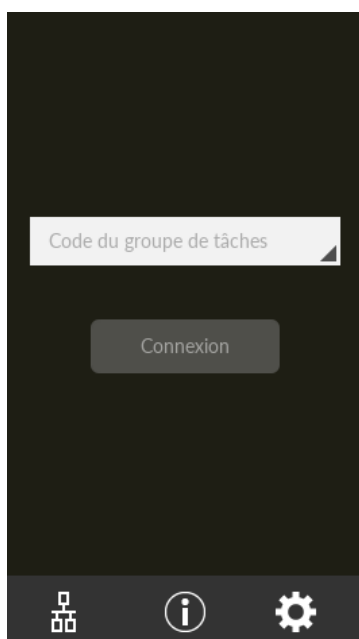

CONSEIL

- Si l'écran ci-dessus ne s'affiche pas, reportez-vous à la section [Comment changer la façon dont le scanner est utilisé \(page 442\)](#) pour modifier l'écran principal.
- Lors de l'authentification d'un utilisateur utilisant un scanner spécifique, l'écran affichant la liste de tâches apparaît à la place de l'écran de connexion.
Pour en savoir plus sur la Méthode d'authentification, reportez-vous au guide d'utilisation de PaperStream NX Manager.

3 Saisissez les informations d'authentification (un code du groupe de tâches), puis appuyez sur la touche [Connexion].

4 Chargez un document sur le plateau d'alimentation de l'AAD (chargeur).

Placez le document recto vers le bas sur le plateau d'alimentation de l'AAD (chargeur).

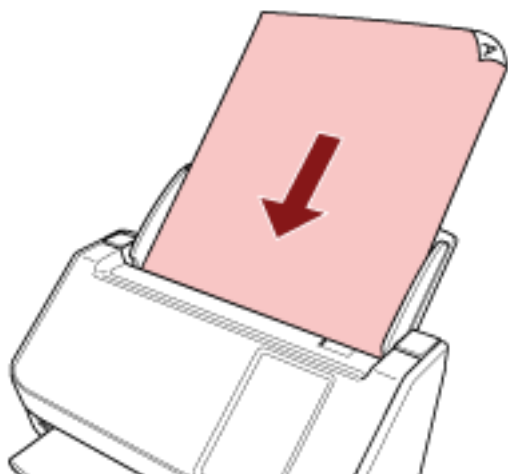

Pour en savoir plus, reportez-vous à la section [Chargement des documents \(page 93\)](#).

5 Sélectionnez une tâche, puis démarrez une numérisation en suivant les indications des messages affichés sur l'écran tactile.

Pour en savoir plus concernant les tâches et les destinations dans lesquelles les images sont envoyées, consultez le guide d'utilisation de PaperStream NX Manager.

Chargement des documents

Cette section vous explique comment charger les documents dans le scanner.

Charger des documents

Cette section vous explique comment charger des documents de papier standard.

Préparation

Lorsque vous chargez plusieurs documents, préparez la numérisation comme suit.

CONSEIL

Pour en savoir plus sur le format et la qualité de papier requis, consultez [Documents pris en charge \(page 96\)](#).

1 Vérifiez les documents.

a Vérifiez si la largeur des documents à charger est identique.

Les méthodes de chargement varient selon que la largeur des documents est identique ou non.

Si les largeurs diffèrent, consultez [Numériser une pile de documents mixtes \(page 105\)](#) ou [Numériser des documents de largeur inégale \(page 113\)](#).

b Vérifiez le nombre de feuilles.

Vous pouvez charger jusqu'à 50 feuilles (grammage de 80 g/m² [20 lb] et épaisseur de la pile inférieure à 5 mm).

Pour en savoir plus, reportez-vous à la section [Capacité de chargement \(page 100\)](#).

2 Déramez les documents.

a Prenez une pile de documents de 5 mm d'épaisseur maximum.

b Des deux mains, saisissez la pile dans sa longueur et déramez-la plusieurs fois.

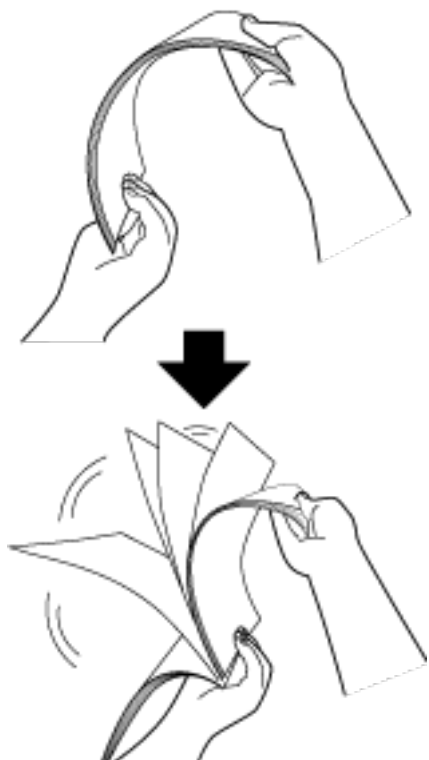

c Saisissez-la ensuite dans sa largeur puis déramez-la de la même manière.

d Répétez les étapes **a** à **c** pour tous les documents.

e Alignez le bord supérieur des documents.

Chargement des documents

- 1 Tirez l'extension du plateau d'alimentation en fonction de la longueur des documents.**
Pour en savoir plus, reportez-vous à la section [Régler le plateau d'alimentation de l'AAD \(Chargeur\) \(page 72\)](#).
- 2 Réglez le plateau de réception en fonction de la longueur des documents.**
Pour en savoir plus, reportez-vous à la section [Régler le plateau de réception \(page 73\)](#).
- 3 Chargez des documents sur le plateau d'alimentation de l'AAD (chargeur).**
Placez le document recto vers le bas sur le plateau d'alimentation de l'AAD (chargeur).

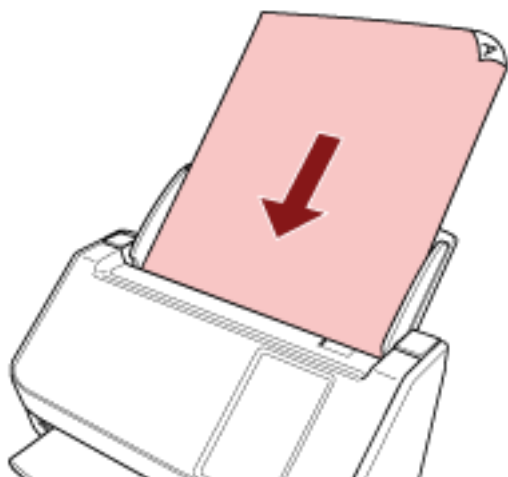

IMPORTANT

- Retirez éventuellement les agrafes et trombones.
- Réduisez le nombre de documents lorsqu'ils ne sont pas chargés dans le scanner ou que les documents chevauchés sont chargés.

- 4 Ramenez les guides latéraux contre le bord des documents.**
Déplacez les guides latéraux de façon à ne laisser aucun espace entre les guides latéraux et les documents.

Si les guides latéraux ne sont pas bien plaqués contre les documents, ces derniers risquent de se désaligner.

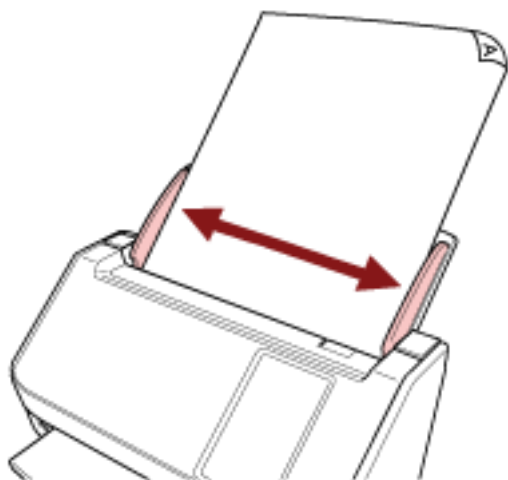
**IMPORTANT**

Lorsque vous numérisez une page longue, accordez une attention particulière aux points suivants :

- Lorsque vous chargez un document
Soutenez le document chargé avec votre main pour éviter qu'il ne tombe du plateau d'alimentation de l'AAD (chargeur).



- Lorsqu'un document est éjecté

Assurez-vous qu'il y a suffisamment d'espace autour du plateau de réception et saisissez la feuille éjectée afin qu'elle ne tombe pas.

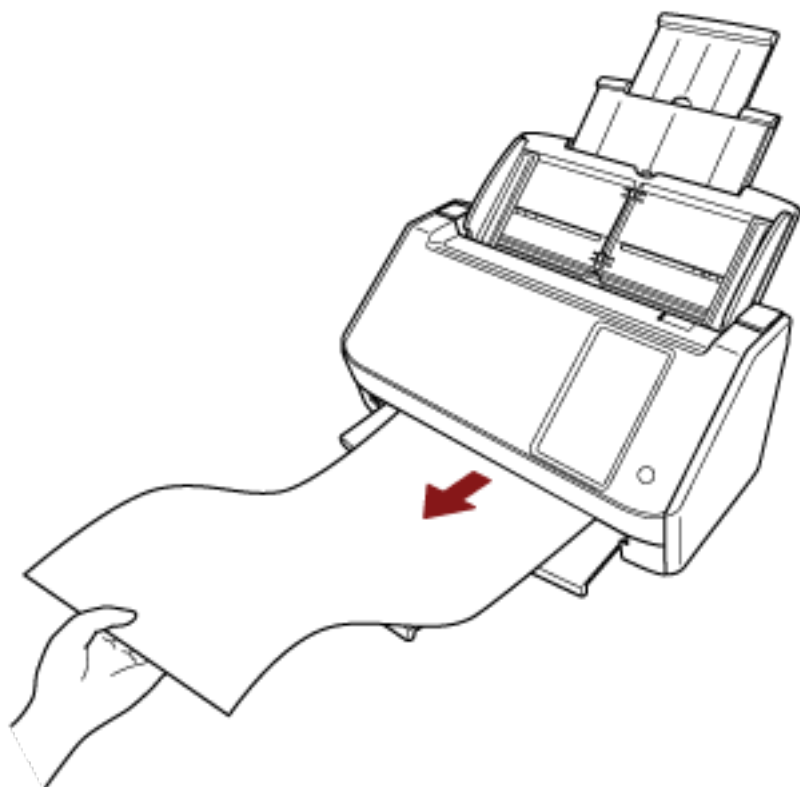

Veillez à ne pas vous couper le doigt avec le bord du document.

Documents pris en charge

Format du papier

Vous pouvez numériser les formats de papier suivants :

Taille maximale (Largeur × Longueur)	<ul style="list-style-type: none"> ● A4 (portrait) (210 × 297 mm) ● Legal (portrait) (8,5 × 14 po.) ● Page longue du document (*1) (215,9 × 863 mm/8,5 × 34 po., 215,9 × 5 588 mm/8,5 × 220 po.)
Taille minimale (Largeur × Longueur)	<ul style="list-style-type: none"> ● 50,8 × 50,8 mm (2 × 2 po.)

*1 :selon le pilote de scanner utilisé ou les paramètres de numérisation de l'application de numérisation d'image, la mémoire peut être insuffisante pour lancer la numérisation. la fonction de numérisation de page longue permet de numériser un document d'une longueur maximale de 5 588 mm (220 po.) lorsque la résolution de numérisation est configurée sur 200 ppp au maximum.
Lors de l'utilisation du DirectScan, les documents longs ne sont pas pris en charge.

Type de document

Les types de documents (types de papier) sont les suivants :

- papier sans bois
- papier contenant du bois
- papier PPC (recyclé)
- carte plastifiée

Si vous numériser un document d'un type non répertorié ci-dessus, effectuez tout d'abord un essai sur le même type de document (papier) pour vérifier s'il est pris en charge.

Grammage du papier (épaisseur)

Les documents des grammages (épaisseur) suivants sont pris en charge :

- Entre 40 et 209 g/m² (entre 11 et 56 lb)
- Pour les documents A8, entre 128 et 209 g/m² (34 et 56 lb)
- 0,76 mm au maximum pour les cartes plastifiées (cartes en relief autorisées (conformes à la norme ISO7810 ID-1))

Documents susceptibles de ne pas être numérisés correctement

Les types de documents suivants risquent de ne pas être numérisés correctement :

- documents d'épaisseur inégale (p. ex., enveloppes ou documents comportant des pièces jointes)

- document froissé ou corné
- document plié ou déchiré
- papier calque
- papier couché
- papier carbone
- papier photosensible
- document perforé
- document de forme non rectangulaire ou non carrée
- papier très fin
- photographie (papier photographique)

CONSEIL

Les documents susceptibles de ne pas être numérisés correctement peuvent être numérisés à l'aide du transparent.

Les documents froissés, cornés ou pliés peuvent également être numérisés en aplanissant les documents froissés, cornés ou pliés.

Documents qui ne doivent pas être numérisés

Les types de documents suivants ne doivent pas être numérisés :

- documents avec agrafes ou trombones
- document dont l'encre n'a pas encore adhéré
- documents plus petits que 50,8 × 50,8 mm (2 × 2 po.)
- documents plus grands que 216 mm (8,5 po.)
- document au support autre que du papier ou des cartes plastifiées (comme le tissu, les feuilles métalliques ou les transparents OHP)
- Documents importants, tels que certificats et bons de caisse qui ne doivent pas être endommagés

IMPORTANT

Étant donné que le papier autocopiant contient des substances chimiques susceptibles d'endommager le rouleau de frein et les rouleaux qui entraînent les documents (notamment le rouleau de prise), le scanner peut présenter un dysfonctionnement.

Précautions

● Remarques concernant les documents à numériser

Selon les documents à numériser, notez les points suivants.

- Le papier autocopiant contient des substances chimiques pouvant endommager les rouleaux (notamment le rouleau de frein et le rouleau de prise). Par conséquent, notez les points suivants :
 - Nettoyage
si les bourrages de document sont fréquents, nettoyez le rouleau de frein et le rouleau de prise.
Pour en savoir plus, reportez-vous à la section [Entretien \(page 158\)](#).
 - Remplacement des consommables
La durée de vie du rouleau de frein et du rouleau de prise peut diminuer si vous numérisez des papiers contenant du bois.
- Lorsque vous numérisez du papier contenant du bois, la durée de vie du rouleau de frein et du rouleau de prise peut diminuer.
- Le rouleau de frein et le rouleau de prise peuvent être endommagés s'ils sont en contact avec une photographie ou un papillon adhésif durant la numérisation.
- La surface du document risque d'être endommagée lors de la numérisation de documents satinés, notamment des photographies.
Pour les documents très fragiles, utilisez le transparent en option.
- La lumière du voyant risque de se refléter lors de la numérisation de documents satinés.
- Lorsque vous numérisez un document semi-transparent, augmentez le niveau de [Luminosité] dans le pilote du scanner afin d'éviter un effet de transparence.
- Lors de la numérisation de documents rédigés au crayon à papier, des traces noires peuvent apparaître sur le document et entraîner des erreurs de chargement.
Nettoyez fréquemment les rouleaux.
Pour en savoir plus sur l'entretien, consultez [Entretien \(page 158\)](#).
- Si des documents ne sont pas chargés, ou chevauchés ou dégagés, consultez [Dépannage \(page 203\)](#).
- Le bord supérieur de chaque document doit être bien plat.
En cas de cornure, assurez-vous qu'elle ne dépasse pas les limites suivantes.

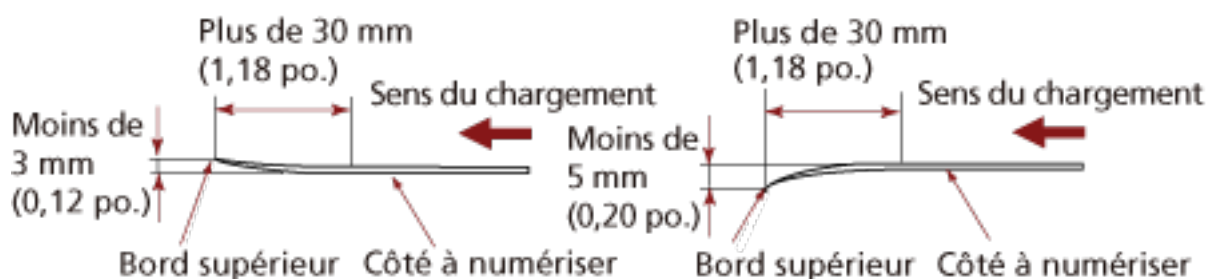

- **Remarques concernant les cartes plastifiées**

Lorsque vous numérisez une carte plastifiée, notez les points suivants :

- Veillez à utiliser une carte conforme aux spécifications suivantes, et vérifiez que la carte est prise en charge par le scanneur avant de la numériser.
 - Type : Conforme au type ISO7810 ID-1
 - Taille : 85,6 × 53,98 mm/3,37 × 2,13 po.
 - Épaisseur : 0,76 mm au maximum (cartes en relief autorisées)
 - Matériau : PVC (polychlorure de vinyle) or PVCA (chlorure-acétate de polyvinyle)
- Placez une carte plastifiée à la fois sur le plateau d'alimentation de l'AAD (chargeur).

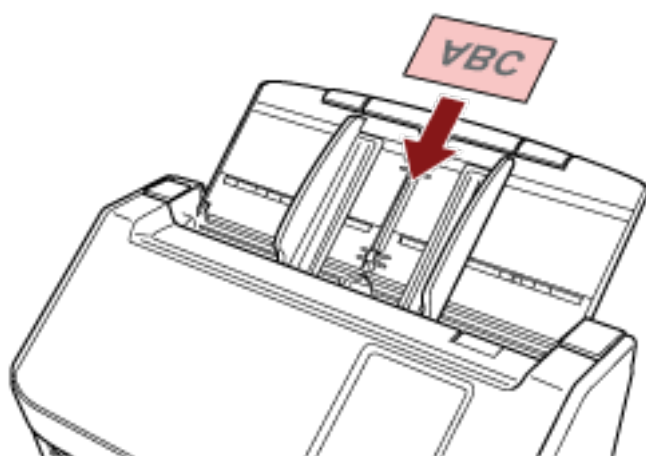

- Il est recommandé de placer la carte face vers le bas dans le plateau d'alimentation de l'AAD (chargeur).
- Lors de la numérisation d'une carte estampée, il est recommandé de la charger recto vers le bas dans le plateau d'alimentation de l'AAD de façon horizontale.
- Il est possible que les cartes rigides ne se chargent pas correctement.
- Assurez-vous que la carte est propre et ne comporte aucune trace (notamment des traces de doigt) avant de la placer sur le plateau.
- Les documents épais (comme les cartes plastifiées) seront faussement considérés comme un chevauchement des documents.
Le cas échéant, sélectionnez l'un des réglages suivants, puis relancez la numérisation.
 - Utilisez la détection d'alimentation multiple intelligente.
 - Désactiver le réglage pour détecter des documents chevauchés avec le capteur à ultrasons.
 - Numérisez avec le mode manuel simple.

Capacité de chargement

Le nombre maximal de feuilles que vous pouvez placer sur le plateau d'alimentation de l'AAD (Chargeur) dépend du format et du grammage des documents.

Consultez le graphique suivant :

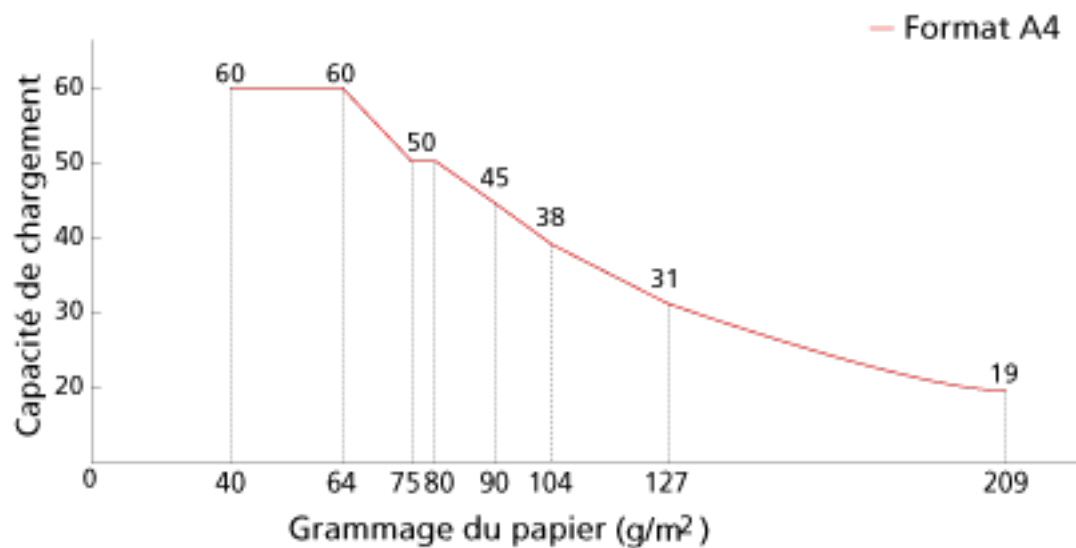

Unité	g/m ²	lb	kg
Conversion	40	11	34,4
	64	17	55
	75	20	65
	80	21	69
	90	24	77
	104	28	90
	128	34	110
	209	56	180

Zone à ne pas perforer

Si des perforations existent dans la partie rose clair du schéma 1, des erreurs risquent de se produire.

Schéma 1

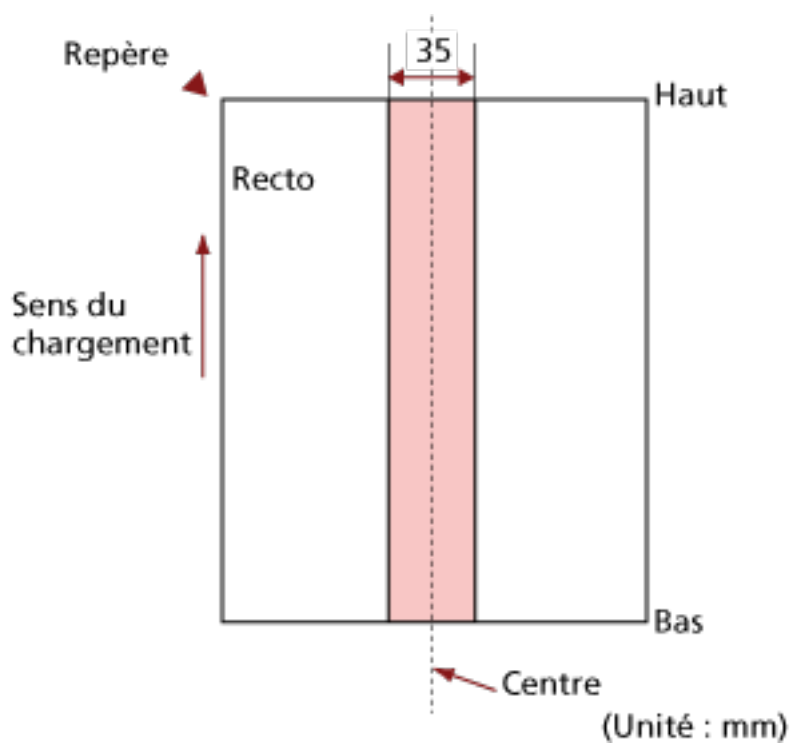

IMPORTANT

Les conditions ci-dessus s'appliquent lorsque le document est placé au centre de la largeur des rouleaux de prise.

CONSEIL

En cas de perforations au centre sur un rayon de 35 mm, vous pouvez déplacer le document sur la gauche ou sur la droite.

Conditions requises pour détecter soigneusement des documents chevauchés (Détection de chargement excessif de documents)

Détection de chargement excessif de documents est une erreur qui survient en cas de chevauchement de deux feuilles ou plus chargées à la fois.

Les documents chevauchés sont détectés par le capteur à ultrasons ou selon de la différence de longueur des documents.

Pour les documents chargés, les conditions suivantes sont requises pour détecter avec précision les documents qui se chevauchent.

Détection des documents chevauchés avec le Capteur ultrasonique

- Grammage du papier : entre 40 et 209 g/m² (entre 11 et 56 lb) (entre 0,05 et 0,250 mm)
- Aucune perforation ne doit se trouver sur un rayon de 35 mm (1,38 po.) du centre du document.
Reportez-vous au schéma 1 de la section [Zone à ne pas perforer \(page 101\)](#).
- Ne fixez aucun autre document avec de la colle ou un adhésif sur un rayon de 50 mm (1,97 po.) du centre du document.
Reportez-vous au schéma 2

Détection des documents chevauchés selon la longueur des documents

- Chargez les documents de longueur identique sur le plateau d'alimentation de l'AAD (chargeur).
- Différence de longueur des documents : 1% au maximum
- Aucune perforation ne doit se trouver sur un rayon de 35 mm (1,38 po.) du centre du document.
Reportez-vous au schéma 1 de la section [Zone à ne pas perforer \(page 101\)](#).

Détection des documents chevauchés avec le Capteur ultrasonique et selon la longueur des documents

- Chargez les documents de longueur identique sur le plateau d'alimentation de l'AAD (chargeur).
- Grammage du papier : entre 40 et 209 g/m² (entre 11 et 56 lb) (entre 0,05 et 0,250 mm)
- Différence de longueur des documents : 1% au maximum
- Aucune perforation ne doit se trouver sur un rayon de 35 mm (1,38 po.) du centre du document.
Reportez-vous au schéma 1 de la section [Zone à ne pas perforer \(page 101\)](#).
- Ne fixez aucun autre document avec de la colle ou un adhésif sur un rayon de 50 mm (1,97 po.) du centre du document.
Reportez-vous au schéma 2

Schéma 2

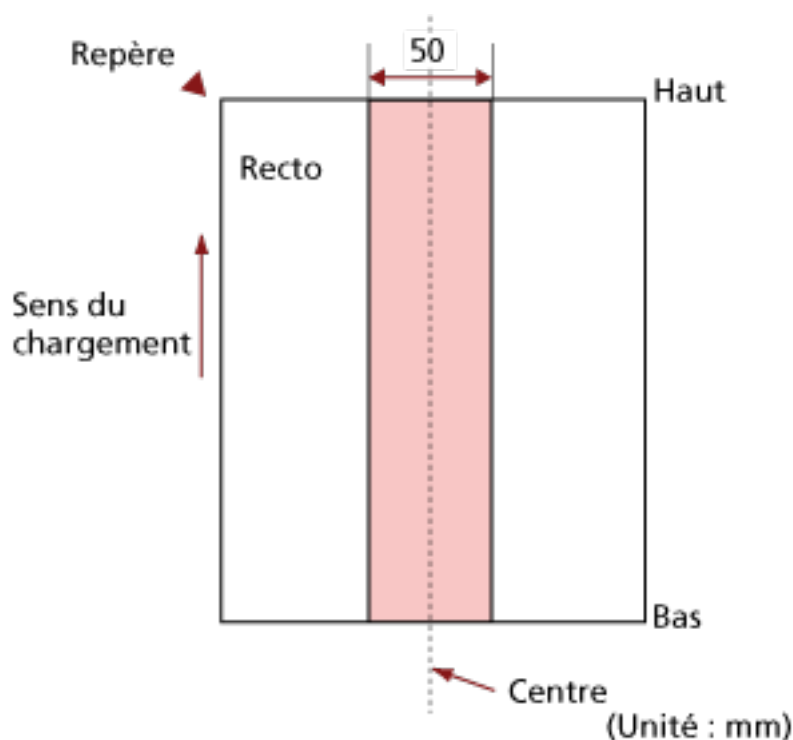
**IMPORTANT**

- Les conditions ci-dessus s'appliquent lorsque le document est placé au centre de la largeur des rouleaux de prise.
- Si vous activez une option de détection du chevauchement avec le capteur à ultrasons, les documents épais (comme les cartes plastifiées) seront faussement considérés comme un chevauchement des documents.
Le cas échéant, sélectionnez l'un des réglages suivants, puis relancez la numérisation.
 - Utilisez la détection d'alimentation multiple intelligente.
 - Désactiver le réglage pour détecter des documents chevauchés avec le capteur à ultrasons.
 - Numérisez avec le mode manuel simple.

CONSEIL

- La précision de la détection pour les documents chevauchés peut diminuer selon le type de document.
Il est impossible de détecter le chevauchement sur 30 mm (1,18 po) du bord supérieur du document dans le sens de chargement.
- Vous pouvez indiquer une zone de non-détection de chevauchement de documents au sein de la zone décrite dans le schéma 2 en employant l'une des méthodes suivantes.
 - Écran [Zone de détection du chargement multiple] sur l'écran tactile
Vous pouvez également accéder à l'écran grâce à la procédure suivante :



→ [Paramètres du scanner] → [Source papier/Chargeur] → [Zone de détection du chargement multiple]

- Software Operation Panel

Pour en savoir plus, reportez-vous à la section [Paramètres liés à la détection de documents chevauchés \(Détection de chargement excessif de documents\)](#) (page 360).

Numériser une pile de documents mixtes

Les conditions suivantes s'appliquent lors de la numérisation d'une pile de documents mixtes (différence de grammage, de coefficient de friction, de format).

Essayez d'abord avec quelques feuilles et voyez si elles ont toutes été numérisées.

Pour en savoir plus sur la numérisation, consultez la section [Numériser des documents de largeur inégale \(page 113\)](#).

Orientation du papier

Orientez le document de manière que la fibre du papier soit alignée à celle du sens du chargement.

Grammage du papier (épaisseur)

Lorsque vous numérisez des documents avec un grammage différent dans le même lot, veillez à utiliser l'un des grammages suivants :

Entre 40 et 209 g/m² (entre 11 et 56 lb)

Coefficient de friction

Nous vous recommandons d'utiliser la même marque de papier du même fabricant.

Si vous formez une pile de papier de marques et fabricants différents, la performance du chargement sera affectée car la différence du coefficient de friction aura augmenté.

Les coefficients de friction recommandés sont les suivants :

entre 0,35 et 0,60 (valeur de référence du coefficient de friction)

Position du document

Chargez les documents sur toute la largeur du rouleau de prise (environ 39 mm/1,54 po. de large).

Pour des indications concernant la numérisation d'une pile de documents mixtes, consultez [Pile composée de divers formats standard \(page 107\)](#) dans [Format du papier \(page 107\)](#).

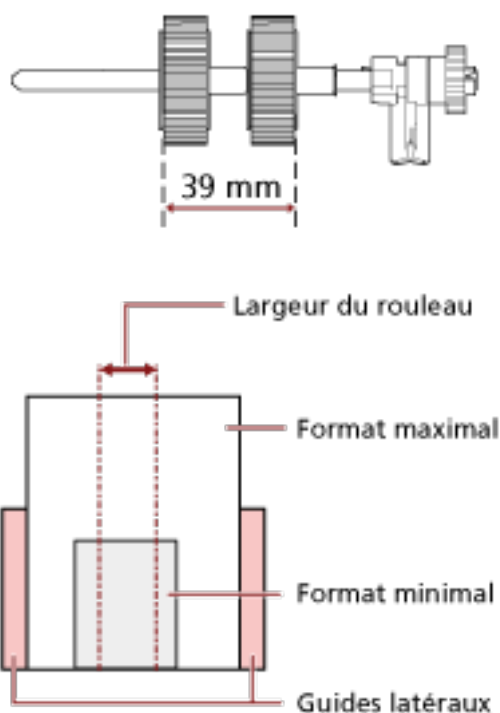

CONSEIL

Lorsque le plus petit document occupe la largeur du rouleau de prise même s'il est chargé d'un côté, comme indiqué sur l'image ci-dessous, chargez les documents de façon à ce qu'ils soient alignés sur un côté. Afin d'empêcher l'alignement des documents lorsqu'ils sont chargés.

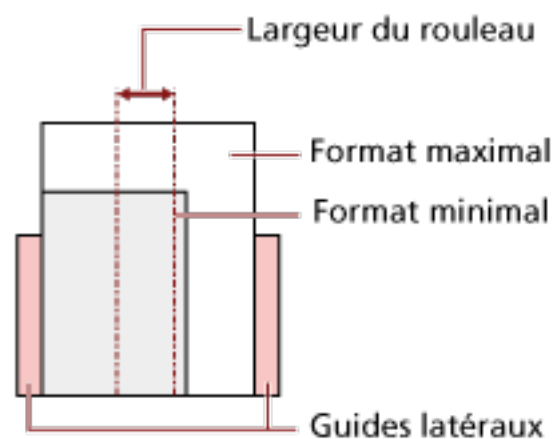

Format du papier

Lorsqu'une pile de documents aux formats divers est numérisée, les documents non droits pourraient provoquer des bourrages papier ou une partie de la page pourrait ne pas être générée.

Il vous est recommandé de vérifier les pages numérisées si les documents ont été désalignés.

IMPORTANT

- Lors de la numérisation d'une pile de documents de formats divers, certains seront désalignés, car toutes les feuilles ne seront pas en contact avec les guides latéraux.
- Ne spécifiez pas la méthode de détection par longueur lorsque vous numérisiez une pile de documents mixtes de différentes longueurs et détectez des documents chevauchés.

Pile composée de divers formats standard

Consultez le tableau ci-dessous pour avoir une idée des écarts possibles dans une pile.

Taille du document Largeur (mm) (*1)			Taille maximale										
			LTR (P) A3-CS	A4 (P) A5 (L)	B5 (P) B6 (L)	A5 (P) A6 (L)	B6 (P) B7 (L)	A6 (P) A7 (L)	B7 (P) B8 (L)	A7 (P) A8 (L)	B8 (P)	A8 (P)	
			216	210	182	149	129	105	91	74,3	64,3	52,5	
Taille minimale	LTR (P) A3-CS	216	■										
	A4 (P) A5 (L)	210	■	■									
	B5 (P) B6 (L)	182	■	■	■								
	A5 (P) A6 (L)	149			■	■							
	B6 (P) B7 (L)	129				■	■						
	A6 (P) A7 (L)	105					■	■					
	B7 (P) B8 (L)	91					■	■	■				
	A7 (P) A8 (L)	74,3						■	■	■			
	B8 (P)	64,3									■		
	A8 (P)	52,5										■	

■ Tranche disponible

LTR :format Lettre

*1 : La figure suivante explique comment placer les documents les plus larges et les plus étroits de la pile entre les guides latéraux.

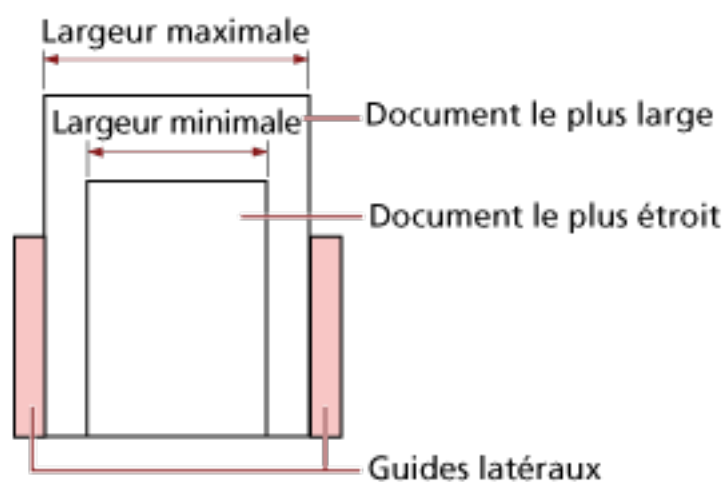
**IMPORTANT**

Les documents B8 (portrait) et A8 (portrait) ne peuvent pas être mélangés à d'autres tailles dans la même pile.

Documents à ne pas insérer dans une pile

Évitez de mélanger les types de documents suivants dans une pile :

- papier autocopiant
- papier bond
- document perforé
- papier thermique
- papier carboné
- transparent pour rétroprojecteur (OHP)
- Papier calque

Conditions pour une détection automatique des pages

La [Détection automatique du format de page] ne fonctionne pas avec le type de documents suivant :

- document non rectangulaire

[Détection automatique du format de page] pourrait être inefficace sur les types de documents suivants :

- document fin avec les bords brillants
- documents aux bords sombres (gris)

Conditions d'utilisation du transparent

● Format du papier

Vous pouvez numériser les formats de papier suivants :

- Transparent (216 × 297 mm)
- A3 (297 × 420 mm) (*1)
- A4 (210 × 297 mm)
- A5 (148 × 210 mm)
- A6 (105 × 148 mm)
- B4 (257 × 364 mm) (*1)
- B5 (182 × 257 mm)
- B6 (128 × 182 mm)
- Carte de visite (51 × 89 mm) (*2)
- Letter (8.5 × 11 in./216 × 279.4 mm)
- Double Letter (11 × 17 in./279.4 × 431.8 mm) (*1)
- Format personnalisé
 - Largeur
Entre 25,4 et 216 mm (entre 1 et 8,5 po.)
 - Longueur
Entre 25,4 et 297 mm (entre 1 et 11,69 po.)

*1 :Pour les documents dont la largeur dépasse 216 mm (8,5 po.), pliez-les en deux avant de les numériser.

*2 :option disponible pour les numérisations avec PaperStream IP (ISIS) fi-8000 Series.

● Conditions du document

Type de document

Les types de documents (types de papier) sont les suivants :

- Papier de bureau standard
- Documents supérieurs au format A4/Lettre
- Documents susceptibles d'être endommagés facilement, tels que photographies
- Documents susceptibles d'entraîner des bourrages papier, tels que coupures du journaux

Grammage du papier (épaisseur)

Les documents de grammage suivant sont pris en charge :

- Jusqu'à 209 g/m² (56 lb)

Les documents de grammage suivant sont pris en charge, mais pliés en deux :

- Jusqu'à 105 g/m² (28 lb)

Précautions

Notez les points suivants :

- Lors de l'utilisation du transparent
 - Vous pouvez charger jusqu'à trois transparents à la fois.
 - En fonction de l'application de numérisation d'image, la mémoire peut être insuffisante pour numériser un document [Affichage sur deux pages] à une résolution élevée avec un transparent.
Le cas échéant, sélectionnez une résolution plus basse, puis relancez la numérisation.
 - N'appliquez pas de modèle en noir et blanc sur les bords du transparent en écrivant dessus, en le coloriant, en le tachant ou en le masquant.
Autrement, il se peut que le transparent ne soit pas correctement reconnu.
 - Ne chargez pas le transparent à l'envers.
Vous risqueriez de provoquer un bourrage papier et d'abîmer le transparent ainsi que le document qu'il contient.
 - De la saleté et de la poussière vont s'accumuler sur la surface et à l'intérieur du transparent au fur et à mesure que vous l'utilisez.
Nettoyez-le régulièrement afin d'éviter des problèmes de numérisation.
Pour en savoir plus, consultez la section [Nettoyer le transparent \(page 173\)](#).
Si le problème persiste, remplacez le transparent.
 - Ne pliez pas le transparent et ne l'étirez pas.
 - N'utilisez jamais un transparent abîmé.
Vous risqueriez d'endommager le scanner ou de compromettre son bon fonctionnement.
 - Ne passez pas le doigt sur le bord du transparent.
Vous risqueriez de vous couper.
 - En cas de bourrages papier fréquents, chargez environ 50 feuilles de papier PPC (recyclé) avant de numériser un document avec le transparent.
Utilisez du papier PPC blanc ou imprimé.
 - Les bourrages papier surviennent lorsque plusieurs petits documents (photographies, cartes postales) sont placés dans le transparent pour être numérisés.
Il est recommandé de placer un seul document à la fois dans le transparent.
 - Ne placez pas un livret (tel qu'un passeport) dans le transparent en vue de le numériser.
Un bourrage papier risque de se produire.
- Lors du stockage du transparent
 - Ne laissez aucun document à l'intérieur du transparent pendant une période prolongée.
Sinon, l'encre du document est susceptible de tacher le transparent.
 - Ne laissez pas le transparent dans des lieux à forte température où il peut être exposé directement aux rayons du soleil ou à un appareil de chauffage pendant une période prolongée.

De plus, n'utilisez pas le transparent dans de tels environnements.
Il risquerait de se déformer.

- Pour éviter de déformer le transparent, placez-le sur une surface plane et ne posez rien dessus.

Méthodes de numérisation

Dans cette section, vous trouverez des explications sur la configuration du scanner ainsi que sur la numérisation de différents types de documents lorsque vous utilisez le scanner connecté à un ordinateur.

Pour en savoir plus sur les autres modes de numérisation non expliqués dans ce document, consultez les rubriques d'aide du pilote de scanner d'images, ainsi que le guide/les rubriques d'aide de l'application de numérisation d'image.

Numériser des documents de largeur inégale

IMPORTANT

Lorsque vous numérisez une pile composée de documents de largeurs différentes, les documents les plus grands risquent d'être désalignés, voire ne pas être chargés dans l'AAD.

Dans ce cas, nous vous invitons à former des piles de documents de largeur identique.

CONSEIL

Pour en savoir plus sur la configuration requise des documents lors de la numérisation d'une pile de documents de largeurs différentes, reportez-vous à la section [Numériser une pile de documents mixtes \(page 105\)](#).

1 Alignez le bord supérieur des documents.

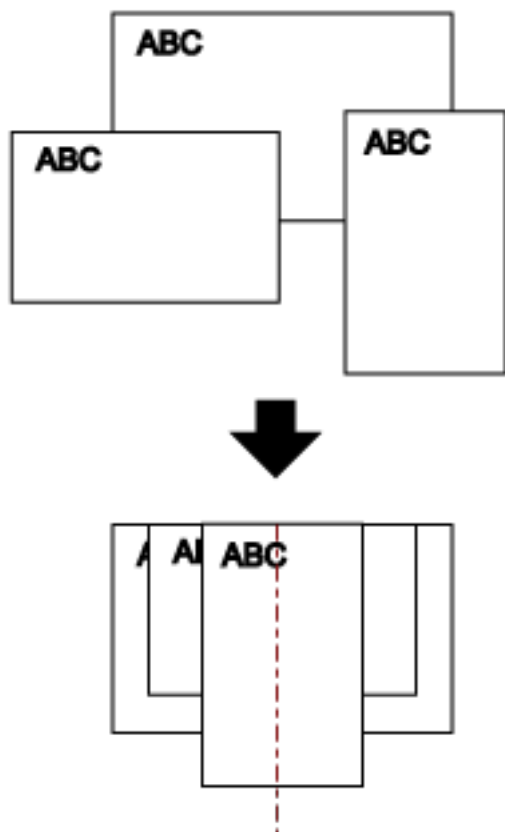

- 2** Déployez complètement les extensions de façon à les adapter au document le plus long.
Pour en savoir plus, consultez la section [Régler le plateau d'alimentation de l'AAD \(Chargeur\)](#) (page 72).
- 3** Ajustez le plateau de réception au document le plus long.
Pour en savoir plus, reportez-vous à la section [Régler le plateau de réception](#) (page 73).
- 4** Posez les documents au centre du plateau d'alimentation de l'AAD (Chargeur) puis calez les guides latéraux contre le document le plus large de la pile.

IMPORTANT

Chargez tous les documents au centre du rouleau de prise. Si des documents sont chargés à l'extérieur de la largeur du rouleau de prise, ils risquent d'être désalignés, voire ne pas être chargés dans l'AAD.

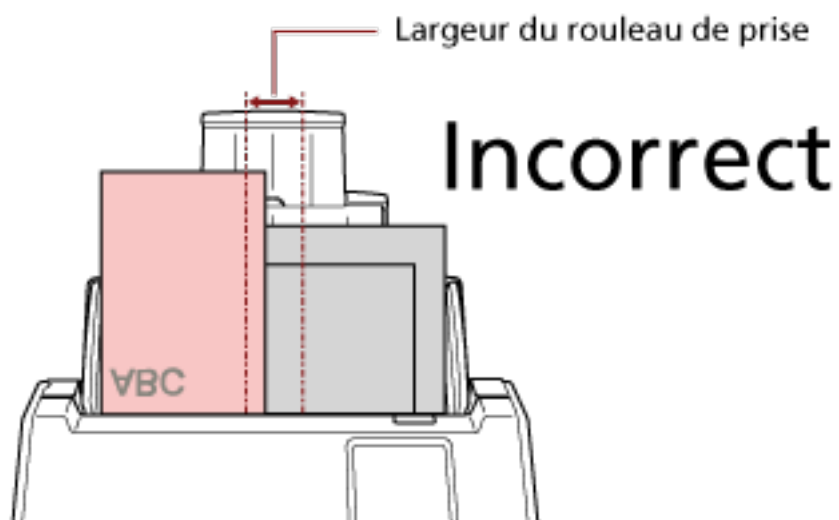
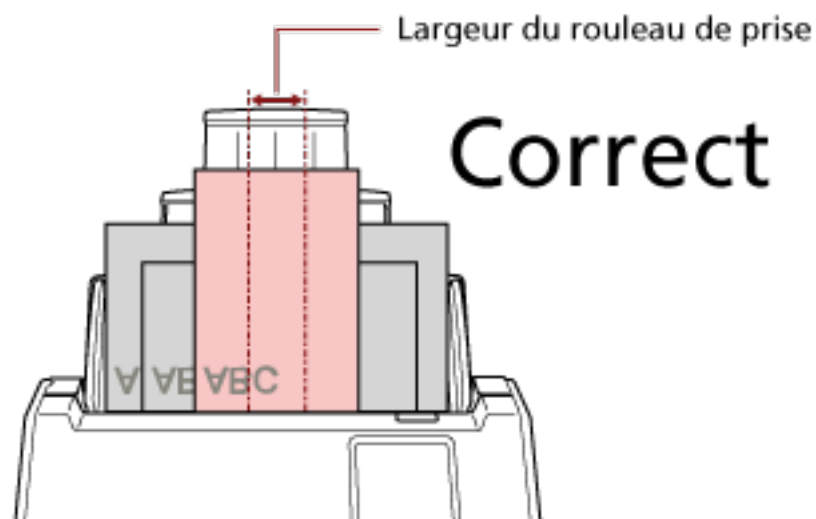

- 5** Dans le pilote du scanner, configurez les paramètres de numérisation de façon à détecter automatiquement le format.

Pour en savoir plus, consultez l'aide du pilote du scanner.

- 6** Numérisez documents avec l'application de numérisation d'image.

Pour en savoir plus, consultez le guide/les rubriques d'aide de l'application de numérisation d'image.

Numériser des documents pliés en deux

Lorsque vous appuyez sur la touche Mode de chargement pour passer le mode de chargement en mode manuel simple, vous pouvez numériser un document plié en deux (document de format A3 ou Lettre Double plié en deux).

IMPORTANT

- Il est possible que le document soit désaligné si la partie pliée est trop épaisse.
- Lorsque le Mode manuel simple est utilisé, le chevauchement des documents ne sera pas détecté même si les paramètres sont configurés pour détecter le chevauchement des documents par l'une des méthodes suivantes.
 - La page [Détection de chargement excessif de documents] sur l'écran tactile
Vous pouvez également accéder à l'écran grâce à la procédure suivante :
 → [Paramètres du scanneur] → [Source papier/Chargeur] → [Détection de chargement excessif de documents]
 - Software Operation Panel
Pour en savoir plus, reportez-vous à la section [Spécification d'une méthode pour détecter les documents chevauchés \[Détection de chargement excessif de documents\]](#) (page 360).

1 Pliez le document en deux parties égales de façon à orienter les côtés à numériser vers l'extérieur.

Pliez-le fermement et lissez-le afin de ne pas laisser de plis.

Faute de quoi, le document pourrait être décentré lors de son chargement et causer une page désalignée.

Exemple

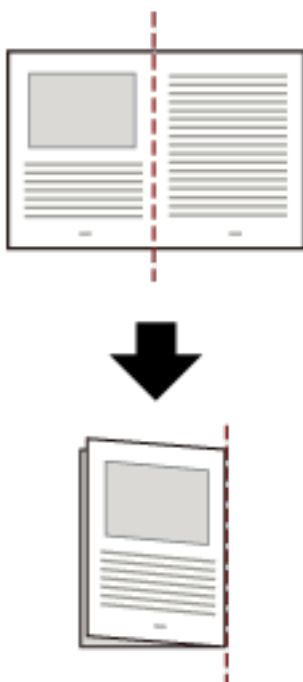

- 2** Chargez le document plié en deux sur le plateau d'alimentation de l'AAD (chargeur).
Pour en savoir plus, reportez-vous à la section [Chargement des documents](#) (page 93).

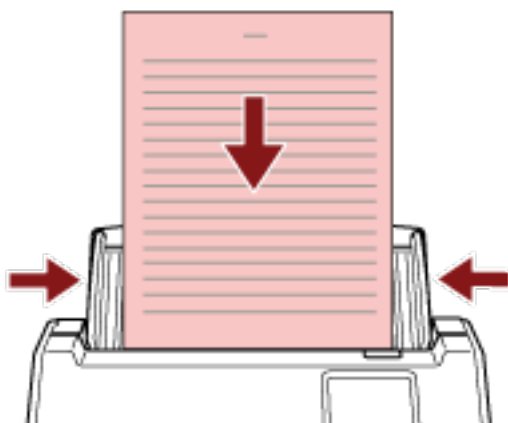

- 3** Appuyez sur le bouton du mode d'alimentation sur l'écran tactile pour basculer l'affichage des boutons sur le bouton [Manuelle - Simple].
Chaque fois que vous appuyez sur cette touche, elle bascule sur l'autre type.

IMPORTANT

La vitesse de numérisation baisse lorsque vous passez en mode manuel simple.

CONSEIL

Vous pouvez également configurer le paramètre de sélection du mode manuel simple dans le pilote de scanner. Notez que la configuration du pilote prévaut sur toutes les autres. Pour en savoir plus, consultez l'aide du pilote du scanner.

4 Numérisez les documents avec l'application de numérisation d'images.

Pour en savoir plus, consultez le guide/les rubriques d'aide de l'application de numérisation d'image.

IMPORTANT

Le mode manuel simple est le mode de numérisation d'un document plié en deux ou d'un document à plusieurs couches tel qu'une enveloppe.

Par conséquent, même si le paramètre de détection des documents qui se chevauchent est activé, ces documents ne sont pas détectés comme documents se chevauchant.

CONSEIL

- En mode manuel simple, le scanner attend que les documents soient placés sur le plateau d'alimentation de l'AAD (chargeur) jusqu'à ce que le temps d'attente s'écoule après le démarrage de la numérisation ou l'éjection d'un document.

Pour terminer une numérisation avant la fin du délai d'attente, appuyez sur le bouton [Pause].

La numérisation s'arrête si aucun document n'est chargé dans le délai d'attente.

Pour définir un délai d'attente, procédez comme suit.

- La page [Alimentation manuelle] de l'écran tactile

Configurez l'option [Dépassement du délai en secondes]. Le scanner attend le chargement du document suivant sur une période définie.

Vous pouvez également accéder à l'écran grâce à la procédure suivante :



→ [Paramètres du scanner] → [Source papier/Chargeur] → [Alimentation manuelle]

- Software Operation Panel

Pour en savoir plus, reportez-vous à la section [Délai d'attente pour l'alimentation manuelle \[Alimentation manuelle\] \(page 372\)](#).

- Lorsque le mode de chargement est basculé en mode manuel simple, le mode manuel simple est effacé une fois la numérisation terminée.

Pour continuer à numériser en Mode manuel simple pour les numérisations suivantes, configurez [Mode d'insertion manuel] sur [Continuer].

Si vous sélectionnez [Continuer] pour [Mode d'insertion manuel], les documents sont numérisés à la suite en Mode manuel simple jusqu'à ce que la touche Mode de chargement soit appuyée et commutée sur [Continue] ou [Manuelle - Continue].

La configuration [Mode d'insertion manuel] peut être changée en [Continuer] par les méthodes suivantes :

- La page [Alimentation manuelle] de l'écran tactile

Vous pouvez également accéder à l'écran grâce à la procédure suivante :



→ [Paramètres du scanneur] → [Source papier/Chargeur] → [Alimentation manuelle]

- Software Operation Panel

Pour en savoir plus, reportez-vous à la section [Délai d'attente pour l'alimentation manuelle \[Alimentation manuelle\] \(page 372\)](#).

5 Terminez la numérisation.

La numérisation se termine si aucun document n'est chargé dans le délai d'attente après l'éjection du dernier document.

Pour immédiatement arrêter la numérisation, appuyez sur la touche [Pause] de l'écran tactile.

Numériser des documents tels que des enveloppes ou du papier de transfert multicouche

Lorsque vous appuyez sur la touche Mode de chargement pour basculer le mode de chargement sur le mode manuel simple, vous pouvez numériser des documents tels que des enveloppes et du papier de transfert multicouche.

IMPORTANT

- Pour en savoir plus sur les grammages des documents pris en charge, reportez-vous à la section [Documents pris en charge \(page 96\)](#).
- Lorsque le Mode manuel simple est utilisé, le chevauchement des documents ne sera pas détecté même si les paramètres sont configurés pour détecter le chevauchement des documents par l'une des méthodes suivantes.
 - La page [Détection de chargement excessif de documents] sur l'écran tactile
Vous pouvez également accéder à l'écran grâce à la procédure suivante :
 → [Paramètres du scanner] → [Source papier/Chargeur] → [Détection de chargement excessif de documents]
 - Software Operation Panel
Pour en savoir plus, reportez-vous à la section [Spécification d'une méthode pour détecter les documents chevauchés \[Détection de chargement excessif de documents\] \(page 360\)](#).

1 Chargez un document sur le plateau d'alimentation de l'AAD (chargeur).

Pour numériser du papier de transfert multicouche, placez tout d'abord le bord relié lors du chargement du papier.

Pour en savoir plus, reportez-vous à la section [Chargement des documents \(page 93\)](#).

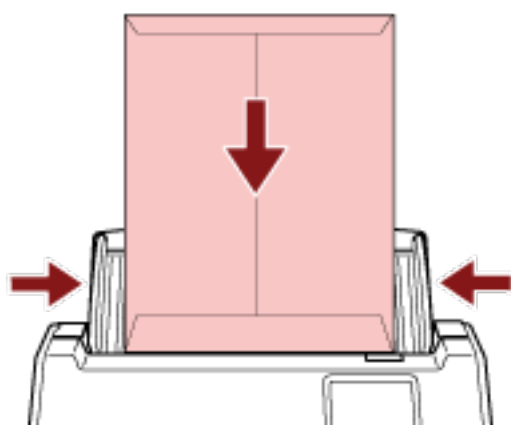

2 Appuyez sur le bouton du mode d'alimentation sur l'écran tactile pour basculer l'affichage des boutons sur le bouton [Manuelle - Simple].

Chaque fois que vous appuyez sur cette touche, elle bascule sur l'autre type.

IMPORTANT

La vitesse de numérisation baisse lorsque vous passez en mode manuel simple.

CONSEIL

Vous pouvez également configurer le paramètre de sélection du mode manuel simple dans le pilote de scanner. Notez que la configuration du pilote prévaut sur toutes les autres. Pour en savoir plus, consultez l'aide du pilote du scanner.

3 Numérisez les documents avec l'application de numérisation d'images.

Pour en savoir plus, consultez le guide/les rubriques d'aide de l'application de numérisation d'image.

IMPORTANT

Le mode manuel simple est le mode de numérisation d'un document plié en deux ou d'un document à plusieurs couches tel qu'une enveloppe. Par conséquent, même si le paramètre de détection des documents qui se chevauchent est activé, ces documents ne sont pas détectés comme documents se chevauchant.

CONSEIL

- En mode manuel simple, le scanner attend que les documents soient placés sur le plateau d'alimentation de l'AAD (chargeur) jusqu'à ce que le temps d'attente s'écoule après le démarrage de la numérisation ou l'éjection d'un document.

Pour terminer une numérisation avant la fin du délai d'attente, appuyez sur le bouton [Pause].

La numérisation s'arrête si aucun document n'est chargé dans le délai d'attente.

Pour définir un délai d'attente, procédez comme suit.

- La page [Alimentation manuelle] de l'écran tactile

Configurez l'option [Dépassement du délai en secondes]. Le scanner attend le chargement du document suivant sur une période définie.

Vous pouvez également accéder à l'écran grâce à la procédure suivante :



→ [Paramètres du scanner] → [Source papier/Chargeur] → [Alimentation manuelle]

- Software Operation Panel

Pour en savoir plus, reportez-vous à la section [Délai d'attente pour l'alimentation manuelle \[Alimentation manuelle\] \(page 372\)](#).

- Lorsque le mode de chargement est basculé en mode manuel simple, le mode manuel simple est effacé une fois la numérisation terminée. Pour continuer à numériser en Mode manuel simple pour les numérisations suivantes, configurez [Mode d'insertion manuel] sur [Continuer].

Si vous sélectionnez [Continuer] pour [Mode d'insertion manuel], les documents sont numérisés à la suite en Mode manuel simple jusqu'à ce que la touche Mode de chargement soit appuyée et commutée sur [Continue] ou [Manuelle - Continue].

La configuration [Mode d'insertion manuel] peut être changée en [Continuer] par les méthodes suivantes :

- La page [Alimentation manuelle] de l'écran tactile

Vous pouvez également accéder à l'écran grâce à la procédure suivante :



→ [Paramètres du scanner] → [Source papier/Chargeur] → [Alimentation manuelle]

- Software Operation Panel

Pour en savoir plus, reportez-vous à la section [Délai d'attente pour l'alimentation manuelle \[Alimentation manuelle\] \(page 372\)](#).

4 Terminez la numérisation.

La numérisation se termine si aucun document n'est chargé dans le délai d'attente après l'éjection du dernier document.

Pour immédiatement arrêter la numérisation, appuyez sur la touche [Pause] de l'écran tactile.

Numérisation de documents dont le format est supérieur à A4/Lettre

Vous pouvez utiliser le transparent en option pour numériser des documents dont le format est supérieur à A4/Lettre, par exemple des documents A3 ou B4.

Pliez un document en deux et placez-le à l'intérieur du transparent.

1 Placez le document à l'intérieur du transparent.

a Pliez le document en deux parties égales de façon à orienter les côtés à numériser vers l'extérieur.

Pliez-le fermement et lissez-le afin de ne pas laisser de plis.

Il est possible que le document soit désaligné si la partie pliée est trop épaisse.

Exemple



b Ouvrez le transparent pour y placer le document.

Notez que le recto du transparent comporte un motif noir et blanc sur la partie supérieure, ainsi qu'une ligne verticale dans l'angle supérieur droit.

Alignez la partie supérieure et la ligne de pli du document avec le transparent de façon à ne laisser aucun espace sur les côtés supérieur et droit du transparent.

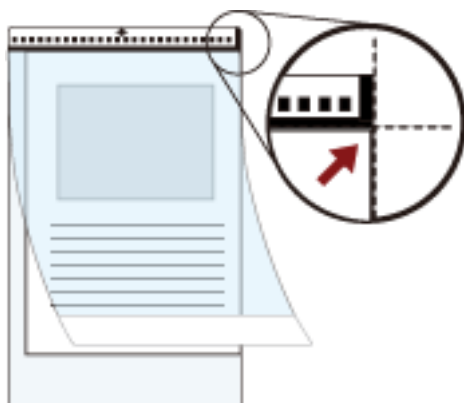

- 2** Chargez le transparent avec l'extrémité et le motif noir et blanc comme le bord supérieur et avec le côté numérisé en face du plateau d'alimentation de l'AAD (chargeur) (face vers le bas). Ramenez les guides latéraux contre le transparent pour éviter les erreurs d'alignement.



- 3** Configurez les paramètres de numérisation du pilote du scanner afin d'utiliser le transparent. Pour en savoir plus, consultez l'aide du pilote du scanner.
- 4** Numérisez les documents avec l'application de numérisation d'images. Pour en savoir plus, consultez le guide/les rubriques d'aide de l'application de numérisation d'image.

IMPORTANT

- L'image imprimée sur le document est rognée et elle est collée au centre d'une image vierge. Le format d'une image vierge est le format spécifié pour [Taille du papier] dans le pilote du scanner.

Exemple

Lorsque vous imprimez une image de la taille au format A5 sur un document de format A4, et que [A4] est spécifié pour [Taille du papier] dans le pilote du scanner.

→Une image au format A5 est collée au centre d'une image vierge de format A4.

- Lorsque vous spécifiez [Automatique] pour le [Format de papier] dans le pilote du scanner, la taille plus appropriée est sélectionnée comme taille standard qui peuvent être indiquée pour le [Format de papier]. Notez qu'une partie de la page peut disparaître ou que celle-ci peut être plus petite que celle du document original selon le document numérisé.

Exemple

Lorsqu'une page de format A5 est imprimée au centre d'un document de format A4
→La page est générée au format A5.

Pour que la page numérisée soit du même format que le document, indiquez le format du document dans [Format de papier].

Numérisation de photographies et de coupures de presse sans les endommager

Le transparent en option vous permet de numériser des documents de format non standard, par exemple des photographies ou des coupures de journaux sans les endommager.

1 Placez le document à l'intérieur du transparent.

Ouvrez le transparent et centrez le document contre le bord supérieur du transparent.

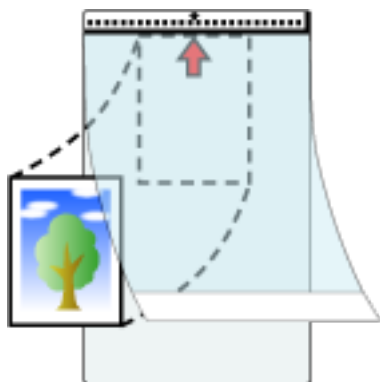

2 Chargez le transparent avec l'extrémité et le motif noir et blanc comme le bord supérieur et avec le côté numérisé en face du plateau d'alimentation de l'AAD (chargeur) (face vers le bas).

Ramenez les guides latéraux contre le transparent pour éviter les erreurs d'alignement.

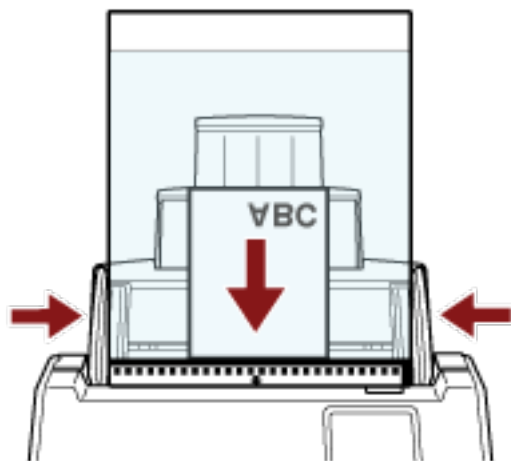

3 Configurez les paramètres de numérisation du pilote du scanner afin d'utiliser le transparent.

Pour en savoir plus, consultez l'aide du pilote du scanner.

4 Numérisez les documents avec l'application de numérisation d'images.

Pour en savoir plus, consultez le guide/les rubriques d'aide de l'application de numérisation d'image.

IMPORTANT

- L'image est reproduite au centre de la page au format indiqué pour [Format de papier] dans le pilote du scanner.
- Lorsque vous spécifiez [Automatique] pour le [Format de papier] dans le pilote du scanner, la taille plus appropriée est sélectionnée comme taille standard qui peuvent être indiquée pour le [Format de papier]. Notez qu'une partie de la page peut disparaître ou que celle-ci peut être plus petite que celle du document original selon le document numérisé.

Exemple

Lorsqu'une page de format A5 est imprimée au centre d'un document de format A4
→La page est générée au format A5.

Pour que la page numérisée soit du même format que le document, indiquez le format du document dans [Format de papier].

CONSEIL

Dans les cas suivants, placez une feuille vierge (blanche) derrière le document à numériser.

- La page numérisée n'est pas générée au même format que le document si vous spécifiez [Automatique] pour le [Format de papier] dans le pilote du scanner.
- Des ombres apparaissent sur les bords de la page numérisée.
- Des lignes noires apparaissent sur les bords d'une coupure de forme unique.
- Les images hors du document apparaissent sur la page numérisée.

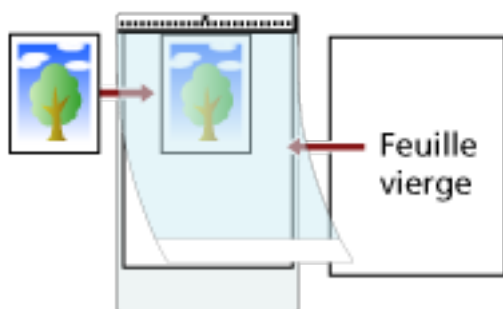

Numériser des documents longs

Vous pouvez numériser des documents d'une longueur maximale de 5 588 mm (220 po.).

Selon la résolution ou l'application de numérisation, le format du document pouvant être numérisé peut différer.

Pour en savoir plus, consultez le guide ou les rubriques d'aide du pilote du scanner de l'application de numérisation d'image.

Lors de l'utilisation du DirectScan, la numérisation des documents longs n'est pas prise en charge.

1 Déployez complètement les extensions du plateau d'alimentation.

Pour en savoir plus, reportez-vous à la section [Régler le plateau d'alimentation de l'AAD \(Chargeur\) \(page 72\)](#).

2 Ajustez le plateau de réception.

Pour en savoir plus, reportez-vous à la section [Régler le plateau de réception \(page 73\)](#).

3 Chargez un document sur le plateau d'alimentation de l'AAD (chargeur).

Pour en savoir plus, reportez-vous à la section [Chargement des documents \(page 93\)](#).

IMPORTANT

Les longs documents devront être chargés l'un après l'autre sur le plateau d'alimentation de l'AAD (Chargeur).

4 Depuis le pilote du scanner, configurez les paramètres de numérisation afin de numériser une page longue.

Pour en savoir plus, consultez l'aide du pilote du scanner.

Certaines applications peuvent ne pas afficher cette fenêtre de configuration.

5 Numérisez les documents avec l'application de numérisation d'images.

Pour en savoir plus, consultez le guide/les rubriques d'aide de l'application de numérisation d'image.

IMPORTANT

Lors de la numérisation d'un document de page longue, soutenez le document avec votre main de façon à éviter qu'il ne tombe.

Pour en savoir plus, consultez la section [Chargement des documents \(page 93\)](#).

Charger des documents manuellement

Vous pouvez aussi manuellement charger une feuille à la fois dans le plateau d'alimentation de l'AAD (chargeur).

Après le lancement d'une numérisation ou l'éjection d'un document, le scanner attend que les documents soient placés sur le plateau d'alimentation de l'AAD (chargeur) jusqu'à ce que le temps d'attente s'écoule.

La numérisation s'arrête si aucun document n'est chargé dans le délai d'attente.

Avec cette méthode, vous pourrez vérifier chacune des images numérisées.

Le chargement manuel est effectif dans les cas suivants :

- Afin de numériser des documents pour confirmer le contenu de chaque feuille
- Pour numériser les documents qui sont chevauchés ou dégagés lorsque les documents sont chargés ensemble dans une pile
- Pour numériser les magazines ou les coupures de presse qui doivent être numérisées à l'unité
- Pour numériser un à un des documents pliés en deux, des enveloppes ou du papier de transfert multicouche

IMPORTANT

Lorsque le Mode manuel simple est utilisé, le chevauchement des documents ne sera pas détecté même si les paramètres sont configurés pour détecter le chevauchement des documents par l'une des méthodes suivantes.

- La page [Détection de chargement excessif de documents] sur l'écran tactile

Vous pouvez également accéder à l'écran grâce à la procédure suivante :



→ [Paramètres du scanner] → [Source papier/Chargeur] → [Détection de chargement excessif de documents]

- Software Operation Panel

Pour en savoir plus, reportez-vous à la section [Spécification d'une méthode pour détecter les documents chevauchés \[Détection de chargement excessif de documents\] \(page 360\)](#).

1 Configurez les paramètres du scanner.

- Lors de la numérisation manuelle de plusieurs documents

Procédez de l'une des façons suivantes pour passer en mode manuel continu et spécifier un délai d'attente.

- La page [Alimentation manuelle] de l'écran tactile

Activez [Mode d'alimentation continue] et spécifiez la valeur [Dépassement du délai en secondes].

Vous pouvez également accéder à l'écran grâce à la procédure suivante :



→ [Paramètres du scanner] → [Source papier/Chargeur] → [Alimentation manuelle]

Dans ce cas, [Manuelle - Continue] s'affiche sur la touche du mode de chargement de l'écran tactile.

- Software Operation Panel

Pour en savoir plus, reportez-vous à la section [Délai d'attente pour l'alimentation manuelle \[Alimentation manuelle\] \(page 372\)](#).

- Lors de la numérisation manuelle de documents pliés en deux, d'enveloppes ou de papier de transfert multicouche

a Appuyez sur la touche Mode de chargement de l'écran tactile pour la passer à la touche [Manuelle - Simple].

Chaque fois que vous appuyez sur cette touche, elle bascule sur l'autre type.

IMPORTANT

La vitesse de numérisation baisse lorsque vous passez en mode manuel simple.

CONSEIL

Vous pouvez également configurer le paramètre de sélection du mode manuel simple dans le pilote de scanner. Notez que la configuration du pilote prévaut sur toutes les autres.

Pour en savoir plus, consultez l'aide du pilote du scanner.

b Procédez de l'une des façons suivantes pour définir un délai d'attente.

- La page [Alimentation manuelle] de l'écran tactile

Configurez l'option [Dépassement du délai en secondes].

Vous ignorez la configuration [Mode d'alimentation continue], et activez la configuration [Dépassement du délai en secondes].

Vous pouvez également accéder à l'écran grâce à la procédure suivante :



→ [Paramètres du scanner] → [Source papier/Chargeur] → [Alimentation manuelle]

- Software Operation Panel

Pour en savoir plus, reportez-vous à la section [Délai d'attente pour l'alimentation manuelle \[Alimentation manuelle\] \(page 372\)](#).

IMPORTANT

Pour en savoir plus sur les grammages des documents pris en charge, reportez-vous à la section [Documents pris en charge \(page 96\)](#).

Lors de la numérisation d'un document plié en deux, il est possible que le document soit désaligné si la partie pliée est trop épaisse.

2 Chargez un document sur le plateau d'alimentation de l'AAD (chargeur).

Placez le document recto vers le bas sur le plateau d'alimentation de l'AAD (chargeur).

Pour numériser du papier de transfert multicouche, placez tout d'abord le bord relié lors du chargement du papier.

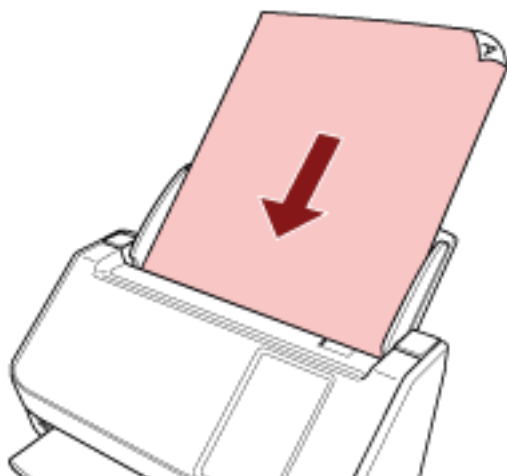

3 Numérisez les documents avec l'application de numérisation d'images.

Pour en savoir plus, consultez le guide/les rubriques d'aide de l'application de numérisation d'image.

Une fois la numérisation démarrée ou si un document a été éjecté, les rouleaux dans l'AAD continuent de tourner dans l'attente d'un prochain document à charger, pendant le laps de temps défini sur l'écran tactile ou dans le Software Operation Panel.

Lorsque le scanneur est en mode manuel simple, il attend les prochains documents à charger sans que les rouleaux au-dessus de l'AAD tournent.

4 Placez le document suivant sur le plateau d'alimentation de l'AAD (Chargeur).

5 Répétez l'étape 4 autant de fois que nécessaire.

6 Terminez la numérisation.

La numérisation se termine si aucun document n'est chargé dans le délai d'attente après l'éjection du dernier document.

Pour immédiatement arrêter la numérisation, appuyez sur la touche [Pause] de l'écran tactile.

CONSEIL

- Lorsque le mode de chargement est basculé en mode manuel simple, le mode manuel simple est effacé une fois la numérisation terminée.

Pour continuer à numériser en Mode manuel simple pour les numérisations suivantes, configurez [Mode d'insertion manuel] sur [Continuer].

Si vous sélectionnez [Continuer] pour [Mode d'insertion manuel], les documents sont numérisés à la suite en Mode manuel simple jusqu'à ce que la touche Mode de chargement soit appuyée et commutée sur [Continue] ou [Manuelle - Continue].

La configuration [Mode d'insertion manuel] peut être changé en [Continuer] par les méthodes suivantes :

- La page [Alimentation manuelle] de l'écran tactile

Vous pouvez également accéder à l'écran grâce à la procédure suivante :



→ [Paramètres du scanneur] → [Source papier/Chargeur] → [Alimentation manuelle]

- Software Operation Panel

Pour en savoir plus, reportez-vous à la section [Délai d'attente pour l'alimentation manuelle \[Alimentation manuelle\] \(page 372\)](#).

- La durée de vie des consommables pourrait être réduite si vous utilisez fréquemment l'alimentation manuelle.

Configuration pour ne pas détecter certaines zones de chevauchement

Si vous détectez des documents chevauchés pendant la configuration d'un processus de numérisation, lorsque vous numérisez un document avec un collage (une étiquette, un reçu ou une photographie), il est détecté comme un document chevauché, et le processus de numérisation peut s'arrêter. Utilisez la détection d'alimentation multiple intelligente pour détecter ces types de documents.

Cette fonction a deux modes : un mode utilisé pour configurer les paramètres manuellement par un utilisateur chaque fois que le scanneur détecte des documents chevauchés. Un mode utilisé pour configurer les paramètres automatiquement par le scanneur basé sur les zones de chevauchement (taille et emplacement) pour les collages (une étiquette, un reçu ou une photographie) que le scanneur a mémorisé.

Pour utiliser cette configuration, il faut configurer la détection de documents chevauchés en avance.

- [Détection de chargement excessif de documents] dans le pilote du scanneur
Pour en savoir plus, consultez l'aide du pilote du scanneur.
- [Détection de chargement excessif de documents] sur l'écran tactile
Pour en savoir plus, reportez-vous à la section [Détection de chargement excessif de documents](#) (page 310).
- [Détection de chargement excessif de documents] dans le Software Operation Panel
Pour en savoir plus, reportez-vous à la section [Spécification d'une méthode pour détecter les documents chevauchés \[Détection de chargement excessif de documents\]](#) (page 360).

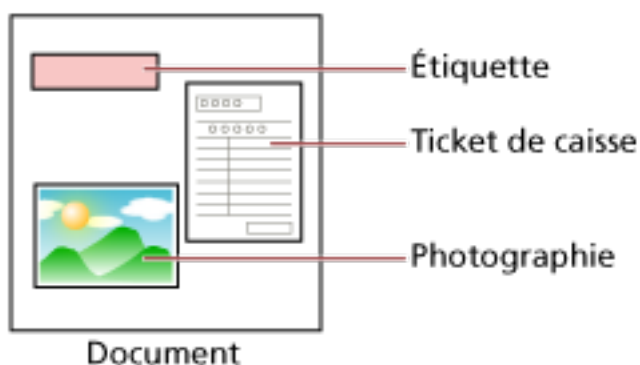

Les modes de fonctionnement suivants sont à votre disposition.

Mode de fonctionnement	Description
<ul style="list-style-type: none"> • Contournement manuel (Écran tactile) • Mode manuel (Software Operation Panel) 	<p>Indiquez si vous souhaitez ou non détecter les documents chevauchés chaque fois qu'ils sont détectés.</p> <p>La numérisation s'arrête immédiatement si des documents qui se chevauchent sont détectés.</p> <p>Notez que si le paramètre d'arrêt de la numérisation pour vérifier les images est activé dans le pilote du scanneur, la</p>

Mode de fonctionnement	Description
	numérisation s'arrête après l'éjection des documents qui se chevauchent.
<ul style="list-style-type: none"> • Contournement auto (combinaison longueur/position) (Écran tactile) • Mode automatique 1 (Software Operation Panel) 	<p>Indiquez la configuration pour ne pas détecter automatiquement les documents chevauchés lorsque le collage est de même longueur et au même emplacement que celui mémorisé.</p> <p>La numérisation s'arrête une fois les documents qui se chevauchent éjectés.</p> <p>Les zones de chevauchement peuvent être mémorisées pour un maximum de 32 feuilles (jusqu'à quatre zones de chevauchement peuvent être mémorisées par feuille numérisée).</p> <p>Une fois que les zones de chevauchement ont été mémorisées pour 32 feuilles, les types mémorisés seront écrasés par tout nouveau motif détecté à partir de la première feuille mémorisée.</p> <p>Toutefois, lorsque vous éteignez et rallumez le scanneur, le nombre de zones de chevauchement mémorisées dépend du paramètre [Mémoriser les zones de chevauchement autorisées lors de la mise hors tension] dans le Software Operation Panel.</p> <p>Pour en savoir plus, consultez la section Configuration pour ignorer certaines zones de chevauchement [Détection Intelligente de Chargement Multiple] (page 369).</p>
<ul style="list-style-type: none"> • Contournement auto (longueur) (Écran tactile) • Mode automatique 2 (Software Operation Panel) 	<p>Indiquez la configuration pour ne pas détecter automatiquement les documents chevauchés lorsque le collage est de même longueur ou plus court que celui mémorisé.</p> <p>La numérisation s'arrête une fois les documents qui se chevauchent éjectés.</p> <p>une seule zone de chevauchement peut être mémorisée dans ce mode de fonctionnement.</p>

Procédez de l'une des façons suivantes pour sélectionner un mode de fonctionnement.

- La page [Détection d'alimentation multiple intelligente] sur l'écran tactile
Vous pouvez également accéder à l'écran grâce à la procédure suivante :



→ [Paramètres du scanneur] → [Source papier/Chargeur] → [Détection d'alimentation multiple intelligente]

- Software Operation Panel

Pour en savoir plus, reportez-vous à la section [Configuration pour ignorer certaines zones de chevauchement \[Détection Intelligente de Chargement Multiple\]](#) (page 369).

CONSEIL

- Lorsque vous désactivez et réactivez le scanner, les zones de chevauchement sont mémorisés ou effacés en fonction du paramètre [Lors de la mise hors tension] de [Mémoriser zones de chevauchement].

Pour en savoir plus, reportez-vous à la section de l'écran [Détection d'alimentation multiple intelligente] sur l'écran tactile ou [Configuration pour ignorer certaines zones de chevauchement \[Détection Intelligente de Chargement Multiple\]](#) (page 369) dans le Software Operation Panel.

- Les zones de chevauchement mémorisés peuvent être effacés à l'aide de l'une des méthodes suivantes.

Bien que les zones de chevauchement mémorisés par erreur puissent être effacés avec ces méthodes, faites attention lors de l'utilisation car tous les types mémorisés seront effacés.

- La page [Détection d'alimentation multiple intelligente] sur l'écran tactile

Vous pouvez également accéder à l'écran grâce à la procédure suivante :



→ [Paramètres du scanner] → [Source papier/Chargeur] → [Détection d'alimentation multiple intelligente]

- Software Operation Panel

Pour en savoir plus, reportez-vous à la section [Configuration pour ignorer certaines zones de chevauchement \[Détection Intelligente de Chargement Multiple\]](#) (page 369).

- Le mode d'opération et le nombre de zones de chevauchement mémorisés peuvent être vérifiés par la procédure suivante :



→ sur l'écran tactile

Opérations

- 1 Si [Chargement multiple détecté (Largeur)] (code d'erreur : "J2:55") s'affiche sur l'écran tactile, ouvrez l'AAD pour retirer le document.**

Pour en savoir plus, reportez-vous à la section [Ouverture de l'AAD \(page 69\)](#).



ATTENTION

Attention, l'AAD peut se fermer accidentellement durant l'ouverture. Attention à ne pas vous coincer les doigts dans l'AAD au moment de le fermer.

- 2 Si vous ouvrez l'AAD pour retirer le document, fermez-le.**

Pour en savoir plus, reportez-vous à la section [Fermeture de l'AAD \(page 71\)](#).



ATTENTION

Attention à ne pas vous coincer les doigts dans l'AAD au moment de le fermer.

IMPORTANT

Assurez-vous que l'AAD est correctement fermé. Faute de quoi, les documents ne peuvent pas être insérés dans l'AAD.

- 3 Chargez à nouveau les documents retirés dans le plateau d'alimentation de l'AAD (chargeur).**

- 4 Répondre à un message qui apparaît sur l'écran tactile.**

Les paramètres suivants peuvent être configurés en fonction du mode d'opération.

- Pour [Contournement manuel] / [Mode manuel]
 - [Ne pas détecter temporairement le chevauchement]
Indiquez si vous souhaitez détecter les documents chevauchés pour la prochaine numérisation.
 - [Enregistrer une image lorsqu'un chevauchement est détecté]
Indiquez si vous souhaitez enregistrer l'image lorsque des documents chevauchés sont détectés.
Ce paramètre s'affiche lorsque le paramètre d'arrêt de la numérisation pour vérifier les images est activé dans le pilote de scanner.
- Pour [Contournement auto (combinaison longueur/position)] / [Mode automatique 1]
 - [Mémoriser les types]
Sélectionnez si vous souhaitez configurer le scanner pour qu'il mémorise les types d'épaisseur de papier.

CONSEIL

Les zones de chevauchements ont mémorisées lorsque vous appuyez sur la touche [Scan] pour démarrer une numérisation.

- [Enregistrer une image lorsqu'un chevauchement est détecté]

Indiquez si vous souhaitez enregistrer l'image lorsque des documents chevauchés sont détectés.

Ce paramètre s'affiche lorsque le paramètre d'arrêt de la numérisation pour vérifier les images est activé dans le pilote de scanner.

- Pour [Contournement auto (longueur)] / [Mode automatique 2]

- [Mémoriser les types]

Sélectionnez si vous souhaitez configurer le scanner pour qu'il mémorise les types d'épaisseur de papier.

- [Enregistrer une image lorsqu'un chevauchement est détecté]

Indiquez si vous souhaitez enregistrer l'image lorsque des documents chevauchés sont détectés.

Ce paramètre s'affiche lorsque le paramètre d'arrêt de la numérisation pour vérifier les images est activé dans le pilote de scanner.

À la fin de la procédure ci-dessus, le scanner fonctionne comme suit selon le mode de fonctionnement configuré sur l'écran [Détection d'alimentation multiple intelligente].

- Pour [Contournement manuel] / [Mode manuel]

La détection de documents chevauchés est inefficace sur la première feuille. Par contre, elle redeviendra effective sur les suivantes, selon les paramètres configurés dans le pilote du scanner ou le Software Operation Panel.

- Pour [Contournement auto (combinaison longueur/position)] / [Mode automatique 1]

Le scanner mémorise la longueur et la position de la pièce jointe détectée comme document chevauché, mais la numérisation n'est pas interrompue. Après cela, les documents avec la même zone de chevauchement ne sont pas détectés comme des documents chevauchés.

- Pour [Contournement auto (longueur)] / [Mode automatique 2]

Le scanner mémorise la longueur maximale du collage détecté comme documents chevauchés, mais la numérisation n'est pas interrompue. Après cela, les documents avec la même zone de chevauchement ou avec une zone de chevauchement plus petite ne sont pas détectés comme des documents chevauchés.

Décompte du nombre de documents

Il est possible de compter le nombre de documents sans sortir les images des documents. Cela est utile pour vérifier le nombre de documents lorsque vous devez en numériser une grande quantité.

1 Allumez le scanneur.

Pour en savoir plus, reportez-vous à la section [Mise sous tension \(page 65\)](#).

2 Appuyez sur  → [Comptage de documents] sur l'écran tactile.

L'écran [Comptage de documents] s'affiche.

3 Chargez des documents sur le plateau d'alimentation de l'AAD (chargeur).

Pour en savoir plus, reportez-vous à la section [Chargement des documents \(page 93\)](#).

4 Appuyez sur le bouton [Scan] de l'écran tactile.

Le nombre de documents chargés dans le scanneur est comptabilisé.

Le nombre de documents apparaît sur l'écran [Comptage de documents].

IMPORTANT

Les documents risquent de ne pas être correctement comptabilisés si des documents chevauchés sont chargés.

Méthodes de numérisation (DirectScan)

Cette section explique comment numériser des documents et configurer des tâches lorsque vous utilisez le DirectScan.

Sauvegarde d'images dans un dossier sur le réseau

Cette section explique comment sauvegarder des images dans un dossier sur le réseau en utilisant [Enregistrer dans un dossier] avec DirectScan.

Un emplacement tel qu'un dossier sur le réseau ou un serveur FTP peut être spécifié comme emplacement de sauvegarde des images.

- 1 Confirmez que l'écran principal suivant est affiché sur l'écran tactile.

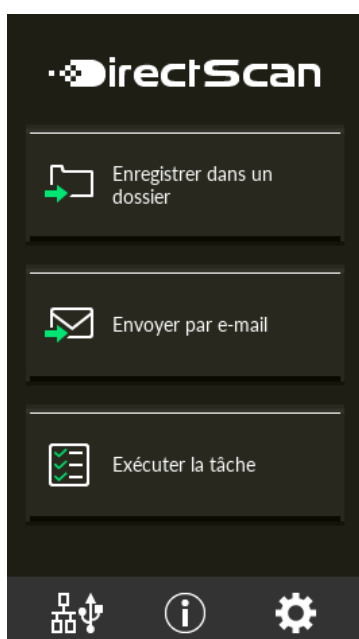

CONSEIL

Si l'écran ci-dessus ne s'affiche pas, reportez-vous à la section [Comment changer la façon dont le scanner est utilisé \(page 442\)](#) pour modifier l'écran principal.

- 2 Chargez un document sur le plateau d'alimentation de l'AAD (chargeur).

Placez le document recto vers le bas sur le plateau d'alimentation de l'AAD (chargeur).

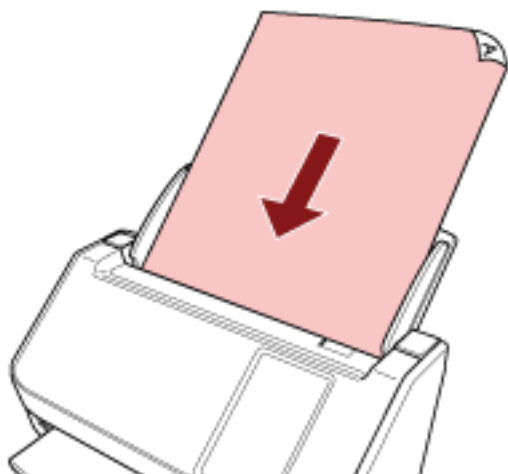

Pour en savoir plus, reportez-vous à la section [Chargement des documents \(page 93\)](#).

- 3 Appuyez sur le bouton [Enregistrer dans un dossier] de l'écran tactile.**
- 4 Dans l'écran [Sélectionner l'emplacement de sauvegarde], appuyez sur un emplacement de sauvegarde.**

CONSEIL

- Pour ajouter, modifier ou supprimer des emplacements de sauvegarde, consultez [Ajout/modification/suppression d'un emplacement de sauvegarde d'images \(page 145\)](#).
- Si aucun emplacement de sauvegarde n'est spécifié, l'écran permettant de confirmer l'ajout d'un emplacement de sauvegarde s'affiche. Appuyez sur le bouton [Oui] pour ajouter un emplacement de sauvegarde.
- Lorsque vous utilisez un certificat CA ou une clé de cryptage pour la communication avec l'emplacement de sauvegarde, configurez-le dans les paramètres réseau de fi Series. Pour en savoir plus, reportez-vous à la section [Paramètres réseau \(Paramètres réseau de fi Series\) \(page 384\)](#).

- 5 Sur l'écran [Paramètres de la numérisation], modifiez les paramètres et appuyez sur la touche [OK].**

Pour la configuration avancée des paramètres de la numérisation, appuyez sur la touche [Paramètres avancés].

Pour en savoir plus sur les paramètres de la numérisation, reportez-vous à la section [Paramètres de la Numérisation \(page 278\)](#).

- 6 Sur l'écran [Prêt à numériser], appuyez sur la touche [Scan].**

La numérisation démarre.

CONSEIL

Lorsque l'option [Poursuivre la numérisation] est activée dans les paramètres de numérisation, le bouton [Scan] apparaît sur l'écran [Prêt à numériser] une fois la numérisation terminée.

Pour poursuivre la numérisation des documents, chargez les documents dans la goulotte d'alimentation de l'AAD (chargeur) et appuyez sur la touche [Scan].

- 7 Lorsque le bouton [Numérisation terminée] apparaît après la numérisation, appuyez sur le bouton.**

CONSEIL

Lorsque les fonctions suivantes sont activées dans les paramètres de la numérisation, le bouton [Numérisation terminée] apparaît sur l'écran [Prêt à numériser] une fois la numérisation terminée.

- Poursuivre la numérisation
- Afficher les miniatures

- 8 Lorsque l'écran de confirmation d'envoi apparaît, confirmez les information des images à envoyer et appuyez sur le bouton [Envoyer].**

CONSEIL

L'écran de confirmation d'envoi apparaît lorsque les fonctions suivantes sont activées dans les paramètres de la numérisation.

- Afficher l'écran de confirmation d'envoi

Envoi d'images par e-mail

Cette section explique comment envoyer des images par E-mail en utilisant [Envoyer par e-mail] pour DirectScan.

IMPORTANT

Notez que vous devez d'abord configurer les paramètres d'envoi d'e-mail dans [Envoyer e-mail] des paramètres du scanner.

Pour en savoir plus sur [Envoyer e-mail], reportez-vous à la section [Paramètres du scanner \(Écran tactile\)](#) (page 288).

- 1 Confirmez que l'écran principal suivant est affiché sur l'écran tactile.

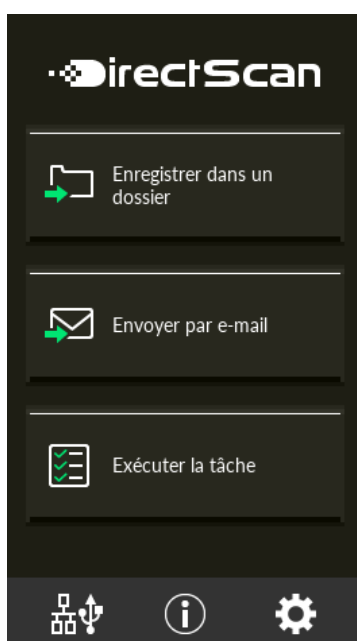

CONSEIL

Si l'écran ci-dessus ne s'affiche pas, reportez-vous à la section [Comment changer la façon dont le scanner est utilisé](#) (page 442) pour modifier l'écran principal.

- 2 Chargez un document sur le plateau d'alimentation de l'AAD (chargeur).

Placez le document recto vers le bas sur le plateau d'alimentation de l'AAD (chargeur).

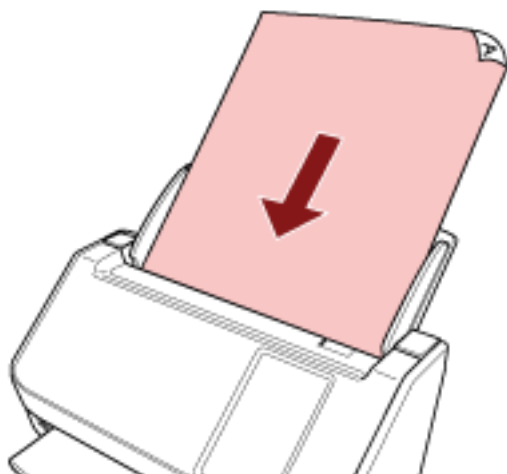

Pour en savoir plus, reportez-vous à la section [Chargement des documents](#) (page 93).

- 3 Sur l'écran tactile, appuyez sur la touche [Envoyer par e-mail].
- 4 Sur l'écran [Sélectionner l'adresse], appuyez sur les adresses souhaitées et appuyez sur la touche [OK].

Vous pouvez sélectionner jusqu'à 25 adresses.

CONSEIL

- Pour ajouter, modifier ou supprimer des adresses, consultez [Ajout/modification/suppression d'une adresse lors de l'envoi d'images par e-mail](#) (page 150).
- Si aucune adresse n'est spécifiée, l'écran permettant de confirmer l'ajout d'une adresse s'affiche. Appuyez sur la touche [Oui] pour ajouter une adresse.
- Lorsque vous utilisez un certificat CA pour la communication avec Serveur SMTP, configurez-le dans les paramètres réseau de fi Series.
Pour en savoir plus, reportez-vous à la section [Paramètres réseau \(Paramètres réseau de fi Series\)](#) (page 384).

- 5 Sur l'écran [Paramètres de la numérisation], modifiez les paramètres et appuyez sur la touche [OK].

Pour la configuration avancée des paramètres de la numérisation, appuyez sur la touche [Paramètres avancés].

Pour en savoir plus sur les paramètres de la numérisation, reportez-vous à la section [Paramètres de la Numérisation](#) (page 278).

- 6 Sur l'écran [Prêt à numériser], appuyez sur la touche [Scan].

La numérisation démarre.

CONSEIL

Lorsque l'option [Poursuivre la numérisation] est activée dans les paramètres de numérisation, le bouton [Scan] apparaît sur l'écran [Prêt à numériser] une fois la numérisation terminée.

Pour poursuivre la numérisation des documents, chargez les documents dans la goulotte d'alimentation de l'AAD (chargeur) et appuyez sur la touche [Scan].

- 7** Lorsque le bouton [Numérisation terminée] apparaît après la numérisation, appuyez sur le bouton.

CONSEIL

Lorsque les fonctions suivantes sont activées dans les paramètres de la numérisation, le bouton [Numérisation terminée] apparaît sur l'écran [Prêt à numériser] une fois la numérisation terminée.

- Poursuivre la numérisation
- Afficher les miniatures

- 8** Lorsque l'écran de confirmation d'envoi apparaît, confirmez les information des images à envoyer et appuyez sur le bouton [Envoyer].

CONSEIL

L'écran de confirmation d'envoi apparaît lorsque les fonctions suivantes sont activées dans les paramètres de la numérisation.

- Afficher l'écran de confirmation d'envoi

Ajout/modification/suppression d'un emplacement de sauvegarde d'images

IMPORTANT

Lorsqu'un mot de passe pour modifier les paramètres DirectScan a été configuré, il est nécessaire pour configurer les emplacements de sauvegarde, les adresses électroniques et les tâches.

Configurez un mot de passe pour empêcher la divulgation des chemins de l'emplacement de sauvegarde ou des adresses électroniques.

Changez le mot de passe régulièrement.

Vous pouvez modifier le mot de passe pour modifier les paramètres DirectScan sur l'écran qui apparaît dans la procédure ci-dessous :



→[Paramètres du scanner]→[Réseau]→ [DirectScan] → [Mot de passe pour modifier les paramètres DirectScan]

CONSEIL



L'emplacement de sauvegarde peuvent être configurées dans les paramètres réseau de fi Series. Pour en savoir plus, reportez-vous à la section [Paramètres réseau \(Paramètres réseau de fi Series\)](#) (page 384).

Ajout d'un emplacement de sauvegarde

Ajouter un emplacement de sauvegarde (dossiers sur le réseau) vers lesquelles les images numérisées seront sauvegardées lors de l'utilisation de DirectScan.

Vous pouvez ajouter jusqu'à 25 emplacements de sauvegarde.

1 Afficher l'écran [Sélectionner l'emplacement de sauvegarde] en utilisant l'une des méthodes suivantes.



- Depuis [Enregistrer dans un dossier]
 - a Sur l'écran principal, appuyez sur la touche [Enregistrer dans un dossier].
- Depuis [Exécuter la tâche]
 - a Sur l'écran principal, appuyez sur la touche [Exécuter la tâche].
 - b Sur l'écran [Sélectionner une tâche], appuyez sur .
 - c Sur l'écran [Modifier la tâche], appuyez sur .
 - d Pour [Type de destination] sur l'écran [Ajouter une tâche], configurez les paramètres pour [Enregistrer dans un dossier].

e Sur l'écran [Ajouter une tâche], appuyez sur [Destination].

2 Sur l'écran [Sélectionner l'emplacement de sauvegarde], appuyez sur .

3 Sur l'écran [Modifier l'emplacement de sauvegarde], appuyez sur .

CONSEIL

Lorsque vous sélectionnez un emplacement de sauvegarde et appuyez sur  ou , l'emplacement de sauvegarde se déplace d'une unité vers le haut ou vers le bas.

4 Sur l'écran [Ajouter un emplacement de sauvegarde], configurez les paramètres et appuyez sur la touche [Configurer].

Pour en savoir plus sur l'écran [Ajouter un emplacement de sauvegarde], consultez la section [Ajouter un emplacement de sauvegarde/Changer d'emplacement de sauvegarde \(page 270\)](#).

Sur l'écran [Modifier l'emplacement de sauvegarde], l'emplacement de sauvegarde est ajouté avec le nom affiché.



5 Appuyez sur .

L'emplacement de sauvegarde est ajouté à l'écran [Sélectionner l'emplacement de sauvegarde].

Modification de l'Emplacement de sauvegarde

Changer d'emplacement de sauvegarde (dossiers sur le réseau) vers lesquelles les images numérisées seront sauvegardées lors de l'utilisation de DirectScan.



1 Afficher l'écran [Sélectionner l'emplacement de sauvegarde] en utilisant l'une des méthodes suivantes.

- Depuis [Enregistrer dans un dossier]
 - a Sur l'écran principal, appuyez sur la touche [Enregistrer dans un dossier].
- Depuis [Exécuter la tâche]
 - a Sur l'écran principal, appuyez sur la touche [Exécuter la tâche].
 - b Sur l'écran [Sélectionner une tâche], appuyez sur .
 - c Sur l'écran [Modifier la tâche], appuyez sur la tâche pour la changer et appuyez sur .
 - d Pour [Type de destination] sur l'écran [Changer de tâche], configurez les paramètres pour [Enregistrer dans un dossier].
 - e Sur l'écran [Ajouter une tâche], appuyez sur [Destination].

2 Sur l'écran [Sélectionner l'emplacement de sauvegarde], appuyez sur .

3 Sur l'écran [Modifier l'emplacement de sauvegarde], sélectionnez la touche de l'emplacement de sauvegarde à changer et appuyez sur .

CONSEIL

Lorsque vous sélectionnez un emplacement de sauvegarde et appuyez sur  ou , l'emplacement de sauvegarde se déplace d'une unité vers le haut ou vers le bas.

4 Sur l'écran [Changer d'emplacement de sauvegarde], modifiez les paramètres et appuyez sur la touche [Configurer].

Pour en savoir plus sur l'écran [Changer d'emplacement de sauvegarde], consultez la section [Ajouter un emplacement de sauvegarde/Changer d'emplacement de sauvegarde \(page 270\)](#).

L'emplacement de sauvegarde modifié s'affiche sur l'écran [Modifier l'emplacement de sauvegarde].

5 Appuyez sur .

La modification est répercutée sur l'emplacement de sauvegarde dans l'écran [Sélectionner l'emplacement de sauvegarde].

Suppression d'un emplacement de sauvegarde

Cette section explique comment supprimer les emplacements de sauvegarde des images lorsque les destinations ne sont plus nécessaires pour DirectScan.

IMPORTANT

Lorsque vous supprimez des emplacements de sauvegarde, si certains travaux utilisent les mêmes emplacements de sauvegarde, un écran de confirmation s'affiche pour vous indiquer si ces travaux doivent également être supprimés.



1 Sur l'écran principal, appuyez sur la touche [Enregistrer dans un dossier].

2 Sur l'écran [Sélectionner l'emplacement de sauvegarde], appuyez sur .

3 Sur l'écran [Modifier l'emplacement de sauvegarde], sélectionnez la touche de l'emplacement de sauvegarde à supprimer et appuyez sur .

- Vous pouvez sélectionner plusieurs emplacements de sauvegarde à supprimer.
- Pour en savoir plus sur l'écran [Modifier l'emplacement de sauvegarde], consultez la section [Ajouter un emplacement de sauvegarde/Changer d'emplacement de sauvegarde \(page 270\)](#).

CONSEIL

Lorsque vous sélectionnez un emplacement de sauvegarde et appuyez sur  ou , l'emplacement de sauvegarde se déplace d'une unité vers le haut ou vers le bas.

4 Sur l'écran de confirmation de la suppression, appuyez sur la touche [Oui].

L'emplacement de sauvegarde est supprimé de l'écran [Modifier l'emplacement de sauvegarde]. Lorsque l'emplacement de sauvegarde est spécifié pour les tâche, l'écran permettant de confirmer la modification ou la suppression des tâches s'affiche. Opérer en suivant les instructions affichées à l'écran.

5 Appuyez sur .

L'emplacement de sauvegarde est supprimé de l'écran [Sélectionner l'emplacement de sauvegarde].

Ajout/modification/suppression d'une adresse lors de l'envoi d'images par e-mail

IMPORTANT

Lorsqu'un mot de passe pour modifier les paramètres DirectScan a été configuré, il est nécessaire pour configurer les emplacements de sauvegarde, les adresses électroniques et les tâches.

Configurez un mot de passe pour empêcher la divulgation des chemins de l'emplacement de sauvegarde ou des adresses électroniques.

Changez le mot de passe régulièrement.

Vous pouvez modifier le mot de passe pour modifier les paramètres DirectScan sur l'écran qui apparaît dans la procédure ci-dessous :



→[Paramètres du scanner]→[Réseau]→ [DirectScan] → [Mot de passe pour modifier les paramètres DirectScan]

CONSEIL

Les adresses peuvent être configurées dans les paramètres réseau de fi Series.

Pour en savoir plus, reportez-vous à la section [Paramètres réseau \(Paramètres réseau de fi Series\)](#) (page 384).

Ajout d'une Adresse électronique

Ajouter les adresses électroniques auxquelles les images numérisées sont envoyées par E-mail lorsque vous utilisez DirectScan.

Vous pouvez ajouter jusqu'à 25 adresses électroniques.

1 Afficher l'écran [Sélectionner l'adresse] en utilisant l'une des méthodes suivantes.

- Depuis [Envoyer par e-mail]
 - a Sur l'écran principal, appuyez sur la touche [Envoyer par e-mail].
- Depuis [Exécuter la tâche]
 - a Sur l'écran principal, appuyez sur la touche [Exécuter la tâche].

b Sur l'écran [Sélectionner une tâche], appuyez sur .

c Sur l'écran [Modifier la tâche], appuyez sur .



d Pour [Type de destination] sur l'écran [Ajouter une tâche], configurez les paramètres pour [Envoyer par e-mail].

e Sur l'écran [Ajouter une tâche], appuyez sur [Destination].

2 Sur l'écran [Sélectionner l'adresse], appuyez sur .

3 Sur l'écran [Modifier l'adresse], appuyez sur .

CONSEIL

Lorsque vous sélectionnez une adresse électronique et appuyez sur  ou , l'adresse électronique se déplace d'une unité vers le haut ou vers le bas.

4 Sur l'écran [Ajouter une adresse], configurez les paramètres et appuyez sur la touche [Configurer].

Pour en savoir plus sur l'écran [Ajouter une adresse], reportez-vous à la section [Ajouter une adresse/Changer d'adresse \(page 275\)](#).

Sur l'écran [Modifier l'adresse], l'adresse électronique est ajoutée avec le nom affiché.



5 Appuyez sur .

Sur l'écran [Sélectionner l'adresse], l'adresse électronique est ajoutée.

Modification d'une adresse électronique

Changer d'adresses électroniques auxquelles les images numérisées sont envoyées par E-mail lorsque vous utilisez DirectScan.



1 Afficher l'écran [Sélectionner l'adresse] en utilisant l'une des méthodes suivantes.

- Depuis [Envoyer par e-mail]
 - a Sur l'écran principal, appuyez sur la touche [Envoyer par e-mail].
- Depuis [Exécuter la tâche]
 - a Sur l'écran principal, appuyez sur la touche [Exécuter la tâche].
 - b Sur l'écran [Sélectionner une tâche], appuyez sur .
 - c Sur l'écran [Modifier la tâche], appuyez sur la tâche pour la changer et appuyez sur .
 - d Pour [Type de destination] sur l'écran [Changer de tâche], configurez les paramètres pour [Envoyer par e-mail].
 - e Sur l'écran [Ajouter une tâche], appuyez sur [Destination].

2 Sur l'écran [Sélectionner l'adresse], appuyez sur .

3 Sur l'écran [Modifier l'adresse], sélectionnez l'adresse à changer et appuyez sur .

CONSEIL

Lorsque vous sélectionnez une adresse électronique et appuyez sur  ou , l'adresse électronique se déplace d'une unité vers le haut ou vers le bas.

4 Sur l'écran [Changer d'adresse], modifiez les paramètres et appuyez sur la touche [Configurer]. Pour en savoir plus sur l'écran [Changer d'adresse], reportez-vous à la section [Ajouter une adresse/Changer d'adresse \(page 275\)](#).

Sur l'écran [Modifier l'adresse], l'Adresse modifiée s'affiche.

5 Appuyez sur .

Le destinataire est supprimé sur l'adresse dans l'écran [Sélectionner l'adresse].

Suppression d'une adresse électronique

Cette section explique comment supprimer les adresses électroniques qui ne sont plus nécessaires pour DirectScan.

IMPORTANT

Lors de la suppression d'adresses électroniques, si des travaux utilisent les mêmes adresses électroniques, un écran de confirmation s'affiche pour indiquer si ces travaux doivent également être supprimés.

1 Sur l'écran principal, appuyez sur la touche [Envoyer par e-mail].



2 Sur l'écran [Sélectionner l'adresse], appuyez sur .

3 Sur l'écran [Modifier l'adresse], appuyez sur la touche de l'adresse à supprimer et appuyez sur



- Vous pouvez sélectionner plusieurs adresses à supprimer.
- Pour en savoir plus sur l'écran [Modifier l'adresse], reportez-vous à la section [Ajouter une adresse/Changer d'adresse \(page 275\)](#).

CONSEIL

Lorsque vous sélectionnez une adresse électronique et appuyez sur  ou , l'adresse électronique se déplace d'une unité vers le haut ou vers le bas.

4 Sur l'écran de confirmation de la suppression, appuyez sur la touche [Oui].

La tâche est supprimée de l'écran [Modifier l'adresse].

Lorsque l'adresse est spécifiée pour les tâches, l'écran permettant de confirmer la modification ou la suppression des tâches s'affiche. Opérer en suivant les instructions affichées à l'écran.

5 Appuyez sur .

L'adresse est supprimée de l'écran [Sélectionner l'adresse].

Ajout/modification/suppression d'une tâche

IMPORTANT

Lorsqu'un mot de passe pour modifier les paramètres DirectScan a été configuré, il est nécessaire pour configurer les emplacements de sauvegarde, les adresses électroniques et les tâches.

Configurez un mot de passe pour empêcher la divulgation des chemins de l'emplacement de sauvegarde ou des adresses électroniques.

Changez le mot de passe régulièrement.

Vous pouvez modifier le mot de passe pour modifier les paramètres DirectScan sur l'écran qui apparaît dans la procédure ci-dessous :



→[Paramètres du scanner]→[Réseau]→ [DirectScan] → [Mot de passe pour modifier les paramètres DirectScan]

CONSEIL

Les tâches peuvent être configurées dans les paramètres réseau de fi Series.

Pour en savoir plus, reportez-vous à la section [Paramètres réseau \(Paramètres réseau de fi Series\)](#) (page 384).

Ajout d'une tâche

Vous pouvez enregistrer des tâches à traiter pour DirectScan.

Vous pouvez enregistrer le mode d'envoi des images à partir d'un scanner (enregistrement dans un dossier ou envoi par e-mail) et les paramètres de la numérisation en tant que tâche, en fonction de l'utilisation prévue des images.



Vous pouvez ajouter jusqu'à 25 tâches.

- 1 Sur l'écran principal, appuyez sur la touche [Exécuter la tâche].

- 2 Sur l'écran [Sélectionner une tâche], appuyez sur .

- 3 Sur l'écran [Modifier la tâche], appuyez sur .

CONSEIL

Lorsque vous sélectionnez une tâche et appuyez sur  ou , la tâche se déplace d'une unité vers le haut ou vers le bas.

- 4 Sur l'écran [Ajouter une tâche], configurez les paramètres et appuyez sur la touche [Configurer].

Pour en savoir plus sur l'écran [Ajouter une tâche], reportez-vous à la section [Ajouter une tâche/Changer de tâche \(page 276\)](#).

La tâche est ajoutée à l'écran [Modifier la tâche].

5 Sur l'écran [Modifier la tâche], appuyez sur .

La tâche est ajoutée à l'écran [Sélectionner une tâche].

Modification d'une tâche



Cette section explique comment modifier les paramètres de la tâche utilisés pour DirectScan.

1 Sur l'écran principal, appuyez sur la touche [Exécuter la tâche].

2 Sur l'écran [Sélectionner une tâche], appuyez sur .

3 Sur l'écran [Modifier la tâche], appuyez sur la tâche pour la changer et appuyez sur .

CONSEIL

Lorsque vous sélectionnez une tâche et appuyez sur  ou  , la tâche se déplace d'une unité vers le haut ou vers le bas.

4 Sur l'écran [Modifier la tâche], changez les paramètres et appuyez sur la touche [Configurer].
Pour en savoir plus sur l'écran [Modifier la tâche], reportez-vous à la section [Ajouter une tâche/Changer de tâche \(page 276\)](#).

5 Sur l'écran [Modifier la tâche], appuyez sur .

La tâche sur l'écran [Sélectionner une tâche] est mise à jour.

Suppression d'une tâche

Cette section explique comment supprimer les tâches qui ne sont plus nécessaires pour DirectScan.



1 Sur l'écran principal, appuyez sur la touche [Exécuter la tâche].

2 Sur l'écran [Sélectionner une tâche], appuyez sur .

3 Sur l'écran [Modifier la tâche], appuyez sur la tâche pour la supprimer et appuyez sur .

- Vous pouvez sélectionner plusieurs tâches à supprimer.
- Pour en savoir plus sur l'écran [Modifier la tâche], reportez-vous à la section [Ajouter une tâche/Changer de tâche \(page 276\)](#).

CONSEIL

Lorsque vous sélectionnez une tâche et appuyez sur  ou  , la tâche se déplace d'une unité vers le haut ou vers le bas.

4 Sur l'écran de confirmation de la suppression, appuyez sur la touche [Oui].

La tâche est supprimée de l'écran [Modifier la tâche].

5 Sur l'écran [Modifier la tâche], appuyez sur .

La tâche est supprimée de l'écran [Sélectionner une tâche].

Entretien



Cette section vous explique comment nettoyer le scanner.



ATTENTION

- N'utilisez pas de bombe aérosol ou de pulvérisateur à base d'alcool pour nettoyer le scanner. De la poussière, soulevée par le souffle du pulvérisateur, pourrait pénétrer dans le scanner et perturber son bon fonctionnement. Notez également que les étincelles générées par l'électricité statique peuvent être à l'origine d'incendie.
- L'intérieur de l'AAD se réchauffe au fur et à mesure que vous utilisez le scanner.
Avant de nettoyer l'intérieur de l'AAD, assurez-vous de l'avoir éteint, puis débranchez le câble d'alimentation et patientez au moins 15 minutes le temps que l'intérieur de l'AAD refroidisse.

Produits de nettoyage

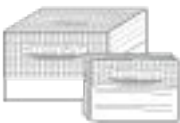
Nom	Références	Remarques
Nettoyant F1 	PA03950-0352	Flacon de 100 ml Nettoyant liquide à utiliser pour retirer la saleté et les taches
Papier nettoyant 	CA99501-0012	10 feuilles Utilisez le papier nettoyant pour nettoyer facilement les composants internes du scanner. Vaporisez dessus du nettoyant F1 et numérisez-le comme s'il s'agissait d'un document.
Lingette 	PA03950-0419	24 lingettes Déjà imbibées de nettoyant F1. Une lingette peut être utilisée à la place d'un chiffon imbibé de nettoyant F1.
Coton-tige	Disponible dans le commerce	Utilisez un coton-tige pour nettoyer les petites pièces, notamment le capteur à ultrasons.
Chiffon sec		Utilisez un chiffon sec pour retirer la saleté et les taches. Humidifiez-le avec du nettoyant F1 avant de procéder au nettoyage.

IMPORTANT

Afin d'utiliser les produits correctement, lisez les précautions d'utilisation correspondantes.

Pour en savoir plus sur les produits de nettoyage, contactez le distributeur auprès duquel vous avez acheté ce produit. Consultez les coordonnées de la liste de contacts si celle-ci est fournie avec le produit, ou les coordonnées de la section Pour nous contacter du document Consignes de sécurité fourni avec ce produit, puis posez votre question.

Composants et fréquence de nettoyage

Emplacement		Fréquence
Intérieur du scanneur (AAD)	Rouleau de frein	Après 3 000 feuilles
	Rouleau de prise	
	Rouleau libre en caoutchouc	
	Rouleau libre en plastique	
	Surface vitrée	
	Capteur à ultrasons	
	Rouleau d'alimentation	
	Rouleau d'éjection	
Extérieur du scanneur	Scanneur	Retirez toute trace de poussière et de saleté visible.
	Écran tactile	

Vous devez nettoyer l'intérieur du scanneur (AAD) régulièrement au bout d'un certain nombre de feuilles numérisées. Le scanneur enregistre le nombre de feuilles numérisées. Vous pouvez donc connaître le nombre de feuilles qui ont été numérisées depuis le dernier nettoyage du scanneur. Procédez de l'une des façons suivantes pour consulter le nombre de feuilles ayant été numérisées.

- Procédez comme suit lorsque vous utilisez l'écran tactile.



- 1 Sur l'écran tactile, appuyez sur  → [Nettoyage et maintenance] → [Compteur de consommables].
- 2 Sur l'écran [Compteur de consommables], vérifiez la valeur de [Depuis le nettoyage].
 - Lorsque la couleur de fond du compteur est jaune
Il est grand temps que vous nettoyez le scanneur.
 - Lorsque la couleur de fond du compteur est rouge
Vous devez nettoyer le scanneur. Nettoyez-le.

- Lorsque vous utilisez le Software Operation Panel, consultez [Consulter les compteurs \(page 342\)](#).

IMPORTANT

La fréquence de nettoyage dépend du type de documents numérisés. Nettoyez le scanneur plus fréquemment si vous numérisez les types de document suivants :

- document dont la surface est lisse tel que du papier couché
- document dont la surface est quasi-recouverte de texte ou de graphiques
- document traité chimiquement, tel que le papier autocopiant
- document contenant une grande quantité de carbonate de calcium

- document rédigé au crayon à papier
- document dont l'encre n'a pas suffisamment adhéré au papier

Nettoyage de l'extérieur du scanner

● Scanneur

Le scanner, plateau d'alimentation de l'AAD (chargeur) et de réception compris, doit être nettoyé avec un chiffon sec, avec chiffon imbibé de nettoyant F1/détergent doux ou avec une lingette.

IMPORTANT

- Pour éviter une déformation ou une décoloration, évitez d'utiliser du diluant ou tout autre solvant organique.
- Protégez l'intérieur du scanner de l'humidité ou de l'eau lors du nettoyage.
- L'application d'une dose importante du nettoyant F1/détergent doux prolongera la période de séchage. N'en utilisez qu'une petite quantité. Assurez-vous de bien nettoyer les composants afin de n'y laisser aucune trace de produit.

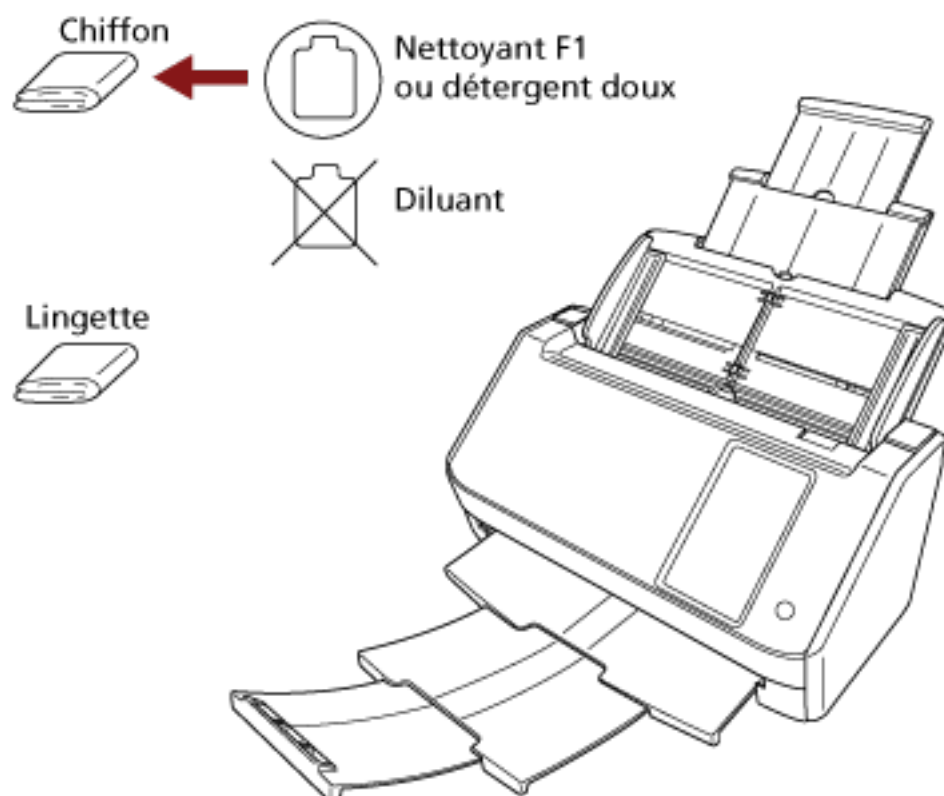

● Écran tactile

Pour éviter que de la saleté ne s'accumule sur la surface de l'écran tactile, nettoyez-la régulièrement en essuyant doucement la saleté et la poussière avec un chiffon doux et sec. Nettoyez l'écran tactile avec précaution. Ne frottez pas la surface et ne la heurtez pas avec des objets durs, car vous risqueriez de l'abîmer.

IMPORTANT

N'essuyez pas l'écran tactile avec un chiffon humide.

La poussière présente sur la surface peut pénétrer dans l'interstice entre l'écran tactile et le scanneur et provoquer le dysfonctionnement de l'écran tactile.

Nettoyage de l'intérieur du scanneur (AAD) avec un papier nettoyant

Vous pouvez nettoyer l'intérieur de l'AAD avec un papier nettoyant imbibé de nettoyant F1. Lors du chargement des documents dans le scanneur, de la poussière de papier s'accumule graduellement dans l'AAD, ce qui peut provoquer des erreurs de numérisation et avoir une incidence sur la qualité des documents numérisés. À titre indicatif, procédez au nettoyage après la numérisation de 3 000 feuilles environ. Toutefois, cette indication varie selon le type de documents numérisés. Par exemple, le nettoyage devra être plus fréquent si vous numérisez des documents dont l'encre n'a pas complètement adhéré.

IMPORTANT

- Évitez d'utiliser de l'eau ou un détergent doux pour nettoyer l'AAD.
- L'application d'une dose importante du nettoyant F1 prolongera la période de séchage. N'en utilisez qu'une petite quantité.

1 Allumez le scanneur.

Pour en savoir plus, reportez-vous à la section [Mise sous tension \(page 65\)](#).

2 Sur l'écran tactile, appuyez sur → [Nettoyage et maintenance] → [Nettoyer] → [Papier nettoyant].

L'écran [Papier nettoyant] s'affiche.

IMPORTANT

Ne commencez pas à numériser avec une application de numérisation d'image pendant le nettoyage.

3 Vaporisez du nettoyant F1 sur le papier nettoyant.

4 Déployez les extensions du plateau d'alimentation en fonction de la longueur du papier nettoyant.

Pour en savoir plus, reportez-vous à la section [Régler le plateau d'alimentation de l'AAD \(Chargeur\) \(page 72\)](#).

5 Réglez le plateau de réception en fonction de la longueur du papier nettoyant.

Pour en savoir plus, reportez-vous à la section [Régler le plateau de réception \(page 73\)](#).

6 Chargez le papier nettoyant sur le plateau d'alimentation de l'AAD (chargeur).

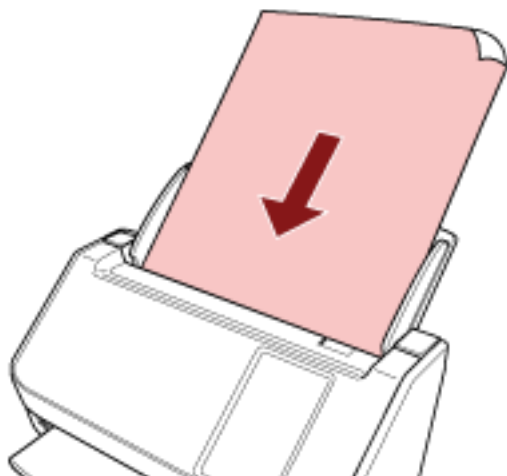

7 Ramenez les guides latéraux contre le papier nettoyant.

Déplacez les guides latéraux de façon à ne laisser aucun espace entre les guides latéraux et le papier nettoyant.

Dans le cas contraire, le papier nettoyant risque d'être désaligné.

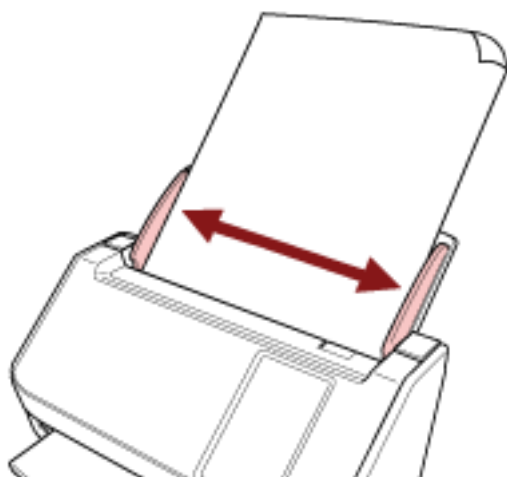

8 Sur l'écran tactile, appuyez sur le bouton [Démarrer] de l'écran [Papier nettoyant].

Le papier nettoyant est chargé et éjecté du plateau de réception.

9 Procédez de l'une des façons suivantes pour remettre à zéro le compteur de nettoyage.

- Procédez comme suit lorsque vous utilisez l'écran tactile.

- a Sur l'écran tactile, appuyez sur  → [Nettoyage et maintenance] → [Compteur de consommables].
- b Sur l'écran [Compteur de consommables], appuyez sur le bouton [Effacer] pour [Depuis le nettoyage].

- Lorsque vous utilisez le Software Operation Panel, consultez [Effacer les compteurs de pages \(page 345\)](#).

Nettoyage de l'intérieur du scanner (AAD) avec un chiffon

Vous pouvez nettoyer l'intérieur de l'AAD avec un chiffon imbibé de nettoyant F1 ou une lingette. Lors du chargement des documents dans le scanner, de la poussière de papier s'accumule graduellement dans l'AAD, ce qui peut provoquer des erreurs de numérisation et avoir une incidence sur la qualité des documents numérisés. À titre indicatif, procédez au nettoyage après la numérisation de 3 000 feuilles environ. Toutefois, cette indication varie selon le type de documents numérisés. Par exemple, le nettoyage devra être plus fréquent si vous numérisez des documents dont l'encre n'a pas complètement adhéré.



ATTENTION

L'intérieur de l'AAD chauffe au fur et à mesure que vous utilisez le scanner. Avant de nettoyer l'intérieur de l'AAD, assurez-vous de l'avoir éteint, puis débranchez le câble d'alimentation et patientez au moins 15 minutes le temps que l'intérieur de l'AAD refroidisse.

IMPORTANT

- Évitez d'utiliser de l'eau ou un détergent doux pour nettoyer l'AAD.
- L'application d'une dose importante du nettoyant F1 prolongera la période de séchage. N'en utilisez qu'une petite quantité. Assurez-vous de bien nettoyer les composants afin de n'y laisser aucune trace de produit.

1 Éteignez le scanner, débranchez le câble d'alimentation et patientez au moins 15 minutes.

Pour en savoir plus, reportez-vous à la section [Mise hors tension \(page 66\)](#).

2 Ouvrez l'AAD.

Pour en savoir plus, reportez-vous à la section [Ouverture de l'AAD \(page 69\)](#).



ATTENTION

Attention, l'AAD peut se fermer accidentellement durant l'ouverture. Attention à ne pas vous coincer les doigts dans l'AAD au moment de le fermer.

3 Nettoyez les composants suivants avec un chiffon imbibé de nettoyeur F1 ou une lingette.

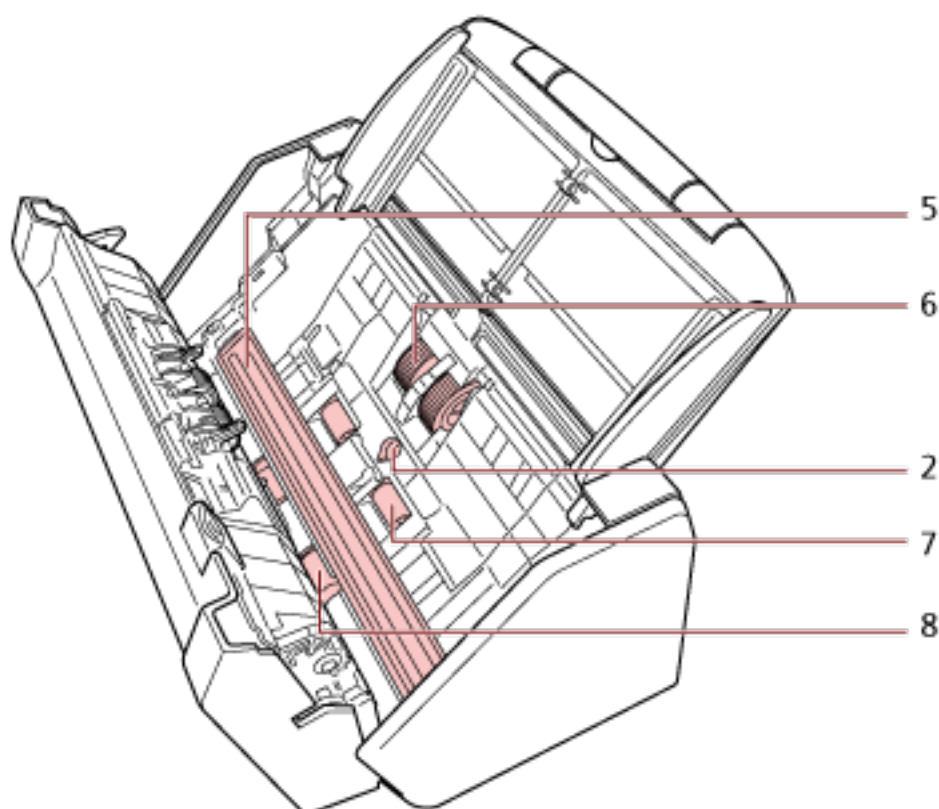
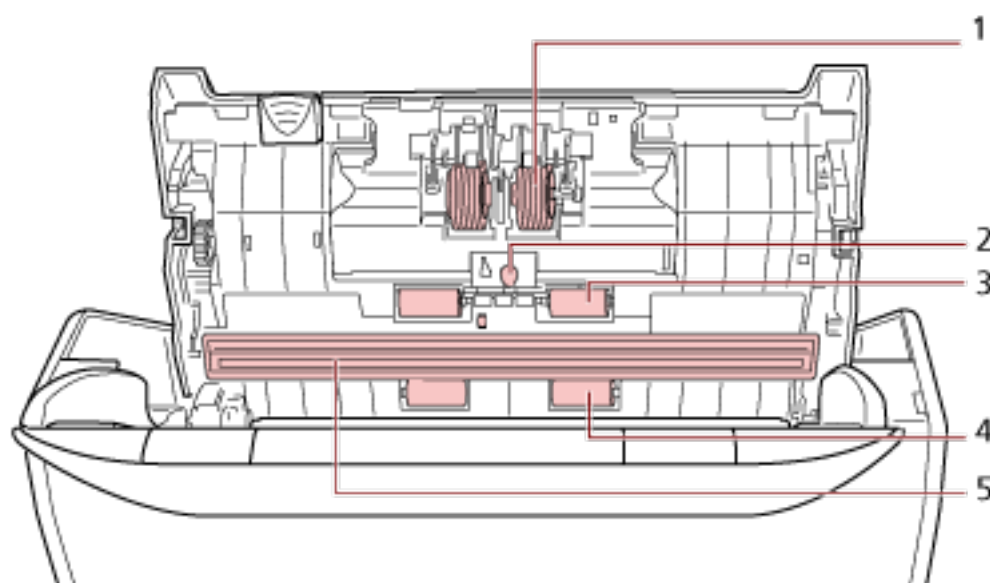

Numéro	Emplacement
1	Rouleau de frein (× 2)
2	Capteur ultrasonique (× 2)
3	Rouleau libre en caoutchouc (× 2)

Numéro	Emplacement
4	Rouleau libre en plastique (× 2)
5	Surface vitrée (× 2)
6	Rouleau de prise (× 2)
7	Rouleau d'alimentation (× 2)
8	Rouleau d'éjection (× 2)

1 Rouleau de frein (× 2)

Retirez le rouleau de frein du scanneur.

Pour en savoir plus sur le retrait du rouleau de frein, reportez-vous à la section [Remplacement de l'ensemble rouleaux S \(page 176\)](#).

Nettoyez délicatement dans le sens des rainures, en veillant à ne pas endommager la surface du rouleau.

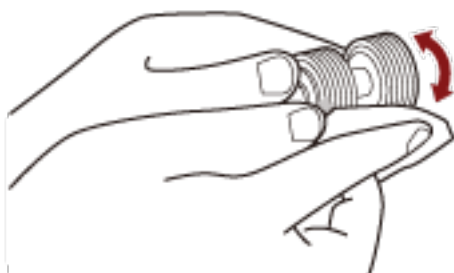

2 Capteur ultrasonique (× 2)

Nettoyez et époussetez délicatement la surface des capteurs ultrasoniques.

IMPORTANT

Lors du nettoyage, veillez à ne pas abîmer le capteur de document en utilisant un tissu ou une lingette nettoyante.

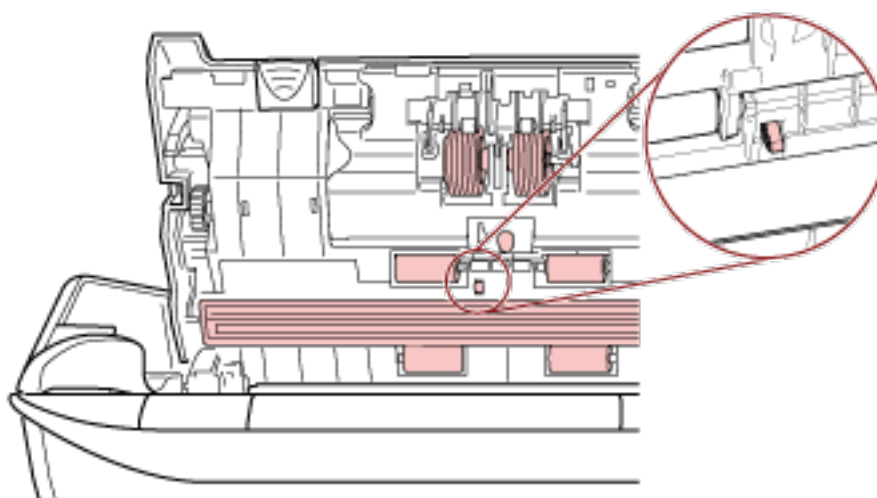

CONSEIL

Si l'entretien est difficile, utilisez un coton-tige.

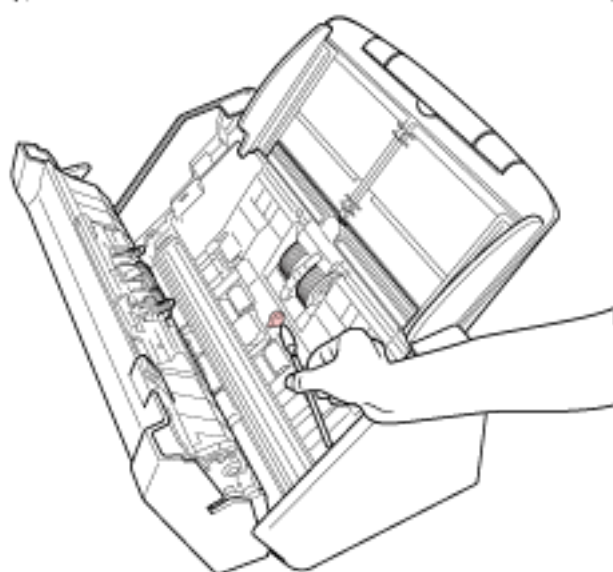
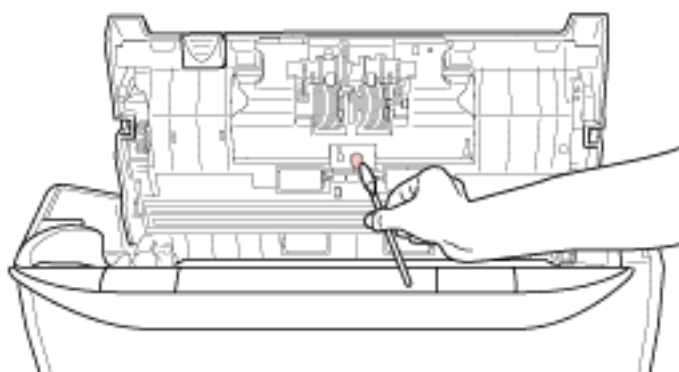
**3 Rouleau libre en caoutchouc (× 2)****4 Rouleau libre en plastique (× 2)**

Nettoyez délicatement dans le sens des rainures en faisant pivoter manuellement le rouleau et en veillant à ne pas endommager sa surface. Nettoyez avec soin car la présence de résidus sur les rouleaux affectera le chargement du papier.

5 Surface vitrée (× 2)

Retirez délicatement la saleté et la poussière sur les surfaces vitrées.

IMPORTANT

- Des stries peuvent être reproduites sur les images si la surface vitrée est maculée.
- Si vous recevez le message [Nettoyez la vitre] dans la section  de l'écran tactile, recherchez la surface vitrée maculée et nettoyez-la.

Si le message [Nettoyez la vitre] indique que la surface vitrée est maculée uniquement d'un côté, il est possible que le message ne disparaisse pas même si vous nettoyez cette partie. Dans ce cas, nettoyez la totalité de la surface vitrée.

6 Rouleau de prise (× 2)

Nettoyez délicatement dans le sens des rainures en faisant pivoter manuellement le rouleau et en veillant à ne pas endommager sa surface. Nettoyez avec soin car la présence de résidus sur les rouleaux affectera le chargement du papier.

7 Rouleau d'alimentation (× 2)

8 Rouleau d'éjection (× 2)

Le scanner doit être allumé pour le nettoyage des rouleaux d'alimentation/d'éjection.

- a Branchez le câble d'alimentation et allumez le scanner.

Pour en savoir plus, reportez-vous à la section [Mise sous tension \(page 65\)](#).

- b Sur l'écran tactile, appuyez sur  → [Nettoyage et maintenance] → [Nettoyer] → [Lingettes].
L'écran [Lingettes] s'affiche.

IMPORTANT

Ne commencez pas à numériser avec une application de numérisation d'image pendant le nettoyage.

- c Ouvrez l'AAD.

Pour en savoir plus, reportez-vous à la section [Ouverture de l'AAD \(page 69\)](#).



Attention, l'AAD peut se fermer accidentellement durant l'ouverture. Attention à ne pas vous coincer les doigts dans l'AAD au moment de le fermer.

- d Sur l'écran tactile, appuyez sur le bouton [Démarrer] de l'écran [Lingettes].
Les rouleaux d'alimentation/d'éjection tournent un certain temps simultanément.
Si vous maintenez le bouton [Démarrer] enfoncé, les rouleaux d'alimentation / d'éjection tournent sans interruption.



Évitez de les toucher pendant leur rotation.

- e Posez un chiffon imbibé de nettoyant F1 ou une lingette contre la surface du rouleau d'alimentation/d'éjection, puis nettoyez horizontalement pour éliminer la saleté et la poussière sur toute la surface.

Nettoyez avec soin car la présence de résidus sur les rouleaux affectera le chargement du papier.

4 Fermez l'AAD.

Pour en savoir plus, reportez-vous à la section [Fermeture de l'AAD \(page 71\)](#).



ATTENTION

Attention à ne pas vous coincer les doigts dans l'AAD au moment de le fermer.

IMPORTANT

Assurez-vous que l'AAD est correctement fermé. Faute de quoi, les documents ne peuvent pas être insérés dans l'AAD.

5 Procédez de l'une des façons suivantes pour remettre à zéro le compteur de nettoyage.

- Procédez comme suit lorsque vous utilisez l'écran tactile.



- a Sur l'écran tactile, appuyez sur  → [Nettoyage et maintenance] → [Compteur de consommables].
 - b Sur l'écran [Compteur de consommables], appuyez sur le bouton [Effacer] pour [Depuis le nettoyage].
- Lorsque vous utilisez le Software Operation Panel, consultez [Effacer les compteurs de pages \(page 345\)](#).

Nettoyer le transparent

Vous pouvez nettoyer le transparent avec un chiffon sec, un chiffon imbibé de nettoyeur F1/ détergent doux ou une lingette.

Retirez délicatement la saleté et la poussière sur la surface et à l'intérieur du transparent.

De la saleté et de la poussière vont s'accumuler sur la surface et à l'intérieur du transparent au fur et à mesure que vous l'utilisez.

Nettoyez-le régulièrement afin d'éviter des problèmes de numérisation.

IMPORTANT

- Assurez-vous que le transparent n'est pas froissé.
- Pour éviter une déformation ou une décoloration, évitez d'utiliser du diluant ou tout autre solvant organique.
- Évitez de frotter le transparent, vous risqueriez de l'abîmer ou de le déformer.
- Après avoir nettoyé l'intérieur du transparent avec un chiffon imbibé de nettoyeur F1/ détergent doux ou avec une lingette, attendez que le transparent soit complètement sec avant de l'utiliser.
- Il est conseillé de remplacer le transparent toutes les 500 numérisations environ.
Notez que ces instructions varient selon le type de documents numérisés et la fréquence à laquelle vous utilisez et nettoyez le scanner.
Pour en savoir plus sur l'achat de transparents, contactez le distributeur auprès duquel vous avez acheté ce produit. Consultez les coordonnées de la liste de contacts si celle-ci est fournie avec le produit, ou les coordonnées de la section Pour nous contacter du document Consignes de sécurité fourni avec ce produit, puis posez votre question.

Remplacer les consommables

Cette section vous explique comment remplacer les consommables du scanner.



ATTENTION

L'intérieur de l'AAD se réchauffe au fur et à mesure que vous utilisez le scanner. Avant de remplacer les consommables, assurez-vous de l'avoir éteint, puis débranchez le câble d'alimentation et patientez au moins 15 minutes le temps que l'intérieur de l'AAD refroidisse.

Consommables et fréquence de remplacement

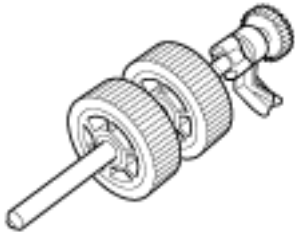
Nom	Références	Fréquence moyenne de remplacement
Ensemble rouleaux S • ROULEAU DE FREIN  • ROULEAU DE PRISE 	PA03750-0001	Toutes les 200 000 feuilles

Les consommables doivent être remplacés régulièrement. Nous vous invitons à former un stock de nouveaux consommables. De même, n'attendez pas le dernier moment pour les remplacer. Le scanner enregistre le nombre de feuilles numérisées par chaque consommable (rouleau de frein et rouleau de prise). Cela vous permet de déterminer le moment pour remplacer les consommables.

Procédez de l'une des façons suivantes pour consulter le nombre de feuilles ayant été numérisées.

- Procédez comme suit lorsque vous utilisez l'écran tactile.



- 1 Sur l'écran tactile, appuyez sur  → [Nettoyage et maintenance] → [Compteur de consommables].
- 2 Sur l'écran [Compteur de consommables], vérifiez la valeur de [Depuis le nettoyage].

- Lorsque la couleur de fond du compteur est jaune
Il est presque temps que vous remplaciez les consommables.
 - Lorsque la couleur de fond du compteur est rouge
Il est temps de remplacer les consommables. Remplacez-les.
- Lorsque vous utilisez le Software Operation Panel, consultez [Consulter les compteurs \(page 342\)](#). Notez que les cycles de remplacement sont donnés à titre indicatif, pour l'utilisation de papier au format A4 (80 g/m² [20 lb]) sans bois ou contenant du bois. Ces cycles varient selon le type de papier numérisé, la fréquence d'utilisation et de nettoyage du scanneur et votre environnement d'utilisation.

IMPORTANT

Utilisez uniquement les consommables spécifiés.

Pour en savoir plus sur l'achat de consommables, contactez le distributeur auprès duquel vous avez acheté ce produit.

Remplacement de l'ensemble rouleaux S

L'ensemble rouleaux S est composé du rouleau de frein et du rouleau de prise.
Procédez comme suit pour remplacer l'ensemble rouleaux S.

- 1 Éteignez le scanner, débranchez le câble d'alimentation et patientez au moins 15 minutes.**
Pour en savoir plus, reportez-vous à la section [Mise hors tension \(page 66\)](#).
- 2 Retirez tous les documents du plateau d'alimentation de l'AAD (chargeur).**
- 3 Ouvrez l'AAD.**
Pour en savoir plus, reportez-vous à la section [Ouverture de l'AAD \(page 69\)](#).

**ATTENTION**

Attention, l'AAD peut se fermer accidentellement durant l'ouverture.
Attention à ne pas vous coincer les doigts dans l'AAD au moment de le fermer.

- 4 Remplacez le rouleau de frein.**
 - a Ouvrez le couvercle du rouleau de frein.**
Des deux mains, saisissez le couvercle, puis ouvrez-le dans le sens de la flèche.

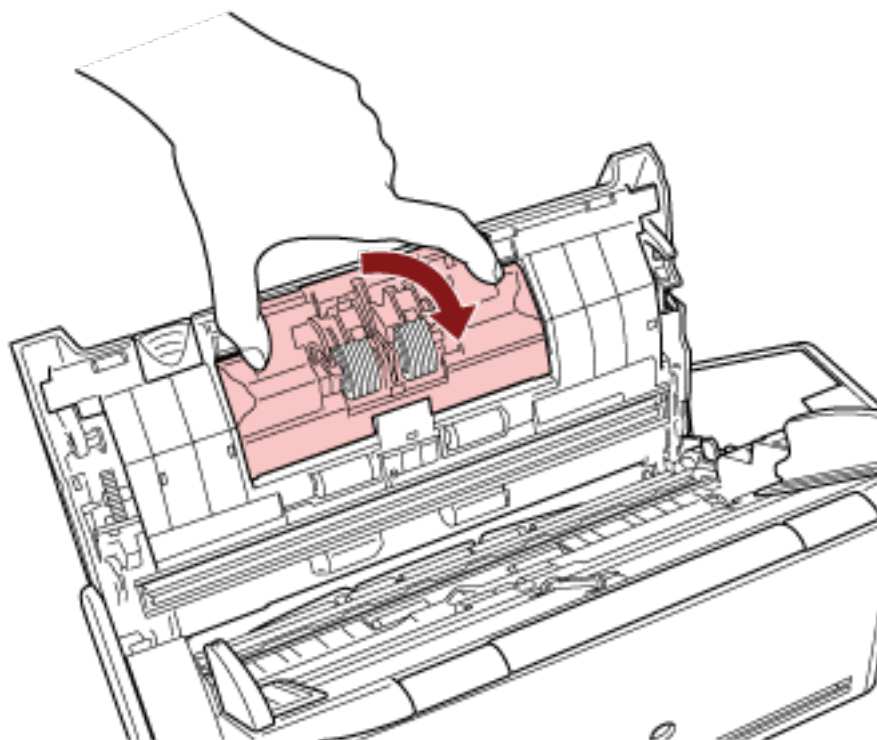

- b Retirez le rouleau de frein.**

D'abord, soulevez le côté droit du rouleau, puis retirez l'axe de la cavité de gauche.

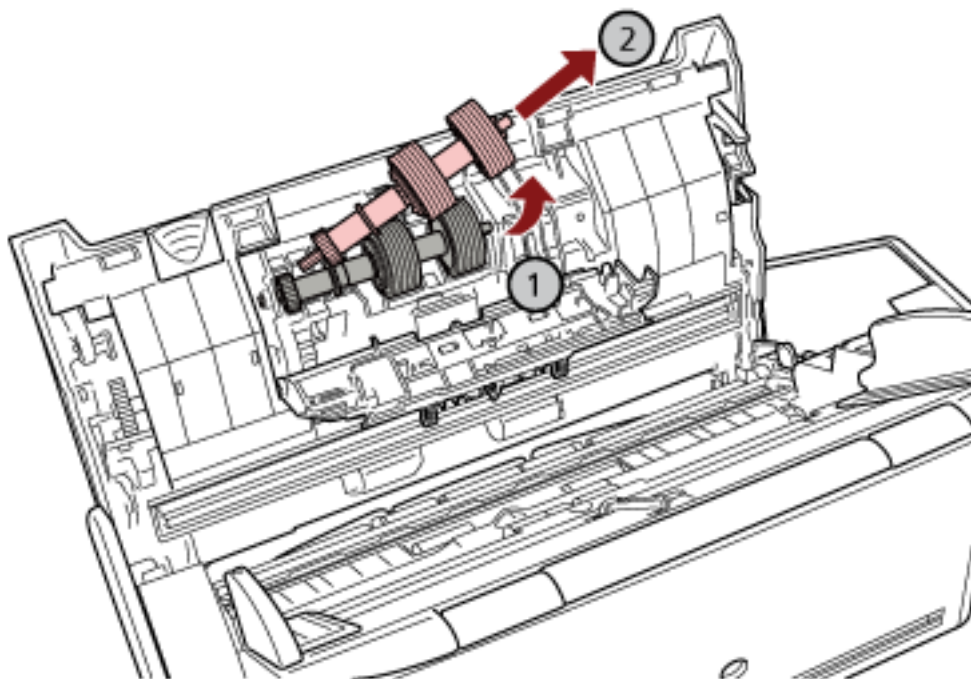

c Retirez le rouleau de frein de son axe.

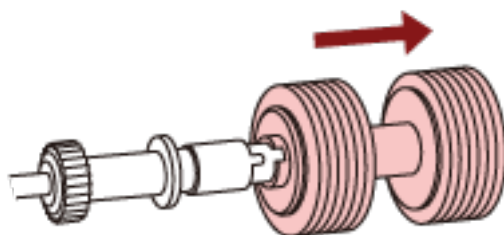

d Fixez le rouleau de frein neuf sur l'axe.

Insérer l'axe en alignant la saillie sur le trou du nouveau rouleau de prise.

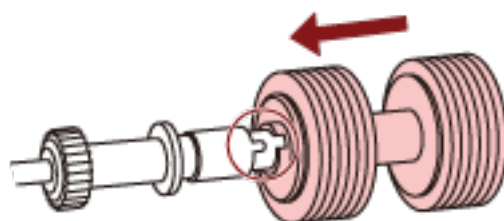

e Remettez le rouleau de frein en place dans le scanner.

Insérez l'extrémité gauche de l'axe dans l'orifice, puis le côté droit de l'axe.

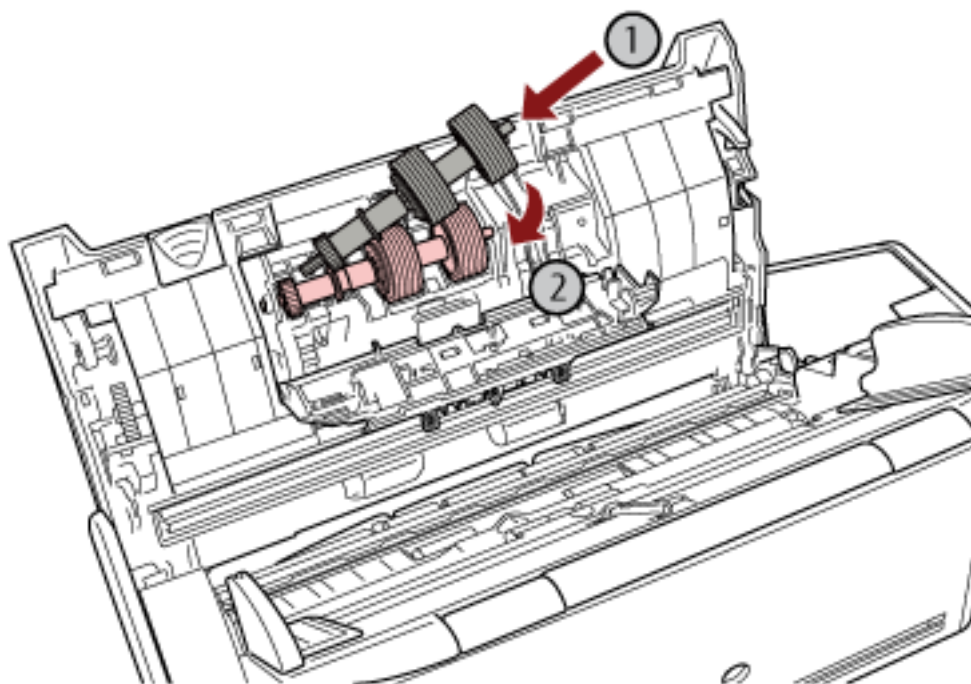

f Fermez le couvercle du rouleau de frein.

IMPORTANT

Assurez-vous que le rouleau de frein est correctement installé. Faute de quoi, des bourrages papier ou des erreurs de chargement peuvent se produire.

5 Remplacez le rouleau de prise.

a Ouvrez le guide-papier.

Glissez les guides latéraux jusqu'au bout, puis tirez la partie creuse pour ouvrir le guide-papier.

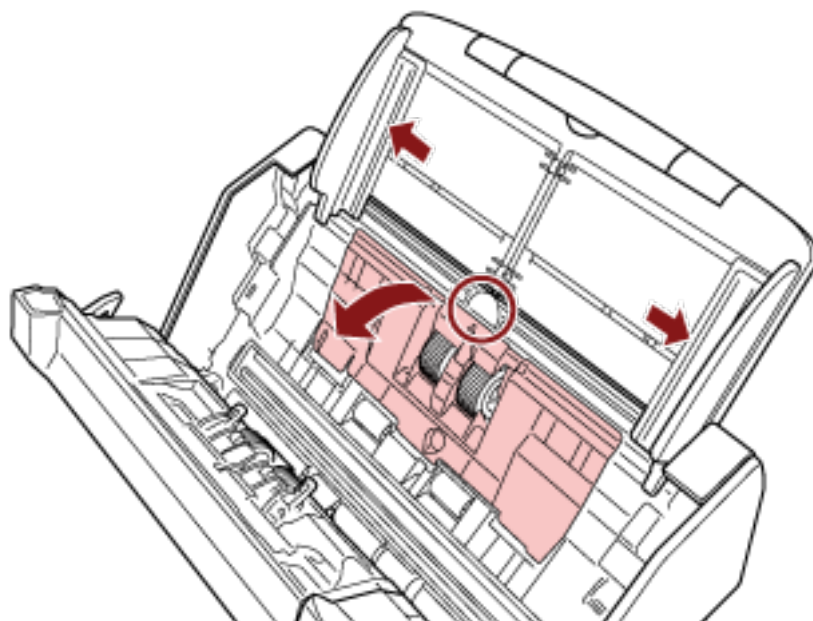

b Faites pivoter la bague dans le sens de la flèche.

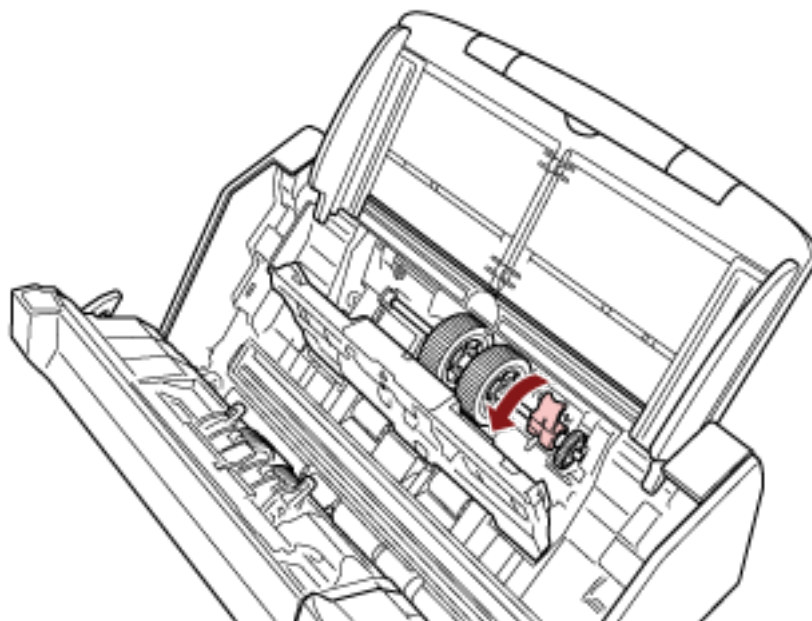

c Retirez le rouleau de prise.

Soulevez légèrement (environ 5 mm) le rouleau de prise du côté de la bague en le déplaçant vers la bague, puis retirez-le.

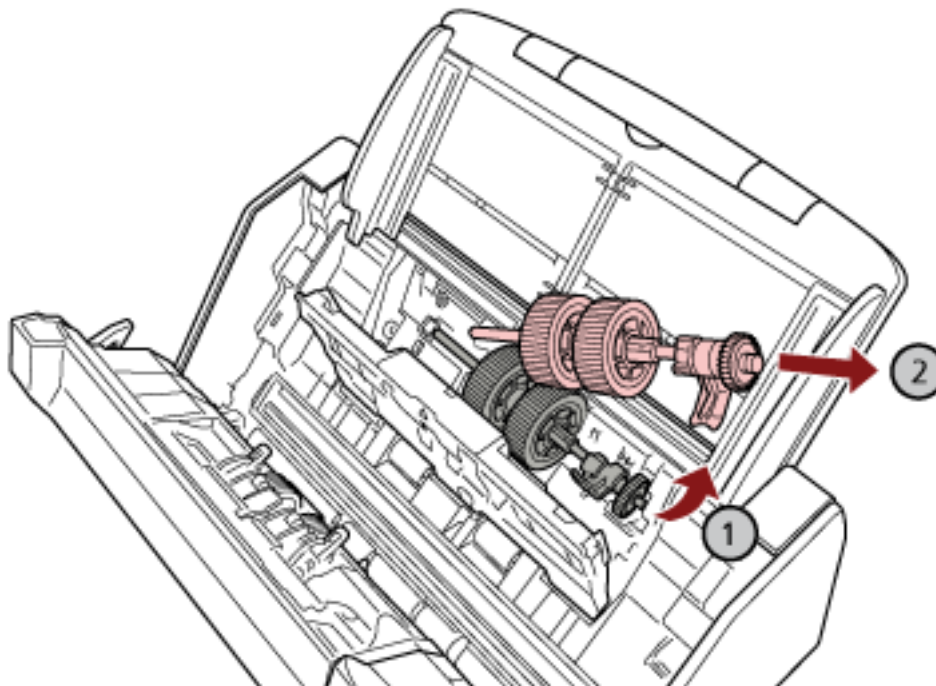
**IMPORTANT**

Évitez de toucher à la capsule près de la bague de l'axe, car elle est recouverte de graisse.

- d Installez le nouveau rouleau de prise dans le scanneur.

Insérez l'extrémité gauche de l'axe dans la cavité, puis abaissez progressivement l'autre extrémité.

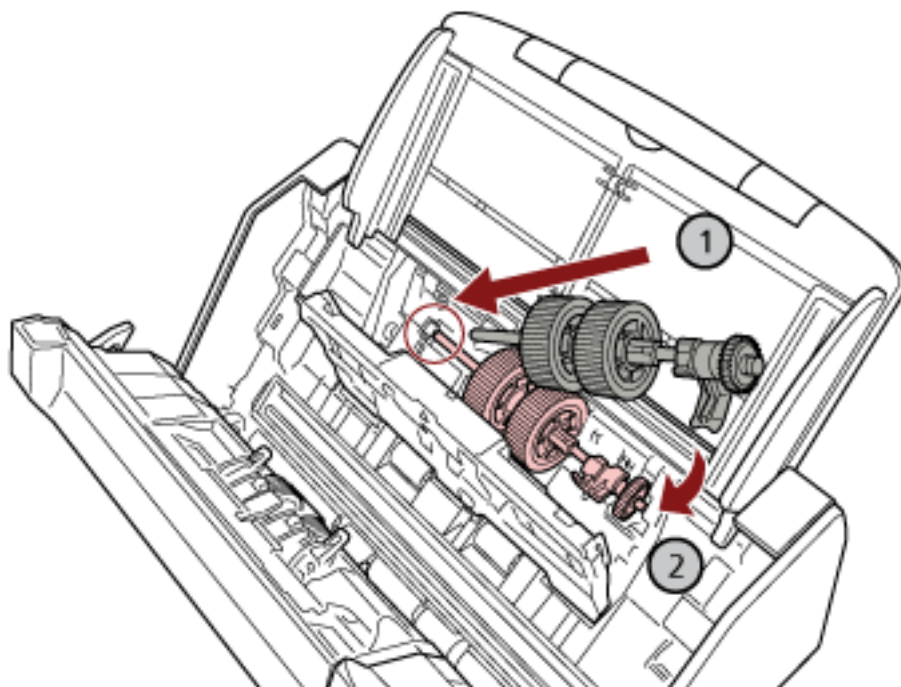

e Faites pivoter la bague dans le sens de la flèche.

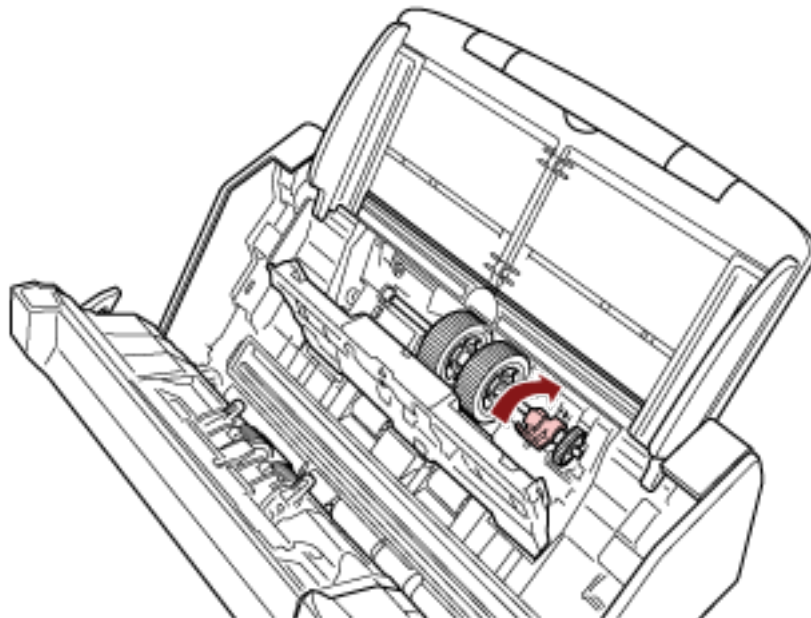

IMPORTANT

Assurez-vous que le rouleau de prise est correctement installé. Faute de quoi, des brouillages papier ou des erreurs de chargement peuvent se produire.

f Fermez le guide-papier.

Assurez-vous que les deux côtés du guide-papier sont parfaitement bloqués.

6 Fermez l'AAD.

Pour en savoir plus, reportez-vous à la section [Fermeture de l'AAD \(page 71\)](#).



ATTENTION

Attention à ne pas vous coincer les doigts dans l'AAD au moment de le fermer.

7 Branchez le câble d'alimentation et allumez le scanner.

Pour en savoir plus, reportez-vous à la section [Mise sous tension \(page 65\)](#).

8 Procédez de l'une des façons suivantes pour remettre à zéro les compteurs des consommables.

- Procédez comme suit lorsque vous utilisez l'écran tactile.



- a Sur l'écran tactile, appuyez sur  → [Nettoyage et maintenance] → [Compteur de consommables].
 - b Sur l'écran [Compteur de consommables], appuyez sur la touche [Effacer] pour [Rouleau de prise] ou pour [Rouleau de frein].
- Lorsque vous utilisez le Software Operation Panel, consultez [Effacer les compteurs de pages \(page 345\)](#).

Dépannage

Cette section vous explique, entre autres, comment dégager les brouillages papier et vous propose, avant de contacter un technicien, des solutions aux problèmes que vous rencontrerez. Vous trouverez aussi des instructions relatives à l'étiquette du scanneur.

IMPORTANT

Pour en savoir plus sur les problèmes non mentionnés dans cette section, consultez le guide d'utilisation du pilote du scanneur.

En cas de brouillage papier

Retirez les documents qui sont restés à l'intérieur de l'AAD de la manière suivante :



ATTENTION

- Évitez de forcer le retrait des documents. Ouvrez d'abord l'AAD, puis retirez les documents.
- Au moment de dégager les documents, veillez à ne pas toucher certains composants internes du scanneur. Vous risqueriez de vous blesser.
- Attention à ce que vos cheveux, votre cravate ou vos pendentifs ne soient pas pris à l'intérieur du scanneur lorsque vous retirez les documents.
- L'intérieur de l'AAD risque de chauffer durant l'opération. Faites attention à ne pas vous brûler.

1 Retirez tous les documents du plateau d'alimentation de l'AAD (chargeur).

2 Ouvrez l'AAD.

Pour en savoir plus, reportez-vous à la section [Ouverture de l'AAD \(page 69\)](#).



ATTENTION

Attention, l'AAD peut se fermer accidentellement durant l'ouverture. Attention à ne pas vous coincer les doigts dans l'AAD au moment de le fermer.

3 Dégagez le document qui encombre le scanneur.

IMPORTANT

- Vérifiez minutieusement les documents et le chemin de papier. N'oubliez pas non plus d'ôter les agrafes ou les trombones qui peuvent être à l'origine de brouillages.
- Attention à ne pas abîmer les surfaces vitrées et les guides lorsque vous retirez des documents contenant des agrafes ou des trombones.

4 Fermez l'AAD.

Pour en savoir plus, reportez-vous à la section [Fermeture de l'AAD \(page 71\)](#).

**ATTENTION**

Attention à ne pas vous coincer les doigts dans l'AAD au moment de le fermer.

IMPORTANT

- Assurez-vous que l'AAD est correctement fermé. Faute de quoi, les documents ne peuvent pas être insérés dans l'AAD.
- Parfois, lorsqu'une numérisation est terminée ou annulée, des documents peuvent encombrer l'AAD sans qu'un message d'erreur ne s'affiche. Dans ce cas, suivez les étapes [1](#) à [4](#) ci-dessus pour retirer les documents.
- Pour poursuivre la numérisation, recherchez la page à partir de laquelle vous souhaitez reprendre la numérisation, puis rechargez le document sur le plateau d'alimentation de l'AAD (chargeur).

Erreurs

- **Indication d'erreur**

En cas d'erreur au niveau du scanneur, l'écran [Erreur] apparaît sur l'écran tactile.

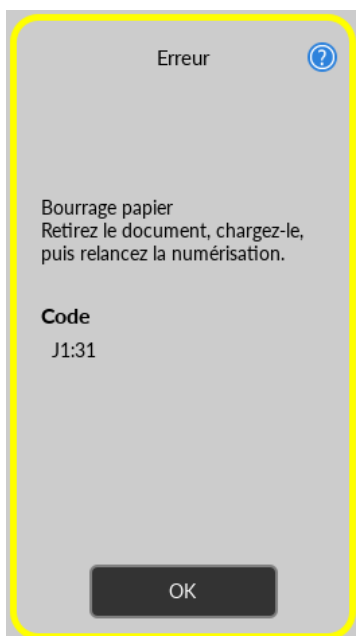

Vérifiez la solution pour l'erreur, appuyez sur la touche [OK], puis fermez l'écran [Erreur].

CONSEIL

Error Recovery Guide démarre et l'icône s'affiche dans la zone de notification située dans la barre des tâches lorsque vous vous connectez à Windows.

En cas d'erreur sur le scanneur, des informations telles que le nom et le code de l'erreur s'affichent dans la fenêtre Error Recovery Guide.

Prenez connaissance des informations affichées, puis cliquez sur le bouton [Plus d'info] pour consulter la procédure de dépannage.

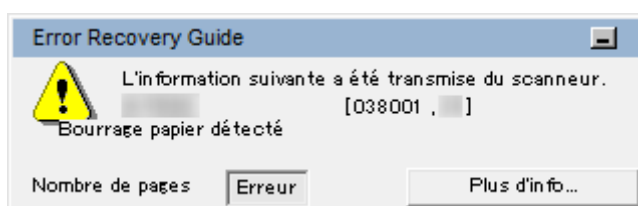

- **Liste des codes d'erreur**

Code de l'erreur	Détails de l'erreur	Section de référence
C0:E5	Défaut de la mémoire (Recto)	Erreur de la mémoire (page 188)
C0:E6	Défaut de la mémoire (Verso)	

Code de l'erreur	Détails de l'erreur	Section de référence
C0:E9	Défaut de l'intégration à grande échelle (Recto)	
C0:EA	Défaut de l'intégration à grande échelle (Verso)	
C1:E0	Défaut de l'intégration à grande échelle (Échec de l'initialisation)	
E2:74	Erreur optique (partie avant de l'AAD)	Erreur optique (AAD) (page 189)
E3:75	Erreur optique (partie arrière de l'AAD)	
E6:D3	Défaut du panneau de commande	Défaut du Panneau de commande (page 189)
E7:D2	Erreur d'EEPROM	Erreur d'EEPROM (page 190)
E9:F5	Erreur de lecture-écriture de la mémoire image (Recto)	Erreur de lecture-écriture de la mémoire image (page 190)
E9:F6	Erreur de lecture-écriture de la mémoire image (Verso)	
FA:C5	Erreur transport	Erreur transport (page 191)
H0:84	Défaut du circuit moteur	Défaut du circuit moteur (page 191)
HA : 95		
J1:31	Bourrage papier	Bourrage papier (page 192)
J1:50	Erreur de prise	
J2:55	Chargement multiple détecté (Largeur)	Détection de chargement excessif de documents (page 192)
J2:56	Chargement multiple détecté (Longueur)	
L6:1B	Défaut du capteur	Défaut du capteur (page 193)
M1:D5	Erreur du réseau LAN câblé	Erreur de module (page 193)
M4:A2	Erreur de paramètre réseau	Erreur de configuration réseau (page 193)
M4:A3		
M4:A4		
M4:A5		
M4:A6		
M4:A7		

Code de l'erreur	Détails de l'erreur	Section de référence
M4:A8		
M4:A9		
M4:AA		
M4:AB		
M4:AD		
M4:AC	Erreur de paramétrage de Scanner Central Admin	Erreur de Paramétrage de Scanner Central Admin (page 195)
M5:A3		
M5:A4		
M5:A5		
M5:A2	Erreur de paramètre du serveur	Erreur de configuration du serveur (page 196)
M5:AC		
M4:B1	Erreur DirectScan	Erreur DirectScan (page 196)
M4:B2		
M4:B3		
M4:B4		
M4:B5		
M5:C0		
M5:D1		
M5:D2		
M5:D3		
M5:D4		
M5:D5		
M5:D6		
M6:E1		
M6:E2		
M6:E3		
M6:E4		
M6:A0		
U4:40	AAD ouvert	AAD ouvert (page 199)
—	En cours d'utilisation par d'autres utilisateurs	En cours d'utilisation par d'autres utilisateurs (page 199)

Code de l'erreur	Détails de l'erreur	Section de référence
—	Le scanner est en mode Comptage de documents.	Le scanner est en mode Comptage de documents. (page 199)
—	Aucun document	Absence de papier (page 200)
—	La limite supérieure a été atteinte	La Limite Supérieure a été Atteinte (page 200)
—	La numérisation est interrompue par l'utilisateur	La numérisation est interrompue par l'utilisateur (page 200)
—	La numérisation est momentanément interrompue par l'utilisateur	La numérisation est momentanément interrompue par l'utilisateur (page 200)
U7:20	Vérifiez la zone de numérisation	Vérifiez la zone de numérisation (page 200)
—	Commande non valide	Commande non valide (page 201)

Erreur de la mémoire

En cas d'erreur de la mémoire, l'écran [Erreur] de l'écran tactile affiche le code d'erreur suivant ainsi que les détails correspondants et la solution.

Code de l'erreur	Détails de l'erreur et solution
C0:E5	Défaut de la mémoire (Recto) Si le problème persiste après avoir rallumé le scanner, informez l'ingénieur de votre service du code erreur. Code C0:E5
C0:E6	Défaut de la mémoire (Verso) Si le problème persiste après avoir rallumé le scanner, informez l'ingénieur de votre service du code erreur. Code C0:E6
C0:E9	Défaut de l'intégration à grande échelle (Recto) Si le problème persiste après avoir rallumé le scanner, informez l'ingénieur de votre service du code erreur. Code C0:E9
C0:EA	Défaut de l'intégration à grande échelle (Verso) Si le problème persiste après avoir rallumé le scanner, informez l'ingénieur de votre service du code erreur. Code C0:EA
C1:E0	Défaut de l'intégration à grande échelle (Échec de l'initialisation) Si le problème persiste après avoir rallumé le scanner, informez l'ingénieur de votre service du code erreur.

Code de l'erreur	Détails de l'erreur et solution
	C1:E0

Redémarrez le scanner.

Si vous ne parvenez toujours pas à résoudre le problème, notez le code de l'erreur, vérifiez chaque élément dans [Avant de contacter le service après-vente \(page 264\)](#) et contactez le distributeur/ revendeur qui vous a vendu le produit. Consultez les coordonnées de la liste de contacts si celle-ci est fournie avec le produit, ou les coordonnées de la section Pour nous contacter du document Consignes de sécurité fourni avec ce produit, puis posez votre question.

Erreur optique (AAD)

En cas d'erreur optique de l'AAD, l'écran [Erreur] de l'écran tactile affiche l'un des codes d'erreur suivants ainsi que les détails correspondants et la solution.

Code de l'erreur	Détails de l'erreur et solution
E2:74	Erreur optique (partie avant de l'AAD) Si le problème persiste après avoir rallumé le scanner, informez l'ingénieur de votre service du code erreur. Code E2:74
E3:75	Erreur optique (partie arrière de l'AAD) Si le problème persiste après avoir rallumé le scanner, informez l'ingénieur de votre service du code erreur. Code E3:75

Prenez les mesures suivantes.

- Consultez la section [Nettoyage de l'intérieur du scanner \(AAD\) avec un chiffon \(page 167\)](#) puis nettoyez la vitre.
- Redémarrez le scanner.

Si vous ne parvenez toujours pas à résoudre le problème, notez le code de l'erreur, vérifiez chaque élément dans [Avant de contacter le service après-vente \(page 264\)](#) et contactez le distributeur/ revendeur qui vous a vendu le produit. Consultez les coordonnées de la liste de contacts si celle-ci est fournie avec le produit, ou les coordonnées de la section Pour nous contacter du document Consignes de sécurité fourni avec ce produit, puis posez votre question.

Défaut du Panneau de commande

En cas d'erreur d'écran tactile, l'écran [Erreur] de l'écran tactile affiche le code d'erreur suivant ainsi que les détails correspondants et la solution.

Code de l'erreur	Détails de l'erreur et solution
E6:D3	Défaut du panneau de commande Si le problème persiste après avoir rallumé le scanner, informez l'ingénieur de votre service du code erreur.

Code de l'erreur	Détails de l'erreur et solution
	Code E6:D3

Redémarrez le scanner.

Si vous ne parvenez toujours pas à résoudre le problème, notez le code de l'erreur, vérifiez chaque élément dans [Avant de contacter le service après-vente \(page 264\)](#) et contactez le distributeur/ revendeur qui vous a vendu le produit. Consultez les coordonnées de la liste de contacts si celle-ci est fournie avec le produit, ou les coordonnées de la section Pour nous contacter du document Consignes de sécurité fourni avec ce produit, puis posez votre question.

Erreur d'EEPROM

Si une erreur d'EEPROM se produit, le code suivant s'affiche sur l'écran [Erreur] de l'écran tactile ainsi que les détails et la solution correspondants.

Code de l'erreur	Détails de l'erreur et solution
E7:D2	Erreur d'EEPROM Si le problème persiste après avoir rallumé le scanner, informez l'ingénieur de votre service du code erreur. Code E7:D2

Redémarrez le scanner.

Si vous ne parvenez toujours pas à résoudre le problème, notez le code de l'erreur, vérifiez chaque élément dans [Avant de contacter le service après-vente \(page 264\)](#) et contactez le distributeur/ revendeur qui vous a vendu le produit. Consultez les coordonnées de la liste de contacts si celle-ci est fournie avec le produit, ou les coordonnées de la section Pour nous contacter du document Consignes de sécurité fourni avec ce produit, puis posez votre question.

Erreur de lecture-écriture de la mémoire image

En cas d'erreur lors de la lecture des données de la mémoire image ou de l'écriture de données sur celle-ci, l'écran [Erreur] de l'écran tactile affiche l'un des codes d'erreur suivants ainsi que les détails correspondants et la solution.

Code de l'erreur	Détails de l'erreur et solution
E9:F5	Erreur de lecture-écriture de la mémoire image (Recto) Si le problème persiste après avoir rallumé le scanner, informez l'ingénieur de votre service du code erreur. Code E9:F5
E9:F6	Erreur de lecture-écriture de la mémoire image (Verso) Si le problème persiste après avoir rallumé le scanner, informez l'ingénieur de votre service du code erreur. Code E9:F6

Redémarrez le scanner.

Si vous ne parvenez toujours pas à résoudre le problème, notez le code de l'erreur, vérifiez chaque élément dans [Avant de contacter le service après-vente \(page 264\)](#) et contactez le distributeur/ revendeur qui vous a vendu le produit. Consultez les coordonnées de la liste de contacts si celle-ci est fournie avec le produit, ou les coordonnées de la section Pour nous contacter du document Consignes de sécurité fourni avec ce produit, puis posez votre question.

Erreur transport

En cas d'erreur transport, l'écran [Erreur] de l'écran tactile affiche le code de l'erreur suivant ainsi que les détails correspondants et la solution.

Code de l'erreur	Détails de l'erreur et solution
FA:C5	Erreur transport Si le problème persiste après avoir rallumé le scanner, informez l'ingénieur de votre service du code erreur. Code FA:C5

Redémarrez le scanner.

Si vous ne parvenez toujours pas à résoudre le problème, notez le code de l'erreur, vérifiez chaque élément dans [Avant de contacter le service après-vente \(page 264\)](#) et contactez le distributeur/ revendeur qui vous a vendu le produit. Consultez les coordonnées de la liste de contacts si celle-ci est fournie avec le produit, ou les coordonnées de la section Pour nous contacter du document Consignes de sécurité fourni avec ce produit, puis posez votre question.

Défaut du circuit moteur

En cas de défaut du circuit moteur, l'écran [Erreur] de l'écran tactile affiche le code d'erreur suivant ainsi que les détails correspondants et la solution.

Code de l'erreur	Détails de l'erreur et solution
H0:84	Défaut du circuit moteur Si le problème persiste après avoir rallumé le scanner, informez l'ingénieur de votre service du code erreur. Code H0:84
HA : 95	Défaut du circuit moteur Si le problème persiste après avoir rallumé le scanner, informez l'ingénieur de votre service du code erreur. Code FA : 95

Redémarrez le scanner.

Si vous ne parvenez toujours pas à résoudre le problème, notez le code de l'erreur, vérifiez chaque élément dans [Avant de contacter le service après-vente \(page 264\)](#) et contactez le distributeur/ revendeur qui vous a vendu le produit. Consultez les coordonnées de la liste de contacts si celle-ci est fournie avec le produit, ou les coordonnées de la section Pour nous contacter du document Consignes de sécurité fourni avec ce produit, puis posez votre question.

Bourrage papier

En cas de bourrage papier, l'écran [Erreur] de l'écran tactile affiche le code d'erreur suivant ainsi que les détails correspondants et la solution.

Code de l'erreur	Détails de l'erreur et solution
J1:31	Bourrage papier Retirez le document, chargez-le, puis relancez la numérisation.
J1:50	Erreur de prise Retirez le document, chargez-le, puis relancez la numérisation.

Prenez les mesures suivantes.

- Si un bourrage papier se produit dans le scanner, consultez la section [En cas de bourrage papier \(page 183\)](#) pour retirer les documents coincés.
- Consultez la section [Documents pris en charge \(page 96\)](#) pour vérifier si le document convient pour la numérisation.
- Si les bourrages papier sont fréquents, suivez les instructions de la section [Les bourrages papier/ erreurs de prise sont fréquents \(page 253\)](#).

Si vous ne parvenez toujours pas à résoudre le problème, notez le code de l'erreur, vérifiez chaque élément dans [Avant de contacter le service après-vente \(page 264\)](#) et contactez le distributeur/ revendeur qui vous a vendu le produit. Consultez les coordonnées de la liste de contacts si celle-ci est fournie avec le produit, ou les coordonnées de la section Pour nous contacter du document Consignes de sécurité fourni avec ce produit, puis posez votre question.

Détection de chargement excessif de documents

Si les documents se chevauchent et sont chargés dans le scanner, l'écran [Erreur] de l'écran tactile affiche l'un des codes d'erreur suivants ainsi que les détails correspondants et la solution.

Code de l'erreur	Détails de l'erreur et solution
J2:55	Chargement multiple détecté (Largeur) Retirez le document, chargez-le, puis relancez la numérisation.
J2:56	Chargement multiple détecté (Longueur) Retirez le document, chargez-le, puis relancez la numérisation.

Si les documents restent dans le scanner, consultez la section [En cas de bourrage papier \(page 183\)](#) pour les retirer.

Si des documents sont chevauchés ou chargés fréquemment dans le scanner, prenez des mesures selon [Des documents chevauchés sont chargés fréquemment dans le scanner \(page 248\)](#).

Si vous ne parvenez toujours pas à résoudre le problème, notez le code de l'erreur, vérifiez chaque élément dans [Avant de contacter le service après-vente \(page 264\)](#) et contactez le distributeur/ revendeur qui vous a vendu le produit. Consultez les coordonnées de la liste de contacts si celle-ci est fournie avec le produit, ou les coordonnées de la section Pour nous contacter du document Consignes de sécurité fourni avec ce produit, puis posez votre question.

Défaut du capteur

En cas de défaut du capteur, l'écran [Erreur] de l'écran tactile affiche le code d'erreur suivant ainsi que les détails correspondants et la solution.

Code de l'erreur	Détails de l'erreur et solution
L6:1B	Défaut du capteur Si le problème persiste après avoir rallumé le scanner, informez l'ingénieur de votre service du code erreur. Code L6:1B

Prenez les mesures suivantes.

- Consultez la section [Nettoyage de l'intérieur du scanner \(AAD\) avec un chiffon \(page 167\)](#) pour nettoyer les capteurs ultrasoniques.
- Redémarrez le scanner.

Si vous ne parvenez toujours pas à résoudre le problème, notez le code de l'erreur, vérifiez chaque élément dans [Avant de contacter le service après-vente \(page 264\)](#) et contactez le distributeur/ revendeur qui vous a vendu le produit. Consultez les coordonnées de la liste de contacts si celle-ci est fournie avec le produit, ou les coordonnées de la section Pour nous contacter du document Consignes de sécurité fourni avec ce produit, puis posez votre question.

Erreur de module

En cas d'erreur de module, l'écran [Erreur] de l'écran tactile affiche le code d'erreur suivant ainsi que les détails correspondants et la solution.

Code de l'erreur	Détails de l'erreur et solution
M1:D5	Erreur du réseau LAN câblé Si le problème persiste après avoir rallumé le scanner, informez l'ingénieur de votre service du code erreur. Code M1:D5

Redémarrez le scanner.

Si vous ne parvenez toujours pas à résoudre le problème, notez le code de l'erreur, vérifiez chaque élément dans [Avant de contacter le service après-vente \(page 264\)](#) et contactez le distributeur/ revendeur qui vous a vendu le produit. Consultez les coordonnées de la liste de contacts si celle-ci est fournie avec le produit, ou les coordonnées de la section Pour nous contacter du document Consignes de sécurité fourni avec ce produit, puis posez votre question.

Erreur de configuration réseau

En cas d'erreur des paramètres réseau, l'un des codes d'erreur suivants s'affiche sur l'écran [Erreur] de l'écran tactile ainsi que les détails et la solution correspondants.

Code de l'erreur	Détails de l'erreur et solution
M4:A2	Le scanner n'est pas connecté au réseau. Vérifiez les paramètres réseau.
M4:A3	Impossible de se connecter au serveur proxy. Vérifiez les paramètres réseau.
M4:A4	Impossible de se connecter à PaperStream NX Manager. Vérifiez les paramètres réseau.
M4:A5	Impossible de se connecter à PaperStream NX Manager ou au serveur proxy. Vérifiez les paramètres réseau.
M4:A6	Le délai de la connexion réseau est dépassé. Assurez-vous que PaperStream NX Manager est en cours d'exécution, puis vérifiez la connexion réseau.
M4:A7	Certificat de client non valide pour la connexion réseau. Vérifiez la connexion réseau.
M4:A8	Échec de l'envoi des données. Vérifiez l'état du réseau, rechargez le document et réessayez.
M4:A9	Échec de la réception des données. Assurez-vous que PaperStream NX Manager est en cours d'exécution, puis vérifiez la connexion réseau.
M4:AA	Une erreur de connexion réseau est survenue. Vérifiez la connexion réseau.
M4:AB	Échec de l'envoi des données. Vérifiez l'état du réseau, rechargez le document et réessayez.
M4:AD	Le délai a expiré pendant le processus d'attente. Vérifiez si les fichiers ont été enregistrés dans PaperStream NX Manager.

Prenez les mesures suivantes.

- Vérifiez le message [Erreur] affiché à l'écran, puis prenez les mesures nécessaires.
- Pour vérifier les paramètres réseau du scanner, appuyez sur la touche [Configurer].

CONSEIL

Vous pouvez également vérifier les paramètres réseau du scanner dans l'écran Paramètres réseau de fi Series.

Pour en savoir plus, reportez-vous à la section [Paramètres réseau \(Paramètres réseau de fi Series\) \(page 384\)](#).

- Vérifiez l'état de la connexion au réseau.
- Vérifiez les paramètres dans le serveur proxy.
- Vérifiez les paramètres dans PaperStream NX Manager.

Si vous ne parvenez toujours pas à résoudre le problème, notez le code de l'erreur, vérifiez chaque élément dans [Avant de contacter le service après-vente \(page 264\)](#) et contactez le distributeur/revendeur qui vous a vendu le produit. Consultez les coordonnées de la liste de contacts si celle-ci est fournie avec le produit, ou les coordonnées de la section Pour nous contacter du document Consignes de sécurité fourni avec ce produit, puis posez votre question.

Erreur de Paramétrage de Scanner Central Admin

En cas d'erreur de paramètres dans Scanner Central Admin Server ou Scanner Central Admin Desktop, l'écran [Erreur] de l'écran tactile affiche l'un des codes de l'erreur suivants ainsi que les détails correspondants et la solution.

Code de l'erreur	Détails de l'erreur et solution
M4:AC	Impossible d'enregistrer les informations du scanner avec Scanner Central Admin. Vérifiez la connexion avec Scanner Central Admin.
M5:A3	La version de Scanner Central Admin à laquelle vous vous êtes connecté n'est pas prise en charge.
M5:A4	Vous avez tenté d'enregistrer plus que le nombre maximum de scanners enregistrables.
M5:A5	Travaux de maintenance en cours. Réessayez plus tard.

Pour M4:AC, M5:A3 ou M5:A4

Vérifiez le message [Erreur] affiché à l'écran, puis corrigez les paramètres suivants :

- Le paramètre de "Scanner Central Admin" sur le scanner
- Les paramètres pour Scanner Central Admin Server ou Scanner Central Admin Desktop
Pour vérifier les paramètres réseau du scanner, appuyez sur la touche [Configurer].

CONSEIL

Vous pouvez également vérifier les paramètres du Scanner Central Admin du scanner dans les paramètres réseau de fi Series.

Pour en savoir plus, reportez-vous à la section [Paramètres réseau \(Paramètres réseau de fi Series\) \(page 384\)](#).

Si vous ne parvenez toujours pas à résoudre le problème, notez le code de l'erreur, vérifiez chaque élément dans [Avant de contacter le service après-vente \(page 264\)](#) et contactez le distributeur/revendeur qui vous a vendu le produit. Consultez les coordonnées de la liste de contacts si celle-ci est fournie avec le produit, ou les coordonnées de la section Pour nous contacter du document Consignes de sécurité fourni avec ce produit, puis posez votre question.

Pour M5:A5

Réessayez plus tard.

Erreur de configuration du serveur

En cas d'erreur de configuration dans PaperStream NX Manager, l'écran [Erreur] de l'écran tactile affiche l'un des codes d'erreur suivants ainsi que les détails correspondants et la solution.

Code de l'erreur	Détails de l'erreur et solution
M5:A2	Échec de l'enregistrement du fichier. Vérifiez les paramètres de PaperStream NX Manager.
M5:AC	Une erreur de communication est survenue avec PaperStream NX Manager. Vérifiez les paramètres de PaperStream NX Manager.

Vérifiez le message [Erreur] affiché à l'écran, puis corrigez les paramètres suivants :

- Réglage de "PaperStream NX Manager" sur le scanner
- Réglage du scanner avec PaperStream NX Manager

Pour vérifier les paramètres réseau du scanner, appuyez sur la touche [Configurer].

CONSEIL

Vous pouvez également vérifier les paramètres PaperStream NX Manager du scanner dans l'écran Paramètres réseau de fi Series.

Pour en savoir plus, reportez-vous à la section [Paramètres réseau \(Paramètres réseau de fi Series\)](#) (page 384).

Si vous ne parvenez toujours pas à résoudre le problème, notez le code de l'erreur, vérifiez chaque élément dans [Avant de contacter le service après-vente \(page 264\)](#) et contactez le distributeur/revendeur qui vous a vendu le produit. Consultez les coordonnées de la liste de contacts si celle-ci est fournie avec le produit, ou les coordonnées de la section Pour nous contacter du document Consignes de sécurité fourni avec ce produit, puis posez votre question.

Erreur DirectScan

En cas d'erreur DirectScan, l'écran [Erreur] de l'écran tactile affiche le code d'erreur suivant ainsi que les détails correspondants et la solution.

Code de l'erreur	Détails de l'erreur et solution
M4:B1	Aucune destination trouvée. Impossible de se connecter au serveur proxy. Vérifiez l'environnement réseau.
M4:B2	Aucune destination trouvée. Échec de résolution du nom. Vérifiez l'environnement réseau.
M4:B3	Aucune destination trouvée. Une erreur de connexion réseau est survenue. Vérifiez l'environnement réseau.
M4:B4 (*1)	Aucune destination trouvée. Une erreur de connexion réseau est survenue. Vérifiez l'environnement réseau.

Code de l'erreur	Détails de l'erreur et solution
M4:B5 (*2)	Aucune destination trouvée. Une erreur de connexion réseau est survenue. Vérifiez l'environnement réseau.
M5:C0 (*3)	Une erreur de communication avec la destination est survenue. Vérifiez l'état de la destination.
M5:D1 (*4)	Une erreur de communication avec la destination est survenue. La destination contient trop de fichiers. Vérifiez l'état de la destination.
M5:D2	Une erreur de communication avec la destination est survenue. La limite de taille des données a peut-être été dépassée. Vérifiez l'état de la destination.
M5:D3	Une erreur de communication avec la destination est survenue. Espace disque insuffisant. Vérifiez l'état de la destination.
M5:D4	Une erreur de communication avec la destination est survenue. Vous ne pouvez pas accéder à la destination. Vérifiez l'état de la destination.
M5:D5	Une erreur de communication avec la destination est survenue. Le chemin de l'emplacement de sauvegarde est trop long. Vérifiez les paramètres de l'emplacement de sauvegarde.
M5:D6	Une erreur de communication avec la destination est survenue. Aucune destination trouvée. Vérifiez l'état de la destination.
M6:E1	Une erreur de communication avec la destination est survenue. Vérifiez les paramètres de destination de la tâche.
M6:E2	Une erreur de communication avec la destination est survenue. Échouer à valider les certificats du serveur. Vérifiez sur les paramètres du scanneur.
M6:E3	Une erreur de communication avec la destination est survenue. Échec d'authentification de la destination. Vérifiez les paramètres de destination de la tâche.
M6:E4	Une erreur de communication avec la destination est survenue. Le chemin de l'emplacement de sauvegarde est incorrect. Vérifiez les paramètres de destination de la tâche.
M6:A0	Erreur système Si le problème persiste après avoir rallumé le scanneur, informez l'ingénieur de votre service du code erreur. M6:A0

*1 :Il s'agit d'une erreur SSL/TLS.

*2 :Il s'agit d'une erreur SFTP.

*3 : Cette erreur peut se produire dans les cas suivants :

- Lorsque le serveur de destination ne prend pas en charge les commandes basiques
- Lorsque la taille de l'e-mail dépasse la limite supérieure de la taille d'un e-mail que le serveur SMTP peut recevoir (cela dépend du serveur SMTP auquel vous vous connectez)
- Lorsque des courriers électroniques sont envoyés à une adresse électronique qui n'existe pas
- Lorsque le mot de passe de l'utilisateur a expiré

*4 : Cette erreur se produit lorsque des fichiers sont enregistrés dans le dossier de destination et que la taille totale des caractères du nom du fichier dépasse 2 Mo.

Prenez les mesures suivantes.

- Vérifiez le message [Erreur] affiché à l'écran, puis prenez les mesures nécessaires.
- Pour vérifier les paramètres réseau du scanneur, appuyez sur la touche [Configurer].
- Pour vérifier les paramètres de destination et de tâche pour DirectScan, consultez à ce qui suit.
 - [Ajout/modification/suppression d'un emplacement de sauvegarde d'images \(page 145\)](#)
 - [Ajout/modification/suppression d'une adresse lors de l'envoi d'images par e-mail \(page 150\)](#)
 - [Ajout/modification/suppression d'une tâche \(page 154\)](#)
- Vérifiez l'état de la destination pour DirectScan.
- Lorsqu'une erreur se produit pendant la numérisation (ou le transfert de fichiers), une version incomplète du fichier peut être enregistrée dans l'emplacement de sauvegarde. Dans ce cas, le nom du fichier en cours de transfert s'affiche sur l'écran d'erreur. Vérifiez le fichier et prenez les mesures appropriées.
- Pour M4:B2
Vérifiez les paramètres des serveurs DNS.
Pour en savoir plus, reportez-vous à la section [La numérisation ne démarre pas \(DirectScan\) \(page 234\)](#).
- Pour M5:D4
 - L'erreur peut se produire lorsqu'un emplacement de sauvegarde inexistant a été spécifié pour [Chemin de l'emplacement de sauvegarde].
 - L'erreur peut se produire lorsqu'un autre scanner tente de sauvegarder simultanément un fichier portant le même nom dans l'emplacement de sauvegarde. Dans ce cas, attendez un peu puis réessayez de numériser.
- Redémarrez le scanneur.

CONSEIL

Les paramètres réseau et DirectScan du scanneur peuvent également être vérifiés dans les Paramètres réseau de fi Series.

Pour en savoir plus, reportez-vous à la section [Paramètres réseau \(Paramètres réseau de fi Series\) \(page 384\)](#).

Si vous ne parvenez toujours pas à résoudre le problème, notez le code de l'erreur, vérifiez chaque élément dans [Avant de contacter le service après-vente \(page 264\)](#) et contactez le distributeur/ revendeur qui vous a vendu le produit. Consultez les coordonnées de la liste de contacts si celle-ci est fournie avec le produit, ou les coordonnées de la section Pour nous contacter du document Consignes de sécurité fourni avec ce produit, puis posez votre question.

AAD ouvert

Si l'AAD est ouvert lors d'une numérisation et fermé après l'annulation de la numérisation, l'écran [Erreur] de l'écran tactile affiche le code de l'erreur suivant ainsi que les détails correspondants et la solution.

Code de l'erreur	Détails de l'erreur et solution
U4:40	AAD ouvert

CONSEIL

L'écran [Erreur] n'affiche pas le code lorsque l'AAD est ouvert.

De plus, notez que les différentes actions réalisables à partir de l'écran tactile sont désactivées si l'AAD est ouvert.

Retirez le document de l'AAD, puis fermez l'AAD.

Assurez-vous que l'AAD est correctement fermé.

Fermez complètement l'AAD, puis confirmez que "AAD ouvert" sans code de l'erreur n'est pas affiché.

Pour en savoir plus sur l'ouverture et la fermeture de l'AAD, veuillez consulter [Ouvrir et fermer l'AAD \(page 69\)](#).

En cours d'utilisation par d'autres utilisateurs

Le scanneur est déjà utilisé.

- Assurez-vous qu'aucune autre application utilise le scanneur.
- Vérifiez que la méthode de connexion du scanneur est configurée correctement.
- Vérifiez sur l'écran tactile du scanneur qu'aucune autre opération n'est effectuée.
- Assurez-vous que les applications résidentes de l'ordinateur n'utilisent pas le scanneur. Par exemple, les applications suivantes peuvent occuper le scanneur.
 - PaperStream Capture
 - PaperStream ClickScan
 - Button Event Manager ([Afficher l'événement de bouton] est activé)

Le scanneur est en mode Comptage de documents.

Le scanneur est sur le "mode Décompte doc ". Par conséquent, il ne peut numériser aucun document.

Fermez la page [Comptage de documents] de l'écran tactile du scanner pour quitter le mode Décompte doc.

Absence de papier

Aucun document n'a été chargé.

Chargez un document sur le plateau d'alimentation de l'AAD (chargeur).

La Limite Supérieure a été Atteinte

Le nombre total de pages ou la taille des données des images a atteint la limite supérieure.

Les images sorties avant que la taille des données n'atteigne la limite supérieure peuvent être envoyées ou sauvegardées.

La numérisation est interrompue par l'utilisateur

La numérisation est interrompue par l'utilisateur.

Si vous appuyez sur la touche [Arrêter] de l'écran tactile pendant la numérisation, l'alimentation du document s'arrête, puis la numérisation.

Si les documents restent dans le scanner, consultez la section [En cas de bourrage papier \(page 183\)](#) pour les retirer.

La numérisation est momentanément interrompue par l'utilisateur

La numérisation est momentanément interrompue par l'utilisateur.

Si vous appuyez sur le bouton [Pause] pendant la numérisation, celle-ci s'interrompt.

Pour reprendre la numérisation, appuyez sur le bouton [Scan] de l'écran tactile.

Pour arrêter la numérisation, appuyez sur l'icône  de l'écran tactile.

Vérifiez la zone de numérisation

Si un bourrage papier détecté se produit lorsque le bord inférieur du document est détecté avant que la zone spécifiée ne soit numérisée avec l'AAD, l'écran [Erreur] de l'écran tactile affiche l'un des codes de l'erreur suivants ainsi que les détails correspondants et la solution.

Code de l'erreur	Détails de l'erreur et solution
U7:20	U7:20 Erreur Vérifiez la zone de numérisation Fin de page détectée avant le démarrage de la numérisation. Modifiez la zone de numérisation et relancez la numérisation.

Exemple :

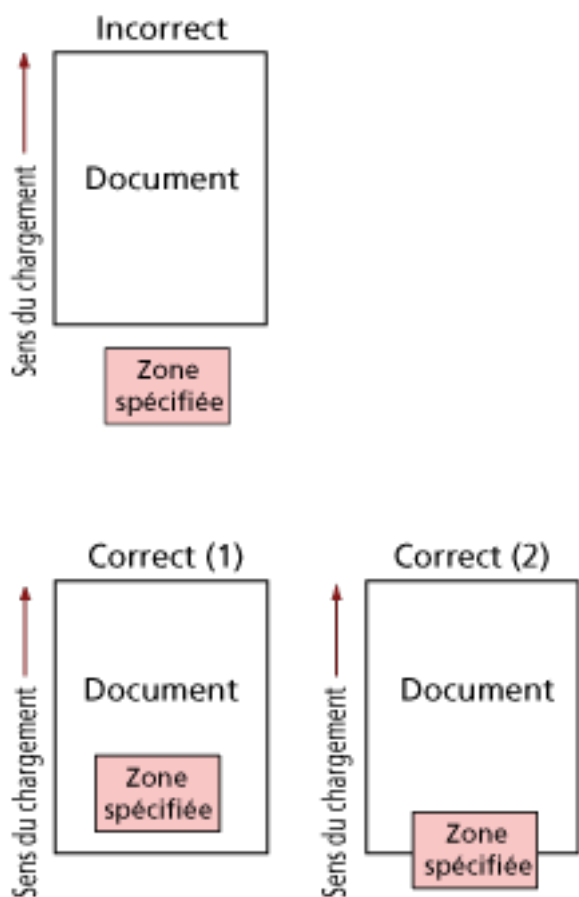

Il est possible qu'une partie extérieure du document ait été numérisée, car le document numérisé est plus court que le format de papier spécifié.

Dans ce cas, prenez l'une des mesures suivantes, puis relancez la numérisation.

- Chargez un document au format de papier spécifié sur le plateau d'alimentation de l'AAD (chargeur).
- Modifiez les paramètres de numérisation de façon à ce que la zone de numérisation se trouve à l'intérieur du document.

IMPORTANT

Il existe plusieurs façons de spécifier la zone de numérisation selon les pilotes du scanner et les applications de numérisation d'image. Pour en savoir plus, consultez le guide ou les rubriques d'aide du pilote du scanner de l'application de numérisation d'image.

Commande non valide

La commande a été interrompue de manière anormale.

La connexion par câble USB présente peut-être un problème.

- Assurez-vous que le câble USB est branché correctement.
- Redémarrez le scanner.

Si vous ne parvenez toujours pas à résoudre le problème, notez le code de l'erreur, vérifiez chaque élément dans [Avant de contacter le service après-vente \(page 264\)](#) et contactez le distributeur/ revendeur qui vous a vendu le produit. Consultez les coordonnées de la liste de contacts si celle-ci est fournie avec le produit, ou les coordonnées de la section Pour nous contacter du document Consignes de sécurité fourni avec ce produit, puis posez votre question.

Dépannage

Dans cette section, vous trouverez des exemples de problèmes que vous pourriez rencontrer en utilisant le scanner, accompagnés de leur solution.

Avant de contacter le service après-vente, prenez les mesures adéquates après avoir consulté les exemples des problèmes et leur solution.

Si vous ne parvenez toujours pas à résoudre le problème, consultez d'abord la section [Avant de contacter le service après-vente \(page 264\)](#), puis contactez le distributeur/revendeur qui vous a vendu le produit. Consultez les coordonnées de la liste de contacts si celle-ci est fournie avec le produit, ou les coordonnées de la section Pour nous contacter du document Consignes de sécurité fourni avec ce produit, puis posez votre question.

Voici certains problèmes que vous pourriez rencontrer.

● Alimentation du scanner

- Impossible d'allumer le scanner (page 205)
- L'écran tactile s'éteint (page 206)

● Écran tactile

- L'écran tactile ne fonctionne pas (page 207)
- Dysfonctionnement de l'écran tactile/l'affichage de l'écran tactile est mal positionné (page 208)
- L'affichage de l'écran tactile est déformé (page 209)

● Connexion du scanner

Réseau LAN câblé

- Impossible de connecter le scanner et un ordinateur via un réseau LAN câblé (page 210)
- Un message s'affiche lors de l'ouverture de l'écran des paramètres sur l'écran tactile (page 216)

USB

- Impossible de connecter le scanner et un ordinateur via le câble USB (page 217)

Dossier sur le serveur/réseau

- Impossible de connecter le scanner au serveur avec l'adresse IP indiquée (page 218)
- Impossible de connecter le scanner au serveur avec le nom d'hôte indiqué (page 222)
- Impossible de se connecter à la Serveur proxy (page 227)
- Impossible de se connecter au serveur NTP (DirectScan) (page 231)
- La numérisation ne démarre pas (DirectScan) (page 234)

● Opérations de numérisation

- La numérisation ne s'exécute pas (page 239)

- La numérisation est longue (page 241)
- Code de l'erreur "U4:40" ou "AAD ouvert" s'affiche sur l'écran tactile au démarrage d'une numérisation (page 247)
- Des documents chevauchés sont chargés fréquemment dans le scanner (page 248)
- Cas fréquents où les documents ne sont pas insérés correctement dans l'AAD (page 251)
- Les bourrages papier/erreurs de prise sont fréquents (page 253)
- **Résultats de numérisation**
 - L'image numérisée d'une photographie est grossière ou du bruit apparaît sur l'image (page 242)
 - La qualité des caractères ou des lignes numérisés n'est pas satisfaisante (page 243)
 - Les pages numérisées sont déformées ou floues (page 244)
 - Des stries verticales apparaissent sur les images (page 246)
 - Les images générées sont allongées (page 255)
 - Une ombre apparaît sur le bord haut ou bas de l'image (page 257)
 - Des traces noires recouvrent le document (page 259)
- **Transparent**
 - Le transparent n'est pas chargé correctement/bourrages papier (page 260)
 - Il manque une partie de la page lorsque vous utilisez un transparent (page 262)
- **Mot de passe**
 - Mot de passe administration oublié (page 263)
 - Une erreur se produit lors de la saisie du mot de passe administrateur par défaut (page 263)

Impossible d'allumer le scanner

Vérifiez les points suivants

- [Le câble d'alimentation est-il correctement branché ? \(page 205\)](#)
- [Avez-vous appuyé sur la touche \[Power\] du scanner ? \(page 205\)](#)

Si vous ne parvenez toujours pas à résoudre le problème, consultez d'abord la section [Avant de contacter le service après-vente \(page 264\)](#), puis contactez le distributeur/revendeur qui vous a vendu le produit. Consultez les coordonnées de la liste de contacts si celle-ci est fournie avec le produit, ou les coordonnées de la section Pour nous contacter du document Consignes de sécurité fourni avec ce produit, puis posez votre question.

- **Le câble d'alimentation est-il correctement branché ?**

Solution

Branchez correctement le câble d'alimentation.

Pour en savoir plus, consultez la section [Configuration du scanner \(page 42\)](#).

- **Avez-vous appuyé sur la touche [Power] du scanner ?**

Solution

Appuyez sur la touche [Power] du scanner.

Pour en savoir plus, reportez-vous à la section [Mise sous tension \(page 65\)](#).

L'écran tactile s'éteint

Vérifiez les points suivants

- [Le scanner est-il resté longtemps inutilisé après avoir été allumé ? \(page 206\)](#)

Si vous ne parvenez toujours pas à résoudre le problème, consultez d'abord la section [Avant de contacter le service après-vente \(page 264\)](#), puis contactez le distributeur/revendeur qui vous a vendu le produit. Consultez les coordonnées de la liste de contacts si celle-ci est fournie avec le produit, ou les coordonnées de la section Pour nous contacter du document Consignes de sécurité fourni avec ce produit, puis posez votre question.

- **Le scanner est-il resté longtemps inutilisé après avoir été allumé ?**

Solution

Le scanner est passé en mode économie d'énergie ou a été automatiquement éteint.

- Si le scanner est passé en mode économie d'énergie

L'écran tactile s'éteint.

Pour quitter le mode économie d'énergie, procédez de l'une des façons suivantes :

- Chargez un document sur le plateau d'alimentation de l'AAD (chargeur).
- Appuyez sur une touche de l'écran tactile.
- Numérisez un document avec l'application de numérisation d'images.

Pour en savoir plus, reportez-vous à la section [Entrer et reprendre depuis le mode économie d'énergie \(page 67\)](#).

- Si le scanner s'est éteint automatiquement

L'écran tactile s'éteint.

Allumez le scanner.

Pour en savoir plus, reportez-vous à la section [Mise sous tension \(page 65\)](#).

L'écran tactile ne fonctionne pas

Vérifiez les points suivants

- [Avez-vous redémarré le scanneur ? \(page 207\)](#)

Si vous ne parvenez toujours pas à résoudre le problème, consultez d'abord la section [Avant de contacter le service après-vente \(page 264\)](#), puis contactez le distributeur/revendeur qui vous a vendu le produit. Consultez les coordonnées de la liste de contacts si celle-ci est fournie avec le produit, ou les coordonnées de la section Pour nous contacter du document Consignes de sécurité fourni avec ce produit, puis posez votre question.

- **Avez-vous redémarré le scanneur ?**

Solution

Redémarrez le scanneur.

Patiencez au moins cinq secondes après avoir éteint le scanneur, puis rallumez-le.

Pour en savoir plus, reportez-vous à la section [Mise sous tension \(page 65\)](#).

Dysfonctionnement de l'écran tactile/l'affichage de l'écran tactile est mal positionné

Vérifiez les points suivants

- [Avez-vous redémarré le scanneur ? \(page 208\)](#)

Si vous ne parvenez toujours pas à résoudre le problème, consultez d'abord la section [Avant de contacter le service après-vente \(page 264\)](#), puis contactez le distributeur/revendeur qui vous a vendu le produit. Consultez les coordonnées de la liste de contacts si celle-ci est fournie avec le produit, ou les coordonnées de la section Pour nous contacter du document Consignes de sécurité fourni avec ce produit, puis posez votre question.

- **Avez-vous redémarré le scanneur ?**

Solution

Redémarrez le scanneur.

Patiencez au moins cinq secondes après avoir éteint le scanneur, puis rallumez-le.

Pour en savoir plus, reportez-vous à la section [Mise sous tension \(page 65\)](#).

L'affichage de l'écran tactile est déformé

Vérifiez les points suivants

- [Avez-vous redémarré le scanneur ? \(page 209\)](#)

Si vous ne parvenez toujours pas à résoudre le problème, consultez d'abord la section [Avant de contacter le service après-vente \(page 264\)](#), puis contactez le distributeur/revendeur qui vous a vendu le produit. Consultez les coordonnées de la liste de contacts si celle-ci est fournie avec le produit, ou les coordonnées de la section Pour nous contacter du document Consignes de sécurité fourni avec ce produit, puis posez votre question.

- **Avez-vous redémarré le scanneur ?**

Solution

Redémarrez le scanneur.

Patiencez au moins cinq secondes après avoir éteint le scanneur, puis rallumez-le.

Pour en savoir plus, reportez-vous à la section [Mise sous tension \(page 65\)](#).

Impossible de connecter le scanner et un ordinateur via un réseau LAN câblé

Vérifiez les points suivants

- Le scanner est-il connecté à un périphérique réseau (commutateur, concentrateur ou routeur) via un câble LAN ? (page 210)
- Le périphérique réseau (notamment un commutateur, un concentrateur ou un routeur) est-il allumé ? (page 211)
- La version du microprogramme du périphérique réseau est-elle la plus récente ? (page 211)
- L'ordinateur est-il connecté à un périphérique réseau (commutateur, concentrateur ou routeur) ? (page 211)
- Avez-vous configuré les paramètres associés aux conditions de communication sur un périphérique réseau (commutateur, concentrateur ou routeur) ? (page 211)
- Y a-t-il des restrictions de sécurité configurées sur le réseau ? (page 212)
- Le réseau est-il stable ? (page 212)
- Y a-t-il des restrictions de sécurité configurées sur l'ordinateur ? (page 212)
- L'ordinateur est-il connecté à un réseau LAN câblé ? (page 212)
- Le scanner est-il connecté à un autre ordinateur ? (page 213)
- L'adresse IP du scanner est-elle correcte ? (page 213)
- L'adresse IP du scanner est-elle utilisée pour d'autres appareils de communication ? (page 213)
- Les informations du serveur DNS sont-elles configurées correctement ? (page 214)
- Le serveur DNS fonctionne-t-il normalement ? (page 214)
- Le pilote du scanner est-il à jour ? (page 215)
- Avez-vous effectué une recherche en utilisant le nom du scanner (nom d'hôte) et sélectionné le scanner dans l'Outil de sélection du scanner ? (page 215)

Si vous ne parvenez toujours pas à résoudre le problème, consultez d'abord la section [Avant de contacter le service après-vente \(page 264\)](#), puis contactez le distributeur/revendeur qui vous a vendu le produit. Consultez les coordonnées de la liste de contacts si celle-ci est fournie avec le produit, ou les coordonnées de la section [Pour nous contacter](#) du document [Consignes de sécurité](#) fourni avec ce produit, puis posez votre question.

- **Le scanner est-il connecté à un périphérique réseau (commutateur, concentrateur ou routeur) via un câble LAN ?**

Solution

Connectez le scanner à un périphérique réseau (commutateur, concentrateur ou routeur) via un câble LAN. Veillez par ailleurs à raccorder correctement le câble LAN.

Une fois le câble LAN correctement raccordé, prenez les mesures suivantes :

- Remplacez le câble LAN.

- Modifiez le port sur le périphérique réseau auquel le câble LAN est connecté.
- Réglez la vitesse et la méthode de transmission du réseau de l'appareil sur "Automatique". Si les paramètres du réseau de l'appareil ne peuvent être configurés que sur "Manuelle", sélectionnez "half-recto" verso pour la méthode de transmission.

- **Le périphérique réseau (notamment un commutateur, un concentrateur ou un routeur) est-il allumé ?**

Solution

Allumez le périphérique réseau (commutateur, concentrateur ou routeur).

Vérifiez également l'absence d'erreur et de dysfonctionnement au niveau du périphérique réseau.

Pour en savoir plus sur les erreurs survenant au niveau du périphérique réseau, consultez le guide de votre périphérique réseau.

- **La version du microprogramme du périphérique réseau est-elle la plus récente ?**

Solution

Des opérations inattendues peuvent se produire si la version du microprogramme du périphérique réseau n'est pas la plus récente.

Contactez l'administrateur réseau pour vérifier la version du microprogramme et pensez à mettre à jour ce dernier vers la dernière version.

Pour plus de détails sur la manière de mettre à jour le microprogramme du périphérique réseau, consultez le guide de votre périphérique réseau.

- **L'ordinateur est-il connecté à un périphérique réseau (commutateur, concentrateur ou routeur) ?**

Solution

Connectez l'ordinateur à un périphérique réseau (commutateur, concentrateur ou routeur).

Pour en savoir plus, consultez le guide de votre ordinateur.

- **Avez-vous configuré les paramètres associés aux conditions de communication sur un périphérique réseau (commutateur, concentrateur ou routeur) ?**

Solution

Lorsque les éléments suivants sont configurés sur un périphérique réseau (notamment un commutateur, un concentrateur ou un routeur), prenez les mesures nécessaires.

- La fonction de filtrage de protocole est activée.
Autorisez le protocole à utiliser pour la communication.
- Le filtrage de l'adresse MAC est activé.
Configurez le périphérique réseau (commutateur, concentrateur ou routeur) avec l'adresse MAC du scanner.

Pour en savoir plus sur les paramètres du périphérique réseau, consultez le guide de votre périphérique réseau.

- **Y a-t-il des restrictions de sécurité configurées sur le réseau ?**

Solution

Les restrictions d'accès pour les utilisateurs peuvent être configurées sur le réseau.
Pour en savoir plus, contactez l'administrateur de réseau.

- **Le réseau est-il stable ?**

Solution

Attendez que le réseau soit stable avant de vous y connecter.
Les événements suivants peuvent être à l'origine de l'instabilité du réseau :

- Un moniteur réseau est en cours d'exécution.
- Un fichier est en cours de transfert.

Si le réseau est instable, redémarrez les périphériques réseau. Cependant, au préalable, assurez-vous que le redémarrage des périphériques réseau n'entrave pas les communications avec d'autres appareils. Cela pourrait entraîner une instabilité des périphériques réseau.

- **Y a-t-il des restrictions de sécurité configurées sur l'ordinateur ?**

Solution

Dans les paramètres du pare-feu Windows ou dans les paramètres du pare-feu de votre logiciel de sécurité, débloquez la communication des numéros de port utilisés par les logiciels suivants.

- Outil de sélection du scanner for fi Series
Numéro de port : 52217
- Button Event Manager for fi Series
Numéro de port : 53218

Pour en savoir plus sur le déblocage de la communication, consultez le guide ou l'aide de votre ordinateur ou de votre logiciel de sécurité.

- **L'ordinateur est-il connecté à un réseau LAN câblé ?**

Solution

Vérifiez l'état de la connexion de l'ordinateur en suivant la procédure ci-dessous :

- 1 Sur l'écran tactile, appuyez sur  → [Paramètres du scanner] → [Réseau] → [Vérifier la connexion (Ping)].
- 2 Sur l'écran [Vérifier la connexion (Ping)], saisissez le nom d'hôte ou l'adresse IP de l'ordinateur, puis appuyez sur le bouton [Appliquer].
Le résultat apparaît.
Consultez le résultat du test de connexion dans [Vérification de la connexion réseau du scanner \(page 443\)](#) et prenez les mesures nécessaires.

- **Le scanner est-il connecté à un autre ordinateur ?**

Solution

Le scanner ne peut être connecté qu'à un seul ordinateur à la fois. Patientez jusqu'à ce que l'autre ordinateur soit déconnecté du scanner, puis connectez à nouveau l'ordinateur à utiliser.

- **L'adresse IP du scanner est-elle correcte ?**

Solution

Vérifiez l'adresse IP du scanner en suivant la procédure ci-dessous :

- 1 Sur l'écran tactile, appuyez sur  → [Paramètres du scanner] → [Réseau] → [Réseau LAN câblé] → [Adresse IP (IPv4)] ou [Adresse IP (IPv6)].
- 2 Sur l'écran [Adresse IP (IPv4)] ou [Adresse IP (IPv6)] vérifiez les options de configuration ci-dessous.
Lorsque vous spécifiez une adresse IP manuellement, assurez-vous qu'elle est correcte.
Lorsque vous configurez l'adresse IP automatiquement, vérifiez si le serveur DHCP fonctionne normalement.
Même si c'est le cas, il est possible qu'une adresse IP ne soit pas attribuée correctement en fonction des paramètres du serveur DHCP. Vérifiez l'état de fonctionnement et les paramètres du serveur DHCP.

CONSEIL

Vous pouvez également consulter l'adresse IP du scanner dans l'écran Paramètres réseau de fi Series.

Pour en savoir plus, reportez-vous à la section [Paramètres réseau \(Paramètres réseau de fi Series\) \(page 384\)](#).

- **L'adresse IP du scanner est-elle utilisée pour d'autres appareils de communication ?**

Solution

Si plusieurs appareils de communication utilisent la même adresse IP sur un même réseau, la communication peut échouer. Évitez d'utiliser plusieurs fois la même adresse IP.

CONSEIL

S'il y a un conflit d'adresse IP, une notification apparaît sur l'écran tactile.

- **Les informations du serveur DNS sont-elles configurées correctement ?**

Solution

Vérifiez la configuration du serveur pour le scanner en suivant la procédure ci-dessous :

- 1 Sur l'écran tactile, appuyez sur  → [Paramètres du scanner] → [Réseau] → [Réseau LAN câblé] → [Serveur DNS].
- 2 Sur l'écran [Serveur DNS], vérifiez les options de configuration ci-dessous.
 - Si les configurations du DNS principal et du DNS secondaire sont correctes

CONSEIL

Vous pouvez également consulter les paramètres du serveur DNS dans l'écran Paramètres réseau de fi Series.

Pour en savoir plus, reportez-vous à la section [Paramètres réseau \(Paramètres réseau de fi Series\)](#) (page 384).

- **Le serveur DNS fonctionne-t-il normalement ?**

Solution

Vérifiez si le serveur DNS fonctionne normalement en suivant la procédure ci-dessous.

- 1 Sur l'écran tactile, appuyez sur  → [Paramètres du scanner] → [Réseau] → [Vérifier la connexion (Ping)].
- 2 Sur l'écran [Vérifier la connexion (Ping)], saisissez l'adresse IP du serveur DNS, puis appuyez sur le bouton [Appliquer].
Le résultat apparaît.
Consultez le résultat du test de connexion dans [Vérification de la connexion réseau du scanner](#) (page 443) et prenez les mesures nécessaires.
Si le serveur DNS ne fonctionne pas normalement, contactez l'administrateur du serveur DNS.

CONSEIL

Vous pouvez également vérifier l'adresse IP du serveur DNS dans l'écran Paramètres réseau de fi Series.

Pour en savoir plus, reportez-vous à la section [Paramètres réseau \(Paramètres réseau de fi Series\)](#) (page 384).

- **Le pilote du scanner est-il à jour ?**

Solution

Mettez à jour le pilote du scanner vers la dernière version.

- **Avez-vous effectué une recherche en utilisant le nom du scanner (nom d'hôte) et sélectionné le scanner dans l'Outil de sélection du scanner ?**

Solution

Veillez à ce que le scanner soit connecté au réseau et à ce que l'adresse IP affichée dans la fenêtre Outil de sélection du scanner soit correcte en suivant la procédure ci-dessous.

- 1** Ouvrez l'invite de commande sur l'ordinateur sur lequel vous avez exécuté l'Outil de sélection du scanner.
Dans Windows 10, par exemple, vous pouvez ouvrir l'invite de commande en cliquant sur le menu [Démarrer] → [Système Windows] → [Invite de commandes].
- 2** Exécutez la commande suivante.

```
ping ScannerName
```

- 3** Si l'un des cas de figure suivants se produit, arrêtez le scanner et redémarrez-le.
 - Absence de réponse.
 - L'adresse IP renvoyée est différente de celle affichée dans l'Outil de sélection du scanner.

Un message s'affiche lors de l'ouverture de l'écran des paramètres sur l'écran tactile

Vérifiez les points suivants

- Le message "Le scanneur est actuellement utilisé par une autre application (éventuellement un programme résident). Voulez-vous empêcher l'application d'utiliser le scanneur et ouvrir l'écran des paramètres ? s'est affiché ? (page 216)

Si vous ne parvenez toujours pas à résoudre le problème, consultez d'abord la section [Avant de contacter le service après-vente \(page 264\)](#), puis contactez le distributeur/revendeur qui vous a vendu le produit. Consultez les coordonnées de la liste de contacts si celle-ci est fournie avec le produit, ou les coordonnées de la section Pour nous contacter du document Consignes de sécurité fourni avec ce produit, puis posez votre question.

- **Le message "Le scanneur est actuellement utilisé par une autre application (éventuellement un programme résident). Voulez-vous empêcher l'application d'utiliser le scanneur et ouvrir l'écran des paramètres ? s'est affiché ?**

Solution

Prenez des mesures conformément à la procédure suivante.

- 1 Appuyez sur le bouton [Oui] dans la fenêtre de message.
L'écran des paramètres s'affiche.
- 2 Configurez le scanneur sur l'écran des paramètres et fermez l'écran.
- 3 Démarrez des fonctionnements telles que la numérisation à partir de l'application que vous utilisiez pour faire fonctionner le scanneur ou l'écran tactile.

Impossible de connecter le scanner et un ordinateur via le câble USB

Vérifiez les points suivants

- [Le câble USB est-il correctement branché ? \(page 217\)](#)
- [Le connecteur sur le câble USB est-il abîmé ou endommagé ? \(page 217\)](#)
- [Le pilote du scanner est-il à jour ? \(page 217\)](#)
- [Avez-vous défini le paramètre USB du scanner sur \[Automatique\] ? \(page 217\)](#)

Si vous ne parvenez toujours pas à résoudre le problème, consultez d'abord la section [Avant de contacter le service après-vente \(page 264\)](#), puis contactez le distributeur/revendeur qui vous a vendu le produit. Consultez les coordonnées de la liste de contacts si celle-ci est fournie avec le produit, ou les coordonnées de la section Pour nous contacter du document Consignes de sécurité fourni avec ce produit, puis posez votre question.

- **Le câble USB est-il correctement branché ?**

Solution

utilisez le câble USB fourni.

Vérifiez si le scanner et l'ordinateur sont raccordés à l'aide du câble USB.

Pour en savoir plus, reportez-vous à la section [Configuration du scanner \(page 42\)](#).

- **Le connecteur sur le câble USB est-il abîmé ou endommagé ?**

Solution

Utilisez un câble USB neuf et raccordez-le correctement.

- **Le pilote du scanner est-il à jour ?**

Solution

Mettez à jour le pilote du scanner vers la dernière version.

- **Avez-vous défini le paramètre USB du scanner sur [Automatique] ?**

Solution

Si vous définissez le paramètre USB du scanner sur [Automatique], la connexion entre le scanner et un ordinateur peut s'avérer impossible.

Définissez le paramètre USB du scanner sur [USB 2.0].

- L'écran [USB] sur l'écran tactile

Vous pouvez également accéder à l'écran grâce à la procédure suivante :



→ [Paramètres du scanner] → [USB]

- Software Operation Panel

Pour en savoir plus, reportez-vous à la section [Spécification de l'opération USB \[USB\] \(page 376\)](#).

Impossible de connecter le scanner au serveur avec l'adresse IP indiquée

Vérifiez les points suivants

- L'adresse IP du serveur est-elle correcte ? (page 218)
- Le scanner et le serveur sont-ils connectés au réseau ? (page 218)
- L'adresse IP du scanner est-elle correcte ? (page 219)
- L'adresse IP du scanner est-elle utilisée pour d'autres appareils de communication ? (page 219)
- Auparavant, avez-vous connecté au serveur un autre appareil de communication possédant la même adresse IP que le scanner ? (page 219)
- Un pare-feu est-il installé entre le scanner et le serveur ? (page 220)
- Les paramètres du scanner associés au serveur sont-ils spécifiés correctement ? (page 220)
- Les paramètres spécifiés sur le serveur sont-ils corrects ? (page 220)
- Les paramètres [Cryptage réseau] sont-ils identiques sur le scanner et le serveur ? (page 220)

Si vous ne parvenez toujours pas à résoudre le problème, consultez d'abord la section [Avant de contacter le service après-vente \(page 264\)](#), puis contactez le distributeur/revendeur qui vous a vendu le produit. Consultez les coordonnées de la liste de contacts si celle-ci est fournie avec le produit, ou les coordonnées de la section Pour nous contacter du document Consignes de sécurité fourni avec ce produit, puis posez votre question.

- **L'adresse IP du serveur est-elle correcte ?**

Solution

Vérifiez l'adresse IP du serveur en suivant la procédure ci-dessous :

- 1 Sur l'écran tactile, appuyez sur  → [Informations sur le scanner] → [Réseau].
- 2 Vérifiez l'adresse IP du serveur connecté sur l'écran [Réseau].

CONSEIL

Vous pouvez également consulter l'adresse IP du serveur dans l'écran Paramètres réseau de fi Series.

Pour en savoir plus, reportez-vous à la section [Paramètres réseau \(Paramètres réseau de fi Series\) \(page 384\)](#).

- **Le scanner et le serveur sont-ils connectés au réseau ?**

Solution

Consultez [Impossible de connecter le scanner et un ordinateur via un réseau LAN câblé \(page 210\)](#) et prenez les mesures adéquates.

- **L'adresse IP du scanneur est-elle correcte ?**

Solution

Vérifiez l'adresse IP du scanneur en suivant la procédure ci-dessous :

- 1 Sur l'écran tactile, appuyez sur  → [Paramètres du scanneur] → [Réseau] → [Réseau LAN câblé] → [Adresse IP (IPv4)] ou [Adresse IP (IPv6)].
- 2 Sur l'écran [Adresse IP (IPv4)] ou [Adresse IP (IPv6)] vérifiez les options de configuration ci-dessous.
Lorsque vous spécifiez une adresse IP manuellement, assurez-vous qu'elle est correcte. Lorsque vous configurez l'adresse IP automatiquement, vérifiez si le serveur DHCP fonctionne normalement.
Même si c'est le cas, il est possible qu'une adresse IP ne soit pas attribuée correctement en fonction des paramètres du serveur DHCP. Vérifiez l'état de fonctionnement et les paramètres du serveur DHCP.

CONSEIL

Vous pouvez également consulter l'adresse IP du scanneur dans l'écran Paramètres réseau de fi Series.

Pour en savoir plus, reportez-vous à la section [Paramètres réseau \(Paramètres réseau de fi Series\)](#) (page 384).

- **L'adresse IP du scanneur est-elle utilisée pour d'autres appareils de communication ?**

Solution

Si plusieurs appareils de communication utilisent la même adresse IP sur un même réseau, la communication peut échouer. Évitez d'utiliser plusieurs fois la même adresse IP.

CONSEIL

S'il y a un conflit d'adresse IP, une notification apparaît sur l'écran tactile.

- **Auparavant, avez-vous connecté au serveur un autre appareil de communication possédant la même adresse IP que le scanneur ?**

Solution

La communication échoue si vous connectez le scanneur au serveur et que vous modifiez les paramètres des préférences sans éteindre le serveur après que ce dernier a communiqué avec un autre hôte ou un autre appareil de communication possédant la même adresse IP que le scanneur. Redémarrez le serveur.

- **Un pare-feu est-il installé entre le scanneur et le serveur ?**

Solution

Vérifiez que le pare-feu n'interdit pas l'accès depuis le scanneur.

- **Les paramètres du scanneur associés au serveur sont-ils spécifiés correctement ?**

Solution

Vérifiez les options de configuration du serveur en suivant la procédure ci-dessous :

- 1 Sur l'écran tactile, appuyez sur  → [Paramètres du scanneur] → [Réseau] → [Serveur].
- 2 Appuyez sur le serveur auquel vous souhaitez vous connecter, puis vérifiez les options de configuration.
 - Vérifiez si l'option [Activer] est active.
 - Si les champs [Nom d'hôte/Adresse IP] et [Numéro de port] sont corrects.
 - Indique si le paramètre [Authentification] d'un serveur proxy est correct.

CONSEIL

Vous pouvez consulter les options de configuration du serveur dans l'écran Paramètres réseau de fi Series.

Pour en savoir plus, reportez-vous à la section [Paramètres réseau \(Paramètres réseau de fi Series\) \(page 384\)](#).

- **Les paramètres spécifiés sur le serveur sont-ils corrects ?**

Solution

Consultez le guide de votre serveur et vérifiez les paramètres.

- **Les paramètres [Cryptage réseau] sont-ils identiques sur le scanneur et le serveur ?**

Solution

Vérifiez que le paramètre [Cryptage réseau] du scanneur est identique aux paramètres de PaperStream NX Manager, Scanner Central Admin Server et Scanner Central Admin Desktop en suivant la procédure suivante :

- 1 Sur l'écran tactile, appuyez sur  → [Informations sur le scanner] → [Réseau].
- 2 Vérifiez [Cryptage réseau] sur l'écran [Réseau].

CONSEIL

Vous pouvez également consulter le paramètre de cryptage réseau dans l'écran Paramètres réseau de fi Series.

Pour en savoir plus, reportez-vous à la section [Paramètres réseau \(Paramètres réseau de fi Series\)](#) (page 384).

Impossible de connecter le scanner au serveur avec le nom d'hôte indiqué

Vérifiez les points suivants

- Le nom d'hôte du serveur est-il correct ? (page 222)
- Les informations du serveur DNS sont-elles configurées correctement ? (page 223)
- Le serveur DNS fonctionne-t-il normalement ? (page 223)
- Le scanner et le serveur sont-ils connectés au réseau ? (page 224)
- L'adresse IP du scanner est-elle correcte ? (page 224)
- L'adresse IP du scanner est-elle utilisée pour d'autres appareils de communication ? (page 224)
- Auparavant, avez-vous connecté au serveur un autre appareil de communication possédant la même adresse IP que le scanner ? (page 225)
- Un pare-feu est-il installé entre le scanner et le serveur ? (page 225)
- Les paramètres du scanner associés au serveur sont-ils spécifiés correctement ? (page 225)
- Les paramètres spécifiés sur le serveur sont-ils corrects ? (page 225)
- Les paramètres [Cryptage réseau] sont-ils identiques sur le scanner et le serveur ? (page 226)

Si vous ne parvenez toujours pas à résoudre le problème, consultez d'abord la section [Avant de contacter le service après-vente \(page 264\)](#), puis contactez le distributeur/revendeur qui vous a vendu le produit. Consultez les coordonnées de la liste de contacts si celle-ci est fournie avec le produit, ou les coordonnées de la section Pour nous contacter du document Consignes de sécurité fourni avec ce produit, puis posez votre question.

- **Le nom d'hôte du serveur est-il correct ?**

Solution

Vérifiez le nom d'hôte du serveur en suivant la procédure ci-dessous :

- 1 Sur l'écran tactile, appuyez sur  → [Informations sur le scanner] → [Réseau].
- 2 Vérifiez le nom d'hôte du serveur connecté sur l'écran [Réseau].

CONSEIL

Vous pouvez également consulter le nom d'hôte du serveur dans l'écran Paramètres réseau de fi Series.

Pour en savoir plus, reportez-vous à la section [Paramètres réseau \(Paramètres réseau de fi Series\) \(page 384\)](#).

- **Les informations du serveur DNS sont-elles configurées correctement ?**

Solution

Vérifiez la configuration du serveur pour le scanner en suivant la procédure ci-dessous :

- 1 Sur l'écran tactile, appuyez sur  → [Paramètres du scanner] → [Réseau] → [Réseau LAN câblé] → [Serveur DNS].
- 2 Sur l'écran [Serveur DNS], vérifiez les options de configuration ci-dessous.
 - Si les configurations du DNS principal et du DNS secondaire sont correctes

CONSEIL

Vous pouvez vérifier les paramètres du serveur DNS du scanner dans les paramètres réseau de fi Series.

Pour en savoir plus, reportez-vous à la section [Paramètres réseau \(Paramètres réseau de fi Series\)](#) (page 384).

- **Le serveur DNS fonctionne-t-il normalement ?**

Solution

Vérifiez si le serveur DNS fonctionne normalement en suivant la procédure ci-dessous.

- 1 Sur l'écran tactile, appuyez sur  → [Paramètres du scanner] → [Réseau] → [Vérifier la connexion (Ping)].
- 2 Sur l'écran [Vérifier la connexion (Ping)], saisissez l'adresse IP du serveur DNS, puis appuyez sur le bouton [Appliquer].
Le résultat apparaît.
Consultez le résultat du test de connexion dans [Vérification de la connexion réseau du scanner](#) (page 443) et prenez les mesures nécessaires.
Si le serveur DNS ne fonctionne pas normalement, contactez l'administrateur du serveur DNS.

CONSEIL

Vous pouvez également vérifier l'adresse IP du serveur DNS dans l'écran Paramètres réseau de fi Series.

Pour en savoir plus, reportez-vous à la section [Paramètres réseau \(Paramètres réseau de fi Series\)](#) (page 384).

- **Le scanner et le serveur sont-ils connectés au réseau ?**

Solution

Consultez [Impossible de connecter le scanner et un ordinateur via un réseau LAN câblé \(page 210\)](#) et prenez les mesures adéquates.

- **L'adresse IP du scanner est-elle correcte ?**

Solution

Vérifiez l'adresse IP du scanner en suivant la procédure ci-dessous :

- 1 Sur l'écran tactile, appuyez sur  → [Paramètres du scanner] → [Réseau] → [Réseau LAN câblé] → [Adresse IP (IPv4)] ou [Adresse IP (IPv6)].
- 2 Sur l'écran [Adresse IP (IPv4)] ou [Adresse IP (IPv6)] vérifiez les options de configuration ci-dessous.
Lorsque vous spécifiez une adresse IP manuellement, assurez-vous qu'elle est correcte. Lorsque vous configurez l'adresse IP automatiquement, vérifiez si le serveur DHCP fonctionne normalement.
Même si c'est le cas, il est possible qu'une adresse IP ne soit pas attribuée correctement en fonction des paramètres du serveur DHCP. Vérifiez l'état de fonctionnement et les paramètres du serveur DHCP.

CONSEIL

Vous pouvez également consulter l'adresse IP du scanner dans l'écran Paramètres réseau de fi Series.

Pour en savoir plus, reportez-vous à la section [Paramètres réseau \(Paramètres réseau de fi Series\) \(page 384\)](#).

- **L'adresse IP du scanner est-elle utilisée pour d'autres appareils de communication ?**

Solution

Si plusieurs appareils de communication utilisent la même adresse IP sur un même réseau, la communication peut échouer. Évitez d'utiliser plusieurs fois la même adresse IP.

CONSEIL

S'il y a un conflit d'adresse IP, une notification apparaît sur l'écran tactile.

- **Auparavant, avez-vous connecté au serveur un autre appareil de communication possédant la même adresse IP que le scanneur ?**

Solution

La communication échoue si vous connectez le scanneur au serveur et que vous modifiez les paramètres des préférences sans éteindre le serveur après que ce dernier a communiqué avec un autre hôte ou un autre appareil de communication possédant la même adresse IP que le scanneur. Redémarrez le serveur.

- **Un pare-feu est-il installé entre le scanneur et le serveur ?**

Solution

Vérifiez que le pare-feu n'interdit pas l'accès depuis le scanneur.

- **Les paramètres du scanneur associés au serveur sont-ils spécifiés correctement ?**

Solution

Vérifiez les options de configuration du serveur en suivant la procédure ci-dessous :

- 1 Sur l'écran tactile, appuyez sur  → [Paramètres du scanneur] → [Réseau] → [Serveur].
- 2 Appuyez sur le serveur auquel vous souhaitez vous connecter, puis vérifiez les options de configuration.
 - Vérifiez si l'option [Activer] est active.
 - Si les champs [Nom d'hôte/Adresse IP] et [Numéro de port] sont corrects.
 - Indique si le paramètre [Authentification] d'un serveur proxy est correct.

CONSEIL

Vous pouvez consulter les options de configuration du serveur dans l'écran Paramètres réseau de fi Series.

Pour en savoir plus, reportez-vous à la section [Paramètres réseau \(Paramètres réseau de fi Series\) \(page 384\)](#).

- **Les paramètres spécifiés sur le serveur sont-ils corrects ?**

Solution

Consultez le guide de votre serveur et vérifiez les paramètres.

- Les paramètres [Cryptage réseau] sont-ils identiques sur le scanneur et le serveur ?

Solution

Vérifiez que le paramètre [Cryptage réseau] du scanneur est identique aux paramètres de PaperStream NX Manager, Scanner Central Admin Server et Scanner Central Admin Desktop en suivant la procédure suivante :

- 1 Sur l'écran tactile, appuyez sur  → [Informations sur le scanner] → [Réseau].
- 2 Vérifiez [Cryptage réseau] sur l'écran [Réseau].

CONSEIL

Vous pouvez également consulter le paramètre de cryptage réseau dans l'écran Paramètres réseau de fi Series.

Pour en savoir plus, reportez-vous à la section [Paramètres réseau \(Paramètres réseau de fi Series\)](#) (page 384).

Impossible de se connecter à la Serveur proxy

Vérifiez les points suivants

- L'adresse IP du serveur est-elle correcte ? (page 218)
 - Le scanneur et le serveur sont-ils connectés au réseau ? (page 218)
 - L'adresse IP du scanneur est-elle correcte ? (page 219)
 - L'adresse IP du scanneur est-elle utilisée pour d'autres appareils de communication ? (page 219)
 - Auparavant, avez-vous connecté au serveur un autre appareil de communication possédant la même adresse IP que le scanneur ? (page 219)
 - Un pare-feu est-il installé entre le scanneur et le serveur ? (page 220)
 - Les paramètres du scanneur associés au serveur sont-ils spécifiés correctement ? (page 220)
 - Les paramètres spécifiés sur le serveur sont-ils corrects ? (page 220)
 - Les paramètres [Cryptage réseau] sont-ils identiques sur le scanneur et le serveur ? (page 220)
- Si vous ne parvenez toujours pas à résoudre le problème, consultez d'abord la section [Avant de contacter le service après-vente \(page 264\)](#), puis contactez le distributeur/revendeur qui vous a vendu le produit. Consultez les coordonnées de la liste de contacts si celle-ci est fournie avec le produit, ou les coordonnées de la section Pour nous contacter du document Consignes de sécurité fourni avec ce produit, puis posez votre question.

- **L'adresse IP du serveur est-elle correcte ?**

Solution

Vérifiez l'adresse IP du serveur en suivant la procédure ci-dessous :

- 1 Sur l'écran tactile, appuyez sur  → [Informations sur le scanner] → [Réseau].
- 2 Vérifiez l'adresse IP du serveur connecté sur l'écran [Réseau].

CONSEIL

Vous pouvez également consulter l'adresse IP du serveur dans l'écran Paramètres réseau de fi Series.

Pour en savoir plus, reportez-vous à la section [Paramètres réseau \(Paramètres réseau de fi Series\) \(page 384\)](#).

- **Le scanneur et le serveur sont-ils connectés au réseau ?**

Solution

Consultez [Impossible de connecter le scanneur et un ordinateur via un réseau LAN câblé \(page 210\)](#) et prenez les mesures adéquates.

- **L'adresse IP du scanner est-elle correcte ?**

Solution

Vérifiez l'adresse IP du scanner en suivant la procédure ci-dessous :

- 1 Sur l'écran tactile, appuyez sur  → [Paramètres du scanner] → [Réseau] → [Réseau LAN câblé] → [Adresse IP (IPv4)] ou [Adresse IP (IPv6)].
- 2 Sur l'écran [Adresse IP (IPv4)] ou [Adresse IP (IPv6)] vérifiez les options de configuration ci-dessous.
Lorsque vous spécifiez une adresse IP manuellement, assurez-vous qu'elle est correcte.
Lorsque vous configurez l'adresse IP automatiquement, vérifiez si le serveur DHCP fonctionne normalement.
Même si c'est le cas, il est possible qu'une adresse IP ne soit pas attribuée correctement en fonction des paramètres du serveur DHCP. Vérifiez l'état de fonctionnement et les paramètres du serveur DHCP.

CONSEIL

Vous pouvez également consulter l'adresse IP du scanner dans l'écran Paramètres réseau de fi Series.

Pour en savoir plus, reportez-vous à la section [Paramètres réseau \(Paramètres réseau de fi Series\)](#) (page 384).

- **L'adresse IP du scanner est-elle utilisée pour d'autres appareils de communication ?**

Solution

Si plusieurs appareils de communication utilisent la même adresse IP sur un même réseau, la communication peut échouer. Évitez d'utiliser plusieurs fois la même adresse IP.

CONSEIL

S'il y a un conflit d'adresse IP, une notification apparaît sur l'écran tactile.

- **Auparavant, avez-vous connecté au serveur un autre appareil de communication possédant la même adresse IP que le scanner ?**

Solution

La communication échoue si vous connectez le scanner au serveur et que vous modifiez les paramètres des préférences sans éteindre le serveur après que ce dernier a communiqué avec un autre hôte ou un autre appareil de communication possédant la même adresse IP que le scanner. Redémarrez le serveur.

- **Un pare-feu est-il installé entre le scanneur et le serveur ?**

Solution

Vérifiez que le pare-feu n'interdit pas l'accès depuis le scanneur.

- **Les paramètres du scanneur associés au serveur sont-ils spécifiés correctement ?**

Solution

Vérifiez les options de configuration du serveur en suivant la procédure ci-dessous :

- 1 Sur l'écran tactile, appuyez sur  → [Paramètres du scanneur] → [Réseau] → [Serveur].
- 2 Appuyez sur le serveur auquel vous souhaitez vous connecter, puis vérifiez les options de configuration.
 - Vérifiez si l'option [Activer] est active.
 - Si les champs [Nom d'hôte/Adresse IP] et [Numéro de port] sont corrects.
 - Indique si le paramètre [Authentification] d'un serveur proxy est correct.

CONSEIL

Vous pouvez consulter les options de configuration du serveur dans l'écran Paramètres réseau de fi Series.

Pour en savoir plus, reportez-vous à la section [Paramètres réseau \(Paramètres réseau de fi Series\) \(page 384\)](#).

- **Les paramètres spécifiés sur le serveur sont-ils corrects ?**

Solution

Consultez le guide de votre serveur et vérifiez les paramètres.

- **Les paramètres [Cryptage réseau] sont-ils identiques sur le scanneur et le serveur ?**

Solution

Vérifiez que le paramètre [Cryptage réseau] du scanneur est identique aux paramètres de PaperStream NX Manager, Scanner Central Admin Server et Scanner Central Admin Desktop en suivant la procédure suivante :

- 1 Sur l'écran tactile, appuyez sur  → [Informations sur le scanner] → [Réseau].
- 2 Vérifiez [Cryptage réseau] sur l'écran [Réseau].

CONSEIL

Vous pouvez également consulter le paramètre de cryptage réseau dans l'écran Paramètres réseau de fi Series.

Pour en savoir plus, reportez-vous à la section [Paramètres réseau \(Paramètres réseau de fi Series\)](#) (page 384).

Impossible de se connecter au serveur NTP (DirectScan)

Vérifiez les points suivants

- La connexion au serveur NTP a-t-elle expiré ? (page 231)
- L'adresse IP du scanneur est-elle correcte ? (page 231)
- L'adresse IP du scanneur est-elle utilisée pour d'autres appareils de communication ? (page 232)
- Le scanner et le serveur NTP peuvent-ils communiquer entre eux ? (page 232)
- Le serveur NTP fonctionne-t-il normalement ? (page 233)
- Un pare-feu est-il installé entre le scanneur et le serveur ? (page 233)
- Avez-vous redémarré le scanneur ? (page 233)

Si vous ne parvenez toujours pas à résoudre le problème, consultez d'abord la section [Avant de contacter le service après-vente \(page 264\)](#), puis contactez le distributeur/revendeur qui vous a vendu le produit. Consultez les coordonnées de la liste de contacts si celle-ci est fournie avec le produit, ou les coordonnées de la section Pour nous contacter du document Consignes de sécurité fourni avec ce produit, puis posez votre question.

● La connexion au serveur NTP a-t-elle expiré ?

Solution

La connexion au serveur NTP peut s'interrompre en raison d'un accès intense au serveur. Attendez un moment, puis essayez de vous connecter à nouveau au serveur NTP en suivant la procédure ci-dessous :

- 1 Sur l'écran tactile, appuyez sur  → [Paramètres du scanneur] → [Réseau] → [DirectScan] → [Serveur NTP].
- 2 Appuyez sur le bouton [Heure de synchronisation]

CONSEIL

Vous pouvez également consulter l'adresse IP du scanneur dans l'écran Paramètres réseau de fi Series.

Pour en savoir plus, reportez-vous à la section [Paramètres réseau \(Paramètres réseau de fi Series\) \(page 384\)](#).

● L'adresse IP du scanneur est-elle correcte ?

Solution

Vérifiez l'adresse IP du scanneur en suivant la procédure ci-dessous :



- 1 Sur l'écran tactile, appuyez sur  → [Paramètres du scanner] → [Réseau] → [Réseau LAN câblé] → [Adresse IP (IPv4)] ou [Adresse IP (IPv6)].
- 2 Sur l'écran [Adresse IP (IPv4)] ou [Adresse IP (IPv6)] vérifiez les options de configuration ci-dessous.
Lorsque vous spécifiez une adresse IP manuellement, assurez-vous qu'elle est correcte.
Lorsque vous configurez l'adresse IP automatiquement, vérifiez si le serveur DHCP fonctionne normalement.
Même si c'est le cas, il est possible qu'une adresse IP ne soit pas attribuée correctement en fonction des paramètres du serveur DHCP. Vérifiez l'état de fonctionnement et les paramètres du serveur DHCP.

CONSEIL

Vous pouvez également consulter l'adresse IP du scanner dans l'écran Paramètres réseau de fi Series.

Pour en savoir plus, reportez-vous à la section [Paramètres réseau \(Paramètres réseau de fi Series\) \(page 384\)](#).

- **L'adresse IP du scanner est-elle utilisée pour d'autres appareils de communication ?**

Solution

Si plusieurs appareils de communication utilisent la même adresse IP sur un même réseau, la communication peut échouer. Évitez d'utiliser plusieurs fois la même adresse IP.

CONSEIL

S'il y a un conflit d'adresse IP, une notification apparaît sur l'écran tactile.

- **Le scanner et le serveur NTP peuvent-ils communiquer entre eux ?**

Solution

Démarrez l'invite de commande sur un ordinateur du même sous-réseau que le scanner, puis indiquez l'adresse IP du serveur NTP à l'aide de la commande tracert pour vérifier la communication entre le scanner et le serveur NTP.

S'il y a un émetteur de communication, vérifiez les points suivants :

- Les câbles sont-ils correctement connectés au périphérique réseau (commutateur, concentrateur, routeur, etc.) ?
- Lorsque le filtrage des adresses MAC est configuré pour le périphérique réseau (commutateur, concentrateur, routeur, etc.), configurez le filtre pour approuver l'adresse MAC du scanner.

L'adresse MAC du scanner peut être vérifiée en suivant la procédure ci-dessous :



→ [Informations sur le scanner] → [Adresse MAC] under [Réseau]

- Lorsque la fonction de filtre de protocole est configurée pour le périphérique réseau (commutateur, concentrateur, routeur, etc.), activez le protocole UDP à utiliser pour la communication.
- Lorsque la communication entre les périphériques connectés est interdite par le périphérique réseau (commutateur, concentrateur, routeur, etc.) (par exemple, en raison de la fonction d'isolation du réseau), activez la communication.

Pour en savoir plus sur les paramètres du périphérique réseau, consultez le guide de votre périphérique réseau.

- **Le serveur NTP fonctionne-t-il normalement ?**

Solution

Dans certains cas, le serveur NTP ne répond pas.

Lorsque vous spécifiez manuellement le serveur NTP, vérifiez si le serveur NTP fonctionne normalement.

- **Un pare-feu est-il installé entre le scanneur et le serveur ?**

Solution

Vérifiez que le pare-feu n'interdit pas l'accès depuis le scanneur.

- **Avez-vous redémarré le scanneur ?**

Solution

Redémarrez le scanneur.

Patiencez au moins cinq secondes après avoir éteint le scanneur, puis rallumez-le.

Pour en savoir plus, reportez-vous à la section [Mise sous tension \(page 65\)](#).

La numérisation ne démarre pas (DirectScan)

Vérifiez les points suivants

- Les informations du serveur DNS sont-elles configurées correctement ? (page 234)
- Le serveur DNS fonctionne-t-il normalement ? (page 235)
- Le scanner et la destination d'image sont-ils connectés au réseau ? (page 235)
- L'adresse IP du scanner est-elle correcte ? (page 235)
- L'adresse IP du scanner est-elle utilisée pour d'autres appareils de communication ? (page 236)
- Auparavant, avez-vous connecté au serveur un autre appareil de communication possédant la même adresse IP que le scanner ? (page 236)
- Un pare-feu est-il installé entre le scanner et le serveur ? (page 236)
- Les paramètres liés au Serveur proxy sont-ils correctement configurés sur le scanner ? (page 236)
- Les paramètres liés au serveur SMTP sont-ils correctement configurés sur le scanner ? (page 237)
- Les paramètres de destination pour DirectScan sont-ils correctement spécifiés ? (page 237)

Si vous ne parvenez toujours pas à résoudre le problème, consultez d'abord la section [Avant de contacter le service après-vente \(page 264\)](#), puis contactez le distributeur/revendeur qui vous a vendu le produit. Consultez les coordonnées de la liste de contacts si celle-ci est fournie avec le produit, ou les coordonnées de la section [Pour nous contacter](#) du document [Consignes de sécurité](#) fourni avec ce produit, puis posez votre question.

- **Les informations du serveur DNS sont-elles configurées correctement ?**

Solution

Vérifiez la configuration du serveur pour le scanner en suivant la procédure ci-dessous :

- 1 Sur l'écran tactile, appuyez sur  → [Paramètres du scanner] → [Réseau] → [Réseau LAN câblé] → [Serveur DNS].
- 2 Sur l'écran [Serveur DNS], vérifiez les options de configuration ci-dessous.
 - Si les configurations du DNS principal et du DNS secondaire sont correctes

CONSEIL

Vous pouvez vérifier les paramètres du serveur DNS du scanner dans les paramètres réseau de fi Series.

Pour en savoir plus, reportez-vous à la section [Paramètres réseau \(Paramètres réseau de fi Series\) \(page 384\)](#).

- **Le serveur DNS fonctionne-t-il normalement ?**

Solution

Vérifiez si le serveur DNS fonctionne normalement en suivant la procédure ci-dessous.

- 1 Sur l'écran tactile, appuyez sur  → [Paramètres du scanner] → [Réseau] → [Vérifier la connexion (Ping)].
- 2 Sur l'écran [Vérifier la connexion (Ping)], saisissez l'adresse IP du serveur DNS, puis appuyez sur le bouton [Appliquer].
Le résultat apparaît.
Consultez le résultat du test de connexion dans [Vérification de la connexion réseau du scanner \(page 443\)](#) et prenez les mesures nécessaires.
Si le serveur DNS ne fonctionne pas normalement, contactez l'administrateur du serveur DNS.

CONSEIL

Vous pouvez également vérifier l'adresse IP du serveur DNS dans l'écran Paramètres réseau de fi Series.

Pour en savoir plus, reportez-vous à la section [Paramètres réseau \(Paramètres réseau de fi Series\) \(page 384\)](#).

- **Le scanner et la destination d'image sont-ils connectés au réseau ?**

Solution

Consultez [Impossible de connecter le scanner et un ordinateur via un réseau LAN câblé \(page 210\)](#) et prenez les mesures adéquates.

- **L'adresse IP du scanner est-elle correcte ?**

Solution

Vérifiez l'adresse IP du scanner en suivant la procédure ci-dessous :

- 1 Sur l'écran tactile, appuyez sur  → [Paramètres du scanner] → [Réseau] → [Réseau LAN câblé] → [Adresse IP (IPv4)] ou [Adresse IP (IPv6)].
- 2 Sur l'écran [Adresse IP (IPv4)] ou [Adresse IP (IPv6)] vérifiez les options de configuration ci-dessous.
Lorsque vous spécifiez une adresse IP manuellement, assurez-vous qu'elle est correcte.
Lorsque vous configurez l'adresse IP automatiquement, vérifiez si le serveur DHCP fonctionne normalement.

Même si c'est le cas, il est possible qu'une adresse IP ne soit pas attribuée correctement en fonction des paramètres du serveur DHCP. Vérifiez l'état de fonctionnement et les paramètres du serveur DHCP.

CONSEIL

Vous pouvez également consulter l'adresse IP du scanneur dans l'écran Paramètres réseau de fi Series.

Pour en savoir plus, reportez-vous à la section [Paramètres réseau \(Paramètres réseau de fi Series\)](#) (page 384).

- **L'adresse IP du scanneur est-elle utilisée pour d'autres appareils de communication ?**

Solution

Si plusieurs appareils de communication utilisent la même adresse IP sur un même réseau, la communication peut échouer. Évitez d'utiliser plusieurs fois la même adresse IP.

CONSEIL

S'il y a un conflit d'adresse IP, une notification apparaît sur l'écran tactile.

- **Auparavant, avez-vous connecté au serveur un autre appareil de communication possédant la même adresse IP que le scanneur ?**

Solution

La communication échoue si vous connectez le scanneur au serveur et que vous modifiez les paramètres des préférences sans éteindre le serveur après que ce dernier a communiqué avec un autre hôte ou un autre appareil de communication possédant la même adresse IP que le scanneur. Redémarrez le serveur.

- **Un pare-feu est-il installé entre le scanneur et le serveur ?**

Solution

Vérifiez que le pare-feu n'interdit pas l'accès depuis le scanneur.

- **Les paramètres liés au Serveur proxy sont-ils correctement configurés sur le scanneur ?**

Solution

Vérifiez les options de configuration du serveur en suivant la procédure ci-dessous :

- 1 Sur l'écran tactile, appuyez sur  → [Paramètres du scanneur] → [Réseau] → [Serveur] → [Serveur proxy].
- 2 Vérifiez les éléments de configuration suivants.
 - Si l'option [Activer] est correctement configurée sur activer/désactiver

- Si les paramètres suivants sont corrects lorsqu'il est configurée sur activer
 - Si les champs [Nom d'hôte/Adresse IP] et [Numéro de port] sont corrects.
 - Indique si le paramètre [Authentification] d'un serveur proxy est correct.

CONSEIL

Vous pouvez consulter les options de configuration du serveur dans l'écran Paramètres réseau de fi Series.

Pour en savoir plus, reportez-vous à la section [Paramètres réseau \(Paramètres réseau de fi Series\)](#) (page 384).

- **Les paramètres liés au serveur SMTP sont-ils correctement configurés sur le scanner ?**

Solution

Vérifiez les options de configuration du serveur en suivant la procédure ci-dessous :

- 1 Sur l'écran tactile, appuyez sur  → [Paramètres du scanner] → [Réseau] → [DirectScan] → [Envoyer e-mail].
- 2 Vérifiez les éléments de configuration suivants.
 - Si les informations relatives au serveur SMTP sont correctes.
 - Si les numéros de port sont corrects.
 - Si les paramètres de la méthode de chiffrement ([Aucune] ou [TLS]) sont corrects
Si les paramètres suivants sont corrects lorsqu'il est configurée sur [TLS].
 - Si les paramètres [Valider les certificats du serveur] sont corrects. Si les certificats corrects sont enregistrés lorsqu'il est configuré sur Activé
 - Si le nom d'utilisateur et le mot de passe sont corrects.

CONSEIL

Les éléments de réglage du serveur SMTP peuvent également être vérifiés dans Paramètres réseau de la série fi.

Pour en savoir plus, reportez-vous à la section [Paramètres réseau \(Paramètres réseau de fi Series\)](#) (page 384).

- **Les paramètres de destination pour DirectScan sont-ils correctement spécifiés ?**

Solution

- Assurez-vous que les paramètres de destination des tâches sont correctement configurés sur le scanner.
- Assurez-vous que les paramètres de destination suivants sont les mêmes pour la destination et le scanner.

- Type de destination
 - Chemin de l'emplac. de sauvegarde/Adresse électronique
 - Nom d'utilisateur/Mot de passe
 - Mode connexion [Mode actif/Mode passif] (pour les serveurs FTP/serveurs FTPS)
- De plus, vérifiez les points suivants concernant l'environnement de la destination :
- Si le nombre de fichiers ou la taille des données a dépassé le seuil, si un manque d'espace de stockage est survenu
 - Si la destination existe
 - Si l'accès est autorisé
 - Si la clé de cryptage est correcte
 - Si le certificat CA est correct
 - Si les communications avec la destination sont sécurisées
 - La version de SSL/TLS (TLS1.3 ou les versions antérieures sont prises en charge par fi-8040. Mais SSL n'est pas pris en charge.)
 - La version de SFTP (SFTP version 5 est pris en charge par fi-8040)

CONSEIL

Vous pouvez également consulter les paramètres de la tâche dans l'écran Paramètres réseau de fi Series.

Pour en savoir plus, reportez-vous à la section [Paramètres réseau \(Paramètres réseau de fi Series\) \(page 384\)](#).

La numérisation ne s'exécute pas

Vérifiez les points suivants

- Avez-vous configuré les paramètres de la touche de l'écran tactile à utiliser pour lancer une numérisation ? (page 239)
- Le document est-il correctement chargé sur le plateau d'alimentation de l'AAD (chargeur) ? (page 239)
- L'AAD est-il correctement fermé ? (page 239)
- Le scanner et l'ordinateur sont-ils correctement connectés ? (page 239)
- Les paramètres du proxy WinHTTP ont-ils été configurés sur l'ordinateur ? (page 240)

Si vous ne parvenez toujours pas à résoudre le problème, consultez d'abord la section [Avant de contacter le service après-vente \(page 264\)](#), puis contactez le distributeur/revendeur qui vous a vendu le produit. Consultez les coordonnées de la liste de contacts si celle-ci est fournie avec le produit, ou les coordonnées de la section Pour nous contacter du document Consignes de sécurité fourni avec ce produit, puis posez votre question.

- **Avez-vous configuré les paramètres de la touche de l'écran tactile à utiliser pour lancer une numérisation ?**

Solution

Configurez les paramètres de la touche de l'écran tactile à utiliser pour lancer une numérisation.

Pour en savoir plus, reportez-vous à la section [Utilisation d'une application de numérisation d'image démarrée sur l'écran tactile \(utilisation du scanner connecté à un ordinateur\) \(page 79\)](#).

- **Le document est-il correctement chargé sur le plateau d'alimentation de l'AAD (chargeur) ?**

Solution

Rechargez le document sur le plateau d'alimentation de l'AAD (chargeur).

- **L'AAD est-il correctement fermé ?**

Solution

Fermez correctement l'AAD.

Si le document est coincé dans l'AAD; dégagez-le et fermez l'AAD.

- **Le scanner et l'ordinateur sont-ils correctement connectés ?**

Solution

- Pour un réseau LAN câblé
Connectez le scanner et l'ordinateur via un réseau LAN câblé. Lorsque vous ne parvenez pas à les connecter via un réseau LAN câblé, consultez la section [Impossible de connecter le scanner et un ordinateur via un réseau LAN câblé \(page 210\)](#).

- Pour USB
Branchez correctement le câble USB. Pour en savoir plus, reportez-vous à la section [Utilisation du scanner connecté à un ordinateur via un câble USB \(page 48\)](#).

- **Les paramètres du proxy WinHTTP ont-ils été configurés sur l'ordinateur ?**

Lorsque le scanner est connecté à un ordinateur via un réseau LAN câblé, la numérisation peut ne pas démarrer même si le scanner est sélectionné dans l'outil de sélection du scanner.

Solution

Configurez les paramètres sur l'ordinateur afin que celui-ci puisse accéder au scanner. Modifiez les paramètres du proxy WinHTTP en suivant la procédure suivante :

- 1 Ouvrez l'invite de commande sur l'ordinateur en tant qu'administrateur.
- 2 Appliquez la commande suivante pour vérifier le nom du serveur proxy et le numéro de port.
netsh winhttp affiche proxy

CONSEIL

Le nom du serveur proxy et le numéro de port s'affichent comme suit :
" ProxyServerName:PortNumber"

- 3 Exécutez l'une des commandes suivantes.

- Lorsqu'un serveur proxy est défini
Modifiez les paramètres de manière à ne pas utiliser de serveur proxy.

```
netsh winhttp configure proxy proxy-server="XXXXXX:YYYY" bypass-  
list=ZZZ.ZZZ.ZZZ.ZZZ
```

XXXXXX: Nom du Serveur proxy
YYYY: Numéro de port utilisé
ZZZ.ZZZ.ZZZ.ZZZ: Adresse IP du scanner (*1) (*2)

- Lorsqu'un serveur proxy n'est pas configuré
La réinitialisation des paramètres peut permettre à l'ordinateur d'accéder au scanner.

```
netsh winhttp Réinitialiserproxy
```

*1 :L'adresse IP du scanner peut être vérifiée sur l'écran tactile du scanner.

*2 :Le format de l'adresse IPv4 est présenté ci-dessous à titre d'exemple.

Le format suivant est utilisé pour une adresse IPv6 :

ZZZZ:ZZZZ:ZZZZ:ZZZZ:ZZZZ:ZZZZ:ZZZZ:ZZZZ

La numérisation est longue

Vérifiez les points suivants

- Si vous utilisez une connexion USB, le câble USB est-il raccordé au port USB 1.1 de l'ordinateur ? (page 241)
- Avez-vous démarré la numérisation alors que l'ordinateur était instable (p. ex., juste après le démarrage de l'ordinateur) ? (page 241)
- Les rouleaux sont-ils propres ? (page 241)
- L'ordinateur répond-il aux exigences de l'environnement de mesure ? (page 241)

Si vous ne parvenez toujours pas à résoudre le problème, consultez d'abord la section [Avant de contacter le service après-vente \(page 264\)](#), puis contactez le distributeur/revendeur qui vous a vendu le produit. Consultez les coordonnées de la liste de contacts si celle-ci est fournie avec le produit, ou les coordonnées de la section Pour nous contacter du document Consignes de sécurité fourni avec ce produit, puis posez votre question.

- **Si vous utilisez une connexion USB, le câble USB est-il raccordé au port USB 1.1 de l'ordinateur ?**

Solution

Si vous utilisez une connexion USB, raccordez le câble USB au port USB 3.2 Gen1 (USB 3.0)/USB 2.0.

- **Avez-vous démarré la numérisation alors que l'ordinateur était instable (p. ex., juste après le démarrage de l'ordinateur) ?**

Solution

Lorsque vous démarrez l'ordinateur, patientez avant de numériser.

- **Les rouleaux sont-ils propres ?**

Solution

Nettoyez les rouleaux.

Pour en savoir plus, reportez-vous à la section [Entretien \(page 158\)](#).

- **L'ordinateur répond-il aux exigences de l'environnement de mesure ?**

Solution

Si l'ordinateur ne répond pas aux exigences en matière de CPU ou de mémoire dans l'environnement de mesure (décrit dans [Fiche technique \(page 437\)](#)), utilisez un autre ordinateur répondant à ces exigences.

L'image numérisée d'une photographie est grossière ou du bruit apparaît sur l'image

Vérifiez les points suivants

- [Avez-vous configuré les paramètres du pilote du scanner afin de numériser en mode noir et blanc ? \(page 242\)](#)
- [Avez-vous spécifié une résolution faible pour la numérisation dans le pilote de scanner ? \(page 242\)](#)
- [Les surfaces vitrées et les rouleaux dans l'AAD sont-ils propres ? \(page 242\)](#)

Consultez également à la section "Sortie d'image" dans l'aide du pilote de scanner et prenez les mesures nécessaires.

Si vous ne parvenez toujours pas à résoudre le problème, consultez d'abord la section [Avant de contacter le service après-vente \(page 264\)](#), puis contactez le distributeur/revendeur qui vous a vendu le produit. Consultez les coordonnées de la liste de contacts si celle-ci est fournie avec le produit, ou les coordonnées de la section Pour nous contacter du document Consignes de sécurité fourni avec ce produit, puis posez votre question.

- **Avez-vous configuré les paramètres du pilote du scanner afin de numériser en mode noir et blanc ?**

Solution

Utilisez un pilote de scanner pour configurer les paramètres de numérisation qui ne "binarisent" pas (génèrent l'image en noir et blanc) et numérisez.

La page numérisée peut grandement différer de l'original si vous "binarisez" (générez en noir et blanc) simplement une image ou une photographie.

- **Avez-vous spécifié une résolution faible pour la numérisation dans le pilote de scanner ?**

Solution

Si vous numérisez un document imprimé en demi-teintes, un effet de moiré risque d'apparaître sur l'image.

Sélectionnez une résolution plus élevée dans le pilote du scanner.

- **Les surfaces vitrées et les rouleaux dans l'AAD sont-ils propres ?**

Solution

Nettoyez les parties sales.

Pour en savoir plus, reportez-vous à la section [Entretien \(page 158\)](#).

La qualité des caractères ou des lignes numérisés n'est pas satisfaisante

Vérifiez les points suivants

- Les surfaces vitrées et les rouleaux dans l'AAD sont-ils propres ? (page 243)
- La résolution est-elle appropriée ? (page 243)
- Avez-vous configuré les paramètres du pilote afin de numériser en mode niveaux de gris ou mode couleur ? (page 243)
- Les documents sont-ils recouverts d'un dépôt (poussière, poussière de papier, etc.) ? (page 243)

Consultez également à la section "Sortie d'image" dans l'aide du pilote de scanneur et prenez les mesures nécessaires.

Si vous ne parvenez toujours pas à résoudre le problème, consultez d'abord la section [Avant de contacter le service après-vente \(page 264\)](#), puis contactez le distributeur/revendeur qui vous a vendu le produit. Consultez les coordonnées de la liste de contacts si celle-ci est fournie avec le produit, ou les coordonnées de la section Pour nous contacter du document Consignes de sécurité fourni avec ce produit, puis posez votre question.

- **Les surfaces vitrées et les rouleaux dans l'AAD sont-ils propres ?**

Solution

Nettoyez les parties sales.

Pour en savoir plus, reportez-vous à la section [Entretien \(page 158\)](#).

- **La résolution est-elle appropriée ?**

Solution

Sélectionnez une résolution plus élevée dans le pilote du scanneur.

- **Avez-vous configuré les paramètres du pilote afin de numériser en mode niveaux de gris ou mode couleur ?**

Solution

Configurez les paramètres du pilote du scanneur afin de numériser en mode noir et blanc. si vous numérisez en niveaux de gris ou en couleur, l'image numérisée pourrait ne pas être nette ni claire.

- **Les documents sont-ils recouverts d'un dépôt (poussière, poussière de papier, etc.) ?**

Solution

Retirez la poussière sur le document.

De la poussière peut se glisser à l'intérieur de la surface vitrée de l'AAD et provoquer l'apparition de stries sur la page.

Les pages numérisées sont déformées ou floues

Vérifiez les points suivants

- Les surfaces vitrées et les rouleaux dans l'AAD sont-ils propres ? (page 244)
- Une pression a-t-elle été exercée sur l'AAD lors de la numérisation ? Ou bien un objet lourd a-t-il été placé sur l'AAD ? (page 244)
- La numérisation est-elle effectuée sur un endroit instable ou qui vibre ? (page 244)
- Le scanner est-il installé sur une surface plane et horizontale ? Avez-vous fixé les pastilles en caoutchouc sous le scanner ? (page 244)
- Le document est-il froissé ou écorné ? (page 245)

Si vous ne parvenez toujours pas à résoudre le problème, consultez d'abord la section [Avant de contacter le service après-vente \(page 264\)](#), puis contactez le distributeur/revendeur qui vous a vendu le produit. Consultez les coordonnées de la liste de contacts si celle-ci est fournie avec le produit, ou les coordonnées de la section Pour nous contacter du document Consignes de sécurité fourni avec ce produit, puis posez votre question.

- **Les surfaces vitrées et les rouleaux dans l'AAD sont-ils propres ?**

Solution

Nettoyez les parties sales.

Pour en savoir plus, reportez-vous à la section [Entretien \(page 158\)](#).

- **Une pression a-t-elle été exercée sur l'AAD lors de la numérisation ? Ou bien un objet lourd a-t-il été placé sur l'AAD ?**

Solution

N'exercez aucune pression sur l'AAD et évitez d'y déposer quoi que ce soit lors de la numérisation.

- **La numérisation est-elle effectuée sur un endroit instable ou qui vibre ?**

Solution

Effectuez la numérisation sur un endroit stable.

- **Le scanner est-il installé sur une surface plane et horizontale ? Avez-vous fixé les pastilles en caoutchouc sous le scanner ?**

Solution

Installez le scanner sur une surface plane et horizontale.

Ou bien fixez les pastilles en caoutchouc sous le scanner.

- **Le document est-il froissé ou écorné ?**

Solution

Aplissez le document froissé ou écorné.

Des stries verticales apparaissent sur les images

Vérifiez les points suivants

- Les surfaces vitrées et les rouleaux dans l'AAD sont-ils propres ? (page 246)
- Les stries verticales disparaissent-elles avec une plus faible résolution ? (page 246)
- Les documents sont-ils recouverts d'un dépôt (poussière, poussière de papier, etc.) ? (page 246)
- L'option [Réduction des stries verticales] est-elle activée sur le pilote du scanner pour une numérisation ? (page 246)

Si vous ne parvenez toujours pas à résoudre le problème, consultez d'abord la section [Avant de contacter le service après-vente \(page 264\)](#), puis contactez le distributeur/revendeur qui vous a vendu le produit. Consultez les coordonnées de la liste de contacts si celle-ci est fournie avec le produit, ou les coordonnées de la section Pour nous contacter du document Consignes de sécurité fourni avec ce produit, puis posez votre question.

- **Les surfaces vitrées et les rouleaux dans l'AAD sont-ils propres ?**

Solution

Nettoyez les parties sales.

Pour en savoir plus, reportez-vous à la section [Entretien \(page 158\)](#).

- **Les stries verticales disparaissent-elles avec une plus faible résolution ?**

Solution

Réglez une plus faible résolution pour numériser les documents.

- **Les documents sont-ils recouverts d'un dépôt (poussière, poussière de papier, etc.) ?**

Solution

Retirez la poussière sur le document.

De la poussière peut se glisser à l'intérieur de la surface vitrée de l'AAD et provoquer l'apparition de stries sur la page.

- **L'option [Réduction des stries verticales] est-elle activée sur le pilote du scanner pour une numérisation ?**

Solution

Activez l'option [Réduction des stries verticales] sur le pilote du scanner, puis effectuez une numérisation.

Code de l'erreur "U4:40" ou "AAD ouvert" s'affiche sur l'écran tactile au démarrage d'une numérisation

Vérifiez les points suivants

- [L'AAD est-il bien fermé ? \(page 247\)](#)

Si vous ne parvenez toujours pas à résoudre le problème, consultez d'abord la section [Avant de contacter le service après-vente \(page 264\)](#), puis contactez le distributeur/revendeur qui vous a vendu le produit. Consultez les coordonnées de la liste de contacts si celle-ci est fournie avec le produit, ou les coordonnées de la section Pour nous contacter du document Consignes de sécurité fourni avec ce produit, puis posez votre question.

- **L'AAD est-il bien fermé ?**

Solution

Fermez correctement l'AAD.

Pour en savoir plus, reportez-vous à la section [Fermeture de l'AAD \(page 71\)](#).

Des documents chevauchés sont chargés fréquemment dans le scanner

Vérifiez les points suivants

- Les documents respectent-ils la configuration papier ? (page 248)
- Utilisez-vous le transparent ? (page 248)
- Si vous avez activé la configuration pour détecter les documents chevauchés, les documents respectent-ils les conditions de détection précise de documents chevauchés ? (page 248)
- Avez-vous numérisé un document épais, comme une carte plastifiée ? (page 249)
- Avez-vous déramé les documents avant de les charger ? (page 249)
- Venez-vous juste d'obtenir les documents avec un photocopieur ou une imprimante laser ? (page 249)
- La pile de documents est-elle inférieure à 5 mm d'épaisseur ? (page 249)
- L'ensemble rouleaux S est-il correctement installé ? (page 249)
- L'ensemble rouleaux S est-il propre ? (page 249)
- L'ensemble rouleaux S est-il usé ? (page 250)
- Utilisez-vous le scanner à une altitude de 2 000 m ou plus ? (page 250)

Si vous ne parvenez toujours pas à résoudre le problème, consultez d'abord la section [Avant de contacter le service après-vente \(page 264\)](#), puis contactez le distributeur/revendeur qui vous a vendu le produit. Consultez les coordonnées de la liste de contacts si celle-ci est fournie avec le produit, ou les coordonnées de la section Pour nous contacter du document Consignes de sécurité fourni avec ce produit, puis posez votre question.

- **Les documents respectent-ils la configuration papier ?**

Solution

Chargez des documents pris en charge par le scanner.
Pour en savoir plus, reportez-vous à la section [Documents pris en charge \(page 96\)](#).

- **Utilisez-vous le transparent ?**

Solution

Configurez les paramètres de numérisation du pilote du scanner afin d'utiliser le transparent.
Pour en savoir plus, reportez-vous aux sections suivantes :

- [Numérisation de documents dont le format est supérieur à A4/Lettre \(page 123\)](#)
- [Numérisation de photographies et de coupures de presse sans les endommager \(page 126\)](#)

- **Si vous avez activé la configuration pour détecter les documents chevauchés, les documents respectent-ils les conditions de détection précise de documents chevauchés ?**

Solution

Il est possible que certains documents soient détectés par erreur comme documents qui se chevauchent.

Pour en savoir plus, reportez-vous à la section [Conditions requises pour détecter soigneusement des documents chevauchés \(Détection de chargement excessif de documents\) \(page 102\)](#).

Indiquez une zone pour détecter les documents chevauchés si nécessaire.

Pour en savoir plus, reportez-vous à la section [Spécification de la zone où détecter un chevauchement \[Définition de la zone de vérification pour la détection de chargement multiple\] \(page 363\)](#).

● **Avez-vous numérisé un document épais, comme une carte plastifiée ?**

Solution

Procédez de l'une des façons suivantes pour effectuer une numérisation :

- Utilisez la détection d'alimentation multiple intelligente.
- Désactiver le réglage pour détecter des documents chevauchés avec le capteur à ultrasons.
- Numérisez avec le mode manuel simple.

● **Avez-vous déramé les documents avant de les charger ?**

Solution

Déramez les documents.

Pour en savoir plus, reportez-vous à la section [Préparation \(page 91\)](#).

● **Venez-vous juste d'obtenir les documents avec un photocopieur ou une imprimante laser ?**

Solution

Déramez les documents plusieurs fois afin de retirer l'électricité statique.

Pour en savoir plus, reportez-vous à la section [Préparation \(page 91\)](#).

● **La pile de documents est-elle inférieure à 5 mm d'épaisseur ?**

Solution

Vous pouvez charger une pile de documents de 5 mm d'épaisseur maximum. Réduisez le nombre de feuilles pour que la pile de documents fasse moins de 5 mm d'épaisseur.

● **L'ensemble rouleaux S est-il correctement installé ?**

Solution

Installez correctement l'ensemble rouleaux S.

Pour en savoir plus, reportez-vous à la section [Remplacement de l'ensemble rouleaux S \(page 176\)](#).

● **L'ensemble rouleaux S est-il propre ?**

Solution

Nettoyez l'ensemble rouleaux S.

Pour en savoir plus, reportez-vous à la section [Entretien \(page 158\)](#).

- **L'ensemble rouleaux S est-il utilisé ?**

Solution

Vérifiez les compteurs des consommables en employant l'une des méthodes suivantes.

- L'écran [Compteur de consommables] de l'écran tactile
Vous pouvez également accéder à l'écran grâce à la procédure suivante :



→ [Nettoyage et maintenance] → [Compteur de consommables]

- Software Operation Panel

Pour en savoir plus, reportez-vous à la section [Effacer les compteurs de pages \(page 345\)](#).
Si nécessaire, remplacez l'ensemble rouleaux S.

Pour en savoir plus, reportez-vous à la section [Remplacement de l'ensemble rouleaux S \(page 176\)](#).

- **Utilisez-vous le scanner à une altitude de 2 000 m ou plus ?**

Solution

Si le scanner est utilisé à une altitude supérieure ou égale à 2 000 m, utilisez l'une des méthodes suivantes pour activer le [Mode haute altitude].

- L'écran [Mode haute altitude] de l'écran tactile
Activez [Activer].

Vous pouvez également accéder à l'écran grâce à la procédure suivante :



→ [Paramètres du scanner] → [Source papier/Chargeur] → [Mode haute altitude]

- Software Operation Panel

Pour en savoir plus, reportez-vous à la section [Numériser en haute altitude \[Mode haute altitude\] \(page 358\)](#).

CONSEIL

Si vous utilisez le scanner à une altitude inférieure à 2 000 m après avoir activé [Mode haute altitude], les documents chevauchés risquent de ne pas être détectés.

Si le scanner est utilisé sur terrain plat à une altitude inférieure à 2 000 m, désactivez le [Mode haute altitude].

Cas fréquents où les documents ne sont pas insérés correctement dans l'AAD

Vérifiez les points suivants

- Les documents respectent-ils la configuration papier ? (page 251)
- Avez-vous déramé les documents avant de les charger ? (page 251)
- L'ensemble rouleaux S est-il correctement installé ? (page 251)
- L'ensemble rouleaux S est-il propre ? (page 251)
- L'ensemble rouleaux S est-il usé ? (page 252)
- Avez-vous numérisé un document épais, comme une carte plastifiée ? (page 252)

Si vous ne parvenez toujours pas à résoudre le problème, consultez d'abord la section [Avant de contacter le service après-vente \(page 264\)](#), puis contactez le distributeur/revendeur qui vous a vendu le produit. Consultez les coordonnées de la liste de contacts si celle-ci est fournie avec le produit, ou les coordonnées de la section Pour nous contacter du document Consignes de sécurité fourni avec ce produit, puis posez votre question.

- **Les documents respectent-ils la configuration papier ?**

Solution

Chargez des documents pris en charge par le scanner.

Pour en savoir plus, reportez-vous à la section [Documents pris en charge \(page 96\)](#).

- **Avez-vous déramé les documents avant de les charger ?**

Solution

Déramez les documents.

Pour en savoir plus, reportez-vous à la section [Préparation \(page 91\)](#).

- **L'ensemble rouleaux S est-il correctement installé ?**

Solution

Installez correctement l'ensemble rouleaux S.

Pour en savoir plus, reportez-vous à la section [Remplacement de l'ensemble rouleaux S \(page 176\)](#).

- **L'ensemble rouleaux S est-il propre ?**

Solution

Nettoyez l'ensemble rouleaux S.

Pour en savoir plus, reportez-vous à la section [Entretien \(page 158\)](#).

- **L'ensemble rouleaux S est-il utilisé ?**

Solution

Vérifiez les compteurs des consommables en employant l'une des méthodes suivantes.

- L'écran [Compteur de consommables] de l'écran tactile
Vous pouvez également accéder à l'écran grâce à la procédure suivante :



→ [Nettoyage et maintenance] → [Compteur de consommables]

- Software Operation Panel

Pour en savoir plus, reportez-vous à la section [Effacer les compteurs de pages \(page 345\)](#).
Si nécessaire, remplacez l'ensemble rouleaux S.

Pour en savoir plus, reportez-vous à la section [Remplacement de l'ensemble rouleaux S \(page 176\)](#).

- **Avez-vous numérisé un document épais, comme une carte plastifiée ?**

Solution

Numérisez le document en mode manuel simple.

Pour en savoir plus, reportez-vous à la section [Charger des documents manuellement \(page 129\)](#).

Les bourrages papier/erreurs de prise sont fréquents

Vérifiez les points suivants

- Les documents respectent-ils la configuration papier ? (page 253)
- Un objet a-t-il été inséré à l'intérieur de l'AAD ? (page 253)
- Reste-t-il un document à l'intérieur de l'AAD ? (page 253)
- L'ensemble rouleaux S est-il correctement installé ? (page 253)
- L'ensemble rouleaux S est-il propre ? (page 254)
- L'ensemble rouleaux S est-il usé ? (page 254)

Si vous ne parvenez toujours pas à résoudre le problème, consultez d'abord la section [Avant de contacter le service après-vente \(page 264\)](#), puis contactez le distributeur/revendeur qui vous a vendu le produit. Consultez les coordonnées de la liste de contacts si celle-ci est fournie avec le produit, ou les coordonnées de la section Pour nous contacter du document Consignes de sécurité fourni avec ce produit, puis posez votre question.

- **Les documents respectent-ils la configuration papier ?**

Solution

Chargez des documents pris en charge par le scanner.
Pour en savoir plus, reportez-vous à la section [Documents pris en charge \(page 96\)](#).

- **Un objet a-t-il été inséré à l'intérieur de l'AAD ?**

Solution

Nettoyez l'AAD.
Retirez la poussière présente dans l'ADD.
Pour en savoir plus, reportez-vous à la section [Entretien \(page 158\)](#).

- **Reste-t-il un document à l'intérieur de l'AAD ?**

Solution

Retirez le document de l'AAD.
Pour en savoir plus, reportez-vous à la section [En cas de bourrage papier \(page 183\)](#).

- **L'ensemble rouleaux S est-il correctement installé ?**

Solution

Installez correctement l'ensemble rouleaux S.
Pour en savoir plus, reportez-vous à la section [Remplacement de l'ensemble rouleaux S \(page 176\)](#).

- **L'ensemble rouleaux S est-il propre ?**

Solution

Nettoyez l'ensemble rouleaux S.

Pour en savoir plus, reportez-vous à la section [Entretien \(page 158\)](#).

- **L'ensemble rouleaux S est-il utilisé ?**

Solution

Vérifiez les compteurs des consommables en employant l'une des méthodes suivantes.

- L'écran [Compteur de consommables] de l'écran tactile

Vous pouvez également accéder à l'écran grâce à la procédure suivante :



→ [Nettoyage et maintenance] → [Compteur de consommables]

- Software Operation Panel

Pour en savoir plus, reportez-vous à la section [Effacer les compteurs de pages \(page 345\)](#).

Si nécessaire, remplacez l'ensemble rouleaux S.

Pour en savoir plus, reportez-vous à la section [Remplacement de l'ensemble rouleaux S \(page 176\)](#).

Les images générées sont allongées

Vérifiez les points suivants

- [Les rouleaux sont-ils propres ? \(page 255\)](#)
- [Les documents respectent-ils la configuration papier ? \(page 255\)](#)
- [L'ensemble rouleaux S est-il utilisé ? \(page 255\)](#)
- [Avez-vous ajusté le niveau d'agrandissement ? \(page 255\)](#)

Si vous ne parvenez toujours pas à résoudre le problème, consultez d'abord la section [Avant de contacter le service après-vente \(page 264\)](#), puis contactez le distributeur/revendeur qui vous a vendu le produit. Consultez les coordonnées de la liste de contacts si celle-ci est fournie avec le produit, ou les coordonnées de la section Pour nous contacter du document Consignes de sécurité fourni avec ce produit, puis posez votre question.

- **Les rouleaux sont-ils propres ?**

Solution

Nettoyez les rouleaux.

Pour en savoir plus, reportez-vous à la section [Entretien \(page 158\)](#).

- **Les documents respectent-ils la configuration papier ?**

Solution

Chargez des documents pris en charge par le scanner.

Pour en savoir plus, reportez-vous à la section [Documents pris en charge \(page 96\)](#).

- **L'ensemble rouleaux S est-il utilisé ?**

Solution

Vérifiez les compteurs des consommables en employant l'une des méthodes suivantes.

- L'écran [Compteur de consommables] de l'écran tactile
Vous pouvez également accéder à l'écran grâce à la procédure suivante :



→ [Nettoyage et maintenance] → [Compteur de consommables]

- Software Operation Panel

Pour en savoir plus, reportez-vous à la section [Effacer les compteurs de pages \(page 345\)](#).

Si nécessaire, remplacez l'ensemble rouleaux S.

Pour en savoir plus, reportez-vous à la section [Remplacement de l'ensemble rouleaux S \(page 176\)](#).

- **Avez-vous ajusté le niveau d'agrandissement ?**

Solution

Employez l'une des méthodes suivantes pour ajuster le taux d'agrandissement pour le sens de chargement.

- La page [Agrandissement] sur l'écran tactile

Vous pouvez également accéder à l'écran grâce à la procédure suivante :



→ [Paramètres du scanneur] → [Image] → [Agrandissement]

- Software Operation Panel

Pour en savoir plus, reportez-vous à la section [Réglage de la position de départ de la numérisation \[Réglage du décalage/Correction d'agrandissement vertical\]](#) (page 350).

Une ombre apparaît sur le bord haut ou bas de l'image

Vérifiez les points suivants

- Avez-vous réglé le décalage (position pour débuter la numérisation) ? (page 257)
- Avez-vous utilisé la fonction Filtre marge de pages pour remplir les zones d'ombre sur les bords ? (page 257)

Si vous ne parvenez toujours pas à résoudre le problème, consultez d'abord la section [Avant de contacter le service après-vente \(page 264\)](#), puis contactez le distributeur/revendeur qui vous a vendu le produit. Consultez les coordonnées de la liste de contacts si celle-ci est fournie avec le produit, ou les coordonnées de la section Pour nous contacter du document Consignes de sécurité fourni avec ce produit, puis posez votre question.

- Avez-vous réglé le décalage (position pour débuter la numérisation) ?

Solution

Employez l'une des méthodes suivantes pour ajuster le décalage selon le sens de numérisation secondaire.

- La page [décalage] de l'écran tactile
Ajustez le décalage pour [AAD recto balayage vertical] et pour [AAD verso balayage vertical].
Vous pouvez également accéder à l'écran grâce à la procédure suivante :



→ [Paramètres du scanneur] → [Image] → [décalage]

- Software Operation Panel
Pour en savoir plus, reportez-vous à la section [Réglage de la position de départ de la numérisation \[Réglage du décalage/Correction d'agrandissement vertical\] \(page 350\)](#).

- Avez-vous utilisé la fonction Filtre marge de pages pour remplir les zones d'ombre sur les bords ?

Solution

Procédez de l'une des façons suivantes pour remplir les zones d'ombre sur les bords.

- La page [Zone du filtre marge de pages] de l'écran tactile
Vous pouvez également accéder à l'écran grâce à la procédure suivante :



→ [Paramètres du scanneur] → [Image] → [Zone du filtre marge de pages]

- Software Operation Panel
Pour en savoir plus, reportez-vous à la section [Suppression des ombres ou des stries reproduites sur les bords des images \[Filtre marge de pages \(AAD\)\] \(page 353\)](#).
- Pilote
Pour en savoir plus, consultez l'aide du pilote du scanneur.

Des stries verticales apparaissent sur les images

Vérifiez les points suivants

- L'option [Réduction du moiré (Avancé)] est-elle activée ? (page 258)

Si vous ne parvenez toujours pas à résoudre le problème, consultez d'abord la section [Avant de contacter le service après-vente \(page 264\)](#), puis contactez le distributeur/revendeur qui vous a vendu le produit. Consultez les coordonnées de la liste de contacts si celle-ci est fournie avec le produit, ou les coordonnées de la section Pour nous contacter du document Consignes de sécurité fourni avec ce produit, puis posez votre question.

- L'option [Réduction du moiré (Avancé)] est-elle activée ?

Solution

Activez [Réduction du moiré (Avancé)] en utilisant l'une des méthodes suivantes.

- Pilote

Pour en savoir plus, consultez l'aide du pilote du scanner.

- La page [Réduction du moiré (Avancé)] sur l'écran tactile

Vous pouvez également accéder à l'écran grâce à la procédure suivante :



→ [Paramètres du scanner] → [Image] → [Réduction du moiré (Avancé)]

- Software Operation Panel

Pour en savoir plus, reportez-vous à la section [Prévention de l'apparition de stries verticales \(moiré\) dans les images \(Réduction du moiré \(avancé\)\) \(page 359\)](#).

CONSEIL

Notez que la configuration du pilote prévaut sur toutes les autres.

Des traces noires recouvrent le document

Vérifiez les points suivants

- [Avez-vous numérisé des documents rédigés au crayon à papier ou sur du papier carbone ? \(page 259\)](#)
- [Les surfaces vitrées et les rouleaux dans l'AAD sont-ils propres ? \(page 259\)](#)

Si vous ne parvenez toujours pas à résoudre le problème, consultez d'abord la section [Avant de contacter le service après-vente \(page 264\)](#), puis contactez le distributeur/revendeur qui vous a vendu le produit. Consultez les coordonnées de la liste de contacts si celle-ci est fournie avec le produit, ou les coordonnées de la section Pour nous contacter du document Consignes de sécurité fourni avec ce produit, puis posez votre question.

- **Avez-vous numérisé des documents rédigés au crayon à papier ou sur du papier carbone ?**

Solution

Si vous numérisez des documents rédigés au crayon à papier, nettoyez fréquemment les rouleaux.

Pour en savoir plus, reportez-vous à la section [Entretien \(page 158\)](#).

- **Les surfaces vitrées et les rouleaux dans l'AAD sont-ils propres ?**

Solution

Nettoyez les parties sales.

Pour en savoir plus, reportez-vous à la section [Entretien \(page 158\)](#).

Le transparent n'est pas chargé correctement/bourrages papier

Vérifiez les points suivants

- [Venez-vous de numériser le transparent sans interruption ? \(page 260\)](#)
- [Le transparent est-il propre ? \(page 260\)](#)
- [Avez-vous démarré la numérisation après avoir chargé le transparent dans le plateau d'alimentation de l'AAD \(chargeur\) ? \(page 260\)](#)
- [Les surfaces vitrées et les rouleaux dans l'AAD sont-ils propres ? \(page 261\)](#)
- [L'ensemble rouleaux S est-il usé ? \(page 261\)](#)
- [Un objet a-t-il été inséré à l'intérieur de l'AAD ? \(page 261\)](#)
- [Avez-vous placé un document épais dans le transparent ? \(page 261\)](#)

Si vous ne parvenez toujours pas à résoudre le problème, consultez d'abord la section [Avant de contacter le service après-vente \(page 264\)](#), puis contactez le distributeur/revendeur qui vous a vendu le produit. Consultez les coordonnées de la liste de contacts si celle-ci est fournie avec le produit, ou les coordonnées de la section Pour nous contacter du document Consignes de sécurité fourni avec ce produit, puis posez votre question.

- **Venez-vous de numériser le transparent sans interruption ?**

Solution

Chargez environ 50 feuilles de papier PPC (recyclé) avant de numériser un document avec le transparent.

Utilisez du papier PPC blanc ou imprimé.

- **Le transparent est-il propre ?**

Solution

Procédez de l'une des façons suivantes.

- Nettoyez le transparent.
Pour en savoir plus, reportez-vous à la section [Nettoyer le transparent \(page 173\)](#).
- Remplacez le transparent.
Pour en savoir plus sur l'achat de transparents, contactez le distributeur auprès duquel vous avez acheté ce produit. Consultez les coordonnées de la liste de contacts si celle-ci est fournie avec le produit, ou les coordonnées de la section Pour nous contacter du document Consignes de sécurité fourni avec ce produit, puis posez votre question.

- **Avez-vous démarré la numérisation après avoir chargé le transparent dans le plateau d'alimentation de l'AAD (chargeur) ?**

Solution

Démarrez la numérisation après avoir chargé le transparent dans le plateau d'alimentation de l'AAD (chargeur).

Pour en savoir plus, reportez-vous aux sections suivantes :

- Numérisation de documents dont le format est supérieur à A4/Lettre (page 123)
- Numérisation de photographies et de coupures de presse sans les endommager (page 126)

● **Les surfaces vitrées et les rouleaux dans l'AAD sont-ils propres ?**

Solution

Nettoyez les parties sales.

Pour en savoir plus, reportez-vous à la section [Entretien \(page 158\)](#).

● **L'ensemble rouleaux S est-il utilisé ?**

Solution

Vérifiez les compteurs des consommables en employant l'une des méthodes suivantes.

- L'écran [Compteur de consommables] de l'écran tactile

Vous pouvez également accéder à l'écran grâce à la procédure suivante :



→ [Nettoyage et maintenance] → [Compteur de consommables]

- Software Operation Panel

Pour en savoir plus, reportez-vous à la section [Effacer les compteurs de pages \(page 345\)](#).

Si nécessaire, remplacez l'ensemble rouleaux S.

Pour en savoir plus, reportez-vous à la section [Remplacement de l'ensemble rouleaux S \(page 176\)](#).

● **Un objet a-t-il été inséré à l'intérieur de l'AAD ?**

Solution

Nettoyez l'AAD.

Retirez la poussière présente dans l'ADD.

Pour en savoir plus, reportez-vous à la section [Entretien \(page 158\)](#).

● **Avez-vous placé un document épais dans le transparent ?**

Solution

Certains papiers sont trop épais et ne rentrent pas dans le transparent.

Chargez des documents pris en charge par le scanneur.

Pour en savoir plus, reportez-vous à la section [Conditions d'utilisation du transparent \(page 110\)](#).

Il manque une partie de la page lorsque vous utilisez un transparent

Vérifiez les points suivants

- [Avez-vous placé plusieurs petits documents \(photographies, cartes postales\) à numériser dans le transparent ? \(page 262\)](#)
- [La ligne de pli du document dépasse-t-elle du transparent ? \(page 262\)](#)

Si vous ne parvenez toujours pas à résoudre le problème, consultez d'abord la section [Avant de contacter le service après-vente \(page 264\)](#), puis contactez le distributeur/revendeur qui vous a vendu le produit. Consultez les coordonnées de la liste de contacts si celle-ci est fournie avec le produit, ou les coordonnées de la section Pour nous contacter du document Consignes de sécurité fourni avec ce produit, puis posez votre question.

- **Avez-vous placé plusieurs petits documents (photographies, cartes postales) à numériser dans le transparent ?**

Solution

N'insérez qu'un seul document (photo, carte postale) à la fois dans le transparent.

- **La ligne de pli du document dépasse-t-elle du transparent ?**

Solution

Si la ligne de pli du document dépasse du transparent, il est possible qu'une partie de l'image soit manquante autour de cette ligne.

Placez le document de telle sorte que sa ligne de pli se trouve à l'intérieur, à environ 1 mm du bord du transparent.

Mot de passe administration oublié

Solution

Pour en savoir plus sur le mot de passe d'administrateur par défaut, reportez-vous à la section [Mot de passe administration \(page 324\)](#).

Si vous avez oublié le mot de passe actuel, contactez le distributeur/revendeur où vous avez acheté ce produit après avoir vérifié les détails du scanneur indiqués dans la section [Avant de contacter le service après-vente \(page 264\)](#). Reportez-vous aux informations de contact dans la liste des Contacts si elle est fournie avec ce produit, ou reportez-vous aux informations de contact dans la section Contact pour les demandes de renseignements si elle est fournie dans les Précautions de sécurité fournies avec ce produit, puis faites une demande.

Une erreur se produit lors de la saisie du mot de passe administrateur par défaut

Vérifiez les points suivants

- [Le mot de passe administrateur par défaut que vous avez saisi est-il correct ? \(page 263\)](#)

Si vous ne parvenez toujours pas à résoudre le problème, consultez d'abord la section [Avant de contacter le service après-vente \(page 264\)](#), puis contactez le distributeur/revendeur qui vous a vendu le produit. Consultez les coordonnées de la liste de contacts si celle-ci est fournie avec le produit, ou les coordonnées de la section Pour nous contacter du document Consignes de sécurité fourni avec ce produit, puis posez votre question.

- **Le mot de passe administrateur par défaut que vous avez saisi est-il correct ?**

Solution

Vous pouvez vérifier le mot de passe administrateur par défaut en vérifiant s'il y a une étiquette ou non.

Pour en savoir plus sur l'étiquette, reportez-vous à [Consulter l'étiquette du produit \(page 267\)](#).

Avant de contacter le service après-vente

Cette section décrit les actions à prendre et les éléments à vérifier avant de contacter le distributeur/revendeur qui vous a vendu ce produit.

Actions à prendre avant de contacter le service après-vente

En cas d'erreurs ou de problèmes lors de l'utilisation du scanneur, prenez les mesures suivantes avant de contacter le service après-vente :

- Assurez-vous que la source d'alimentation est suffisante. N'utilisez pas de rallonge.
- Utilisez le câble CA et l'adaptateur CA fournis.
- Consultez la section [Entretien \(page 158\)](#) pour nettoyer l'intérieur du scanneur.
- Redémarrez le scanneur.

Si vous ne parvenez toujours pas à résoudre le problème, consultez d'abord la section [Éléments à vérifier avant de contacter le service après-vente \(page 264\)](#), puis contactez le distributeur/revendeur qui vous a vendu le produit. Consultez les informations de contact de la Liste des contacts si celle-ci est fournie avec le produit, ou consultez les coordonnées de la section Pour nous contacter si celle-ci figure dans le document Consignes de sécurité fourni avec le produit, puis posez votre question.

Éléments à vérifier avant de contacter le service après-vente

- Généralités

Information	Indications
Nom du Modèle	Exemple : fi-8040 Pour en savoir plus, reportez-vous à la section Consulter l'étiquette du produit (page 267) .
Numéro de série	Exemple : XXXX000001 Pour en savoir plus, reportez-vous à la section Consulter l'étiquette du produit (page 267) .
Date de fabrication	Exemple : 20XX-01 (janvier 20XX) Pour en savoir plus, reportez-vous à la section Consulter l'étiquette du produit (page 267) .
Date d'acquisition	
Problème	
Fréquence du problème	
Garantie	

Information	Indications
Options utilisées	Pour en savoir plus, reportez-vous à la section Options du scanneur (page 441) .

- Informations sur l'erreur

Connexions de l'ordinateur

Information	Indications
Système d'exploitation (Windows)	
Message d'erreur	
Interface	Exemple : interface USB
Contrôleur d'interface	Exemple : Une carte LAN est utilisée.
Méthode de connexion	Exemple : USB, réseau LAN câblé

Chargement

Information	Indications
Type de papier	
Utilisation principale	
Date du dernier entretien	
Date du remplacement du consommable	
État de l'écran tactile	

Qualité de l'image

Information	Indications
Pilote du scanneur et version	
Contrôleur d'interface	Exemple : Une carte LAN est utilisée.
Système d'exploitation (Windows)	
Application	Exemple : PaperStream ClickScan
Côté(s) numérisé(s)	Exemple : recto, verso, recto verso
Résolution	Exemple : 600 ppp, 75 ppp
Mode image	Exemple : couleur, niveaux de gris, noir et blanc

Divers

Information	Indications
Un exemplaire de l'image générée et une photographie montrant la condition du papier peuvent-ils nous être envoyés par courriel ou par télécopie ?	

Consulter l'étiquette du produit

Cette section vous explique le contenu de l'étiquette du scanner.

L'étiquette est sous le scanner.

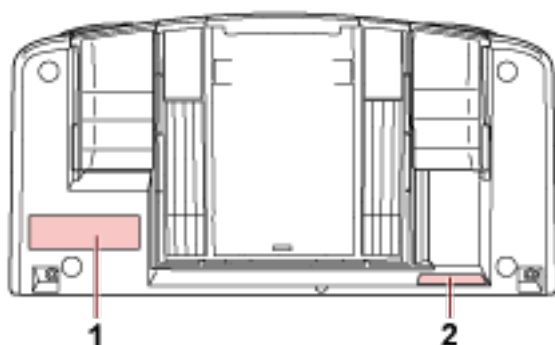

Étiquette 1 (exemple)

informations sur le scanner.



Étiquette 2 (exemple)

Indique le mot de passe par défaut de l'administrateur. La partie xxxxxxxx (chiffre à 8 chiffres) correspond au mot de passe.

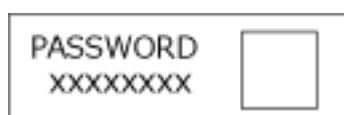

S'il n'y a pas d'étiquette, le mot de passe administrateur par défaut est "Mot de passe".

DirectScan Paramètres (Destination/Tâche/ Paramètres de la numérisation) (Écran tactile)

Cette section explique le mode d'emploi de l'écran tactile pour configurer les paramètres de destination (Emplacement de sauvegarde/Adresse électronique), les tâches et les paramètres de la numérisation pour DirectScan.

Configurez cet élément lorsque le mode d'utilisation du scanner est [Utiliser le scanner seul (DirectScan)].

CONSEIL

Vous pouvez également configurer les paramètres DirectScan dans l'écran Paramètres réseau de fi Series (Parcourir).

Les paramètres suivants ne peuvent pas être configurés sur l'écran tactile. Configurez les paramètres dans les Paramètres réseau de fi Series (Parcourir).

- Certificats CA
Utilisé pour connexion aux serveurs SMTP et FTPS.
- Clé de cryptage
Utilisé pour connexion au serveur SFTP.

Pour en savoir plus, reportez-vous à la section [Paramètres réseau \(Paramètres réseau de fi Series\)](#) (page 384).

Options de configuration

Les paramètres de destination (emplacement de sauvegarde/adresses électroniques), les tâches et les paramètres de la numérisation peuvent être configurés en utilisant [Enregistrer dans un dossier]/[Envoyer e-Mail]/[Effectuer la tâche] dans l'écran principal de DirectScan.

Dans cette section, vous trouverez une liste de paramètres configurables.

IMPORTANT

Lorsqu'un mot de passe pour modifier les paramètres DirectScan a été configuré, il est nécessaire pour configurer les emplacements de sauvegarde, les adresses électroniques et les tâches.

Configurez un mot de passe pour empêcher la divulgation des chemins de l'emplacement de sauvegarde ou des adresses électroniques.

Changez le mot de passe régulièrement.

Vous pouvez modifier le mot de passe pour modifier les paramètres DirectScan sur l'écran qui apparaît dans la procédure ci-dessous :



→[Paramètres du scanner]→[Réseau]→ [DirectScan] → [Mot de passe pour modifier les paramètres DirectScan]

Option de configuration	Description
Ajouter un emplacement de sauvegarde/Changer d'emplacement de sauvegarde (page 270)	Configurer un emplacement de sauvegarde (dossiers sur le réseau) vers lesquelles les images numérisées seront sauvegardées lors de l'utilisation de DirectScan.
Ajouter une adresse/Changer d'adresse (page 275)	Configurer les adresses électroniques auxquelles les images numérisées sont envoyées par E-mail lorsque vous utilisez DirectScan.
Ajouter une tâche/Changer de tâche (page 276)	Configurer les tâches pour DirectScan.
Paramètres de la Numérisation (page 278)	Configurez les paramètres avancés de la numérisation à utiliser lors de la numérisation de documents avec le scanner.

Ajouter un emplacement de sauvegarde/Changer d'emplacement de sauvegarde

Configurer un emplacement de sauvegarde (dossiers sur le réseau) vers lesquelles les images numérisées seront sauvegardées lors de l'utilisation de DirectScan.

Vous pouvez ajouter jusqu'à 25 emplacements de sauvegarde.

Nom affiché

Définissez un nom pour l'emplacement de sauvegarde.

Saisissez un nom affiché de 48 caractères maximum.

Vous ne pouvez pas définir le même nom qu'un nom affiché déjà enregistré.

L'espace avant la première ou la dernière chaîne de caractères n'est pas pris en compte.

Type de destination

Configurez le type d'emplacement de sauvegarde.

• Répertoire réseau

Il s'agit de la configuration d'usine par défaut.

Si [Répertoire réseau] est sélectionné, indiquez les éléments suivants :

- Nom d'hôte/Adresse IP

Le nom d'hôte, le FQDN ou l'adresse IP peuvent être configurés pour cet élément.

L'espace avant la première ou la dernière chaîne de caractères n'est pas pris en compte.

Lorsqu'un délimiteur de chemin apparaît au début de la valeur, le délimiteur sera supprimé.

IMPORTANT

- Notez qu'une adresse IPv6 n'est pas prise en charge.
- L'aire des versions de support de SMB est de SMB 2.0 à SMB 3.0.2.
- La sauvegarde d'images sur un serveur dont l'accès aux données est crypté dans les paramètres de partage ou dans un dossier où un DFS est utilisé n'est pas le support.

CONSEIL

Lorsque vous saisissez un nom d'hôte, les serveurs DNS doivent être configurés sur le scanner.

- Chemin de l'emplac. de sauvegarde

Les espaces avant et après la chaîne de caractères et "/" le préfixe sont ignorés.

"#" sera remplacé par "/". Si le premier caractère est "#", il sera remplacé par "/" et le "/" de tête sera supprimé.

- Nom d'utilisateur

Configurez le nom d'utilisateur utilisé pour vous connecter à l'emplacement de sauvegarde.

Vous pouvez également configurer le nom au format "Nom d'utilisateur@Domain" ou

"Domain#Nom d'utilisateur" .

Pour utiliser le nom d'utilisateur du domaine Active Directory comme nom d'utilisateur pour l'authentification, spécifiez le nom de domaine Active Directory comme nom d'utilisateur uniquement ou le nom de domaine à inclure dans le nom d'utilisateur. Pour authentifier un utilisateur en tant qu'utilisateur local, indiquez le nom de l'appareil comme nom de domaine à inclure dans le nom d'utilisateur.

L'espace avant la première ou la dernière chaîne de caractères n'est pas pris en compte.

- Mot de passe

● Activer

La configuration d'usine par défaut est Activé.

Lorsque [Activer] est configuré sur ON, saisissez le mot de passe pour le nom d'utilisateur utilisé pour la connexion à l'emplacement de sauvegarde.

Les espaces avant et après la chaîne de caractères sont conservés.

● FTP

Lorsque vous configurez [FTP], indiquez les éléments suivants :

- Nom d'hôte/Adresse IP

Le nom d'hôte, le FQDN ou l'adresse IP peuvent être configurés pour cet élément.

L'espace avant la première ou la dernière chaîne de caractères n'est pas pris en compte.

IMPORTANT

Notez qu'une adresse IPv6 n'est pas prise en charge.

CONSEIL

Lorsque vous saisissez un nom d'hôte, les serveurs DNS doivent être configurés sur le scanner.

- Numéro de port

La configuration d'usine par défaut est "21".

- Mode connexion

Configurez le mode connexion utilisé pour se connecter au serveur FTP.

● Mode actif

● Mode passif

Il s'agit de la configuration d'usine par défaut.

- Chemin de l'emplac. de sauvegarde

Les espaces avant et après la chaîne de caractères et "/" le préfixe sont ignorés.

"#" sera remplacé par "/". Si le premier caractère est "#", il sera remplacé par "/" et le "/" de tête sera supprimé.

- Nom d'utilisateur

Configurez le nom d'utilisateur utilisé pour vous connecter à l'emplacement de sauvegarde.

Vous pouvez également configurer le nom au format "Nom d'utilisateur@Domain" ou

"Domain#Nom d'utilisateur" .

L'espace avant la première ou la dernière chaîne de caractères n'est pas pris en compte.

- Mot de passe

• Activer

La configuration d'usine par défaut est Activé.

Lorsque [Activer] est configuré sur ON, saisissez le mot de passe pour le nom d'utilisateur utilisé pour la connexion à l'emplacement de sauvegarde.

Les espaces avant et après la chaîne de caractères sont conservés.

• FTPS

Lorsque vous sélectionnez [FTPS], indiquez les éléments suivants :

- Nom d'hôte/Adresse IP

Le nom d'hôte, le FQDN ou l'adresse IP peuvent être configurés pour cet élément.

L'espace avant la première ou la dernière chaîne de caractères n'est pas pris en compte.

IMPORTANT

Notez qu'une adresse IPv6 n'est pas prise en charge.

CONSEIL

Lorsque vous saisissez un nom d'hôte, les serveurs DNS doivent être configurés sur le scanner.

- Cryptage

Configurez la méthode de chiffrement des communications utilisée lors de la connexion au serveur FTPS.

• Cryptage explicite (mode explicite)

Il s'agit de la configuration d'usine par défaut.

• Cryptage implicite (mode implicite)

- Valider les certificats du serveur

Configurez si vous souhaitez valider les certificats du serveur en utilisant les certificats CA enregistrés sur le scanner.

La configuration d'usine par défaut est Désactivé.

CONSEIL

Lorsque vous utilisez un certificat CA, vous pouvez enregistrer le certificat dans les paramètres réseau de fi Series.

Pour en savoir plus, reportez-vous à la section [Paramètres réseau \(Paramètres réseau de fi Series\)](#) (page 384).

- Numéro de port

En fonction des configurations de [Cryptage], la valeur initiale change comme suit :

• Lorsque l'option [Cryptage] est [Cryptage explicite (mode explicite)], la valeur initiale est "21".

- Lorsque l'option [Cryptage] est [Cryptage implicite (mode implicite)], la valeur initiale est "990".

La configuration d'usine par défaut est "21".

- Chemin de l'emplac. de sauvegarde

Les espaces avant et après la chaîne de caractères et "/" le préfixe sont ignorés.

"%" sera remplacé par "/". Si le premier caractère est "%", il sera remplacé par "/" et le "/" de tête sera supprimé.

- Nom d'utilisateur

Configurez le nom d'utilisateur utilisé pour vous connecter à l'emplacement de sauvegarde.

Vous pouvez également configurer le nom au format "Nom d'utilisateur@Domain" ou

"Domain%Nom d'utilisateur".

L'espace avant la première ou la dernière chaîne de caractères n'est pas pris en compte.

- Mot de passe

- Activer

La configuration d'usine par défaut est Activé.

Lorsque [Activer] est configuré sur ON, saisissez le mot de passe pour le nom d'utilisateur utilisé pour la connexion à l'emplacement de sauvegarde.

Les espaces avant et après la chaîne de caractères sont conservés.

CONSEIL

Le seul mode connexion permettant de se connecter au serveur FTPS est le "Mode passif".

- SFTP

Lorsque vous sélectionnez [SFTP], indiquez les éléments suivants :

- Nom d'hôte/Adresse IP

Le nom d'hôte, le FQDN ou l'adresse IP peuvent être configurés pour cet élément.

L'espace avant la première ou la dernière chaîne de caractères n'est pas pris en compte.

IMPORTANT

Notez qu'une adresse IPv6 n'est pas prise en charge.

CONSEIL

Lorsque vous saisissez un nom d'hôte, les serveurs DNS doivent être configurés sur le scanner.

- Numéro de port

La configuration d'usine par défaut est "22".

- Chemin de l'emplac. de sauvegarde

Les espaces avant et après la chaîne de caractères et "/" le préfixe sont ignorés.

"#/" sera remplacé par "/". Si le premier caractère est "#", il sera remplacé par "/" et le "/" de tête sera supprimé.

- Méthode d'authentification

Configurez la méthode d'authentification.

Lorsque [Algorithme de clé publique] est [Désactivé], spécifiez [Authentification par mot de passe].

Lorsque [Algorithme de clé publique] est différent de [Désactivé], sélectionnez l'une des options suivantes :

- Authentification par mot de passe

Il s'agit de la configuration d'usine par défaut.

- Authentification par clé publique

L'algorithme de clé publique utilisé lors de la génération de la clé de cryptage est affiché dans [Algorithme de clé publique].

Cette configuration peut être configurée lorsqu'une clé de cryptage a déjà été générée pour le scanner.

CONSEIL

Lorsque vous utilisez une clé de cryptage, vous pouvez enregistrer la clé dans les Paramètres réseau de fi Series.

Pour en savoir plus, reportez-vous à la section [Paramètres réseau \(Paramètres réseau de fi Series\)](#) (page 384).

- Nom d'utilisateur

Configurez le nom d'utilisateur utilisé pour vous connecter à l'emplacement de sauvegarde.

Vous pouvez également configurer le nom au format "Nom d'utilisateur@Domain" ou

"Domain#Nom d'utilisateur" .

L'espace avant la première ou la dernière chaîne de caractères n'est pas pris en compte.

- Mot de passe

Ce paramètre peut être configuré lorsque [Authentification par mot de passe] est sélectionné dans [Méthode d'authentification].

- Activer

La configuration d'usine par défaut est Activé.

Lorsque [Activer] est configuré sur ON, saisissez le mot de passe pour le nom d'utilisateur utilisé pour la connexion à l'emplacement de sauvegarde.

Les espaces avant et après la chaîne de caractères sont conservés.

Ajouter une adresse/Changer d'adresse

Configurer les adresses électroniques auxquelles les images numérisées sont envoyées par E-mail lorsque vous utilisez DirectScan.

Vous pouvez ajouter jusqu'à 25 adresses électroniques.

Nom affiché

Configurez un nom de destinataire.

Saisissez un nom affiché de 48 caractères maximum.

Vous ne pouvez pas définir le même nom qu'un nom affiché déjà enregistré.

L'espace avant la première ou la dernière chaîne de caractères n'est pas pris en compte.

Adresse électronique

Définissez l'adresse e-mail du destinataire.

Spécifiez l'adresse électronique correcte.

L'espace avant la première ou la dernière chaîne de caractères n'est pas pris en compte.

Ajouter une tâche/Changer de tâche

Configurer les tâches pour DirectScan.
Vous pouvez ajouter jusqu'à 25 tâches.

- [Nom affiché \(page 276\)](#)
- [Couleur \(page 276\)](#)
- [Type de destination \(page 276\)](#)
- [Paramètres de la numérisation \(page 277\)](#)

Nom affiché

Définissez le nom de la tâche.

Saisissez un nom affiché de 48 caractères maximum.

Vous ne pouvez pas définir le même nom qu'un nom affiché déjà enregistré.

L'espace avant la première ou la dernière chaîne de caractères n'est pas pris en compte.

Couleur

Définissez la couleur du bouton d'une tâche que vous souhaitez afficher sur l'écran tactile.

Type de destination

Configurez si les images doivent être enregistrées dans un dossier sur le réseau ou envoyées par E-mail.

- Enregistrer dans un dossier
- Envoyer par e-mail

Destination

Configurez un emplacement de sauvegarde ou les adresses électroniques pour les images.

- Lorsque [Type de destination] est [Enregistrer dans un dossier], l'écran [Sélectionner l'emplacement de sauvegarde] s'affiche. Sélectionnez un emplacement de sauvegarde pour les images.

Si vous souhaitez ajouter un emplacement de sauvegarde ou modifier l'emplacement de

sauvegarde, appuyez  sur l'écran [Sélectionner l'emplacement de sauvegarde] et configurez un emplacement de sauvegarde sur l'écran [Modifier l'emplacement de sauvegarde].

Pour en savoir plus, reportez-vous à la section [Ajouter un emplacement de sauvegarde/Changer d'emplacement de sauvegarde \(page 270\)](#).

- Lorsque [Type de destination] est [Envoyer par e-mail], l'écran [Sélectionner l'adresse] s'affiche. Sélectionnez les adresses électroniques.

Si vous souhaitez ajouter une adresse électronique ou changer l'adresse électronique,

appuyez  sur l'écran [Sélectionner l'adresse] et configurez un emplacement de sauvegarde sur l'écran [Modifier l'adresse].

Pour en savoir plus, reportez-vous à la section [Ajouter une adresse/Changer d'adresse](#) (page 275).

Lorsque [Envoyer par e-mail] est spécifié pour [Type de destination], spécifiez les éléments suivants :

- **Objet de l'e-mail**

Entrez l'objet des e-mails à envoyer en 48 caractères maximum.

L'espace avant la première ou la dernière chaîne de caractères n'est pas pris en compte.

CONSEIL

Si rien n'est spécifié, l'E-mail sera envoyé avec le sujet de l'e-mail configuré dans l'écran [Envoyer e-mail].

- **Texte de l'e-mail**

Entrez le corps des e-mails à envoyer en 80 caractères maximum.

L'espace avant la première ou la dernière chaîne de caractères n'est pas pris en compte.

CONSEIL

Si rien n'est spécifié, l'E-mail sera envoyé avec le texte de l'e-mail configuré dans l'écran [Envoyer e-mail].

Paramètres de la numérisation

Configurez les paramètres de la numérisation à utiliser lors de la numérisation de documents avec le scanner.

Pour en savoir plus sur les paramètres de la numérisation, reportez-vous à la section [Paramètres de la Numérisation](#) (page 278).

Paramètres de la Numérisation

Pour utiliser DirectScan, configurez les paramètres de la numérisation à utiliser lorsque les documents sont numérisés avec le scanner.

CONSEIL

Le nombre maximal de feuilles pouvant être numérisées diffère comme suit selon que les vignettes sont affichées ou non une fois l'alimentation en documents terminée.

- Lors de l'affichage des miniatures
60 feuilles en mode de numérisation recto verso et 120 feuilles en mode simplex de numérisation recto verso
- Lorsque les vignettes ne sont pas affichées
500 feuilles en mode de numérisation recto verso et 1, 000 feuilles en mode simplex de numérisation recto verso

- [Mode image \(page 278\)](#)
- [Source Papier \(page 278\)](#)
- [Résolution \(ppp\) \(page 279\)](#)
- [Afficher les miniatures \(page 279\)](#)
- [Afficher l'écran de confirmation d'envoi \(page 279\)](#)
- [Paramètres avancés \(page 279\)](#)

Mode image

Définissez un mode image.

- Noir et blanc
Il s'agit de la configuration d'usine par défaut.
- Niveaux de gris
- Couleur
- Détection automatique de couleurs/niveaux de gris

CONSEIL

[JPEG] ne peut pas être spécifié pour [Format de fichier] lorsque [Noir et blanc] est sélectionné pour [Mode image].

Source Papier

Définissez la face de numérisation des documents.

- recto
- verso
- recto verso

La configuration d'usine par défaut diffère comme suit en fonction du numéro de pièce imprimé sur l'étiquette du produit.

- Pour PA03836-B001/PA03836-B003/PA03836-B023

Recto

- Pour PA03836-B005/PA03836-B015

Recto verso

Pour l'étiquette du produit, consultez [Consulter l'étiquette du produit \(page 267\)](#).

Résolution (ppp)

Indiquez la résolution des images.

- 150
- 200
- 240
- 300

Il s'agit de la configuration d'usine par défaut.

Afficher les miniatures

Sélectionnez si vous souhaitez afficher les miniatures sur l'écran tactile pour vérifier les images après la numérisation des documents.

La configuration d'usine par défaut est Activé.

Lorsque ce paramètre est configuré, le nombre maximal de feuilles pouvant être numérisées en une seule fois est de 60 feuilles en mode de numérisation recto verso et de 120 feuilles en mode de numérisation simplex.

CONSEIL

Les images miniatures sont affichées à une résolution inférieure à celle des images réelles à enregistrer dans un dossier ou à envoyer par e-mail.

Utilisez les vignettes pour vérifier si toutes les images des documents numérisés ont été sorties.

Afficher l'écran de confirmation d'envoi

Configurez si vous souhaitez afficher une fenêtre de confirmation avant d'enregistrer les images dans un dossier sur le réseau ou de les envoyer par e-mail après la numérisation des documents.

La configuration d'usine par défaut est Activé.

Paramètres avancés

Configurez les paramètres avancés de la numérisation à utiliser lors de la numérisation de documents avec le scanneur.

Cliquer sur [Paramètres avancés] vous permet d'indiquer les éléments suivants :

- [Basique \(page 280\)](#)
- [Image \(page 280\)](#)
- [Page \(page 281\)](#)

- [Chargement papier \(page 282\)](#)
- [Profil \(page 284\)](#)
- [Sortie \(page 286\)](#)
- [Nom de fichier \(page 286\)](#)

Basique

Taille du papier

Définissez la taille du papier des documents à numériser.

- Automatique
Il s'agit de la configuration d'usine par défaut.
- Lettre
- Légal
- Exéc. US
- A4
- A5
- A5 paysage
- A6
- A6 paysage
- B5 (ISO)
- B5 (JIS)
- B6 (ISO)
- B6 (JIS)
- B6 paysage (ISO)
- B6 paysage (JIS)
- Carte professionnelle

CONSEIL

Les documents de page longue ne sont pas pris en charge.

Image

Couleur à supprimer

Vous pouvez exclure une couleur d'une image numérisée en sélectionnant le rouge, le vert ou le bleu (les trois couleurs primaires).

Par exemple, vous pouvez supprimer le fond vert de votre document pour ne générer que le texte rédigé en noir.

Pour numériser des documents sans exclure aucune couleur, configurez sur [Aucun].

Cette configuration peut être configurée lorsque [Noir et blanc], [Niveaux de gris] ou [Détection automatique de couleurs/niveaux de gris] est sélectionné pour [Mode image] et [Image] s'affiche.

- Rouge
- Vert
- Il s'agit de la configuration d'usine par défaut.
- Bleu
- Aucune

IMPORTANT

La fonction fonctionne le mieux lorsque la couleur cible du document est claire. Si la couleur cible est trop foncée, elle risque de ne pas être exclue.

CONSEIL

La configuration est désactivée lorsque [Détection automatique de couleurs/niveaux de gris] est sélectionné pour [Mode image] et qu'une image couleur est détectée.

Page

Rotation

Corrige l'orientation de l'image.

Définissez un sens de rotation pour une image.

- 0°
- Il s'agit de la configuration d'usine par défaut.
- 90° (sens des aiguilles d'une montre)
- 90° (sens inv. des aiguilles d'une montre)
- 180°

Supprimer une page vierge

Définissez si les pages vierges sont détectées et retirées.

Configurez cette option lorsque vous détectez et supprimez des pages vierges.

S'il n'y a pas de texte ou d'images dans la zone de détection ci-dessous, la page est reconnue comme une détection de page vierge.

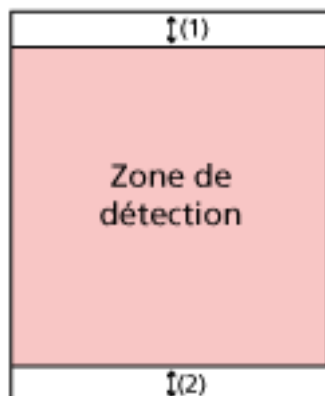

Lorsque la longueur du document est égale ou supérieure à 158 mm, la zone suivante se trouve en dehors de la zone de détection.

(1) : Haut = 16 mm

(2) : Bas = 16 mm

Lorsque la longueur du document est inférieure à 158 mm, la zone suivante se trouve en dehors de la zone de détection.

(1) : Haut = 4 mm

(2) : Bas = 4 mm

Les documents suivants ne seront pas détectés comme la détection de page vierge :

- Documents dont la couleur de base est différente du blanc
- Documents froissés
- Documents avec des trous perforés
- Documents qui ont été chargés de travers
- Documents avec onglets d'indexation (lorsque [Automatique] est configuré sur [Taille du papier])

La configuration d'usine par défaut diffère comme suit en fonction du numéro de pièce imprimé sur l'étiquette du produit.

- Pour PA03836-B001/PA03836-B003/PA03836-B023
Désactivé

- Pour PA03836-B005/PA03836-B015
Activé

Pour l'étiquette du produit, consultez [Consulter l'étiquette du produit \(page 267\)](#).

Chargement papier

Mode manuel simple

Définissez si le mode manuel simple est activé.

Configurez cela lorsque vous souhaitez charger et envoyer des documents qui ne peuvent être chargés ensemble (tels que des coupures de presse) ou des documents à plusieurs

couches (tels que des documents pliés en deux, des enveloppes et du papier de transfert multicouche) un à la fois.

La configuration d'usine par défaut est Désactivé.

IMPORTANT

[Mode manuel simple] ne peut pas être modifié temporairement à l'aide du bouton de paramètres de la numérisation.

Pour modifier temporairement le mode de chargement, changez de mode en appuyant sur le bouton du mode de chargement sur l'écran tactile.

Pour en savoir plus sur le bouton des paramètres de la numérisation et le bouton du mode de chargement, reportez-vous à la section [Écran tactile \(page 34\)](#).

Détection de chargement excessif de documents

Définissez si les documents chevauchés sont détectés.

Configurez cela pour détecter si plus d'une feuille est chargée à la fois.

Si la case [Détection de chargement excessif de documents] est configurée et que des documents d'épaisseur sont détectés, l'alimentation des documents s'arrête et le message de confirmation s'affiche sur l'écran tactile.

La configuration d'usine par défaut est Désactivé.

Si la case [Détection de chargement excessif de documents] est configurée, indiquez l'élément suivant :

- Cond. de détection chargem. multiple

Indiquez une méthode pour détecter les documents chevauchés.

- Épaisseur

Utilise les capteurs à ultrasons situés à l'intérieur du scanneur pour vérifier les documents durant l'alimentation et détecte les chargements épais selon la déviation des vagues à ultrasons réfléchies.

Il s'agit de la configuration d'usine par défaut.

- Longueur

Surveiller la longueur du document pendant l'alimentation, et détecter les documents épais qui en fonction de l'écart des longueurs détectées.

IMPORTANT

Ne numérisez pas un profil de documents avec longueurs différentes. Cela provoque la fausse détection de documents épais.

Cependant, si les documents diffèrent en longueur de 10 mm ou moins, tout épaisseur de documents ne sera pas détecté.

- Pour numériser des documents de longueurs diverses, sélectionnez [Épaisseur].
- Même lors de la numérisation de documents de même longueur, si un morceau de papier tel qu'une note autocollante, un reçu ou une photo est joint à un document, le scanneur peut détecter l'épaisseur de documents dû au papier joint

lorsque [Épaisseur] est sélectionné. Dans ce cas, la sélection de [Longueur] empêche la fausse détection de l'épaisseur du document.

- Épaisseur et longueur
Pour une détection de documents d'épaisseur qui se chevauchent combinant [Épaisseur] et [Longueur].

Profil

Poursuivre la numérisation

Définissez si la numérisation doit se poursuivre lorsque des documents additionnels sont chargés une fois tous les documents chargés dans le scanneur numérisés.

Configurez cela pour poursuivre la numérisation.

La configuration d'usine par défaut est Désactivé.

Détecter le code-barres

Définissez si les valeurs de codes-barres sur les documents doivent être sorties sur les documents pour l'indexation des fichiers.

Si la case [Détecter le code-barres] est configurée, des fichiers d'indexation seront créés.

La configuration d'usine par défaut est Désactivé.

Pour en savoir plus sur les codes-barres pouvant être détectés, reportez-vous à la section [Spécifications des codes à barres \(page 450\)](#).

Pour en savoir plus sur les fichiers d'index, reportez-vous à la section [Spécifications des fichiers d'index \(page 454\)](#).

IMPORTANT

Lorsque [Type de destination] est configuré à [Envoyer par e-mail], la fonction [Détecter le code-barres] ne peut pas être utilisée.

Si la case [Détecter le code-barres] est configurée, indiquez l'élément suivant :

- Zone de détection de codes-barres

Définissez la zone de détection des codes-barres.

Lorsque le sens de rotation d'une image est configuré pour [Rotation], la zone de détection est appliquée à l'image avant qu'elle ne soit tournée.

Un code-barres est détecté lorsque la totalité du code-barres apparaît dans la zone de détection.

- Toute la zone

Les codes-barres sont détectés sur toute la surface d'un document.

- Haut

Les codes-barres sont détectés dans la partie supérieure d'un document lorsque celui-ci est divisé en trois parties.

La zone de détection de la partie supérieure s'étend sur 1 pouce sous la ligne de séparation entre la partie supérieure et la partie centrale.

Il s'agit de la configuration d'usine par défaut.

- Milieu

Les codes à barres sont détectés dans la partie centrale d'un document lorsque celui-ci est divisé en trois parties.

La zone de détection en travers de la section centrale s'étend sur 1 pouce sous la ligne de séparation entre les sections centrale et inférieure.

- Bas

Les codes à barres sont détectés en travers de la section inférieure d'un document lorsque celui-ci est divisé en trois sections.

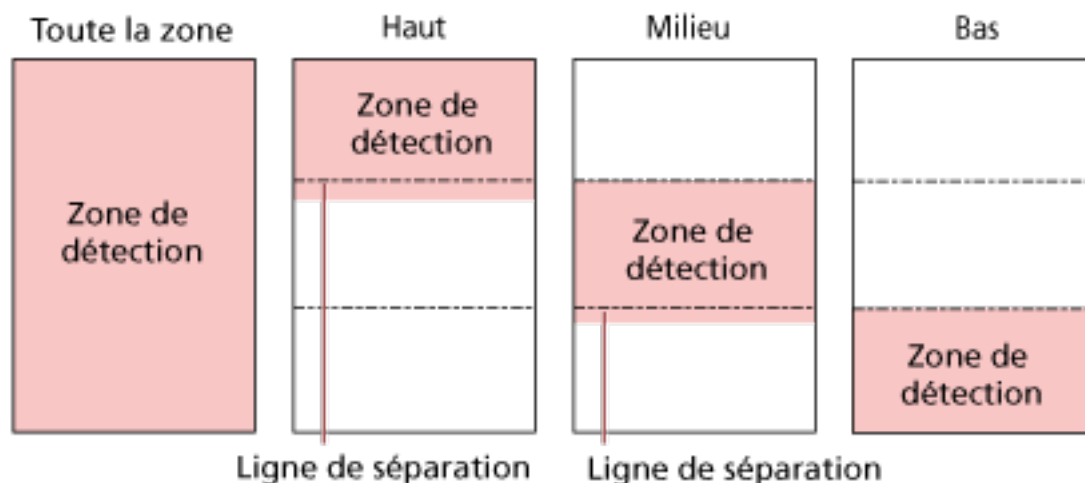

CONSEIL

Si les codes-barres tombent sur les lignes de séparation qui divisent un document en trois sections, sélectionnez [Toute la zone].

● Côté de détection de codes-barres

Ce réglage peut être configuré lorsque [recto verso] est sélectionné pour [Source Papier]. Définissez le côté de détection des codes-barres.

- recto
- verso
- recto verso

La configuration d'usine par défaut diffère comme suit en fonction du numéro de pièce imprimé sur l'étiquette du produit.

- Pour PA03836-B001/PA03836-B003/PA03836-B023
recto
- Pour PA03836-B005/PA03836-B015
recto verso

● Cible de détection de codes-barres

Définissez la page cible du document pour la détection des codes-barres.

- Toutes les feuilles
- Première page uniquement
Il s'agit de la configuration d'usine par défaut.

- Codes barres par page
Indiquez le nombre maximum de codes-barres à détecter par page de 1 à 20.
Remarque : plus ce nombre maximum est élevé, plus la numérisation prendra de temps.
La configuration d'usine par défaut est [1].

Sortie

Format de fichier

Définissez le format de fichier des images.

- JPEG
- PDF
Il s'agit de la configuration d'usine par défaut.
- SinglePage PDF File

IMPORTANT

[JPEG] ne peut pas être spécifié lorsque [Noir & Blanc] est sélectionné pour [Mode image].

CONSEIL

Lorsque [Noir et blanc] est sélectionné pour [Mode image], si la configuration pour [Format de fichier] sont changés de [PDF] à [JPEG], ou de [SinglePage PDF File] à [JPEG], un message de confirmation du changement de [Mode image] à [Niveaux de gris] s'affiche.

Lorsque vous sélectionnez [JPEG], indiquez l'élément suivant :

- Compression JPEG
Ajustez la taille des données d'une image JPEG.
 - Grand
La taille de fichier est plus fine mais la qualité de l'image est inférieure à celle des documents numérisés avec la configuration [Moyenne].
 - Moyenne
Il s'agit de la configuration d'usine par défaut.
 - Fine
La qualité de l'image est supérieure mais la taille de fichier est plus grande que celle des documents numérisés avec la configuration [Moyenne].
La vitesse de numérisation peut également être réduite.

Nom de fichier

Définissez un format du nom du fichier pour les images.

Ajouter {Numéro de série} au début

La chaîne suivante est ajoutée au début des noms du fichier :

fi-ScannerSerialNumber

CONSEIL

Le numéro de série du scanner peut être vérifié sur l'étiquette du produit.
Pour l'étiquette du produit, consultez [Consulter l'étiquette du produit \(page 267\)](#).

Lorsque vous configurez un format qui contient {Préfixe} et {Compteur} pour [Méthode de dénomination de fichiers], configurez également les paramètres suivants :

- **Préfixe**

Saisissez une chaîne de 40 caractères ou moins à ajouter aux noms du fichier.

L'espace avant la première ou la dernière chaîne de caractères n'est pas pris en compte.

La configuration d'usine par défaut est "untitled".

- **Compteur (chiffres)**

Configurez le nombre de chiffres du compteur entre 0 et 6 lorsqu'un compteur est ajouté aux noms du fichier.

Lorsque "0" est spécifié, ["_" + {compteur}] n'est pas ajouté aux noms du fichier.

La configuration d'usine par défaut est [3].

IMPORTANT

Lorsque vous utilisez DirectScan sur plusieurs scanners, assurez-vous que les noms du fichier sont différents pour chaque scanner.

Paramètres du scanner (Écran tactile)

Dans cette section, vous trouverez des explications sur la configuration des paramètres du scanner avec l'écran tactile.

CONSEIL

Certains paramètres peuvent également être configurés dans le Software Operation Panel ou dans les Paramètres réseau de fi Series.

Pour en savoir plus, reportez-vous aux sections suivantes :

- [Paramètres du scanner \(Software Operation Panel\) \(page 326\)](#)
Cette fonction peut être configurée sur l'ordinateur lorsque le scanner et l'ordinateur sont connectés via un réseau LAN câblé ou un câble USB.
- [Paramètres réseau \(Paramètres réseau de fi Series\) \(page 384\)](#)
Cette fonction peut être configurée sur l'ordinateur lorsque le scanner et l'ordinateur sont connectés via un réseau LAN câblé.

Options de configuration

Vous pouvez modifier les paramètres du scanner dans [Paramètres du scanner] sur l'écran qui

s'affiche lorsque vous appuyez sur l'icône  située dans la partie inférieure droite de l'écran tactile. Dans cette section, vous trouverez une liste de paramètres configurables.

IMPORTANT

Un mot de passe administrateur est nécessaire pour afficher l'écran [Paramètres du scanner]. Vous pouvez vérifier le mot de passe administrateur par défaut en vérifiant s'il y a une étiquette ou non.

Pour en savoir plus sur l'étiquette, reportez-vous à [Consulter l'étiquette du produit \(page 267\)](#).

Modifiez le mot de passe administrateur pour empêcher d'autres utilisateurs de modifier les paramètres.

Changez également le mot de passe administrateur régulièrement.

Vous pouvez modifier le mot de passe administrateur dans l'écran qui apparaît dans la procédure ci-dessous :



→ [Paramètres du scanner] → [Mot de passe administration]

Option de configuration	Description
Mode d'emploi (page 292)	Configurez la méthode d'utilisation du scanner.

Option de configuration		Description
Gestion de l'alimentation (page 293)	Mode de démarrage (page 293)	Spécifiez un mode de démarrage pour le scanneur.
	Mode d'économie d'énergie (page 293)	Vous pouvez spécifier le délai d'attente avant la mise en veille ou la mise hors tension automatiques du scanneur après un certain laps de temps s'il n'est pas utilisé.
	Touche Power (page 294)	Choisissez d'allumer/d'éteindre le scanneur en appuyant sur la touche [Power] sur le scanneur.
Nom du scanneur (page 296)		Configurez le nom du scanneur.
Réseau (page 297)	Réseau LAN câblé (page 297)	Configurez les paramètres du réseau LAN câblé. IMPORTANT Les paramètres suivants ne prennent pas en charge Ipv6 : <ul style="list-style-type: none"> • Serveur DNS • Serveur proxy • PaperStream NX Manager • Scanner Central Admin Server • Scanner Central Admin Desktop • Serveur NTP • Serveur SMTP • Destinations pour DirectScan (tels que des dossiers en réseau ou serveurs FTP)
	Connexion à partir d'un navigateur (page 299)	Lorsque le scanneur est connecté à un réseau, l'URL des paramètres réseau de fi Series (navigateur) s'affiche.
	DirectScan (page 299)	Configurez les paramètres de DirectScan.
	Serveur (page 304)	Configurez les paramètres d'un serveur que vous allez connecter au scanneur.
	Cryptage réseau (page 308)	Indiquez si vous souhaitez chiffrer les communications réseau.
	Vérifier la connexion (Ping) (page 308)	Vérifiez l'état de la communication entre le scanneur et l'ordinateur connecté.
Source papier/ Chargeur (page 310)	Relancer le chargeur papier (page 310)	Indiquez un nombre de chargements autorisés lorsqu'un document n'est pas chargé dans le plateau d'alimentation de l'AAD (chargeur).

Option de configuration		Description
	Détection de chargement excessif de documents (page 310)	Configurez les paramètres pour détecter des documents chevauchés pendant le processus de numérisation.
	Zone de détection du chargement multiple (page 312)	Indiquez une zone pour détecter les documents chevauchés.
	Détection d'alimentation multiple intelligente (page 313)	Configurez les paramètres pour ignorer automatiquement certaines zones de documents chevauchés lorsque la configuration de détection des documents chevauchés est activée.
	Alimentation manuelle (page 315)	Configurez les paramètres lorsque vous chargez manuellement et numérisez une feuille à la fois.
	Mode haute altitude (page 316)	Activez ce mode pour utiliser le scanneur à une altitude de 2 000 m ou plus.
Image (page 317)	Détection automatique du format de page (page 317)	Lorsque le scanneur est configuré pour détecter le format de papier automatiquement, spécifiez si vous souhaitez optimiser (rognier / arrondir par défaut) la partie fractionnaire de la page numérisée.
	Zone du filtre marge de pages (page 317)	Configurez les paramètres pour remplir les ombres ou les stries autour de la page numérisée.
	Couleur à supprimer (page 319)	Vous pouvez exclure une couleur d'une image numérisée en sélectionnant le rouge, le vert ou le bleu (les trois couleurs primaires).
	décalage (page 319)	Pour sélectionner une position de départ pour la numérisation.
	Agrandissement (page 321)	Pour sélectionner le niveau d'agrandissement par rapport au sens du chargement.
	Réduction du moiré (Avancé) (page 321)	Règle la qualité de l'image lors de la numérisation de documents (tels que des magazines ou des photographies) afin d'éviter l'apparition de stries verticales (moirage).
Nettoyage et maintenance (page 322)	Fréquence de nettoyage (page 322)	Pour sélectionner la fréquence de nettoyage de l'intérieur du scanneur.

Option de configuration		Description
	Remplacement du rouleau de prise (page 322)	Pour sélectionner le cycle de remplacement du rouleau de prise.
	Remplacement du rouleau de frein (page 322)	Pour sélectionner le cycle de remplacement du rouleau de frein
	Fréquence de maintenance (page 323)	Pour sélectionner la fréquence de la maintenance et de la vérification du scanner qui seront effectuées par un technicien.
Affichage de la sélection de la fonction (page 324)		Lorsque vous utilisez le scanner connecté à un ordinateur, indiquez si vous souhaitez afficher les touches sans nom sur l'écran [Choix de la fonction].
USB (page 324)		Modifiez le paramètre USB si une erreur s'est produite sur un ordinateur pendant la communication.
Mot de passe administration (page 324)		Modifiez le mot de passe administrateur.
Rétablir les paramètres d'usine par défaut (page 325)		Restaurez les paramètres d'usine du scanner par défaut.

IMPORTANT

Vous ne pouvez pas sauvegarder ou restaurer les paramètres du scanner sur l'écran tactile. Pour plus de détails à propos de la sauvegarde et la restauration des paramètres du scanner, voir ce qui suit :

- Software Operation Panel
HINT dans [Réglage de l'appareil 2 \(page 339\)](#)
- Paramètres réseau de fi Series
[Exporter les informations de paramétrage du scanner \(page 434\)](#), [Importer les informations sur le scanner \(page 435\)](#)

Mode d'emploi

Configurez la méthode d'utilisation du scanneur.

Pour en savoir plus sur les possibilités d'utilisation du scanneur, consultez [Comment utiliser le scanneur \(page 26\)](#).

Utiliser le scanneur connecté à un ordinateur

Utilisez le scanneur en le connectant à un ordinateur via un câble USB ou un réseau LAN câblé.

Utiliser le scanneur seul (DirectScan)

Connectez le scanneur à un réseau via un réseau LAN câblé pour effectuer les fonctionnements allant de la numérisation de documents à la sauvegarde des images ou à leur envoi par courrier électronique.

Si [Utiliser le scanneur seul (DirectScan)] est sélectionné, indiquez les éléments suivants :

Afficher la liste de tâches au départ

Sélectionnez si vous souhaitez configurer l'écran qui affiche la liste de tâche comme écran initial (écran principal) lorsque vous utilisez DirectScan.

[Afficher la liste de tâches au départ] est désactivé par défaut.

Bouton [Suivant]

Sur l'écran [Serveur NTP], configurer le serveur NTP pour obtenir l'heure actuelle .

Pour en savoir plus sur l'écran [Serveur NTP], reportez-vous à la section [Réseau \(page 297\)](#).

Utiliser en se connectant à PaperStream NX Manager

Utilisez le scanneur en le connectant via un réseau LAN câblé à un serveur sur lequel PaperStream NX Manager est installé.

Lorsque vous sélectionnez [Utiliser en se connectant à PaperStream NX Manager], indiquez les éléments suivants :

Bouton [Suivant]

Configurez les paramètres de PaperStream NX Manager sur l'écran [PaperStream NX Manager].

Pour en savoir plus sur l'écran [PaperStream NX Manager], consultez la section [Réseau \(page 297\)](#).

Gestion de l'alimentation

- [Mode de démarrage \(page 293\)](#)
- [Mode d'économie d'énergie \(page 293\)](#)
- [Touche Power \(page 294\)](#)

Mode de démarrage

Spécifiez un mode de démarrage pour le scanner.

- **Rapide**
Le scanner passe en mode économie d'énergie en appuyant sur la touche [Power] pendant au moins 2 secondes.
Le scanner peut réaliser une numérisation immédiatement lorsqu'il reprend depuis le mode économie d'énergie.
- **Normal**
Le scanner est éteint en appuyant sur la touche [Power] pendant au moins 2 secondes.
Il s'agit de la configuration d'usine par défaut.

IMPORTANT

Si vous sélectionnez [Rapide], vous n'éteignez pas le scanner, quelles que soient les [Heures d'arrêt automatique] dans la [Mode d'économie d'énergie]. La consommation d'énergie du scanner augmentera. Le scanner passe en mode d'économie d'énergie lorsque la touche [Power] du scanner est enfoncée pendant deux secondes ou plus, quels que soient les paramètres du [Touche Power].

Mode d'économie d'énergie

Vous pouvez spécifier le délai d'attente avant la mise en veille ou la mise hors tension automatiques du scanner après un certain laps de temps s'il n'est pas utilisé.

Minutes d'économie d'énergie

Pour configurer le délai avant le passage du scanner sur le mode économie d'énergie. La configuration d'usine par défaut est "15".

Heures d'arrêt automatique

Sélectionnez le délai avant l'extinction automatique du scanner.

- Désactiver (Jamais)
 - 1
 - 2
 - 4
 - 8
- Il s'agit de la configuration d'usine par défaut.

IMPORTANT

- Si [Rapide] est sélectionné pour [Mode de démarrage], ce paramètre sera ignoré.
- Si vous sélectionnez l'option [Désactiver la touche Power] en regard de [Touche Power], ce paramètre est ignoré.

CONSEIL

Lorsque [Désactiver] est activé, la consommation d'énergie du scanneur augmente.

Touche [Par défaut]

Restaure les paramètres du mode d'économie d'énergie sur les paramètres par défaut.

Touche Power

Choisissez d'allumer/d'éteindre le scanneur en appuyant sur la touche [Power] sur le scanneur.

- Activer la touche Power
La touche [Power] sur le scanneur sert à allumer/éteindre le scanneur.
Il s'agit de la configuration d'usine par défaut.
- Désactiver la touche Power
Sélectionnez cela pour utiliser une prise multiple pour contrôler la demande énergétique de périphériques tels qu'un scanneur selon la puissance de l'ordinateur.
La touche [Power] sur le scanneur ne sert pas à allumer/éteindre le scanneur.

Activer l'alimentation USB

Cette configuration entre en vigueur lorsque [Activer] est configuré sur hors tension pour [Activer le réseau LAN câblé] et que la fonction [Activer la touche Power] est sélectionnée. Si [Activer l'alimentation USB] est configuré sur sous tension, le scanneur peut être mis sous tension ou hors tension par les actions suivantes, en plus d'appuyer sur la touche [Power] du scanneur.

- Mise sous tension ou hors tension de l'ordinateur
- Connexion ou déconnexion du câble USB

IMPORTANT

- L'option [Activer l'alimentation USB] fonctionne comme l'option [Activer la touche Power] dans les cas suivants :
 - Lorsque [Activer] est configuré sur sous tension pour [Activer le réseau LAN câblé]
 - Lorsque le scanneur et l'ordinateur ne sont pas connectés via un câble USB
- Certains ordinateurs et concentrateurs USB continuent d'alimenter le bus USB, même lorsque l'ordinateur est éteint.
Le cas échéant, le mode [Activer l'alimentation USB] peut ne pas fonctionner correctement.

CONSEIL

Lorsque [Désactiver la touche Power] est activé, la consommation d'énergie du scanner augmente.

Nom du scanner

Nom du Scanner

Configurez le nom du scanner.

Insérez un nom de scanner dans 64 caractères.

Il est possible d'utiliser les caractères suivants pour votre nom de scanner :

- Caractères alphanumériques
- Espace
L'espace avant la première ou la dernière chaîne de caractères n'est pas pris en compte.
- Symboles

-_

La configuration d'usine par défaut est [fi-8040-<ScannerSerialNumber>].

CONSEIL

- Le numéro de série du scanner peut être vérifié sur l'étiquette du produit.
Pour l'étiquette du produit, consultez [Consulter l'étiquette du produit \(page 267\)](#).
- Lorsque [DNS dynamique] est activé, insérez un nom du scanner dans 63 caractères.
Pour en savoir plus sur DNS dynamique, reportez-vous à la section [Réseau \(page 297\)](#).
Il est également recommandé de ne pas utiliser les caractères suivants pour le nom du scanner car ils sont remplacés par "-" lorsque le nom est enregistré dans le serveur DNS.
 - Soulignement "_"
 - Espace
- Le nom du scanner peut être vérifié dans l'écran qui s'affiche via la procédure suivante :



sur l'écran tactile

Réseau

- Réseau LAN câblé (page 297)
- Connexion à partir d'un navigateur (page 299)
- DirectScan (page 299)
- Serveur (page 304)
- Cryptage réseau (page 308)
- Vérifier la connexion (Ping) (page 308)

Réseau LAN câblé

Configurez les paramètres du réseau LAN câblé.

Activer le réseau LAN câblé

Activer

Indiquez si vous souhaitez utiliser le scanneur connecté à un réseau LAN câblé.

La configuration d'usine par défaut est Activé.

Lorsque l'option [Activer] est désactivée, le scanneur ne peut pas être connecté à un réseau même s'il est connecté à un réseau LAN câblé.

Désactivez cette option lorsque vous utilisez le scanneur seulement via la connexion USB pour les raisons suivantes :

- Pour réduire la consommation électrique
- Pour renforcer la sécurité
- Pour utiliser [Activer l'alimentation USB]

Pour en savoir plus, reportez-vous à la section [Gestion de l'alimentation \(page 293\)](#).

Si vous modifiez ce paramètre, le scanneur redémarre.

Adresse IP (IPv4)

Obtenir l'adresse IP

Configurez une adresse IPv4 pour le scanneur.

- Obtenir automatiquement (DHCP)
Il s'agit de la configuration d'usine par défaut.
- Configurer manuellement
Si [Configurer manuellement] est sélectionné, indiquez les éléments suivants :
 - Adresse IP
 - Masque de sous réseau
 - Passerelle par défaut

CONSEIL

L'Adresse IP peut être vérifié dans l'écran qui s'affiche via la procédure suivante :



sur l'écran tactile

Adresse IP (IPv6)

Obtenir l'adresse IP

Configurez une adresse IPv6 pour le scanneur.

Définissez cet élément lorsque le mode d'utilisation du scanneur est [Utiliser le scanneur connecté à un ordinateur].

- Obtenir automatiquement (DHCP)
 - Il s'agit de la configuration d'usine par défaut.
- Configurer manuellement
 - Si [Configurer manuellement] est sélectionné, indiquez les éléments suivants :
 - Recevoir le paquet RA
 - Configurez [Recevoir le paquet RA] pour activer une adresse IPv6 qui a été générée automatiquement.
 - Vous pouvez vérifier une adresse IPv6 qui a été générée automatiquement dans la fenêtre [Informations sur le scanneur].
 - La configuration d'usine par défaut est Activé.
 - Adresse IP
 - Longueur du préfixe de sous-réseau
 - Passerelle par défaut
- Désactiver

CONSEIL

L'Adresse IP peut être vérifié dans l'écran qui s'affiche via la procédure suivante :



sur l'écran tactile

Serveur DNS

Configurer manuellement

Configurez le serveur DNS.

La configuration d'usine par défaut est Désactivé.

Si la case [Configurer manuellement] est configurée, indiquez les éléments suivants :

- DNS principal
- DNS secondaire

DNS dynamique

Activer

Définissez cette valeur pour obtenir une adresse IP du scanner automatiquement. Activez cette option lorsque vous voulez définir un nom de scanner (nom d'hôte) et rechercher un scanner dans l'outil de sélection du scanner.

La configuration d'usine par défaut est Désactivé.

Si [Activer] est configuré sur sous tension et qu'un scanner est connecté à un réseau, un nom du scanner (nom d'hôte) et une adresse IP seront automatiquement enregistrés dans un serveur DNS.

Vous pouvez indiquer un nom du scanner (nom d'hôte) à enregistrer dans le serveur DNS pour [Nom du Scanner] dans [Paramètres du scanner]. Pour en savoir plus, reportez-vous à la section [Nom du scanner \(page 296\)](#).

CONSEIL

- Les serveurs DNS doivent être configurés sur le scanner.
- Si vous saisissez une espace ou le signe "_" pour [Nom du Scanner], il est converti en "-" et enregistré dans un serveur DNS.

Même si l'adresse IP attribuée par le serveur DHCP a été modifiée, le nom du scanner (nom d'hôte) enregistré dans les serveurs DNS peut être utilisé pour chercher le scanner.

Pour en savoir plus sur la recherche d'un scanner, consultez la rubrique d'aide de Network Setup Tool for fi Series.

Pour en savoir plus sur le mode de démarrage de l'Outil de sélection du scanner, consultez la section [Démarrage de l'outil de sélection du scanner \(page 444\)](#).

IMPORTANT

Notez qu'une adresse IPv6 n'est pas prise en charge.

Connexion à partir d'un navigateur

Lorsque le scanner est connecté à un réseau, l'URL des paramètres réseau de fi Series (navigateur) s'affiche.

Lorsque plusieurs URL sont affichées, vérifiez chacune d'entre elles tour à tour pour voir laquelle peut se connecter à la page.

DirectScan

Configurez cet élément lorsque le mode d'utilisation du scanner est [Utiliser le scanner seul (DirectScan)].

Configurez les paramètres de DirectScan suivants.

- [Serveur NTP \(page 300\)](#)
- [Envoyer e-mail \(page 301\)](#)
- [Mot de passe pour modifier les paramètres DirectScan \(page 303\)](#)

- Initialiser les paramètres DirectScan (page 304)

CONSEIL

Les paramètres ci-dessous ne peuvent pas être configurés sur l'écran tactile. Configurez les paramètres dans les Paramètres réseau de fi Series (Parcourir).

- Certificats CA
Utilisé pour connexion aux serveurs SMTP et FTPS.
- Clé de cryptage
Utilisé pour connexion au serveur SFTP.

Pour en savoir plus, reportez-vous à la section [Paramètres réseau \(Paramètres réseau de fi Series\) \(page 384\)](#).

Serveur NTP

Configurez le serveur NTP pour obtenir l'heure actuelle lorsque vous utilisez DirectScan.

IMPORTANT

Pour utiliser DirectScan, l'heure du scanneur doit être synchronisée en amont avec l'heure sur le serveur NTP.

Remarque : le scanneur ne peut pas être connecté à un serveur NTP qui requiert une authentification pour synchroniser l'heure.

Méthode d'acquisition

Définissez la méthode d'obtention de l'adresse IP du serveur NTP.

- Obtenir automatiquement (DHCP/Passerelle par défaut)
Il s'agit de la configuration d'usine par défaut.

CONSEIL

L'une des conditions suivantes doit être remplie :

- Les informations obtenues du serveur DHCP doivent inclure les informations du serveur NTP.
- Le serveur NTP est activé sur la passerelle par défaut.

- Obtenir à partir du serveur public
"pool.ntp.org" est utilisé pour se connecter à un serveur NTP.
- Configurer manuellement
Si [Configurer manuellement] est sélectionné, indiquez les éléments suivants :
 - Principal
 - Secondaire

Fuseau horaire

Configurez le fuseau horaire de la région où le scanneur est utilisé.

Définir le décalage horaire par rapport au Temps universel coordonné (UTC).

Appuyez sur la touche [+] ou [-] pour augmenter ou diminuer le décalage horaire par tranches de 0,25 heure (15 minutes).

La configuration d'usine par défaut est "0.00".

Pour appliquer l'heure de sauvegarde, réglez l'heure en ajoutant la ou les heure(s) supplémentaire(s) d'heure d'été à l'heure standard.

Touche [Heure de synchronisation]

Synchronise l'heure avec le serveur NTP.

Lorsque vous appuyez sur le bouton [Heure de synchronisation], l'écran permettant de confirmer que l'heure actuelle est correcte s'affiche si la synchronisation de l'heure est réussie.

- Quand le moment est venu, appuyez sur la touche [Oui].
- Si l'heure ne correspond pas, appuyez sur le bouton [Non] et spécifiez la date et l'heure actuelles sur l'écran [Saisir la date et l'heure actuelles].

Envoyer e-mail

Configurez les paramètres d'envoi des e-mails et les valeurs initiales des e-mails lorsque vous utilisez DirectScan.

Activer

Configurez ce paramètre pour envoyer des E-mails.

La configuration d'usine par défaut est Désactivé.

Si la case [Activer] est cochée, indiquez les éléments suivants :

Méthode d'authentification

Sélectionnez la méthode d'authentification utilisée lors de l'envoi d'e-mails.

- Authentification de base
Il s'agit de la configuration d'usine par défaut.

- Authentification d'Exchange Online OAuth 2.0

Lorsque [Méthode d'authentification] est définie sur [Authentification de base], spécifiez les éléments suivants :

Serveur SMTP

Configurez le serveur pour l'envoi et la réception des E-mails.

Le nom d'hôte, le FQDN ou l'adresse IP peuvent être configurés pour cet élément.

Cryptage

Indique si les communications doivent être cryptées lors de l'envoi d'e-mails.

- Aucune
Il s'agit de la configuration d'usine par défaut.

- TLS

- STARTTLS

Lorsque l'option [Cryptage] est définie à [TLS] ou [STARTTLS], spécifiez l'élément suivant :

- Valider les certificats du serveur

Configurez si vous souhaitez valider les certificats du serveur en utilisant les certificats CA enregistrés sur le scanneur.

La configuration d'usine par défaut est Désactivé.

CONSEIL

Lorsque vous utilisez un certificat CA, vous pouvez enregistrer le certificat dans les paramètres réseau de fi Series.

Pour en savoir plus, reportez-vous à la section [Paramètres réseau \(Paramètres réseau de fi Series\) \(page 384\)](#).

Numéro de port

En fonction des configurations de [Cryptage], la valeur initiale change comme suit :

La configuration d'usine par défaut est "25".

- Lorsque [Cryptage] est [Aucun], spécifiez "25".
- Lorsque l'option [Cryptage] est [TLS], la valeur initiale est "465".
- Lorsque l'option [Cryptage] est [STARTTLS], la valeur initiale est "587".

Nom d'utilisateur

Définissez le nom d'utilisateur pour l'authentification.

L'espace avant la première ou la dernière chaîne de caractères n'est pas pris en compte.

Mot de passe

Définir le mot de passe pour l'authentification.

Les espaces avant et après la chaîne de caractères sont conservés.

Envoyer'Adresse électronique

Configurez l'adresse e-mail de l'expéditeur des e-mails à envoyer.

L'espace avant la première ou la dernière chaîne de caractères n'est pas pris en compte.

Objet de l'e-mail

Entrez l'objet des e-mails à envoyer en 48 caractères maximum.

L'espace avant la première ou la dernière chaîne de caractères n'est pas pris en compte.

Texte de l'e-mail

Entrez le corps des e-mails à envoyer en 80 caractères maximum.

L'espace avant la première ou la dernière chaîne de caractères n'est pas pris en compte.

Taille maximale de l'e-mail (Mo)

Indiquez le seuil de taille des e-mails à envoyer, une valeur entre 1 et 20.

La configuration d'usine par défaut est "5".

Lorsque la taille de fichier des images numérisées atteint le seuil de taille indiqué pour cet élément lors d'une numérisation, la numérisation est arrêtée et un message d'erreur s'affiche. Dans ce cas, le nombre d'images qui peuvent être envoyées par E-mail est fine au nombre de feuilles qui ont été effectivement alimentées.

CONSEIL

- Lors d'une numérisation, le scanneur reconnaît que la taille de l'e-mail a atteint la limite supérieure lorsque la taille de fichier des images créées est multipliée par 1,5 et que la valeur résultante atteint la valeur spécifiée pour cet élément.
- Selon le serveur SMTP utilisé, la taille de l'e-mail peut dépasser la limite supérieure de taille d'un e-mail que le serveur SMTP peut recevoir, même si la taille de l'e-mail n'a pas atteint la limite supérieure de DirectScan. Si une erreur se produit lors de l'envoi d'un courriel, configurez une valeur inférieure à la limite supérieure de la taille d'un courriel que le serveur SMTP peut recevoir.

Bouton [Comment se connecter]

Affiche la fenêtre [Connexion à partir d'un navigateur].

Mot de passe pour modifier les paramètres DirectScan**Activer**

Configurez un mot de passe pour ajouter ou modifier les emplacements de sauvegarde des images, les adresses électroniques ou les tâches lors de l'utilisation de DirectScan.

Configurez un mot de passe pour empêcher la divulgation des chemins de l'emplacement de sauvegarde ou des adresses électroniques.

Changez le mot de passe régulièrement.

La configuration d'usine par défaut est Désactivé.

Si la case [Activer] est cochée, indiquez les éléments suivants :

- Mot de passe
 - Saisissez un mot de passe de 32 caractères maximum.
 - Vous pouvez utiliser tous les caractères disponibles sur l'écran tactile du scanneur.

Les espaces avant et après la chaîne de caractères sont conservés.

Initialiser les paramètres DirectScan

Initialise les paramètres DirectScan pour rétablir les valeurs par défaut.

Bouton [Appliquer]

Restaurez les paramètres DirectScan suivants aux paramètres d'usine par défaut.

- L'emplacement de sauvegarde pour les images
- Adresses électroniques
- Tâches
- Serveur NTP
- Configuration des paramètres d'envoi d'E-mails
- Mot de passe pour modifier les paramètres DirectScan

Les paramètres suivants ne seront pas initialisés.

- Certificats CA
- Clé de cryptage

Serveur

Configurez les paramètres d'un serveur que vous allez connecter au scanneur.

Serveur proxy

Configurez cette option pour utiliser un serveur proxy.

CONSEIL

Cete configuration peut être configuré dans les cas suivants :

- Lors de la liaison directe du scanneur au Scanner Central Admin Server
- Lors de la connexion à un serveur FTP, un serveur FTPS ou un serveur SFTP avec DirectScan
- Lors de la connexion du scanneur à PaperStream NX Manager

Activer

Configurez cette option pour utiliser un serveur proxy.

La configuration d'usine par défaut est Désactivé.

Si la case [Activer] est cochée, indiquez les éléments suivants :

- Nom d'hôte/Adresse IP
Le nom d'hôte, le FQDN ou l'adresse IP peuvent être configurés pour cet élément.
L'espace avant la première ou la dernière chaîne de caractères n'est pas pris en compte.

IMPORTANT

Notez qu'une adresse IPv6 n'est pas prise en charge.

CONSEIL

Lorsque vous saisissez un nom d'hôte, les serveurs DNS doivent être configurés sur le scanneur.

- Numéro de port
La configuration d'usine par défaut est "8080".

Authentification

Indiquez si l'authentification est nécessaire pour un serveur proxy.

La configuration d'usine par défaut est Désactivé.

Si le paramètre [Authentification] est activé, spécifiez les options suivantes :

- Nom d'utilisateur
Saisissez le nom d'utilisateur utilisé pour la connexion au serveur proxy.
L'espace avant la première ou la dernière chaîne de caractères n'est pas pris en compte.
- Mot de passe
Saisissez le mot de passe du nom d'utilisateur utilisé pour se connecter au serveur proxy.
Les espaces avant et après la chaîne de caractères sont conservés.

PaperStream NX Manager

Configurez cet élément lorsque le mode d'utilisation du scanneur est [Utiliser en se connectant à PaperStream NX Manager].

PaperStream NX Manager

Configurez les paramètres pour que PaperStream NX Manager soit connecté au scanneur.

Nom d'hôte/Adresse IP

Le nom d'hôte, le FQDN ou l'adresse IP peuvent être configurés pour cet élément.
L'espace avant la première ou la dernière chaîne de caractères n'est pas pris en compte.

IMPORTANT

Notez qu'une adresse IPv6 n'est pas prise en charge.

CONSEIL

Lorsque vous saisissez un nom d'hôte, les serveurs DNS doivent être configurés sur le scanner.

Bouton [Modifier]

Modifiez le paramètre pour spécifier si les communications réseau doivent être cryptées.

Pour en savoir plus, reportez-vous à la section [Cryptage réseau \(page 308\)](#).

Numéro de port

La configuration d'usine par défaut est "20447".

le bouton [Vérifier la connexion]

Vérifiez s'il est possible de connecter le scanner à PaperStream NX Manager.

Connexion/déconnexion automatique

Spécifiez une méthode de connexion automatique ou configurez l'heure de déconnexion automatique pour PaperStream NX Manager.

Min. pour la déconnexion auto.

Indiquez une heure (minutes) de déconnexion automatique de PaperStream NX Manager si le scanner reste allumé sans être utilisé pendant un certain temps.

- Désactiver (Jamais)
Il s'agit de la configuration d'usine par défaut.
- 1
- 2
- 3

Connexion automatique

Indiquez une méthode de connexion automatique pour PaperStream NX Manager.

- Désactiver
Il s'agit de la configuration d'usine par défaut.
- Nom d'utilisateur/Mot de passe
- Code du groupe de tâches

Code du scanner

Indiquez si vous souhaitez générer ou pas un code de scanner.

Si le paramètre [PaperStream NX Manager] est activé, vous pouvez utiliser un code de scanner lors de la numérisation avec une application utilisateur sur un ordinateur/un périphérique mobile/un client léger.

Activer

[Activer] est désactivé en tant que configuration d'usine par défaut.
Lorsque vous activez l'option [Activer], saisissez les caractères du [Code].

Code

Saisissez un code de 64 caractères maximum.
Vous pouvez utiliser tous les caractères disponibles sur l'écran tactile du scanneur.
L'espace avant la première ou la dernière chaîne de caractères n'est pas pris en compte.

Application (Internet)

Sélectionnez cette option lors de la numérisation avec une application utilisateur sur un ordinateur ou un périphérique mobile dans un environnement où PaperStream NX Manager et un scanneur sont connectés via Internet.

Activer

[Activer] est désactivé en tant que configuration d'usine par défaut.

Scanner Central Admin

Configurez cet élément pour gérer les scanneurs avec Scanner Central Admin Server ou Scanner Central Admin Desktop.

Type de serveur**Ne pas utiliser**

Sélectionnez cette option lorsque Scanner Central Admin Server et Scanner Central Admin Desktop ne sont pas utilisés pour gérer les scanneurs.
Il s'agit de la configuration d'usine par défaut.

Scanner Central Admin Desktop

Sélectionnez cette option lorsque Scanner Central Admin Desktop est utilisé pour gérer les scanneurs.

Scanner Central Admin Server

Sélectionnez cette option lorsque Scanner Central Admin Server est utilisé pour gérer les scanneurs.

Lorsque vous gérez des scanneurs dans PaperStream Central Admin, sélectionnez [Scanner Central Admin Desktop].

Lorsque [Scanner Central Admin Desktop] ou [Scanner Central Admin Server] est sélectionné, indiquez les éléments suivants :

- Nom d'hôte/Adresse IP
Le nom d'hôte, le FQDN ou l'adresse IP peuvent être configurés pour cet élément.
L'espace avant la première ou la dernière chaîne de caractères n'est pas pris en compte.

IMPORTANT

Notez qu'une adresse IPv6 n'est pas prise en charge.

CONSEIL

Lorsque vous saisissez un nom d'hôte, les serveurs DNS doivent être configurés sur le scanneur.

- Numéro de port
La configuration d'usine par défaut est "20444".

Bouton [Modifier]

Modifiez le paramètre pour spécifier si les communications réseau doivent être cryptées. Pour en savoir plus, reportez-vous à la section [Cryptage réseau \(page 308\)](#).

le bouton [Vérifier la connexion]

Vérifiez s'il est possible de connecter le scanneur à Scanner Central Admin Server ou à Scanner Central Admin Desktop.

Cryptage réseau

Indiquez si vous souhaitez chiffrer les communications réseau.

CONSEIL

Le paramètre du scanneur doit être le même que celui de PaperStream NX Manager/Scanner Central Admin Server et Scanner Central Admin Desktop. Pour plus de détails, consultez le Guide d'utilisation de PaperStream NX Manager/le Guide d'utilisation de Scanner Central Admin et l'aide de Scanner Central Admin Desktop.

- Cryptage désactivé (HTTP)
Il s'agit d'une méthode de transmission qui privilégie la vitesse de numérisation. Il s'agit de la configuration d'usine par défaut.
- Cryptage activé (HTTPS)
Il s'agit d'une méthode de transmission qui privilégie la sécurité. Ce paramètre ralentit la vitesse de numérisation.

Vérifier la connexion (Ping)

Vérifiez l'état de la communication entre le scanneur et l'ordinateur connecté.

Nom d'hôte/Adresse IP

Le nom d'hôte, le FQDN ou l'adresse IP peuvent être configurés pour cet élément. L'espace avant la première ou la dernière chaîne de caractères n'est pas pris en compte.

CONSEIL

Lorsque vous saisissez un nom d'hôte, les serveurs DNS doivent être configurés sur le scanner.

Bouton [Appliquer]

Un test ping est effectué.

Pour en savoir plus sur les résultats de l'exécution, consultez [Vérification de la connexion réseau du scanner \(page 443\)](#).

Source papier/Chargeur

- [Relancer le chargeur papier \(page 310\)](#)
- [Détection de chargement excessif de documents \(page 310\)](#)
- [Zone de détection du chargement multiple \(page 312\)](#)
- [Détection d'alimentation multiple intelligente \(page 313\)](#)
- [Alimentation manuelle \(page 315\)](#)
- [Mode haute altitude \(page 316\)](#)

Relancer le chargeur papier

Indiquez un nombre de chargements autorisés lorsqu'un document n'est pas chargé dans le plateau d'alimentation de l'AAD (chargeur).

Chargements autorisés

La configuration d'usine par défaut est "4".

Détection de chargement excessif de documents

Détection de chargement excessif de documents est une erreur qui survient en cas de chevauchement de deux feuilles ou plus chargées à la fois.

Configurez les paramètres pour détecter des documents chevauchés pendant le processus de numérisation.

Les documents chevauchés sont détectés par le capteur à ultrasons ou selon de la différence de longueur des documents.

Lors de la détection de documents qui se chevauchent, un message d'erreur apparaît et le processus de numérisation s'arrête. Si des documents sont chevauchés de 30 mm depuis le bord supérieur, ils ne sont pas détectés comme chevauchés.

IMPORTANT

Lorsque le mode de chargement du scanneur est configuré sur [Manuelle - Simple], le chevauchement des documents ne sera pas détecté.

Le mode manuel simple est le mode de numérisation d'un document plié en deux ou d'un document à plusieurs couches tel qu'une enveloppe. Par conséquent, même si le paramètre de détection des documents qui se chevauchent est activé, ces documents ne sont pas détectés comme documents se chevauchant.

Méthode de détection

Indiquez une méthode pour détecter les documents chevauchés.

- Ne détecte pas
Ne détecte pas les documents chevauchés.
Il s'agit de la configuration d'usine par défaut.
- Vérifier l'épaisseur (Ultra-sons)
Détecte les documents chevauchés avec le capteur à ultrasons.

Cette option activée, vous pouvez paramétrer les deux suivantes :

- Indiquez une zone pour détecter les documents chevauchés par la longueur depuis le bord supérieur du document dans le sens d'alimentation.
Configurez cela dans [Zone de détection du chargement multiple].
- Lorsqu'un morceau de papier est attaché à un document, la longueur et la position du papier peuvent être mémorisées et configurées pour ignorer le chevauchement des documents.
Pour en savoir plus, reportez-vous à la section [Configuration pour ne pas détecter certaines zones de chevauchement \(page 133\)](#).

- Vérifier la longueur

Détecte les documents chevauchés selon la différence de longueur.
Sélectionnez cela pour numériser de documents de même longueur.

IMPORTANT

Notez qu'il n'est pas possible de détecter des documents chevauchés précisément lorsque vous numérisez une pile de documents de longueurs différentes.

- Vérifier l'épaisseur et la longueur

Pour une détection de documents chevauchés combinant [Vérifier l'épaisseur (Ultra-sons)] et [Vérifier la longueur].

Cette option activée, vous pouvez paramétrer les deux suivantes :

- Indiquez une zone pour détecter les documents chevauchés par la longueur depuis le bord supérieur du document dans le sens d'alimentation.
Configurez cela dans [Zone de détection du chargement multiple].
- Lorsqu'un morceau de papier est attaché à un document, la longueur et la position du papier peuvent être mémorisées et configurées pour ignorer le chevauchement des documents.
Pour en savoir plus, reportez-vous à la section [Configuration pour ne pas détecter certaines zones de chevauchement \(page 133\)](#).

IMPORTANT

Notez qu'il n'est pas possible de détecter des documents chevauchés précisément lorsque vous numérisez une pile de documents de longueurs différentes.

Seuil (Longueur)

Spécifiez cette option lorsque [Vérifier la longueur] ou [Vérifier l'épaisseur et la longueur] est sélectionné pour la [Méthode de détection].

Indiquez la différence de longueur des documents à détecter en tant que documents chevauchés.

Des documents d'épaisseur sont détectés lorsque la différence de longueur des documents est supérieure à la valeur spécifiée.

Les longueurs inférieures à la valeur spécifiée sont considérées comme une erreur légère et non détectées comme des documents chevauchés.

- Une longueur de 10 mm ou moins n'est pas détectée
Il s'agit de la configuration d'usine par défaut.
- Une longueur de 15 mm ou moins n'est pas détectée
- Une longueur de 20 mm ou moins n'est pas détectée

IMPORTANT

- Pour numériser des documents de longueurs diverses, sélectionnez [Vérifier l'épaisseur (Ultra-sons)].
- Lorsqu'une pièce jointe (une étiquette, un reçu ou une photographie) est collée au document, la pièce jointe du document doit être détectée comme un chevauchement de documents si vous sélectionnez [Vérifier l'épaisseur (Ultra-sons)]. Le cas échéant, sélectionnez [Vérifier la longueur].
Sinon, détectez le chevauchement de documents en indiquant une zone sur le document qui n'inclut pas une zone collée au papier afin d'ignorer le chevauchement de documents dans cette zone.

CONSEIL

- Vous pouvez également configurer cette option depuis le pilote du scanneur. Notez que la configuration du pilote prévaut sur toutes les autres.
- Lorsque le paramètre Transparent est activé dans le pilote du scanneur, le message d'erreur ne s'affiche pas sur l'écran tactile. Il s'affiche dans le pilote du scanneur.

Zone de détection du chargement multiple

Indiquez une zone pour détecter les documents chevauchés.

Spécifiez cette option lorsque vous sélectionnez [Vérifier l'épaisseur (Ultra-sons)] ou [Vérifier l'épaisseur et la longueur] pour [Détection de chargement excessif de documents].

Activer

Indiquez si vous configurez une zone pour la détection de documents chevauchés.
La configuration d'usine par défaut est Désactivé.

Comment définir la zone de détection

Indiquez si vous souhaitez configurer une zone désactivée ou activée pour la détection de documents chevauchés.

- Définir la zone désactivée
Il s'agit de la configuration d'usine par défaut.
- Définir la zone activée

Début (mm)

Cette option permet d'indiquer le début de la zone de détection depuis le bord supérieur du document dans le sens d'alimentation.

Intervalle : entre 0 et 510 mm, par incréments de 2 mm, Début \leq Fin

La configuration d'usine par défaut est "0".

Fin (mm)

Cette option permet d'indiquer la fin de la zone de détection depuis le bord supérieur du document dans le sens d'alimentation.

Intervalle : entre 0 et 510 mm, par incréments de 2 mm, Début \leq Fin

La configuration d'usine par défaut est "0".

CONSEIL

- Si la position de démarrage est égale à la position de fin, le scanneur fonctionne comme si [Activer] pour [Zone de détection du chargement multiple] était désactivé.
- Pour désactiver la détection de chevauchement de documents sur tout le document, sélectionnez [Définir la zone désactivée] pour [Comment définir la zone de détection], puis définissez le début de la détection sur "0" et la fin de la détection égale ou supérieure à la longueur du document.
- Si vous configurez la position de début de la même longueur que le document, des documents chevauchés sont détectés sur tout le document lorsque vous sélectionnez [Définir la zone désactivée] pour [Comment définir la zone de détection]. Les documents chevauchés ne sont pas détectés partout sur tout le document lorsque vous sélectionnez [Définir la zone activée] pour [Comment définir la zone de détection].
- Pour détecter les documents chevauchés, la zone doit avoir une longueur minimale de 5 mm.
Configurez les paramètres de manière que la valeur saisie pour la fin de la détection soustraite à celle pour le début donne une différence de 6 mm au minimum.
- Pour des exemples de paramètres de la zone de détection du chevauchement, consultez [Exemples de paramètres pour la zone de détection du chevauchement de documents \(page 366\)](#).

Détection d'alimentation multiple intelligente

Configurez les paramètres pour ignorer automatiquement certaines zones de documents chevauchés lorsque la configuration de détection des documents chevauchés est activée. Notez que vous devez d'abord indiquer [Vérifier l'épaisseur (Ultra-sons)] ou [Vérifier la longueur] dans le pilote de scanneur et "[Zone de détection du chargement multiple \(page 312\)](#)" sur l'écran tactile avant de configurer cette option.

Pour en savoir plus sur les paramètres de l'écran tactile, consultez [Configuration pour ne pas détecter certaines zones de chevauchement \(page 133\)](#).

Mode d'opération

Configurez le mode de fonctionnement.

Contournement manuel

Indiquez si les documents chevauchés sont détectés lorsque les documents numérisés de nouveau sont détectés comme chevauchés.

La taille ou la position du collage ne sont pas mémorisées.

La numérisation s'arrête immédiatement si des documents qui se chevauchent sont détectés.

Notez que si les paramètres du pilote de scanneur sont configurés pour arrêter la numérisation afin de vérifier les images, la numérisation s'arrêtera après la numérisation des documents superposés détectés jusqu'au bord inférieur.

Il s'agit de la configuration d'usine par défaut.

Contournement auto (combinaison longueur/position)

Indiquez si la longueur et la position d'un morceau de papier, collé sur un document détecté comme chevauché, sont mémorisées comme une zone de chevauchement.

Si la zone de chevauchement est mémorisée, les documents avec la même zone de chevauchement ne sont pas détectés.

La numérisation s'arrêtera après la numérisation des documents se chevauchant détectés jusqu'au bord inférieur.

Les zones de chevauchement peuvent être mémorisées pour un maximum de 32 feuilles (jusqu'à quatre zones de chevauchement peuvent être mémorisées par feuille numérisée).

Une fois que les zones de chevauchement ont été mémorisées pour 32 feuilles, les types mémorisés seront écrasés par tout nouveau motif détecté à partir de la première feuille mémorisée.

Toutefois, lorsque le scanneur est désactivé ou activé, le nombre des zones de chevauchement mémorisés dépend de la configuration de l'option [Lors de la mise hors tension] de [Mémoriser zones de chevauchement].

Contournement auto (longueur)

Indiquez si la longueur du plus grand morceau de papier, collé sur un document détecté comme chevauché, est mémorisée comme une zone de chevauchement.

Si la zone de chevauchement est mémorisée, un document avec un morceau de papier collé, de la même longueur ou plus petit, n'est pas détecté comme chevauché.

La numérisation s'arrêtera après la numérisation des documents se chevauchant détectés jusqu'au bord inférieur.

une seule zone de chevauchement peut être mémorisée dans ce mode de fonctionnement.

Mémoriser zones de chevauchement**Lors de la confirmation de l'image**

Lorsque [Contournement auto (combinaison longueur/position)] ou [Contournement auto (longueur)] est sélectionné, vous pouvez manuellement choisir de mémoriser ou non une zone de chevauchement sur l'écran tactile lorsque des documents d'épaisseur se détectent.

Sélectionnez le réglage par défaut de la fonction ci-dessus.

La configuration d'usine par défaut est Désactivé.

La zone de chevauchement est mémorisée lorsque vous appuyez sur le bouton [Scan] du scanneur pour la numérisation suivante.

Pour en savoir plus sur la fonction de mémorisation d'une zone de chevauchement, consultez la section [Configuration pour ne pas détecter certaines zones de chevauchement \(page 133\)](#).

Lors de la mise hors tension

Indiquez si vous souhaitez ou non conserver des zones de chevauchement à la mise hors tension.

Lorsque cette option est configurée, huit des zones de chevauchement les plus récents pour [Contournement auto (combinaison longueur/position)] et une zone de chevauchement pour [Contournement auto (longueur)] peuvent être utilisés lors de la prochaine mise sous tension du scanneur.

La configuration d'usine par défaut est Désactivé.

Zones de chevauchement

le bouton [Effacer]

Appuyez sur cette touche pour effacer les zones de chevauchement qui ont été mémorisés dans le scanneur.

Supprimez toutes les zones de chevauchement mémorisées dans le scanneur.

Vous pouvez supprimer les zones de chevauchement qui ne doivent pas être mémorisées, mais attention, car cette opération supprime tous les types mémorisés.

CONSEIL

Lorsque le paramètre d'utilisation du transparent est activé dans le pilote du scanneur, le paramètre [Détection d'alimentation multiple intelligente] est désactivé.

Alimentation manuelle

Configurez les paramètres lorsque vous chargez manuellement et numérisez une feuille à la fois.

Avec le chargement manuel qui vous permet de charger un document à la fois, vous pouvez sélectionner le temps d'attente pour poser le document suivant dans le plateau d'alimentation de l'AAD (Chargeur). Ainsi, la numérisation continuera aussi longtemps que vous chargerez un document dans le laps de temps sélectionné.

Dans le cas contraire, la numérisation s'arrêtera automatiquement.

Mode d'alimentation continue

Configurez si le Mode manuel continu est activé.

Configurer [Mode d'alimentation continue] pour numériser manuellement plus d'un document successivement.

La configuration d'usine par défaut est Désactivé.

Lorsque vous utilisez le mode manuel simple, vous ignorez la configuration du [Mode d'alimentation continue].

Mode d'insertion manuel

Configurez cet élément lorsque vous utilisez le Mode manuel simple pour numériser des documents en chargeant manuellement un document à la fois et successivement.

Ne pas continuer

Effacer le mode manuel simple après la fin d'une numérisation.
Il s'agit de la configuration d'usine par défaut.

Continuer

Ne désactive pas le Mode manuel simple tant que vous n'appuyez pas sur le bouton [Manuelle - Simple] sur l'écran tactile.

Dépassement du délai en secondes

Indiquez une durée pendant laquelle le scanneur patiente afin de confirmer qu'aucun document n'est placé sur le plateau d'alimentation de l'AAD (chargeur). Ce délai correspond à l'intervalle entre la dernière numérisation et le temps de vérification de la présence du document suivant.

La configuration d'usine par défaut est "10".

CONSEIL

- Lorsque [Mode d'alimentation continue] est activé, le scanneur attendra les documents à charger, selon le délai indiqué dans le " Délai d'attente ", même si aucun n'est présent sur le plateau d'alimentation de l'AAD (chargeur).
- Lorsque le mode manuel simple est utilisé, le scanneur attendra les documents à charger, selon le délai d'attente indiqué, quelle que soit la configuration pour [Mode d'alimentation continue].

Mode haute altitude

Activez ce mode pour utiliser le scanneur à une altitude de 2 000 m ou plus.

Une pression atmosphérique basse en haute altitude risque de réduire la précision de la détection de documents chevauchés via le capteur à ultrasons.

Activer

Activer [Activer] pour cette option augmente la précision de détection des documents chevauchés.

La configuration d'usine par défaut est Désactivé.

Image

- [Détection automatique du format de page \(page 317\)](#)
- [Zone du filtre marge de pages \(page 317\)](#)
- [Couleur à supprimer \(page 319\)](#)
- [décalage \(page 319\)](#)
- [Agrandissement \(page 321\)](#)
- [Réduction du moiré \(Avancé\) \(page 321\)](#)

Détection automatique du format de page

Lorsque le scanneur est configuré pour détecter le format de papier automatiquement, spécifiez si vous souhaitez optimiser (rogné / arrondi par défaut) la partie fractionnaire de la page numérisée.

Lorsque le format papier est détecté, il peut s'agir d'une partie fractionnaire de la page numérisée par rapport au format papier standard.

Le format de la page de sortie varie en fonction de la manière dont la partie fractionnaire est traitée.

- **Optimal**
Évite la perte d'informations.
Toutefois, une ombre risque d'apparaître autour des bords des pages.
Il s'agit de la configuration d'usine par défaut.
- **Arrondir par défaut**
Le format de la page devient le format de papier standard.
De plus, lorsque vous numérisez un document avec du texte autour des bords, il est possible qu'une partie des informations manque dans l'image générée.

IMPORTANT

Pour en savoir plus sur la détection automatique du format de page, consultez la rubrique d'aide du scanneur.

CONSEIL

Ce paramètre est efficace pour numériser des pages en noir et blanc.

Zone du filtre marge de pages

Configurez les paramètres pour remplir les ombres ou les stries autour de la page numérisée. Selon la condition du document que vous numérisez, les zones sombres d'un document peuvent être reproduites sur le bord de la page numérisée et apparaître comme des stries noires.

Dans ce cas, éliminez les stries noires en remplissant les bords de la page numérisée. Remplissez la zone indiquée de blanc.

Si le paramètre qui désactive le rognage ou le paramètre qui arrête la numérisation lorsque le bord inférieur d'un document a été détecté est configuré dans le pilote du scanneur, le filtre marge de pages sera appliqué.

Haut (mm)

Indiquez la largeur de la marge supérieure à remplir. La configuration d'usine par défaut est "0".

Bas (mm)

Indiquez la largeur de la marge inférieure à remplir. La configuration d'usine par défaut est "0".

Droite (mm)

Indiquez la largeur de la marge droite à remplir. La configuration d'usine par défaut est "0".

Gauche (mm)

Indiquez la largeur de la marge gauche à remplir. La configuration d'usine par défaut est "0".

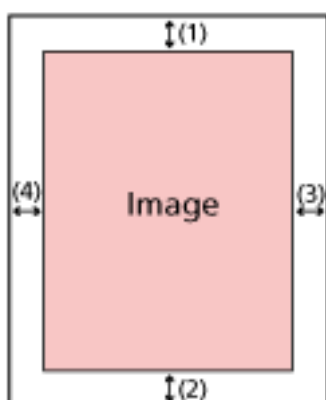

(1) : Haut = 0 et 15 mm

(2) : Bas = -7 et 7 mm

(3) : Droite = 0 et 15 mm

(4) : Gauche = 0 et 15 mm

(par incrémentation de 1 mm)

IMPORTANT

Si vous spécifiez des marges trop grandes, certains caractères près du bord pourraient ne pas être reproduits.

CONSEIL

- Vous pouvez modifier la couleur de fond en noir ou blanc dans le pilote du scanneur. Pour en savoir plus, consultez l'aide du pilote du scanneur.

- Suivant la valeur spécifiée pour la marge du bas, la fonction Filtre marge de pages fonctionne de la manière suivante :
 - entre 1 et 7 mm
Permet de remplir la zone spécifiée avec la couleur de fond du bord inférieur de la page vers l'intérieur.
 - entre -1 et -7 mm
Permet de sortir la page sans remplir la zone spécifiée avec la couleur de fond du bord inférieur de la page vers l'extérieur. (L'image sera reproduite avec en plus la zone spécifiée si le mode [Détection de fin de page] est configuré dans le pilote du scanneur.)
- Vous pouvez également configurer cette option depuis le pilote du scanneur. Dans ce cas, vous pouvez utiliser le filtre marge de page du pilote du scanneur sur la page que le scanneur a déjà remplie sur les bords.

Couleur à supprimer

Vous pouvez exclure une couleur d'une image numérisée en sélectionnant le rouge, le vert ou le bleu (les trois couleurs primaires).

Par exemple, vous pouvez supprimer le fond vert de votre document pour ne générer que le texte rédigé en noir.

Pour numériser des documents sans exclure aucune couleur, configurez sur [Aucun].

- Rouge
- Vert
Il s'agit de la configuration d'usine par défaut.
- Bleu
- Aucune

IMPORTANT

- Si la couleur indiquée sur le document est trop sombre, elle pourrait ne pas être exclue.
- Vous ne pouvez pas spécifier une couleur autre que Rouge, Vert et Bleu.
Pour supprimer d'autres couleurs, configurez les paramètres dans le pilote du scanneur. Pour en savoir plus, consultez l'aide du pilote du scanneur.

CONSEIL

- Disponible uniquement pour la numérisation en noir et blanc ou en niveaux de gris.
- Vous pouvez également configurer cette option depuis le pilote du scanneur. Notez que la configuration du pilote prévaut sur toutes les autres.

décalage

Pour sélectionner une position de départ pour la numérisation.

Vous pouvez sélectionner une valeur comprise entre -2 et 2 mm (par incrémentation de 0,5).

La configuration d'usine par défaut est "0".

AAD recto balayage horizontal (mm)

Indiquez la position horizontale (dans le sens de la largeur) pour le recto de l'AAD.

AAD recto balayage vertical (mm)

Indiquez la position verticale (dans le sens de la longueur) en haut de la page pour l'avant de l'AAD.

AAD recto bas de page(mm)

Indiquez la position verticale (dans le sens de la longueur) à la fin de la page pour l'avant de l'AAD.

AAD verso balayage horizontal (mm)

Indiquez la position horizontale (dans le sens de la largeur) pour le verso de l'AAD.

AAD verso balayage vertical (mm)

Indiquez la position verticale (dans le sens de la longueur) en haut de la page pour le dos de l'AAD.

AAD verso bas de page(mm)

Indiquez la position verticale (dans le sens de la longueur) à la fin de la page pour le dos de l'AAD.

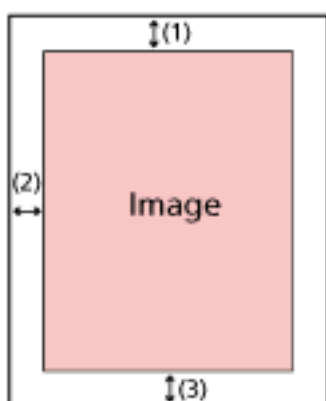

(1) : AAD recto balayage horizontal/AAD verso balayage horizontal= -2 à 2 mm

(2) : AAD recto balayage vertical/AAD verso balayage vertical= -2 à 2 mm

(3) : AAD recto bas de page/AAD verso bas de page= -2 à 2 mm

(par incrémentation de 0,5)

IMPORTANT

Normalement, aucun réglage n'est nécessaire car la configuration par défaut utilise déjà des valeurs ajustées.

Agrandissement

Agrandissement (%)

Pour sélectionner le niveau d'agrandissement par rapport au sens du chargement. Vous pouvez sélectionner une valeur comprise entre -3,1 et 3,1 % (par incrémentation de 0,1).
La configuration d'usine par défaut est "0,0".

IMPORTANT

Normalement, aucun réglage n'est nécessaire car la configuration par défaut utilise déjà des valeurs ajustées.

Réduction du moiré (Avancé)

Règle la qualité de l'image lors de la numérisation de documents (tels que des magazines ou des photographies) afin d'éviter l'apparition de stries verticales (moirage).

Activer

La configuration d'usine par défaut est Désactivé.

Mode réduction

Configurez le mode réduction.
Vous pouvez configurer le mode lorsque [Activer] est activé.

Privilégier la vitesse

Supprime les stries verticales (moire).
La vitesse de numérisation peut être ralentie.
Il s'agit de la configuration d'usine par défaut.

Privilégier la qualité de l'image

Cette option est plus efficace pour supprimer les stries verticales (moire) que [Privilégier la vitesse].
La vitesse de numérisation sera ralentie.

Touche [Par défaut]

Restaurer les paramètres par défaut de [Réduction du moiré (Avancé)].

CONSEIL

Vous pouvez également configurer ces paramètres dans le pilote de scanneur ou dans le Software Operation Panel.
Notez que la configuration du pilote prévaut sur toutes les autres.

Nettoyage et maintenance

- [Fréquence de nettoyage \(page 322\)](#)
- [Remplacement du rouleau de prise \(page 322\)](#)
- [Remplacement du rouleau de frein \(page 322\)](#)
- [Fréquence de maintenance \(page 323\)](#)

Fréquence de nettoyage

Pour sélectionner la fréquence de nettoyage de l'intérieur du scanneur.

La couleur de fond du compteur [Depuis le nettoyage] de l'écran [Compteur de consommables] devient jaune lorsqu'il atteint 95 % de la valeur spécifiée pour cette option, et rouge lorsqu'il atteint 100 %.

Fréquence (x 1 000 feuilles)

Indiquez la fréquence de nettoyage par incrémentation de 1 000 feuilles.
La configuration d'usine par défaut est "3".

Envoyer une notification de durée de nettoyage

Choisissez d'afficher ou non le message vous demandant de nettoyer.

Lorsque l'option [Envoyer une notification de durée de nettoyage] est activée, une

notification apparaît sur l'icône  de l'écran tactile lorsque l'heure du nettoyage approche.

La configuration d'usine par défaut est Désactivé.

Remplacement du rouleau de prise

Pour sélectionner le cycle de remplacement du rouleau de prise.

La couleur de fond du compteur [Après remplacement du rouleau de prise] dans le [Compteur de consommables] devient jaune lorsque le nombre de pages après le remplacement du rouleau de prise atteint 95 % de la valeur spécifiée pour cette option, et rouge lorsqu'il atteint 100 %.

De plus, une notification apparaît sur l'icône  de l'écran tactile lorsque l'heure du remplacement du rouleau de prise approche.

Fréquence (x 10 000 feuilles)

Spécifiez la fréquence de remplacement du rouleau de prise, par augmentation de 10 000 feuilles.

La configuration d'usine par défaut est "20".

Remplacement du rouleau de frein

Pour sélectionner le cycle de remplacement du rouleau de frein

La couleur de fond du compteur [Après remplacement du rouleau de frein] dans le [Compteur de consommables] devient jaune lorsque le nombre de pages après le remplacement du rouleau de frein atteint 95 % de la valeur spécifiée pour cette option, et rouge lorsqu'il atteint 100 %.

De plus, une notification apparaît sur l'icône  de l'écran tactile lorsque l'heure du remplacement du rouleau de frein approche.

Fréquence (x 10 000 feuilles)

Spécifiez la fréquence de remplacement du rouleau de frein, par augmentation de 10 000 feuilles.

La configuration d'usine par défaut est "20".

Fréquence de maintenance

Pour sélectionner la fréquence de la maintenance et de la vérification du scanneur qui seront effectuées par un technicien.

Si depuis la dernière maintenance/la dernière inspection, le délai est arrivé à son terme, une

notification apparaît sur l'écran tactile sur  lorsque vous recevez un message de [Maintenance].

Pour en savoir plus sur la maintenance et l'inspection du scanneur par un technicien, contactez le distributeur auprès duquel vous avez acheté ce produit. Consultez les coordonnées de la liste de contacts si celle-ci est fournie avec le produit, ou les coordonnées de la section Pour nous contacter du document Consignes de sécurité fourni avec ce produit, puis posez votre question.

Activer

Indiquez si vous souhaitez ou non recevoir une notification sur l'écran tactile lorsque l'heure de la maintenance approche.

La configuration d'usine par défaut est Désactivé.

Fréquence (mois)

Indiquez une fréquence pour recevoir des notifications concernant la maintenance.

La configuration d'usine par défaut est "12".

Affichage de la sélection de la fonction

Filtrage

Définissez cet élément lorsque le mode d'utilisation du scanneur est [Utiliser le scanneur connecté à un ordinateur].

Spécifiez si vous voulez ou non afficher uniquement les fonctions qui ont des noms dans l'écran [Choix de la fonction] qui s'affiche en appuyant sur le bouton de fonction dans l'écran principal lorsque vous démarrez une application de numérisation d'images à partir de l'écran tactile et que vous numérisez des documents.

Pour en savoir plus sur la façon de lancer une application de numérisation d'images et de numériser des documents, reportez-vous à la section [Utilisation d'une application de numérisation d'image démarrée sur l'écran tactile \(utilisation du scanneur connecté à un ordinateur\) \(page 79\)](#).

Pour en savoir plus sur le bouton de fonction, reportez-vous à la section [Écran tactile \(page 34\)](#).

La configuration d'usine par défaut est Activé.

Lorsque le [Filtrage] est désactivé, les boutons pour lesquels aucun nom n'a été configuré s'affichent également.

USB

USB

Modifiez le paramètre USB si une erreur s'est produite sur un ordinateur pendant la communication.

Si vous modifiez ce paramètre, le scanneur redémarre.

- Automatique
Ce paramètre dépend de l'environnement de connexion. Il s'agit de la configuration d'usine par défaut.
- USB 2.0
Fonctionne avec USB 2.0.

Mot de passe administration

Mot de passe administration

Modifiez le mot de passe administrateur.

Vous pouvez vérifier le mot de passe administrateur par défaut en vérifiant s'il y a une étiquette ou non.

Pour en savoir plus sur l'étiquette, reportez-vous à [Consulter l'étiquette du produit \(page 267\)](#).

Modifiez le mot de passe administrateur pour empêcher d'autres utilisateurs de modifier les paramètres.

Indiquez si vous souhaitez ou non définir le mot de passe administrateur en fonction de l'opération.

Changez régulièrement le mot de passe administrateur.

Activer

La configuration d'usine par défaut est Activé.

Nouveau mot de passe

Saisissez un nouveau mot de passe de 16 caractères maximum pour modifier le mot de passe actuel.

Vous pouvez utiliser tous les caractères disponibles sur l'écran tactile du scanneur.

Les espaces avant et après la chaîne de caractères sont conservés.

Confirmer le nouveau mot de passe

Insérez de nouveau le mot de passe pour [Nouveau mot de passe] afin de confirmer le changement de mot de passe.

Rétablir les paramètres d'usine par défaut

Rétablir les paramètres d'usine par défaut

Restaurez les paramètres d'usine du scanneur par défaut.

le bouton [Démarrer]

Ce bouton permet de rétablir les paramètres d'usine par défaut.

Le scanneur est redémarré et la fenêtre [Installation] apparaît.

Paramètres du scanner (Software Operation Panel)

Dans cette section, vous trouverez des explications sur la configuration des paramètres du scanner avec le Software Operation Panel.

Software Operation Panel peut être utilisé lorsque le scanner est connecté à un ordinateur.

CONSEIL

Vous pouvez également configurer les paramètres du scanner depuis l'écran tactile. Pour en savoir plus, reportez-vous à la section [Paramètres du scanner \(Écran tactile\) \(page 288\)](#).

Le Software Operation Panel vous permet de configurer les paramètres pour les opérations du scanner et la gestion des consommables.

Démarrer le Software Operation Panel

Démarrez le Software Operation Panel en procédant comme suit.

IMPORTANT

- Ne démarrez pas le Software Operation Panel dans les cas suivants :
 - Lors d'une numérisation
 - Lorsque vous réglez les paramètres sur l'écran tactile
- Si vous modifiez les paramètres du Software Operation Panel alors que la fenêtre du pilote du scanner est affichée, les modifications risquent de ne pas être appliquées immédiatement. Le cas échéant, fermez la fenêtre du pilote du scanner et ouvrez-la de nouveau.

CONSEIL

Lorsque le scanner est connecté via un réseau LAN câblé et sélectionné avec l'Outil de sélection du scanner, vous pouvez démarrer le Software Operation Panel depuis un ordinateur.

- 1 Vérifiez que le processus de configuration du scanner est terminé, puis allumez le scanner.**

Pour en savoir plus sur la configuration du scanner, consultez la section [Configuration du scanner \(page 42\)](#).
Pour en savoir plus sur la mise sous tension du scanner, reportez-vous à la section [Mise sous tension \(page 65\)](#).
- 2 Affichez la fenêtre [Software Operation Panel].**
 - Pour Windows 10/Windows Server 2016/Windows Server 2019/Windows Server 2022
Cliquez sur le menu [Démarrer] → [fi Series] → [Software Operation Panel].
 - Pour Windows 11/Windows Server 2025

Cliquez sur le menu [Démarrer] → [Toutes les applications] → [fi Series] → [Software Operation Panel].

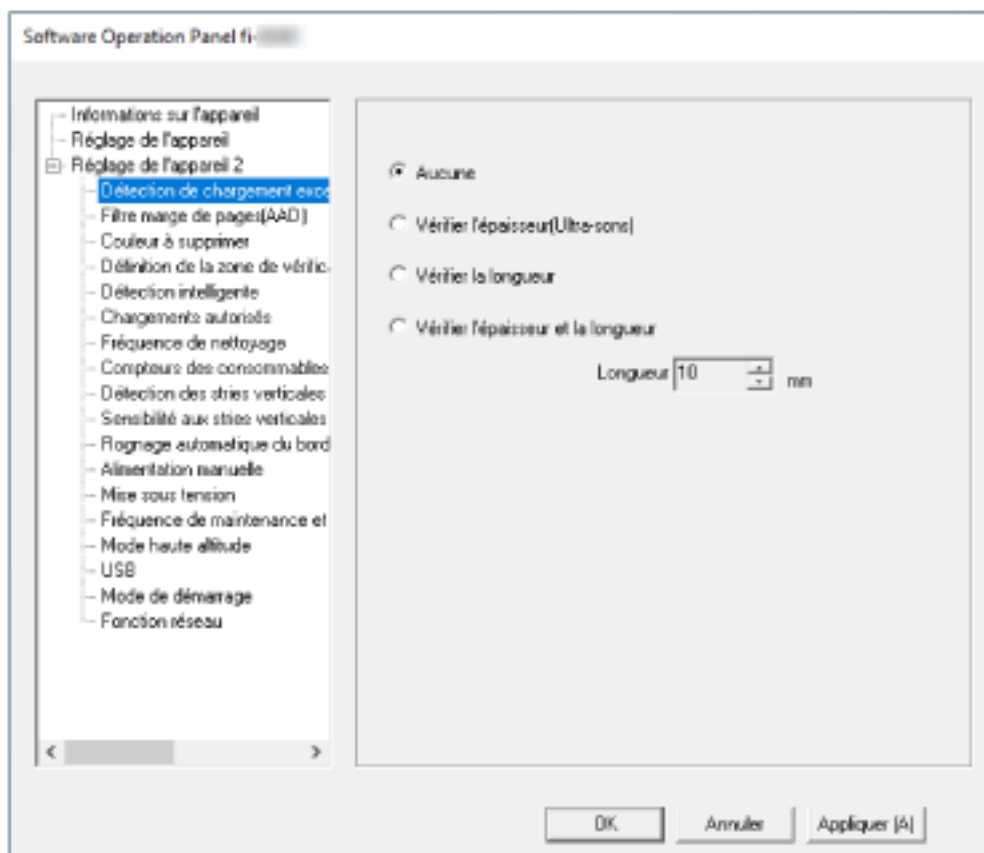

L'icône du Software Operation Panel s'affiche dans le menu qui s'ouvre lorsque vous cliquez sur



dans la zone de notification de la barre des tâches.

Si vous souhaitez afficher en permanence l'icône du Software Operation Panel, faites glisser l'icône et déplacez-la dans la zone de notification.

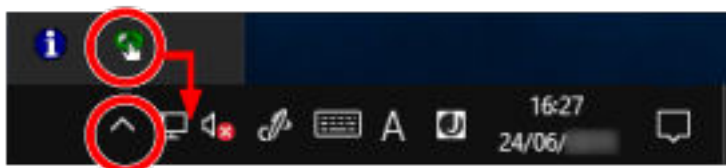

IMPORTANT

- Si le scanner est connecté via un réseau LAN câblé, une fenêtre de message apparaît lorsque le scanner n'est pas sélectionné dans l'Outil de sélection du scanner. Suivez les instructions contenues dans la fenêtre de message.
- Si la fenêtre de sélection d'un périphérique apparaît, sélectionnez un périphérique pour effectuer l'action particulière de votre choix en utilisant le Software Operation Panel.

Configuration du Software Operation Panel sur [Mode de visualisation uniquement]

En créant un mot de passe, le Software Operation Panel s'exécutera en [Mode de visualisation uniquement]. Ainsi, les utilisateurs ne pourront que consulter les paramètres du scanneur. Vous pouvez configurer les paramètres du scanneur si aucun mot de passe n'a été créé. Afin de prévenir des changements de paramètres accidentels, l'utilisation d'un mot de passe permettra de restreindre les opérations d'un utilisateur.

Configuration de [Mode de visualisation uniquement]

Configurez le Software Operation Panel sur [Mode de visualisation uniquement].

- 1 **Créez un mot de passe.**
Pour en savoir plus, reportez-vous à la section [Créer un mot de passe \(page 333\)](#).
- 2 **Cliquez avec le bouton droit sur l'icône du Software Operation Panel dans la zone de notification de la barre des tâches et sélectionnez [Mode de visualisation uniquement] dans le menu qui s'ouvre.**

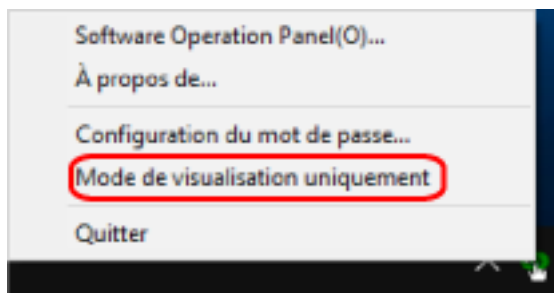

Le Software Operation Panel passe sur [Mode de visualisation uniquement].

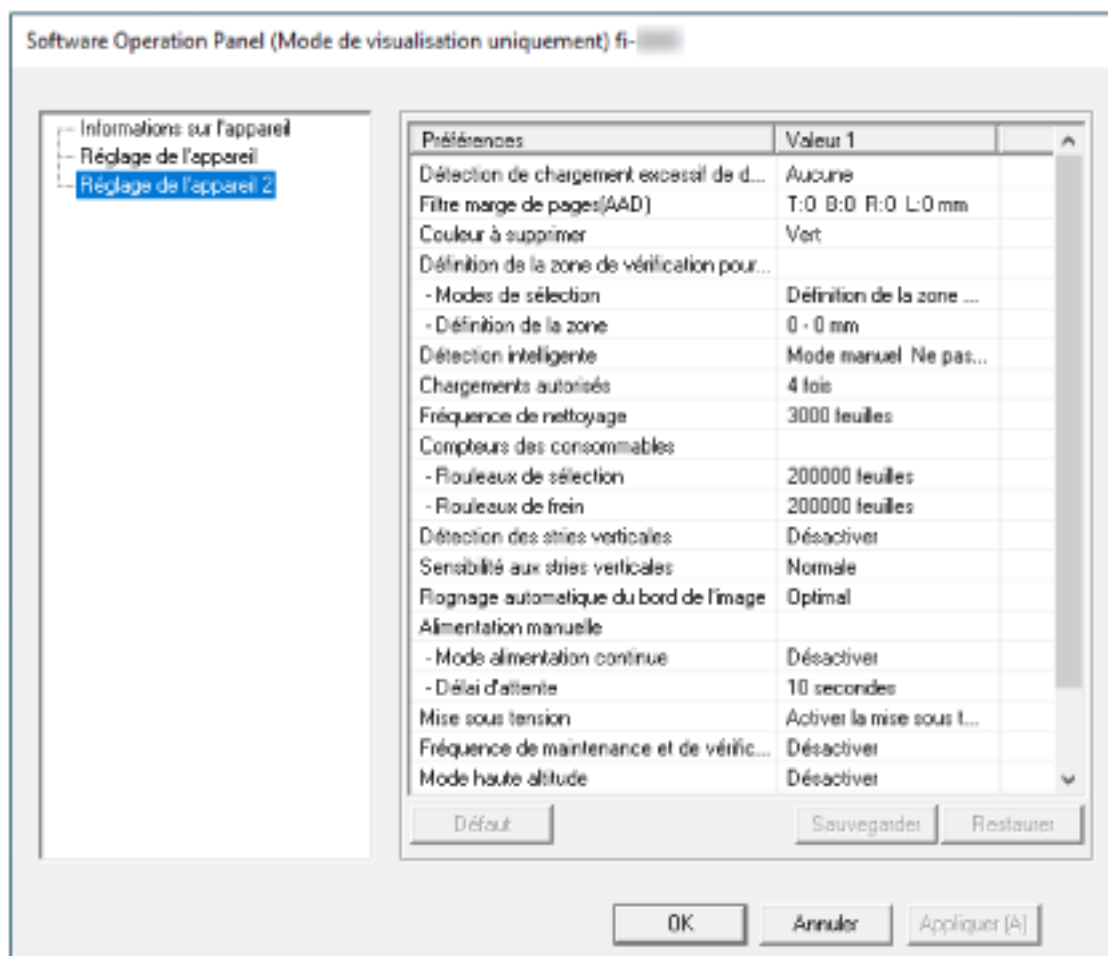

CONSEIL

En [Mode de visualisation uniquement], si vous cliquez avec le bouton droit de la souris sur l'icône du Software Operation Panel dans la zone de notification, la rubrique [Mode de visualisation uniquement] est précédée d'une coche et donc, activée.

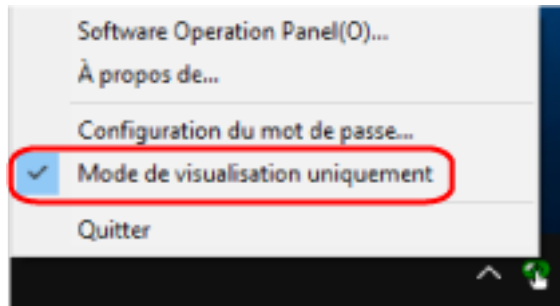

Quitter le [Mode de visualisation uniquement]

Pour quitter le [Mode de visualisation uniquement] sur le Software Operation Panel, procédez comme suit.

- 1 Cliquez avec le bouton droit sur l'icône du Software Operation Panel dans la zone de notification de la barre des tâches et sélectionnez [Mode de visualisation uniquement] dans le menu qui s'ouvre.

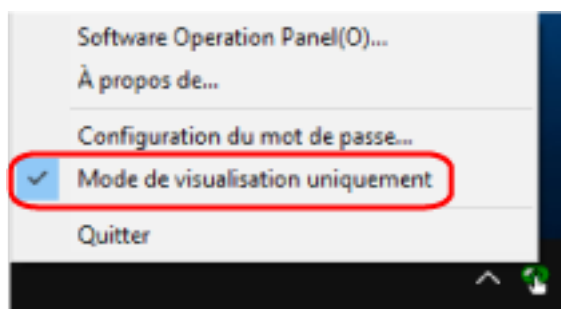

La fenêtre [Configuration du mot de passe] s'ouvre.

- 2 Saisissez le mot de passe en cours puis cliquez sur le bouton [OK].

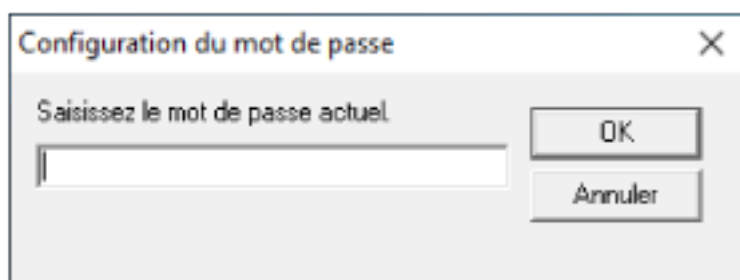

Le Software Operation Panel quitte le [Mode de visualisation uniquement] et les paramètres du scanner peuvent maintenant être modifiés.

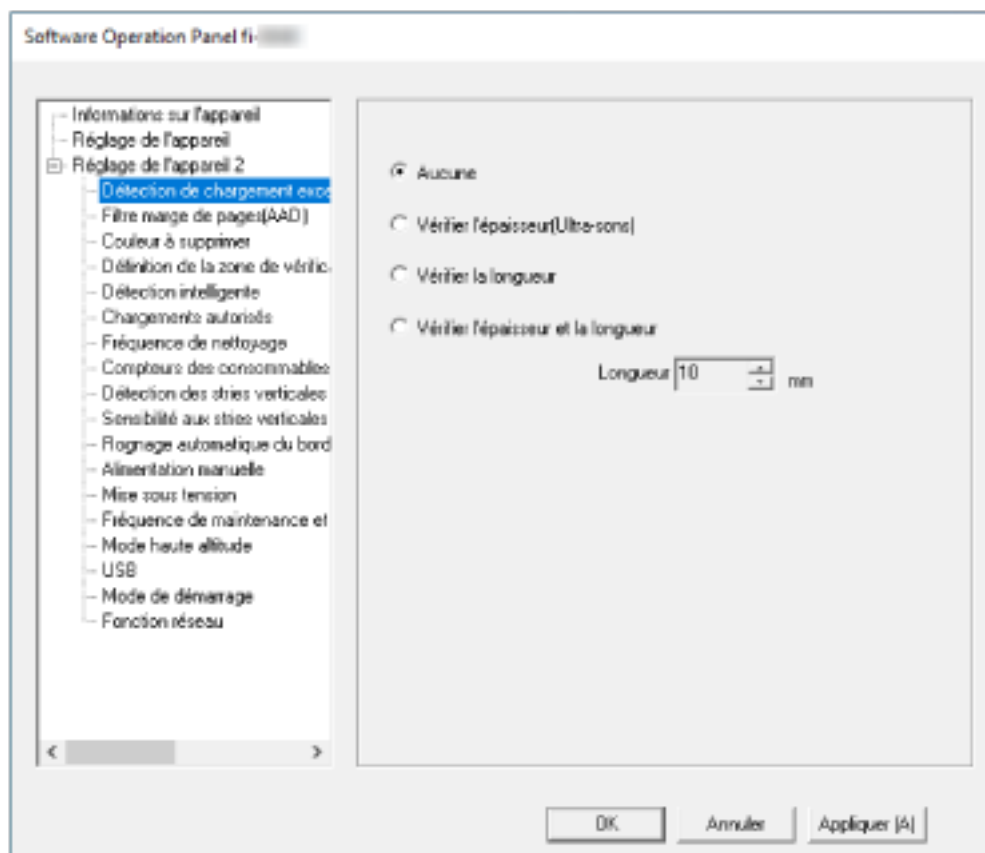

CONSEIL

Lorsque Software Operation Panel quitte le [Mode de visualisation uniquement], supprimez la coche en regard de [Mode de visualisation uniquement] du menu affiché en cliquant avec le bouton droit de la souris sur l'icône de Software Operation Panel dans la zone de notification.

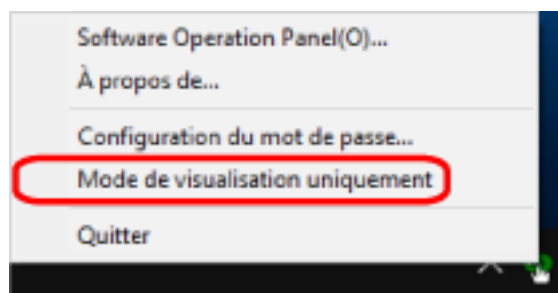

Créer un mot de passe

Vous pouvez créer un mot de passe de la manière suivante.

- 1 Cliquez avec le bouton droit sur l'icône du Software Operation Panel dans la zone de notification de la barre des tâches et sélectionnez [Configuration du mot de passe] dans le menu qui s'ouvre.

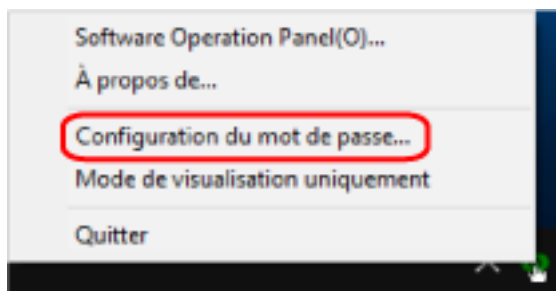

La fenêtre [Configuration du mot de passe] s'ouvre.

- 2 Saisissez un nouveau mot de passe deux fois pour confirmation puis cliquez sur le bouton [OK]. Vous pouvez saisir 32 caractères au maximum. Seuls les caractères alphanumériques (a ~ z, A ~ Z, 0 ~ 9) sont autorisés.

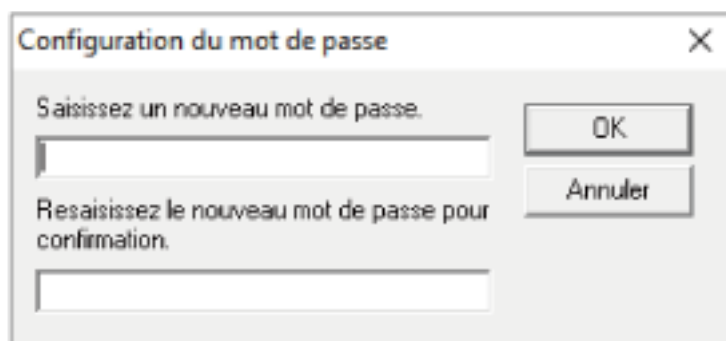

Une fenêtre contenant un message s'affiche.

- 3 Cliquez sur le bouton [OK].

Le mot de passe est validé.

Changer de mot de passe

Modifiez le mot de passe de la manière suivante.

- 1 Cliquez avec le bouton droit sur l'icône du Software Operation Panel dans la zone de notification de la barre des tâches et sélectionnez [Configuration du mot de passe] dans le menu qui s'ouvre.

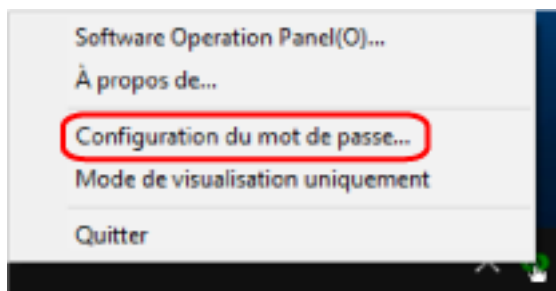

La fenêtre [Configuration du mot de passe] s'ouvre.

- 2 Saisissez le mot de passe en cours puis cliquez sur le bouton [OK].

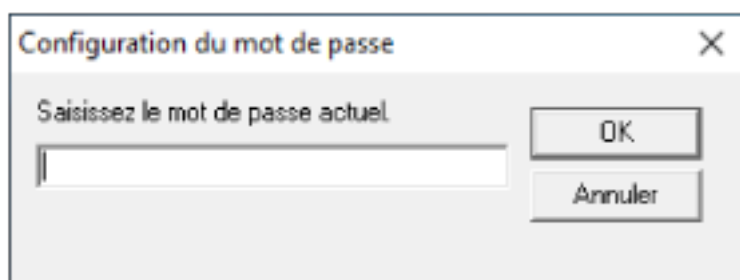

La fenêtre [Configuration du mot de passe] s'ouvre.

- 3 Saisissez un nouveau mot de passe deux fois pour confirmation puis cliquez sur le bouton [OK]. Vous pouvez saisir 32 caractères au maximum. Seuls les caractères alphanumériques (a ~ z, A ~ Z, 0 ~ 9) sont autorisés.

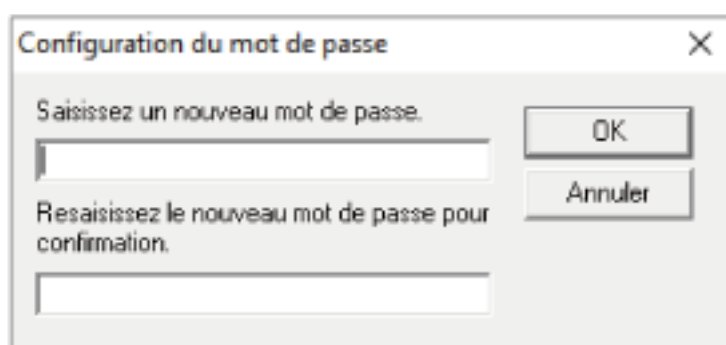

Une fenêtre contenant un message s'affiche.

- 4 Cliquez sur le bouton [OK].
Le mot de passe est validé.

Annuler le mot de passe

Annulez le mot de passe de la manière suivante.

- 1 Cliquez avec le bouton droit sur l'icône du Software Operation Panel dans la zone de notification de la barre des tâches et sélectionnez [Configuration du mot de passe] dans le menu qui s'ouvre.

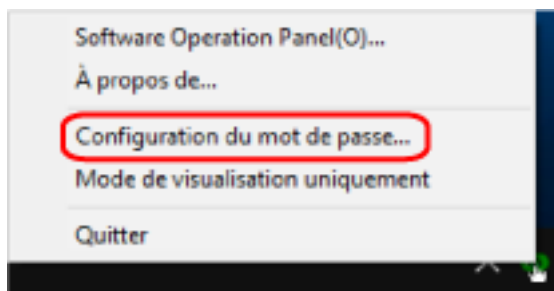

La fenêtre [Configuration du mot de passe] s'ouvre.

- 2 Saisissez le mot de passe en cours puis cliquez sur le bouton [OK].

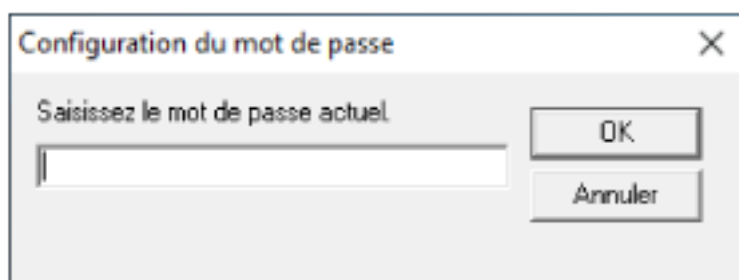

La fenêtre [Configuration du mot de passe] s'ouvre.

- 3 Laissez les deux champs vides puis cliquez sur le bouton [OK].

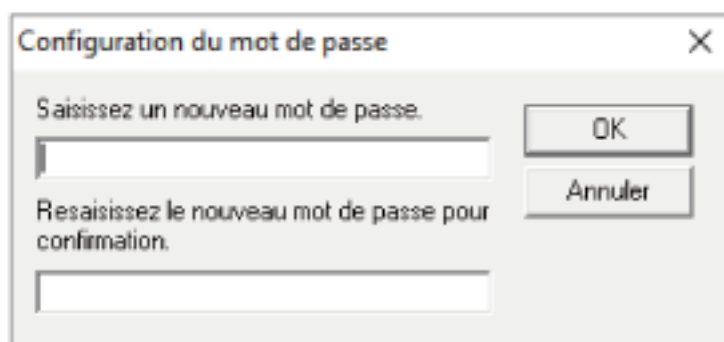

Une fenêtre contenant un message s'affiche.

- 4 Cliquez sur le bouton [OK].

Le mot de passe est annulé.

Réinitialiser le mot de passe

Si vous avez oublié votre mot de passe, réinitialisez-le.

- 1 Cliquez avec le bouton droit sur l'icône du Software Operation Panel dans la zone de notification de la barre des tâches et sélectionnez [Configuration du mot de passe] dans le menu qui s'ouvre.

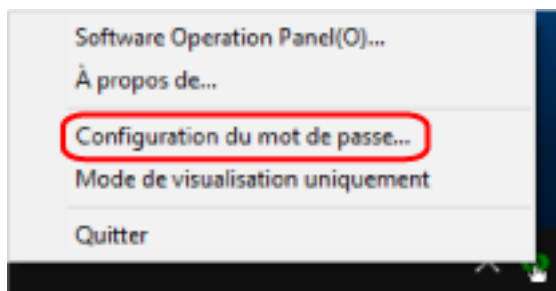

La fenêtre [Configuration du mot de passe] s'ouvre.

- 2 Saisissez le mot de passe par défaut qui est "fi-scanner", puis cliquez sur le bouton [OK].

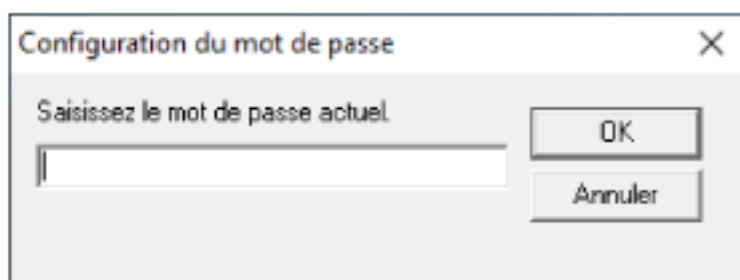

La fenêtre [Configuration du mot de passe] s'ouvre.

- 3 Saisissez un nouveau mot de passe deux fois pour confirmation puis cliquez sur le bouton [OK]. Vous pouvez saisir 32 caractères au maximum. Seuls les caractères alphanumériques (a ~ z, A ~ Z, 0 ~ 9) sont autorisés.

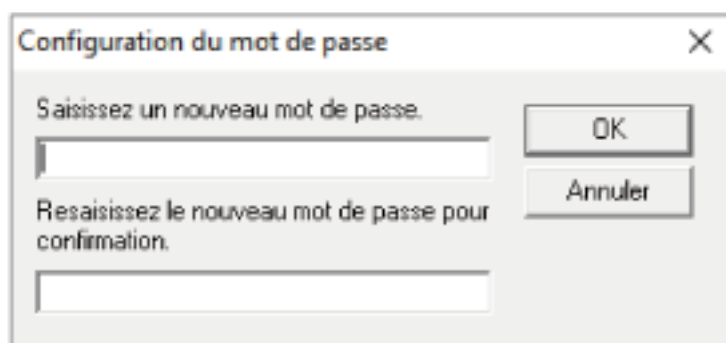

Une fenêtre contenant un message s'affiche.

- 4 Cliquez sur le bouton [OK].
Le mot de passe est validé.

Options de configuration

Le Software Operation Panel permet de configurer les paramètres associés à la numérisation de documents ou à la gestion des consommables du scanner connecté à l'ordinateur.

Les listes suivantes sont utilisées pour la configuration.

- Réglage de l'appareil

Vous pouvez configurer les paramètres associés au décompte de feuilles numérisées et à la gestion de consommables. Vous pouvez également configurer les paramètres associés à la gestion de l'alimentation d'un scanner et à l'ajustement de la position de début de numérisation.

- Réglage de l'appareil 2

Vous pouvez configurer les paramètres associés à la numérisation de documents.

Réglage de l'appareil

1 Démarrez le Software Operation Panel.

Pour en savoir plus, reportez-vous à la section [Démarrer le Software Operation Panel \(page 326\)](#).

2 Dans la liste, sélectionnez [Réglage de l'appareil], puis cliquez sur le bouton [Décalage].

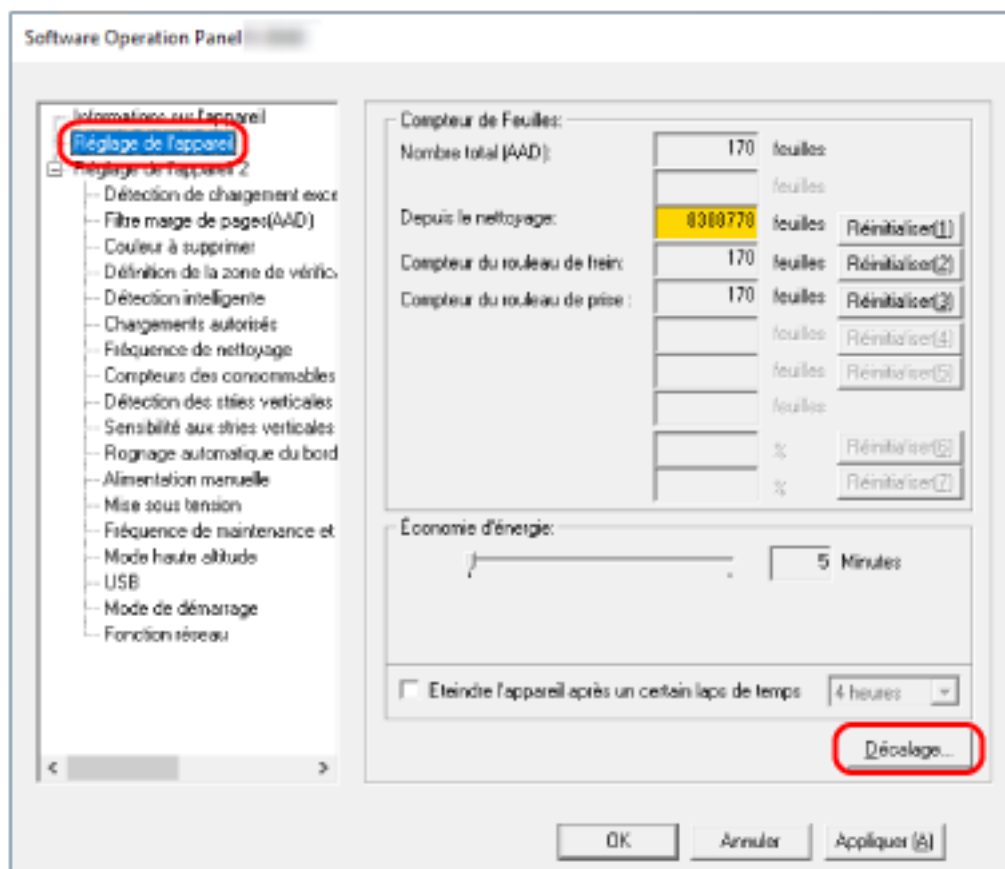

La fenêtre [Décalage] apparaît.

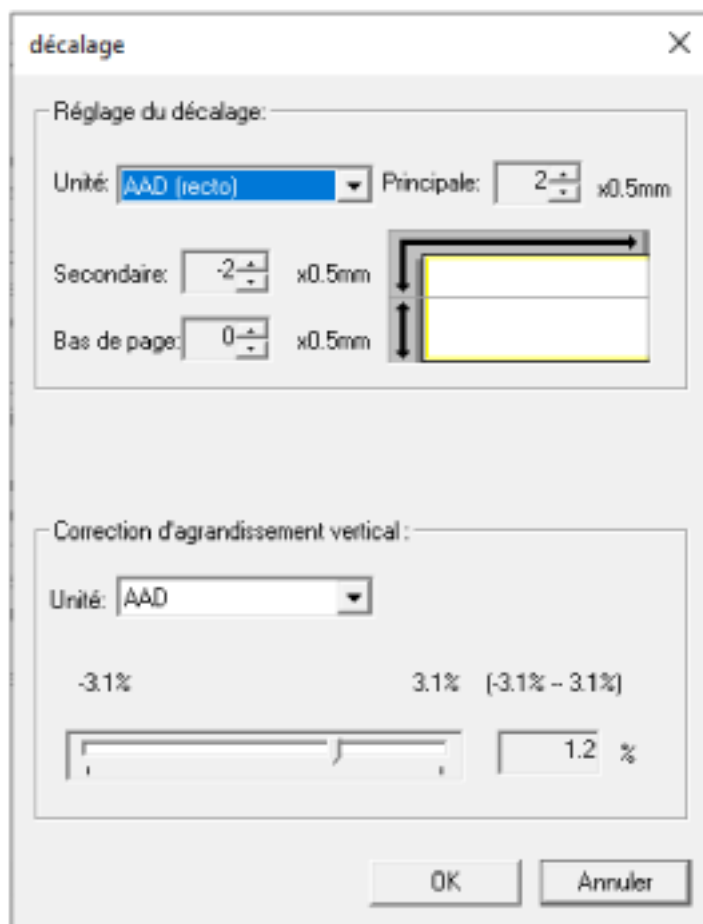

Les options configurables dans ces fenêtres sont les suivantes :

Option de configuration	Description
Compteur de Feuilles (Vérification / annulation)	Vous pouvez vérifier l'état des consommables et prévoir leur remplacement et leur nettoyage. Après avoir remplacé ou nettoyé un consommable, n'oubliez pas d'effacer son compteur.
Économie d'énergie	Pour configurer le délai avant le passage du scanner sur le mode économie d'énergie.
Réglage du décalage	Pour sélectionner une position de départ pour la numérisation.
Correction d'agrandissement vertical	Pour sélectionner le niveau d'agrandissement par rapport au sens du chargement.

Réglage de l'appareil 2

1 Démarrez le Software Operation Panel.

Pour en savoir plus, reportez-vous à la section [Démarrer le Software Operation Panel \(page 326\)](#).

2 Dans la liste, sélectionnez [Réglage de l'appareil 2].

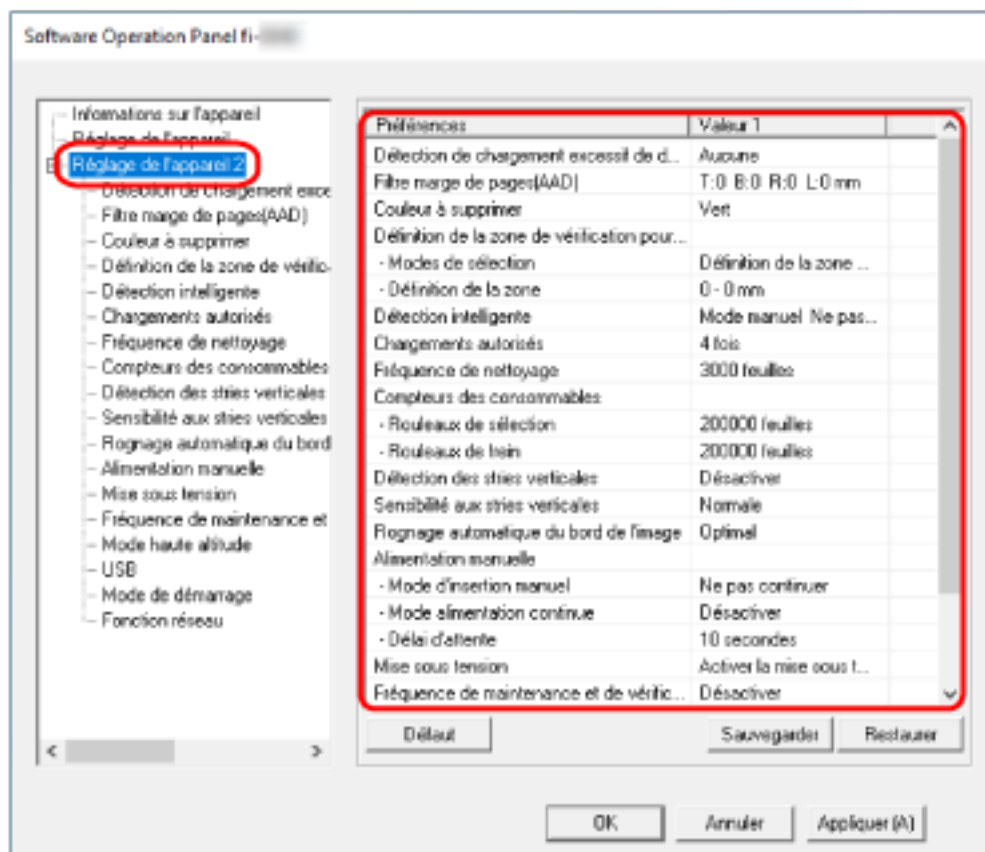

Les paramètres actuellement configurés dans [Réglage de l'appareil 2] sont listés dans la fenêtre.

CONSEIL

- Les paramètres du Software Operation Panel peuvent être restaurés à la configuration d'usine.
Pour restaurer les défauts d'usine cliquez sur le bouton [Défaut]. Un message s'affiche, cliquez sur [OK].
Notez que les paramètres que vous avez configuré seront annulés.
- Ils peuvent être sauvegardés.
Pour cela, cliquez sur le bouton [Sauvegarder], choisissez un nom de fichier, puis cliquez à nouveau [Sauvegarder] dans la fenêtre qui s'affiche.
- Vous pouvez utiliser un fichier de sauvegarde du Software Operation Panel pour restaurer les paramètres sur d'autres scanners (uniquement avec un type de scanner identique).
Pour restaurer les paramètres, cliquez sur le bouton [Restaurer], choisissez un nom de fichier, puis cliquez à nouveau [Ouvrir]. Un message s'affiche, cliquez sur [OK].

Notez que vous ne pouvez pas utiliser la restauration sur les autres types de scanners.

Les options configurables dans [Réglage de l'appareil 2] sont les suivantes :

Option de configuration	Description
Détection de chargement excessif de documents	Configurez les paramètres pour détecter des documents chevauchés pendant le processus de numérisation.
Filtre marge de pages (AAD)	Configurez les paramètres pour remplir les ombres ou les stries autour de la page numérisée.
Couleur à supprimer	Vous pouvez exclure une couleur d'une image numérisée en sélectionnant le rouge, le vert ou le bleu (les trois couleurs primaires).
Définition de la zone de vérification pour la détection de chargement multiple	Indiquez une zone pour détecter les documents chevauchés.
Détection intelligente	Configurez les paramètres pour ignorer automatiquement certaines zones de documents chevauchés lorsque la configuration de détection des documents chevauchés est activée.
Chargements autorisés	Indiquez un nombre de chargements autorisés lorsqu'un document n'est pas chargé dans le plateau d'alimentation de l'AAD (chargeur).
Fréquence de nettoyage	Pour sélectionner la fréquence de nettoyage de l'intérieur du scanner.
Configuration des compteurs des consommables	Pour sélectionner la fréquence de remplacement des pièces de rechange.
Détection des stries verticales	Vous pouvez configurer les paramètres de détection de saleté sur la surface vitrée.
Sensibilité aux stries verticales	Pour spécifier le niveau de sensibilité de détection de stries verticales (saleté sur la surface vitrée) lorsque [Activer] est sélectionné pour [Détection des stries verticales].
Rognage automatique du bord de l'image	Lorsque le scanner est configuré pour détecter le format de papier automatiquement, spécifiez si vous souhaitez optimiser (rogner / arrondir par défaut) la partie fractionnaire de la page numérisée.
Alimentation manuelle	Configurez les paramètres lorsque vous chargez manuellement et numérisez une feuille à la fois.
Mise sous tension	Choisissez d'allumer/d'éteindre le scanner en appuyant sur la touche [Power] sur le scanner.

Option de configuration	Description
Fréquence de maintenance et de vérification	Pour sélectionner la fréquence de la maintenance et de la vérification du scanner qui seront effectuées par un technicien.
Mode haute altitude	Activez ce mode pour utiliser le scanner à une altitude de 2 000 m ou plus.
USB	Modifiez le paramètre USB si une erreur s'est produite sur un ordinateur pendant la communication.
Mode de démarrage	Spécifiez un mode de démarrage pour le scanner.
Fonction réseau	Spécifiez si vous souhaitez utiliser le scanner uniquement via une connexion USB.
Réduction du moiré (Avancé)	Règle la qualité de l'image lors de la numérisation de documents (tels que des magazines ou des photographies) afin d'éviter l'apparition de stries verticales (moirage).

Paramètres relatifs aux compteurs de pages

Consulter les compteurs

Vous pouvez vérifier l'état des consommables et prévoir leur remplacement et leur nettoyage.

La couleur de fond du compteur change lorsque le moment où il faut remplacer les consommables ou nettoyer le scanner approche.

La couleur de chaque compteur change lorsque :

- Compteurs [Rouleau de frein]/[Rouleau de prise]

Le fond de ces compteurs devient jaune clair après que le remplacement des consommables aient atteint 95% de la valeur configurée dans [Fréquence de remplacement des consommables - \[Compteurs des consommables\] \(page 349\)](#) depuis le Software Operation Panel. Puis jaune foncé, lorsqu'il atteint 100 %.

- Compteur [Depuis le nettoyage]

Le fond de ce compteur devient jaune une fois que le nombre de feuilles depuis le nettoyage a atteint la valeur configurée dans [Fréquence de nettoyage du scanner \[Fréquence de nettoyage\] \(page 348\)](#) depuis le Software Operation Panel.

1 Démarrez le Software Operation Panel.

Pour en savoir plus, reportez-vous à la section [Démarrer le Software Operation Panel \(page 326\)](#).

2 Dans la liste, sélectionnez [Réglage de l'appareil].

3 Vérifiez chaque compteur.

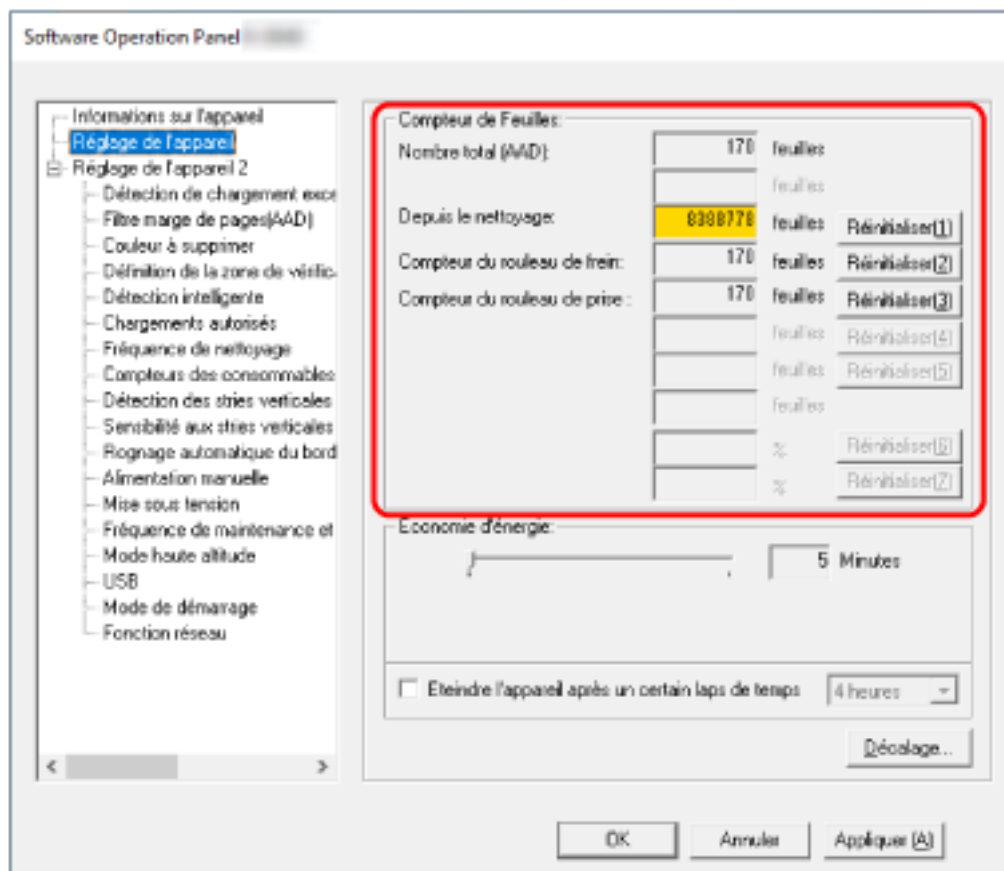

Nombre total (AAD)

Nombre total de feuilles numérisées avec l'AAD (par incréments de 1 feuille)

Depuis le nettoyage

Nombre total de feuilles numérisées avec depuis le dernier nettoyage (par incréments de 1 feuille)

Compteur du rouleau de frein

Nombre approximatif de feuilles numérisées depuis le dernier remplacement du rouleau de frein (en unités de 500)

Compteur du rouleau de prise

Nombre approximatif de feuilles numérisées depuis le dernier remplacement des rouleaux de sélection (en unités de 500)

La configuration d'usine par défaut pour chaque compteur est "0".

IMPORTANT

Si vous avez éteint le scanner en débranchant le câble d'alimentation ou en sélectionnant [Désactiver la mise sous tension], le nombre de feuilles numérisées pourrait ne pas être décompté dans [Nombre total].

Pour en savoir plus sur la désactivation de la mise sous tension automatique, reportez-vous à la section [Méthode pour allumer et éteindre le scanner \[Mise sous tension\] \(page 378\)](#).

Effacer les compteurs de pages

Après avoir remplacé ou nettoyé un consommable, n'oubliez pas d'effacer son compteur.

1 Démarrez le Software Operation Panel.

Pour en savoir plus, reportez-vous à la section [Démarrer le Software Operation Panel \(page 326\)](#).

2 Dans la liste, sélectionnez [Réglage de l'appareil], puis cliquez sur le bouton [Effacer] pour [Depuis le nettoyage] si le nettoyage a été effectué ou sur le bouton [Effacer] pour le consommable que vous avez remplacé.

Le compteur est remis à 0.

3 Cliquez sur le bouton [OK].

Une fenêtre contenant un message s'affiche.

4 Cliquez sur le bouton [OK].

Les paramètres configurés sont validés.

Messages pour nettoyer ou remplacer les consommables

Le message suivant peut s'afficher sur l'ordinateur lorsque vous utilisez le scanner.

Notez que, lorsque ce message s'affiche, une notification apparaît sur l'icône  de l'écran tactile pour communiquer un message concernant le remplacement de consommables ou le nettoyage du scanner.

Exemple : Message pour remplacer les consommables

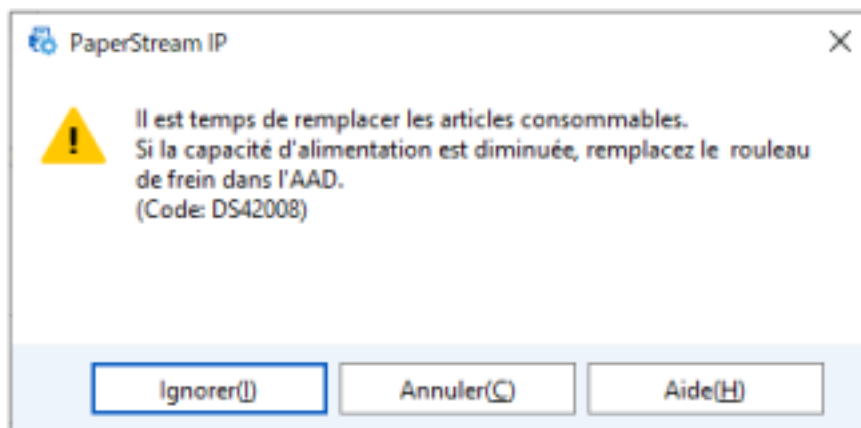

Exemple : Message pour nettoyer

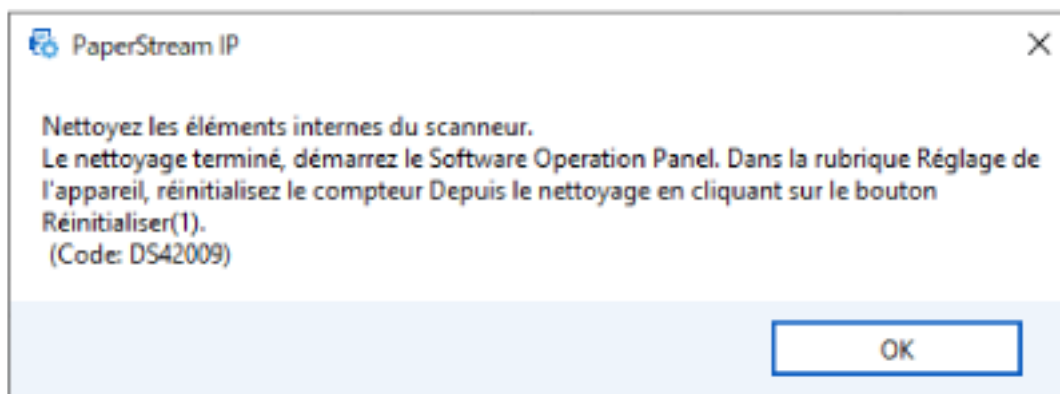

Suivez les instructions contenues dans le message affiché.

- Si un message de remplacement des consommables s'affiche
Lisez le message et remplacez le consommable concerné.
Si vous cliquez sur le bouton [Ignorer], le message disparaît et vous pouvez poursuivre la numérisation. Il est toutefois recommandé de remplacer le consommable dès que possible.
Pour arrêter la numérisation et remplacer le consommable immédiatement, cliquez sur le bouton [Annuler].
Pour en savoir plus sur le remplacement des consommables, consultez la section [Remplacement de l'ensemble rouleaux S \(page 176\)](#).
- Si un message de nettoyage s'affiche

Lisez le message et effectuez le nettoyage en conséquence.
Pour en savoir plus sur l'entretien, consultez [Entretien \(page 158\)](#).

Fréquence de nettoyage du scanner [Fréquence de nettoyage]

Pour sélectionner la fréquence de nettoyage de l'intérieur du scanner.

La couleur de fond du compteur [Depuis le nettoyage] dans [Réglage de l'appareil] devient jaune lorsqu'il atteint la valeur spécifiée pour cette option.

Un message vous demandant de nettoyer peut être affiché. Vous trouverez sa description dans [Messages pour nettoyer ou remplacer les consommables \(page 346\)](#).

1 Démarrez le Software Operation Panel.

Pour en savoir plus, reportez-vous à la section [Démarrer le Software Operation Panel \(page 326\)](#).

2 Dans la liste, sélectionnez [Réglage de l'appareil 2] → [Fréquence de nettoyage].

3 Sélectionnez une valeur pour la fréquence de nettoyage.

Vous pouvez saisir une valeur comprise entre 1 000 et 255 000 feuilles (par incrémentation de 1 000).

La configuration d'usine par défaut est "3".

4 Choisissez d'afficher ou non le message vous demandant de nettoyer.

Par défaut, l'option [Afficher instructions pour le nettoyage] est désactivée.

Fréquence de remplacement des consommables - [Compteurs des consommables]

Pour sélectionner la fréquence de remplacement des pièces de rechange.

La couleur de fond du compteur [Compteur du rouleau de frein ou [Compteur du rouleau de prise] dans [Réglage de l'appareil] devient jaune clair lorsque le nombre de pages (suivant son dernier remplacement) atteint 95 % de la valeur sélectionnée pour ce paramètre et devient jaune lorsqu'il atteint 100 %.

Vous pouvez également afficher le message de remplacement des consommables, décrit dans [Messages pour nettoyer ou remplacer les consommables \(page 346\)](#).

1 Démarrez le Software Operation Panel.

Pour en savoir plus, reportez-vous à la section [Démarrer le Software Operation Panel \(page 326\)](#).

2 Dans la liste, sélectionnez [Réglage de l'appareil 2] → [Compteurs des consommables].

3 Sélectionnez une valeur pour le cycle de remplacement.(rouleaux de frein et de prise).

Vous pouvez saisir une valeur comprise entre 10 000 et 2 550 000 feuilles (par incrémentation de 10 000).

La configuration d'usine par défaut est "20".

Paramètres relatifs à la numérisation

Réglage de la position de départ de la numérisation [Réglage du décalage/ Correction d'agrandissement vertical]

Si la position de l'image numérisée est incorrecte ou l'image semble réduite ou allongée (verticalement), vous pouvez ajuster le décalage et l'agrandissement vertical.

IMPORTANT

Normalement, aucun réglage n'est nécessaire car la configuration par défaut utilise déjà des valeurs ajustées.

- 1 Démarrez le Software Operation Panel.
Pour en savoir plus, reportez-vous à la section [Démarrer le Software Operation Panel \(page 326\)](#).
- 2 Dans la liste, sélectionnez [Réglage de l'appareil], puis cliquez sur le bouton [Décalage].
- 3 Effectuez les réglages nécessaires.

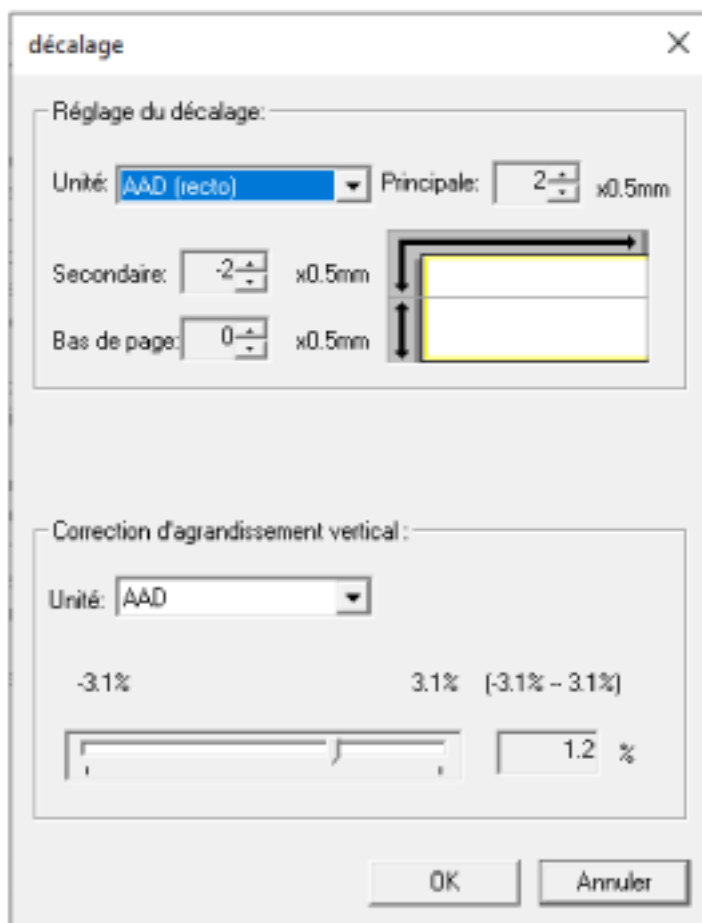

Réglage du décalage

Unité

Sélectionnez [AAD (recto)] ou [AAD (verso)] en tant que cible de l'ajustement.

Principale

Cette option permet de régler le décalage horizontal (largeur).

Vous pouvez sélectionner une valeur comprise entre -2 et 2 mm (par incrémentation de 0,5).

La configuration d'usine par défaut est "0".

Secondaire

Réglez le décalage vertical (longueur) en haut de page.

Vous pouvez sélectionner une valeur comprise entre -2 et 2 mm (par incrémentation de 0,5).

La configuration d'usine par défaut est "0".

Fin de page

Ajustez le décalage vertical (longueur) à la fin d'une page. Vous pouvez sélectionner une valeur comprise entre -2 et 2 mm (par incrémentation de 0,5).

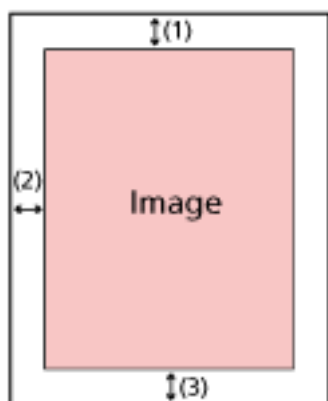

(1) : Horizontal= -2 à 2 mm

(2) : Vertical= -2 à 2 mm

(3) : Fin de page= -2 à 2 mm
(par incrémentation de 0,5)

Correction d'agrandissement vertical

Unité

L'unité pour la correction d'agrandissement vertical est définie sur [AAD].

Agrandissement

Cette option permet de régler l'agrandissement vertical (longueur).

Vous pouvez sélectionner une valeur comprise entre -3,1 et 3,1 % (par incrémentation de 0,1).

La configuration d'usine par défaut est "0,0".

Suppression des ombres ou des stries reproduites sur les bords des images [Filtre marge de pages (AAD)]

Configurez les paramètres pour remplir les ombres ou les stries autour de la page numérisée. Selon la condition du document que vous numérisez, les zones sombres d'un document peuvent être reproduites sur le bord de la page numérisée et apparaître comme des stries noires. Dans ce cas, éliminez les stries noires en remplissant les bords de la page numérisée. Si le paramètre qui désactive le rognage ou le paramètre qui arrête la numérisation lorsque le bord inférieur d'un document a été détecté est configuré dans le pilote du scanner, le filtre marge de pages sera appliqué.

1 Démarrez le Software Operation Panel.

Pour en savoir plus, reportez-vous à la section [Démarrer le Software Operation Panel \(page 326\)](#).

2 Dans la liste, sélectionnez [Réglage de l'appareil 2] → [Filtre marge de pages(AAD)].

3 Définissez la largeur des marges à remplir (Haut/Bas/Droite/Gauche).

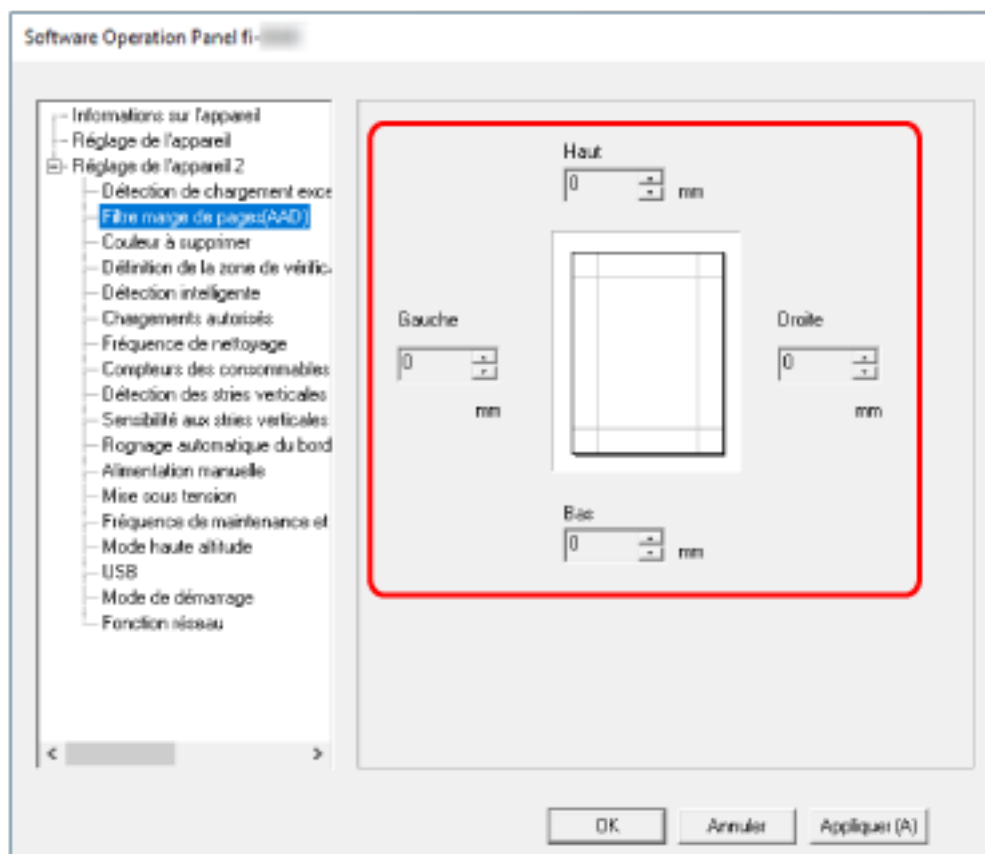

La configuration d'usine par défaut est "0".

Remplissez la zone indiquée de blanc.

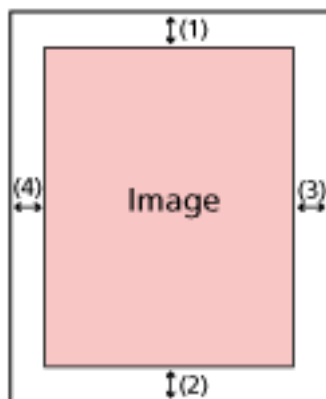

- (1) : Haut = 0 et 15 mm
 (2) : Bas = -7 et 7 mm
 (3) : Droite = 0 et 15 mm
 (4) : Gauche = 0 et 15 mm
 (par incrémentation de 1 mm)

IMPORTANT

Si vous spécifiez des marges trop grandes, certains caractères près du bord pourraient ne pas être reproduits.

CONSEIL

- Vous pouvez modifier la couleur de fond en noir ou blanc dans le pilote du scanner. Pour en savoir plus, consultez l'aide du pilote du scanner.
- Suivant la valeur spécifiée pour la marge du bas du [Filtre marge de pages(AAD)], la fonction Filtre marge de pages fonctionne de la manière suivante :
 - entre 1 et 7 mm
Permet de remplir la zone spécifiée avec la couleur de fond du bord inférieur de la page vers l'intérieur.
 - entre -1 et -7 mm
Permet de sortir la page sans remplir la zone spécifiée avec la couleur de fond du bord inférieur de la page vers l'extérieur. (L'image sera reproduite avec en plus la zone spécifiée si le mode [Détection de fin de page] est configuré dans le pilote du scanner.)
- Vous pouvez également configurer cette option depuis le pilote du scanner. Dans ce cas, vous pouvez utiliser le filtre marge de page du pilote du scanner sur la page que le scanner a déjà remplie sur les bords.

Configurer les paramètres du scanner pour qu'il supprime certaines couleurs lors de la numérisation [Couleur à supprimer]

Vous pouvez exclure une couleur d'une image numérisée en sélectionnant le rouge, le vert ou le bleu (les trois couleurs primaires).

Par exemple, vous pouvez supprimer le fond vert de votre document pour ne générer que le texte rédigé en noir.

Pour numériser des documents sans exclure aucune couleur, configurez sur [Aucun].

1 Démarrez le Software Operation Panel.

Pour en savoir plus, reportez-vous à la section [Démarrer le Software Operation Panel \(page 326\)](#).

2 Dans la liste, sélectionnez [Réglage de l'appareil 2] → [Couleur à supprimer].

3 Sélectionnez la couleur que vous souhaitez supprimer.

Rouge, Vert, Bleu :

La couleur sélectionnée est supprimée.

La configuration d'usine par défaut est [Vert].

Aucun

Aucune couleur supprimée.

IMPORTANT

- Si la couleur indiquée sur le document est trop sombre, elle pourrait ne pas être exclue.
- Vous ne pouvez pas spécifier une couleur autre que Rouge, Vert et Bleu.
Pour supprimer d'autres couleurs, configurez les paramètres dans le pilote du scanner.
Pour en savoir plus, consultez l'aide du pilote du scanner.

CONSEIL

- Disponible uniquement pour la numérisation en noir et blanc ou en niveaux de gris.
- Vous pouvez également configurer cette option depuis le pilote du scanner.
Notez que la configuration du pilote prévaut sur toutes les autres.

Spécifier le nombre de chargements autorisés [Chargements autorisés]

Indiquez un nombre de chargements autorisés lorsqu'un document n'est pas chargé dans le plateau d'alimentation de l'AAD (chargeur).

1 Démarrez le Software Operation Panel.

Pour en savoir plus, reportez-vous à la section [Démarrer le Software Operation Panel \(page 326\)](#).

2 Dans la liste, sélectionnez [Réglage de l'appareil 2] → [Chargements autorisés].

3 Sélectionnez le nombre de rechargements autorisés.

Vous pouvez choisir entre 1 et 12 fois.

La valeur par défaut est de "4 fois".

CONSEIL

Vous pouvez également configurer les paramètres depuis l'écran tactile.

Rogner le bord d'une image [Rognage automatique du bord de l'image]

Lorsque le scanner est configuré pour détecter le format de papier automatiquement, spécifiez si vous souhaitez optimiser (rogner / arrondir par défaut) la partie fractionnaire de la page numérisée.

Lorsque le format papier est détecté, il peut s'agir d'une partie fractionnaire de la page numérisée par rapport au format papier standard.

Le format de la page de sortie varie en fonction de la manière dont la partie fractionnaire est traitée.

1 Démarrez le Software Operation Panel.

Pour en savoir plus, reportez-vous à la section [Démarrer le Software Operation Panel \(page 326\)](#).

2 Dans la liste, sélectionnez [Réglage de l'appareil 2] → [Rognage automatique du bord de l'image].

3 Choisissez d'inclure ou d'exclure ces données.

Sélectionnez [Optimal] pour éviter que des informations ne manquent.

La configuration d'usine par défaut est [Optimal].

IMPORTANT

- Bien que le paramètre [Optimal] prévienne la perte d'informations, une ombre risque d'apparaître autour des bords.
- Lorsque vous numérisez un document avec du texte autour des bords alors que vous avez sélectionné [Arrondir par défaut], une partie de l'information peut manquer sur l'image de sortie.
- Pour en savoir plus sur la détection automatique du format de page, consultez la rubrique d'aide du scanner.

CONSEIL

Ce paramètre est efficace pour numériser des pages en noir et blanc.

Numériser en haute altitude [Mode haute altitude]

Activez ce mode pour utiliser le scanner à une altitude de 2 000 m ou plus.

Une pression atmosphérique basse en haute altitude risque de réduire la précision de la détection de documents chevauchés via le capteur à ultrasons.

Activer [Activer] pour le mode haute altitude augmente la précision de détection des documents chevauchés.

1 Démarrez le Software Operation Panel.

Pour en savoir plus, reportez-vous à la section [Démarrer le Software Operation Panel \(page 326\)](#).

2 Dans la liste, sélectionnez [Réglage de l'appareil 2] → [Mode haute altitude].

3 Sélectionnez [Activer] si vous utilisez le scanner en haute altitude.

La configuration d'usine par défaut est [Désactiver].

Prévention de l'apparition de stries verticales (moiré) dans les images (Réduction du moiré (avancé))

Règle la qualité de l'image lors de la numérisation de documents (tels que des magazines ou des photographies) afin d'éviter l'apparition de stries verticales (moirage).

1 Démarrez le Software Operation Panel.

Pour en savoir plus, reportez-vous à la section [Démarrer le Software Operation Panel \(page 326\)](#).

2 Dans la liste, sélectionnez [Réglage de l'appareil 2] → [Réduction du moiré (Avancé)].

3 Sélectionnez [Activer] pour supprimer les stries verticales (moire).

La configuration d'usine par défaut est [Désactiver].

Lorsque vous sélectionnez [Activer], indiquez l'élément suivant :

Mode réduction

Privilégier la vitesse

Supprime les stries verticales (moire).

La vitesse de numérisation peut être ralentie.

Il s'agit de la configuration d'usine par défaut.

Privilégier la qualité de l'image

Cette option est plus efficace pour supprimer les stries verticales (moire) que [Privilégier la vitesse].

La vitesse de numérisation sera ralentie.

CONSEIL

Vous pouvez également configurer cette option depuis le pilote du scanner ou sur l'écran de touche.

Notez que la configuration du pilote prévaut sur toutes les autres.

Paramètres liés à la détection de documents chevauchés (Détection de chargement excessif de documents)

Spécification d'une méthode pour détecter les documents chevauchés [Détection de chargement excessif de documents]

Détection de chargement excessif de documents est une erreur qui survient en cas de chevauchement de deux feuilles ou plus chargées à la fois.

Configurez les paramètres pour détecter des documents chevauchés pendant le processus de numérisation.

Les documents chevauchés sont détectés par le capteur à ultrasons ou selon de la différence de longueur des documents.

Lors de la détection de documents qui se chevauchent, un message d'erreur apparaît et le processus de numérisation s'arrête. Si des documents sont chevauchés de 30 mm depuis le bord supérieur, ils ne sont pas détectés comme chevauchés.

IMPORTANT

Lorsque le mode de chargement du scanner est configuré sur [Manuelle - Simple], le chevauchement des documents ne sera pas détecté.

Le mode manuel simple est le mode de numérisation d'un document plié en deux ou d'un document à plusieurs couches tel qu'une enveloppe. Par conséquent, même si le paramètre de détection des documents qui se chevauchent est activé, ces documents ne sont pas détectés comme documents se chevauchant.

1 Démarrez le Software Operation Panel.

Pour en savoir plus, reportez-vous à la section [Démarrer le Software Operation Panel \(page 326\)](#).

2 Dans la liste, sélectionnez [Réglage de l'appareil 2] → [Détection de chargement excessif de documents].

3 Sélectionnez une méthode de détection.

Aucune

Ne détecte pas les documents chevauchés.

Il s'agit de la configuration d'usine par défaut.

Vérifier l'épaisseur(Ultra-sons)

Détecte les documents chevauchés avec le capteur à ultrasons.

Cette option activée, vous pouvez paramétrer les deux suivantes :

- Indiquez une zone pour détecter les documents chevauchés par la longueur depuis le bord supérieur du document dans le sens d'alimentation.

Pour en savoir plus, reportez-vous à la section [Spécification de la zone où détecter un chevauchement \[Définition de la zone de vérification pour la détection de chargement multiple\]](#) (page 363).

- Lorsqu'un morceau de papier est attaché à un document, la longueur et la position du papier peuvent être mémorisées et configurées pour ignorer le chevauchement des documents.

Pour en savoir plus, reportez-vous à la section [Configuration pour ne pas détecter certaines zones de chevauchement](#) (page 133).

Vérifier la longueur

Détecte les documents chevauchés selon la différence de longueur.
Sélectionnez cela pour numériser de documents de même longueur.

IMPORTANT

Notez qu'il n'est pas possible de détecter des documents chevauchés précisément lorsque vous numérisez une pile de documents de longueurs différentes.

Vérifier l'épaisseur et la longueur

Pour une détection de documents qui se chevauchent combinant [Vérifier l'épaisseur(Ultrasons)] et [Vérifier la longueur].

Cette option activée, vous pouvez paramétrer les deux suivantes :

- Indiquez une zone pour détecter les documents chevauchés par la longueur depuis le bord supérieur du document dans le sens d'alimentation.

Pour en savoir plus, reportez-vous à la section [Spécification de la zone où détecter un chevauchement \[Définition de la zone de vérification pour la détection de chargement multiple\]](#) (page 363).

- Lorsqu'un morceau de papier est attaché à un document, la longueur et la position du papier peuvent être mémorisées et configurées pour ignorer le chevauchement des documents.

Pour en savoir plus, reportez-vous à la section [Configuration pour ne pas détecter certaines zones de chevauchement](#) (page 133).

IMPORTANT

Notez qu'il n'est pas possible de détecter des documents chevauchés précisément lorsque vous numérisez une pile de documents de longueurs différentes.

Longueur

Spécifiez cette option lorsque vous sélectionnez [Vérifier la longueur] ou [Vérifier l'épaisseur et la longueur].

Indiquez la différence de longueur des documents à détecter en tant que documents chevauchés.

Des documents d'épaisseur sont détectés lorsque la différence de longueur des documents est supérieure à la valeur spécifiée.

Les longueurs inférieures à la valeur spécifiée sont considérées comme une erreur légère et non détectées comme des documents chevauchés.

Sélectionnez parmi 10 / 15 / 20 mm. La configuration d'usine par défaut est "10".

IMPORTANT

- Pour numériser des documents de longueurs diverses, sélectionnez [Vérifier l'épaisseur(Ultra-sons)].
- Lorsqu'une pièce jointe (une étiquette, un reçu ou une photographie) est collée au document, la pièce jointe du document doit être détectée comme un chevauchement de documents si vous sélectionnez [Vérifier l'épaisseur(Ultra-sons)]. Le cas échéant, sélectionnez [Vérifier la longueur].
Sinon, détectez le chevauchement de documents en indiquant une zone sur le document qui n'inclut pas une zone collée au papier afin d'ignorer le chevauchement de documents dans cette zone.

CONSEIL

- Vous pouvez également configurer cette option depuis le pilote du scanner.
Notez que la configuration du pilote prévaut sur toutes les autres.
- Lorsque le paramètre Transparent est activé dans le pilote du scanner, le message d'erreur ne s'affiche pas sur l'écran tactile. Il s'affiche dans le pilote du scanner.

Spécification de la zone où détecter un chevauchement [Définition de la zone de vérification pour la détection de chargement multiple]

Indiquez une zone pour détecter les documents chevauchés.

Spécifiez cette option lorsque vous sélectionnez [Vérifier l'épaisseur (Ultra-sons)] ou [Vérifier l'épaisseur et la longueur] pour la [Détection de chargement excessif de documents].

1 Démarrez le Software Operation Panel.

Pour en savoir plus, reportez-vous à la section [Démarrer le Software Operation Panel \(page 326\)](#).

2 Dans la liste, sélectionnez [Réglage de l'appareil 2] → [Définition de la zone de vérification pour la détection de chargement multiple].

3 Sélectionnez la zone de détection.

Cochez la case [Définition d'une zone].

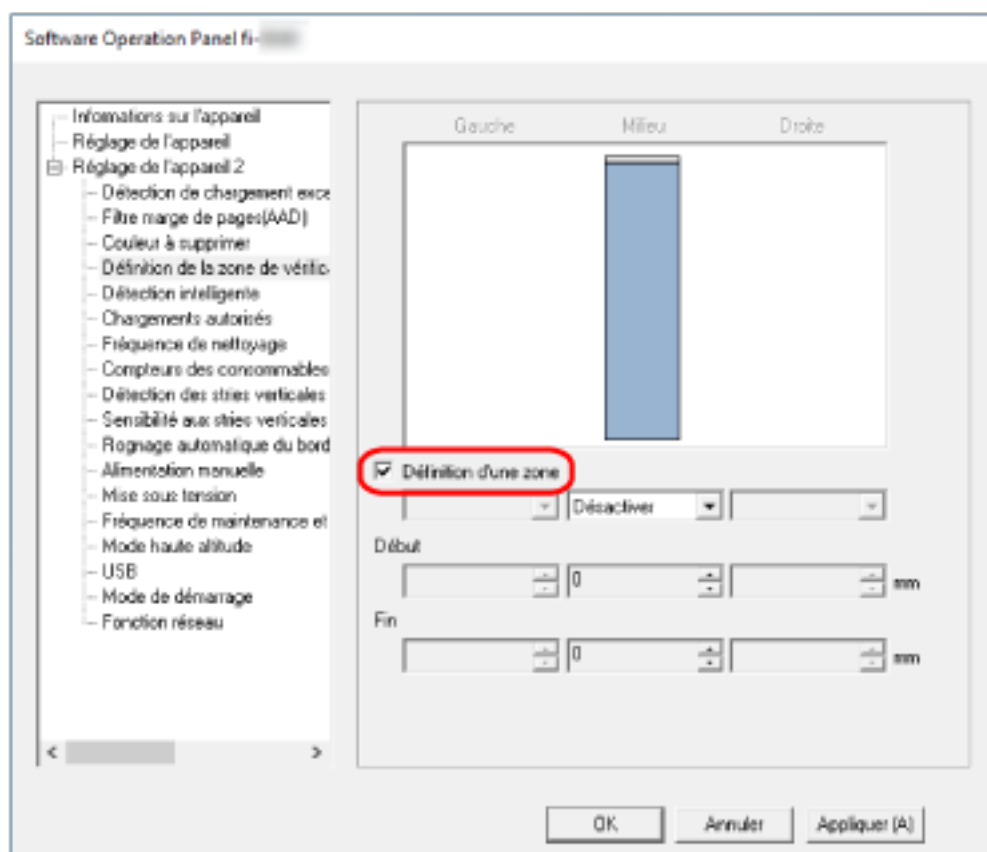

Case à cocher [Définition d'une zone]

Cochez cette case pour déterminer les zones de détection comme indiquées dans l'image ci-dessous (zones rose clair).

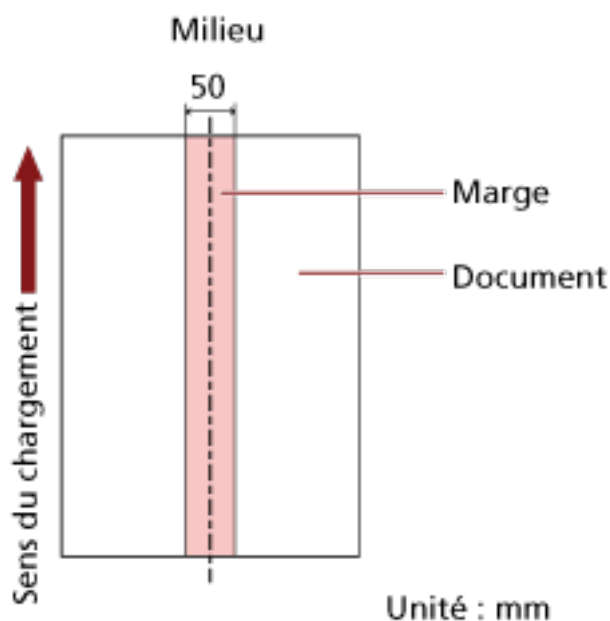

D'après la configuration d'usine par défaut, cette case est décochée.

Si vous décochez cette case, les valeurs pour le début et la fin de la détection afficheront "0". Ainsi la détection des documents chevauchés s'effectuera sur l'ensemble du document. Les conditions ci-dessus s'appliquent lorsque le document est placé au centre de la largeur des rouleaux de prise.

Si des documents sont chevauchés de 30 mm depuis le bord supérieur, ils ne sont pas détectés comme chevauchés.

Désactiver (Milieu)

Cette option est disponible si vous cochez la case [Définition d'une zone].

Les documents chevauchés ne sont pas détectés dans la zone spécifiée.

Il s'agit de la configuration d'usine par défaut.

Activer (Milieu)

Cette option est disponible si vous cochez la case [Définition d'une zone].

Les documents chevauchés sont détectés dans la zone spécifiée.

Début (Milieu)

Cette option permet d'indiquer le début de la zone de détection depuis le bord supérieur du document dans le sens d'alimentation.

Intervalle : entre 0 et 510 mm, par incréments de 2 mm, Début \leq Fin

La configuration d'usine par défaut est "0".

Fin (Milieu)

Cette option permet d'indiquer la fin de la zone de détection depuis le bord supérieur du document dans le sens d'alimentation.

Intervalle : entre 0 et 510 mm, par incréments de 2 mm, Début \leq Fin

La configuration d'usine par défaut est "0".

CONSEIL

- Si la position de démarrage est égale à la position finale, le scanner fonctionne comme si la case [Définition d'une zone] n'était pas sélectionnée.
- Pour désactiver la détection de documents chevauchés sur tout le document, sélectionnez [Désactiver] pour [Définition d'une zone], puis définissez le début de la détection sur "0" et la fin de la détection égale ou supérieure à la longueur du document.
- Si vous configurez la position de début de la même longueur que le document, des documents chevauchés sont détectés sur tout le document lorsque vous sélectionnez [Désactiver] pour [Définition d'une zone]. Les documents chevauchés ne sont pas détectés partout sur tout le document lorsque vous sélectionnez [Activer] pour [Définition d'une zone].
- Pour détecter les documents chevauchés, la zone doit avoir une longueur minimale de 5 mm. Configurez les paramètres de manière que la valeur saisie pour la fin de la détection soustraite à celle pour le début donne une différence de 6 mm au minimum.
- Vous pouvez également définir les zones de début et de fin avec les méthodes suivantes :
 - Dans la fenêtre de spécification de la zone de détection, tracez un carré en faisant glisser le pointeur de la souris.
 - Dans la fenêtre de spécification de la zone de détection, faites glisser les poignées qui indiquent la position de départ et de fin.
- Pour des exemples de paramètres de la zone de détection du chevauchement, consultez [Exemples de paramètres pour la zone de détection du chevauchement de documents \(page 366\)](#).

■ Exemples de paramètres pour la zone de détection du chevauchement de documents

Exemple 1

Les paramètres sont décrits ci-dessous.

Zone de détection : Indiquez la zone activée, début : 50 mm, fin : 200 mm

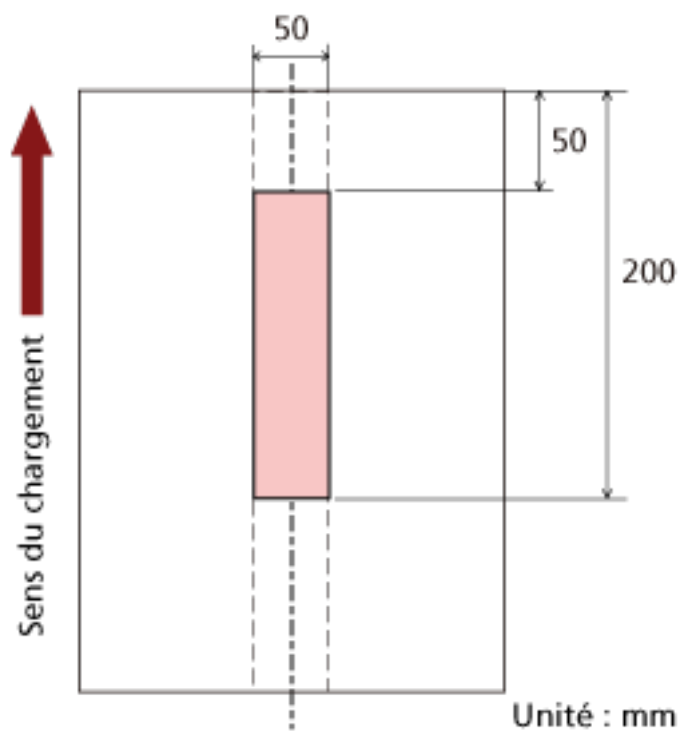

Le chevauchement de document est détecté uniquement dans la zone rose clair.

Exemple 2

Les paramètres sont décrits ci-dessous.

Zone de détection : Indiquez la zone désactivée, début : 0 mm, fin : 300 mm

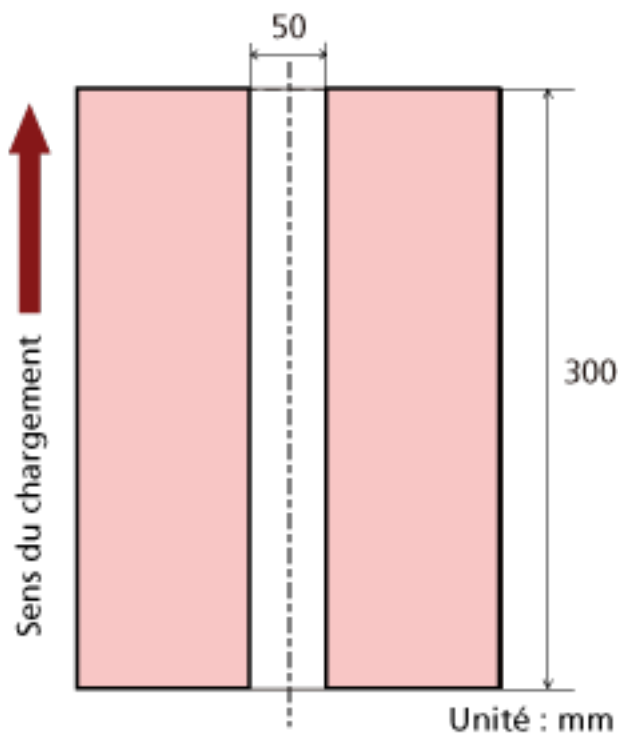

Le chevauchement de document est détecté uniquement dans la zone rose clair.

Exemple 3 (incorrect)

Les paramètres sont décrits ci-dessous.

Zone de détection : Indiquez la zone activée, début : 100 mm, fin : 102 mm

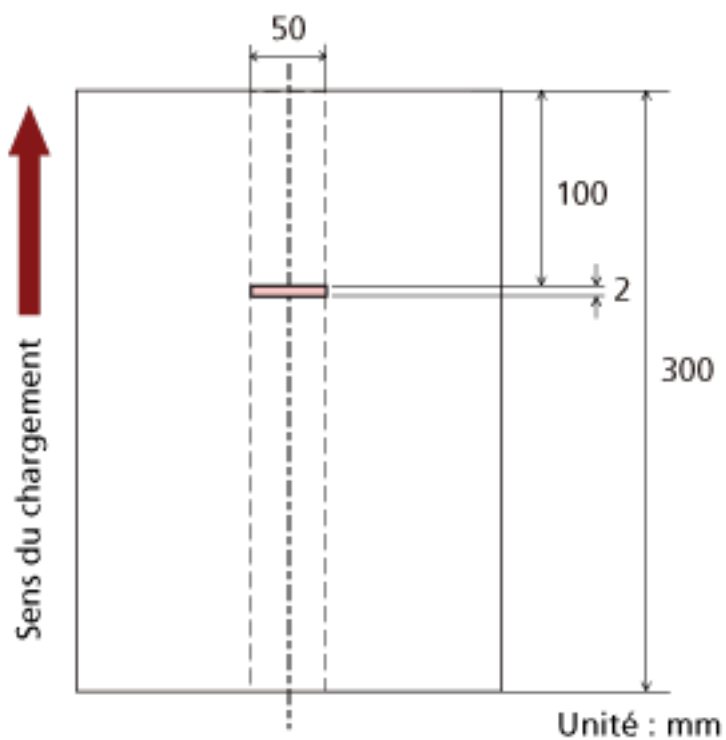

Puisque la zone de détection (en longueur) est inférieure à 5 mm, la détection de documents chevauchés ne peut être détectée précisément.

Configuration pour ignorer certaines zones de chevauchement [Détection Intelligente de Chargement Multiple]

Configurez les paramètres pour ignorer automatiquement certaines zones de documents chevauchés lorsque la configuration de détection des documents chevauchés est activée.

Notez que vous devez d'abord indiquer [Vérifier l'épaisseur(Ultra-sons)] ou [Vérifier l'épaisseur et la longueur] dans le pilote du scanner et [Spécification d'une méthode pour détecter les documents chevauchés \[Détection de chargement excessif de documents\] \(page 360\)](#) sur le Software Operation Panel avant de configurer cette option.

1 Démarrez le Software Operation Panel.

Pour en savoir plus, reportez-vous à la section [Démarrer le Software Operation Panel \(page 326\)](#).

2 Dans la liste, sélectionnez [Réglage de l'appareil 2] → [Détection Intelligente de Chargement Multiple].

3 Sélectionnez un mode de fonctionnement.

Mode manuel

Indiquez si les documents chevauchés sont détectés lorsque les documents numérisés de nouveau sont détectés comme chevauchés.

La taille ou la position du collage ne sont pas mémorisées.

La numérisation s'arrête immédiatement si des documents qui se chevauchent sont détectés.

Notez que si les paramètres du pilote de scanner sont configurés pour arrêter la numérisation afin de vérifier les images, la numérisation s'arrêtera après la numérisation des documents superposés détectés jusqu'au bord inférieur.

Mode automatique 1

Indiquez si la longueur et la position d'un morceau de papier, collé sur un document détecté comme chevauché, sont mémorisées comme une zone de chevauchement.

Si la zone de chevauchement est mémorisée, les documents avec la même zone de chevauchement ne sont pas détectés.

La numérisation s'arrêtera après la numérisation des documents se chevauchant détectés jusqu'au bord inférieur.

Les zones de chevauchement peuvent être mémorisées pour un maximum de 32 feuilles (jusqu'à quatre zones de chevauchement peuvent être mémorisées par feuille numérisée).

Une fois que les zones de chevauchement ont été mémorisées pour 32 feuilles, les types mémorisés seront écrasés par tout nouveau motif détecté à partir de la première feuille mémorisée.

Toutefois, lorsque vous éteignez et rallumez le scanner, le nombre de zones de chevauchement mémorisées dépend du paramètre [Mémoriser les zones de chevauchement autorisées lors de la mise hors tension] dans le Software Operation Panel.

Mode automatique 2

Indiquez si la longueur du plus grand morceau de papier, collé sur un document détecté comme chevauché, est mémorisée comme une zone de chevauchement.

Si la zone de chevauchement est mémorisée, un document avec un morceau de papier collé, de la même longueur ou plus petit, n'est pas détecté comme chevauché.

La numérisation s'arrêtera après la numérisation des documents se chevauchant détectés jusqu'au bord inférieur.

une seule zone de chevauchement peut être mémorisée dans ce mode de fonctionnement.

Case à cocher [Suppression des zones de chevauchement autorisées]

Sélectionnez cette option pour supprimer les zones de chevauchement mémorisées en mode automatique.

En sélectionnant cette option, vous pouvez supprimer les zones de chevauchement mémorisées en mode automatique.

Vous pouvez supprimer les zones de chevauchement qui ne doivent pas être mémorisées, mais attention, car cette opération supprime tous les types mémorisés.

D'après la configuration d'usine par défaut, cette case est décochée.

Case à cocher [Mémoriser automatiquement les zones de chevauchement autorisées]

Pour le mode automatique 1 et le mode automatique 2, vous pouvez sélectionner manuellement sur l'écran tactile si vous souhaitez ou non mémoriser une zone de chevauchement lors de la détection de documents qui se chevauchent.

Sélectionnez le réglage par défaut de la fonction ci-dessus.

D'après la configuration d'usine par défaut, cette case est décochée.

La zone de chevauchement est mémorisée lorsque vous appuyez sur le bouton [Scan] du scanner pour la numérisation suivante.

Pour en savoir plus sur la fonction de mémorisation d'une zone de chevauchement, consultez la section [Configuration pour ne pas détecter certaines zones de chevauchement \(page 133\)](#).

Mémoriser les zones de chevauchement autorisées lors de la mise hors tension

Vous pouvez indiquer si vous souhaitez ou non conserver la zone de chevauchement jusqu'à la mise hors tension.

Si vous indiquez [Mémoriser], huit des zones de chevauchement les plus récents pour le mode automatique 1 et une zone de chevauchement pour le mode automatique 2 peuvent être utilisés lors de la prochaine mise sous tension du scanner.

La configuration d'usine par défaut est [Ne pas mémoriser].

CONSEIL

- Lorsque le paramètre d'utilisation du transparent est activé dans le pilote du scanner, le paramètre [Détection Intelligente de Chargement Multiple] est désactivé.
- Vous pouvez également configurer les paramètres depuis l'écran tactile.
- Les zones de chevauchement peuvent aussi être effacées en appuyant sur la touche [Effacer] pour [Zones de chevauchement] à l'écran [Détection d'alimentation multiple intelligente] de l'écran tactile.

Vous pouvez également accéder à l'écran grâce à la procédure suivante :



→ [Paramètres du scanner] → [Source papier/Chargeur] → [Détection d'alimentation multiple intelligente]

Paramètres relatifs au délai d'attente

Délai d'attente pour l'alimentation manuelle [Alimentation manuelle]

Configurez les paramètres lorsque vous chargez manuellement et numérisez une feuille à la fois. Avec le chargement manuel qui vous permet de charger un document à la fois, vous pouvez sélectionner le temps d'attente pour poser le document suivant dans le plateau d'alimentation de l'AAD (Chargeur). Ainsi, la numérisation continuera aussi longtemps que vous chargerez un document dans le laps de temps sélectionné.

Dans le cas contraire, la numérisation s'arrêtera automatiquement.

1 Démarrez le Software Operation Panel.

Pour en savoir plus, reportez-vous à la section [Démarrer le Software Operation Panel \(page 326\)](#).

2 Dans la liste, sélectionnez [Réglage de l'appareil 2] → [Alimentation manuelle].

3 Configurez l'option [Délai d'attente].

Pour [Délai d'attente], sélectionnez une durée pendant laquelle le scanner patiente afin de confirmer qu'aucun document n'est placé sur le plateau d'alimentation de l'AAD (chargeur). Ce délai correspond à l'intervalle entre la dernière numérisation et le temps de vérification de la présence du document suivant.

La configuration d'usine par défaut est de "10 secondes".

4 Si nécessaire, configurez les paramètres suivants :

Mode alimentation continue

Activez ce paramètre lorsque vous utilisez le mode manuel continu pour charger plusieurs documents manuellement et les numériser successivement.

La configuration d'usine par défaut est [Désactiver].

Mode d'insertion manuel

Activez ce paramètre lorsque vous utilisez le mode manuel simple pour charger plusieurs documents manuellement successivement. Indiquez si vous souhaitez conserver le mode manuel simple pour les documents suivants ou non.

Ne pas continuer

Effacer le mode manuel simple après la fin d'une numérisation.

Continuer

Ne désactive pas le Mode manuel simple tant que vous n'appuyez pas sur le bouton [Manuelle - Simple] sur l'écran tactile.

Il s'agit de la configuration d'usine par défaut.

CONSEIL

- En mode manuel continu ou en mode manuel simple, le scanner attend que les documents soient chargés dans le plateau d'alimentation de l'AAD (chargeur) jusqu'à l'écoulement du délai après le lancement de la numérisation ou l'éjection d'un document.

La numérisation s'arrête si aucun document n'est chargé dans le délai d'attente.

Pour arrêter immédiatement la numérisation, appuyez sur la touche [Manuelle - Simple] du scanner.

- Vous pouvez également configurer le paramètre de sélection du mode manuel simple dans le pilote de scanner.

Pour en savoir plus, consultez l'aide du pilote du scanner.

- Vous pouvez également configurer les paramètres depuis l'écran tactile.

Délai avant l'entrée en mode économie d'énergie - [Économie d'énergie]

Pour configurer le délai avant le passage du scanner sur le mode économie d'énergie.

1 Démarrez le Software Operation Panel.

Pour en savoir plus, reportez-vous à la section [Démarrer le Software Operation Panel \(page 326\)](#).

2 Dans la liste, sélectionnez [Réglage de l'appareil].

3 Configurez le délai avant le passage du scanner en mode économie d'énergie.

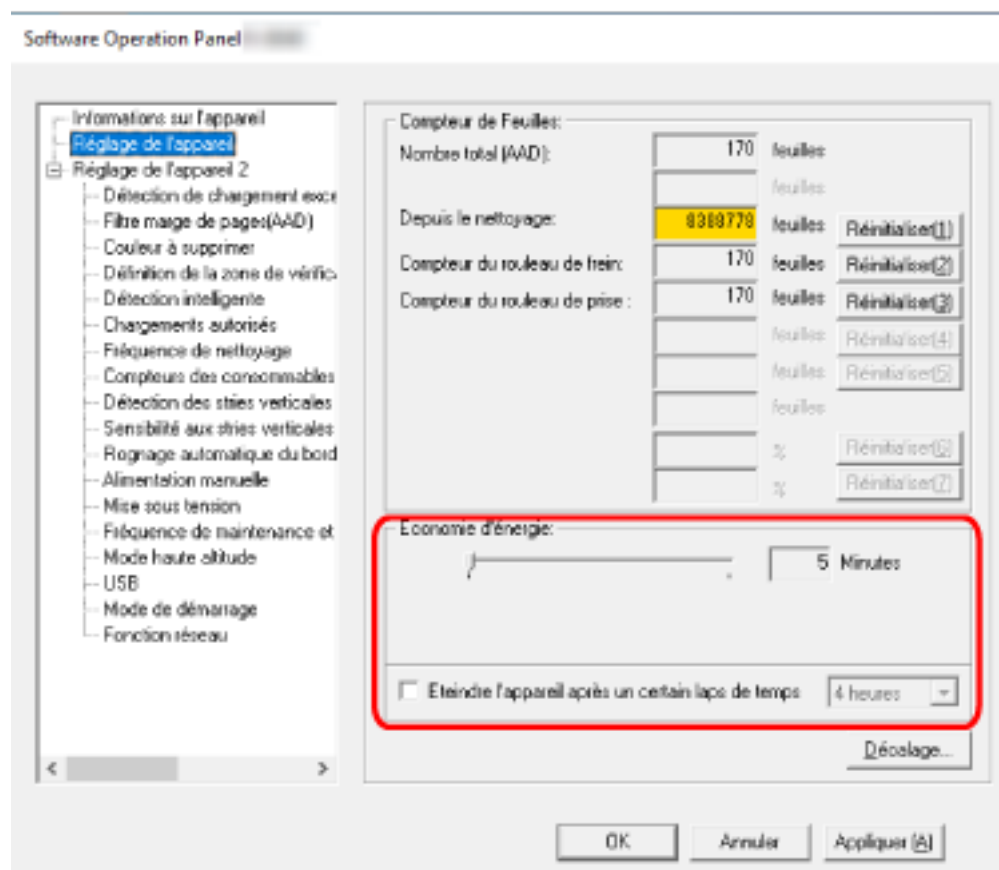

Économie d'énergie

Utilisez le curseur pour spécifier le délai avant le passage du scanner en mode d'économie d'énergie dans une plage comprise entre 5 et 115 minutes (par incréments de 5).

La configuration d'usine par défaut est "15" minutes.

Case à cocher [Eteindre l'appareil après un certain laps de temps]

Cochez cette case lorsque vous éteignez le scanner automatiquement.

Lorsque vous cochez cette case, le scanner passe automatiquement en mode d'économie d'énergie si vous le laissez allumé sans l'utiliser pendant un certain temps.

D'après la configuration d'usine par défaut, cette case est cochée.

Les options disponibles pour la mise sous tension automatique du scanner sont les suivantes : [1 heure]/[2 heures]/[4 heures]/[8 heures].

La configuration d'usine par défaut est [4 heures].

CONSEIL

- Lorsque les paramètres du Software Operation Panel sont configurés comme suit, le scanner n'est pas mis hors tension même lorsque le délai spécifié pour l'arrêt automatique est écoulé.

La consommation d'énergie du scanner augmentera.

- Sélection de [Désactiver la mise sous tension automatique] pour [Mise sous tension] dans [Réglage de l'appareil 2]
- Lorsque [Rapide] est sélectionné comme mode de démarrage du scanner
Pour en savoir plus, reportez-vous à la section [Configuration du mode de démarrage pour le \[Mode de démarrage\] du scanner \(page 380\)](#).
- Lorsque la case [Eteindre l'appareil après un certain laps de temps] est décochée, la consommation d'énergie du scanner augmente.
- Vous pouvez également configurer les paramètres depuis l'écran tactile.

Paramètres associés à la connexion entre le scanner et l'ordinateur

Spécification de l'opération USB [USB]

Modifiez le paramètre USB si une erreur s'est produite sur un ordinateur pendant la communication. Si vous modifiez ce paramètre, le scanner redémarre.

1 Démarrez le Software Operation Panel.

Pour en savoir plus, reportez-vous à la section [Démarrer le Software Operation Panel \(page 326\)](#).

2 Dans la liste de gauche, sélectionnez [Réglage de l'appareil 2] → [USB].

3 Indiquez le fonctionnement de la fonction USB.

Automatique

Ce paramètre dépend de l'environnement de connexion. Il s'agit de la configuration d'usine par défaut.

USB 2.0

Fonctionne avec USB 2.0.

Paramètres pour utiliser le scanner seul via la connexion USB [Fonction réseau]

Spécifiez si vous souhaitez utiliser le scanner uniquement via une connexion USB.

Désactivez la connexion LAN câblée si vous souhaitez utiliser le scanner seul via une connexion USB pour les raisons suivantes.

- Pour réduire la consommation électrique
- Pour renforcer la sécurité
- Pour utiliser Activer l'alimentation par USB

Pour en savoir plus, reportez-vous à la section [Méthode pour allumer et éteindre le scanner \[Mise sous tension\]](#) (page 378).

Si vous modifiez ce paramètre, le scanner redémarre.

1 Démarrez le Software Operation Panel.

Consultez la section [Démarrer le Software Operation Panel](#) (page 326).

2 Dans la liste de gauche, sélectionnez [Réglage de l'appareil 2] → [Fonction réseau].

3 Sélectionnez [Désactiver] pour utiliser le scanner seul via une connexion USB.

La configuration d'usine par défaut est [Activer].

CONSEIL

- Si [Activer] est sélectionné pour [Fonction réseau], vous pouvez utiliser le scanner soit via une connexion USB soit via une connexion LAN câblée.
- [Fonction réseau] apparaît lorsque le scanner est connecté via un câble USB.

Paramètres liés à la mise sous/hors tension et à la consommation d'énergie du scanner

Méthode pour allumer et éteindre le scanner [Mise sous tension]

Choisissez d'allumer/d'éteindre le scanner en appuyant sur la touche [Power] sur le scanner.

1 Démarrez le Software Operation Panel.

Pour en savoir plus, reportez-vous à la section [Démarrer le Software Operation Panel \(page 326\)](#).

2 Dans la liste, sélectionnez [Réglage de l'appareil 2] → [Mise sous tension].

3 Sélectionnez l'un des modes de mise sous/hors tension du scanner.

Activer la mise sous tension automatique

La touche [Power] sur le scanner sert à allumer/éteindre le scanner.
Il s'agit de la configuration d'usine par défaut.

Désactiver la mise sous tension automatique

Sélectionnez cela pour utiliser une prise multiple pour contrôler la demande énergétique de périphériques tels qu'un scanner selon la puissance de l'ordinateur.
La touche [Power] sur le scanner ne sert pas à allumer/éteindre le scanner.

Activer l'alimentation par USB

Cette configuration est disponible si [Désactiver] est sélectionné pour [Fonction réseau] dans [Réglage de l'appareil 2] et [Activer la mise sous tension automatique] est sélectionné.].
Le scanner peut être mis sous tension ou hors tension par les actions suivantes, en plus d'appuyer sur la touche [Power] du scanner.

- Mise sous tension ou hors tension de l'ordinateur
- Connexion ou déconnexion du câble USB

IMPORTANT

- [Activer l'alimentation par USB] fonctionne comme [Activer la mise sous tension automatique] dans les cas suivants :
 - Lorsque vous sélectionnez [Activer] pour [Fonction réseau] dans [Réglage de l'appareil 2]
 - Lorsque le scanner et l'ordinateur ne sont pas connectés via un câble USB
- Certains ordinateurs et concentrateurs USB continuent d'alimenter le bus USB, même lorsque l'ordinateur est éteint.
Le cas échéant, le mode [Activer l'alimentation par USB] risque de ne pas fonctionner correctement.

CONSEIL

Lorsque [Désactiver la mise sous tension automatique] est activé, la consommation d'énergie du scanner augmente.

Configuration du mode de démarrage pour le [Mode de démarrage] du scanner

Spécifiez un mode de démarrage pour le scanner.

1 Démarrez le Software Operation Panel.

Pour en savoir plus, reportez-vous à la section [Démarrer le Software Operation Panel \(page 326\)](#).

2 Dans la liste, sélectionnez [Réglage de l'appareil 2] → [Mode de démarrage].

3 Sélectionnez un mode de démarrage pour le scanner.

Rapide

Le scanner passe en mode économie d'énergie en appuyant sur la touche [Power] pendant au moins 2 secondes.

Le scanner peut réaliser une numérisation immédiatement lorsqu'il reprend depuis le mode économie d'énergie.

Normal

Le scanner est éteint en appuyant sur la touche [Power] pendant au moins 2 secondes.

Il s'agit de la configuration d'usine par défaut.

IMPORTANT

Si vous sélectionnez [Rapide], le scanner ne s'éteint pas quelle que soit la configuration pour [Éteindre l'appareil après un certain laps de temps] dans [Économie d'énergie]. La consommation d'énergie du scanner augmentera. Le scanner passe en mode d'économie d'énergie lorsque vous appuyez sur la touche [Power] du scanner pendant deux secondes ou plus, quels que soient les paramètres [Mise sous tension].

Paramètres relatifs à l'entretien du scanner

Détecter des stries verticales [Détection des stries verticales]

Vous pouvez configurer les paramètres de détection de saleté sur la surface vitrée.

Des stries peuvent être reproduites sur les images si la surface vitrée est maculée.

Si vous sélectionnez [Activer] pour le paramètre de détection des stries verticales, une notification

apparaît sur l'icône  de l'écran tactile lorsque vous recevez le message [Nettoyez la vitre]. Lorsque vous recevez un message, nettoyez la surface vitrée pour éviter l'apparition de stries verticales sur les pages.

Pour en savoir plus sur l'entretien, consultez [Entretien \(page 158\)](#).

1 Démarrez le Software Operation Panel.

Pour en savoir plus, reportez-vous à la section [Démarrer le Software Operation Panel \(page 326\)](#).

2 Dans la liste, sélectionnez [Réglage de l'appareil 2] → [Détection des stries verticales].

3 Indiquez si vous souhaitez activer la détection de saleté sur la surface vitrée (stries verticales).

Lorsque vous sélectionnez [Activer], le scanner détecte la présence de saleté sur la surface vitrée (stries verticales).

La configuration d'usine par défaut est [Désactiver].

Indiquer le niveau de sensibilité de la détection des stries verticales [Sensibilité aux stries verticales]

Pour spécifier le niveau de sensibilité de détection de stries verticales (saleté sur la surface vitrée) lorsque [Activer] est sélectionné pour [Détection des stries verticales].

Réglez le niveau de sensibilité selon le degré de saleté de la surface vitrée.

1 Démarrez le Software Operation Panel.

Pour en savoir plus, reportez-vous à la section [Démarrer le Software Operation Panel \(page 326\)](#).

2 Dans la liste, sélectionnez [Réglage de l'appareil 2] → [Sensibilité aux stries verticales].

3 Sélectionnez le niveau de sensibilité pour détecter la saleté sur la surface vitrée.

Basse

Baisse le niveau de sensibilité pour détecter la saleté sur la vitre.

Indiquez-le pour détecter de la saleté uniquement lorsque la surface vitrée est vraiment sale.

Normale

Permet de détecter la saleté sur la surface vitrée avec une sensibilité optimale.

Il s'agit de la configuration d'usine par défaut.

Élevée

Augmente le niveau de sensibilité pour détecter la saleté sur la vitre.

Indiquez-le pour détecter de la saleté uniquement lorsque la surface vitrée n'est pas très sale.

Paramètres relatifs à la fréquence de maintenance et de vérification du scanner [Fréquence de maintenance et de vérification]

Pour sélectionner la fréquence de la maintenance et de la vérification du scanner qui seront effectuées par un technicien.

Si depuis la dernière maintenance/la dernière inspection, le délai est arrivé à son terme, une



notification apparaît sur l'écran tactile sur  lorsque vous recevez un message de [Maintenance].

Pour en savoir plus sur la maintenance et l'inspection du scanner par un technicien, contactez le distributeur auprès duquel vous avez acheté ce produit. Consultez les coordonnées de la liste de contacts si celle-ci est fournie avec le produit, ou les coordonnées de la section Pour nous contacter du document Consignes de sécurité fourni avec ce produit, puis posez votre question.

1 Démarrez le Software Operation Panel.

Pour en savoir plus, reportez-vous à la section [Démarrer le Software Operation Panel \(page 326\)](#).

2 Dans la liste, sélectionnez [Réglage de l'appareil 2] → [Fréquence de maintenance et de vérification].

3 Sélectionnez [Activer] pour recevoir un message sur l'écran tactile lorsque l'heure de la maintenance approche.

La configuration d'usine par défaut est [Désactiver].

4 Sélectionnez la fréquence de réception des messages.

La configuration d'usine par défaut est "12 mois".

Paramètres réseau (Paramètres réseau de fi Series)

Cette section vous explique le mode d'emploi des paramètres réseau de fi Series (navigateur) pour configurer les paramètres réseau.

Les paramètres réseau du scanner peuvent être configurés avec un navigateur sur l'ordinateur en utilisant les paramètres réseau de fi Series.

Ouvrir la fenêtre Paramètres réseau de fi Series

Procédez comme suit pour ouvrir la fenêtre Paramètres réseau de fi Series.

CONSEIL

Lorsque le scanner est connecté au réseau et est sélectionné avec Scanner Selection Tool, vous pouvez démarrer les paramètres réseau de fi Series(navigateur) pour le scanner trouvé.

1 Raccordez le scanner à l'ordinateur en procédant comme suit.

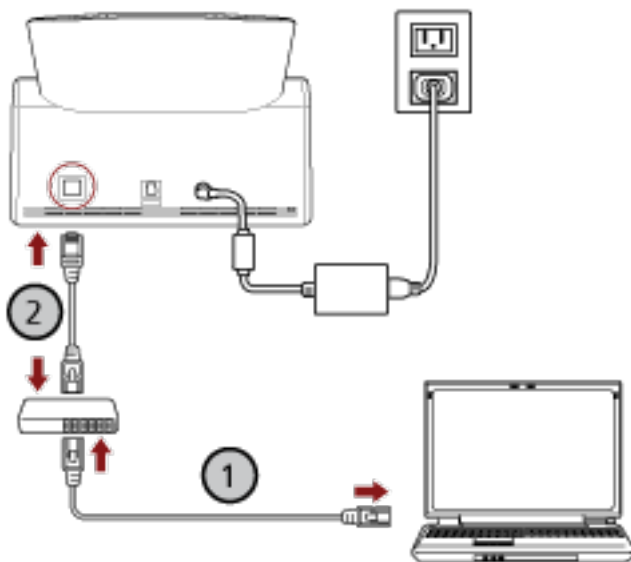

- a Connectez l'ordinateur à un périphérique réseau via un réseau LAN câblé ou un réseau Wi-Fi (1).

La procédure ci-dessous montre un exemple de connexion de l'ordinateur à un périphérique réseau via un réseau LAN câblé.

Pour plus de détails sur la façon de connecter l'ordinateur au réseau, reportez-vous au guide de votre ordinateur.

- b Connectez l'ordinateur au périphérique réseau via un réseau LAN câblé (2).

2 Assurez-vous que le scanner est connecté au réseau.

IMPORTANT

Pour pouvoir utiliser la fonction de la fenêtre sans problème, vérifiez que les paramètres suivants sont configurés sur votre navigateur.

- Les cookies sont activés
- JavaScript est activé

Options de configuration

Vous pouvez modifier les paramètres réseau dans la fenêtre Paramètres réseau de fi Series. Dans cette section, vous trouverez une liste de paramètres configurables.

IMPORTANT

Pour modifier les paramètres réseau, le mot de passe de l'administrateur est requis.

Vous pouvez vérifier le mot de passe administrateur par défaut en vérifiant s'il y a une étiquette ou non.

Pour en savoir plus sur l'étiquette, reportez-vous à [Consulter l'étiquette du produit \(page 267\)](#).

Modifiez le mot de passe administrateur pour empêcher d'autres utilisateurs de modifier les paramètres.

Changez également le mot de passe administrateur régulièrement.

Vous pouvez modifier le mot de passe de l'administrateur dans [Mot de passe administration] sous [Maintenance].

● Informations sur le scanner

Option de configuration	Description
Informations sur le scanner (page 390)	Des informations sur le scanner s'affichent, notamment des informations standard, le nom du scanner et des informations sur le réseau.

● Mode d'emploi

Option de configuration	Description
Procédure (page 391)	Configurez la méthode d'utilisation du scanner.

● Réseau

Option de configuration	Description
Nom du scanner (page 392)	Configurez le nom du scanner.
Code du scanner (page 393)	Indiquez si vous souhaitez générer ou pas un code de scanner. Si le paramètre [PaperStream NX Manager] est activé, vous pouvez utiliser un code de scanner lors de la numérisation avec une application utilisateur sur un ordinateur/un périphérique mobile/un client léger.
Réseau LAN câblé (page 394)	Configurez une adresse IPv4 ou une adresse IPv6 pour le scanner.

Option de configuration	Description
	<p>IMPORTANT</p> <p>Les paramètres suivants ne prennent pas en charge Ipv6 :</p> <ul style="list-style-type: none"> • Serveur DNS • Serveur proxy • PaperStream NX Manager • Scanner Central Admin Server • Scanner Central Admin Desktop • Serveur NTP • Serveur SMTP • Destinations pour DirectScan (tels que des dossiers en réseau ou serveurs FTP)

- Sécurité

Option de configuration	Description
Cryptage réseau (page 397)	Indiquez si vous souhaitez chiffrer les communications réseau.
Certificats CA (page 398)	Enregistrez le certificat CA afin que le scanneur puisse communiquer avec le serveur FTPS ou le serveur SMTP lorsque vous utilisez DirectScan.
Clé de cryptage (page 399)	Générer la clé de cryptage afin que le scanneur puisse communiquer avec le serveur SFTP lors de l'utilisation de DirectScan.

- DirectScan

Option de configuration	Description
Chemin du dossier généré (page 400)	Configurer un emplacement de sauvegarde (dossiers sur le réseau) vers lesquelles les images numérisées seront sauvegardées lors de l'utilisation de DirectScan.
Adresse électronique (page 407)	Configurer les adresses électroniques auxquelles les images numérisées sont envoyées par E-mail lorsque vous utilisez DirectScan.
Tâche (page 408)	Configurer les tâches pour DirectScan.
Mot de passe pour modifier les paramètres DirectScan (page 420)	Configurez un mot de passe pour ajouter ou modifier les emplacements de sauvegarde des images, les adresses

Option de configuration	Description
	électroniques ou les tâches lors de l'utilisation de DirectScan.
Initialiser les paramètres DirectScan (page 420)	Initialise les paramètres DirectScan pour rétablir les valeurs par défaut.

- **Liaison avec le serveur**

Option de configuration	Description
Serveur proxy (page 422)	Configurez cette option pour utiliser un serveur proxy.
Serveur NTP (page 424)	Configurez le serveur NTP pour obtenir l'heure actuelle lorsque vous utilisez DirectScan.
Envoi d'un e-mail (page 425)	Configurez les paramètres d'envoi des e-mails et les valeurs initiales des e-mails lorsque vous utilisez DirectScan.
PaperStream NX Manager (page 429)	Configurez cet élément pour utiliser le scanneur connecté à PaperStream NX Manager.
Scanner Central Admin (page 431)	Configurez cet élément pour gérer les scanneurs avec Scanner Central Admin Server ou Scanner Central Admin Desktop.

- **Maintenance**

Option de configuration	Description
Mot de passe administration (page 433)	Modifiez le mot de passe administrateur.
Exporter les informations de paramétrage du scanneur (page 434)	Exporter les paramètres du scanneur vers un fichier.
Importer les informations sur le scanneur (page 435)	Importez les paramètres du scanneur.
Rétablir les paramètres d'usine par défaut (page 436)	Restaurez les paramètres du scanneur aux valeurs d'usine par défaut.

Informations sur le scanneur

Informations sur le scanneur

Des informations sur le scanneur s'affichent, notamment des informations standard, le nom du scanneur et des informations sur le réseau.

Cliquez sur [Informations sur le scanneur] dans [Informations sur le scanneur] pour afficher la fenêtre.

Procédure

Procédure

Procédure

Configurez la méthode d'utilisation du scanner.

Pour en savoir plus sur les possibilités d'utilisation du scanner, consultez [Comment utiliser le scanner \(page 26\)](#).

- Utiliser le scanner connecté à un ordinateur

Utilisez le scanner en le connectant à un ordinateur via un câble USB ou un réseau LAN câblé. Il s'agit de la configuration d'usine par défaut.

- Utiliser le scanner seul (DirectScan)

Connectez le scanner à un réseau via un réseau LAN câblé pour effectuer les fonctionnements allant de la numérisation de documents à la sauvegarde des images ou à leur envoi par courrier électronique.

Si [Utiliser le scanner seul (DirectScan)] est sélectionné, indiquez les éléments suivants :

[Afficher la liste de tâches au départ] cochez la case

Sélectionnez si vous souhaitez configurer l'écran qui affiche la liste de tâche comme écran initial (écran principal) lorsque vous utilisez DirectScan.

Selon la configuration d'usine par défaut, cette case est décochée.

- Utiliser en se connectant à PaperStream NX Manager

Utilisez le scanner en le connectant via un réseau LAN câblé à un serveur sur lequel PaperStream NX Manager est installé.

Bouton [Appliquer au scanner]

Ce bouton permet d'appliquer les paramètres configurés.

Réseau

Nom du scanner

Configurez le nom du scanner.

Cliquez sur [Nom du scanner] dans [Réseau] pour afficher la fenêtre.

Nom du scanner

Insérez un nom de scanner dans 64 caractères.

Il est possible d'utiliser les caractères suivants pour votre nom de scanner :

- Caractères alphanumériques
- Espace
 - L'espace avant la première ou la dernière chaîne de caractères n'est pas pris en compte.
- Symboles

-_

La configuration d'usine par défaut est [fi-8040-<ScannerSerialNumber>].

Bouton [Appliquer au scanner]

Ce bouton permet d'appliquer les paramètres configurés.

CONSEIL

- Le numéro de série du scanner peut être vérifié sur l'étiquette du produit.
Pour l'étiquette du produit, consultez [Consulter l'étiquette du produit \(page 267\)](#).
- Lorsque [DNS dynamique] est activé, insérez un nom du scanner dans 63 caractères.
Pour en savoir plus sur DNS dynamique, reportez-vous à la section [Réseau LAN câblé \(page 394\)](#).
Il est également recommandé de ne pas utiliser les caractères suivants pour le nom du scanner car ils sont remplacés par "-" lorsque le nom est enregistré dans le serveur DNS.
 - Soulignement "_"
 - Espace
- Le nom du scanner peut être vérifié dans l'écran qui s'affiche via la procédure suivante :



sur l'écran tactile

Code du scanner

Indiquez si vous souhaitez générer ou pas un code de scanner.

Si le paramètre [PaperStream NX Manager] est activé, vous pouvez utiliser un code de scanner lors de la numérisation avec une application utilisateur sur un ordinateur/un périphérique mobile/un client léger.

Cliquez sur [Code du scanner] dans [Réseau] pour afficher la fenêtre.

Code du scanner

Saisissez un code du scanner de 64 caractères maximum.

L'espace avant la première ou la dernière chaîne de caractères n'est pas pris en compte.

CONSEIL

Les caractères qui ne peuvent pas être affichés sur l'écran tactile du scanner (tels que les caractères dépendant de l'environnement) ne sont pas pris en charge.

Bouton [Appliquer au scanner]

Ce bouton permet d'appliquer les paramètres configurés.

Réseau LAN câblé

Configurez une adresse IPv4 ou une adresse IPv6 pour le scanner.
Cliquez sur [Réseau LAN câblé] dans [Réseau] pour afficher la fenêtre.

IMPORTANT

Les adresses IPv6 ne sont pas prises en charge lorsque le scanner est utilisé seul (DirectScan) ou connecté à PaperStream NX Manager.

Configuration Ipv4

Configurez une adresse IPv4 pour le scanner.

- Automatique
Il s'agit de la configuration d'usine par défaut.
- Manuelle
Lorsque vous sélectionnez [Manuelle], indiquez les éléments suivants :
 - Adresse IP
 - Masque de sous réseau
 - Passerelle par défaut

CONSEIL

L'Adresse IP peut être vérifiée dans l'écran qui s'affiche via la procédure suivante :



Serveur DNS

Configurez le serveur DNS.

- Automatique
Il s'agit de la configuration d'usine par défaut.
- Manuelle
Lorsque vous sélectionnez [Manuelle], indiquez les éléments suivants :
 - DNS principal
 - DNS secondaire

Configuration Ipv6

Configurez une adresse IPv6 pour le scanner.

Définissez cet élément lorsque le mode d'utilisation du scanner est [Utiliser le scanner connecté à un ordinateur].

- Automatique
Il s'agit de la configuration d'usine par défaut.

- Manuelle

Lorsque vous sélectionnez [Manuelle], indiquez les éléments suivants :

- Case à cocher [Recevoir le paquet RA]

Cochez la case [Recevoir le paquet RA] pour activer une adresse IPv6 qui a été générée automatiquement.

Vous pouvez vérifier une adresse IPv6 qui a été générée automatiquement dans la fenêtre [Informations sur le scanneur].

D'après la configuration d'usine par défaut, cette case est cochée.

- Adresse IP

- Longueur du préfixe de sous-réseau

- Passerelle par défaut

- Désactiver

CONSEIL

L'Adresse IP peut être vérifié dans l'écran qui s'affiche via la procédure suivante :



Case à cocher [Activer le DNS dynamique]

Définissez cette valeur pour obtenir une adresse IP du scanneur automatiquement.

Cochez cette case lorsque vous voulez définir un nom de scanneur (nom d'hôte) et rechercher un scanneur dans l'Outil de sélection du scanneur.

Selon la configuration d'usine par défaut, cette case est décochée.

Lorsque la case est sélectionnée et qu'un scanneur est connecté à un réseau, un nom du scanneur (nom d'hôte) et une adresse IP sont automatiquement enregistrés dans un serveur DNS.

Vous pouvez indiquer un nom du scanneur (nom d'hôte) à enregistrer dans le serveur DNS pour [Nom du Scanneur]. Pour en savoir plus, reportez-vous à la section [Nom du scanneur \(page 392\)](#).

CONSEIL

- Les serveurs DNS doivent être configurés sur le scanneur.
- Si vous saisissez une espace ou le signe "_" pour [Nom du Scanneur], il est converti en "-" et enregistré dans un serveur DNS.

Même si l'adresse IP attribuée par le serveur DHCP a été modifiée, le nom du scanneur (nom d'hôte) enregistré dans les serveurs DNS peut être utilisé pour chercher le scanneur.

Pour en savoir plus sur la recherche d'un scanneur, consultez la rubrique d'aide de Network Setup Tool for fi Series.

Pour en savoir plus sur le mode de démarrage de l'Outil de sélection du scanneur, consultez la section [Démarrage de l'outil de sélection du scanneur \(page 444\)](#).

IMPORTANT

Notez qu'une adresse IPv6 n'est pas prise en charge.

Bouton [Appliquer au scanneur]

Ce bouton permet d'appliquer les paramètres configurés.

Sécurité

Cryptage réseau

Indiquez si vous souhaitez chiffrer les communications réseau.
Cliquez sur [Cryptage réseau] sous [Sécurité] pour afficher la fenêtre.

CONSEIL

Lorsque PaperStream NX Manager, Scanner Central Admin Server et Scanner Central Admin Desktop sont utilisés, les paramètres de chaque logiciel et les paramètres du scanneur doivent être les mêmes.

Pour plus de détails, consultez le Guide d'utilisation de PaperStream NX Manager/le Guide d'utilisation de Scanner Central Admin et l'aide de Scanner Central Admin Desktop.

Cryptage désactivé (HTTP)

Il s'agit d'une méthode de transmission qui privilégie la vitesse de numérisation.
Il s'agit de la configuration d'usine par défaut.

Cryptage activé (HTTPS)

Il s'agit d'une méthode de transmission qui privilégie la sécurité. Ce paramètre ralentit la vitesse de numérisation.

Bouton [Appliquer au scanneur]

Ce bouton permet d'appliquer les paramètres configurés.

Certificats CA

Configurez cet élément lorsque le mode d'utilisation du scanner est [Utiliser le scanner seul (DirectScan)].

Enregistrez le certificat CA afin que le scanner puisse communiquer avec le serveur FTPS ou le serveur SMTP lorsque vous utilisez DirectScan.

Les certificats CA enregistrés sont listés.

Cliquez sur [Certificats CA] sous [Sécurité] pour afficher la fenêtre.

Touche [Enregistrement]

Enregistre un certificat CA. La fenêtre [Enregistrement du certificat CA] s'affiche.

Il est possible d'ajouter jusqu'à 10 certificats CA.

Les fichiers ayant les extensions suivantes peuvent être enregistrés :

.cer, .crt, .der, .pem

Bouton [Retirer]

Supprime le certificat CA.

● Fenêtre [Enregistrement du certificat CA]

Bouton [Sélectionner un fichier]

Sélectionnez un fichier de certificat CA à enregistrer.

Bouton [Appliquer au scanner]

Ce bouton permet d'appliquer les paramètres configurés.

Clé de cryptage

Configurez cet élément lorsque le mode d'utilisation du scanner est [Utiliser le scanner seul (DirectScan)].

Générer la clé de cryptage afin que le scanner puisse communiquer avec le serveur SFTP lors de l'utilisation de DirectScan.

Cliquez sur [Clé de cryptage] dans [Sécurité] pour afficher la fenêtre.

Algorithme de clé publique

Sélectionnez l'algorithme de clé publique à utiliser lors de la génération de la clé de cryptage. La configuration d'usine par défaut est [Désactivée].

Bouton [Téléchargement de la clé publique]

Si une clé de cryptage est générée pour le scanner, le fichier de clé publique correspondant peut être téléchargé en cliquant sur le bouton [Téléchargement de la clé publique].

Bouton [Appliquer au scanner]

Ce bouton permet d'appliquer les paramètres configurés.

DirectScan

Configurez cet élément lorsque le mode d'utilisation du scanner est [Utiliser le scanner seul (DirectScan)].

Chemin du dossier généré

Configurer un emplacement de sauvegarde (dossiers sur le réseau) vers lesquelles les images numérisées seront sauvegardées lors de l'utilisation de DirectScan.

Vous pouvez ajouter jusqu'à 25 emplacements de sauvegarde.

Les emplacements de sauvegarde ajoutés sont listés.

Cliquez sur [Chemin du dossier généré] sous [DirectScan] pour afficher la fenêtre.

Touche [Enregistrement]

Cliquez sur ce bouton pour ajouter un emplacement de sauvegarde. La fenêtre [Enregistrer l'emplacement de sauvegarde] s'affiche.

Bouton [Édition]

Cliquez sur ce bouton pour modifier les paramètres de l'emplacement de sauvegarde. La fenêtre [Modifier l'emplacement de sauvegarde] s'affiche.

Bouton [Retirer]

Cliquez sur ce bouton pour supprimer l'emplacement de sauvegarde.

- La fenêtre [Enregistrer l'emplacement de sauvegarde] /la fenêtre [Modifier l'emplacement de sauvegarde]

Nom affiché

Définissez un nom pour l'emplacement de sauvegarde.

Saisissez un nom affiché de 48 caractères maximum.

Vous ne pouvez pas définir le même nom qu'un nom affiché déjà enregistré.

L'espace avant la première ou la dernière chaîne de caractères n'est pas pris en compte.

CONSEIL

Si le nom affiché contient des caractères qui ne peuvent pas être affichés sur l'écran tactile du scanner (tels que des caractères dépendant de l'environnement), le nom peut ne pas s'afficher correctement à l'écran.

Assurez-vous que le nom affiché saisi s'affiche correctement sur l'écran tactile.

Paramètre de destination

Configurez le type d'emplacement de sauvegarde.

- Répertoire réseau

Il s'agit de la configuration d'usine par défaut.

Si [Répertoire réseau] est sélectionné, indiquez les éléments suivants :

- Nom d'hôte/Adresse IP

Le nom d'hôte, le FQDN ou l'adresse IP peuvent être configurés pour cet élément.

L'espace avant la première ou la dernière chaîne de caractères n'est pas pris en compte.

IMPORTANT

- Notez qu'une adresse IPv6 n'est pas prise en charge.
- L'aire des versions de support de SMB est de SMB 2.0 à SMB 3.0.2.
- La sauvegarde d'images sur un serveur dont l'accès aux données est crypté dans les paramètres de partage ou dans un dossier où un DFS est utilisé n'est pas le support.

CONSEIL

Lorsque vous saisissez un nom d'hôte, les serveurs DNS doivent être configurés sur le scanner.

- Chemin de l'emplacement de sauvegarde

Les espaces avant et après la chaîne de caractères et "/" le préfixe sont ignorés.

"#" sera remplacé par "/". Si le premier caractère est "#", il sera remplacé par "/" et le "/"

de tête sera supprimé.

CONSEIL

Si le chemin de l'emplacement de sauvegarde contient des caractères qui ne peuvent pas être affichés sur l'écran tactile du scanner (tels que des caractères dépendant de l'environnement), le chemin peut ne pas s'afficher correctement à l'écran.

- Nom d'utilisateur

Configurez le nom d'utilisateur utilisé pour vous connecter à l'emplacement de sauvegarde.

Vous pouvez également configurer le nom au format "Nom d'utilisateur@Domain" ou "Domain#Nom d'utilisateur" .

Pour utiliser le nom d'utilisateur du domaine Active Directory comme nom d'utilisateur pour l'authentification, spécifiez le nom de domaine Active Directory comme nom d'utilisateur uniquement ou le nom de domaine à inclure dans le nom d'utilisateur. Pour authentifier un utilisateur en tant qu'utilisateur local, indiquez le nom de l'appareil comme nom de domaine à inclure dans le nom d'utilisateur.

L'espace avant la première ou la dernière chaîne de caractères n'est pas pris en compte.

CONSEIL

Si le nom d'utilisateur contient des caractères qui ne peuvent pas être affichés sur l'écran tactile du scanner (tels que des caractères dépendant de l'environnement), le nom risque de ne pas s'afficher correctement à l'écran.

- Mot de passe

Lorsque [Activer] est configuré sur ON, saisissez le mot de passe pour le nom d'utilisateur utilisé pour la connexion à l'emplacement de sauvegarde.

Les espaces avant et après la chaîne de caractères sont conservés.

- FTP

Lorsque vous configurez [FTP], indiquez les éléments suivants :

- Nom d'hôte/Adresse IP

Le nom d'hôte, le FQDN ou l'adresse IP peuvent être configurés pour cet élément.

L'espace avant la première ou la dernière chaîne de caractères n'est pas pris en compte.

IMPORTANT

Notez qu'une adresse IPv6 n'est pas prise en charge.

CONSEIL

Lorsque vous saisissez un nom d'hôte, les serveurs DNS doivent être configurés sur le scanner.

- Numéro de port

La configuration d'usine par défaut est "21".

- Mode connexion

Configurez le mode connexion utilisé pour se connecter au serveur FTP.

- Mode actif

- Mode passif

Il s'agit de la configuration d'usine par défaut.

- Chemin de l'emplacement de sauvegarde

Les espaces avant et après la chaîne de caractères et "/" le préfixe sont ignorés.

"#" sera remplacé par "/". Si le premier caractère est "#", il sera remplacé par "/" et le "/" de tête sera supprimé.

CONSEIL

Si le chemin de l'emplacement de sauvegarde contient des caractères qui ne peuvent pas être affichés sur l'écran tactile du scanner (tels que des caractères dépendant de l'environnement), le chemin peut ne pas s'afficher correctement à l'écran.

- Nom d'utilisateur

Configurez le nom d'utilisateur utilisé pour vous connecter à l'emplacement de sauvegarde.

Vous pouvez également configurer le nom au format "Nom d'utilisateur@Domain" ou

"Domain#Nom d'utilisateur" .

L'espace avant la première ou la dernière chaîne de caractères n'est pas pris en compte.

CONSEIL

Si le nom d'utilisateur contient des caractères qui ne peuvent pas être affichés sur l'écran tactile du scanner (tels que des caractères dépendant de l'environnement), le nom risque de ne pas s'afficher correctement à l'écran.

- Mot de passe

Lorsque [Activer] est configuré sur ON, saisissez le mot de passe pour le nom d'utilisateur utilisé pour la connexion à l'emplacement de sauvegarde.

Les espaces avant et après la chaîne de caractères sont conservés.

● FTPS

Lorsque vous sélectionnez [FTPS], indiquez les éléments suivants :

- Nom d'hôte/Adresse IP

Le nom d'hôte, le FQDN ou l'adresse IP peuvent être configurés pour cet élément.

L'espace avant la première ou la dernière chaîne de caractères n'est pas pris en compte.

IMPORTANT

Notez qu'une adresse IPv6 n'est pas prise en charge.

CONSEIL

Lorsque vous saisissez un nom d'hôte, les serveurs DNS doivent être configurés sur le scanner.

- Cryptage

Configurez la méthode de chiffrement des communications utilisée lors de la connexion au serveur FTPS.

● Cryptage explicite (mode explicite)

Il s'agit de la configuration d'usine par défaut.

● Cryptage implicite (mode implicite)

- Valider les certificats du serveur

Configurez si vous souhaitez valider les certificats du serveur en utilisant les certificats CA enregistrés sur le scanner.

Pour en savoir plus sur les certificats CA, reportez-vous à la section [Certificats CA \(page 398\)](#).

Selon la configuration d'usine par défaut, cette case est décochée.

- Numéro de port

En fonction des configurations de [Cryptage], la valeur initiale change comme suit :

● Lorsque l'option [Cryptage] est [Cryptage explicite (mode explicite)], la valeur initiale est "21".

● Lorsque l'option [Cryptage] est [Cryptage implicite (mode implicite)], la valeur initiale est "990".

La configuration d'usine par défaut est "21".

- Chemin de l'emplacement de sauvegarde

Les espaces avant et après la chaîne de caractères et "/" le préfixe sont ignorés.

"#" sera remplacé par "/". Si le premier caractère est "#", il sera remplacé par "/" et le "/"

de tête sera supprimé.

CONSEIL

Si le chemin de l'emplacement de sauvegarde contient des caractères qui ne peuvent pas être affichés sur l'écran tactile du scanneur (tels que des caractères dépendant de l'environnement), le chemin peut ne pas s'afficher correctement à l'écran.

- Nom d'utilisateur

Configurez le nom d'utilisateur utilisé pour vous connecter à l'emplacement de sauvegarde.

Vous pouvez également configurer le nom au format "Nom d'utilisateur@Domain" ou

"Domain#Nom d'utilisateur" .

L'espace avant la première ou la dernière chaîne de caractères n'est pas pris en compte.

CONSEIL

Si le nom d'utilisateur contient des caractères qui ne peuvent pas être affichés sur l'écran tactile du scanneur (tels que des caractères dépendant de l'environnement), le nom risque de ne pas s'afficher correctement à l'écran.

- Mot de passe

Lorsque [Activer] est configuré sur ON, saisissez le mot de passe pour le nom d'utilisateur utilisé pour la connexion à l'emplacement de sauvegarde.

Les espaces avant et après la chaîne de caractères sont conservés.

CONSEIL

Le seul mode connexion permettant de se connecter au serveur FTPS est le "Mode passif".

- SFTP

Lorsque vous sélectionnez [SFTP], indiquez les éléments suivants :

- Nom d'hôte/Adresse IP

Le nom d'hôte, le FQDN ou l'adresse IP peuvent être configurés pour cet élément.

L'espace avant la première ou la dernière chaîne de caractères n'est pas pris en compte.

IMPORTANT

Notez qu'une adresse IPv6 n'est pas prise en charge.

CONSEIL

Lorsque vous saisissez un nom d'hôte, les serveurs DNS doivent être configurés sur le scanner.

- Numéro de port

La configuration d'usine par défaut est "22".

- Chemin de l'emplacement de sauvegarde

Les espaces avant et après la chaîne de caractères et "/" le préfixe sont ignorés.

"#" sera remplacé par "/". Si le premier caractère est "#", il sera remplacé par "/" et le "/"

de tête sera supprimé.

CONSEIL

Si le chemin de l'emplacement de sauvegarde contient des caractères qui ne peuvent pas être affichés sur l'écran tactile du scanner (tels que des caractères dépendant de l'environnement), le chemin peut ne pas s'afficher correctement à l'écran.

- Méthode d'authentification

Configurez la méthode d'authentification.

Lorsque [Algorithme de clé publique] est [Désactivé], spécifiez [Authentification par mot de passe].

Lorsque [Algorithme de clé publique] est différent de [Désactivé], sélectionnez l'une des options suivantes :

- Authentification par mot de passe

Il s'agit de la configuration d'usine par défaut.

- Authentification par clé publique

L'algorithme de clé publique utilisé lors de la génération de la clé de cryptage est affiché dans [Algorithme de clé publique].

Cette configuration peut être configurée lorsqu'une clé de cryptage a déjà été générée pour le scanner.

Pour en savoir plus sur la clé de cryptage, reportez-vous à la section [Clé de cryptage \(page 399\)](#).

- Nom d'utilisateur

Configurez le nom d'utilisateur utilisé pour vous connecter à l'emplacement de sauvegarde.

Vous pouvez également configurer le nom au format "Nom d'utilisateur@Domain" ou "Domain#Nom d'utilisateur" .

L'espace avant la première ou la dernière chaîne de caractères n'est pas pris en compte.

CONSEIL

Si le nom d'utilisateur contient des caractères qui ne peuvent pas être affichés sur l'écran tactile du scanner (tels que des caractères dépendant de l'environnement), le nom risque de ne pas s'afficher correctement à l'écran.

- Mot de passe

Ce paramètre peut être configuré lorsque [Authentification par mot de passe] est sélectionné dans [Méthode d'authentification].

Lorsque [Activer] est configuré sur ON, saisissez le mot de passe pour le nom d'utilisateur utilisé pour la connexion à l'emplacement de sauvegarde.

Les espaces avant et après la chaîne de caractères sont conservés.

Bouton [Appliquer au scanner]

Ce bouton permet d'appliquer les paramètres configurés.

Adresse électronique

Configurer les adresses électroniques auxquelles les images numérisées sont envoyées par E-mail lorsque vous utilisez DirectScan.

Vous pouvez ajouter jusqu'à 25 adresses électroniques.

Les adresses électroniques ajoutées sont listées.

Cliquez sur [Adresse électronique] dans [DirectScan] pour afficher la fenêtre.

Touche [Enregistrement]

Cliquez sur ce bouton pour ajouter un destinataire. La fenêtre [Enregistrer l'adresse] s'affiche.

Bouton [Édition]

Cliquez sur ce bouton pour modifier les paramètres de l'adresse. La fenêtre [Modifier l'adresse] s'affiche.

Bouton [Retirer]

Cliquez sur ce bouton pour supprimer le destinataire.

● La fenêtre [Enregistrer l'adresse]/la fenêtre [Modifier l'adresse]

Nom affiché

Configurez un nom de destinataire.

Saisissez un nom affiché de 48 caractères maximum.

Vous ne pouvez pas définir le même nom qu'un nom affiché déjà enregistré.

L'espace avant la première ou la dernière chaîne de caractères n'est pas pris en compte.

CONSEIL

Si le nom affiché contient des caractères qui ne peuvent pas être affichés sur l'écran tactile du scanneur (tels que des caractères dépendant de l'environnement), le nom peut ne pas s'afficher correctement à l'écran.

Assurez-vous que le nom affiché saisi s'affiche correctement sur l'écran tactile.

Adresse électronique

Définissez l'adresse e-mail du destinataire.

Spécifiez l'adresse électronique correcte.

L'espace avant la première ou la dernière chaîne de caractères n'est pas pris en compte.

Bouton [Appliquer au scanneur]

Ce bouton permet d'appliquer les paramètres configurés.

Tâche

Configurer les tâches pour DirectScan.

Vous pouvez enregistrer le mode d'envoi des images à partir d'un scanner (enregistrement dans un dossier ou envoi par e-mail) et les paramètres de la numérisation en tant que tâche, en fonction de l'utilisation prévue des images.

Vous pouvez ajouter jusqu'à 25 tâches.

Les tâches ajoutées sont listées.

Cliquez sur [Tâche] sous [DirectScan] pour afficher la fenêtre.

Bouton [Créer]

Cliquez sur ce bouton pour ajouter une tâche. La fenêtre [Créer une tâche] s'affiche.

Bouton [Édition]

Cliquez sur ce bouton pour modifier les paramètres de la tâche. La fenêtre [Modifier la tâche] s'affiche.

Bouton [Retirer]

Cliquez sur ce bouton pour supprimer la tâche.

● La fenêtre [Créer une tâche]/la fenêtre [Modifier la tâche]

- [Nom affiché \(page 408\)](#)
- [Couleur \(page 408\)](#)
- [Destination \(page 409\)](#)
- [Paramètres de Numérisation \(page 410\)](#)
- [Paramètres avancés \(page 412\)](#)

Nom affiché

Définissez le nom de la tâche.

Saisissez un nom affiché de 48 caractères maximum.

Vous ne pouvez pas définir le même nom qu'un nom affiché déjà enregistré.

L'espace avant la première ou la dernière chaîne de caractères n'est pas pris en compte.

CONSEIL

Si le nom affiché contient des caractères qui ne peuvent pas être affichés sur l'écran tactile du scanner (tels que des caractères dépendant de l'environnement), le nom peut ne pas s'afficher correctement à l'écran.

Assurez-vous que le nom affiché saisi s'affiche correctement sur l'écran tactile.

Couleur

Définissez la couleur du bouton d'une tâche que vous souhaitez afficher sur l'écran tactile.

Destination

Définissez une méthode d'envoi des images.

Paramètre de destination

Configurez si les images doivent être enregistrées dans un dossier sur le réseau ou envoyées par E-mail.

- Répertoire réseau

Il s'agit de la configuration d'usine par défaut.

Si [Répertoire réseau] est sélectionné, indiquez les éléments suivants :

- Chemin du dossier généré

Sélectionnez un emplacement de sauvegarde d'image dans la liste des chemins du dossier généré.

- FTP

Lorsque vous configurez [FTP], indiquez les éléments suivants :

- Chemin du dossier généré

Sélectionnez un emplacement de sauvegarde d'image dans la liste des chemins du dossier généré.

- FTPS

Lorsque vous sélectionnez [FTPS], indiquez les éléments suivants :

- Chemin du dossier généré

Sélectionnez un emplacement de sauvegarde d'image dans la liste des chemins du dossier généré.

- SFTP

Lorsque vous sélectionnez [SFTP], indiquez les éléments suivants :

- Chemin du dossier généré

Sélectionnez un emplacement de sauvegarde d'image dans la liste des chemins du dossier généré.

- E-mail

Lorsque vous sélectionnez [E-mail], indiquez les éléments suivants :

- Adresse électronique

Configurez les adresses des destinataires de l'E-mail à envoyer.

Cliquez sur [Adresse électronique] pour afficher une liste de destinataires. Cochez les cases des destinataires souhaités.

- Objet de l'e-mail

Entrez l'objet des e-mails à envoyer en 48 caractères maximum.

L'espace avant la première ou la dernière chaîne de caractères n'est pas pris en compte.

CONSEIL

- Si rien n'est spécifié, l'E-mail sera envoyé avec le sujet de l'e-mail configuré dans l'écran [Envoyer e-mail].

- Si le sujet de l'e-mail contient des caractères qui ne peuvent pas être affichés sur l'écran tactile du scanner (tels que des caractères dépendant de l'environnement), l'objet peut ne pas s'afficher correctement à l'écran.

- Texte de l'e-mail

Entrez le corps des e-mails à envoyer en 80 caractères maximum.

L'espace avant la première ou la dernière chaîne de caractères n'est pas pris en compte.

IMPORTANT

Saisir le corps des messages électroniques sans retour à la ligne.

CONSEIL

- Si rien n'est spécifié, l'E-mail sera envoyé avec le texte de l'e-mail configuré dans l'écran [Envoyer e-mail].
- Si le corps du texte de l'e-mail contient des caractères qui ne peuvent pas être affichés sur l'écran tactile du scanner (tels que des caractères dépendant de l'environnement), le texte risque de ne pas s'afficher correctement à l'écran.

Paramètres de Numérisation

Configurez les paramètres de la numérisation à utiliser lors de la numérisation de documents avec le scanner.

CONSEIL

Le nombre maximal de feuilles pouvant être numérisées diffère comme suit selon que les vignettes sont affichées ou non une fois l'alimentation en documents terminée.

- Lors de l'affichage des miniatures
60 feuilles en mode de numérisation recto verso et 120 feuilles en mode simplex de numérisation recto verso
- Lorsque les vignettes ne sont pas affichées
500 feuilles en mode de numérisation recto verso et 1, 000 feuilles en mode simplex de numérisation recto verso

- [Mode image \(page 410\)](#)
- [Source Papier \(page 411\)](#)
- [Résolution \(ppp\) \(page 411\)](#)
- [Mode d'affichage vignettes \(page 411\)](#)
- [Confirmation avant envoi \(page 412\)](#)

Mode image

Définissez un mode image.

- Noir et blanc
Il s'agit de la configuration d'usine par défaut.
- Niveaux de gris
- Couleur
- Détection automatique de couleurs/niveaux de gris

Source Papier

Définissez la face de numérisation des documents.

- recto
- verso
- recto verso

La configuration d'usine par défaut diffère comme suit en fonction du numéro de pièce imprimé sur l'étiquette du produit.

- Pour PA03836-B001/PA03836-B003/PA03836-B023
Recto
- Pour PA03836-B005/PA03836-B015
Recto verso

Pour l'étiquette du produit, consultez [Consulter l'étiquette du produit \(page 267\)](#).

Résolution (ppp)

Indiquez la résolution des images.

- 150
- 200
- 240
- 300

Il s'agit de la configuration d'usine par défaut.

Mode d'affichage vignettes

Sélectionnez si vous souhaitez afficher les miniatures sur l'écran tactile pour vérifier les images après la numérisation des documents.

La configuration d'usine par défaut est [Afficher].

Lorsque [Afficher] est sélectionné, le nombre maximal de feuilles pouvant être numérisées en une seule fois est de 60 feuilles en mode de numérisation recto verso et de 120 feuilles en mode de numérisation simplex.

CONSEIL

Les images miniatures sont affichées à une résolution inférieure à celle des images réelles à enregistrer dans un dossier ou à envoyer par e-mail.

Utilisez les vignettes pour vérifier si toutes les images des documents numérisés ont été sorties.

Confirmation avant envoi

Configurez si vous souhaitez afficher une fenêtre de confirmation avant d'enregistrer les images dans un dossier sur le réseau ou de les envoyer par e-mail après la numérisation des documents.

La configuration d'usine par défaut est [Afficher].

Paramètres avancés

Configurez les paramètres avancés de la numérisation à utiliser lors de la numérisation de documents avec le scanner.

Cliquer sur [Paramètres avancés] vous permet d'indiquer les éléments suivants :

- [Basique \(page 412\)](#)
- [Image \(page 413\)](#)
- [Page \(page 413\)](#)
- [Chargement papier \(page 414\)](#)
- [Profil \(page 416\)](#)
- [Sortie \(page 418\)](#)
- [Nom de fichier \(page 418\)](#)

Basique

Taille du papier

Définissez la taille du papier des documents à numériser.

- Automatique
Il s'agit de la configuration d'usine par défaut.
- Lettre
- Légal
- Exéc. US
- A4
- A5
- A5 paysage
- A6
- A6 paysage
- B5 (ISO)
- B5 (JIS)
- B6 (ISO)
- B6 (JIS)
- B6 paysage (ISO)
- B6 paysage (JIS)

- Carte professionnelle

CONSEIL

Les documents de page longue ne sont pas pris en charge.

Image

Couleur à supprimer

Vous pouvez exclure une couleur d'une image numérisée en sélectionnant le rouge, le vert ou le bleu (les trois couleurs primaires).

Par exemple, vous pouvez supprimer le fond vert de votre document pour ne générer que le texte rédigé en noir.

Pour numériser des documents sans exclure aucune couleur, configurez sur [Aucun]. Cette configuration peut être configurée lorsque [Noir et blanc], [Niveaux de gris] ou [Détection automatique de couleurs/niveaux de gris] est sélectionné pour [Mode image] et [Image] s'affiche.

- Rouge
- Vert
 - Il s'agit de la configuration d'usine par défaut.
- Bleu
- Aucune

IMPORTANT

La fonction fonctionne le mieux lorsque la couleur cible du document est claire. Si la couleur cible est trop foncée, elle risque de ne pas être exclue.

CONSEIL

La configuration est désactivée lorsque [Détection automatique de couleurs/niveaux de gris] est sélectionné pour [Mode image] et qu'une image couleur est détectée.

Page

Rotation

Corrige l'orientation de l'image.

Définissez un sens de rotation pour une image.

- 0°
 - Il s'agit de la configuration d'usine par défaut.
- 90° (sens des aiguilles d'une montre)
- 90° (sens inv. des aiguilles d'une montre)
- 180°

Détection de page vierge

Définissez si les pages vierges sont détectées et retirées.

Lorsque vous détectez et retirez des pages vierges, indiquez [Supprimer].

S'il n'y a pas de texte ou d'images dans la zone de détection ci-dessous, la page est reconnue comme une détection de page vierge.

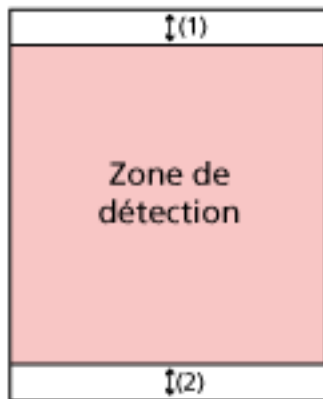

Lorsque la longueur du document est égale ou supérieure à 158 mm, la zone suivante se trouve en dehors de la zone de détection.

(1) : Haut = 16 mm

(2) : Bas = 16 mm

Lorsque la longueur du document est inférieure à 158 mm, la zone suivante se trouve en dehors de la zone de détection.

(1) : Haut = 4 mm

(2) : Bas = 4 mm

Les documents suivants ne seront pas détectés comme la détection de page vierge :

- Documents dont la couleur de base est différente du blanc
- Documents froissés
- Documents avec des trous perforés
- Documents qui ont été chargés de travers
- Documents avec onglets d'indexation (lorsque [Automatique] est réglé sur [Taille du papier])

La configuration d'usine par défaut diffère comme suit en fonction du numéro de pièce imprimé sur l'étiquette du produit.

- Pour PA03836-B001/PA03836-B003/PA03836-B023
Ne pas supprimer

- Pour PA03836-B005/PA03836-B015
Supprimer

Pour l'étiquette du produit, consultez [Consulter l'étiquette du produit \(page 267\)](#).

Chargement papier

Mode d'alimentation manuelle

Définissez si le mode manuel simple est activé.

Configurez [Activer] lorsque vous souhaitez charger et envoyer des documents qui ne peuvent être chargés ensemble (tels que des coupures de presse) ou des documents à plusieurs couches (tels que des documents pliés en deux, des enveloppes et du papier de transfert multicouche) un à la fois.

La configuration d'usine par défaut est [Désactivée].

Détection de chargement excessif de documents

Définissez si les documents chevauchés sont détectés.

Sélectionnez [Détecter] pour détecter si plus d'une feuille est chargée à la fois.

Si la case [Détecte] est sélectionnée et que des documents d'épaisseur sont détectés, l'alimentation des documents s'arrête et le message de confirmation s'affiche sur l'écran tactile.

La configuration d'usine par défaut est [Ne pas détecter].

Lorsque vous sélectionnez [Détecter], indiquez les éléments suivants :

- Condition de détection d'un chargement multiple

Indiquez une méthode pour détecter les documents chevauchés.

- Épaisseur

Utilise les capteurs à ultrasons situés à l'intérieur du scanneur pour vérifier les documents durant l'alimentation et détecte les chargements épais selon la déviation des vagues à ultrasons réfléchies.

Il s'agit de la configuration d'usine par défaut.

- Longueur

Surveiller la longueur du document pendant l'alimentation, et détecter les documents épais qui en fonction de l'écart des longueurs détectées.

IMPORTANT

Ne numérisez pas un profil de documents avec longueurs différentes. Cela provoque la fausse détection de documents épais.

Cependant, si les documents diffèrent en longueur de 10 mm ou moins, tout épaisseur de documents ne sera pas détecté.

- Pour numériser des documents de longueurs diverses, sélectionnez [Épaisseur].

- Même lors de la numérisation de documents de même longueur, si un morceau de papier tel qu'une note autocollante, un reçu ou une photo est joint à un document, le scanneur peut détecter l'épaisseur de documents dû au papier joint lorsque [Épaisseur] est sélectionné. Dans ce cas, la sélection de [Longueur] empêche la fausse détection de l'épaisseur du document.

- Épaisseur et longueur

Pour une détection de documents d'épaisseur qui se chevauchent combinant [Épaisseur] et [Longueur].

Profil

Numérisation en continu

Définissez si la numérisation doit se poursuivre lorsque des documents additionnels sont chargés une fois tous les documents chargés dans le scanner numérisés.

Sélectionnez [Activer] pour poursuivre la numérisation.

La configuration d'usine par défaut est [Désactiver].

Détection de codes-barres

Définissez si les valeurs de codes-barres sur les documents doivent être sorties sur les documents pour l'indexation des fichiers.

Lorsque [Détecter] est sélectionné, des fichiers d'indexation seront créés.

La configuration d'usine par défaut est [Ne pas détecter].

Pour en savoir plus sur les codes-barres pouvant être détectés, reportez-vous à la section [Spécifications des codes à barres \(page 450\)](#).

Pour en savoir plus sur les fichiers d'index, reportez-vous à la section [Spécifications des fichiers d'index \(page 454\)](#).

IMPORTANT

Si la case [Paramètre de destination] est configurée sur [E-mail], la [Détection de codes-barres] ne peut pas être utilisée.

Lorsque vous sélectionnez [Détecter], indiquez les éléments suivants :

- Zone de détection de codes-barres

Définissez la zone de détection des codes-barres.

Lorsque le sens de rotation d'une image est configuré pour [Rotation], la zone de détection est appliquée à l'image avant qu'elle ne soit tournée.

Un code-barres est détecté lorsque la totalité du code-barres apparaît dans la zone de détection.

- Toute la zone

Les codes-barres sont détectés sur toute la surface d'un document.

- Haut

Les codes-barres sont détectés dans la partie supérieure d'un document lorsque celui-ci est divisé en trois parties.

La zone de détection de la partie supérieure s'étend sur 1 pouce sous la ligne de séparation entre la partie supérieure et la partie centrale.

Il s'agit de la configuration d'usine par défaut.

- Milieu

Les codes à barres sont détectés dans la partie centrale d'un document lorsque celui-ci est divisé en trois parties.

La zone de détection en travers de la section centrale s'étend sur 1 pouce sous la ligne de séparation entre les sections centrale et inférieure.

- Bas

Les codes à barres sont détectés en travers de la section inférieure d'un document lorsque celui-ci est divisé en trois sections.

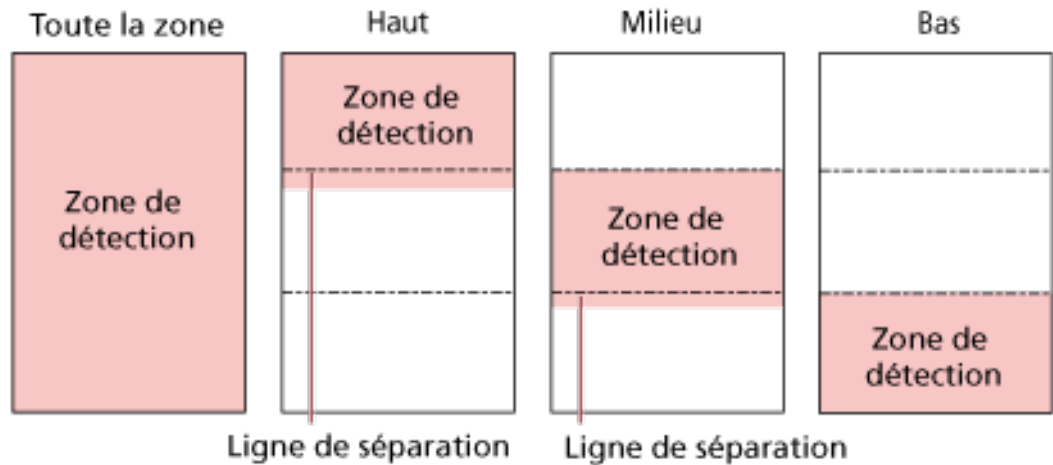

CONSEIL

Si les codes-barres tombent sur les lignes de séparation qui divisent un document en trois sections, sélectionnez [Toute la zone].

- **Côté de détection de codes-barres**
Ce réglage peut être configuré lorsque [recto verso] est sélectionné pour [Source Papier]
Définissez le côté de détection des codes-barres.
 - recto
 - verso
 - recto verso
 La configuration d'usine par défaut diffère comme suit en fonction du numéro de pièce imprimé sur l'étiquette du produit.
 - Pour PA03836-B001/PA03836-B003/PA03836-B023
recto
 - Pour PA03836-B005/PA03836-B015
recto verso
- **Cible de détection de codes-barres**
Définissez la page cible du document pour la détection des codes-barres.
 - Toutes les feuilles
 - Première page uniquement
Il s'agit de la configuration d'usine par défaut.
- **Codes barres par page**
Indiquez le nombre maximum de codes-barres à détecter par page de 1 à 20.
Remarque : plus ce nombre maximum est élevé, plus la numérisation prendra de temps.
La configuration d'usine par défaut est [1].

Sortie

Format du fichier

Définissez le format de fichier des images.

- JPEG
- PDF
 - Il s'agit de la configuration d'usine par défaut.
- SinglePage PDF File

IMPORTANT

[JPEG] ne peut pas être spécifié lorsque [Noir & Blanc] est sélectionné pour [Mode image].

Lorsque vous sélectionnez [JPEG], indiquez l'élément suivant :

- Compression JPEG
 - Ajustez la taille des données d'une image JPEG.
 - Grand
 - La taille de fichier est plus fine mais la qualité de l'image est inférieure à celle des documents numérisés avec la configuration [Moyenne].
 - Moyenne
 - Il s'agit de la configuration d'usine par défaut.
 - Fine
 - La qualité de l'image est supérieure mais la taille de fichier est plus grande que celle des documents numérisés avec la configuration [Moyenne].
 - La vitesse de numérisation peut également être réduite.

Nom de fichier

Définissez un format du nom du fichier pour les images.

Ajouter {Numéro de série} au début

La chaîne suivante est ajoutée au début des noms du fichier :
fi-ScannerSerialNumber

CONSEIL

Le numéro de série du scanner peut être vérifié sur l'étiquette du produit.
 Pour l'étiquette du produit, consultez [Consulter l'étiquette du produit \(page 267\)](#).

Lorsque vous configurez un format qui contient {Préfixe} et {Compteur} pour [Méthode de dénomination de fichiers], configurez également les paramètres suivants :

- Préfixe
 - Saisissez une chaîne de 40 caractères ou moins à ajouter aux noms du fichier.
 - L'espace avant la première ou la dernière chaîne de caractères n'est pas pris en compte.

La configuration d'usine par défaut est "untitled".

CONSEIL

Si la chaîne contient des caractères qui ne peuvent pas être affichés sur l'écran tactile du scanner (tels que des caractères dépendant de l'environnement), la chaîne peut ne pas s'afficher correctement à l'écran.

- **Compteur (chiffres)**

Configurez le nombre de chiffres du compteur entre 0 et 6 lorsqu'un compteur est ajouté aux noms du fichier.

Lorsque "0" est spécifié, ["_" + {compteur}] n'est pas ajouté aux noms du fichier.

La configuration d'usine par défaut est [3].

IMPORTANT

Lorsque vous utilisez DirectScan sur plusieurs scanners, assurez-vous que les noms du fichier sont différents pour chaque scanner.

Bouton [Appliquer au scanner]

Ce bouton permet d'appliquer les paramètres configurés.

Mot de passe pour modifier les paramètres DirectScan

Configurez un mot de passe pour ajouter ou modifier les emplacements de sauvegarde des images, les adresses électroniques ou les tâches lors de l'utilisation de DirectScan.

Configurez un mot de passe pour empêcher la divulgation des chemins de l'emplacement de sauvegarde ou des adresses électroniques.

Changez le mot de passe régulièrement.

Si vous ne souhaitez pas configurer le mot de passe, laissez le champ vide.

Cliquez sur [Mot de passe pour modifier les paramètres DirectScan] sous [DirectScan] pour afficher la fenêtre.

Mot de passe

Saisissez un mot de passe de 32 caractères maximum.

Il est possible d'utiliser les caractères suivants pour le mot de passe :

- Caractères alphanumériques

- Espace

- Symboles

-/:;#&@".,?!'#%^=_~*+\${}[]'<>{}

- Diacritiques

ééééÉÉÉÉùúúúÙÙÙÙïïïïííííììììòóóóœÒÓÔÕÖǼàáâãäåæÁÀÃÄÅÆŞŞğğĜĜç
ßñÑ

Les espaces avant et après la chaîne de caractères sont conservés.

Bouton [Appliquer au scanneur]

Ce bouton permet d'appliquer les paramètres configurés.

Initialiser les paramètres DirectScan

Initialise les paramètres DirectScan pour rétablir les valeurs par défaut.

Cliquez sur [Initialiser les paramètres DirectScan] sous [DirectScan] pour afficher la fenêtre.

Touche [Initialiser les paramètres DirectScan]

Restaurez les paramètres DirectScan suivants aux paramètres d'usine par défaut.

- L'emplacement de sauvegarde pour les images
- Adresses électroniques
- Tâches
- Serveur NTP
- Configuration des paramètres d'envoi d'E-mails
- Mot de passe pour modifier les paramètres DirectScan

Les paramètres suivants ne seront pas initialisés.

- Certificats CA

- Clé de cryptage

Liaison avec le serveur

Serveur proxy

Configurez cette option pour utiliser un serveur proxy.

CONSEIL

Cete configuration peut être configuré dans les cas suivants :

- Lors de la liaison directe du scanneur au Scanner Central Admin Server
- Lors de la connexion à un serveur FTP, un serveur FTPS ou un serveur SFTP avec DirectScan
- Lors de la connexion du scanneur à PaperStream NX Manager

Cliquez sur [Serveur proxy] dans [Liaison avec le serveur] pour afficher la fenêtre.

Case à cocher [Activer]

Indiquez si vous souhaitez utiliser un serveur proxy.

Selon la configuration d'usine par défaut, cette case est décochée.

Si vous cochez cette case, définissez également les options suivantes.

- Nom d'hôte/Adresse IP
Le nom d'hôte, le FQDN ou l'adresse IP peuvent être configurés pour cet élément.
L'espace avant la première ou la dernière chaîne de caractères n'est pas pris en compte.

IMPORTANT

Notez qu'une adresse IPv6 n'est pas prise en charge.

CONSEIL

Lorsque vous saisissez un nom d'hôte, les serveurs DNS doivent être configurés sur le scanneur.

- Numéro de port
La configuration d'usine par défaut est "8080".
- Case à cocher [Utiliser le nom d'utilisateur]
Configurez cet élément si un serveur proxy possède une fonction d'authentification de l'utilisateur.
Si vous cochez cette case, définissez également les options suivantes.
 - Nom d'utilisateur
Saisissez le nom d'utilisateur utilisé pour la connexion au serveur proxy.
L'espace avant la première ou la dernière chaîne de caractères n'est pas pris en compte.
 - Mot de passe
Saisissez le mot de passe du nom d'utilisateur utilisé pour se connecter au serveur proxy.
Les espaces avant et après la chaîne de caractères sont conservés.

Bouton [Appliquer au scanneur]

Ce bouton permet d'appliquer les paramètres configurés.

Serveur NTP

Configurez le serveur NTP pour obtenir l'heure actuelle lorsque vous utilisez DirectScan. Cliquez sur [Serveur NTP] dans [Liaison avec le serveur] pour afficher la fenêtre.

IMPORTANT

Pour utiliser DirectScan, l'heure du scanneur doit être synchronisée en amont avec l'heure sur le serveur NTP.

Remarque : le scanneur ne peut pas être connecté à un serveur NTP qui requiert une authentification pour synchroniser l'heure.

Méthode d'acquisition

Définissez la méthode d'obtention de l'adresse IP du serveur NTP.

- Obtenir automatiquement (DHCP/Passerelle par défaut)
Il s'agit de la configuration d'usine par défaut.

CONSEIL

L'une des conditions suivantes doit être remplie :

- Les informations obtenues du serveur DHCP doivent inclure les informations du serveur NTP.
- Le serveur NTP est activé sur la passerelle par défaut.
- Obtenir à partir du serveur public
"pool.ntp.org" est utilisé pour se connecter à un serveur NTP.
- Configurer manuellement
Si [Configurer manuellement] est sélectionné, indiquez les éléments suivants :
 - Principal
 - Secondaire

Fuseau horaire

Configurez le fuseau horaire de la région où le scanneur est utilisé.

Définir le décalage horaire par rapport au Temps universel coordonné (UTC).

Pour appliquer l'heure de sauvegarde, réglez l'heure en ajoutant la ou les heure(s) supplémentaire(s) d'heure d'été à l'heure standard.

Bouton [Appliquer au scanneur]

Ce bouton permet d'appliquer les paramètres configurés.

L'heure obtenue est affichée dans la fenêtre. Si l'heure actuelle ne peut être obtenue, vérifiez le message et prenez les mesures nécessaires.

Envoi d'un e-mail

Configurez les paramètres d'envoi des e-mails et les valeurs initiales des e-mails lorsque vous utilisez DirectScan.

Cliquez sur [Envoyer e-Mail] dans [Liaison avec le serveur] pour afficher la fenêtre.

Case à cocher [Activer]

Configurez ce paramètre pour envoyer des E-mails.

Selon la configuration d'usine par défaut, cette case est décochée.

Si vous cochez cette case, définissez également les options suivantes.

Méthode d'authentification

Sélectionnez la méthode d'authentification utilisée lors de l'envoi d'e-mails.

- Authentification de base
Il s'agit de la configuration d'usine par défaut.
- Authentification d'Exchange Online OAuth 2.0

Serveur SMTP

Configurez le serveur pour l'envoi et la réception des E-mails.

Le nom d'hôte, le FQDN ou l'adresse IP peuvent être configurés pour cet élément.

L'espace avant la première ou la dernière chaîne de caractères n'est pas pris en compte.

Lorsque [Méthode d'authentification] est définie sur [Authentification OAuth 2.0 pour Exchange Online], "smtp.office365.com" est automatiquement saisi, mais vous pouvez le modifier.

IMPORTANT

Notez qu'une adresse IPv6 n'est pas prise en charge.

CONSEIL

Lorsque vous saisissez un nom d'hôte, les serveurs DNS doivent être configurés sur le scanneur.

Cryptage

Indiquez si les communications doivent être cryptées lors de l'envoi d'e-mails.

Lorsque [Méthode d'authentification] est définie sur [Authentification OAuth 2.0 pour Exchange Online], la valeur est fixée à [STARTTLS].

- Désactiver
Il s'agit de la configuration d'usine par défaut.
- TLS
- STARTTLS

Lorsque l'option [Cryptage] est définie à [TLS] ou [STARTTLS], spécifiez l'élément suivant :

- Coche à cocher [Valider les certificats du serveur]

Configurez si vous souhaitez valider les certificats du serveur en utilisant les certificats CA enregistrés sur le scanneur.

Pour en savoir plus sur les certificats CA, reportez-vous à la section [Certificats CA \(page 398\)](#).

Selon la configuration d'usine par défaut, cette case est décochée.

Numéro de port

En fonction des configurations de [Cryptage], la valeur initiale change comme suit : La configuration d'usine par défaut est "25".

Cette valeur est fixée à "587" lorsque [Méthode d'authentification] est définie sur [Authentification OAuth 2.0 pour Exchange Online].

- Lorsque l'option [Cryptage] est [Désactivée], la valeur initiale est "25".
- Lorsque l'option [Cryptage] est [TLS], la valeur initiale est "465".
- Lorsque l'option [Cryptage] est [STARTTLS], la valeur initiale est "587".

Nom d'utilisateur

Si [Méthode d'authentification] est définie sur [Authentification de base], définir le nom d'utilisateur pour l'authentification.

L'espace avant la première ou la dernière chaîne de caractères n'est pas pris en compte.

CONSEIL

Si le nom d'utilisateur contient des caractères qui ne peuvent pas être affichés sur l'écran tactile du scanneur (tels que des caractères dépendant de l'environnement), le nom risque de ne pas s'afficher correctement à l'écran.

Mot de passe

Si [Méthode d'authentification] est définie sur [Authentification de base], définir le mot de passe pour l'authentification.

Les espaces avant et après la chaîne de caractères sont conservés.

État de l'authentification

Cet élément s'affiche lorsque [Méthode d'authentification] est définie sur [Exchange Online OAuth 2.0].

- Si l'authentification est terminée, [Terminer] s'affiche.
- Si l'authentification n'est pas terminée ou si l'authentification a expiré, [Non terminé] s'affiche.

Bouton [Démarrer l'authentification]

Cet élément s'affiche lorsque [Méthode d'authentification] est définie sur [Exchange Online OAuth 2.0].

Si [État de l'authentification] est [Non terminé], cliquez sur le bouton [Démarrer l'authentification] et suivez les instructions affichées dans la fenêtre pour terminer l'authentification.

Lorsque l'authentification est terminée, [Terminer] s'affiche dans [État de l'authentification].

Envoyer'Adresse électronique

Configurez l'adresse e-mail de l'expéditeur des e-mails à envoyer.

Spécifiez l'adresse électronique correcte.

L'espace avant la première ou la dernière chaîne de caractères n'est pas pris en compte.

Si [Méthode d'authentification] est définie sur [Exchange Online OAuth 2.0

Authentification], l'adresse électronique authentifiée est saisie automatiquement lorsque l'authentification est terminée.

Objet de l'e-mail

Entrez l'objet des e-mails à envoyer en 48 caractères maximum.

L'espace avant la première ou la dernière chaîne de caractères n'est pas pris en compte.

CONSEIL

Si le sujet de l'e-mail contient des caractères qui ne peuvent pas être affichés sur l'écran tactile du scanneur (tels que des caractères dépendant de l'environnement), l'objet peut ne pas s'afficher correctement à l'écran.

Texte de l'e-mail

Entrez le corps des e-mails à envoyer en 80 caractères maximum.

L'espace avant la première ou la dernière chaîne de caractères n'est pas pris en compte.

IMPORTANT

Saisir le corps des messages électroniques sans retour à la ligne.

CONSEIL

Si le corps du texte de l'e-mail contient des caractères qui ne peuvent pas être affichés sur l'écran tactile du scanneur (tels que des caractères dépendant de l'environnement), le texte risque de ne pas s'afficher correctement à l'écran.

Taille maximale de l'e-mail (Mo)

Indiquez le seuil de taille des e-mails à envoyer, une valeur entre 1 et 20.

La configuration d'usine par défaut est "5".

Lorsque la taille de fichier des images numérisées atteint le seuil de taille indiqué pour cet élément lors d'une numérisation, la numérisation est arrêtée et un message d'erreur s'affiche. Dans ce cas, le nombre d'images qui peuvent être envoyées par E-mail est fine au nombre de feuilles qui ont été effectivement alimentées.

CONSEIL

- Lors d'une numérisation, le scanner reconnaît que la taille de l'e-mail a atteint la limite supérieure lorsque la taille de fichier des images créées est multipliée par 1,5 et que la valeur résultante atteint la valeur spécifiée pour cet élément.
- Selon le serveur SMTP utilisé, la taille de l'e-mail peut dépasser la limite supérieure de taille d'un e-mail que le serveur SMTP peut recevoir, même si la taille de l'e-mail n'a pas atteint la limite supérieure de DirectScan.
Si une erreur se produit lors de l'envoi d'un courriel, configurez une valeur inférieure à la limite supérieure de la taille d'un courriel que le serveur SMTP peut recevoir.

Bouton [Appliquer au scanner]

Ce bouton permet d'appliquer les paramètres configurés.

PaperStream NX Manager

Configurez cet élément lorsque le mode d'utilisation du scanner est [Utiliser en se connectant à PaperStream NX Manager].

Cliquez sur [PaperStream NX Manager] dans [Liaison avec le serveur] pour afficher la fenêtre.

Nom d'hôte/Adresse IP

Le nom d'hôte, le FQDN ou l'adresse IP peuvent être configurés pour cet élément.

L'espace avant la première ou la dernière chaîne de caractères n'est pas pris en compte.

IMPORTANT

Notez qu'une adresse IPv6 n'est pas prise en charge.

CONSEIL

Lorsque vous saisissez un nom d'hôte, les serveurs DNS doivent être configurés sur le scanner.

Numéro de port

La configuration d'usine par défaut est "20447".

Cryptage réseau

Indiquez s'il faut crypter les communications réseau.

Min. pour la déconnexion auto.

Indiquez une heure (minutes) de déconnexion automatique de PaperStream NX Manager si le scanner reste allumé sans être utilisé pendant un certain temps.

- Désactiver (Jamais)
Il s'agit de la configuration d'usine par défaut.
- 1
- 2
- 3

Connexion automatique

Indiquez une méthode de connexion automatique pour PaperStream NX Manager.

- Désactiver
Il s'agit de la configuration d'usine par défaut.
- Nom d'utilisateur/Mot de passe
- Code du groupe de tâches

Nom d'utilisateur

Saisissez le nom d'utilisateur pour vous connecter à PaperStream NX Manager.

Saisissez de 1 à 256 caractères.

L'espace avant la première ou la dernière chaîne de caractères n'est pas pris en compte.

CONSEIL

Si le nom d'utilisateur contient des caractères qui ne peuvent pas être affichés sur l'écran tactile du scanner (tels que des caractères dépendant de l'environnement), le nom risque de ne pas s'afficher correctement à l'écran.

Mot de passe

Saisissez le mot de passe utilisé pour vous connecter à PaperStream NX Manager.

Saisissez jusqu'à 256 caractères.

L'espace avant la première ou la dernière chaîne de caractères n'est pas pris en compte.

CONSEIL

Si le chemin de l'emplacement de sauvegarde contient des caractères qui ne peuvent pas être affichés sur l'écran tactile du scanner (tels que des caractères dépendant de l'environnement), le chemin peut ne pas s'afficher correctement à l'écran.

Code du groupe de tâches

Entrez le code de groupe de travail utilisé pour se connecter à PaperStream NX Manager.

Saisissez de 1 à 8 caractères.

CONSEIL

Si la chaîne contient des caractères qui ne peuvent pas être affichés sur l'écran tactile du scanner (tels que des caractères dépendant de l'environnement), le code du groupe de tâches peut ne pas s'afficher correctement à l'écran.

Case à cocher [Activer Application (Internet)]

Sélectionnez cette option lors de la numérisation avec une application utilisateur sur un ordinateur ou un périphérique mobile dans un environnement où PaperStream NX Manager et un scanner sont connectés via Internet.

Selon la configuration d'usine par défaut, cette case est décochée.

le bouton [Vérifier la connexion]

Vérifiez s'il est possible de connecter le scanner à PaperStream NX Manager.

Bouton [Appliquer au scanner]

Ce bouton permet d'appliquer les paramètres configurés.

Scanner Central Admin

Configurez cet élément pour gérer les scanners avec Scanner Central Admin Server ou Scanner Central Admin Desktop.

Cliquez sur [Scanner Central Admin] dans [Liaison avec le serveur] pour afficher la fenêtre.

Type de serveur

- Ne pas utiliser
Sélectionnez cette option lorsque Scanner Central Admin Server et Scanner Central Admin Desktop ne sont pas utilisés pour gérer les scanners.
Il s'agit de la configuration d'usine par défaut.
- Scanner Central Admin Desktop
Sélectionnez cette option lorsque Scanner Central Admin Desktop est utilisé pour gérer les scanners.
- Scanner Central Admin Server
Sélectionnez cette option lorsque Scanner Central Admin Server est utilisé pour gérer les scanners.

Lorsque vous gérez des scanners dans PaperStream Central Admin, sélectionnez [Scanner Central Admin Desktop].

Lorsque [Scanner Central Admin Server] ou [Scanner Central Admin Desktop] est sélectionné, indiquez les éléments suivants :

- Nom d'hôte/Adresse IP
Le nom d'hôte, le FQDN ou l'adresse IP peuvent être configurés pour cet élément.
L'espace avant la première ou la dernière chaîne de caractères n'est pas pris en compte.

IMPORTANT

Notez qu'une adresse IPv6 n'est pas prise en charge.

CONSEIL

Lorsque vous saisissez un nom d'hôte, les serveurs DNS doivent être configurés sur le scanner.

- Numéro de port
La configuration d'usine par défaut est "20444".

Cryptage réseau

Indique s'il faut crypter les communications réseau.

le bouton [Vérifier la connexion]

Vérifiez s'il est possible de connecter le scanner à Scanner Central Admin Server ou à Scanner Central Admin Desktop.

Bouton [Appliquer au scanneur]

Ce bouton permet d'appliquer les paramètres configurés.

Maintenance

Mot de passe administration

Modifiez le mot de passe administrateur.

Modifiez le mot de passe administrateur pour empêcher d'autres utilisateurs de modifier les paramètres.

Indiquez si vous souhaitez ou non définir le mot de passe administrateur en fonction de l'opération.

Changez régulièrement le mot de passe administrateur.

Cliquez sur [Mot de passe administration] sous [Maintenance] pour afficher la fenêtre.

Mot de passe actuel

Saisissez le mot de passe actuel.

Si vous n'avez pas configuré de mot de passe d'administrateur, laissez le champ vide.

Vous pouvez vérifier le mot de passe administrateur par défaut en vérifiant s'il y a une étiquette ou non.

Pour en savoir plus sur l'étiquette, reportez-vous à [Consulter l'étiquette du produit \(page 267\)](#).

Nouveau mot de passe

Saisissez un nouveau mot de passe de 16 caractères maximum pour modifier le mot de passe actuel.

Si vous ne souhaitez pas configurer le mot de passe d'administrateur, laissez le champ vide.

Il est possible d'utiliser les caractères suivants dans un nouveau mot de passe :

- Caractères alphanumériques
- Espace
- Symboles

-/:()#&@".,?!'#%^*+=_~<>\${}`{ }

- Diacritiques

èéêëÉÉÊËÈùúûüÙÚÛÜïîĩíîïïóóôõöœÒÓÔÕÖÇàáâãäåæÀÁÂÃÄÅÆŞŞğğÇç
ßñÑ

Les espaces avant et après la chaîne de caractères sont conservés.

Confirmer le nouveau mot de passe

Insérez de nouveau le mot de passe pour [Nouveau mot de passe] afin de confirmer le changement de mot de passe.

Bouton [Appliquer au scanneur]

Ce bouton permet d'appliquer les paramètres configurés.

Exporter les informations de paramétrage du scanner

Exporter les paramètres du scanner vers un fichier.

Cliquez sur [Exporter les informations sur les paramètres du scanner] sous la section [Entretien] pour afficher la fenêtre.

Version/Nom

Spécifiez une version ou un nom comportant 31 caractères maximum pour identifier les paramètres du scanner.

[Version/Nom] sera utilisé pour le nom du fichier.

Il est impossible d'utiliser les caractères suivants :

- Symboles

"*/:<>?#|~

Bouton [Exporter]

Exporter les paramètres du scanner vers un fichier.

Le fichier sera sorti avec la chaîne de caractères que vous avez saisie pour [Version/Nom].

Exemple : ScannerSettings_ *Version/Nom*.cab

Importer les informations sur le scanner

Importez les paramètres du scanner.

Cliquez sur [Importer les informations sur les paramètres du scanner] sous [Maintenance] pour afficher la fenêtre.

Bouton [Sélectionner un fichier]

Sélectionnez le fichier exporté dans [Exporter les informations de paramétrage du scanner \(page 434\)](#).

Bouton [Importer]

Cette option est disponible lorsqu'un fichier est sélectionné.

Importez les paramètres du scanner.

Le scanner est redémarré.

Rétablir les paramètres d'usine par défaut

Restaurez les paramètres du scanneur aux valeurs d'usine par défaut.
Cliquez sur [Rétablir les paramètres d'usine par défaut] sous [Maintenance] pour afficher la fenêtre.

Bouton [Rétablir les paramètres d'usine par défaut]

Ce bouton permet de rétablir les paramètres d'usine par défaut.
Le scanneur redémarre et la fenêtre de configuration apparaît.

Annexe

Fiche technique

Option		Spécification
Type de scanneur		AAD (Chargeur automatique de document) Alimentation manuelle disponible
Capteur d'image		Monochrome CIS x 2 (recto x 1, verso x 1)
Source lumineuse		Témoin DEL RVB qui bascule entre 3 couleurs (recto, verso)
Zone de balayage (largeur x longueur)	Format minimal	50,8 x 50,8 mm (2 x 2 po.)
	Format maximal (*1)	216 x 355,6 mm (8,5 x 14 po.)
Grammage du papier (épaisseur)		Entre 40 et 209 g/m ² (entre 11 et 56 lb) Pour les documents A8, entre 128 et 209 g/m ² (34 et 56 lb) 0,76 mm au maximum pour les cartes plastifiées (cartes en relief autorisées (conformes à la norme ISO7810 ID-1)) (*2)
Vitesse de numérisation (A4, portrait, 300 ppp) (*3)	Binaire (noir et blanc)	Simplex : 40 feuilles/min, Recto verso : 80 pages/min
	Niveaux de gris	
	Couleur	
Capacité de chargement (*4)		50 feuilles Grammage du papier : 80 g/m ² (20 lb) Épaisseur totale : 5 mm (0,2 po.) au maximum
Résolution optique		600 ppp
Résolution de sortie	Binaire (noir et blanc)	entre 50 et 600 ppp (configurable par incréments de 1 ppp) Il est possible de sélectionner 1 200 ppp via le pilote de scanneur Avec DirectScan, 150 ppp, 200 ppp, 240 ppp ou 300 ppp
	Niveaux de gris	
	Couleur	
Valeurs multiples		Couleur : 24 bits Niveaux de gris : 8 bits Binaire (noir & blanc) 1 bits
Niveaux de gris		65 536 niveaux de gradation (16 bits)
Interface	USB	USB 3.2 de Gen1/USB 3.0/USB 2.0/USB 1.1 (*5) Type B

Option		Spécification
	Réseau LAN câblé	IEEE802.3 Ethernet 10BASE-T/100BASE-TX/1000BASE-T Connecteur RJ-45 de type 8
Protocole réseau (réseau LAN câblé) (*6)		TCP/IP (IPv4/IPv6), DHCP, HTTP/HTTPS, DNS, DDNS, UDP, ICMP, SMTP/SMTPS, SMTP-AUTH, NTP, SMB, FTP/FTPS, SFTP
Écran tactile		Écran tactile couleur TFT de 4,3 po. Sensible à la pression

***1** :la fonction de numérisation de page longue permet de numériser un document d'une longueur maximale de 5 588 mm (220 po.) lorsque la résolution de numérisation est configurée sur 200 ppp au maximum.

Les documents de page longue ne sont pas pris en charge pour DirectScan.

***2** :Lors de la numérisation de cartes plastifiées à partir de l'AAD, chargez une carte à la fois dans le plateau d'alimentation de l'AAD (chargeur).

Lors de la numérisation d'une carte estampée, il est recommandé de la charger recto vers le bas dans le plateau d'alimentation de l'AAD de façon horizontale.

***3** :vitesse maximale autorisée par le matériel. La durée du traitement par le logiciel est ajoutée à la durée de la numérisation.

La vitesse de numérisation est la même lorsque le scanner est connecté via USB ou via un réseau LAN câblé.

L'environnement de mesure de la vitesse de numérisation est le suivant :

Système d'exploitation	Windows 11
Processeur	Intel® Core™ i3-13100, jusqu'à 4.5 GHz
Mémoire	8 Go
Stockage	SSD

***4** :la capacité maximale varie en fonction du grammage du papier.

Pour en savoir plus, reportez-vous à la section [Documents pris en charge \(page 96\)](#).

***5** :utilisez le câble USB fourni.

Si vous branchez le câble USB à un hub, assurez-vous que le hub est branché au port USB de l'ordinateur.

Une connexion avec le bus USB 3.2 de Gen1/USB 3.0/USB 2.0/USB 1.1 nécessite un port USB et un concentrateur prenant en charge le modèle USB 3.2 de Gen1/USB 3.0/USB 2.0.

Par ailleurs, la numérisation est moins rapide si vous utilisez le bus USB 1.1.

Si vous raccordez le câble USB au scanner, reliez le câble USB portant le logo USB à l'extrémité en l'orientant vers le haut.

***6**: TLS1.0 et TLS1.1 n'est pas pris en charge.

Spécifications pour l'installation

Option		Spécification
Dimensions extérieures (L x P x H) (*1)		292 x 157 x 143 mm/11,5 x 6,2 x 5,6 po.
Espace requis pour l'installation (L x P x H) (*2)		392 x 738 x 432 mm/15,4 x 29,1 x 17,0 po.
Poids		3,1 kg/6,8 lb
Puissance d'entrée	Tension	C.A. 100 à 240 ±10 %
	Phase	Monophasé
	Plage de fréquences	50/60 Hz, +2%, -4%
Consommation d'énergie	Utilisé	19 W au maximum
	Économie d'énergie	Pour la connexion au réseau LAN câblé : 1,9 W au maximum Pour la connexion USB : 1,3 W au maximum
	Éteint	0,15 W au maximum
Conditions ambiantes	Température	Utilisé : entre 5 et 35°C (entre 41 et 95°F) Inutilisé : entre -20 et 60°C (entre -4 et 140°F)
	Humidité	Utilisé : entre 20 et 80% Inutilisé : entre 8 et 95%
Valeur calorifique	Utilisé	16,34 kcal/h au maximum
	Économie d'énergie	Pour la connexion au réseau LAN câblé : 1,63 kcal/h au maximum Pour la connexion USB : 1,12 kcal/h au maximum
	Éteint	0,13 kcal/h au maximum
Poids à l'expédition (*3)		4,5 kg/9,9 lb
Période de support		5 ans

*1 :la profondeur et la hauteur n'incluent pas le plateau d'alimentation de l'AAD (chargeur) ni le plateau de réception.

*2 :l'espace requis pour l'installation concerne la numérisation de documents A4.

*3 :emballage inclus

Dimensions extérieures

Les dimensions extérieures sont les suivantes :

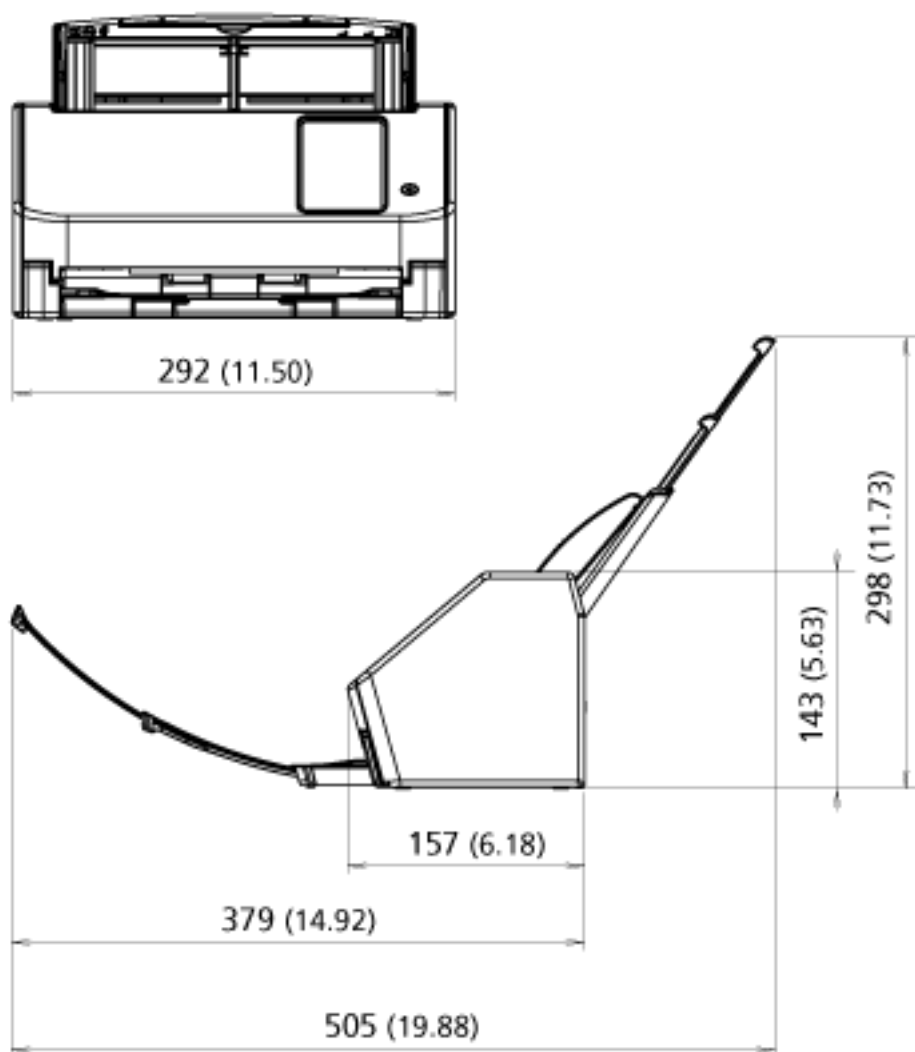

Unité : mm (po.)

Options du scanner

Nom	Références	Description
Transparents 	PA03360-0013	<p>Transparents : Ces feuilles servent à charger des documents sans les endommager.</p> <p>Le transparent vous permet de numériser des documents supérieurs au format A4/Lettre (par exemple au format A3 ou B4) et des documents tels que des coupures de presse sans les endommager.</p> <p>Il est conseillé de remplacer le transparent toutes les 500 numérisations environ.</p> <p>Cependant, remplacez-le si vous constatez qu'il est abîmé ou sale.</p>

Pour plus d'informations sur l'achat d'options compatibles avec le scanner, contactez le distributeur auprès duquel vous avez acheté ce produit. Consultez les coordonnées de la liste de contacts si celle-ci est fournie avec le produit, ou les coordonnées de la section Pour nous contacter du document Consignes de sécurité fourni avec ce produit, puis posez votre question.

Comment changer la façon dont le scanner est utilisé

Cette section vous explique comment changer la façon dont le scanner est utilisé.

Après avoir modifié la façon dont le scanner est utilisé, l'écran principal de l'écran tactile change en fonction de la méthode d'utilisation.

- 1 Sur l'écran tactile, appuyez sur  → [Paramètres du scanner] → [Mode d'emploi].
- 2 Dans l'écran [Mode d'emploi], effectuez les fonctionnements suivants.
 - Utilisation du scanner pour connexion à un ordinateur
 - a Pressez [Utiliser le scanner connecté à un ordinateur].
 - b Appuyez sur la touche [Définir].
 - Utilisation du scanner seul (DirectScan)
 - a Appuyez sur [Utiliser le scanner seul (DirectScan)].
 - b Pour utiliser l'écran qui affiche la liste des tâches comme écran principal de DirectScan, configurez [Afficher la liste de tâches au départ] pour l'activer.
 - c Appuyez sur le bouton [Suivant].
 - d Sur l'écran [Serveur NTP], indiquez le serveur NTP à utiliser et appuyez sur la touche [Heure de synchronisation].
 - e Appuyez sur la touche [Définir].
 - Utilisation du scanner connecté à PaperStream NX Manager
 - a Appuyez sur [Utiliser en se connectant à PaperStream NX Manager], puis appuyez sur la touche [Suivant].
 - b Dans l'écran [PaperStream NX Manager], configurez l'utilisation de PaperStream NX Manager.
 - c Appuyez sur le bouton [Vérifier la connexion] pour vérifier la connexion à PaperStream NX Manager.
 - d Appuyez sur la touche [Définir].

Pour en savoir plus sur les écrans, consultez la section [Paramètres du scanner \(Écran tactile\)](#) (page 288).

CONSEIL

La manière dont le scanner est utilisé peut également être configurée dans les paramètres réseau de fi Series.

Pour en savoir plus, reportez-vous à la section [Paramètres réseau \(Paramètres réseau de fi Series\)](#) (page 384).

Vérification de la connexion réseau du scanner

Lorsque le scanner est connecté à un réseau via un réseau LAN câblé, vous pouvez vérifier l'état de la connexion réseau.

Utilisez [Vérifier la connexion (Ping)] pour vérifier l'état de la connexion à l'ordinateur ou au serveur.

CONSEIL

L'état de la connexion peut aussi être vérifié avec l'outil de sélection du scanner. Pour en savoir plus, consultez les rubriques d'aide de Network Setup Tool for fi Series.

- 1 Sur l'écran tactile, appuyez sur  → [Paramètres du scanner] → [Réseau] → [Vérifier la connexion (Ping)].
- 2 Saisissez un nom d'hôte ou une adresse IP de destination sur l'écran [Vérifier la connexion (Ping)].

CONSEIL

Lorsque vous saisissez un nom d'hôte, les serveurs DNS doivent être configurés sur le scanner.

- 3 Appuyez sur le bouton [Appliquer].
Le résultat du test de connexion apparaît.
Consultez le résultat suivant du test de connexion et prenez les mesures nécessaires.

- "Le résultat du test indique 0 % de perte de paquets"

Signification

La communication avec l'hôte spécifié dans [Nom d'hôte/Adresse IP] est normale.

- "Le résultat du test indique 100 % de perte de paquets"

Signification

Échec de la communication avec l'hôte spécifié dans [Nom d'hôte/Adresse IP].

Solution

Les données [Nom d'hôte/Adresse IP] ne doivent pas être indiquées correctement. Vérifiez que le nom de l'hôte ou l'adresse IP est indiqué correctement.

Si le problème persiste, consultez la section suivante dans [Dépannage \(page 203\)](#) :

- [Impossible de connecter le scanner au serveur avec l'adresse IP indiquée \(page 218\)](#)
- [Impossible de connecter le scanner au serveur avec le nom d'hôte indiqué \(page 222\)](#)

- "Le résultat du test indique 99 % de perte de paquets"

Signification

La communication avec la destination spécifiée dans [Nom d'hôte/Adresse IP] est instable.

Solution

Consultez [Impossible de connecter le scanneur et un ordinateur via un réseau LAN câblé \(page 210\)](#) et prenez les mesures adéquates.

- "Le résultat du test indique ping : adresse incorrecte"

Signification

La résolution de nom ou d'adresse de la destination spécifiée dans [Nom d'hôte/Adresse IP] a peut-être échoué.

Solution

- Vérifiez que [Nom d'hôte/Adresse IP] est indiqué correctement.
- Assurez-vous que les paramètres du serveur DNS sont corrects.
- Si le [Nom d'hôte/Adresse IP] est indiqué correctement, consultez [Impossible de connecter le scanneur au serveur avec le nom d'hôte indiqué \(page 222\)](#) pour découvrir d'autres solutions.
- Consultez [Impossible de connecter le scanneur et un ordinateur via un réseau LAN câblé \(page 210\)](#) et prenez les mesures adéquates.

Démarrage de l'outil de sélection du scanneur

Pour utiliser le scanneur connecté à un réseau depuis un ordinateur, vous devez sélectionner le scanneur dans l'Outil de sélection du scanneur.

Pour en savoir plus sur l'Outil de sélection du scanneur, consultez les rubriques d'aide de Network Setup Tool for fi Series.

Vous pouvez lancer l'Outil de sélection du scanneur en procédant comme suit :

- Pour Windows 10/Windows Server 2016/Windows Server 2019/Windows Server 2022
Cliquez sur le menu [Démarrer] → [fi Series] → [Outil de sélection du scanneur for fi Series].
- Pour Windows 11/Windows Server 2025
Cliquez sur le menu [Démarrer] → [Toutes les applications] → [fi Series] → [Outil de sélection du scanneur for fi Series].

Désinstaller le logiciel

- 1 Allumez l'ordinateur et ouvrez une session en tant qu'utilisateur avec les privilèges d'un administrateur.**
- 2 Quittez tous les programmes ouverts.**
- 3 Affichez la fenêtre [Panneau de configuration].**
 - Pour Windows 10/Windows Server 2016/Windows Server 2019/Windows Server 2022
Cliquez sur le menu [Démarrer] → [Système Windows] → [Panneau de configuration].
 - Pour Windows 11/Windows Server 2025
Cliquez sur le menu [Démarrer] → [Toutes les applications] → [Outils de Windows] et double-cliquez sur [Panneau de configuration].
- 4 Sélectionnez [Désinstaller un programme].**

La fenêtre [Programme et fonctionnalités] s'ouvre et vous indique la liste des programmes déjà installés.
- 5 Sélectionnez le logiciel à désinstaller.**
 - Lorsque vous désinstallez le pilote PaperStream IP
Sélectionnez l'une des options suivantes :
 - PaperStream IP (TWAIN)
 - PaperStream IP (TWAIN x64)
 - PaperStream IP (ISIS) fi-8000 Series
 - Lors de la désinstallation de Network Setup Tool for fi Series
Sélectionnez [Network Setup Tool for fi Series].
 - Lors de la désinstallation de Software Operation Panel/Error Recovery Guide
Sélectionner [Software Operation Panel]
 - Lors de la désinstallation de Error Recovery Guide (manuellement)
Sélectionnez [Error Recovery Guide for fi-8040].
 - Lors de la désinstallation de PaperStream ClickScan
Sélectionnez [PaperStream ClickScan].
 - Lorsque vous désinstallez PaperStream ClickScan Searchable PDF Option
Sélectionnez [PaperStream ClickScan Searchable PDF Option].
 - Lorsque vous désinstallez PaperStream Capture
Cliquez sur [PaperStream Capture].
 - Lorsque vous désinstallez les guides
Sélectionnez [fi Series manuals for fi-8040].
 - Lorsque vous désinstallez fi Series Online Update
Sélectionnez [fi Series Online Update].
- 6 Cliquez sur le bouton [Désinstaller]/[Désinstaller/Modifier].**

- 7** Si un message de confirmation apparaît, cliquez sur le bouton [OK]/[Oui].
Le logiciel est désinstallé.

Remarques concernant l'utilisation de IPv6

- **Les paramètres du scanneur qui ne prennent pas en charge IPv6**

Les paramètres suivants ne prennent pas en charge Ipv6 :

- Serveur DNS
- Serveur proxy
- PaperStream NX Manager
- Scanner Central Admin Server
- Scanner Central Admin Desktop
- Serveur NTP
- Serveur SMTP
- Destinations pour DirectScan (tels que des dossiers en réseau ou serveurs FTP)

Remarques concernant l'exportation des paramètres du scanneur

Scanner Central Admin Server ou Scanner Central Admin Desktop vous permettent de gérer les scanneurs qui sont connectés au Réseau.

Scanner Central Admin Server ou Scanner Central Admin Desktop vous permettent d'appliquer les paramètres du scanneur à d'autres scanneurs.

Pour en savoir plus le mode d'application des paramètres du scanneur aux scanneurs à l'aide de Scanner Central Admin Server, consultez le guide d'utilisation' de Scanner Central Admin.

Pour en savoir plus le mode d'application des paramètres du scanneur aux scanneurs à l'aide de Scanner Central Admin Desktop, consultez l'aide de Scanner Central Desktop.

CONSEIL

Les paramètres du scanneur peuvent être appliqués sur un scanneur via [Importer les informations sur les paramètres du scanneur] dans les paramètres réseau de fi Series.

Pour en savoir plus, reportez-vous à la section [Importer les informations sur le scanneur \(page 435\)](#).

Cette section vous explique comment exporter les paramètres du scanneur en tant que modèle à partir d'un scanneur, pour appliquer les paramètres sur d'autres scanneurs.

Le tableau suivant présente les éléments des paramètres du scanneur et la procédure d'exportation.

Éléments des paramètres du scanneur

Les paramètres du scanneur comprennent les éléments suivants :

- Paramètres du scanneur configurés pour  sur l'écran tactile

Notez qu'il est impossible d'exporter les paramètres suivants :

- [Compteur de consommables] pour [Nettoyage et maintenance]

- [Nom du Scanneur] pour [Paramètres du scanneur]
- [Adresse IP] et [Adresse IPv6] pour [Réseau LAN câblé] dans [Réseau] sous [Paramètres du scanneur]
- Les paramètres suivants dans [Image] pour [Paramètres du scanneur] :
 - [décalage]
 - [Agrandissement]
- Sauvegarde du Software Operation Panel
- Modèles de chevauchement mémorisés par la fonction de détection d'alimentation multiple intelligente

Procédure d'exportation

Procédez comme suit pour exporter les paramètres du scanneur :

- 1 Configurez les paramètres du scanneur sur l'écran tactile ou dans les paramètres réseau de fi Series.**

Pour en savoir plus, reportez-vous à la section [Paramètres du scanneur \(Écran tactile\) \(page 288\)](#) et [Paramètres réseau \(Paramètres réseau de fi Series\) \(page 384\)](#).
- 2 Exportez les paramètres du scanneur dans la section [Exporter les informations sur les paramètres du scanneur] dans les paramètres réseau de fi Series.**

Pour en savoir plus, consultez la section [Exporter les informations de paramétrage du scanneur \(page 434\)](#).

Remarques concernant l'application des modules de mise à jour à l'aide de Scanner Central Admin Server/Scanner Central Admin Desktop

Cette section contient des remarques concernant l'application des modules de mise à jour tels que les paramètres du scanner et le microprogramme des scanners connectés au réseau à l'aide de Scanner Central Admin Server ou Scanner Central Admin Desktop.

Pour plus de détails sur la façon d'appliquer les modules de mise à jour à d'autres scanners en utilisant Scanner Central Admin Server, reportez-vous au guide d'utilisation' de Scanner Central Admin User.

Pour plus de détails sur la façon d'appliquer les modules de mise à jour à d'autres scanners en utilisant Scanner Central Admin Desktop, reportez-vous à l'aide de Scanner Central Admin Desktop.

- Selon l'environnement réseau, la communication entre Scanner Central Admin Server ou Scanner Central Admin Desktop et le scanner peut échouer en raison de la charge réseau. Dans ce cas, utilisez Scanner Central Admin Console ou Scanner Central Admin Desktop pour réduire le nombre de scanners pour lesquels les ressources sont appliquées, ainsi que le nombre maximum de scanners qui peuvent être connectés simultanément.
- Pour les scanners directement connectés au Scanner Central Admin Server ou au Scanner Central Admin Desktop, les modules de mise à jour tels que les paramètres du scanner et le micrologiciel sont appliqués dans les délais suivants :
 - Lorsqu'un scanner est sous tension
 - Si le scanner est en mode Rapide et sort du mode économie d'énergie
 - Lorsque vous êtes déconnecté de l'écran tactile du scanner connecté au PaperStream NX Manager

L'application des modules de mise à jour peut prendre un certain temps. Il est donc recommandé d'appliquer les modules de mise à jour à un moment où cela ne risque pas de nuire à l'activité de l'entreprise.

Spécifications des codes à barres

Cette section explique les types de codes-barres qui peuvent être détectés avec DirectScan et les conditions de détection.

- Codes-barres unidimensionnels



Exemple : Code 3 of 9

Code	Jeu de caractères	Chiffre de contrôle	Largeur du champ
UPC-A	Caractère numérique (0-9)	Si la vérification du chiffre de contrôle indique une erreur, la valeur du code-barres ne sera pas sortie.	12 (inclut les chiffres de contrôle)
EAN 8 (JAN 8) EAN 13 (JAN 13)	Caractère numérique (0-9)	Si la vérification du chiffre de contrôle indique une erreur, la valeur du code-barres ne sera pas sortie.	8 ou 13 (inclut les chiffres de contrôle)
Code 3 of 9	<ul style="list-style-type: none"> ● Caractères alphabétiques (A-Z) ● Caractère numérique (0-9) ● Symboles (-.*\$/+%) ● Espace 	La valeur du code-barres incluant le chiffre de contrôle sera sortie sans vérification du chiffre de contrôle.	1 à 32 (exclut les codes de démarrage et d'arrêt) (*1)
Code 128 (EAN 128)	<ul style="list-style-type: none"> ● Caractères alphabétiques (a-z, A-Z) ● Caractère numérique (0-9) ● Symbole (!"#%&'()*+,-./:;<=>?@[#]^_`{ }~) ● Espace ● Codes de contrôle (tous les codes seront remplacés par des espaces) 	Si la vérification du chiffre de contrôle indique une erreur, la valeur du code-barres ne sera pas sortie.	1 à 32 (exclut le caractère de contrôle) (*1)

Code	Jeu de caractères	Chiffre de contrôle	Largeur du champ
	<ul style="list-style-type: none"> • Codes de fonction (FNC1 à FNC4<FNC1> to <FNC4>) - Pour les codes à barres qui commencent par <FNC1> (EAN128) Le premier FNC1 ne sera pas sorti. Les valeurs des codes à barres seront sorties avec les codes de fonctions autres que FNC1 remplacés par "_" (underscore). - Pour les codes à barres qui ne commencent pas par <FNC1> les codes <FNC1> to <FNC4> ne sont pas sortis. • Caractères de Démarrage/d'Arrêt (CODE-A, CODE-B, CODE-C) • Caractères de configuration des codes (CODE-A, CODE-B, CODE-C) 		
Codabar (NW-7)	<ul style="list-style-type: none"> • Caractères de Démarrage/d'Arrêt (ABCD) • Caractère numérique (0-9) • Symboles (-\$/+.) 	La valeur du code-barres incluant le chiffre de contrôle sera sortie sans vérification du chiffre de contrôle.	1 à 32 (exclut les codes de démarrage et d'arrêt) (*1)
ITF	Caractère numérique (0-9)	La valeur du code-barres incluant le chiffre de contrôle sera sortie sans vérification du chiffre de contrôle.	2 à 32 (toujours un nombre pair des chiffres) (*1)

*1 :Lors de la numérisation de codes-barres contenant plus de 32 chiffres, assurez-vous que le code-barres a été reconnu avec précision avant de démarrer les opérations.

● **Condition pour la détection des codes-barres unidimensionnels**

Option	Condition
Hauteur des codes-barres	10 à 30 mm/0,39 à 1,18 pouces.
Largeur de code barres	300 mm / 11,81 po ou moins
Espaces inter-caractères	5 mm / 0,20 po. ou plus de chaque côté du code barres (Les bords gauche et droit de l'ITF sont soit 5 mm / 0,20 po ou plus, soit six fois la largeur de l'élément étroit ou plus, selon lequel est le plus large)
Couleur du code-barres	Noir
Couleur de base du code barres	Blanc
Résolution	entre 200 et 600 ppp
Angle du code-barres	Horizontale et verticale
Largeur de l'élément étroit / largeur du module	<ul style="list-style-type: none"> ● UPC-A/EAN 8 (JAN 8)/EAN13 (JAN 13) Pour 300 ppp ou plus : 0,264 mm/0,010 pouces au minimum Pour moins de 300 ppp : 0,30 mm/0,012 pouces au minimum ● Code 3 of 9/Code 128 (EAN 128)/Codabar (NW-7) Pour 300 ppp ou plus : 0,20 mm/0,008 pouces au minimum Pour moins de 300 ppp : 0,30 mm/0,012 pouces au minimum ● ITF Pour 300 ppp ou plus : 0,254 mm/0,010 pouces au minimum Pour moins de 300 ppp : 0,30 mm/0,012 pouces au minimum
Grande largeur d'élément	14,0 mm/0,55 pouces au maximum (Pour UPC-A/EAN 8 (JAN 8)/EAN13 (JAN 13)/Code 128 (EAN 128), il s'agit de la largeur de l'élément le plus large, qui équivaut à la largeur totale de quatre modules.)
Espace entre les caractères	<ul style="list-style-type: none"> ● UPC-A/EAN 8 (JAN 8)/EAN13 (JAN 13)/Code 128 (EAN 128)/ITF Aucun espace entre les caractères ● Code 3 of 9/Codabar (NW-7) Égal ou inférieur à soit 1,52 mm / 0,06 po, soit à trois fois la largeur de l'élément étroit, selon lequel est le plus large, et égal ou supérieur à la largeur de l'élément étroit

CONSEIL

- Les codes à barres désalignés risquent de ne pas être correctement reconnus.
- L'utilisation répétée du même document peut diminuer la précision de la reconnaissance en raison de la saleté accumulée sur le document. Si le document n'est pas reconnu correctement ou s'il est sali, remplacez-le par un nouveau document.
- Les codes-barres peuvent être incorrectement reconnus selon le document (désalignement) et/ou la condition de l'impression des codes-barres. Assurez-vous que la reconnaissance du code barre est correcte avant de commencer les opérations.
- Si les performances de numérisation sont faibles, la réduction de la zone de détection de codes-barres peut améliorer les performances.
- S'il y a plusieurs codes-barres dans la zone de détection de codes-barres, le code-barres à détecter est inconnu.
- S'il y a plusieurs codes-barres dans la zone de détection de codes-barres, l'ordre dans lequel les codes-barres doivent être détectés est inconnu.
- Même si la couleur de base du code-barres ou la couleur du code-barres est une couleur autre que le blanc et le noir, le code-barres peut être reconnu. Pour reconnaître des codes à barres en couleurs, ajustez les paramètres de numérisation de document pour vous assurer que les documents seront reconnus correctement avant d'utiliser les codes à barres.
- Les résultats de la reconnaissance des codes-barres peuvent comporter des erreurs si un code-barres est plus fine que la taille minimale requise.
- Si les codes-barres qui remplissent les conditions ne sont pas numérisés correctement, les performances peuvent être améliorées en essayant ce qui suit.
 - Spécifiez une résolution plus élevée dans les paramètres de la numérisation
 - Réduire le bruit de l'image
Augmentez la taille des données des images JPEG en utilisant [Compression JPEG] pour [Sortie] dans [Paramètres de la numérisation].
 - Numérisez les codes à barres colorés (gris) en "Noir & Blanc" et les codes à barres monochromes en "Couleur"
 - Imprimez les codes-barres avec une résolution plus élevée (avec une meilleure qualité)
 - Augmentez la taille des codes à barres
 - Changez le papier sur lequel les codes de barre sont imprimés pour un papier plus blanc
- Pour effectuer la vérification du chiffre de contrôle sur un type de code-barres où le chiffre de contrôle n'est pas coché, calculez le chiffre de contrôle et vérifiez-le vous-même.
- Lorsque vous utilisez un type de code-barres dont le chiffre de contrôle est coché, la valeur du code-barres ne sera pas sortie si la vérification du chiffre de contrôle indique une erreur. Si les codes-barres ne sont pas reconnus, vérifiez que le chiffre de contrôle est correct.

Spécifications des fichiers d'index

Cette section explique les fichiers d'index créés par la fonction de détection de codes-barres de DirectScan.

- Un fichier d'index est sortie pour chaque fichier image.
- Le fichier d'index est nommé comme suit :
GeneratedFileName.index.xml
- Les éléments de sortie sont les suivants :

Nom de la rubrique	Description	Nom de l'élément XML
Numéro de flux	Le numéro du flux qui sort les images "1" est toujours sorti.	Stream No.
Numéro du document	Le numéro de la pile de documents "1" est toujours sorti.	Document No.
Nombre total de pages dans la pile de documents	Le nombre total de pages dans la pile de documents Cependant, "1" est toujours sorti pour un fichier de type page simple.	Total pages in current document
Numéro de page dans la pile de documents	Numéro de page dans la pile de documents Cependant, "1" est toujours sorti pour un fichier de type page simple.	Page Number in Document
Numéro de page	Numéros de page des images à envoyer	Actual page number
Date et heure	Date et heure de démarrage de la numérisation Le format de sortie est "yyyy/mm/dd HH:mm:ss".	Date&Time
Nom du Scanneur	Le nom du scanneur utilisé pour la numérisation	Scanner name
Nom de l'utilisateur	Nom d'utilisateur utilisé pour se connecter à la destination	User name
Nom du fichier (chemin complet)	Le nom du fichier (chemin complet)	Full Path
Nom du fichier	Le nom du fichier	File name
Nom de l'appareil	Le nom de l'appareil du scanneur utilisé pour la numérisation "fi-8040" est toujours sorti.	Device name

Nom de la rubrique	Description	Nom de l'élément XML
Nombre de codes à barres détectés	Le nombre de codes à barres détectés	Barcode size
Étiquette d'information sur les codes à barres	Étiquette présentant les informations d'un code à barres reconnu	Barcode
Type de code à barres	Le type de code-barres reconnu	Kind
Résultat de la reconnaissance du code-barres	Le texte reconnu à partir des codes à barres	Value

Pour nous contacter

- **Pour nous contacter**

Consultez la liste des contacts sur la page Internet suivante :

<https://www.pfu.ricoh.com/global/scanners/contacts/>

- **Scanneur d'images fi Series**

Pour toute autre information concernant le scanneur, consultez la page web suivante :

<https://www.pfu.ricoh.com/global/scanners/fi/support/>

Si vous ne trouvez pas de solution à votre problème sur cette page web, consultez les informations sur votre distributeur/revendeur en consultant la page web suivante :

<https://www.pfu.ricoh.com/global/scanners/inquiry.html>

- **Contact pour l'achat de consommables ou de produits d'entretien**

<https://www.pfu.ricoh.com/global/scanners/contacts/>