

fi-760PRB Damgalayıcı

İşletmen Kılavuzu

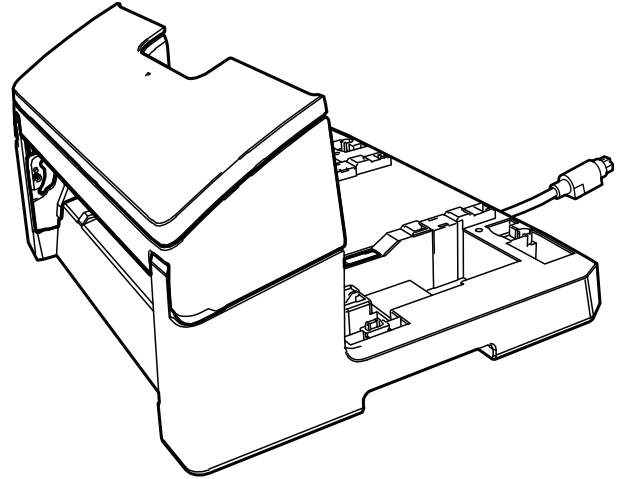

İçindekiler

Giriş	2
Bölüm 1 Hazırlıklar	4
1.1 Paket İçeriğinin Kontrolü	4
1.2 Parça Adları	4
Bölüm 2 Kurulum.....	6
2.1 Damgalayıcının Kurulumu.....	6
2.2 Yazdırma Kartuşunun Takılması.....	8
2.3 Yazdırma Testi.....	10
Bölüm 3 Temel İşlem	12
3.1 Yazdırma Konumunu Ayarlama	12
3.2 Kağıt Kılavuzlarını Kullanma	12
3.3 Yazdırma Ayarları	14
3.4 Yazdırma Kartuşunu Değiştirme	14
3.5 Sıkışmış Belgeleri Çıkarma.....	16
Bölüm 4 Günlük Bakım	18
4.1 Yazdırma Kartuşunun Temizlenmesi	18
4.2 Damgalayıcının Temizlenmesi.....	18
4.3 Silindirleri Temizleme.....	19
4.4 Temizleme Malzemeleri	19
Bölüm 5 Hata Mesajları.....	20
Bölüm 6 Özellikler	21
İletişim Bilgileri.....	23

Giriş

fi-760PRB Damgalayıcı'yı satın aldığınız için teşekkür ederiz.

fi-760PRB Damgalayıcı, fi-7600 görüntü tarayıcısı ile birlikte kullanılacak isteğe bağlı bir ünedir.

Bu kılavuz, fi-760PRB Damgalayıcı'nın kurulumu ve bağlantısı, temel işlemleri ve düzenli bakımı hakkında bilgi verir. Ürünü bu kılavuza uygun olarak doğru bir biçimde kullanın.

fi-7600 görüntü tarayıcısının kullanım şekli için pakette bulunan kurulum DVD-ROM'undaki "fi-7600/fi-7700/fi-7700S Görüntü Tarayıcı İşletmen Kılavuzu"na bakınız.

Bu kılavuzun damgalayıcıyı en iyi şekilde kullanmanıza yardımcı olmasını umuyoruz.

Haziran 2023

Güvenlik Bilgisi

Tarayıcıyla birlikte verilen "Güvenlik Önlemleri" kılavuzu bu ürünün güvenliği ve doğru kullanımı ile ilgili önemli bilgiler içerir. Bu ürünü kullanmadan önce bu bilgileri okuyup anladığınızdan emin olun.

Üretici Firma

PFU Limited
YOKOHAMA i-MARK PLACE, 4-5 Minatomirai 4-
chome, Nishi-ku, Yokohama-shi, Kanagawa 220-8567
Japonya.

© PFU Limited 2017-2023

Ticari markalar

Microsoft, Windows ve Windows Server, Microsoft şirketler grubunun ticari markalarıdır.
PaperStream, PFU Limited'in Japonya'daki tescilli ticari markasıdır.

Diğer şirket ve ürün adları ilgili şirketlerin tescilli ticari markaları veya ticari markalarıdır.

Bu Kılavuzda Kullanılan Kısaltmalar

Bu kılavuzdaki işletim sistemleri ve ürünler aşağıdaki gibidir.

İsim	Gösterge
Windows Server™ 2012 Standard (64-bit)	Windows Server 2012 (*1)
Windows Server™ 2012 R2 Standard (64-bit)	Windows Server 2012 R2 (*1)
Windows® 10 Home (32-bit/64-bit) Windows® 10 Pro (32-bit/64-bit) Windows® 10 Enterprise (32-bit/64-bit) Windows® 10 Education (32-bit/64-bit)	Windows 10 (*1)
Windows Server™ 2016 Standard (64-bit)	Windows Server 2016 (*1)
Windows Server™ 2019 Standard (64-bit)	Windows Server 2019 (*1)
Windows Server™ 2022 Standard (64-bit)	Windows Server 2022 (*1)
Windows® 11 Home (64-bit) Windows® 11 Pro (64-bit) Windows® 11 Enterprise (64-bit) Windows® 11 Education (64-bit)	Windows 11 (*1)
PaperStream IP (TWAIN) PaperStream IP (TWAIN ×64) PaperStream IP (ISIS) Paketi	PaperStream IP sürücüsü
fi-760PRB Damgalayıcı	damgalayıcı
fi-7600 görüntü tarayıcı	tarayıcı
fi-7600/fi-7700/fi-7700S Görüntü Tarayıcı İşletmen Kılavuzu	İşletmen Kılavuzu

*1: Yukarıda belirtilmiş olan işletim sistemlerinin farklı sürümleri arasında ayırım yapılmadığı zaman, "Windows" genel terim olarak kullanılır.

Bu Kılavuzdaki Ok Sembolleri

Sağ ok sembolleri (→) arka arkaya seçmeniz gereken simgeleri veya menü seçeneklerini birbirinden ayırmak için kullanılır.

[Başlat] menüsü → [Denetim Masası]'na tıklayın.

Bu Kılavuzdaki Ekran Örnekleri

Microsoft ürün ekran örnekleri Microsoft Corporation'ın izniyle kullanılmıştır

Bu kılavuzdaki ekran örnekleri, ürün geliştirilmesine bağlı olarak haber verilmeksizin değişime tabidir.

Asıl görüntülenen ekran bu kılavuzdaki ekran örneğinden farklıysa, kullanmakta olduğunuz tarayıcı uygulamasının kullanıcı kılavuzuna bakıp, asıl görüntülenen ekranı takip ederek işleme devam edin.

Asıl ekranlar ve işlemler kullanılmakta olan işletim sistemine bağlı olarak farklılık gösterebilir. Yazılımı güncelleştirdiğiniz zaman bazı tarayıcı modelleri için görüntülenen ekranlar ve işlemler bu kılavuzda anlatılanlardan farklı olabilir. Böyle bir durumda, yazılımın güncelleştirilmesi ile birlikte gelen kılavuza bakınız.

Bölüm 1 Hazırlıklar

1.1 Paket İçeriğinin Kontrolü

Bütün öğelerin pakette bulunduğundan emin olmak için damgalayıcı paket kutusundaki paket içeriği listesini kontrol edin.

Eksik veya zarar görmüş bir parça varsa, bu ürünü satın aldığınız distribütör/bayi ile irtibata geçin.

Bu ürünü ve eklentilerini (donatılarını) dikkatlice kullanın.

1.2 Parça Adları

■ Damgalayıcı Birimi

Ön

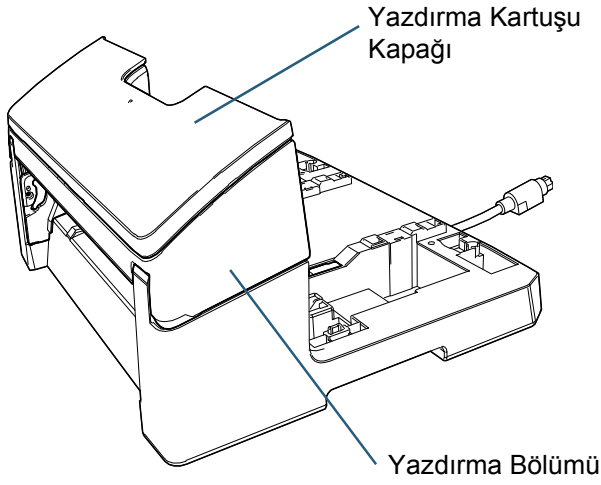

Arka

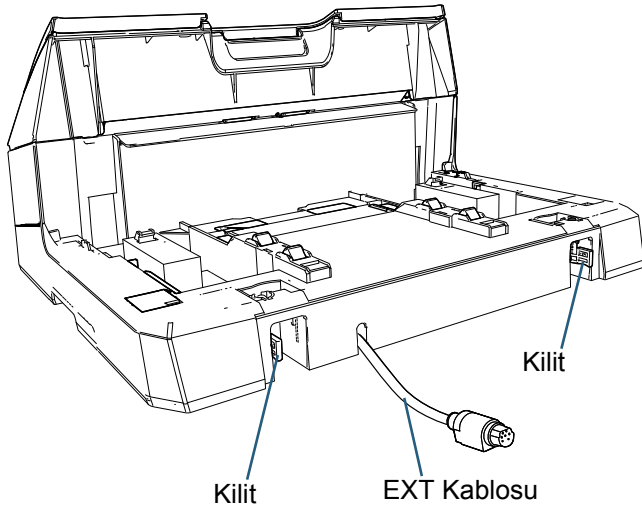

■ Ek kılavuzu

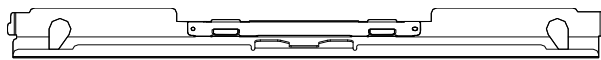

■ Tarayıcı ile Birlikte Kurulmuş Damgalayıcı

Ön

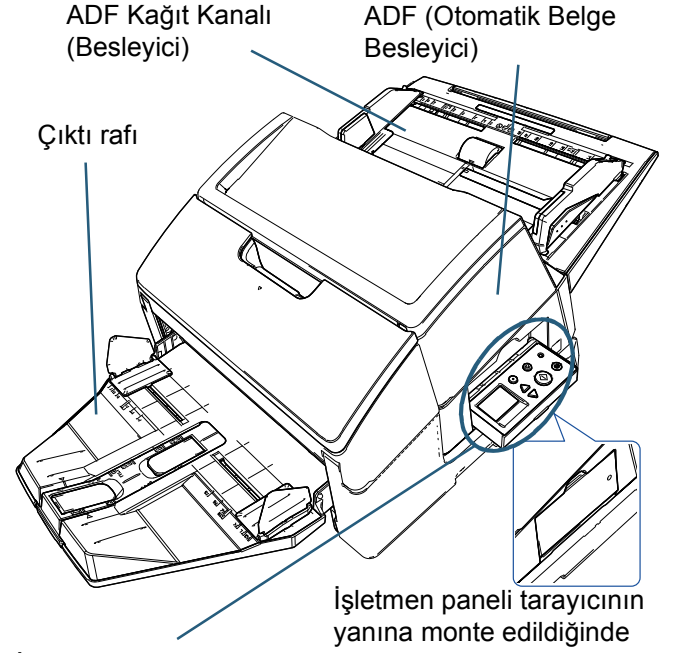

İşletmen Paneli

Tarayıcının her iki yanında işletmen paneli bulunur.

- LCD
- [Menu] Düğmesi
- [△] Düğmesi/[▽] Düğmesi
- [Stop/Clear] Düğmesi
- [Scan/Enter] Düğmesi
- [Power] Düğmesi

Arka

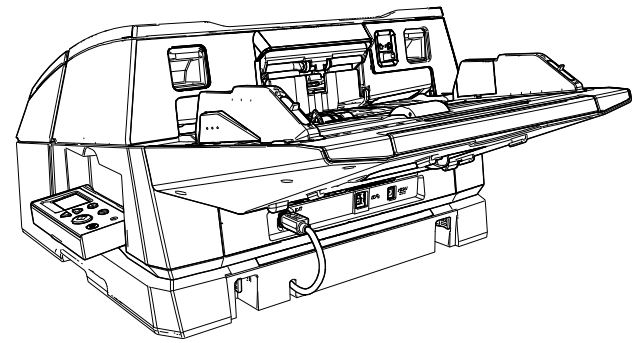

■ İ kısım

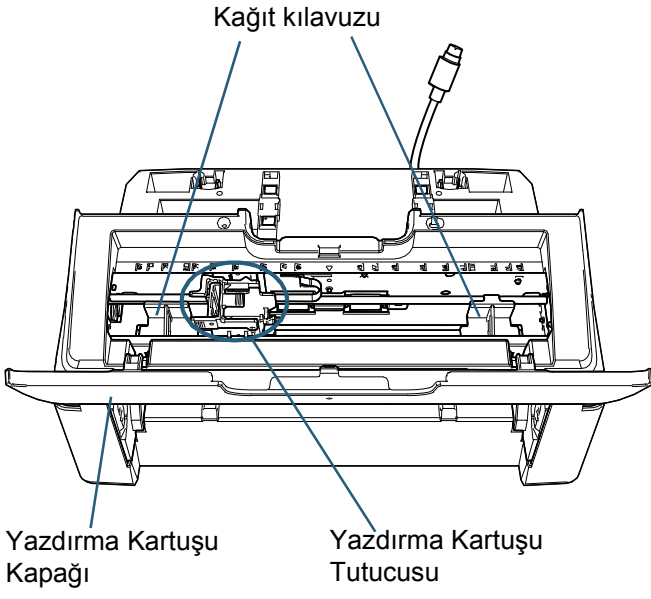

Bölüm 2 Kurulum

2.1 Damgalayıcının Kurulumu

Damgalayıcıyı aşağıda açıklandığı gibi kurun:

DİKKAT

Damgalayıcı takılı halde tarayıcıyı hareket ettirmeyin. Damgalayıcı zarar görebilir.

- 1 Tarayıcıyı kapatın ve güç kablosunu çıkarın.
- 2 Çıktı rafını tarayıcıdan çıkartın.
 - 1 Çıktı rafının alçak konumda olduğu kontrol edin. Çıktı rafının konumunu bir parça yukarı çevirerek indirebilirsiniz.
 - 2 Çıktı rafının ortasını (1) tutun ve çıktı rafının sağ tarafını (2) yuvadan ayırmak için ok yönünde hafifçe bükün.

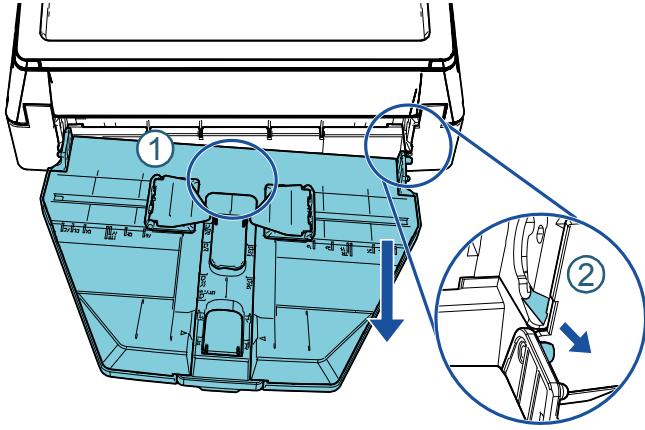

DİKKAT

- Damgalayıcıyı kurmadan önce çıktı rafı çıkarılmalıdır.
- Çıktı rafı zarar görebileceği için zorlamadan çıkarın.

- 3 Ek kılavuzunu tarayıcıya takın.
 - 1 Ek kılavuzu yönünün aşağıdaki şekilde gösterilen yönle aynı olduğundan emin olun.

Ek Kılavuzu

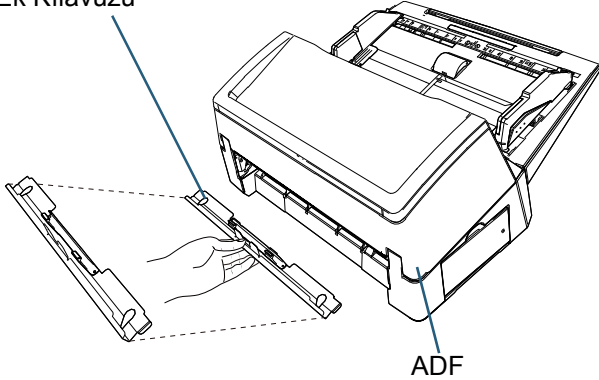

- 2 Çubuğun konumunu kontrol etmek için tarayıcıya altta bakın.

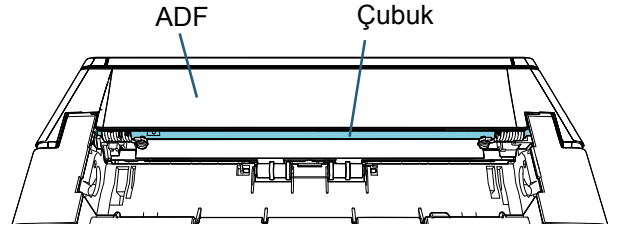

- 3 Ek kılavuzunu çubukla hizalayın.

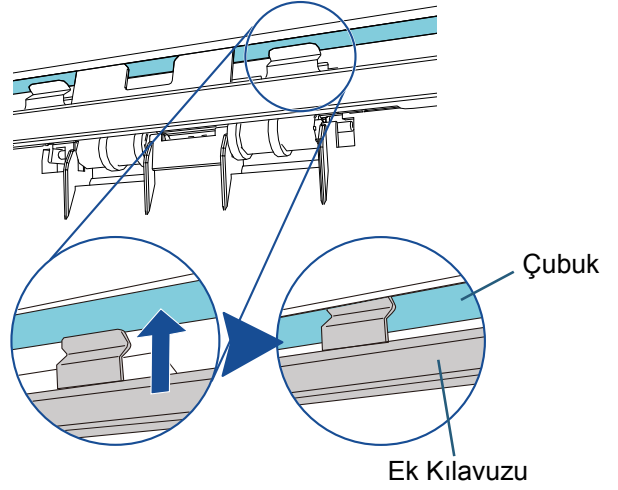

- 4 Takmak için ek kılavuzunu alttan kaldırın.

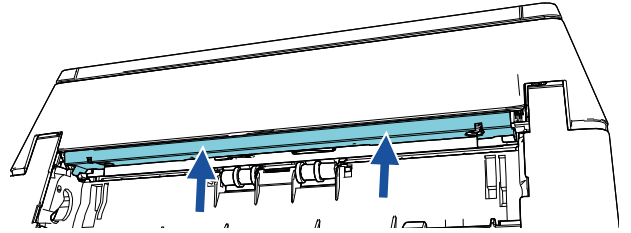

DİKKAT

Ek kılavuzunu taktıktan sonra aşağıdakileri kontrol edin.

- Ek kılavuzu eğik olmamalıdır.
- Ek kılavuzu tarayıcının içine takılmış olmalıdır ve dışarı taşmamalıdır.

İyi: Ek kılavuzu doğru takılmış.

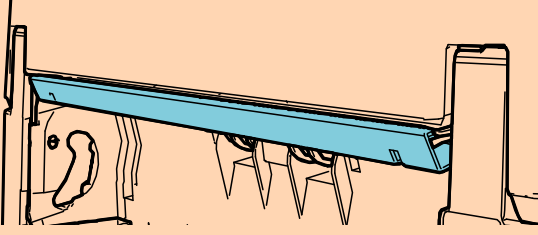

Kötü: Ek kılavuzu eğik.

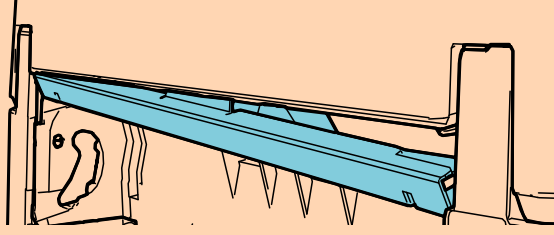

Kötü: Ek kılavuzu dışarı taşmış.

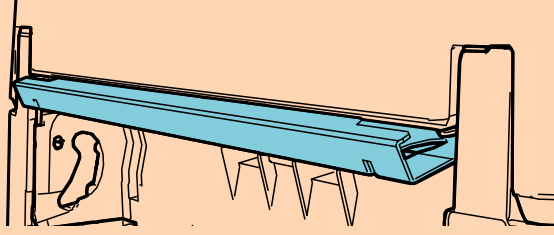

İPUCU

Ek Kılavuzunu Çıkarma

Ek kılavuzunu çıkarmak için parmaklarınızı ek kılavuzuna bastırın ve aşağıya kaydırın.

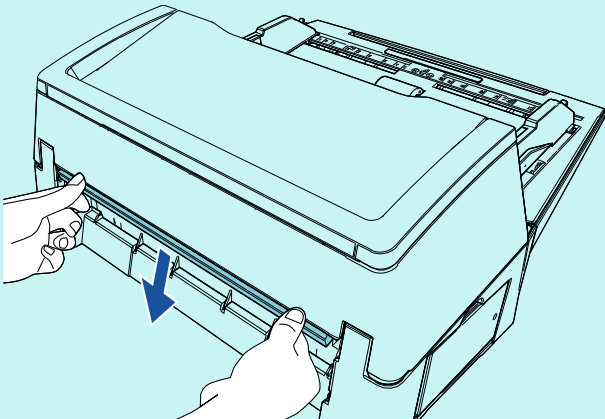

4 Tarayıcıyı damgalayıcının üzerine takın.

Tarayıcıyı damgalayıcının arkasının üzerinde tutun ve yerine oturuncaya kadar damgalayıcının tabanına indirin.

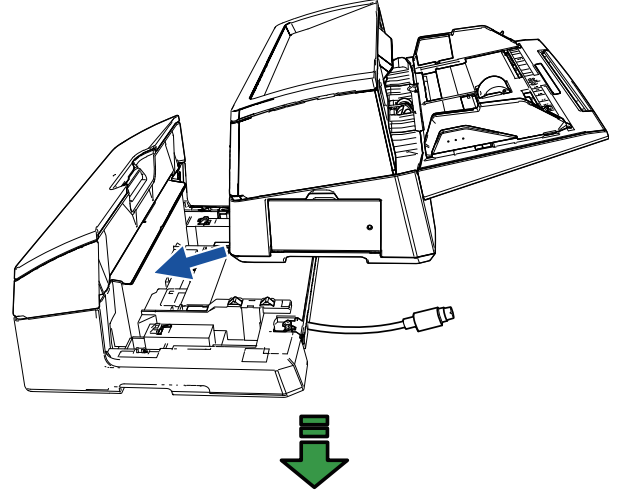

Kurulmdan
Sonra

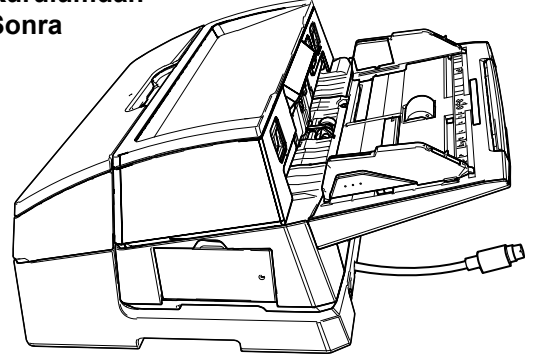

DİKKAT

Parmaklarınızı kısırmamak için dikkat edin.

5 Kilitleri kaldırın (arka tarafta iki kilit).

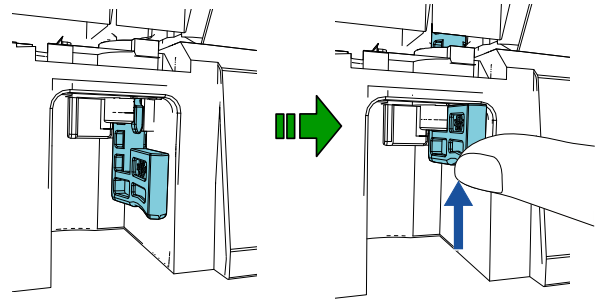
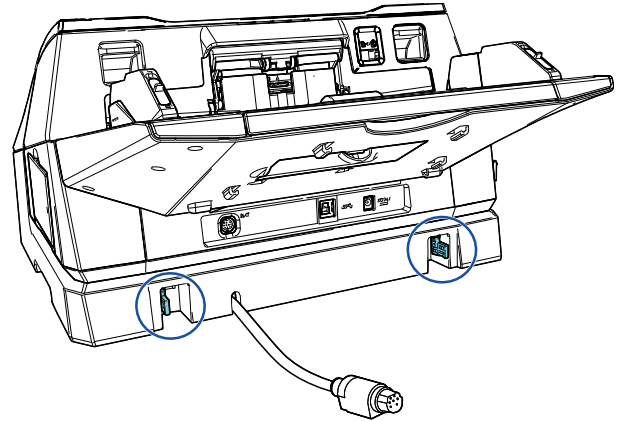

6 Kilitleri içe çevirin (arka tarafta iki kilit).

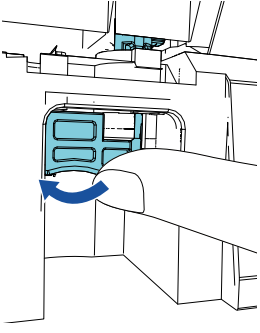

7 EXT kablosunu tarayıcının arkasındaki bağlayıcıya bağlayın.

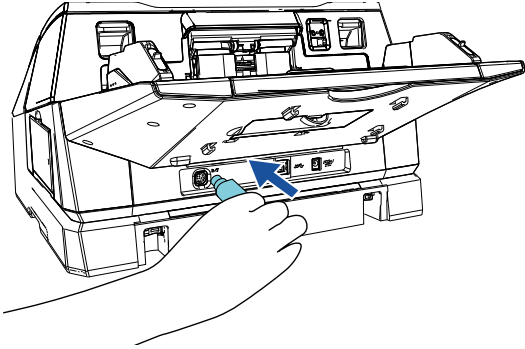

DİKKAT

EXT kablosu tarayıcıya bağlı değilse damgalayıcı çalışmaz. EXT kablosu bağlı olmadan tarama yapılması damgalayıcının içinde kağıt sıkışmalarına neden olabilir.

8 Tarayıcıdan çıkarılan (prosedür 2'de) çıktı rafını damgalayıcıya takın.

Çıktı rafının sağ tarafındaki çıkıntıyı yuvaya ① yerleştirin ve çıktı rafının sol tarafını ok yönünde yuva ② boyunca itin.

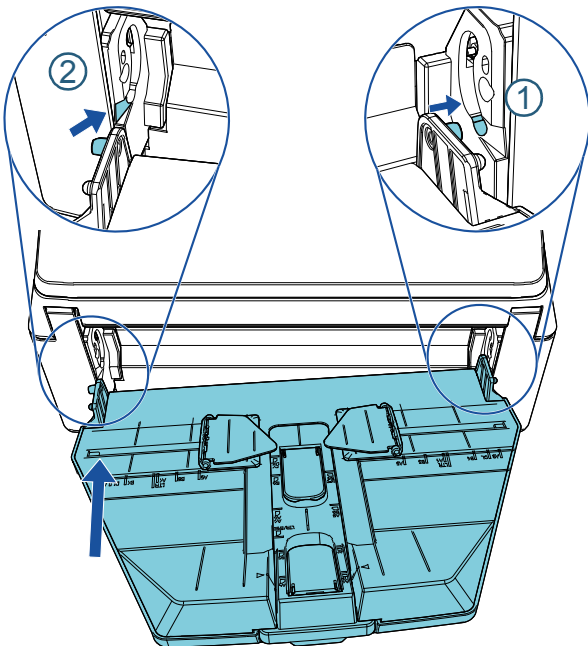

9 Güç kablosunu tarayıcıya bağlayın.

2.2 Yazdırma Kartuşunun Takılması

Yazdırma kartuşunu aşağıda açıklandığı gibi takın:

DİKKAT

- Yazdırma kartuşunu doğru bir şekilde takın.
- Damgalayıcı uzun bir süre kullanılmayacağı zaman damgalayıcıdan yazdırma kartuşunu çıkarın. Tarayıcı her açıldığında yazdırma yapılmasa bile mürekkep kullanılır.

1 Tarayıcıyı kapatın.

2 Aşağıda gösterildiği gibi yazdırma kartuşunu ortasından tutun ve açın.

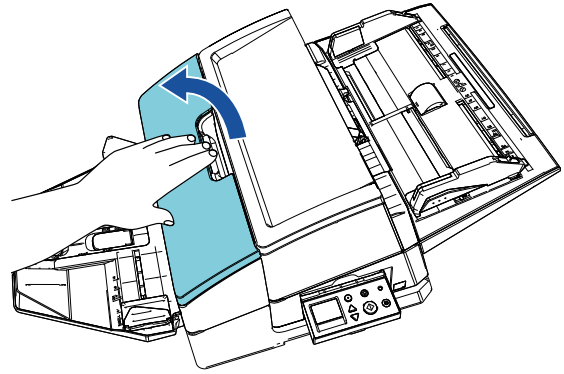

3 Yazdırma kartuşu tutucusunu ve kağıt kılavuzlarını tutan bandı çıkarın.

4 Aşağıdaki gösterildiği gibi mandalı parmaklarınızla kıştırıp yazdırma kartuşu tutucusunu kaldırın.

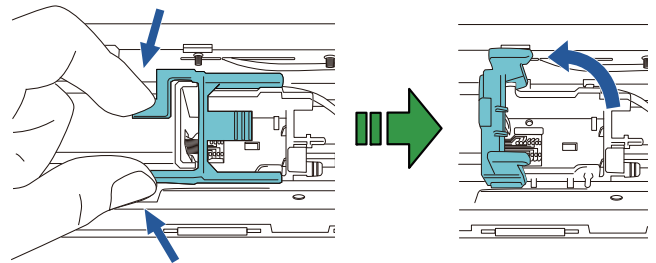

5 Yazdırma kartuşunu torbasından çıkarın.

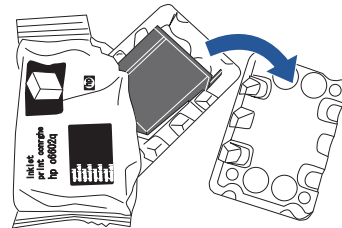

- 6** Yazdırma kartuşunun üzerindeki koruyucu bandı çıkarın.

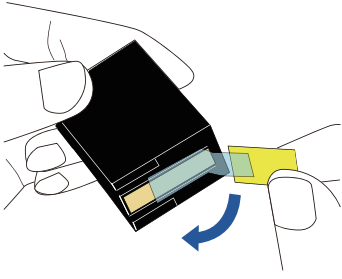

DİKKAT

Yazdırma kartuşunun metal parçasına dokunmayın ve tekrar bant yapıştırmayın.

- 7** Yazdırma kartuşundaki kulak sağa bakacak şekilde yazdırma kartuşunu tutucunun içine yerleştirin.

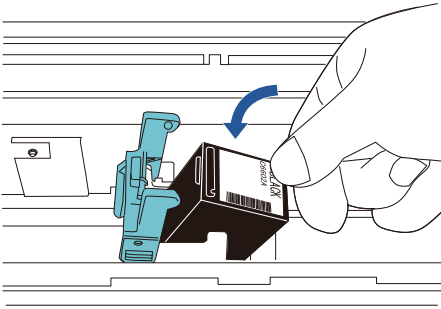

DİKKAT

Filme zarar vermemek için, yazdırma kartuşunun yazdırma devresi filmine takılmamasına dikkat edin.

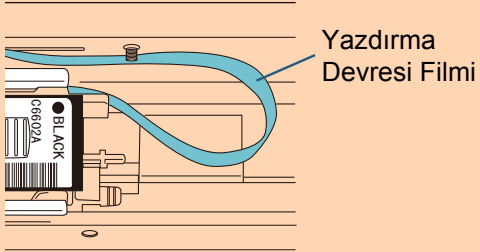

- 8** Kol kilitlenip yazdırma kartuşu tutucusu yerine tam oturana kadar kolu yavaşça indirin. Kol üzerindeki tırnakların (her iki tarafta) yazdırma kartuşuna iyice kilitlendiğinden emin olun.

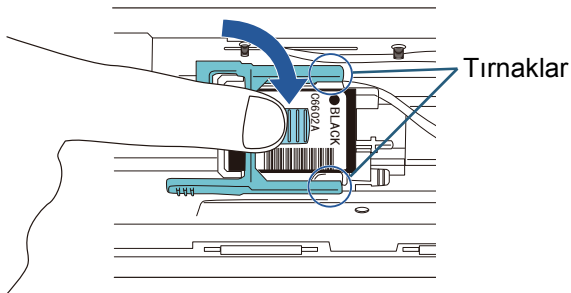

- 9** Yazdırma kartuşunu uygun bir yazdırma konumuna getirin.

Yazdırma kartuşunun konumu, belgenin geçeceği alanda olmalıdır.

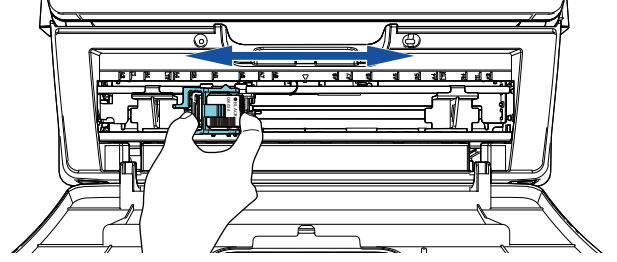

- 10** Yazdırma kartuşu kapağını kapatın.

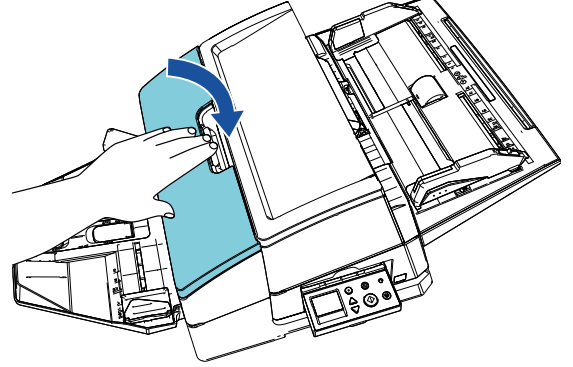

2.3 Yazdırma Testi

Yazdırma kartuşunu taktıktan sonra yazdırma işleminin normal olarak yapıldığını kontrol edin.

İPUCU

İşletmen paneli ile ilgili ayrıntılar için tarayıcı ile birlikte verilen İşletmen Kılavuzu'na bakınız.

- 1 Tarayıcının işletmen panelindeki [Power] düğmesine basın.
⇒ LCD'de [Hazır] ekranı gösterilir.
- 2 Tarayıcıya boş bir belge yerleştirin.

İPUCU

- A3 veya Ledger boyutu bir sayfa kullanın. Kağıt boyutu daha küçükse, yazdırma başarıyla tamamlanamaz.
- Yazdırma kartuşunun belge genişliği aralığında yerleştirildiğinden emin olun.

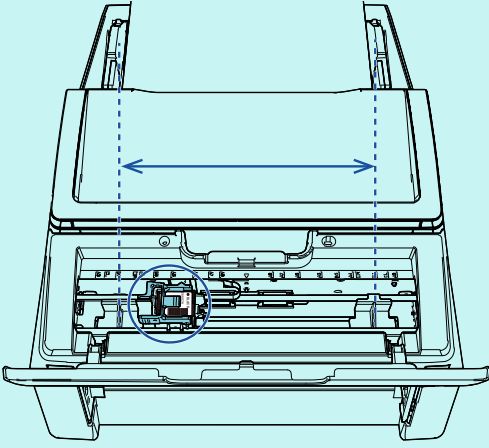

- 3 [Menu] düğmesine basın.

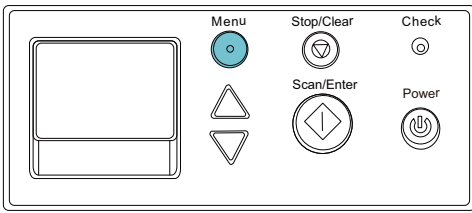

⇒ [Ayarlar Menüsü] ekranı LCD'de gösterilir.

- 4 [△] veya [▽] düğmesine basarak [3: Yazdırma Testi]'ni seçin ve [Scan/Enter] düğmesine basarak seçiminizi onaylayın.
⇒ LCD'de [Taranan sayfa sayısı] ekranı gösterilir.

DİKKAT

Damgalayıcı bağlı değilse veya düzgün olarak bağlanmamışsa, LCD'de [Bu işlevi kullanamıyor çünkü Damgalayıcı bağlı değil.] gösterilir.

- 5 [△] veya [▽] düğmesine basarak [1: Tek yaprak]'ı veya [2: Çok yaprak]'ı seçin ve [Scan/Enter] düğmesine basarak seçiminizi onaylayın.
[2: Çok yaprak] seçili olduğu zaman tarayıcıdaki bütün sayfalar için yazdırma yapılır.
⇒ LCD'de [Yazdırma şekli] ekranı gösterilir.
- 6 [△] veya [▽] düğmesine basarak bir yazdırma şekli seçin ve [Scan/Enter] düğmesine basarak seçiminizi onaylayın.

İPUCU

Yazdırma testi şekilleri aşağıdaki gibidir:

Test Şekli 1 (Yatay):

ABCDEFGHIJKLMNOPQRSTUVWXYZ[¶]^_`0000
0000

Test Şekli 2 (Yatay):

abcdefghijklmnopqrstuvwxyz{|}~ 00000000

Test Şekli 3 (Yatay):

!"#\$%&'()*+,-./0123456789:;<=>?@00000000

Test Şekli 4 (Dikey):

ABCDEFGHIJKLMNOPQRSTUVWXYZ[¶]^_`0000
0000

Test Şekli 5 (Dikey):

abcdefghijklmnopqrstuvwxyz{|}~ 00000000

Test Şekli 6 (Dikey):

!"#\$%&'()*+,-./0123456789:;<=>?@00000000

Numaralandırma bölümü "00000000", 0'dan (sıfır) itibaren 1 birimlik artışlarla artar.

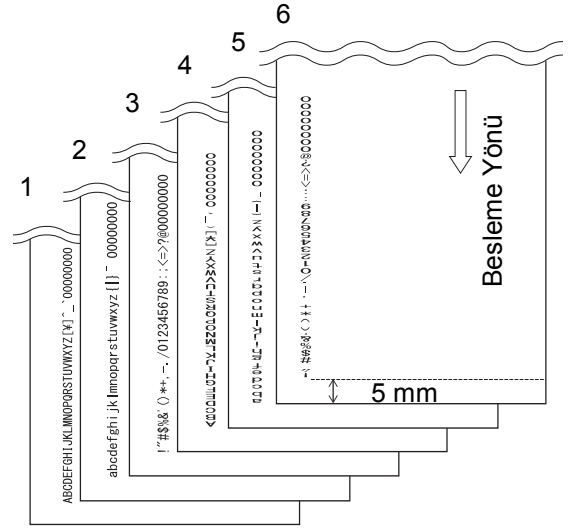

Test Şekli Yazdırma Örneği

⇒ LCD'de [Yazdırma Testi] ekranı gösterilir.

- 7 [△] veya [▽] düğmesine basarak [1: Evet]'i seçin ve [Scan/Enter] düğmesine basarak seçiminizi onaylayın.
⇒ Boş sayfa tarayıcıya beslenir ve damgalayıcı, belgenin kenarından 5 mm'lik bir boşluk (içeriye veya dışarıya doğru 4 mm'lik pay ile) bırakarak yazdırma testi şeklini yazdırır.

-
- 8** Yazdırma testini bitirmek için tarayıcının işletmen panelindeki [Power] düğmesine basarak tarayıcıyı kapatın.

DİKKAT

Yazdırma sırasında damgalayıcıyı hareket ettirmeyin veya sarsmayın. Yazdırma düzeni bozulabilir.

Bölüm 3 Temel İşlem

3.1 Yazdırma Konumunu Ayarlama

Yazdırma konumunu aşağıda anlatıldığı şekilde ayarlayın:

- 1 Yazdırma kartuşu kapağını açın.
- 2 Yazdırma kartuşunu uygun bir yazdırma konumuna getirin.

Yazdırma kartuşunu uygun bir yazdırma başlangıcı konumuna getirmek için aşağıda gösterildiği şekilde tutun ve belge genişliği aralığında olacak şekilde sola veya sağa kaydırın.

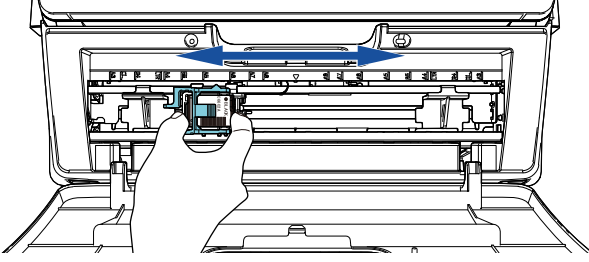

İPUCU

- Yazdırma kartuşu tutucusundaki üçgen şeklindeki çıkıntı yazdırma ucunu belirtir. Çıkıntıyı yazdırma konumu için bir kılavuz olarak kullanın.
- Belge boyutu işaretlerini, yazdırma kartuşunun üzerindeki damgalayıcıda bulabilirsiniz. İşaretleri belge genişliği için kılavuz olarak kullanın.
- Asıl belgeyi tarayıcıya yerleştirin ve yazdırma kartuşunun belge genişliği aralığında yerleştirildiğinden emin olun.

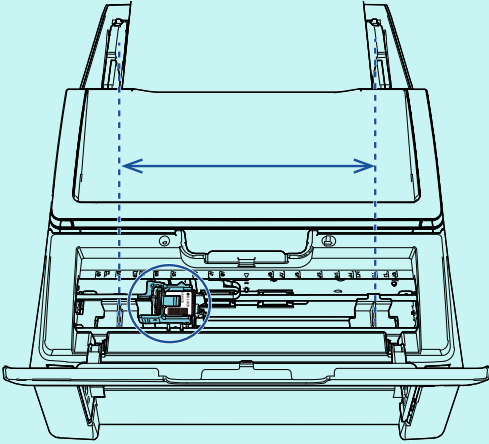

- 3 Yazdırma kartuşu kapağını kapatın.

3.2 Kağıt Kılavuzlarını Kullanma

Belgelerin kenarları aşağıdaki gibi yuvarlanmışsa, kağıt sıkışmasını önlemek için kağıt kılavuzları kullanın.

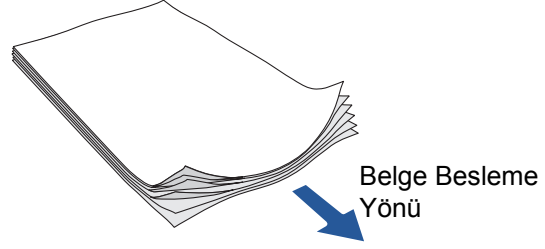

Aşağıdaki adımlarda, kağıt kılavuzlarını belge kenarlarının geçtiği konumlara getirin:

- 1 Belgeleri tarayıcıya yerleştirin.
- 2 Yazdırma kartuşu kapağını açın.
- 3 Kağıt kılavuzlarını kaydırarak belgenin kenarlarıyla hizalayın.

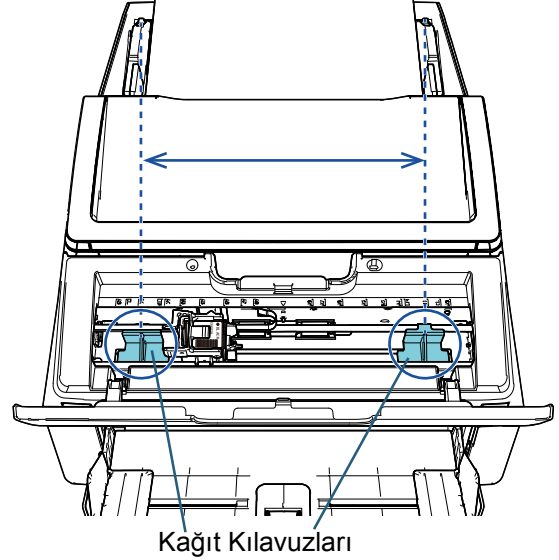

DİKKAT

Filme zarar vermemek için, kağıt kılavuzlarının yazdırma devresi filmine temas etmemesine dikkat edin.

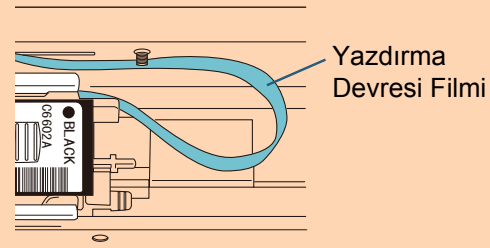

İPUCU

Geniş bir belgenin sol veya sağ kenar boşluğuna yazdırmak istiyorsanız, kağıt kılavuzu buna engel olabilir. Bu durumda, kağıt kılavuzunu çıkarın ve ortaya yakın, boşluk bulunan bir yere takın (1). Ardından, yazdırma kartuşunu sol veya sağ kenar boşluğuna kaydırın (2).

- Yazdırma konumu sağ kenar boşluğundayken

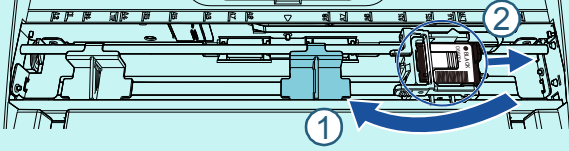

- Yazdırma konumu sol kenar boşluğundayken

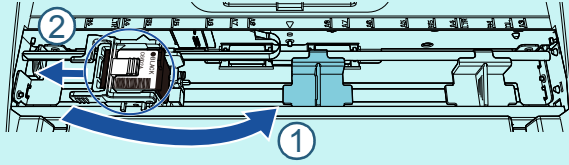

- 2 Kağıt kılavuzunu kanalına girinceye kadar itin.

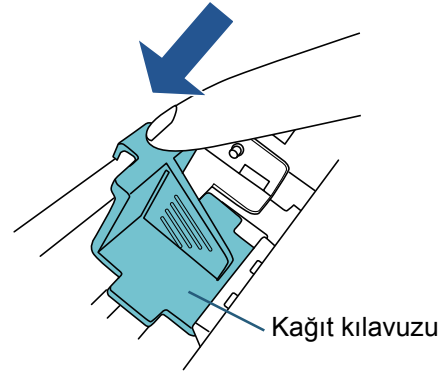

■ Kağıt Kılavuzlarını Çıkarma

Kağıt kılavuzlarını çıkarmak için, aşağıda gösterildiği gibi kağıt kılavuzunu parmaklarınızla sıkıştırıp çekin.

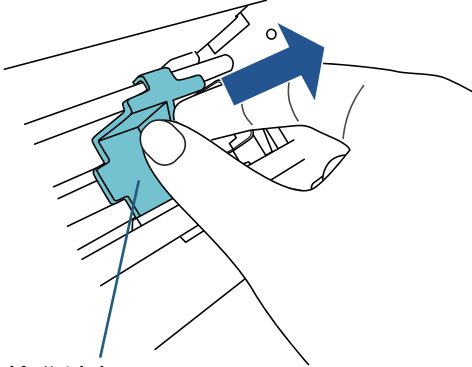

■ Kağıt Kılavuzlarını Takma

- 1 Kağıt kılavuzunu aşağıdaki şekilde gösterildiği gibi yerleştirin.
Kağıt kılavuzun metal tekerleğin altında olduğundan emin olun.

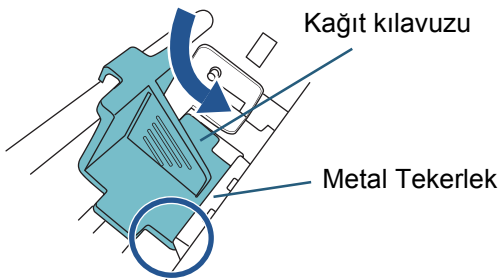

3.3 Yazdırma Ayarları

Damgalayıcı ayarları, tarayıcı sürücüsünün ayar ekranı kullanılarak yapılandırılabilir.

İPUCU

Tarayıcı sürücüsünün nasıl çalıştırılacağı uygulamaya bağlı olarak farklılık gösterebilir. Ayrıntılar için kullanılmakta olan uygulamanın Yardım'ına veya kılavuzuna bakınız.

İPUCU

Aşağıdaki öğeler belirlenebilir. Ayrıntılar için PaperStream IP sürücüsü Yardım dosyasına bakınız.

- Damgalayıcı durumu (açık veya kapalı)
- Kurulum penceresinin görüntülenip görüntülenmeyeceği
- PaperStream IP sürücüsünün Dijital Doğrulayıcı ile senkronize olup olmadığı
- Yazdırma ayarları (yazı tipi türü, yazdırma yönü, yazdırma başlangıcı konumu, yazdırılacak karakter dizeleri ve sayacın ilk, artan ve azalan değerleri)

3.4 Yazdırma Kartuşunu Değiştirme

Yazdırma kartuşu bir tüketilebilir parçadır. Yazdırma kartuşunu aşağıda açıklandığı gibi değiştirin:

DİKKAT

- Aşağıdaki mesaj ekrana geldiğinde yazdırma kartuşunu mümkün olduğunca çabuk değiştirin. Yazdırma kartuşunu değiştirmeden yazdırmaya devam ederseniz soluk bir çıktı elde edilir.

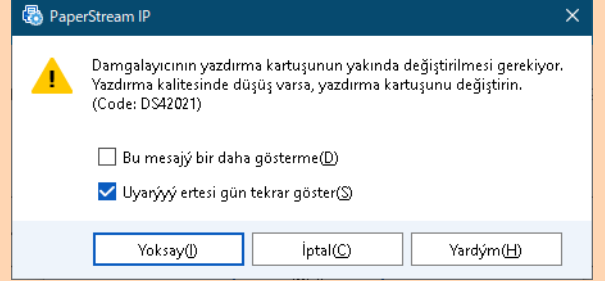

- Yazdırma kartuşunu değiştirirken bu kartuşun düzgün olarak takıldığından emin olun.

- 1 Tarayıcıyı kapatın.
- 2 Aşağıda gösterildiği gibi yazdırma kartuşunu ortasından tutun ve açın.

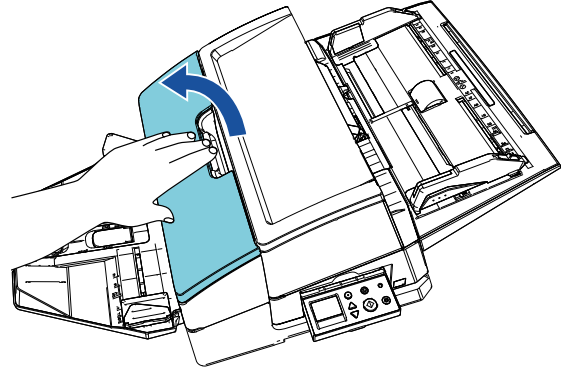

- 3 Aşağıdaki gösterildiği gibi mandalı parmaklarınızla kısıtlayarak yazdırma kartuşu tutucusunu kaldırın.

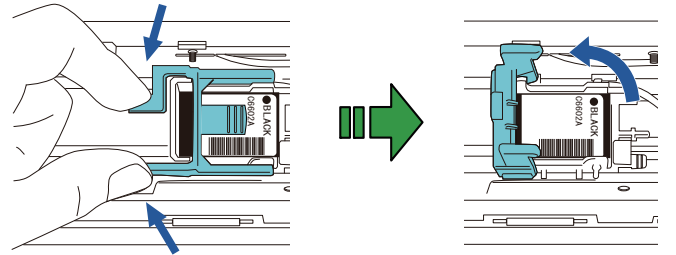

4 Eski yazdırma kartuşunu çıkarın.

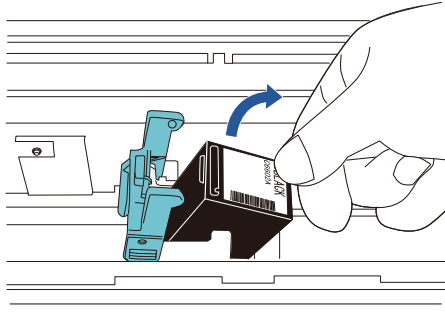

5 Yeni yazdırma kartuşunun üzerindeki koruyucu bantı çıkarın.

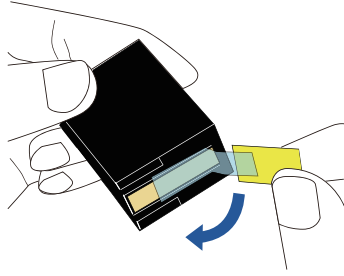

DİKKAT

Yazdırma kartuşunun metal parçasına dokunmayın ve tekrar bant yapıştırmayın.

6 Yazdırma kartuşundaki kulak sağa bakacak şekilde yazdırma kartuşunu tutucunun içine yerleştirin.

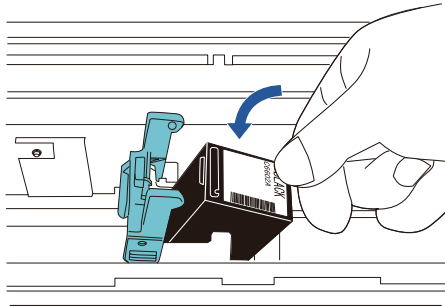

DİKKAT

Filme zarar vermemek için, yazdırma kartuşunun yazdırma devresi filmine takılmamasına dikkat edin.

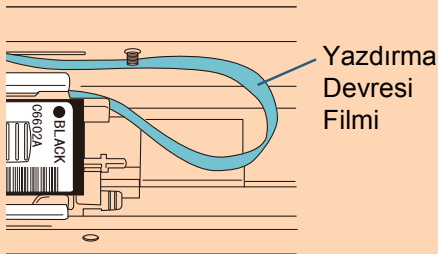

7 Kol kilitlenip yazdırma kartuşu tutucusu yerine tam oturana kadar kolu yavaşça indirin. Kol üzerindeki tırnakların (her iki tarafta) yazdırma kartuşuna iyice kilitlendiğinden emin olun.

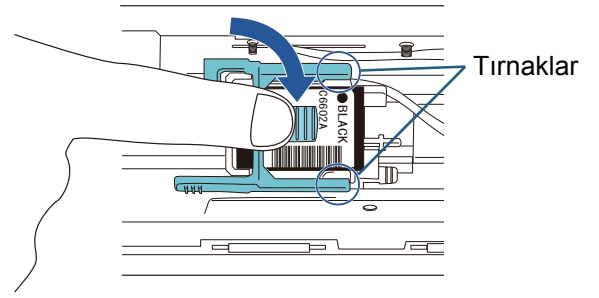

8 Yazdırma kartuşunu uygun bir yazdırma konumuna getirin. Yazdırma kartuşunun konumu, belgenin geçeceği alanda olmalıdır.

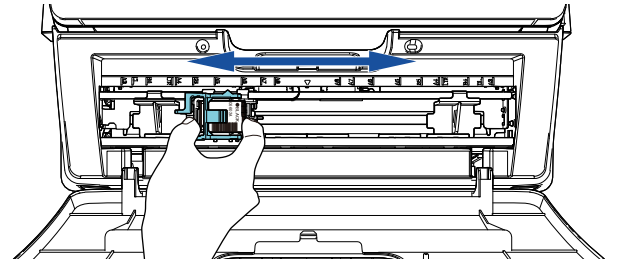

DİKKAT

Yazdırma kartuşunun konumuna bağlı olarak, belgenin kenarına yakın yazdırırken yazdırma belgeye sığmayabilir.

9 Yazdırma kartuşu kapağını kapatın.

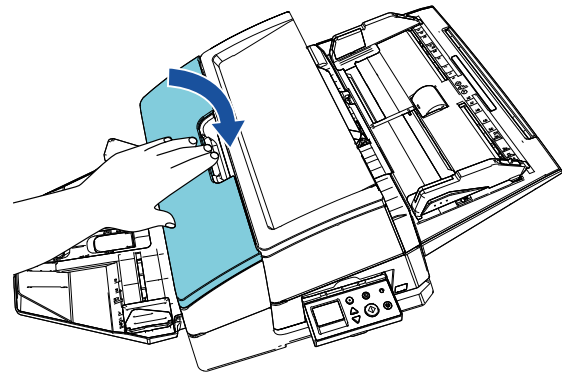

10 Tarayıcıyı açın.

11 Mürekkep sayacını aşağıda anlatıldığı şekilde sıfırlayın.

DİKKAT

Yazdırma kartuşunu değiştirdikten sonra mürekkep kartuşunu sıfırladığınızdan emin olun.

- 1 [Software Operation Panel] ekranını açın.

Windows Server 2012

Başlat ekranına sağ tıklayıp uygulama çubuğunda [Tüm uygulamalar] → [fi Series] altından [Software Operation Panel]'i seçin.

Windows Server 2012 R2

Başlat ekranının sol alt bölümündeki [↓] işaretine tıklayıp [fi Series] altından [Software Operation Panel]'i seçin.

[↓] işaretini görüntülemek için fareyi hareket ettirin.

Windows 10/Windows Server 2016/Windows Server 2019/Windows Server 2022

[Başlat] menüsü → [fi Series] → [Software Operation Panel]'e tıklayın.

Windows 11

[Başlat] menüsü → [Tüm uygulamalar] → [fi Series] → [Software Operation Panel]'e tıklayın.

- 2 Ekrandaki sol listeden [Aygıt ayarı]'na ve ardından [Kalan mürekkep] için [Temizle]'ye tıklayın.

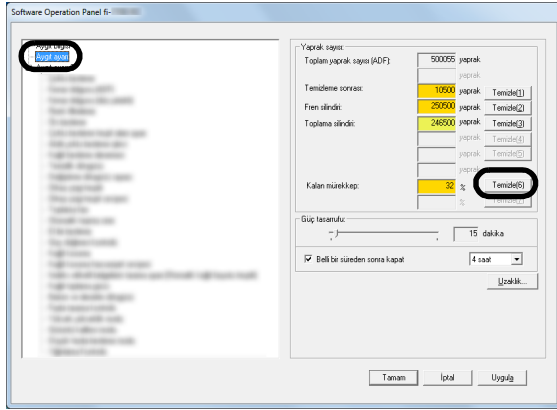

⇒ Sayaç değeri 100 olarak ayarlanır.

- 3 [Software Operation Panel] ekranından [Tamam]'a tıklayın.
- 4 Bir mesaj ekrana gelir. [Tamam]'a tıklayın.
⇒ [Software Operation Panel] ekranı kapanır ve mürekkep sayacı sıfırlanır.

3.5 Sıkışmış Belgeleri Çıkarma

Belge sıkıştırsa, sıkışan belgeyi aşağıda anlatıldığı gibi çıkarın:

DİKKAT

Sıkışan belgeyi çıkarmak için ADF ve yazdırma bölümünü açın. Belgeyi zorlayarak çekmeyin.

- 1 ADF kağıt kanalından (besleyici) belgeleri kaldırın.
- 2 Yazdırma bölümünün ortasını tutun ve şekilde gösterildiği gibi açın.

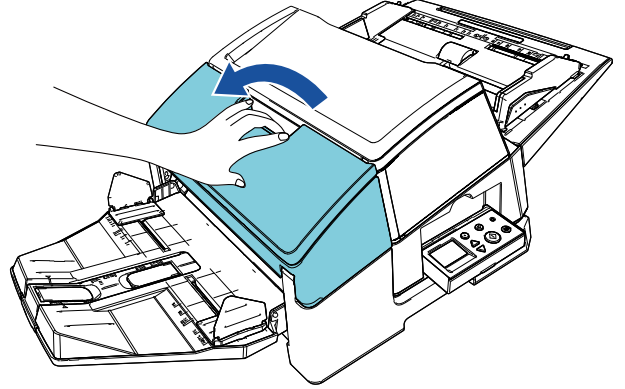

DİKKAT

ADF'yi açarken önce mutlaka yazdırma bölümünü açın.

- 3 ADF'yi açın.

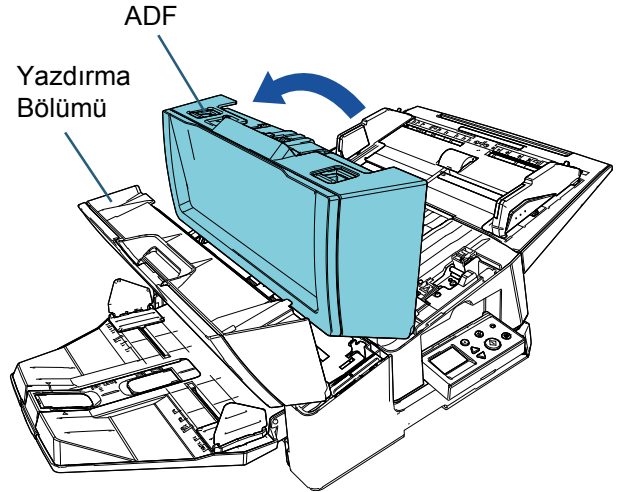

- 4 Sıkışmış belgeleri çıkarın.

5 ADF'yi kapatın.

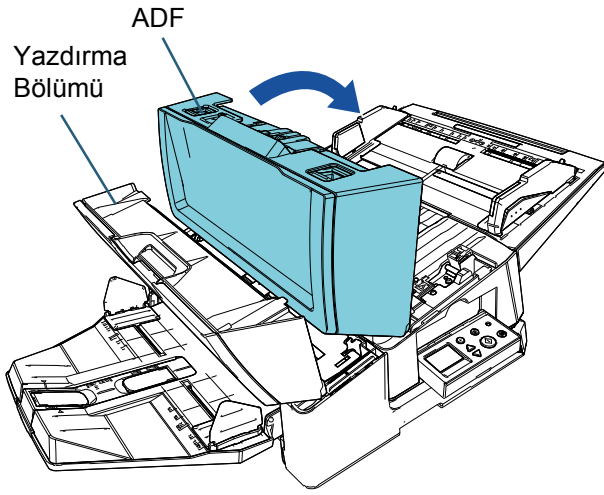

6 Yazdırma bölümünün ortasını tutun ve şekilde gösterildiği gibi kapatın.

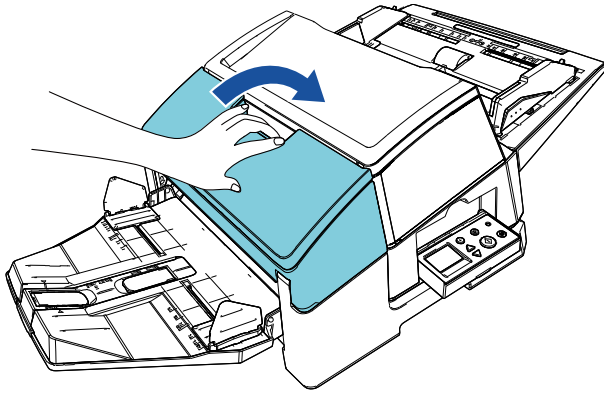

DİKKAT

- Yazdırma bölümünü kapatmadan önce mutlaka ADF'yi kapatın.
- Parmaklarınızı kısırmamak için dikkat edin.

Bölüm 4 Günlük Bakım

4.1 Yazdırma Kartuşunun Temizlenmesi

Yazdırma kartuşunun mürekkep yolu levhasında oluşan mürekkep lekeleri sebebiyle ya da damgalayıcı uzun süre kullanılmadığında, bir mürekkep deliği tıkanıp yazdırma kalitesini düşürebilir. Damgalayıcıda bu tür sorunlar varsa yazdırma kartuşunun mürekkep yolu levhasını temizleyin.

DİKKAT

Temizleme için toz bırakmayan kuru bir bez ile, mürekkep yolu levhasındaki fazla mürekkebi yavaşça silin. (Peçete kullanmayın.)

İPUCU

Mürekkep delikleri yazdırma kartuşunu temizledikten sonra da tıkalıysa, yazdırma kartuşunu yenisiyle değiştirin.

- 1 Tarayıcıyı kapatın.
- 2 Yazdırma kartuşunu çıkarın.
(Bkz "3.4 Yazdırma Kartuşunu Değiştirme" (sayfa 14).)

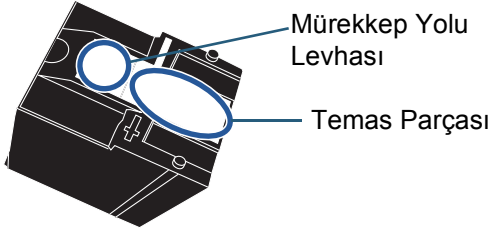

DİKKAT

Düşük yazdırma kalitesi veya temas hatalarına neden olabileceği için temizlerken mürekkep yolu levhasına veya temas parçasına dokunmamaya dikkat edin.

- 3 Mürekkep yolu levhasındaki fazla mürekkebi yavaşça silin.

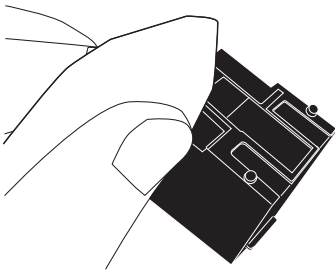

- 4 Fazla mürekkebi tamamen temizledikten sonra yazdırma kartuşunu yeniden takın.
(Bkz "3.4 Yazdırma Kartuşunu Değiştirme" (sayfa 14).)

DİKKAT

Yazdırma kartuşunu doğru bir şekilde takın.

4.2 Damgalayıcının Temizlenmesi

Damgalayıcı sık kullanıldığında yazdırma kartuşu tutucusu tabanına mürekkep yapışabilir ve bu da kağıtları kirletebilir.

Günlük bakımın bir parçası olarak yazdırma kartuşu tutucusu tabanını aşağıdaki yönergeyi izleyerek temizleyin.

DİKKAT

Temizlerken emici bir bez veya bir bez kullanın ve mürekkebi yavaşça silin.

Mürekkep kurumuşsa nemli bir bez ile yavaşça silin. (Mürekkep suda çözülebilir olduğundan su ile temizlenebilir.)

- 1 Tarayıcıyı kapatın.
- 2 Yazdırma kartuşunu çıkarın.
(Bkz "3.4 Yazdırma Kartuşunu Değiştirme" (sayfa 14).)
- 3 Yazdırma bölümünü açın.
- 4 Yazdırma kartuşu tutucusunun tabanını bir bez ile hafifçe bastırarak mürekkebi silip temizleyin.

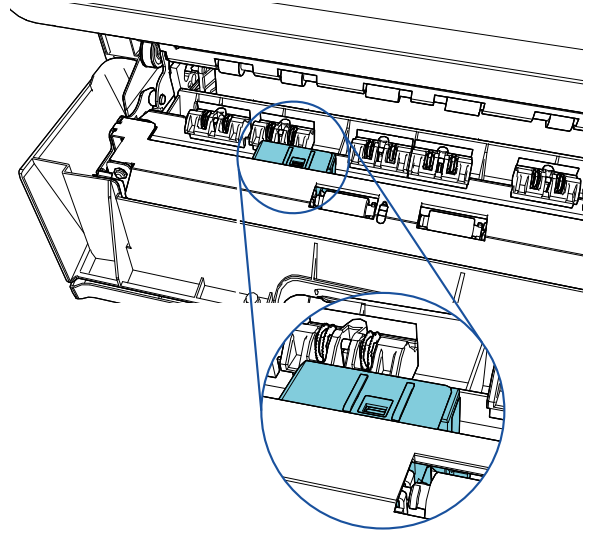

DİKKAT

Temizlerken yazdırma bölümünde bulunan metal tekerleklere dokunmamaya dikkat edin.

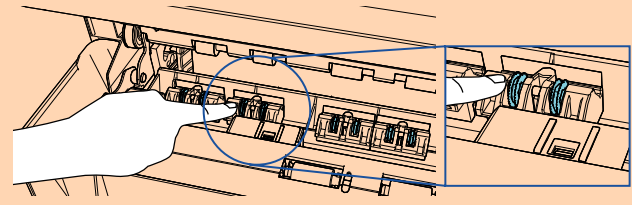

- 5 Mürekkebi tamamen temizledikten sonra yazdırma bölümünü kapatın.
- 6 Yazdırma kartuşunu yeniden takın.
(Bkz "3.4 Yazdırma Kartuşunu Değiştirme" (sayfa 14).)

4.3 Silindirleri Temizleme

Damgalayıcının besleme silindiri yüzeyine mürekkep veya kağıt tozu birikirse belgeler içeri düzgün alınmayabilir.

Besleme sorunlarını önlemek için silindir yüzeylerini düzenli aralıklarla temizleyin.

DİKKAT

Fazla miktarda Temizleyici F1 kullanılırsa kuruma zaman alabilir. Az miktarda temizleyici kullanın. Temizlenen parçalarda kalıntı bırakmamak için temizleyiciyi tamamen silin.

İPUCU

Önerilen temizlik döngüsü her 5.000 sayfada bir defadır. Asıl temizleme döngüsü damgalayıcının kullanım sıklığına ve belgelere göre daha kısa olabilir.

- 1 Yazdırma bölümünü açın.
- 2 Lastik silindirleri temizleyin.
Besleme bölümünün altındaki lastik silindirleri (toplam 8 adet) temizleyin.

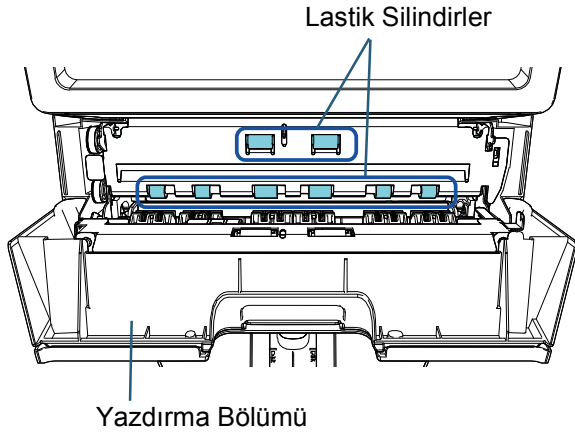

Temizleyici F1 ile nemlendirilmiş bir bez ile silindirlerin yüzeyini yavaşça silerek kiri ve tozu temizleyin.
Lastik silindirleri elinizle döndürerek silindirlerin tüm yüzeyini temizleyin.

DİKKAT

Temizlerken yazdırma bölümünde bulunan metal tekerleklere dokunmamaya dikkat edin.

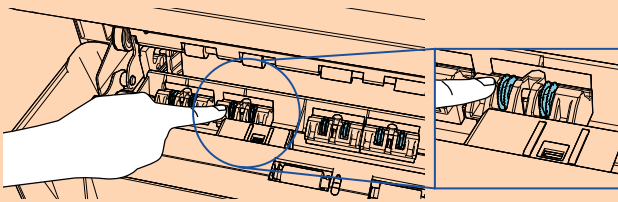

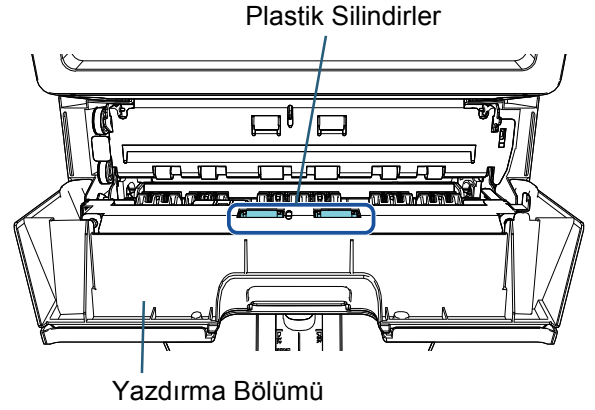

- 3 Plastik silindirleri temizleyin.
Yazdırma bölümündeki iki plastik silindiri (siyah) temizleyin.



Silindirleri elinizle döndürerek Temizleyici F1 ile nemlendirilmiş bir bez ile silindirlerin yüzeyini yavaşça silerek kiri ve tozu temizleyin.

- 4 Kiri tamamen temizledikten sonra yazdırma bölümünü kapatın.

4.4 Temizleme Malzemeleri

İsim	Parça Numarası	Not
Temizleyici F1 	PA03950-0352	Miktar: 100 ml
Temizleme Mendili 	PA03950-0419	24 paket (*1)

*1: Temizleyici F1 ile önceden nemlendirilmiştir. Temizleyici F1 ile bir bez nemlendirmek yerine bu mendiller kullanılabilir.

DİKKAT

Temizleme malzemelerini doğru ve güvenli bir biçimde kullanmak için her ürün ile ilgili önlemleri dikkatle okuyun.

Temizleme malzemeleri ile ilgili bilgi için, bu ürünü satın aldığınız distribütör/bayi ile iletişime geçin.

Bölüm 5 Hata Mesajları

Bu bölümde damgalayıcı hata mesajları açıklanır.

Hata kodları ve hata mesajları LCD'de görüntülenir. Sorun giderme için hata kodları ve hata mesajlarına bakınız.

İPUCU

Hata mesajları ve diğer hatalar ile ilgili ayrıntılar için tarayıcı ile birlikte verilen İşletmen Kılavuzu'na bakınız.

Hata Kodu	Hata Ayrıntıları	Eylem
J1:5A	Kağıt sıkışması (Damgalayıcı)	Aşağıdakileri deneyin: 1. Sıkışan belgeyi damgalayıcıdan çıkarın. 2. Belgenin damgalayıcıyla taramaya uygun bir belge olduğundan emin olun. 3. Silindirleri temizleyin.
U5:4A (*1)	Damgalayıcı kapağı açık	Damgalayıcının yazdırma bölümünü kapatın ve belgeyi tekrar yerleştirin.
U6:B4	Yazdırma kartuşu takılı değil	Takılı bir yazdırma kartuşu yok. Yazdırma kartuşunun doğru olarak takılı olduğunu kontrol edin.
U7:B9	Baskı alanı hatası	Damgalama başlangıç konumunu ve damgalayıcı dizelerini belgenin baskı alanına uyacak şekilde ayarlayın.
A1:B3	Damgalayıcı hatası (iletişim zaman aşımı)	Damgalayıcıda hata oluştu. Aşağıdakileri deneyin:
A3:B6	Damgalayıcı hatası (EEPROM)	1. Damgalayıcının EXT kablosunun tarayıcının arkasındaki EXT bağlayıcısına düzgün olarak bağlı olduğunu kontrol edin.
A4:B8	Damgalayıcı hatası (ROM)	2. Yazdırma kartuşunun doğru olarak takılı olduğunu kontrol edin. 3. Tarayıcıyı kapatıp tekrar açın. Sorun devam ederse ekrandaki hata kodunu not alın ve bu ürünü satın aldığınız distribütör/bayi ile irtibata geçin.
A2:B5	Damgalayıcı hatası (yazdırma başı)	Damgalayıcıda hata oluştu. Aşağıdakileri deneyin: 1. Damgalayıcının EXT kablosunun tarayıcının arkasındaki EXT bağlayıcısına düzgün olarak bağlı olduğunu kontrol edin. 2. Yazdırma kartuşunun doğru olarak takılı olduğunu kontrol edin. 3. Yeni bir yazdırma kartuşunu varsa, eski yazdırma kartuşunu yenisiyle değiştirin. 4. Tarayıcıyı kapatıp tekrar açın. Sorun devam ederse ekrandaki hata kodunu not alın ve bu ürünü satın aldığınız distribütör/bayi ile irtibata geçin.
H6:B1	Damgalayıcı sistem hatası	Damgalayıcıda hata oluştu. Tarayıcıyı kapatıp tekrar açın. Sorun devam ederse ekrandaki hata kodunu not alın ve bu ürünü satın aldığınız distribütör/bayi ile irtibata geçin.

*1: Tarayıcı beklemedeyken damgalayıcının yazdırma bölümünü açarsanız hata kodu olmadan sadece bir hata mesajı ekrana gelir. Ayrıca damgalayıcının yazdırma bölümü açıkken işletmen panelindeki düğmeler devre dışıdır.

Bölüm 6 Özellikler

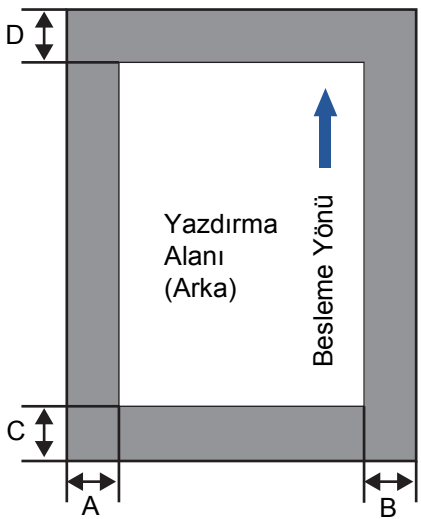
Öge	Özellik
Yazdırma Yöntemi	Isıya duyarlı inkjet yazdırma
Yazdırma Zamanlaması	Arka yazdırma, arka tarafa yazdırma
Karakter Yazdırma	Alfabe: A'dan Z'ye, a'dan z'ye Sayısal karakterler: 0, 1'den 9'a Semboller: ! " # \$ % & ' () * + , - . / : ; < = > ? @ [¥] ^ _ ` { } ~
Dize Başına En Fazla Karakter Sayısı	En fazla 43 basamak
Yazdırma Yönü	Normal, Kalın: 0°, 180° (yatay), 90°, 270° (dikey) Dar: 0°, 180° (yatay)
Karakter Boyutu	Normal, Kalın: Yükseklik 2,91 × genişlik 2,82 mm (yatay), Yükseklik 2,82 × genişlik 2,91 mm (dikey) Dar: Yükseklik 2,91 × genişlik 2,12 mm (yatay)
Karakter Sıklığı	3,53 mm (Normal, Kalın), 2,54 mm (Dar)
Yazı Tipi Stili	Normal, Kalın
Karakter Genişliği	Normal, Kalın, Dar
Taranabilir Belge	<p>Tarayıcı ile taranabilir belgeler Ayrıntılar için tarayıcı ile birlikte verilen İşletmen Kılavuzu'na bakınız. Kağıt boyutunun ve ağırlığının aşağıdaki gibi olduğuna dikkat edin:</p> <ul style="list-style-type: none">- Maksimum boyut (genişlik × uzunluk) 304,8 mm × 431,8 mm- Minimum boyut (genişlik × uzunluk) 50,8 mm × 69 mm- Kağıt ağırlığı 52 ila 128g/m² (14 ila 34 lb) <p>DİKKAT</p> <ul style="list-style-type: none">● Parlak yüzeyli kağıtlar (termal kağıt, termal aktarım kağıdı, kuşe kağıdı ve sanat kağıdı gibi) mürekkebi geç kuruttukları için düşük kaliteli yazdırmaya sebep olabilirler. Bu tür kağıtlar kullanıldığında damgalayıcı daha sık temizlenmelidir.● Kredi kartları gibi kalın plastik belgeler ve bir Aktarım Kağıdı damgalayıcı takılıyken taranamaz.
Yazdırma Alanı	 <p>A = 5 mm B = 5 mm C = 5 mm D = 5 mm</p> <p>DİKKAT Belgenin kenarından 5 mm içinde kalan bölüme yazdırmayın.</p>
Yazdırma konumunun doğruluğu	İçeri alınma yönündeki baş taraftan ±4 mm

Öge	Özellik
Boyut	Tarayıcısız: 360 (G) × 435 (D) × 228 (Y) (mm) Tarayıcıyla: 360 (G) × 435 (D) × 264 (Y) (mm) Arabirim kablosu, ADF kağıt kanalı (besleyici) ve çıktı rafı dahil değildir
Ağırlık	4,2 kg
Çevre Koşulları	Sıcaklık: 10 ile 35°C arası, Nem: %20 ile %80 arası
Tükenebilir Parçalar	Yazdırma kartuşu (Parça numarası.: CA00050-0262) (Bkz "Sarf Malzemelerini veya Temizleme Malzemelerini satın almak için iletişim bilgileri" (sayfa 23).) Yazdırılabilir karakter sayısı: 4.000.000 karakter (Yazdırılabilir karakter sayısı yazdırılacak karakterlere bağlı olarak değişir.) Değiştirme döngüsü: 4.000.000 karakter ya da açıldıktan sonra 6 ay (Yazdırma kartuşunun belli bir kullanım ömrü vardır ve son kullanım ömrü, paketin açılıp açılmadığına bağlıdır. Yazdırma kartuşunu, paketin üzerinde yazılı olan son kullanım tarihinden önce kullanmaya başlayın.)

İletişim Bilgileri

Aşağıdaki web sayfasındaki iletişim listesine bakınız:
<https://www.pfu.ricoh.com/r/ctl/>

- fi Series Görüntü Tarayıcı
Tarayıcı ile ilgili diğer sorular için aşağıdaki web sayfasına bakınız:
<https://www.pfu.ricoh.com/global/scanners/fi/support/index.html>
Yukarıdaki web sayfasında sorununuza çözüm bulunamıyorsa aşağıdaki web sayfasında distribütörün/bayinin iletişim bilgilerine bakınız:
<https://www.pfu.ricoh.com/global/scanners/inquiry.html>
- Sarf Malzemelerini veya Temizleme Malzemelerini satın almak için iletişim bilgileri
<https://www.pfu.ricoh.com/r/ctl/>



fi-760PRB Damgalayıcı

İşletmen Kılavuzu

P3PC-6112-05TR

Yayınlanma tarihi: Haziran 2023

Yayınlayan: PFU Limited

- Bu kılavuzun içeriği önceden belirtilmeksizin değiştirilebilir.
- PFU Limited, ürünün kullanılması sonucunda oluşan rastlantısal veya dolaylı zararlardan, kullanıcı veya üçüncü şahıs tarafından yapılan hak ve tazminat taleplerinden sorumlu değildir.
- Bu kılavuzun içeriğinin ve tarayıcı uygulamalarının tamamının veya bir bölümünün kopyalanması telif hakları yasası gereğince yasaktır.