

Imprinter fi-718PR

Guía del usuario

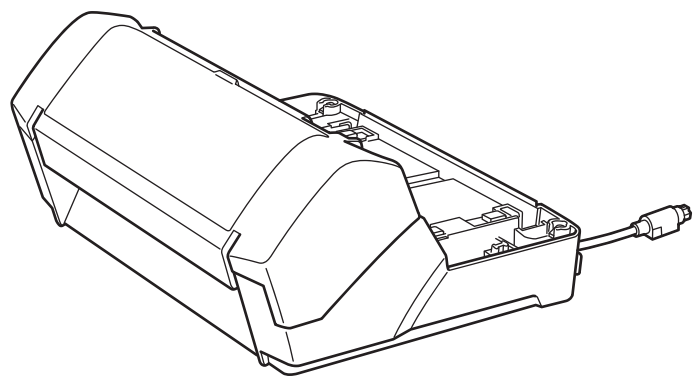

Contenido

Introducción	1
1. Preparaciones	3
1.1. Verificar el contenido del paquete	3
1.2. Nombre de los componentes	3
2. Instalación	5
2.1. Instalación del imprinter	5
2.2. Montaje del cartucho de impresión.....	6
2.3. Impresión de prueba	7
3. Operaciones básicas.....	10
3.1. Fijar la posición de impresión	10
3.2. Cómo usar las guías de papel	10
3.3. Configuración de impresión	11
3.4. Reemplazar el cartucho de impresión	12
3.5. Retirar los documentos atascados	14
4. Cuidado diario.....	15
4.1. Limpieza del cartucho de impresión.....	15
4.2. Limpieza del imprinter.....	15
4.3. Limpieza de los rodillos	16
4.4. Materiales de limpieza.....	16
5. Mensajes de error	17
6. Especificaciones	19

- Los contenidos de esta guía pueden estar sujetos a cambios sin previo aviso.
- PFU Limited no asume responsabilidad alguna por los daños incidentales o consecuentes surgidos por el uso de este producto y de esta guía, así como también cualquier reclamación realizada por un tercero.
- Queda prohibida, bajo la ley de los derechos de autor (copyright), la reproducción no autorizada en parte o en todo de esta guía y las copias de las aplicaciones del escáner.

Introducción

Gracias por su compra del Imprinter fi-718PR opcional (referido de aquí en adelante como "imprinter") para el escáner de imagen a color fi-7140/fi-7160/fi-7180.

Esta guía le explica cómo instalar, conectar, operar el imprinter, así como los cuidados diarios del mismo.

Para obtener más detalles acerca de las funciones y operaciones del escáner de imagen fi-7140/fi-7160/fi-7180 (referido de aquí en adelante como "escáner"), consulte la "Guía del usuario del escáner de imagen fi-7140/fi-7240" o la "Guía del usuario del escáner de imagen fi-7160/fi-7260/fi-7180/fi-7280" incluida en el Setup DVD-ROM suministrado con el escáner.

Esperamos que esta guía le sea útil y le sirva de ayuda al usar el imprinter.

Febrero de 2022

Convenciones

En este manual, si no se menciona específicamente, se usan los ejemplos del Imprinter fi-718PR Imprinter que se adjunta al escáner de imagen fi-7160/fi-7180. Para elementos específicos del escáner de imagen fi-7140, se suministra información adicional según se necesite.

Información de seguridad

El manual "Precauciones de seguridad" adjunto contiene información importante acerca de la seguridad y el uso correcto de este producto. Asegúrese de leer y entenderlo antes de usar el escáner.

Fabricante

PFU Limited
YOKOHAMA i-MARK PLACE, 4-5 Minatomirai 4-chome, Nishi-ku, Yokohama-shi, Kanagawa 220-8567 Japón.

Marcas comerciales

PaperStream es una marca registrada de PFU Limited en Japón.

Los demás nombres de compañías y productos son las marcas comerciales o las marcas registradas de las respectivas compañías.

Abreviaciones usadas en esta guía

Los sistemas operativos y productos que figuran en esta guía son indicados de la siguiente manera:

Producto	Indicación
Windows Server™ 2008 R2 Standard (64-bit)	Windows Server 2008 R2 (*1)
Windows® 7 Professional (32-bit/64-bit) Windows® 7 Enterprise (32-bit/64-bit)	Windows 7 (*1)
Windows Server™ 2012 Standard (64-bit)	Windows Server 2012 (*1)
Windows Server™ 2012 R2 Standard (64-bit)	Windows Server 2012 R2 (*1)
Windows® 8.1 (32-bit/64-bit) Windows® 8.1 Pro (32-bit/64-bit) Windows® 8.1 Enterprise (32-bit/64-bit)	Windows 8.1 (*1)
Windows® 10 Home (32-bit/64-bit) Windows® 10 Pro (32-bit/64-bit) Windows® 10 Enterprise (32-bit/64-bit) Windows® 10 Education (32-bit/64-bit)	Windows 10 (*1)
Windows Server™ 2016 Standard (64-bit)	Windows Server 2016 (*1)
Windows Server™ 2019 Standard (64-bit)	Windows Server 2019 (*1)
Windows Server™ 2022 Standard (64-bit)	Windows Server 2022 (*1)
Windows® 11 Home (64-bit) Windows® 11 Pro (64-bit) Windows® 11 Enterprise (64-bit) Windows® 11 Education (64-bit)	Windows 11 (*1)
PaperStream IP (TWAIN) PaperStream IP (TWAIN x64) PaperStream IP (ISIS) for fi-71xx/72xx	Controlador PaperStream IP
Imprinter fi-718PR	Imprinter
Escáner de imagen a color fi-7140	fi-7140
Escáner de imagen a color fi-7160/fi-7180	fi-7160/fi-7180
fi-7140/fi-7160/fi-7180	Escáner
Guía del usuario del escáner de imagen fi-7140/fi-7240 Guía del usuario del escáner de imagen fi-7160/fi-7260/fi-7180/fi-7280	Guía del usuario

*1: el término general "Windows" es usado cuando no hay ninguna distinción entre las diferentes versiones de los sistemas operativos mencionados arriba.

Símbolos de flecha usados en esta guía

Los símbolos de la flecha derecha (→) son usados para separar iconos o menú de opciones que debe seleccionar a sucesión.

Ejemplo: Haga clic en el menú [Inicio] →
[Panel de control].

Capturas de pantalla usadas en esta guía

Las capturas de pantalla de Microsoft han sido reimpresas con el permiso de Microsoft Corporation. Las distintas imágenes de pantallas (capturas de pantalla) utilizadas en este documento podrían ser distintas y sujetas a cambiar sin previo aviso por el interés del mejoramiento del producto.

Si la pantalla actual difiere de los ejemplos de pantalla de esta guía, realice la operación siguiendo la pantalla visualizada actualmente consultando el guía del usuario de la aplicación del escáner en uso.

Las capturas de pantalla usadas en esta guía son de Windows 7 o Windows 10. Es posible que las ventanas que aparecen y las operaciones difieran de acuerdo al sistema operativo. Además, tenga en cuenta que en algunos modelos de escáner, las pantallas y las operaciones descritas en esta guía podrían diferir cuando actualice el software. En dicho caso, consulte el manual suministrado al actualizar el software.

1. Preparaciones

1.1. Verificar el contenido del paquete

Al desempaquetar el imprimenter, asegúrese que todas las piezas se encuentren incluidas en el paquete. Si no encuentra alguna pieza o está defectuosa, póngase en contacto con su distribuidor local en donde lo adquirió. Si no encuentra algún componente, póngase en contacto con su distribuidor local del escáner FUJITSU o con un centro autorizado de servicios técnicos de escáneres FUJITSU.

1.2. Nombre de los componentes

<Unidad del imprimenter>

Lado frontal

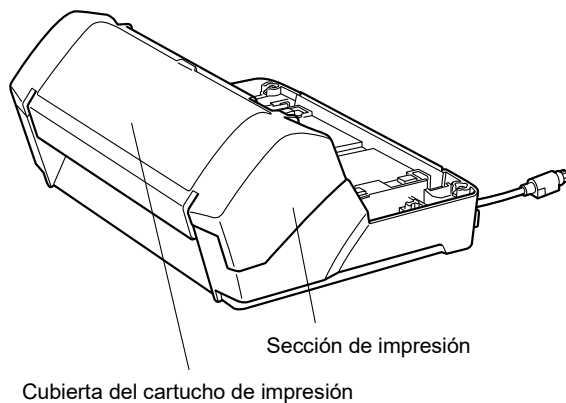

Lado posterior

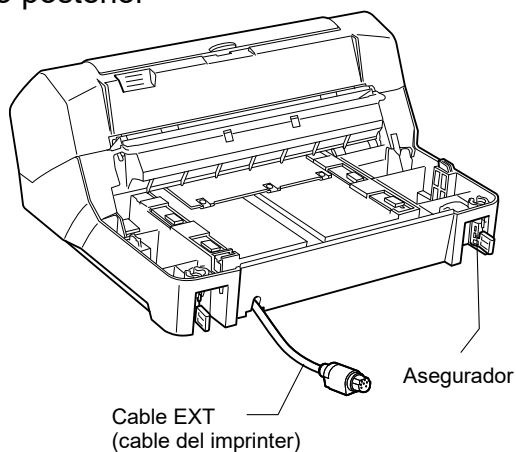

<Imprinter con el escáner instalado>

Lado frontal

[fi-7160/fi-7180]

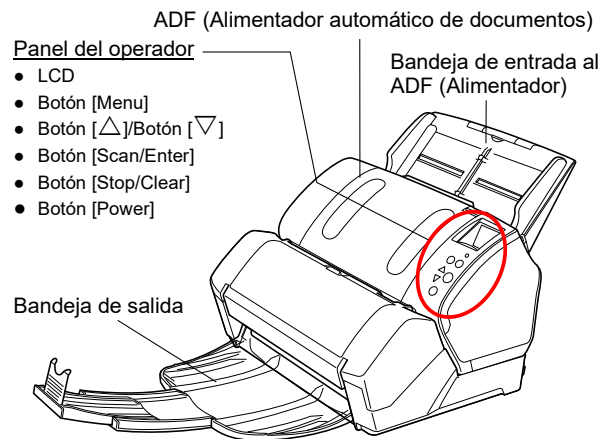

[fi-7140]

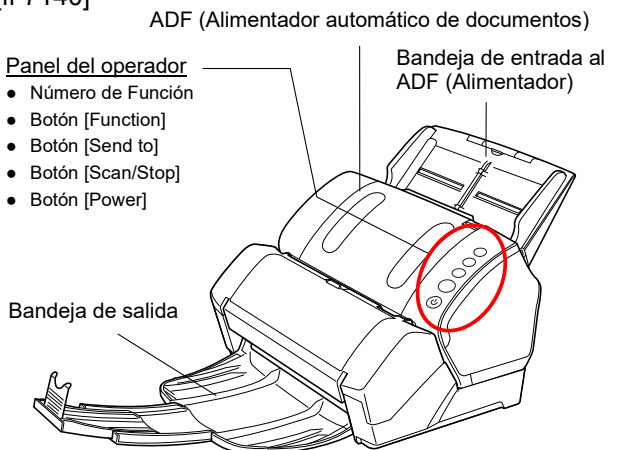

Lado posterior

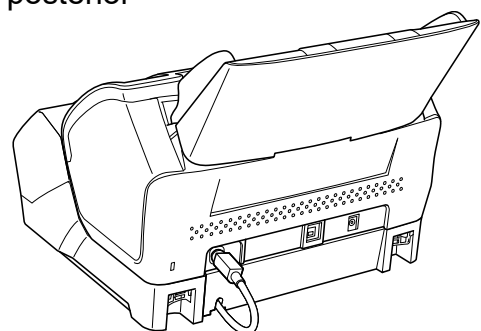

<Interior del imprinter>

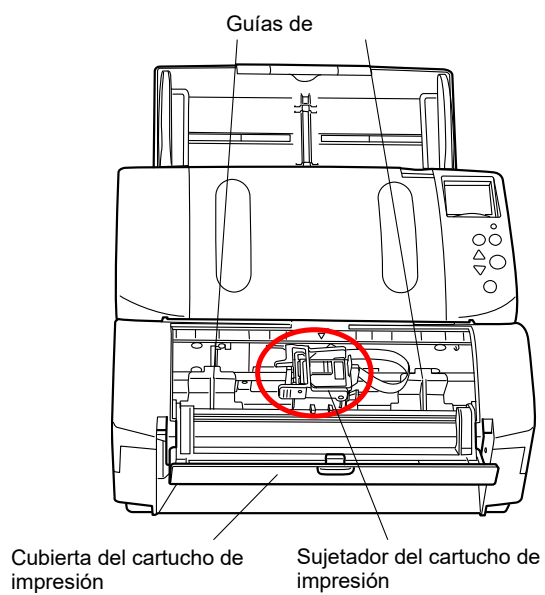

2. Instalación

2.1. Instalación del imprinter

Instale el imprinter realizando el siguiente procedimiento:

1. Apague el escáner, y desconecte el cable de alimentación.
2. Desmonte la bandeja de salida del escáner.
 - 1) Sostenga el lado izquierdo de la bandeja de salida con la mano izquierda.

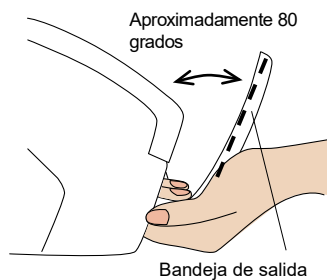

- 2) Tire la bandeja de salida presionando contra el escáner con su dedo.

① Presione contra el escáner con su dedo.



- 3) Una vez que el brazo izquierdo de la bandeja de salida haya sido retirado del escáner, retire el brazo derecho.

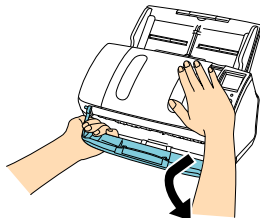

ATENCIÓN

Tendrá que desmontar la bandeja de salida antes de instalar el imprinter.

3. Instale el imprinter al escáner.

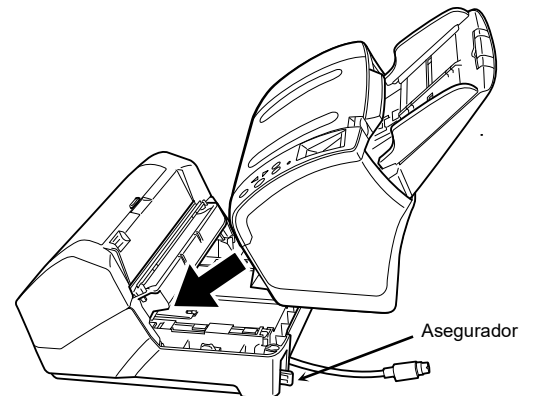

Sostenga el escáner sobre la parte posterior del imprinter, delicadamente monte el escáner en la base del imprinter empujando hacia delante hasta que haga contacto con el imprinter.

ATENCIÓN

Tenga cuidado de no pellizcarse los dedos.

Después de la instalación

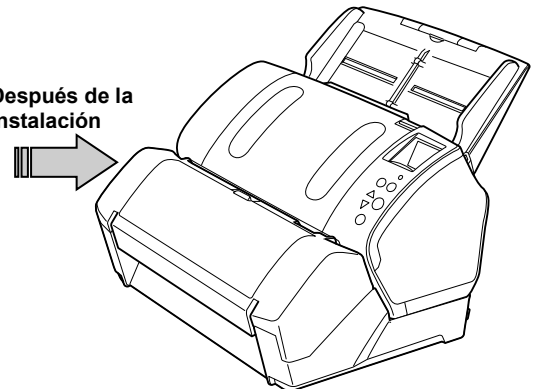

4. Levante los aseguradores (×2) del lado posterior del escáner.

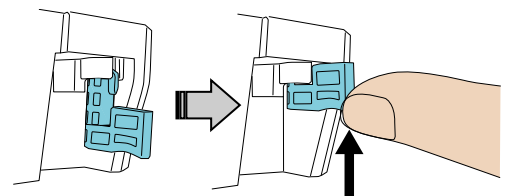
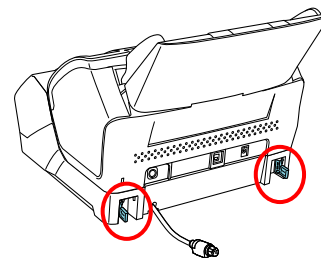

- Mueva los aseguradores hacia adentro.

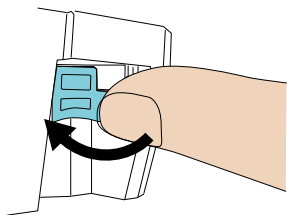

- Conecte el cable EXT al conector ubicado en el lado posterior del escáner.

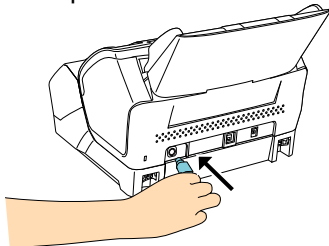

ATENCIÓN

El imprinter no funciona correctamente si el cable EXT no está conectado. Digitalizando sin el cable EXT conectado podría causar atascos de papel dentro del imprinter.

- Instale la bandeja de salida (retirada en el paso 2) en el lado frontal del imprinter.

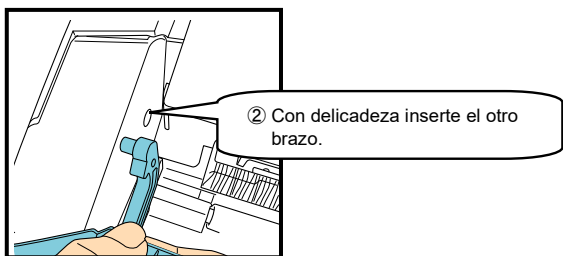
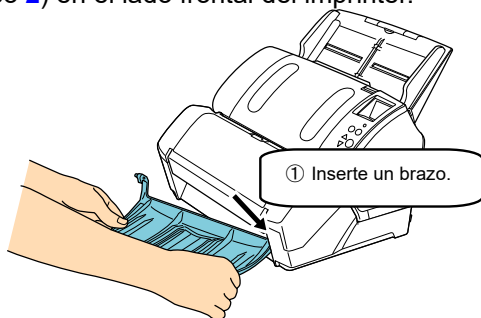

- Conecte el cable de alimentación en el escáner.

2.2. Montaje del cartucho de impresión

Monte el cartucho de impresión realizando el siguiente procedimiento:

ATENCIÓN

Cuando instale el cartucho de impresión, insértelo correctamente.

- Apague el escáner.
- Coloque la mano en la parte media del cartucho de impresión y ábralo como se muestra a continuación.

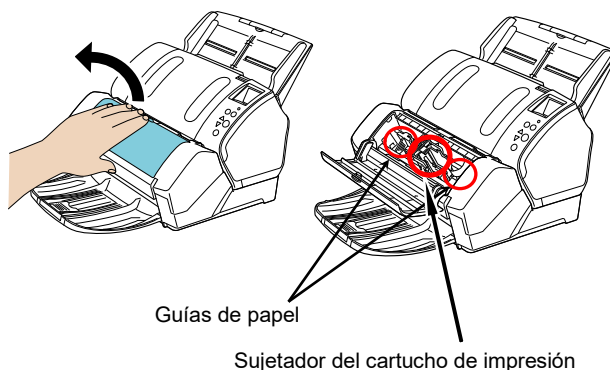

- Retire la cinta que sujeta el sujetador del cartucho de impresión y las guías de papel.
- Levante el sujetador del cartucho de impresión presionando la palanca con los dedos de la manera como se muestra a continuación.

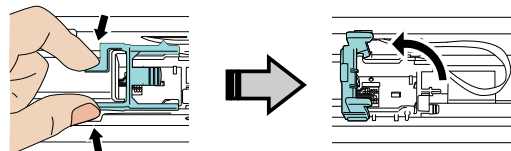

- Saque un nuevo cartucho de impresión.

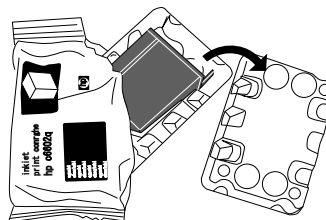

6. Retire la cinta de protección del cartucho de impresión.

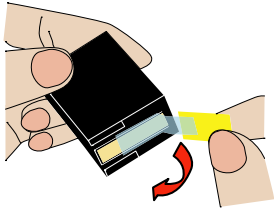

ATENCIÓN

No toque la sección de metal del cartucho ni pegue de nuevo la cinta al cartucho.

7. Coloque el cartucho de impresión en el sujetador con los brazos del sujetador señalando a la derecha.

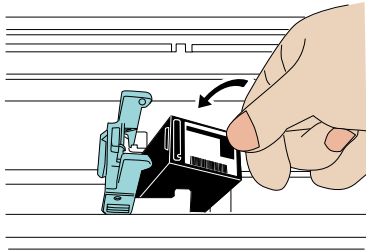

ATENCIÓN

Procure que el cartucho de impresión no toque o coja el film del circuito de impresión.

8. Baje el sujetador del cartucho de impresión hasta que quede asegurado.

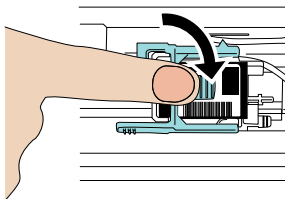

9. Mueva el sujetador del cartucho de impresión a la apropiada posición de impresión.

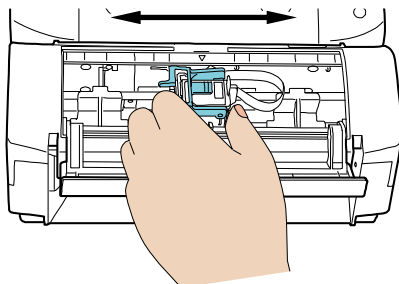

10. Cierre la cubierta del cartucho de impresión.

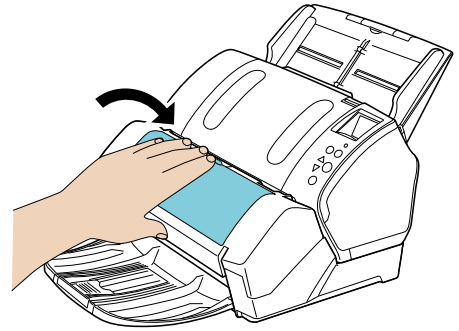

2.3. Impresión de prueba

Luego de instalar el cartucho de impresión, verifique si se puede realizar la operación de impresión.

SUGERENCIA

Para obtener detalles acerca del panel del operador, consulte la Guía del usuario suministrada con el escáner.

[fi-7160/fi-7180]

1. Pulse el botón [Power] del panel del operador del escáner.
⇒ Aparecerá la pantalla [Listo] en el LCD.
2. Coloque un documento en blanco en la bandeja de entrada al ADF (Alimentador).

SUGERENCIA

- Use una hoja en blanco de tamaño A4 o Carta. Si el tamaño del papel es inferior a los susodichos, podría no imprimirse correctamente.
- Confirme que el cartucho de impresión esté situado dentro de la anchura del documento.

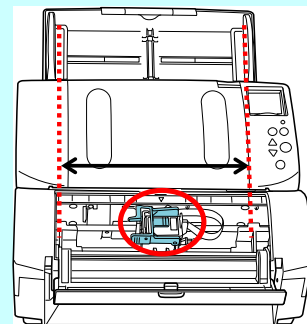

3. Pulse el botón [Menu].

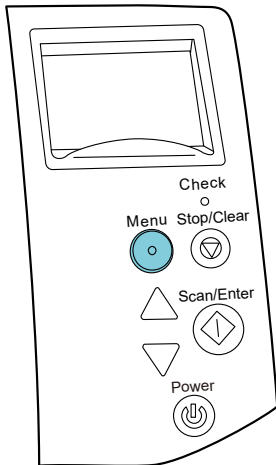

⇒ Aparecerá la pantalla [Menú de ajustes] en el LCD.

4. Seleccione [3: Impresión de prueba] pulsando el botón [Δ] o [▽], y pulse el botón [Scan/Enter].

⇒ Aparecerá la pantalla [Nº de hojas escaneadas] en el LCD.

ATENCIÓN

Si el imprinter está desconectado o no está conectado correctamente, aparecerá [No puede usar esta función debido a que el Imprinter no se encuentra conectado.] en el LCD.

5. Seleccione [1: Sólo una hoja] o [2: Varias hojas] pulsando el botón [Δ] o [▽], y pulse el botón [Scan/Enter].

Si selecciona [2: Varias hojas], se realizará la impresión de todas las hojas colocadas en el escáner.

⇒ Aparecerá la pantalla [Tipo de impresión] en el LCD.

6. Seleccione un patrón de impresión pulsando el botón [Δ] o [▽], y pulse el botón [Scan/Enter].

SUGERENCIA

Patrones de impresión de prueba disponibles

Patrón de Prueba 1 (Horizontal):
 ABCDEFGHIJKLMNOPQRSTUVWXYZ[]^_`00000000

Patrón de Prueba 2 (Horizontal):
 abcdefghijklmnopqrstuvwxyz{}~ 00000000

Patrón de Prueba 3 (Horizontal):
 !"#%&'()*+,-./0123456789:;<=>?@00000000

Patrón de Prueba 4 (Vertical):
 ABCDEFGHIJKLMNOPQRSTUVWXYZ[]^_`00000000

Patrón de Prueba 5 (Vertical):
 abcdefghijklmnopqrstuvwxyz{}~ 00000000

Patrón de Prueba 6 (Vertical):
 !"#%&'()*+,-./0123456789:;<=>?@00000000

La porción de dato numérico de "00000000" aumenta en incrementos de uno, empezando desde 0 (cero).

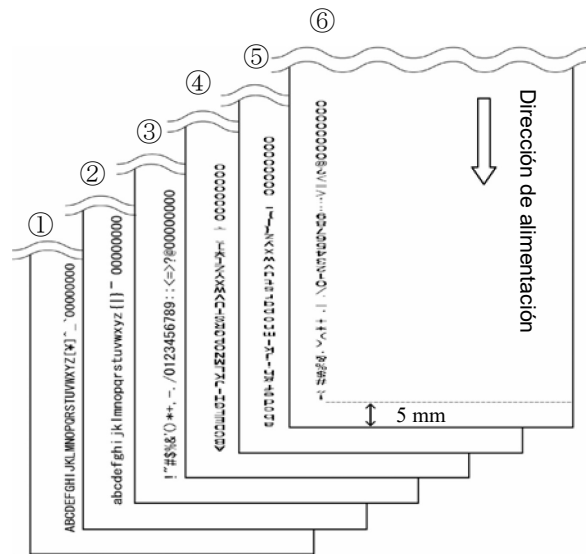

Copia impresa muestra de una hoja de prueba

⇒ Aparecerá la pantalla [Impresión de prueba] en el LCD.

7. Seleccione [1: Sí] pulsando el botón [Δ] o el botón [▽], y pulse el botón [Scan/Enter].

⇒ La hoja en blanco se introduce en el escáner, y el imprinter imprimirá una hoja de prueba de impresión dejando un espacio de 5 mm (con una tolerancia de 4 mm hacia dentro o hacia fuera) desde el borde del documento.

8. Para detener la impresión de prueba, pulse el botón [Alimentación] del panel del operador para apagar el escáner.

[fi-7140]

1. En el panel del operador, presione el botón [Función] y pulse el botón [Alimentación].
2. Cuando se muestre "b" después de "P" en la Pantalla Número de Funciones, suelte el botón [Función].

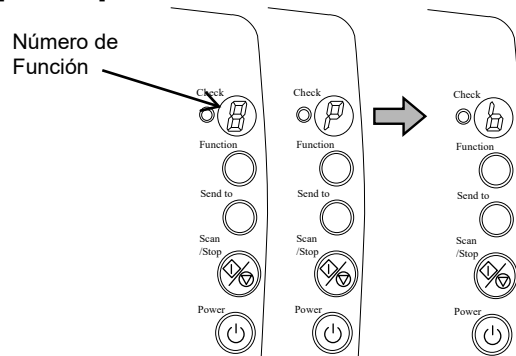

3. Cargue un documento en blanco en el escáner.

SUGERENCIA

- Use una hoja en blanco de tamaño A4 o Carta. Si el tamaño del papel es inferior a los susodichos, podría no imprimirse correctamente.
- Confirme que el cartucho de impresión esté situado dentro de la anchura del documento.

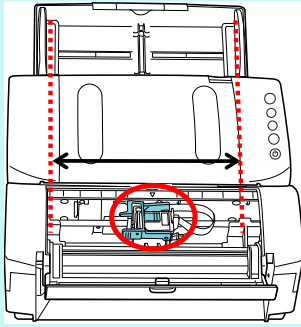

4. Pulse el botón [Scan/Stop].
⇒ La hoja en blanco se introduce en el escáner, y el imprinter imprimirá una hoja de prueba de impresión dejando un espacio de 5 mm (con una tolerancia de 4 mm hacia dentro o hacia fuera) desde el borde del documento.

SUGERENCIA

Patrones de impresión de prueba disponibles

Patrón de Prueba 1 (Horizontal):
 ABCDEFGHIJKLMNOPQRSTUVWXYZ[]^_`00000000

Patrón de Prueba 2 (Horizontal):
 abcdefghijklmnopqrstuvwxyz{}~ 00000000

Patrón de Prueba 3 (Horizontal):
 !"#%&'()*+,-./0123456789:;<=>?@00000000

Patrón de Prueba 4 (Vertical):
 ABCDEFGHIJKLMNOPQRSTUVWXYZ[]^_`00000000

Patrón de Prueba 5 (Vertical):
 abcdefghijklmnopqrstuvwxyz{}~ 00000000

Patrón de Prueba 6 (Vertical):
 !"#%&'()*+,-./0123456789:;<=>?@00000000

Cuando se cargan varias hojas de documentos en el escáner, se imprimen repetidamente hojas de prueba 1 a 6.

La porción de dato numérico de "00000000" aumenta en incrementos de uno, empezando desde 0 (cero).

La impresión se detiene cuando se imprime una hoja. Para continuar la impresión de prueba, pulse el botón [Digitalizar/Parar].

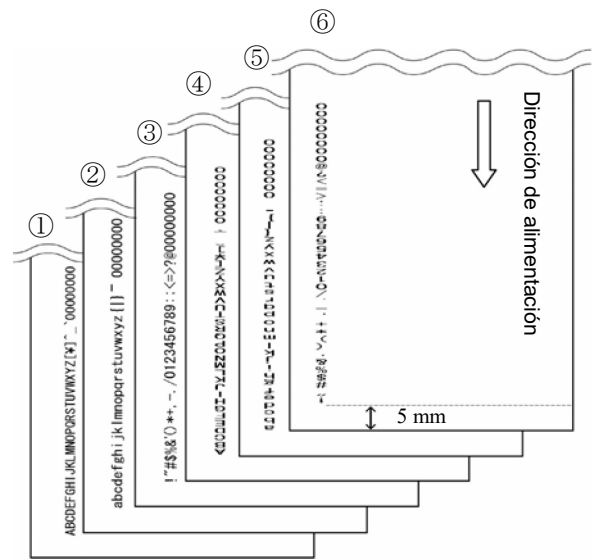

Copia impresa muestra de una hoja de prueba

5. Para detener la impresión de prueba, pulse el botón [Alimentación] del panel del operador para apagar el escáner.

3. Operaciones básicas

3.1. Fijar la posición de impresión

Para fijar el cartucho de impresión para la impresión realice lo siguiente:

1. Abra la cubierta del cartucho de impresión.
2. Sostenga el sujetador del cartucho de impresión de la manera como se muestra a continuación, deslícelo dentro de la anchura del documento, y fíjelo en la posición deseada a imprimir.

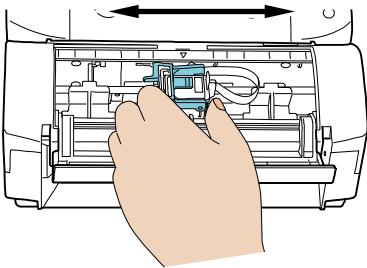

SUGERENCIA

- La protusión de forma triangular en el ajustador del sujetador del cartucho de impresión señala la actual posición de impresión en la página.
- Use las marcas indicativas de los tamaños de documento situadas en la parte superior de la espalda del sujetador del cartucho de impresión para ajustar las posiciones de impresión.
- Coloque el documento a digitalizar en el ADF y confirme que el cartucho de impresión esté dentro de la anchura del documento.

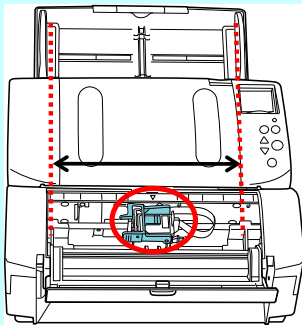

3.2. Cómo usar las guías de papel

Use las guías de papel para prevenir atascos de papeles cuando usa documentos con extremos curvados como se muestra en la siguiente ilustración.

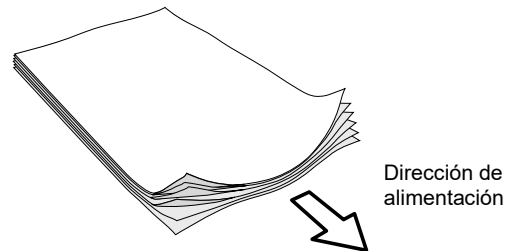

Coloque las guías de papel en los lugares por donde pasarán los extremos del documento.

1. Coloque el documento en el escáner.
2. Abra la cubierta del cartucho de impresión.
3. Deslice las guías de papel hasta los lugares por donde pasarán los extremos del papel.

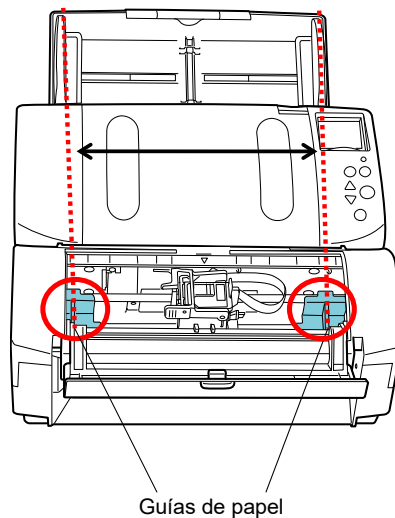

ATENCIÓN

Tenga cuidado de que la guía de papel no toque o coja el film del circuito de impresión.

SUGERENCIA

Cuando desee imprimir en una sección cerca del extremo derecho o izquierdo de una hoja ancha, desmonte la guía de papel y vuelva a montarlo en la parte central, para que la guía de papel no obstruya el lugar de la impresión.

Para impresiones por el extremo derecho:

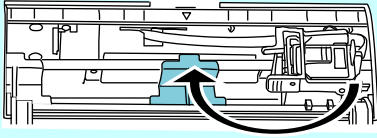

Para impresiones por el extremo izquierdo:

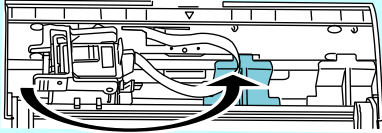

<Desmontar las guías de papel>

Presionando y sujetando con sus dedos, levante y tire la guía de la manera mostrada a continuación.

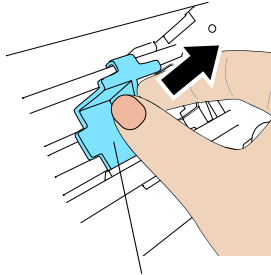

Guía de papel

< Montaje de las guías de papel >

1. Monte las guías de papel como se muestra en la ilustración de la izquierda.

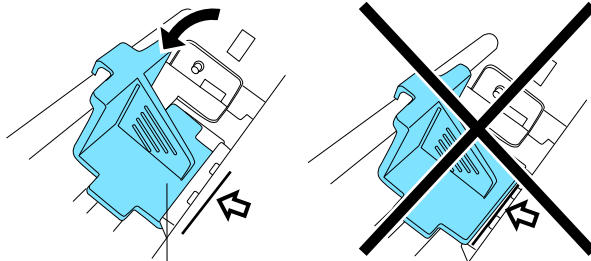

Guía de papel

2. Presione el tope de la guía hasta que se ajuste.

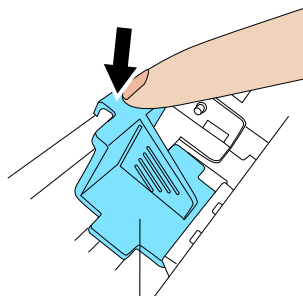

Guía de papel

3.3. Configuración de impresión

Podrá establecer las configuraciones del imprimenter en la ventana de diálogo de ajustes del controlador de escáner.

SUGERENCIA

Los pasos a realizar para ejecutar el controlador del escáner varía según la aplicación en uso. Para obtener más detalles, consulte el manual o la ayuda de la aplicación usada.

SUGERENCIA

Los siguientes ítems pueden ser especificados. Para obtener detalles, consulte la Ayuda del controlador PaperStream IP.

- Estado del imprimenter (Habilitar o Deshabilitar)
- Si el controlador PaperStream IP está sincronizado o no con el endosador digital.
- Configuraciones de instalación (tales como tipo de fuente, orientación, posición de inicio de la impresión, cadena de impresión, incremento o reducción de los valores del contador).

3.4. Reemplazar el cartucho de impresión

El cartucho de impresión es un componente consumible.

Reemplace el cartucho de impresión de la siguiente manera:

ATENCIÓN

- Cuando aparezca el siguiente mensaje, reemplace el cartucho de impresión lo más pronto posible. Si continúa la impresión sin realizar el reemplazo, su impresión saldrá descolorida.

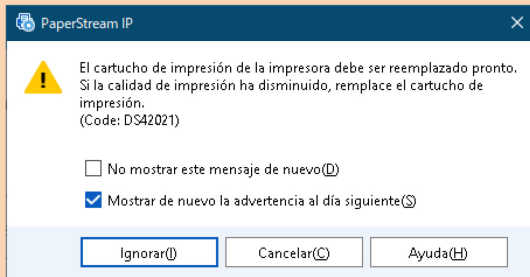

- Cuando reemplace el cartucho de impresión por otro, asegúrese de que está insertado correctamente.

1. Apague el escáner.
2. Coloque la mano en la parte media del cartucho de impresión y ábralo como se muestra a continuación.

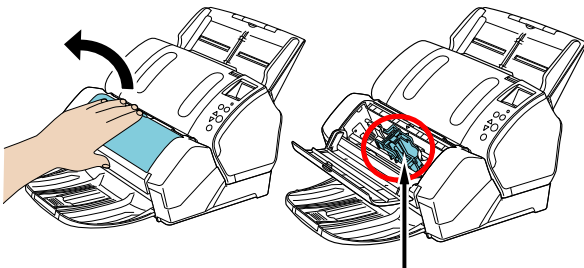

Sujetador del cartucho de impresión

3. Levante el sujetador del cartucho de impresión presionando la palanca con los dedos como se muestra a continuación.

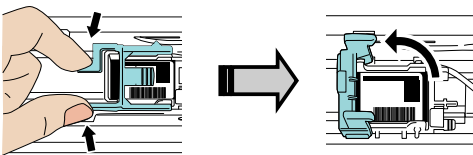

4. Retire el cartucho de impresión.

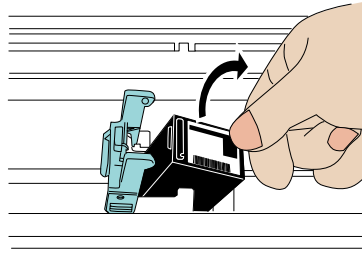

5. Retire la cinta de protección del nuevo cartucho de impresión.

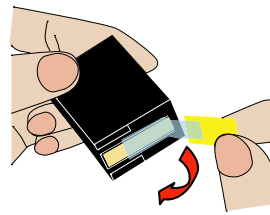

ATENCIÓN

No toque la sección de metal del cartucho ni pegue de nuevo la cinta al cartucho.

6. Inserte el cartucho de impresión de modo que su lengüeta quede a la derecha.

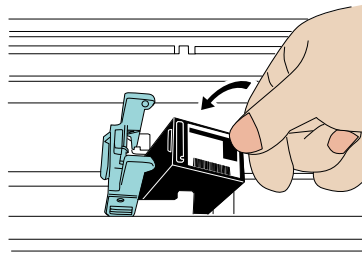

ATENCIÓN

Procure que el cartucho de impresión no toque o coja el film del circuito de impresión.

7. Baje el sujetador del cartucho de impresión hasta que quede asegurado.

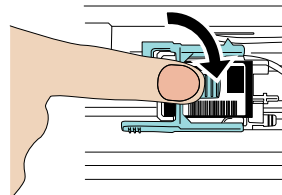

8. Mueva el sujetador del cartucho de impresión a la apropiada posición de impresión.

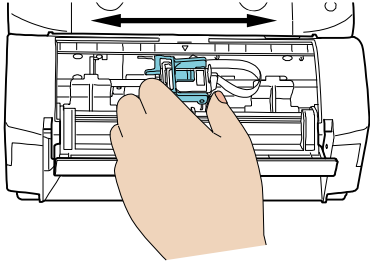

ATENCIÓN

Tenga en cuenta que cuando el escáner imprime hasta el extremo del documento, es posible que parte del contenido se imprima fuera del documento dependiendo de la posición de impresión.

9. Cierre la cubierta del cartucho de impresión.

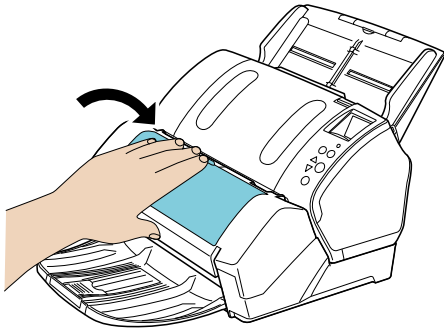

10. Encienda el escáner.

11. Reinicie el contador de tinta.

ATENCIÓN

Asegúrese de reiniciar el contador de tinta después de reemplazar el cartucho de impresión.

- ① Visualizar la ventana [Software Operation Panel].

Windows Server 2008 R2/Windows 7 o anterior

Haga clic en el menú [Inicio] → [Todos los programas] → [fi Series] → [Software Operation Panel].

Windows Server 2012

Haga clic derecho en la pantalla de Inicio, y seleccione [Todas las aplicaciones] de la barra de la aplicación → [Software Operation Panel] ubicado en [fi Series].

Windows Server 2012 R2/Windows 8.1

Haga clic en [↓] en la parte inferior izquierda de la pantalla de Inicio → [Software Operation Panel] ubicado en [fi Series].

Para visualizar [↓], mueva el puntero del ratón.

Windows 10/Windows Server 2016/Windows Server 2019/Windows Server 2022

Haga clic en el menú [Inicio] → [fi Series] → [Software Operation Panel].

Windows 11

Haga clic en el menú [Inicio] → [Todas las aplicaciones] → [fi Series] → [Software Operation Panel].

- ② Desde la lista del lado izquierdo, seleccione [Configuración de Dispositivo].

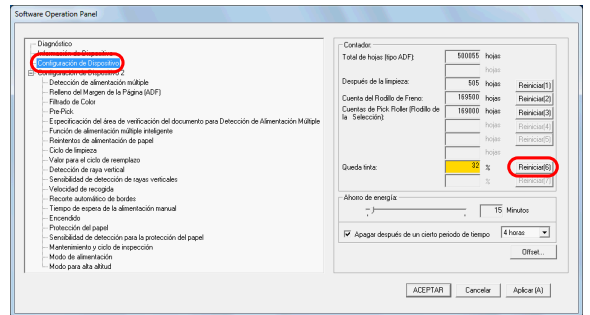

- ③ Haga clic en el botón [Reiniciar] de Queda tinta.

⇒ El contador es reiniciado a "100".

- ④ Haga clic en el botón [ACEPTAR] de la ventana [Software Operation Panel].

⇒ Aparecerá un mensaje.

- ⑤ Haga clic en el botón [Aceptar].

⇒ Las configuraciones serán guardadas.

3.5. Retirar los documentos atascados

Cuando ocurran atascos de papel, retire el documento realizando el siguiente procedimiento:

ATENCIÓN

No tire con fuerza el documento atascado.

1. Retire todos los documentos de la bandeja de entrada al ADF (Alimentador).
2. Coloque la mano en el lado derecho de la sección de impresión para abrirla, como se muestra a continuación.

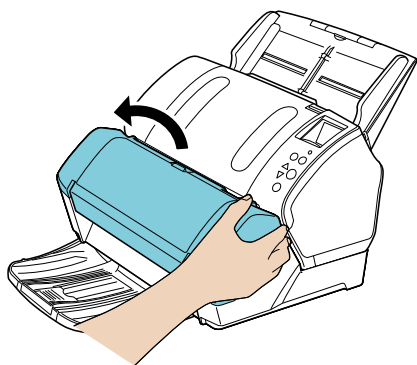

ATENCIÓN

Asegúrese de abrir la sección de impresión antes de abrir el ADF.

3. Abra el ADF.

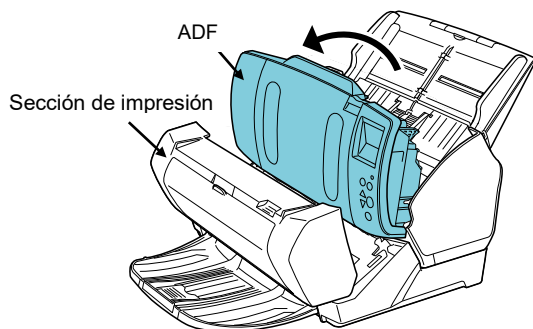

4. Retire los documentos atascados.
5. Cierre el ADF.

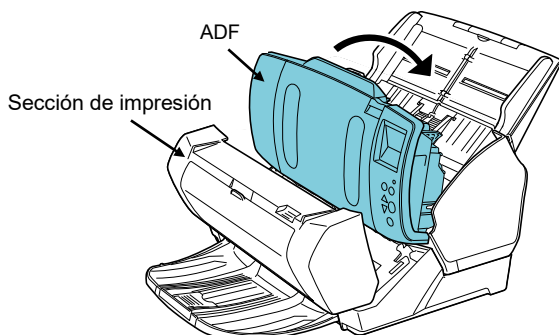

6. Cierre la sección de impresión.

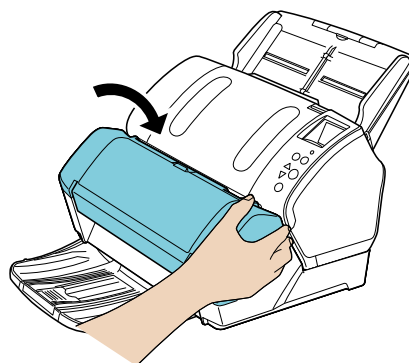

ATENCIÓN

- Confirme que el ADF esté cerrado antes de cerrar la sección de impresión.
- Tenga cuidado de no pellizcarse los dedos.
- No mueva el escáner (ni el imprinter) durante una impresión.
- Cuando no está usando el imprinter por largo tiempo, se recomienda retirar el cartucho de impresión. La tinta se consumirá aunque no se esté imprimiendo, como cuando se enciende el escáner.
- Para prevenir algún daño, no transporte el imprinter cuando el escáner esté instalado.

4. Cuidado diario

4.1. Limpieza del cartucho de impresión

Si hay tinta en la placa de la boquilla del cartucho de impresión o si el imprimenter no se ha usado por un largo periodo, podrían producirse impresiones de baja calidad. Cuando esto ocurre, limpie la placa de la boquilla del cartucho de impresión.

ATENCIÓN

Para la limpieza, use un paño seco (no utilice pañuelos desechables) y limpie con delicadeza las suciedades y manchas de la placa de la boquilla.

SUGERENCIA

Si las perforaciones de emisión de tinta aún siguen bloqueadas después de limpiar el cartucho de impresión, reemplácelo con un nuevo cartucho de impresión.

1. Apague el escáner.
2. Retire el cartucho de impresión.

(Consulte "3.4. Reemplazar el cartucho de impresión")

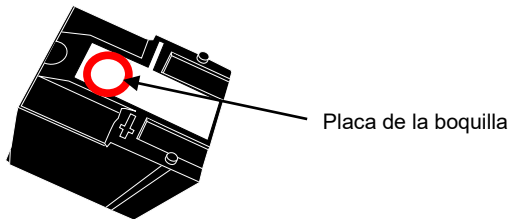

ATENCIÓN

Tenga cuidado de no tocar la placa de la boquilla o la parte de contacto con su mano.

3. Limpie con delicadeza la tinta de la placa de la boquilla.

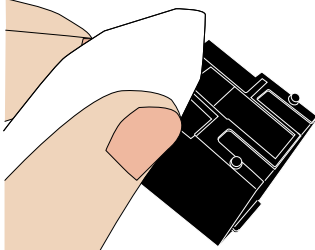

4. Confirme que el cartucho de impresión esté limpio, e instale el cartucho de impresión.

(Consulte "3.4. Reemplazar el cartucho de impresión")

ATENCIÓN

Cuando instale el cartucho de impresión, insértelo correctamente.

4.2. Limpieza del imprimenter

Cuando mayor sea la cantidad a imprimir, la superficie de la base del sujetador del cartucho de impresión se ensuciará más y podría manchar los documentos. Siempre mantenga la base de la superficie limpia.

Como parte del mantenimiento diario, limpie la superficie de la base siguiendo los procedimientos descritos a continuación.

ATENCIÓN

Cuando realice la limpieza, utilice un paño absorbente o de desecho para quitar la tinta de la superficie de la base. Si la tinta está seca, delicadamente límpiela con un paño humedecido dado que la tinta es basada en agua.

1. Apague el escáner.
2. Retire el cartucho de impresión.
(Consulte "3.4. Reemplazar el cartucho de impresión")
3. Abra la sección de impresión.
4. Frote la superficie de la base del cartucho de impresión con un paño o paño de desecho para quitar la tinta.

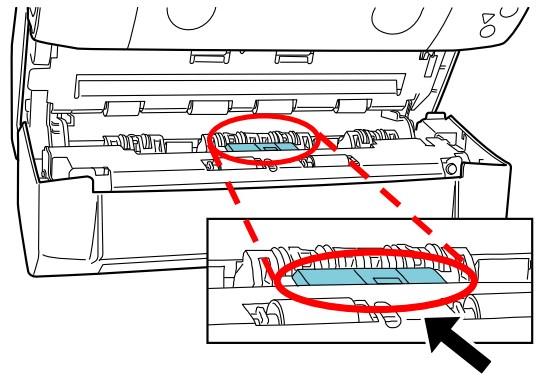

ATENCIÓN

Asegúrese de no tocar los rodillos metálicos situados detrás de los rodillos de arriba en la sección de impresión.

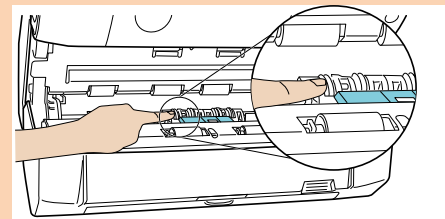

- Confirme que la sección de impresión esté limpia, y cierre la sección de impresión.
- Reinstale el cartucho de impresión y cierre la cubierta del cartucho de impresión.

(Consulte "3.4. Reemplazar el cartucho de impresión")

4.3. Limpieza de los rodillos

Cuando hay restos de papel o manchas de tinta en las superficies del rodillo de alimentación, podrían presentarse problemas de alimentación de documentos. Para prevenir estos problemas, limpie las superficies de los rodillos con frecuencia.

SUGERENCIA

La limpieza tiene que ser efectuada aproximadamente cada 1.000 hojas digitalizadas. Tenga en cuenta que esta norma varía de acuerdo a los tipos de documentos que digitaliza.

- Abra la sección de impresión.
- Limpie los seis rodillos de goma.

Los rodillos están situados como indica a continuación.

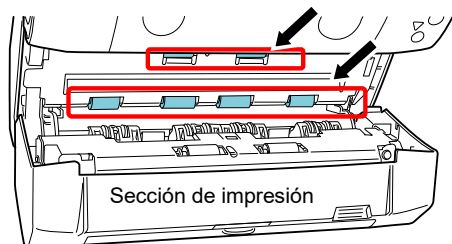

Limpie con delicadeza la suciedad y el polvo de la superficie de los rodillos con un paño humedecido con el limpiador F1.

ATENCIÓN

Si usa una cantidad excesiva del limpiador F1, las superficies limpiadas tardarán más tiempo en secarse. Use poca cantidad. Quite por completo el limpiador para no dejar restos en las partes limpiadas.

Limpie toda la superficie de los rodillos de plástico mientras los hace girar manualmente.

ATENCIÓN

Cuando realice la limpieza, tenga cuidado de no tocar los rodillos metálicos situados en la sección de impresión.

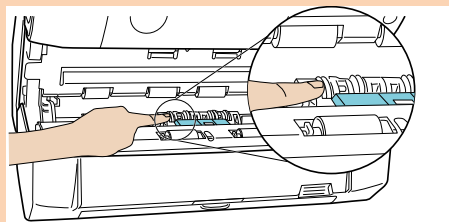

- Limpie los dos rodillos de plástico (negro). Los rodillos están situados en el interior de la sección de impresión como indica a continuación.

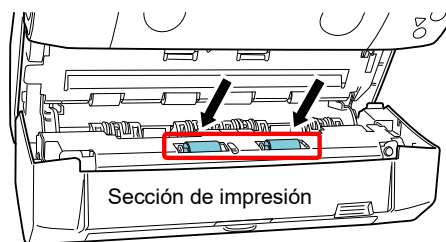

Ponga contra la superficie del rodillo un paño humedecido con el limpiador F1, y limpie con delicadeza los rodillos mientras los hace girar manualmente.

- Confirme que los rodillos estén limpios, y cierre la sección de impresión.

4.4. Materiales de limpieza

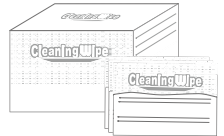
Nombre	N.º de componente	Notas
 Limpiador F1	PA03950-0352	100 ml
 Toallitas de limpieza	PA03950-0419	24 paquetes (*1)(*2)

*1: para obtener información acerca de los materiales de limpieza, póngase en contacto con su distribuidor local del escáner FUJITSU o con un centro autorizado de servicios técnicos de escáneres FUJITSU.

*2: prehumedecidas con el limpiador F1. Podrá usarlas en lugar de humedecer un paño de tela con el limpiador F1.

ATENCIÓN

- Para usar los materiales de limpieza correctamente y con seguridad, lea detenidamente las precauciones de cada producto.
- Si usa una cantidad excesiva del limpiador F1, las superficies limpiadas tardarán más tiempo en secarse. Use poca cantidad. Quite por completo el limpiador para no dejar restos en las partes limpiadas.

5. Mensajes de error

Este capítulo le explica los mensajes de error del imprinter.

Los mensajes de error se visualizarán en el panel del operador del escáner. Consulte la indicación de error que se muestra para la solución del problema.

SUGERENCIA

Para obtener detalles acerca de las indicaciones de error visualizadas en el panel del operador y de otros errores, consulte la Guía del usuario suministrada con el escáner.

[fi-7160/fi-7180]

Los códigos y mensajes de error se muestran en la pantalla.

Código de error	Mensaje de error	Acción
U5:4A (*1)	Cubierta del Imprinter abierta	Cierre la sección de impresión del imprinter y coloque el documento de nuevo.
U6:B4	El cartucho de impresión no se encuentra instalado	No está instalado el cartucho de impresión. Compruebe si el cartucho de impresión se ha instalado correctamente. Si el problema aún persiste, anote el código de error visualizado y póngase en contacto con su distribuidor local del escáner FUJITSU o con un centro autorizado de servicios técnicos de escáneres FUJITSU.
A0:B2	Error del Imprinter (RAM)	Se ha producido un error en el imprinter. Intente lo siguiente: 1. Confirme que el cable EXT del imprinter está conectado correctamente al conector EXT en la parte posterior del escáner. 2. Confirme que el cartucho de impresión esté instalado correctamente. 3. Apague el escáner y enciéndalo de nuevo. Si el problema aún persiste, anote el código de error visualizado y póngase en contacto con su distribuidor local del escáner FUJITSU o con un centro autorizado de servicios técnicos de escáneres FUJITSU.
A1:B3	Error del Imprinter (tiempo de espera de la comunicación)	
A2:B5	Error del Imprinter (cabezal de impresión)	
A3:B6	Error del Imprinter (EEPROM)	
A4:B8	Error del Imprinter (ROM)	
H6:B1	Error en el sistema del imprinter	Se ha producido un error en el imprinter. Apague el escáner y enciéndalo de nuevo. Si el problema aún persiste, anote el código de error visualizado y póngase en contacto con su distribuidor local del escáner FUJITSU o con un centro autorizado de servicios técnicos de escáneres FUJITSU.

*1: si abre la sección de impresión del imprinter mientras el escáner está en modo de espera, sólo aparecerá un mensaje de error sin el código de error. También, tenga en cuenta que los botones del panel de operador estarán deshabilitados mientras la sección de impresión del imprinter está abierta.

[fi-7140]

Las letras "U", "A" o "H" y un número se muestran alternativamente en la Pantalla de Número de Función.

Pantalla	Descripción	Acción
U5	La cubierta del cartucho de impresión ha sido abierta durante la digitalización.	Cierre la sección de impresión del imprinter y coloque el documento de nuevo.
U6	El cartucho de impresión del imprinter no está instalado.	No está instalado el cartucho de impresión. Compruebe si el cartucho de impresión se ha instalado correctamente. Si el problema aún persiste, anote el código de error visualizado y póngase en contacto con su distribuidor local del escáner FUJITSU o con un centro autorizado de servicios técnicos de escáneres FUJITSU.
A0	Ocurrió un error en la tarjeta de control del imprinter.	Se ha producido un error en el imprinter. Intente lo siguiente:
A1	Ocurrió un error de agotamiento del tiempo de comunicación con el imprinter.	1. Confirme que el cable EXT del imprinter está conectado correctamente al conector EXT en la parte posterior del escáner.
A2	Ocurrió un error con el cabezal de impresión del imprinter.	2. Confirme que el cartucho de impresión esté instalado correctamente.
A3	Ocurrió un error EEPROM del imprinter.	3. Apague el escáner y enciéndalo de nuevo. Si el problema aún persiste, anote el código de error visualizado y póngase en contacto con su distribuidor local del escáner FUJITSU o con un centro autorizado de servicios técnicos de escáneres FUJITSU.
A4	Ocurrió un error en el ROM del imprinter.	
H6	Ocurrió un error en el circuito del imprinter.	Se ha producido un error en el imprinter. Apague el escáner y enciéndalo de nuevo. Si el problema aún persiste, anote el código de error visualizado y póngase en contacto con su distribuidor local del escáner FUJITSU o con un centro autorizado de servicios técnicos de escáneres FUJITSU.

6. Especificaciones

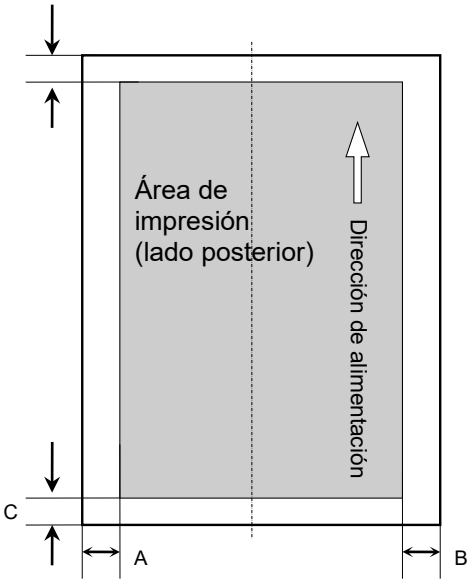
Ítem	Especificación
Método de impresión	Impresión (térmica) de chorro de tinta
Momento de impresión	Postimpresión
Impresión de caracteres	Alfabeto : de "A" a la "Z", de "a" a la "z" Caracteres numéricos : de 0, 1 a 9 Símbolos : !" \$ # % & ' () * + , - . / : ; < = > ? @ [\] ^ _ ' { } ~
Máxima cantidad de caracteres por línea	Máximo 43 caracteres
Orientación de impresión	Normal, Negrita : 0°, 180° (horizontal), 90°, 270° (vertical) Estrecha : 0°, 180° (horizontal)
Tamaño de caracteres	Normal, Negrita : 2,91 de altura × 2,82 mm de anchura (orientación horizontal), 2,82 de altura × 2,91 mm de anchura (orientación vertical) Estrecha : 2,91 de altura × 2,12 mm de anchura (orientación horizontal)
Distancia entre caracteres	3,53 mm (normal, negrita), 2,54 mm (estrecha)
Estilo de fuente	Regular, Negrita
Anchura de caracteres	Normal, Negrita, Estrecha
Documentos que pueden ser digitalizados	<p>Documentos que se pueden digitalizar con el escáner Para obtener detalles, consulte la Guía del usuario suministrada con el escáner. Tenga en cuenta que el tamaño y el peso del papel son los siguientes:</p> <ul style="list-style-type: none"> - Tamaño máximo (ancho × largo) 216 mm × 355,6 mm - Tamaño mínimo (ancho × largo) 50,8 mm × 54 mm - Peso del papel De 52 a 127 g/m² (de 14 a 34 lb) <p>ATENCIÓN</p> <ul style="list-style-type: none"> • El uso de los siguientes documentos podrán reducir la calidad de impresión: papeles de pasta satinada o glaseada tales como papel térmico, papel de transferencia térmica, papel estucado y papel de arte el cual toma largo tiempo para el secamiento de tinta. Si usa estos tipos de papeles deberá limpiar el imprinter con más frecuencia. • Los documentos de plástico gruesos tales como tarjetas de crédito y el portador de hojas no pueden ser digitalizados cuando el imprinter está instalado..
Área de impresión	 <p>A=5 mm B=5 mm C=5 mm D=5 mm (0,20 pda.)</p> <p>ATENCIÓN No imprima dentro de los 5 mm del borde del documento.</p>
Precisión de la posición de impresión	±4 mm del punto de inicio de la dirección de alimentación
Dimensión	Sin el escáner : 300(An) × 255(P) × 136(Al) mm/11,81(An) × 10,04(P) × 5,35(Al) pda. Con el escáner : 300(An) × 266(P) × 208(Al) mm/11,81(An) × 10,47(P) × 8,91(Al) pda. (Excluyendo el cable de interfaz, la bandeja de entrada al ADF (Alimentador) y la bandeja de salida)

Peso	2,7 kg (5,95 lb)
Condiciones medioambientales	Temperatura: de 10 a 35°C (de 50 a 95 °F), Humedad: de 20 a 80%
Consumibles	Cartucho de impresión (Nº del componente: CA00050-0262) Número de caracteres imprimibles: 4.000.000 caracteres (podría ser menos de acuerdo a la fuente usada) Ciclo de reemplazo: 4.000.000 caracteres o seis meses después de abrirlo