

fi-680PRF/PRB Damgalayıcı

İşletmen Kılavuzu

İçindekiler

Giriş	2
Yazım Biçimleri	3
Bölüm 1 Hazırlıklar	4
1.1 Özellikler	4
1.2 Parça Adları ve İşlevleri	4
Bölüm 2 Temel İşlemler	6
2.1 Yazdırma Kartuşunun Kurulması	6
2.2 Çalıştırma Testi	9
2.3 Yazdırma Kartuşunun Konumlandırılması	10
2.4 Yazdırma Kurulumu	11
2.5 Yazdırma Kartuşunun Değiştirilmesi	12
Bölüm 3 Tarayıcı Bakımı	16
3.1 Yazdırma Kartuşunun Temizlenmesi	16
3.2 Damgalayıcının Temizlenmesi	16
Bölüm 4 Hata Mesajları	18
Bölüm 5 Özellikler	19

Giriş

fi-680PRF (Ön-yüz Damgalayıcı) / fi-680PRB (Arka-yüz Damgalayıcı) ürününü satın aldığınız için teşekkür ederiz.

Güvenlik Bilgisi

Bu tarayıcı ile birlikte verile "Güvenlik Önlemleri" kılavuzu tarayıcının güvenli ve doğru kullanımı hakkında önemli bilgiler içerir.

Tarayıcıyı kullanmadan önce bu kılavuzu mutlaka okuyup içeriğini anladığınızdan emin olun.

Bu Ürün Hakkında

Bu ürünün kullanılması, taranan belgelere alfanümerik karakterler gibi karakter dizilerinin yazdırılmasını sağlar.

Bu ürün aşağıdaki modellere kurulabilir:

- fi-6400/fi-6800
- fi-7800/fi-7900

Yukarıdaki modeller arasında ayırım olmadığı durumlarda "tarayıcı" genel terimi kullanılmaktadır.

Bu kılavuzda aşağıdaki iki Damgalayıcı açıklanmıştır.

Ürün Adı	Model	Aygıt Adı	Toplu Adı
fi-680PRF	FI-680PRF	Ön-yüz Damgalayıcı	Damgalayıcı
fi-680PRB	FI-680PRB	Arka-yüz Damgalayıcı	

Bu Kılavuz Hakkında

Bu bölümde Damgalayıcı'nın nasıl kullanılacağı açıklanmıştır. Doğru kullanım için bu kılavuzu okuyun.

Tarayıcı işlemleri için, kullanılan tarayıcı ile birlikte verilen Setup DVD-ROM'un içindeki İşletmen Kılavuzu'na başvurun.

Bu kılavuzun, Damgalayıcı'nın bundan sonraki kullanımları için yararlı olmasını umarız.

Ticari markalar

Microsoft, Windows ve Windows Server, Microsoft şirketler grubunun ticari markalarıdır.

PaperStream, PFU Limited'in Japonya'daki tescilli ticari markasıdır.

Diğer şirket ve ürün adları ilgili şirketlerin tescilli ticari markaları veya ticari markalarıdır.

Üretici Firma

PFU Limited



YOKOHAMA i-MARK PLACE, 4-5 Minatomirai
4-chome, Nishi-ku, Yokohama-shi, Kanagawa 220-8567
Japonya.

© PFU Limited 2014-2023

Yazım Biçimleri

Bu Kılavuzda Kullanılan Semboller

İşlemleri açıklamak ve uyarıları ifade etmek için bu kılavuzda aşağıdaki işaretler kullanılmaktadır.

	Bu işaret, işletmene özellikle önemli bir uyarıyı belirtmek için kullanılır. Bu bilgiyi okuduğunuzdan emin olun.
	Bu işaret, işletmene işlemlerle ilgili faydalı bilgiyi belirtmek için kullanılır.

Bu Kılavuzda Kullanılan Kısaltmalar

Aşağıda, bu kılavuzda kullanılan kısaltmaların açıklamaları verilmiştir.

İşletim Sistemi	Gösterge	
Windows Server™ 2012 Standard (64-bit)	Windows Server 2012	Windows (*1)
Windows Server™ 2012 R2 Standard (64-bit)	Windows Server 2012 R2	
Windows® 10 Home (32-bit/64-bit) Windows® 10 Pro (32-bit/64-bit) Windows® 10 Enterprise (32-bit/64-bit) Windows® 10 Education (32-bit/64-bit)	Windows 10	
Windows Server™ 2016 Standard (64-bit)	Windows Server 2016	
Windows Server™ 2019 Standard (64-bit)	Windows Server 2019	
Windows Server™ 2022 Standard (64-bit)	Windows Server 2022	
Windows® 11 Home (64-bit) Windows® 11 Pro (64-bit) Windows® 11 Enterprise (64-bit) Windows® 11 Education (64-bit)	Windows 11	
PaperStream IP (TWAIN) PaperStream IP (TWAIN x64) PaperStream IP (ISIS) Bundle	PaperStream IP sürücüsü	

*1: Yukarıda belirtilmiş olan işletim sistemlerinin farklı sürümleri arasında ayırım yapılmadığı zaman, "Windows" genel terim olarak kullanılır.

Ardışık İşlemlerin Açıklaması

Bu kılavuzda, ardışık işlemler açıklanırken işlemler → işareti ile birbirine bağlanır.

Örnek: [Tarama] menüsünden → [Tarama ayarları]'na tıklayın.

Bu Kılavuzdaki Ekran Örnekleri

Microsoft ürün ekran görüntüleri Microsoft Corporation'ın izniyle kullanılmıştır.

Bu kılavuzdaki ekran örnekleri, ürün iyileştirilmesine bağlı olarak haber verilmeksizin değişime tabidir.

Asıl görüntülenen ekran bu kılavuzdaki ekran örneklerinden farklıysa, kullanmakta olduğunuz tarayıcı uygulamasının kullanıcı kılavuzuna bakıp, asıl görüntülenen ekranı takip ederek işleme devam edin.

Gerçek pencereler ve işlemler işletim sistemine göre farklılık gösterebilir. Ayrıca tarayıcı uygulama yazılımı güncelleştirildiğinde ekranlar ve işlemler de bu kılavuzdakilerden farklılık gösterebilir. Böyle bir durumda, güncelleştirilen sürücü ile birlikte gelen kılavuza bakınız.

Bölüm 1 Hazırlıklar

Bu bölümde damgalayıcının özellikleri, parça adları ve işlevleri açıklanmıştır.

1.1 Özellikler

Tarayıcıya kurulu bir damgalayıcı sayesinde ADF ile taranan ve alfasayısal dize içeren bir belge yazdırılabilir. Bu özellik taranan belgeyi üzerinde ad, tarih ve seri numarayla yazdırarak düzenlemeye yardım eder.

Ön-yüz Damgalayıcı belgenin ön yüzünde, Arka-yüz Damgalayıcı belgenin arka yüzünde karakter dizelerini yazdırır.



Bir tarayıcıda Ön-yüz Damgalayıcı ve Arka-yüz Damgalayıcı aynı zamanda kurulabilir.

Ancak iki damgalayıcı da aynı anda kullanılamaz. İstenilen kullanıma göre Damgalayıcılardan birini belirtin.

1.2 Parça Adları ve İşlevleri

Bu bölümde damgalayıcının parça adları ve bu parçaların işlevleri açıklanmıştır.



Tarayıcı parçalarının adları ve işlevleri için kullanılan tarayıcının İşletmen Kılavuzu'na başvurun.

■ Dış Görünüm

Ön Yüz Damgalayıcı kurulduğunda

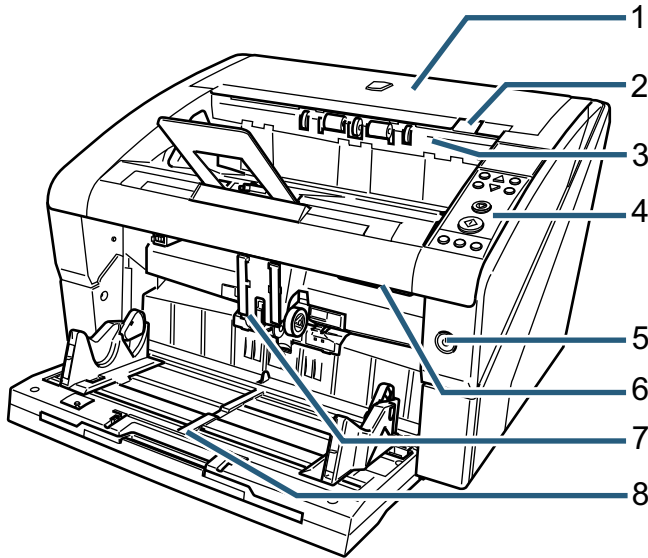

Arka-yüz Damgalayıcı kurulduğunda

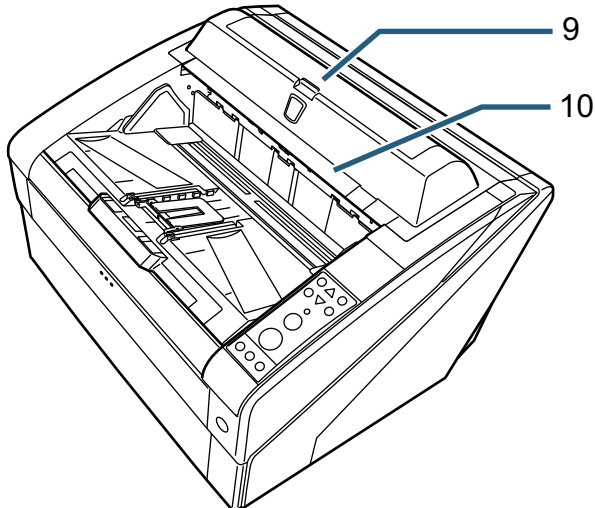

- 1 Üst Kapak**
Bu kağıt çıktısının üzerindeki kapaktır. Üst kapağı, sıkışan kağıdı almak, ADF'nin içini temizlemek için veya yazdırma kartuşu değiştirileceği zaman açın.
- 2 Üst Kapak Açma Mandalı**
Üst kapağı açmak için bu mandalı yukarı çekin.
- 3 Çıktı Alma Ünitesi**
Üniteyi, Ön-yüz Damgalayıcı'da yazdırma kartuşu değiştirileceği zaman veya yazdırma başı konumunu değiştirmek için açın.
- 4 İşletmen Paneli**
İşletmen Paneli, LCD (Liquid Crystal Display), işlem düğmeleri ve LED ışık kaynağından oluşur. İşletmen Paneli ile tarayıcı yönetilir veya tarayıcının durumu kontrol edilir.
- 5 [Power] düğmesi**
[Power] düğmesin, tarayıcın açmak veya kapatmak için kullanın.
- 6 ADF Açma Mandalı**
ADF'yi açmak için bu mandalı yukarı çekin.
- 7 ADF**
ADF, hazneye yüklenen belgeleri sayfa sayfa tarayıcıya besler. ADF'yi tarayıcıyı temizlemek için veya sarf malzemelerini değiştirmek için açın.
- 8 Hazne**
Bu, taranacak belgelerin yerleştirildiği raftır.
- 9 Arka-yüz Damgalayıcı Kapağı**
Kapağı, Arka-yüz Damgalayıcı'da yazdırma kartuşu değiştirileceği zaman veya yazdırma başı konumunu değiştirmek için açın.

10 Üst Kapak (Arka-yüz Damgalayıcı kurulu olduğunda)

Bu, kağıt çıktısının üzerindeki kapaktır. Üst kapağı, sıkışan kağıdı almak, ADF'nin içini temizlemek için veya yazdırma kartuşu değiştirileceği zaman açın.

■ Çıktı Alma Ünitesinin Altı

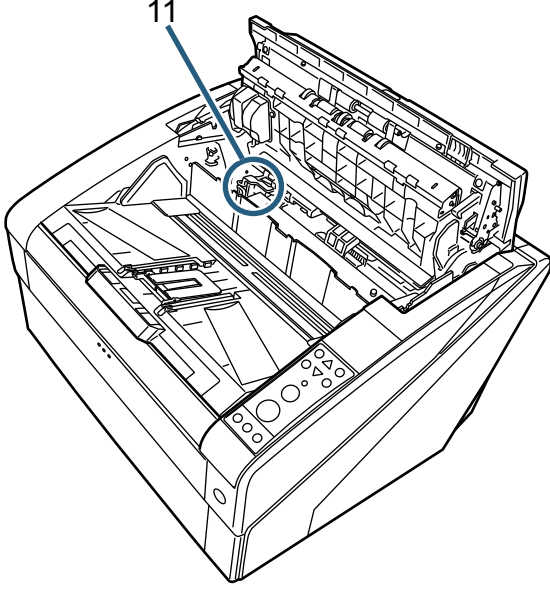

11 Yazdırma Kartuşu Tutucusu

Buraya takılan yazdırma kartuşu Ön-yüz Damgalayıcı içindir.

■ ADF İçi

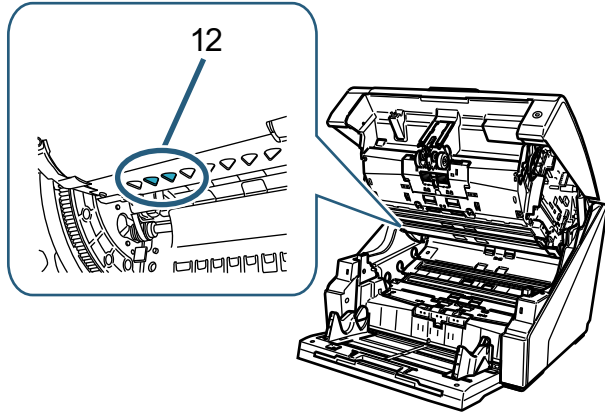

12 Yazdırma Başı

Bu Ön-yüz Damgalayıcının yazdırma başıdır.

■ Arka-yüz Damgalayıcının Altı

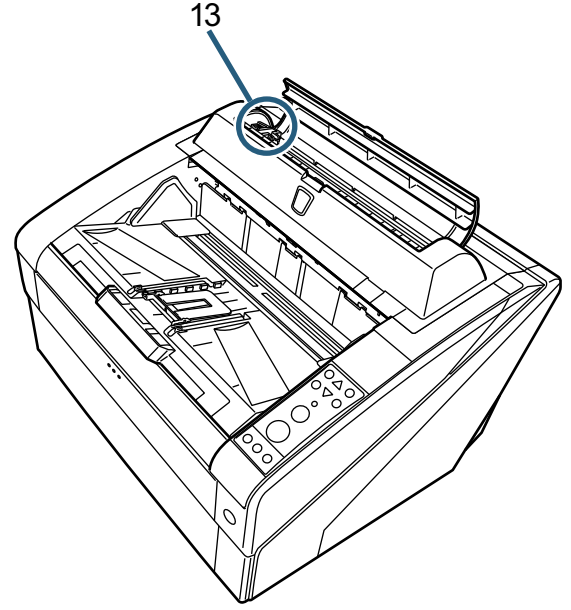

13 Yazdırma Kartuşu Tutucusu

Buraya takılan yazdırma kartuşu Arka-yüz Damgalayıcı içindir.

■ Üst Kapak Altı

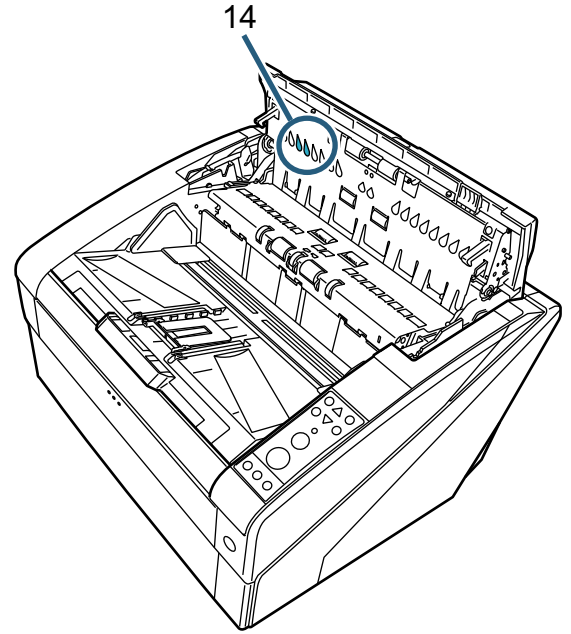

14 Yazdırma Başı

Bu Arka-yüz Damgalayıcının yazdırma başıdır.

Bölüm 2 Temel İşlemler

Bu bölümde Damgalayıcı'nın temel işlemleri açıklanmıştır.

2.1 Yazdırma Kartuşunun Kurulması

Yazdırma kartuşunu aşağıda açıklandığı gibi kurun.



- Yazdırma kartuşunu kurmadan önce, tarayıcının kapatıldığından ve güç kablosunun prizden çıkarılmış olduğundan emin olun. Aksi takdirde elektrik çarpması veya arızalanma meydana gelebilir.
- Belirtilenlerden başka türde yazdırma kartuşu kullanmayın. Belirtilenden başka türde yazdırma kartuşu kullanmak arızalanmaya neden olabilir.
- Kartuşu kurarken parmaklarınızı kıstırmamaya dikkat edin.



Yazdırma kartuşunu kurarken doğru yönde taktığınızdan emin olun.



- Tarayıcının nasıl çalıştırılacağı hakkında bilgi için kullanılan tarayıcının İşletmen Kılavuzu'na başvurun.
- Yazdırma kartuşu satın almak veya hakkında bilgi almak için, distribütör/bayi ile irtibata geçin.

■ Ön-yüz Damgalayıcı

- 1 Tarayıcının güç kablosunun prizden çıkarılmış olduğundan emin olun.
- 2 Üst kapağı açmak için üst kapak açma mandalını parmaklarınızla kaldırın.

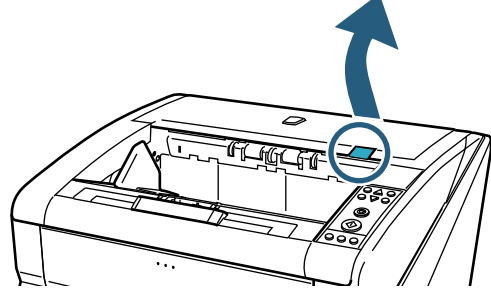

- 3 Çıktı alma ünitesini yukarı kaldırın.

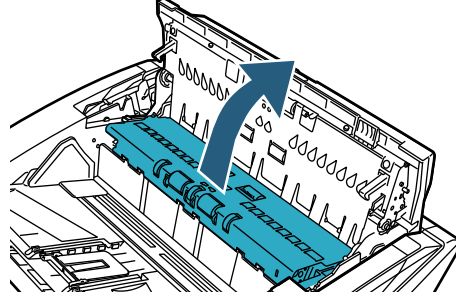

- 4 Yazdırma kartuşu tutucusunu kartuşun kolayca takılabileceği bir yere taşıyın.

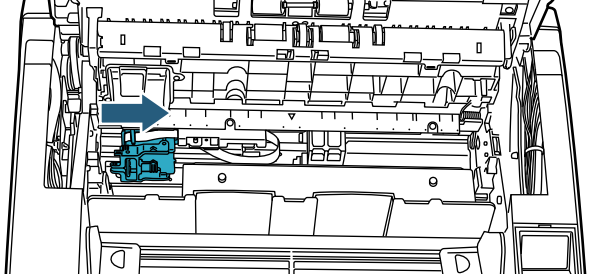

- 5 Yazdırma kartuşu tutucusunun kapağını açın.

- 1 Kilidi açmak için açma mandalına basın.
- 2 Kapağı sola doğru açın.

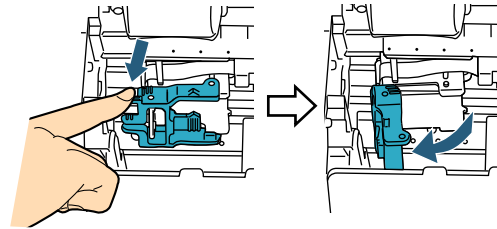

6 Yeni yazdırma kartuşunu torbasından çıkarın.

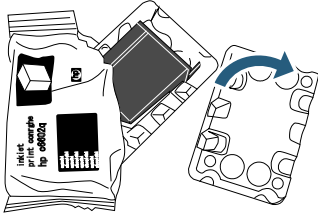

7 Koruyucu bandını çıkarın.

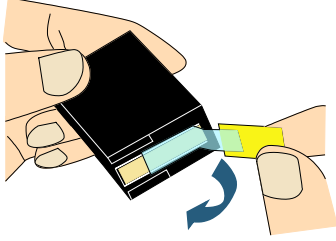

Kartuşun metal parçasına dokunmayın ve tekrar bant yapıştırmayın.

8 Yazdırma kartuşu tutucusuna yazdırma kartuşunu yerleştirin.

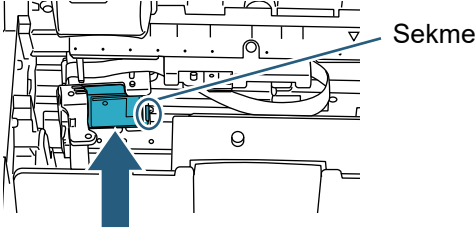

- Yazdırma kartuşunu, sekmesi sağda olacak şekilde sokun.
- Yazdırma kartuşunun esnek geniş kabloya dokunmadığından veya takılmadığından emin olun.

9 Yazdırma kartuşunu sabitlemek için sağdaki kartuş tutucusunun kapağını, kilitleneneye kadar yavaşça kapatın.

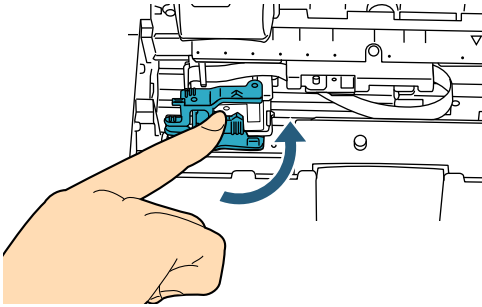

10 Yazdırma konumu göstergesinin ucunu belgenin yazdırılacağı yazdırma konumu işareti ile hizalayın. ("2.3 Yazdırma Kartuşunun Konumlandırılması" bölümünden "Ön-yüz Damgalayıcı" (sayfa 10)'de 3. adıma başvurun.)



Yazdırma kartuşunu kurarken, yazdırma konumu göstergesinin ucunu belgenin yazdırılacağı yazdırma konumu işareti ile hizalayın. Aksi takdirde yazdırma düzgün tamamlanamayabilir veya belge mürekkebe bulanabilir.

11 Bir deneme işlemi gerçekleştirin.
(Bkz. "2.2 Çalıştırma Testi" (sayfa 9).)

■ Arka-yüz Damgalayıcı

- 1 Tarayıcının güç kablosunun prizden çıkarılmış olduğundan emin olun.
- 2 Arka-yüz Damgalayıcı kapağını kapak sekmesine basarak açın.

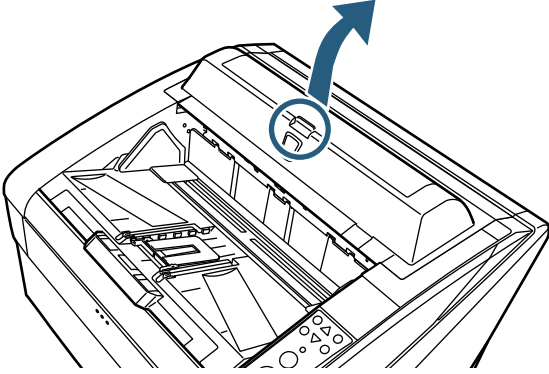

- 3 Yazdırma kartuşu tutucusunu kartuşun kolayca takılabileceği bir yere taşıyın.

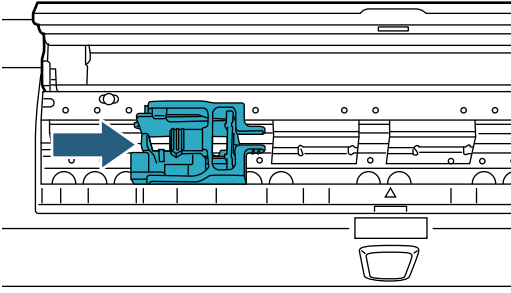

- 4 Yazdırma kartuşu tutucusunun kapağını açın.

- 1 Kilidi açmak için açma mandalını kıştırın.
- 2 Kapağı sağa doğru açın.

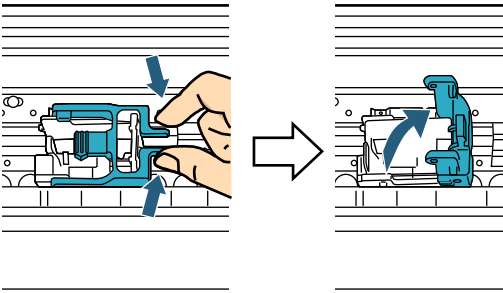

- 5 Yeni yazdırma kartuşunu torbasından çıkarın.

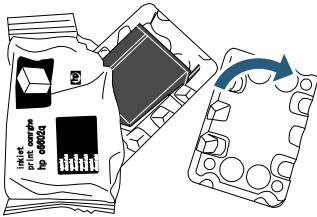

- 6 Koruyucu bandını çıkarın.

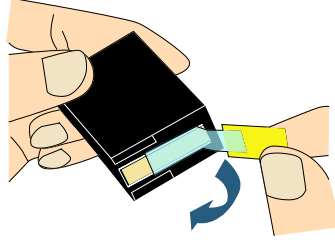

Kartuşun metal parçasına dokunmayın ve tekrar bant yapıştırmayın.

- 7 Yazdırma kartuşu tutucusuna yazdırma kartuşunu yerleştirin.

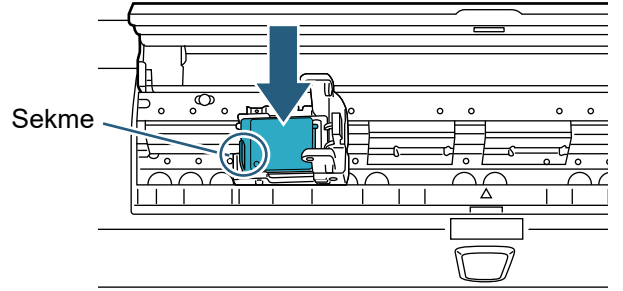

- Yazdırma kartuşunu, sekmesi solda olacak şekilde sokun.
- Yazdırma kartuşunun esnek geniş kabloya dokunmadığından veya takılmadığından emin olun.

- 8 Yazdırma kartuşunu sabitlemek için soldaki kartuş tutucusunun kapağını, kilitlenene kadar yavaşça kapatın.

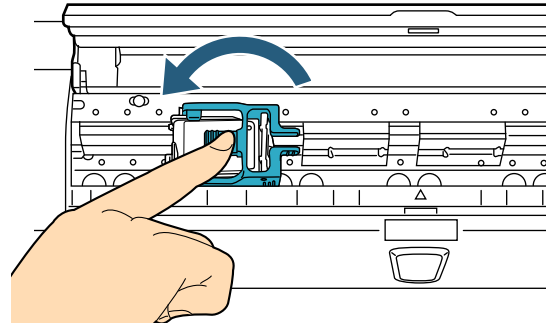

- 9 Yazdırma konumu göstergesinin ucunu belgenin yazdırılacağı yazdırma konumu işareti ile hizalayın. ("2.3 Yazdırma Kartuşunun Konumlandırılması" bölümünden "Arka-yüz Damgalayıcı" (sayfa 11)'de 2. adıma başvurun.)



Yazdırma kartuşunu kurarken, yazdırma konumu göstergesinin ucunu belgenin yazdırılacağı yazdırma konumu işareti ile hizalayın. Aksi takdirde yazdırma düzgün tamamlanamayabilir veya belge mürekkebe bulanabilir.

- 10 Bir deneme işlemi gerçekleştirin. (Bkz. "2.2 Çalıştırma Testi" (sayfa 9).)

2.2 Çalıştırma Testi

Yazdırma kartuşunu kurduktan sonra karakterlerin yazdırılıp yazdırılmadığını kontrol edin.



İşletmen paneli ile ilgili ayrıntılar için kullanılan tarayıcının İşletmen Kılavuzu'na başvurun.

İşletmen panelindeki her bir düğmenin adı işletmen paneli kaplamasındaki (düğme adlarının yazdırıldığı yaprak) dile bağlı olarak değişir. Bu kılavuzdaki açıklamalar için işletmen paneli kaplaması dili olarak İngilizce kullanılır.

- 1 Tarayıcının ön tarafındaki güç düğmesine basın.
⇒ LCD ekrana [Ready] ekranı gelir.
- 2 Hazneye bir deneme sayfası yerleştirin.



- A4 veya Mektup boyutu bir sayfa kullanın. A4 boyutundan küçük bir sayfa kullanılırsa yazdırma düzgün tamamlanamayabilir.
- Yazdırma kartuşunun kağıt genişliği aralığında yerleştirildiğinden emin olun.

- 3 [Menu] tuşuna basın.

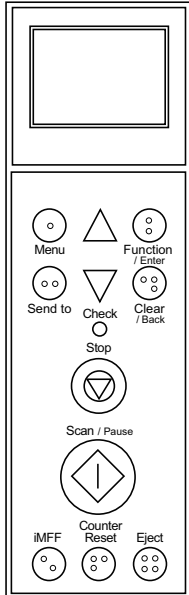

⇒ LCD ekrana [Main Menu] ekranı gelir.

- 4 [22: Test Print]'i [△] veya [▽] tuşlarına basarak seçin ve sonra [Function/Enter] tuşuna basın.
⇒ LCD ekrana [No. of Sheets Scanned] ekranı gelir.



Damgalayıcı henüz bağlanmamış veya bağlantısı kopmuşsa, LCD ekrana [Cannot use this function because the Imprinter is not connected.] ekranı gelir.

- 5 [1: Single Sheet Only] ya da [2: Multiple Sheets]'i, [△] veya [▽] tuşlarına basarak seçin ve sonra [Function/Enter] tuşuna basın.
[2: Çok yaprak] seçildiğinde, yazdırma haznedeki tüm kağıtlar için gerçekleştirilir.

⇒ LCD ekrana [Print] ekranı gelir.



Tarayıcıda yalnız Ön-yüz Damgalayıcı veya yalnız Arka-yüz Damgalayıcı kurulu ise, LCD ekrana [Print Pattern] ekranı gelir. 7. adıma gidin.

- 6 [△] veya [▽] tuşlarına basarak kullanılacak Damgalayıcıyı seçin ve sonra [Function/Enter] tuşuna basın.
Ön-yüz Damgalayıcı için [1: Front Side] veya Arka-yüz Damgalayıcı için [2: Back Side]'i seçin.
⇒ LCD ekrana [Print Pattern] ekranı gelir.
- 7 [△] veya [▽] tuşlarına basarak bir yazdırma şekli seçin ve sonra [Function/Enter] tuşuna basın.



Aşağıdaki yazdırma şekilleri yatay ve dikey yönlerde mevcuttur.

- 1:(L)ABCDEFGHIJKLMNORSTUVWXYZ[!@#%^_`00000000
- 2:(L)abcdefghijklmnopqrstuvwxyz{|}~ 00000000
- 3:(L)!"#\$%&'()*+,-./0123456789;:<=>?@00000000
- 4:(P)ABCDEFGHIJKLMNORSTUVWXYZ[!@#%^_`00000000
- 5:(P)abcdefghijklmnopqrstuvwxyz{|}~ 00000000
- 6:(P)!"#\$%&'()*+,-./0123456789;:<=>?@00000000

Hazneye birden fazla yaprak yüklenmişse yazdırma haznedeki tüm kağıtlar için gerçekleştirilir. "00000000" bölümü 0 ile bایلar ve 1 birimlik artışlarla artar.

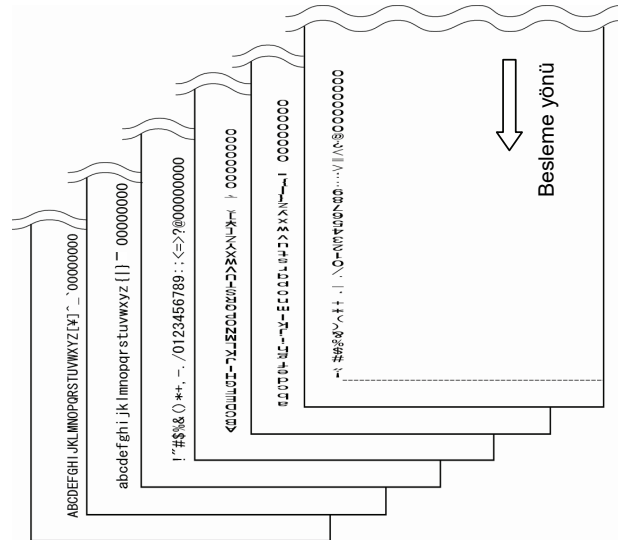

⇒ LCD ekrana [Test Print] ekranı gelir.

- 8 [△] veya [▽] tuşlarına basarak yazdırma testinin yapılıp yapılmayacağını seçin ve sonra [Function/Enter] tuşuna basın.
⇒ Test sayfası ADF'ye verilir ve Damgalayıcı sayfanın 5 mm (±4 mm) başından itibaren Yazdırma Testi Karakterlerini yazdırır.

2.3 Yazdırma Kartuşunun Konumlandırılması

Yazdırma kartuşunu aşağıda açıklandığı gibi konumlandırın.



Yazdırma konumu göstergesinin ucunu belgenin yazdırılacağı yazdırma konumu işareti ile hizalayın. Aksi takdirde yazdırma düzgün tamamlanamayabilir veya belge mürekkebe bulanabilir.

■ Ön-yüz Damgalayıcı

- 1 Üst kapağı açmak için üst kapak açma mandalını parmaklarınızla kaldırın.

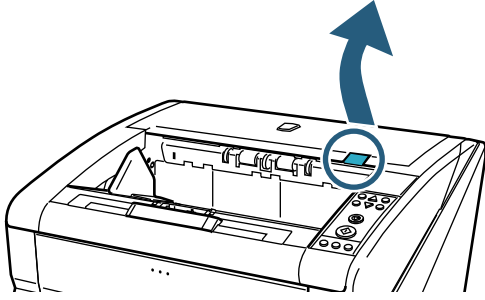

- 2 Çıktı alma ünitesini yukarı kaldırın.

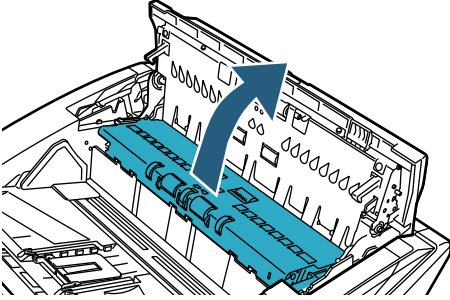

- 3 Yazdırma konumu göstergesinin ucunu belgenin yazdırılmaya başlanacağı yazdırma konumu işareti ile hizalayın.

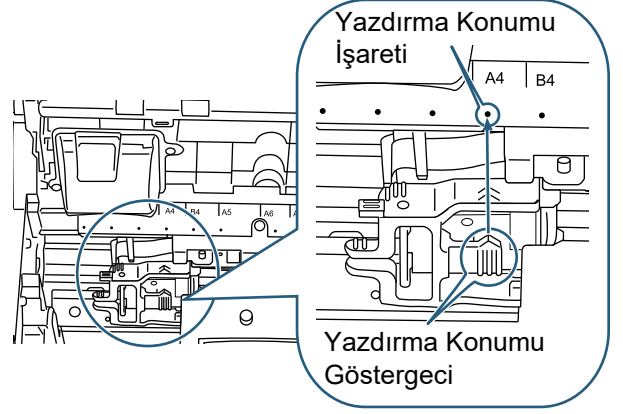

- Yazdırma kartuşunu kurarken, yazdırma konumu göstergesinin ucunu belgenin yazdırılacağı yazdırma konumu işareti ile hizalayın. Aksi takdirde yazdırma düzgün tamamlanamayabilir veya belge mürekkebe bulanabilir.
- Belgeyi rafa yerleştirin ve yazdırma kartuşunun kağıt genişliği aralığında yerleştirildiğinden emin olun.



- Kartuş tutucusu üzerindeki yazdırma konumu göstergesinin konumu, yazdırma başına denk gelir. Aynı zamanda yazdırma konumunun göstergesi olarak alınabilir.
- Kağıt boyutu için yazdırma kartuşunun üstünde bir ölçek vardır. Aynı zamanda kağıt genişliğinin göstergesi olarak alınabilir.

- 4 Çıktı alma ünitesini kapatın ve ardından üst kapağı kapatın.

■ Arka-yüz Damgalayıcı

- 1 Arka-yüz Damgalayıcı kapağını kapak sekmesine basarak açın.

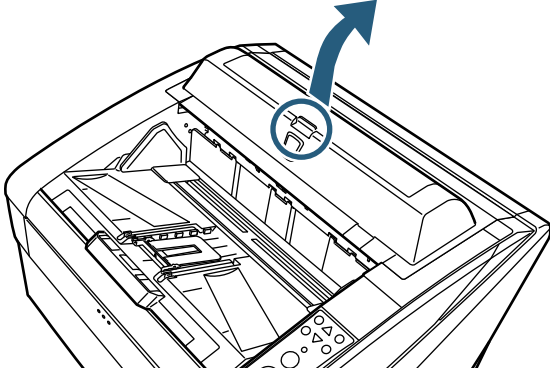

- 2 Yazdırma konumu göstergesinin ucunu belgenin yazdırılacağı yazdırma konumu işareti ile hizalayın.

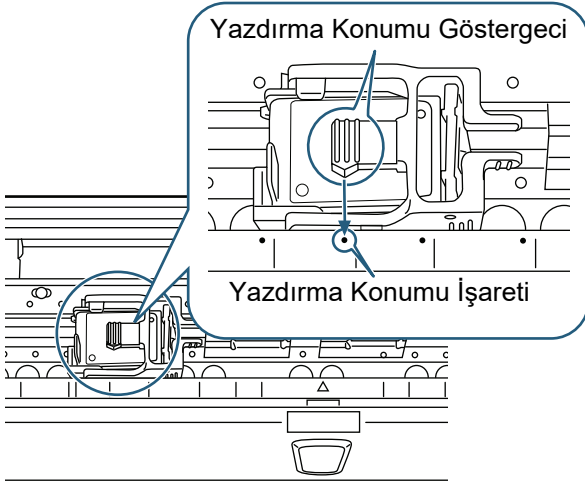

- Yazdırma kartuşunu kurarken, yazdırma konumu göstergesinin ucunu belgenin yazdırılacağı yazdırma konumu işareti ile hizalayın. Aksi takdirde yazdırma düzgün tamamlanamayabilir veya belge mürekkebe bulanabilir.
- Belgeyi çıktı rafa yerleştirin ve yazdırma kartuşunun kağıt genişliği aralığında yerleştirildiğinden emin olun.



- Kartuş tutucusunun üzerindeki yazdırma konumu göstergesinin konumu yazdırma başına denk gelir. Aynı zamanda yazdırma konumunun göstergesi olarak alınabilir.
- Kağıt boyutu için yazdırma kartuşununun altında bir ölçek vardır. Aynı zamanda kağıt genişliğinin göstergesi olarak alınabilir.

- 3 Arka-yüz Damgalayıcının kapağını kapatın.

2.4 Yazdırma Kurulumu

Tarayıcı sürücüsü kurulum sihirbazında Damgalayıcı ayarları yapılandırılabilir.



Tarayıcı sürücüsünün nasıl çalıştırılacağı uygulamaya bağlı olarak farklılık gösterebilir. Ayrıntılar için kullanılmakta olan uygulamanın Yardım'ına veya kılavuzuna bakınız.



Aşağıdaki ayarlar bulunur. Ayrıntılar için PaperStream IP Sürücü Yardım'ına bakınız.

- Damgalayıcıyı etkinleştirme/devre dışı bırakma
- Dijital doğrulayıcıyla senkronize etme/etmeme
- Yazdırma ayarları (yazı tipi, yazdırma yönü, bir karakter dizesini yazdırmaya başlama pozisyonu, sayacın başlangıç değeri ve adımı, yazdırılacak dize gibi)

2.5 Yazdırma Kartuşunun Değiştirilmesi

Yazdırma kartuşunu aşağıda açıklandığı gibi değiştirilir.



- Yazdırma kartuşunu değiştirmeden önce, tarayıcının kapatıldığından ve güç kablosunun prizden çıkarılmış olduğundan emin olun. Aksi takdirde elektrik çarpması veya arızalanma meydana gelebilir.
- Belirtilenlerden başka türde yazdırma kartuşu kullanmayın. Belirtilenden başka türde yazdırma kartuşu kullanmak arızalanmaya neden olabilir.
- Kartuşu değiştirirken parmaklarınızı kısırmamaya dikkat edin.



- Kalan mürekkep miktarının az olduğunu belirten bir mesaj ekrana gelirse kartuşu hemen değiştirin. Kartuş değiştirilmeden devam edilirse yazdırılan çıktılar giderek soluklaşır.
- Yazdırma kartuşunu kurarken doğru doğrultuda takıldığından emin olun.



- Tarayıcının nasıl çalıştırılacağı hakkında bilgi için kullanılan tarayıcının İşletmen Kılavuzu'na başvurun.
- Yazdırma kartuşu hakkında bilgi almak veya satın almak için, distribütör/bayi ile irtibata geçin.

■ Ön-yüz Damgalayıcı

- 1 Tarayıcının güç kablosunun prizden çıkarılmış olduğundan emin olun.
- 2 Üst kapağı açmak için üst kapak açma mandalını parmaklarınızla kaldırın.

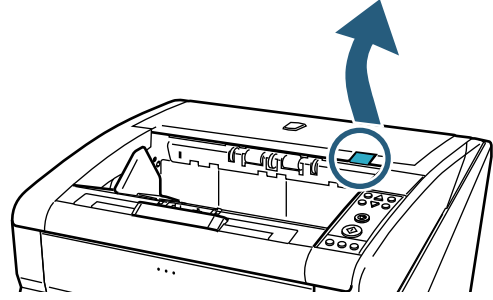

- 3 Çıktı alma ünitesini yukarı kaldırın.

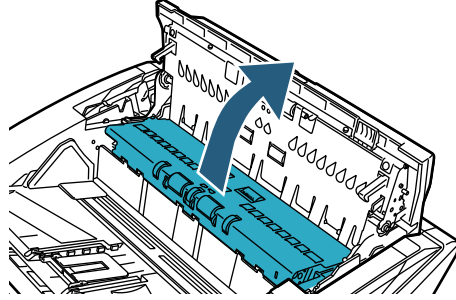

- 4 Yazdırma kartuşu tutucusunu kartuşun kolayca takılabileceği bir yere taşıyın.

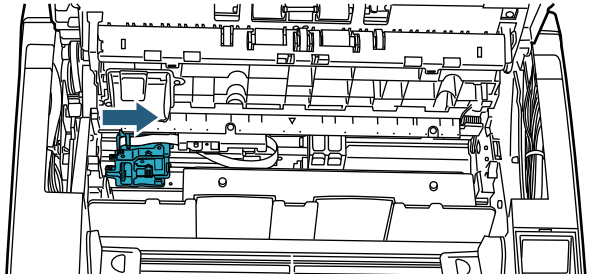

- 5 Yazdırma kartuşu tutucusunun kapağını açın.

- 1 Kilidi açmak için açma mandalına basın.
- 2 Kapağı sola doğru açın.

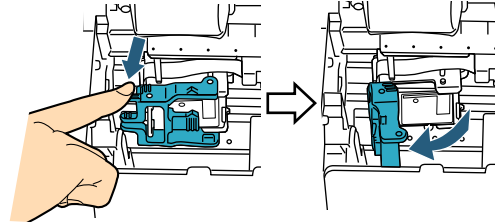

- 6 Yazdırma kartuşunu çıkarın.

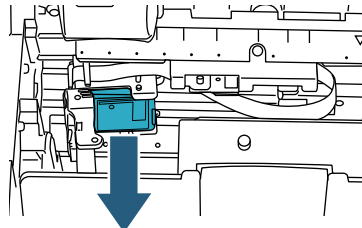

7 Yeni yazdırma kartuşunu torbasından çıkarın.

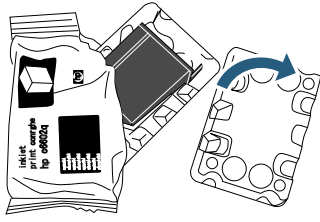

8 Koruyucu bandını çıkarın.

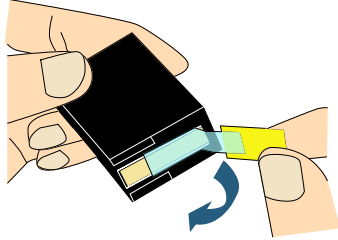

! Kartuşun metal parçasına dokunmayın ve tekrar bant yapıştırmayın.

9 Yazdırma kartuşu tutucusuna yeni yazdırma kartuşunu yerleştirin.

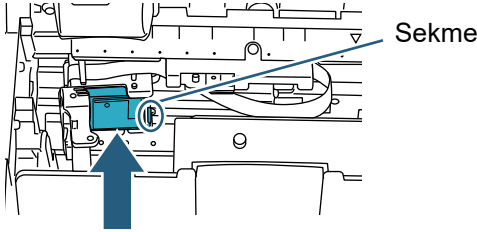

! • Yazdırma kartuşunu, sekmesi sağda olacak şekilde sokun.
• Yazdırma kartuşunun esnek geniş kabloya dokunmadığından veya takılmadığından emin olun.

10 Yazdırma kartuşunu sabitlemek için sağdaki kartuş tutucusunun kapağını, kilitlenene kadar yavaşça kapatın.

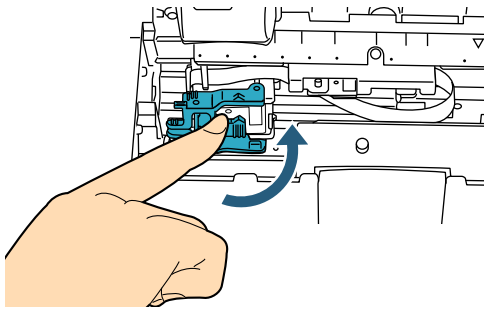

11 Yazdırma konumu göstergesinin ucunu belgenin yazdırılacağı yazdırma konumu işareti ile hizalayın. ("2.3 Yazdırma Kartuşunun Konumlandırılması" bölümünden "Ön-yüz Damgalayıcı" (sayfa 10)'de 3. adıma başvurun.)

! Yazdırma kartuşunu kurarken, yazdırma konumu göstergesinin ucunu belgenin yazdırılacağı yazdırma konumu işareti ile hizalayın. Aksi takdirde yazdırma düzgün tamamlanamayabilir veya belge mürekkebe bulanabilir.

12 Çıktı alma ünitesini kapatın ve ardından üst kapağı kapatın.

13 Tarayıcıyı açın.

14 Mürekkep seviyesi aşağıda açıklandığı gibi sıfırlanır.



Her kartuşu değiştirmede bir mürekkep seviyesi sıfırlanmalıdır.



Mürekkep seviyesi işletmen panelinden sıfırlanabilir. Ayrıntılar için kullanılan tarayıcının İşletmen Kılavuzu'na başvurun.

- 1 [Software Operation Panel] iletişim kutusunu gösterir. Windows Server 2012
Başlat ekranına sağ tıkladıktan sonra uygulama çubuğundaki [Tüm uygulamalar]'ı → [fi Series] altından [Software Operation Panel]'i seçin. Windows Server 2012 R2
Başlat ekranının sol alt tarafındaki [↓] işaretine → [fi Series] altından [Software Operation Panel]'a tıklayın.
[↓] işaretini görüntülemek için işaretçiyi hareket ettirin. Windows 10/Windows Server 2016/Windows Server 2019/Windows Server 2022
[Başlat] menüsü → [fi Series] → [Software Operation Panel]'a tıklayın. Windows 11
[Başlat] menüsü → [Tüm uygulamalar] → [fi Series] → [Software Operation Panel]'a tıklayın.
- 2 Ekrandaki sol listeden [Aygıt ayarı]'na tıklayın.

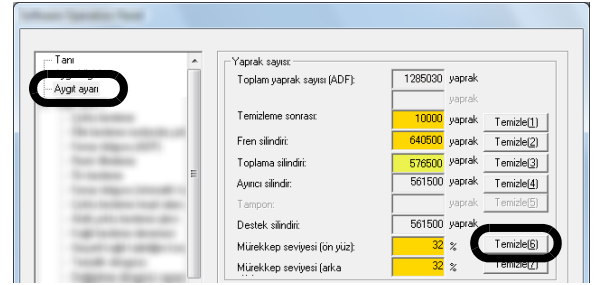

- 3 [Mürekkep Seviyesi: Ön]'de [Temizle]'ye tıklayın. ⇒ [Mürekkep Seviyesi: Ön] değeri 100 olarak ayarlanır.
- 4 [Software Operation Panel] ekranından [Tamam]'a tıklayın.

■ Arka-yüz Damgalayıcı

- 1 Tarayıcının güç kablosunun prizden çıkarılmış olduğundan emin olun.
- 2 Arka-yüz Damgalayıcı kapağını kapak sekmesine basarak açın.

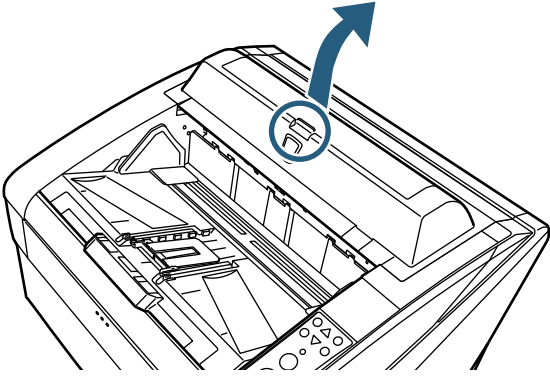

- 3 Yazdırma kartuşu tutucusunu kartuşun kolayca takılabileceği bir yere taşıyın.

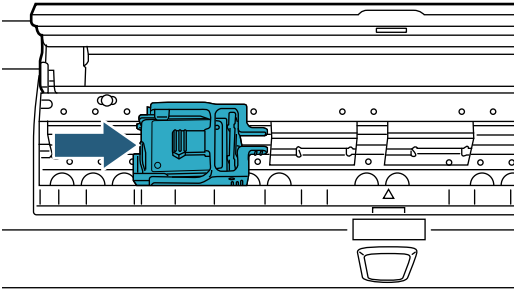

- 4 Yazdırma kartuşu tutucusunun kapağını açın.

- 1 Kilidi açmak için açma mandalını kıştırın.
- 2 Kapağı sağa doğru açın.

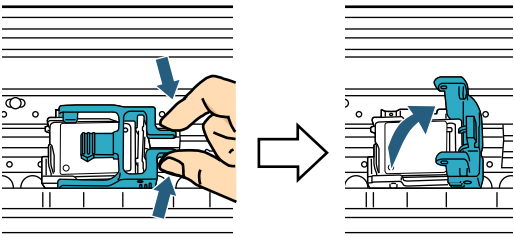

- 5 Yazdırma kartuşunu çıkarın.

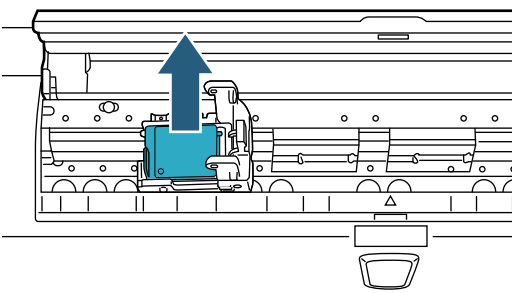

- 6 Yeni yazdırma kartuşunu torbasından çıkarın.

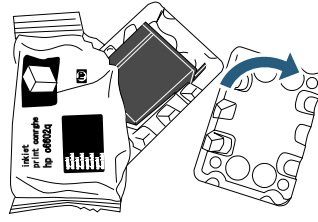

- 7 Koruyucu bandını çıkarın.

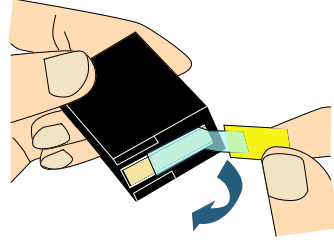

Kartuşun metal parçasına dokunmayın ve tekrar bant yapıştırmayın.

- 8 Yazdırma kartuşu tutucusuna yeni yazdırma kartuşunu yerleştirin.

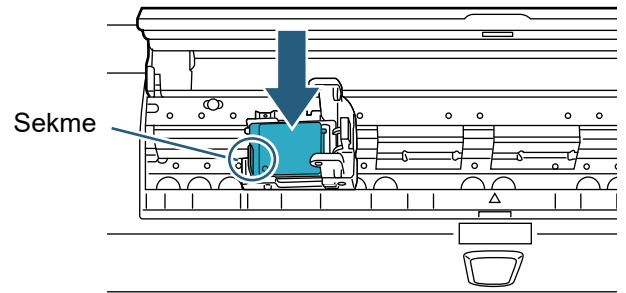

- Yazdırma kartuşunu, sekmesi solda olacak şekilde sokun.
- Yazdırma kartuşunun esnek geniş kabloya dokunmadığından veya takılmadığından emin olun.

- 9 Yazdırma kartuşunu sabitlemek için soldaki kartuş tutucusunun kapağını, kiletlenene kadar yavaşça kapatın.

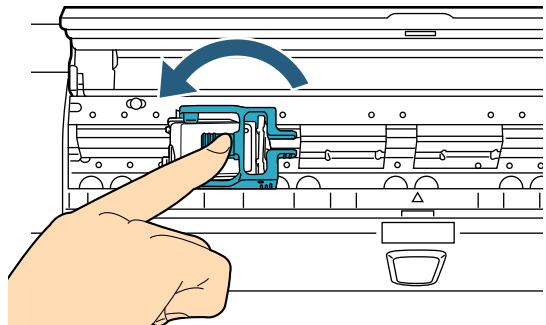

- 10 Yazdırma konumu göstergesinin ucunu belgenin yazdırılacağı yazdırma konumu işareti ile hizalayın. ("2.3 Yazdırma Kartuşunun Konumlandırılması" bölümünden "Arka-yüz Damgalayıcı" (sayfa 11)'de 2. adıma başvurun.)



Yazdırma kartuşunu kurarken, yazdırma konumu göstergesinin ucunu belgenin yazdırılacağı yazdırma konumu işareti ile hizalayın. Aksi takdirde yazdırma düzgün tamamlanamayabilir veya belge mürekkebe bulanabilir.

- 11 Arka-yüz Damgalayıcının kapağını kapatın.
12 Tarayıcıyı açın.
13 Mürekkep seviyesi aşağıda açıklandığı gibi sıfırlanır.



Her kartuşu değiştirmede bir mürekkep seviyesi sıfırlanmalıdır.



Mürekkep seviyesi işletmen panelinden sıfırlanabilir. Ayrıntılar için kullanılan tarayıcının işletmen Kılavuzu'na başvurun.

- 1 [Software Operation Panel] iletişim kutusunu gösterir. Windows Server 2012
Başlat ekranına sağ tıkladıktan sonra uygulama çubuğundaki [Tüm uygulamalar]'ı → [fi Series] altından [Software Operation Panel]'ı seçin. Windows Server 2012 R2
Başlat ekranının sol alt tarafındaki [↓] işaretine → [fi Series] altından [Software Operation Panel]'a tıklayın.
[↓] işaretini görüntülemek için işaretçiyi hareket ettirin. Windows 10/Windows Server 2016/Windows Server 2019/Windows Server 2022
[Başlat] menüsü → [fi Series] → [Software Operation Panel]'a tıklayın. Windows 11
[Başlat] menüsü → [Tüm uygulamalar] → [fi Series] → [Software Operation Panel]'a tıklayın.
- 2 Ekrandaki sol listeden [Aygıt ayarı]'na tıklayın.

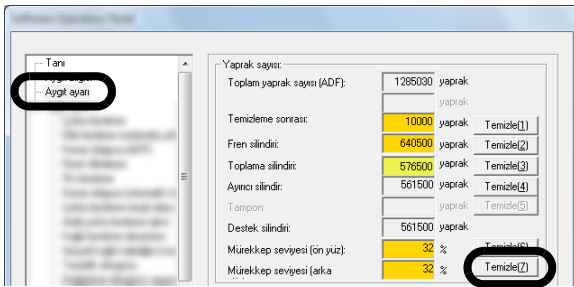

- 3 [Mürekkep Seviyesi: Arka]'da [Temizle]'ye tıklayın. ⇒ [Mürekkep Seviyesi: Arka] değeri 100 olarak ayarlanır.
- 4 [Software Operation Panel] ekranından [Tamam]'a tıklayın.

Bölüm 3 Tarayıcı Bakımı

Bu bölümde Damgalayıcı için gerekli günlük bakım bilgileri açıklanmıştır.

UYARI

- ADF'nin içindeki camlar tarayıcı kullanımdayken çok ısınabilir. Yanmalara karşı dikkatli olun.
- Temizlemek için aerosol sprey veya alkol içeren spreylere kullanmayın. Spreyden gelen hava, toz ve kirlerin tarayıcı sistemine girmesine neden olabilir ve tarayıcının düzgün çalışmamasına veya arızalanmasına yol açabilir. Ayrıca, tarayıcı durgun elektrikten kaynaklanan bir kıvılcım nedeniyle ateş alabilir.

SAKINIZ

Temizlemeden önce, tarayıcının kapatıldığından ve güç kablosunun prizden çıkarılmış olduğundan emin olun. Aksi takdirde elektrik çarpması veya arızalanma meydana gelebilir.



Temizleme için kuru, toz bırakmayan bir bez kullanın (peçete kullanmayın) ve kiri veya tozu nazikçe silin.



- Tarayıcının nasıl çalıştırılacağı hakkında bilgi için kullanılan tarayıcının İşletmen Kılavuzu'na başvurun.
- Temizlik malzemeleri hakkında bilgi almak veya satın almak için, distribütör/bayi ile irtibata geçin.

3.1 Yazdırma Kartuşunun Temizlenmesi

Başlıktaki tıkalı mürekkep borularından dolayı düşük kaliteli yazdırmalar olabilir. Damgalayıcıyı uzun süre kullanmamak da mürekkep borularının tıkanmasına neden olabilir. Mürekkep boruları tıkanıldığında kartuşun mürekkep yolu levhasını temizleyin.

Temizlik malzemesi olarak kuru ve toz bırakmayan bir bez hazırlayın.

- 1 Tarayıcının güç kablosunun prizden çıkarılmış olduğundan emin olun.
- 2 Yazdırma kartuşunu çıkarın.
(Bkz. "2.5 Yazdırma Kartuşunun Değiştirilmesi" (sayfa 12).)

- 3 Mürekkep yolu levhasından tozu ve kiri nazikçe silin.

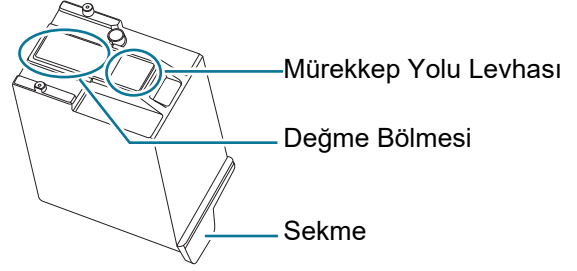

- Mürekkep yolu levhasından tozu ve kiri (özellikle mürekkebi) silin ki değme bölgesine yapışmasınlar. Yapışmışlarsa temiz bir bezle değme bölgesini silin.
- Kartuşun metal parçalarına (mürekkep yolu levhası ve değme bölgesine) doğrudan elle dokunmayın. Elle dokunulması yanlış yazdırma veya değme bozukluğuna neden olabilir.

- 4 Yazdırma kartuşunu kurmadan önce bütün kir ve lekenin temizlendiğinden emin olun.
(Bkz. "2.5 Yazdırma Kartuşunun Değiştirilmesi" (sayfa 12).)

3.2 Damgalayıcının Temizlenmesi

Yazdırma kartuşu tutucusunun et mürekkep saçılabilir. Taranan belge ve görüntülerde lekelenmeyi önlemek için tarayıcının her 5,000 taramada bir temizlenmesi önerilir. Temizleme döngüsü taranacak belgelerin türüne göre değişiklik gösterebilir.

Mürekkebin çabuk kurumadığı belge türleri yazdırılırsa her 5,000 taramada bir defadan fazla temizlik gerekebilir.

Temizlik malzemesi olarak aşağıdakileri hazırlayın.

- Temizleyici F1 (Parça No. PA03950-0352)
- Kuru toz bırakmayan bez

■ Ön-yüz Damgalayıcı

- 1 Tarayıcının güç kablosunun prizden çıkarılmış olduğundan emin olun.
- 2 Yazdırma kartuşunu çıkarın.
(Bkz. "2.5 Yazdırma Kartuşunun Değiştirilmesi" (sayfa 12).)
- 3 Hazneyi açın.

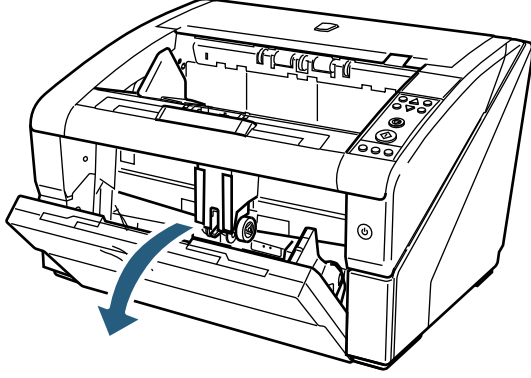

- 4 ADF'yi açmak için ADF açma mandalını tutup yukarı çekin.

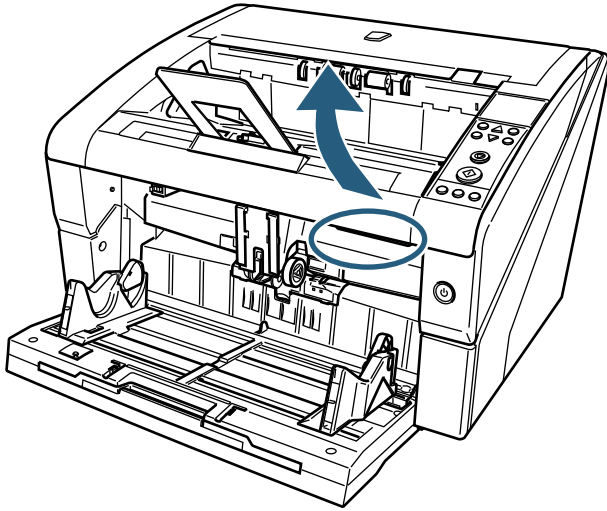

- 5 Temizleyici F1 ile nemlendirilmiş bir bezle yazdırma başını silin.

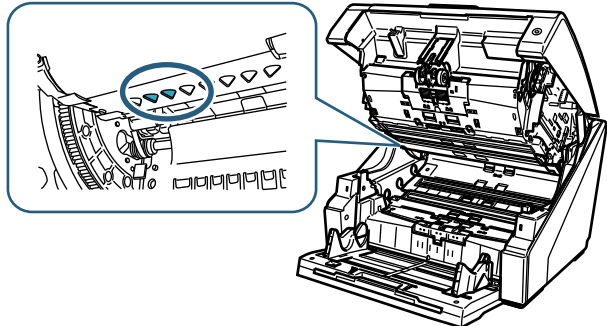

Bir defada çok fazla Temizleyici F1 kullanılırsa kuruması uzun zaman alabilir. Bezin uygun miktarda temizleyici ile nemlendirilmiş olduğundan emin olun. Temizlenen parçaların üzerindeki temizleyicinin yumuşak bir bezle tamamen silindiğinden emin olun.

- 6 ADF'yi iki elle tutup yavaşça aşağı bastırın.
ADF güvenli bir şekilde kapanana kadar bastırın.



- ADF'yi kapatırken içerde birşey kalmadığından emin olun.
- Parmaklarınızı kısırmamaya dikkat edin.

- 7 Kartuşu yeniden takın.
- 8 Yazdırma kartuşunu yeniden yükleyin.
(Bkz. "2.5 Yazdırma Kartuşunun Değiştirilmesi" (sayfa 12).)

■ Arka-yüz Damgalayıcı

- 1 Tarayıcının güç kablosunun prizden çıkarılmış olduğundan emin olun.
- 2 Yazdırma kartuşunu çıkarın.
(Bkz. "2.5 Yazdırma Kartuşunun Değiştirilmesi" (sayfa 12).)
- 3 Üst kapağı açmak için üst kapak açma mandalını parmaklarınızla kaldırın.

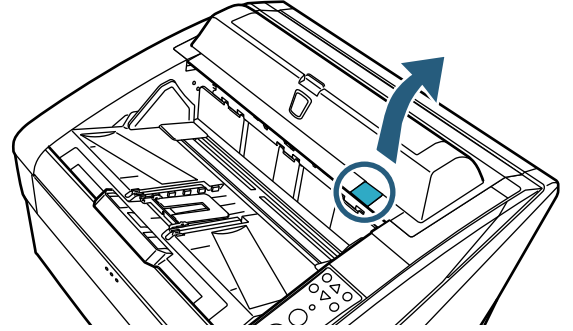

- 4 Temizleyici F1 ile nemlendirilmiş bir bezle yazdırma başını silin.

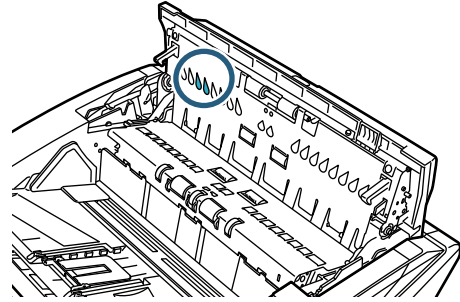

- Bir defada çok fazla Temizleyici F1 kullanılırsa kuruması uzun zaman alabilir. Bezin uygun miktarda temizleyici ile nemlendirilmiş olduğundan emin olun. Temizlenen parçaların üzerindeki temizleyicinin yumuşak bir bezle tamamen silindiğinden emin olun.

- 5 Üst kapağı iki elinizle tutup yavaşça aşağı bastırın.
Üst kapak güvenli bir şekilde kapanana kadar bastırın.



- Üst kapağı kapatırken içerde birşey kalmadığından emin olun.
- Parmaklarınızı kısırmamaya dikkat edin.

- 6 Yazdırma kartuşunu yeniden yükleyin.
(Bkz. "2.5 Yazdırma Kartuşunun Değiştirilmesi" (sayfa 12).)

Bölüm 4 Hata Mesajları

Bu bölümde Damgalayıcı'nın hata mesajları açıklanmıştır.

Hata mesajları işletmen panelinde ekrana gelir. Sorun giderme için hata koduna ve mesajına başvurun.

Hata Kodu	Hata Mesajı	Çözüm
U6:B4	Print cartridge not installed (back-side imprinter)	Yazdırma kartuşu kurulmamış. Yazdırma kartuşunun doğru takılıp takılmadığını kontrol edin.
U6:BA	Print cartridge not installed (front-side imprinter)	Sorun devam ederse, gösterilen hata kodunu not alın ve bu ürünü satın aldığınız distribütör/bayi ile irtibata geçin.
A0:B2	Imprinter error (RAM)	Damgalayıcıda hata oluştu. Aşağıdakileri deneyin.
A1:B3	Imprinter error (communication timeout)	1. Yazdırma kartuşunun doğru takılıp takılmadığını kontrol edin.
A2:B5	Imprinter error (back-side print head)	2. Tarayıcıyı kapatıp yeniden açın.
A3:B6	Imprinter error (EEPROM)	Sorun devam ederse, gösterilen hata kodunu not alın ve bu ürünü satın aldığınız distribütör/bayi ile irtibata geçin.
A4:B8	Imprinter error (ROM)	
A2:BB	Imprinter error (front-side print head)	
H6:B1	Imprinter system error	Damgalayıcıda hata oluştu. Tarayıcıyı kapatıp yeniden açın. Sorun devam ederse, gösterilen hata kodunu not alın ve bu ürünü satın aldığınız distribütör/bayi ile irtibata geçin.



İşletmen panelinde ekran gelen hatalarla ilgili ayrıntılar için kullanılan tarayıcının İşletmen Kılavuzu'na başvurun.

Bölüm 5 Özellikler

Bu bölümde Damgalayıcı özellikleri açıklanmıştır.

Öge	Açıklama																
	Ön-yüz Damgalayıcı (fi-680PRF)	Arka-yüz Damgalayıcı (fi-680PRB)															
Yazdırma Yöntemi	Isıya duyarlı inkjet yazdırma																
Yazdırma Zamanlaması	Sonradan Yazdırma (taramadan sonra yazdırma)																
	Ön-yüz yazdırma	Arka-yüz yazdırma															
Yazdırılabilir Karakterler	Alfabe karakterleri : A'dan Z'ye, a'dan z'ye Sayısal karakterler : 0, 1'den 9'a Semboller : ! " \$ # % & ' () * + , - . / : ; < = > ? @ [¥] ^ _ { } ~																
Dize Başına Düşen Maksimum Karakter	43 karakter																
Yazdırma Yönü	Normal, Kalın: 0°, 180° (yatay yön), 90°, 270° (dikey yön) Dar : 0°, 180° (yatay yön)																
Karakter Boyutu	Normal, Kalın: Boy 2.91 × en 3.03 mm / 0.1146 × 0.1193 inç (yatay yön) Boy 3.03 × en 2.91 mm / 0.1193 × 0.1146 inç (dikey yön) Dar : Boy 2.91 × en 1.71 mm / 0.1146 × 0.0673 inç (yatay yön)																
Yazı Tipi Stili	Normal, Kalın, İnce:																
Karakter Genişliği	<table border="1"><thead><tr><th>Yazdırma Yönü</th><th>Yazı Tipi Stili</th><th>Karakter Genişliği</th></tr></thead><tbody><tr><td rowspan="3">0°, 180° (Yatay yazdırma)</td><td>Normal</td><td>2.28 mm / 0.0898 inç ±20%</td></tr><tr><td>Kalın</td><td>2.65 mm / 0.1043 inç ±20%</td></tr><tr><td>İnce</td><td>1.90mm / 0.0748 inç ±20%</td></tr><tr><td rowspan="2">90°, 270° (Dikey yazdırma)</td><td>Normal</td><td>2.65 mm / 0.1043 inç ±20%</td></tr><tr><td>Kalın</td><td>2.65 mm / 0.1043 inç ±20%</td></tr></tbody></table>		Yazdırma Yönü	Yazı Tipi Stili	Karakter Genişliği	0°, 180° (Yatay yazdırma)	Normal	2.28 mm / 0.0898 inç ±20%	Kalın	2.65 mm / 0.1043 inç ±20%	İnce	1.90mm / 0.0748 inç ±20%	90°, 270° (Dikey yazdırma)	Normal	2.65 mm / 0.1043 inç ±20%	Kalın	2.65 mm / 0.1043 inç ±20%
Yazdırma Yönü	Yazı Tipi Stili	Karakter Genişliği															
0°, 180° (Yatay yazdırma)	Normal	2.28 mm / 0.0898 inç ±20%															
	Kalın	2.65 mm / 0.1043 inç ±20%															
	İnce	1.90mm / 0.0748 inç ±20%															
90°, 270° (Dikey yazdırma)	Normal	2.65 mm / 0.1043 inç ±20%															
	Kalın	2.65 mm / 0.1043 inç ±20%															
Yazdırılabilir Belgeler	<p>Taranabilir belgeler Ayrıntılar için kullanılan tarayıcının İşletmen Kılavuzu'na başvurun. Kağıt boyutları ve ağırlıkları (kalınlık) aşağıdaki gibidir:</p> <ul style="list-style-type: none">● Minimum boyut (genişlik × uzunluk) 52 mm × 74 mm● Maksimum boyut (genişlik × uzunluk) 297 mm × 420 mm● Kağıt ağırlığı (kalınlık) 52 ila 157 g/m² <div style="border: 1px solid black; padding: 5px;"><p> Parlak yüzeyli kağıtlar (termal kağıt, termal aktarım kağıdı, kuşe kağıdı ve sanat kağıdı gibi) mürekkebi geç kuruttuklarından düşük kaliteli yazdırmaya sebep olabilirler. Bu tür kağıtlar kullanılırsa damgalayıcı daha sık temizlenmelidir.</p></div>																

Öge	Açıklama	
	Ön-yüz Damgalayıcı (fi-680PRF)	Arka-yüz Damgalayıcı (fi-680PRB)
Yazdırma Alanı	<p>Gölgeli bölümler yazdırılabilir. Diğer bölümler, Damgalayıcı yapısı gereği yazdırılmaz.</p> <p>Birimler: mm (inç)</p>	<p>Gölgeli bölümler yazdırılabilir. Diğer bölümler, Damgalayıcı yapısı gereği yazdırılmaz.</p> <p>Birimler: mm (inç)</p>
Yazdırma Konumu Doğruluğu	<p>Dikey : ±4 mm (0.16 inç) (başvuru konumunda) Yatay : ±4 mm (0.16 inç) (başvuru konumunda)</p>	
Çevre Koşulları	<p>Sıcaklık : 15 ile 35°C (50 ile 95°F) arası Nem : 20 ile 80% arası</p>	
Sarf Malzemeleri	<p>YAZDIRMA KARTUŞU (P/N: CA00050-0262) (Distribütör/bayi ile irtibata geçin.) Değişirme Döngüsü 4.000.000 karakter Yazı tipi seçimine bağlı olarak karakter sayısı azalabilir.</p>	

Bakım desteği garantisi satın almadan itibaren beş yıldır. Tamir parçaları, bu ürünün üretimi durduktan sonra en az beş yıl içinde bulunabilir.

fi-680PRF/PRB Damgalayıcı

İşletmen Kılavuzu

P3PC-2512-07TR

Yayın Tarihi: Haziran 2023

Yayınlayan: PFU Limited

- Bu kılavuzun içeriği haber verilmeksizin deęişime tabidir.
- PFU Limited, ürünün kullanılması sonucunda oluşan rastlantısal veya dolaylı zararlardan, kullanıcı veya üçüncü şahıs tarafından yapılan hak ve tazminat taleplerinden sorumlu deęildir.
- Bu kılavuzun içeriğinin bir kısmının veya tümünün (tarayıcı uygulamaları da dahil olmak üzere) çoğaltılması telif hakkı kuralları altında yasaklanmıştır.