



# Los Geht's

Vielen Dank, dass Sie sich für ScanSnap S1500/S1500M (im Folgenden als "ScanSnap" bezeichnet) entschieden haben. Dieses Handbuch beschreibt die für die Benutzung von ScanSnap erforderlichen Vorbereitungen. Folgen Sie den in diesem Handbuch beschriebenen Gebrauchsanleitungen. Informationen über die Funktionen, Leistungsmerkmale, Grundoperationen sowie die tägliche Pflege und das Ersetzen von Verbrauchsmaterial von ScanSnap finden Sie im Bedienungshandbuch, das sich auf der Setup DVD-ROM befindet. Bewahren Sie das Handbuch stets an einem sicheren Ort auf, um es gegebenenfalls bei der Verwendung von ScanSnap zur Hand zu haben.

Microsoft, Windows, Windows Vista, Excel und PowerPoint sind eingetragene Warenzeichen oder Warenzeichen der Microsoft Corporation in den USA und/oder anderen Ländern.

Apple, das Apple Logo, Mac, Mac OS, iPhoto und Rosetta sind Warenzeichen von Apple Inc.

ABBYY™ FineReader™ Engine ©2011 ABBYY. OCR by ABBYY

ABBYY und FineReader sind Warenzeichen von ABBYY.

Andere Firmennamen oder Produktbezeichnungen sind eingetragene Warenzeichen oder Warenzeichen der jeweiligen Firmen.

Januar 2012

© PFU LIMITED 2008 - 2012

## Überprüfen des Packungsinhalts

Bitte vergewissern Sie sich, dass alle hier aufgeführten Zubehörteile im Packungsinhalt enthalten sind.

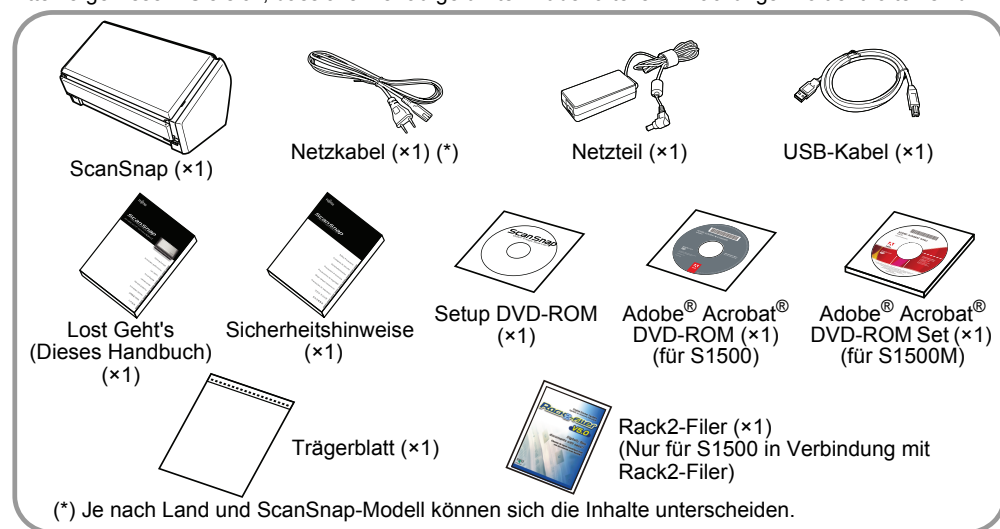

Sollten Sie eine andere Verpackung verwenden, vergewissern Sie sich bitte, dass der Scanner sicher gelagert und verpackt ist. Behandeln Sie den Scanner und dessen Zubehör bitte mit der gebotenen Vorsicht.





Der Karton und das Verpackungsmaterial werden für die Aufbewahrung und den Transport des Scanners benötigt. Werfen Sie diese daher nicht weg. Sollten Zubehörteile fehlen oder beschädigt sein, kontaktieren Sie bitte Ihren FUJITSU Scanner Fachhändler oder einen autorisierten FUJITSU Scanner Servicepartner.

## Lesen Sie die Sicherheitshinweise

Lesen vor der Erstbenutzung von ScanSnap das im Lieferumfang enthaltene Dokument "Sicherheitshinweise" durch.

## In diesem Handbuch verwendete Symbole

Folgende Symbole werden verwendet.

Symbol	Beschreibung
	Dieses Symbol weist den Benutzer auf eine Operation hin, die, wenn nicht strikt befolgt, Verletzungen oder Geräteschäden zur Folge haben kann.
	Dieses Symbol weist Sie auf eine sehr wichtige Information hin. Lesen Sie diese Information unbedingt.
	Dieses Symbol weist den Benutzer auf eine hilfreiche und nützliche Information bezüglich der Bedienung oder einer Funktion hin.
	Dieses Symbol steht für eine Windows® Operation.
	Dieses Symbol steht für eine Mac-OS Operation.

## Bezugnahme auf das "Bedienungshandbuch"

Legen Sie zum Anzeigen des "Bedienungshandbuchs" die Setup DVD-ROM in Ihr DVD-Laufwerk ein und führen dann folgendes aus:



Klicken Sie im [ScanSnap Setup] Dialog auf die [Benutzerhandbuch] Taste und wählen dann [Bedienungshandbuch].



Doppelklicken Sie auf das [Bedienungshandbuch] Symbol im [ScanSnap] Fenster.

## Entfernen der Schutzverpackung

Folgen Sie den Anweisungen zum Entfernen der Schutzverpackung vor der Erstbenutzung von ScanSnap.

1. Entfernen Sie die Klebebandstreifen an der Rückseite von ScanSnap.

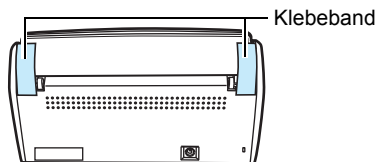

2. Öffnen Sie den ADF-Papierschacht (Abdeckung) (1) und ziehen dann am Tape zum Entfernen des Schaumstoffpolsters (2) vom Ausgabefach. Öffnen Sie das Ausgabefach (3) und ziehen dann am Tape zum Entfernen des Schutzblattes aus der ADF-Abdeckung (4).

ADF-Papierschacht (Abdeckung)

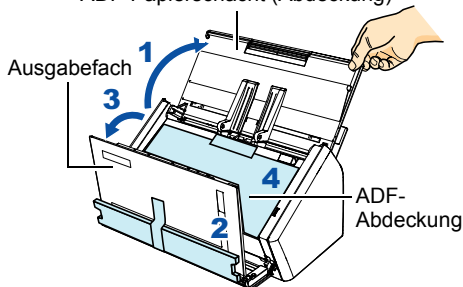

3. Klappen Sie die ADF-Abdeckung über die ADF-Taste auf und ziehen dann am Tape zum Entfernen der Schutzkarte.

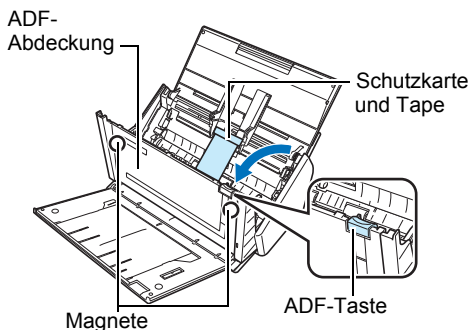



Wenn eine magnetische Karte oder eine IC-Karte mit den Magneten an der ADF-Abdeckung kommt, kann die Karte dadurch unlesbar und beschädigt werden.

## Installieren der Software

Windows® Installation → (Seite 3)

Mac OS Installation → (Seite 5).



Vergewissern Sie sich das der ScanSnap vor der Softwareinstallation nicht mit dem Computer verbunden ist.



Wenn Sie von ScanSnap gescannte Daten zu Ihrem Mobilgerät exportieren, laden Sie bitte die ScanSnap Connect Application von einem Application Store (App Store) für Ihr Mobilgerät herunter.

## Windows® Installation

### ■ Software

Folgende Anwendungen können installiert werden.

- ScanSnap Manager (Scannertreiber)
- ScanSnap Organizer (Dateiverwaltungsanwendung)
- CardMinder (Visitenkartenverwaltungs- Anwendung)
- ABBYY FineReader for ScanSnap™ (Texterkennungsanwendung)

Um Evernote for Windows, SugarSync Manager für Windows, Scan to Microsoft SharePoint oder Adobe® Acrobat® X Standard zu verwenden, installieren Sie bitte ebenso die jeweils erforderliche Software.

Details zu jeder Software und deren Installation finden sie unter "Installieren der Software" im Bedienungshandbuch.

### ■ Systemvoraussetzungen

Betriebssystem	<ul style="list-style-type: none"> <li>● Windows® 7 (32-Bit/64-Bit)</li> <li>● Windows Vista® (32-Bit/64-Bit)</li> <li>● Windows® XP (32-Bit) (*1)</li> <li>● Windows® 2000 (*2)</li> </ul>
Prozessor	Intel® Core™ 2 Duo 2,2 GHz oder schneller empfohlen (Minimum: Intel® Pentium® 4 1,8 GHz)
Speicher	Windows® 7 (32-Bit/64-Bit) 32-Bit: 1 GB oder mehr 64-Bit: 2 GB oder mehr Windows Vista® (32-Bit/64-Bit) Windows® XP (32-Bit) Windows® 2000 512 MB oder mehr (1 GB oder mehr empfohlen)
Bildschirmauflösung	800 × 600 Pixel oder höher erforderlich
Festplattenspeicher (*3)	3350 MB oder mehr freier Festplattenspeicher erforderlich (3800 MB oder mehr freier Festplattenspeicher wird in Verbindung mit Rack2-Filer benötigt.)
USB-Port (*4)	USB 2.0 / USB 1.1

\*1: Service Pack 2 oder aktueller erforderlich

\*2: Service Pack 4 oder aktueller erforderlich

\*3: Wenn für Windows Vista® .NET Framework 3.5 SP1 nicht installiert ist, werden für dessen Installation noch maximal 500 MB an freiem Festplattenspeicher benötigt.

Wenn für Windows® XP .NET Framework 3.5 SP1 nicht installiert ist, werden für dessen Installation noch maximal 530 MB an freiem Festplattenspeicher benötigt.

Wenn für Windows® 2000 .NET Framework 2.0 nicht installiert ist, werden für dessen Installation noch maximal 310 MB an freiem Festplattenspeicher benötigt.

\*4: Wenn Sie einen USB 3.0 Anschluss verwenden, arbeitet die Schnittstelle als USB 2.0.



- Entsprechen der Prozessor und der Speicher nicht den hier aufgeführten Anforderungen oder wenn ScanSnap über einen USB 1.1 Anschluss an den Computer angeschlossen wird, setzt dies die Scangeschwindigkeit herab.
- Bei einer großen Schriftgröße können manche Bildschirme eventuell nicht korrekt angezeigt werden. Verwenden Sie in diesem Fall eine kleinere Schriftgröße.
- Je nach der Windows® -Systemdisk Verwaltung kann sich der tatsächliche Anstieg des erforderlichen Festplattenspeichers von den oben angegebenen Angaben unterscheiden.

## ■ Installation

1. Schalten Sie Ihren Computer ein und melden Sie sich als Benutzer mit Administrationsprivilegien an.
2. Legen Sie die ScanSnap Setup DVD-ROM in Ihr DVD-Laufwerk ein.  
⇒ Das [ScanSnap Setup] Dialogfeld erscheint.



Sollte das [ScanSnap Setup] Dialogfeld nicht automatisch angezeigt werden, doppelklicken Sie bitte direkt auf "ScanSnap.exe" im DVD-ROM-Laufwerk über den Windows Explorer.

3. Klicken Sie auf die [Software installieren] Taste.



⇒ Das [Install Products] Dialogfeld erscheint.

4. Klicken Sie auf die [ScanSnap] Taste. Folgen Sie den Bildschirmanweisungen zum Fortsetzen der Softwareinstallation.



Sollte die Installation nicht erfolgreich abgeschlossen worden sein, klicken Sie auf die [Benutzerhandbuch] Taste im [ScanSnap Setup] Dialogfeld und dann auf die [Problembhebung (Installation)] Taste, um Lösungsvorschläge für das Problem zu erfahren.

# Mac-OS Installation

## ■ Software

Folgende Anwendungen können installiert werden.

- ScanSnap Manager (Scannertreiber)
- ABBYY FineReader for ScanSnap™ (Texterkennungsanwendung)
- Cardiris™ for ScanSnap (Texterkennungs-Software für Visitenkarten)

Um Evernote for Mac, SugarSync Manager for Mac oder Adobe® Acrobat® 9 Pro zu verwenden, installieren Sie bitte ebenso die jeweils erforderliche Software.

Weitere Details zu den Anwendungen finden unter "Installieren der Software" im Bedienungshandbuch.

## ■ Systemvoraussetzungen

Betriebssystem (*1)	● Mac OS X v10.7 ● Mac OS X v10.6 ● Mac OS X v10.5 ● Mac OS X v10.4
Prozessor	Intel® Core™ 2 Duo 2,4 GHz oder schneller empfohlen (Minimum: Intel® Core™ Duo 1,83 GHz, PowerPC G5 1,6 GHz)
Speicher	Mac OS X v10.7 2 GB oder mehr Mac OS X v10.6 1 GB oder mehr Mac OS X v10.5 Mac OS X v10.4 512 MB oder mehr (1 GB oder mehr empfohlen)
Bildschirmauflösung	1024 × 768 Pixel oder höher erforderlich
Festplattenspeicher	3095 MB oder mehr freier Festplattenspeicher empfohlen
USB-Anschluss (*2)	USB 2.0 / USB 1.1

\*1: Es wird empfohlen, die aktuellsten Updates für Mac OS zu übernehmen.

\*2: Auch wenn Sie einen USB 3.0 Anschluss verwenden, arbeitet die Schnittstelle als USB 2.0.



Entsprechen der Prozessor und der Speicher nicht den hier aufgeführten Anforderungen, oder wenn für den USB-Anschluss oder USB-Hub USB 1.1 verwendet wird, setzt dies die Scangeschwindigkeit herab.

## ■ Installation

1. Schalten Sie Ihren Computer ein und melden Sie sich als Benutzer mit Administrationsprivilegien an.
2. Legen Sie die ScanSnap Setup DVD-ROM in Ihr DVD-Laufwerk ein.  
⇒ Das [ScanSnap] Fenster erscheint.
3. Doppelklicken Sie auf das [ScanSnap] Symbol.

Folgen Sie den Bildschirmanweisungen zum Fortsetzen der Softwareinstallation.

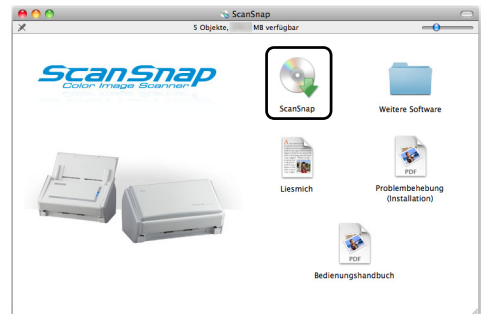

## ScanSnap Anschließen.



- Es kann jeweils nur ein ScanSnap von einem Computer verwendet werden.
- Verwenden Sie ausschließlich das im Lieferumfang von ScanSnap enthaltene Kabel.



Verwenden Sie ausschließlich das im Lieferumfang von ScanSnap enthaltene Netzteil. Andere Netzteile können Schäden am Gerät verursachen.

Hersteller: SANKEN ELECTRIC CO.,LTD.  
Modellnummer: SED80N2-24.0

1. Schließen Sie das Netzkabel an das Netzteil an (beide Komponenten werden zusammen als "Netzkabel" bezeichnet).

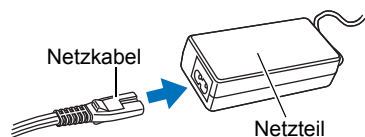

2. Schließen Sie das Netzkabel an den Netzteilanschluss an der Rückseite von ScanSnap an und stecken den Stecker der anderen Seite in eine Steckdose.

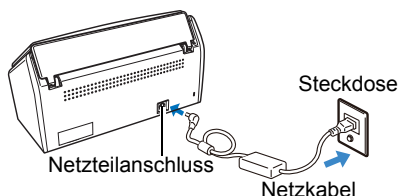

3. Entfernen Sie das Siegelklebeband vom USB-Anschluss des ScanSnap.

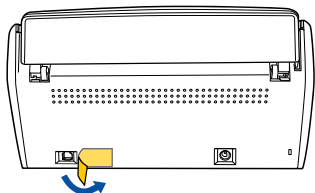

4. Schließen Sie das USB-Kabel an den USB-Anschluss des Scanners und den USB-Anschluss Ihres Computers an.



- Wenn Sie einen USB-Hub verwenden, vergewissern Sie sich, ScanSnap an einen USB-Hub anzuschließen, der an einem USB-Anschluss Ihres Computers angeschlossen ist. Verwenden Sie einen USB-Hub mit einer eigenen Stromversorgung (einem eigenen Netzteil).
- Wenn Sie einen USB 1.1 Anschluss oder USB-Hub verwenden, kann die Scangeschwindigkeit sich verlangsamen.
- Schließen Sie das USB-Kabel so an, dass die USB-Markierung des Steckers nach oben zeigt.

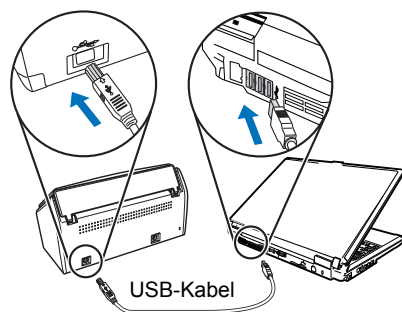

5. Öffnen Sie den ADF-Papierschacht (Abdeckung) von ScanSnap

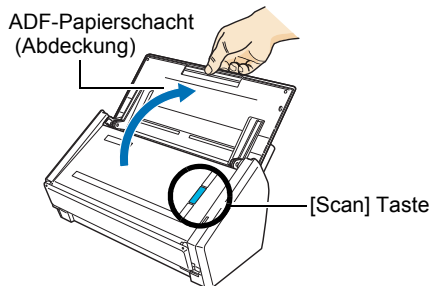

⇒ ScanSnap wird eingeschaltet und die [Scan] Taste leuchtet blau auf.



Die Unterseite des ScanSnaps kann sich während des Betriebs erhitzen. Dies hat jedoch weder Auswirkungen auf die Funktion des Scanners, noch besteht Verletzungsgefahr. Geben Sie beim Bewegen des ScanSnap mit seiner Unterseite Acht, den ScanSnap nicht fallen zu lassen.

## 6. Überprüfen Sie das ScanSnap Manager Symbol.

### Windows

⇒ Das ScanSnap Manager Symbol wird in der Taskleiste angezeigt.



- ✓ Für Windows® 7 wird das ScanSnap Manager Symbol auf dem Menü angezeigt welches erscheint wenn Sie  klicken. Um das ScanSnap Manager Symbol ständig in der Taskleiste anzuzeigen müssen Sie es per Drag&Drop auf die Taskleiste ziehen.

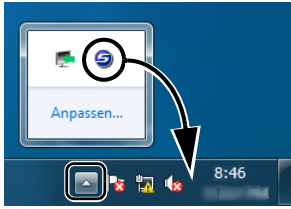

### Mac OS

⇒ Das ScanSnap Manager Symbol wird im Dock angezeigt.



## Scantest

Details zu den Dokumenten, die Sie mit ScanSnap scannen können, finden Sie unter "ScanSnap Überblick" im Bedienungshandbuch.

### 1. Legen Sie ein Dokument in den Scanner ein.

1. Klappen Sie aus Ausgabefach am ADF nach vorne auf.

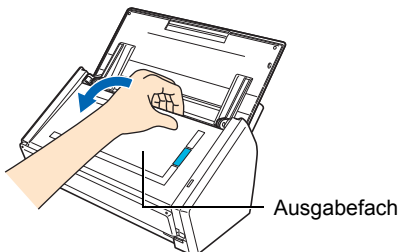

2. Treffen Sie für das Einlegen des Dokuments folgende Vorbereitungen:

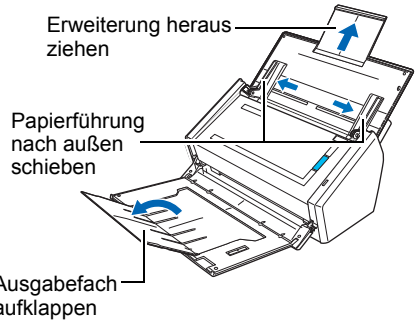

3. Legen Sie das Testdokument in den ADF-Papierschacht (Abdeckung) ein und passen dann die Papierführung an die Dokumentenbreite an.

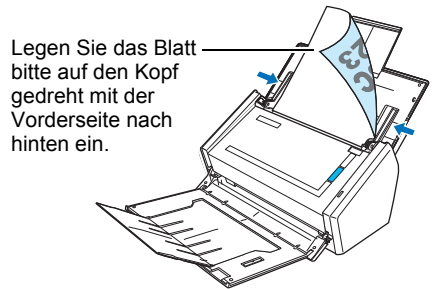

2. Drücken Sie auf die [Scan] Taste von ScanSnap.

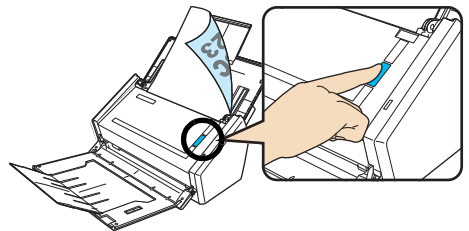

⇒ Das Scannen startet. Das Quick-Menü erscheint nach dem Scanvorgang.

 Sollte das Scannen nicht starten, sehen Sie unter "Problembhebung" die ScanSnap Manager Hilfe.

3. Klicken Sie im Quick-Menü auf das Symbol der gewünschten Funktion, um eine Verknüpfung mit dem ScanSnap Manager herzustellen.

## Windows



## Mac OS

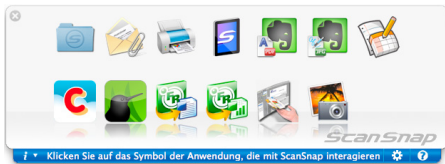

⇒ Die ausgewählte Anwendung wird ausgeführt.

Vergewissern Sie sich, dass ScanSnap Manager mit der im Quick-Menü gewählten Anwendung verknüpft ist.

## Kontakt

- Adobe® Acrobat®  
Für Anfragen betreffend Adobe Acrobat, siehe die folgende Website:  
<http://www.adobe.com/support/>
- ABBYY FineReader for ScanSnap™  
Für Anfragen betreffend ABBYY FineReader for ScanSnap™, siehe die Kontaktliste, die folgt aufgerufen werden kann:

## Windows

Wählen Sie aus dem [Start] Menü [Alle Programme] → [ABBYY FineReader for ScanSnap(TM) 4.1] → [Benutzerhandbuch] → [Technischer Support] → [ABBYY-Vertretungen].

## Mac OS

Wählen Sie aus dem Finder Fenster [Programme] → [ABBYY FineReader for ScanSnap] → [FineReader for ScanSnap-Einstellungen] → [Hilfe] → [FineReader for ScanSnap-Hilfe] → [ABBYY-Vertretungen].

- Cardiris™ for ScanSnap  
Für Anfragen betreffend Cardiris™ for ScanSnap, siehe die folgende Website:  
<http://www.irislink.com/support>
- Evernote  
Für Anfragen betreffend Evernote, siehe die folgende Website:  
<http://www.evernote.com/about/contact/support/>
- Google Text & Tabellen™  
Für Anfragen betreffend Google Text & Tabellen™, siehe die Text & Tabellen Hilfe oder Hilfeforum. Klicken Sie hierfür bitte auf den Hilfelink in Google Text & Tabellen™.
- Salesforce  
Kontaktieren Sie bitte Ihren Salesforce Systemadministrator.
- SugarSync  
Für Anfragen betreffend SugarSync, siehe die folgende Website:  
<https://sugarsync.custhelp.com/>

Für weitere Anfragen, siehe die Liste der FUJITSU-Vertretungen auf der letzten Seite des Handbuchs Sicherheitshinweise.