

ScanSnap
S1300i

操作指南

引言

感謝您購買彩色影像掃描器 ScanSnap S1300i (以下簡稱為「ScanSnap」)。

本手冊說明如何維護和操作 ScanSnap。

使用 ScanSnap 之前，請務必仔細閱讀本使用手冊、《安全注意事項》和《入門指南》，以確保使用正確。

希望在您使用 ScanSnap 時，本使用手冊能提供實用的資訊。

如果您使用的是 Windows® 作業系統，必須安裝 Adobe® Acrobat® (7.0 或更新的版本) 或 Adobe® Reader® (7.0 或更新的版本)，才能顯示或列印本手冊。

安全資訊

隨附的《安全注意事項》手冊包含安全和正確使用 ScanSnap 的相關重要資訊。使用 ScanSnap 之前，請務必閱讀並了解此文件。

商標

Microsoft、Windows、Windows Vista、Excel、PowerPoint、Outlook、SharePoint、Windows Live、Internet Explorer 和 Entourage 是 Microsoft Corporation 在美國或 / 與其他國家之商標或註冊商標。

Word 是美國 Microsoft Corporation 之產品。

Apple、Apple 標誌、Mac、Mac OS、OS X、iPhoto、iTunes 和 App Store 是 Apple Inc. 之商標。

Adobe、Adobe 標誌、Acrobat 和 Reader 是 Adobe Systems Incorporated 在美國或 / 與其他國家之註冊商標或商號。

Intel 和 Intel Core 是 Intel Corporation 在美國與其他國家之商標或註冊商標。

ABBYY™ FineReader™ Engine © 2011 ABBYY.OCR by ABBYY

ABBYY 及 FineReader 是 ABBYY Software, Ltd. 之商標，ABBYY Software, Ltd. 可能已於某些國家地區註冊。

Evernote 是 Evernote Corporation 之商標或註冊商標。

Google、Google 文件、Android 和 Google Play 是 Google Inc. 之商標或註冊商標。

Salesforce、Salesforce 標誌和 Salesforce CRM 是 salesforce.com, inc. 在美國與其他國家之商標或註冊商標。

ScanSnap、ScanSnap 標誌、ScanSnap Manager、ScanSnap Organizer、CardMinder 和 Rack2-Filer 是 PFU LIMITED 在日本之商標或註冊商標。
其他公司名稱和產品名稱分別是其所屬公司之商標或註冊商標。

製造商

PFU LIMITED

International Sales Dept., Imaging Business Division, Products Group
YOKOHAMA i-MARK PLACE, 4-4-5 Minatomirai Nishi-ku, Yokohama,
Kanagawa 220-8567, Japan









© PFU LIMITED 2012-2014

使用手冊

使用 ScanSnap 時，請視需要閱讀以下使用手冊。

使用手冊	說明	位置
安全注意事項	本手冊包含安全使用 ScanSnap 的重要資訊，在開始使用本產品之前請先閱讀。	<p>包含在包裝內。</p> <p>軟體安裝完成後，亦可按照以下程序參閱本使用手冊。</p> <p>Windows 選擇 [開始] 功能表 → [所有程式] → [ScanSnap Manager] → [安全注意事項] (使用 Windows 8.1/Windows 8 時，選擇所有應用程式畫面 [ScanSnap Manager] 下的 [安全注意事項])。</p> <p>Mac OS 從 Finder 的側邊欄選擇 [應用程式] → [ScanSnap] → [使用手冊]，然後按兩下 [安全注意事項]。</p>
ScanSnap S1300i 入門指南	本手冊說明 ScanSnap 包裝內容、安裝軟體、連接 ScanSnap 和檢查操作的相關資訊。	<p>Windows 選擇 [開始] 功能表 → [所有程式] → [ScanSnap Manager] → [入門指南] (使用 Windows 8.1/Windows 8 時，選擇所有應用程式畫面 [ScanSnap Manager] 下的 [入門指南])。</p> <p>Mac OS 從 Finder 的側邊欄選擇 [應用程式] → [ScanSnap] → [Manual]，然後按兩下 [入門指南]。</p>
ScanSnap S1300i 操作指南 (本手冊)	關於 ScanSnap 基本操作、安裝軟體、掃描方法、各種設定和 ScanSnap 日常維護的相關資訊，請參閱此手冊。	<p>Windows 選擇 [開始] 功能表 → [所有程式] → [ScanSnap Manager] → [操作指南] (使用 Windows 8.1/Windows 8 時，選擇所有應用程式畫面 [ScanSnap Manager] 下的 [操作指南])。</p> <p>Mac OS 從 Finder 的側邊欄選擇 [應用程式] → [ScanSnap] → [Manual]，然後按兩下 [操作指南]。</p>

使用手冊	說明	位置
疑難排解 (安裝)	當您無法安裝軟體或在安裝軟體之後 ScanSnap 無法正常運作時，請參閱此手冊，以了解這些問題的解決方法。	<p>Windows</p> <ul style="list-style-type: none"> ● 當您將 Setup DVD-ROM 插入 DVD-ROM 光碟機時，在出現的 [ScanSnap Setup] 對話方塊中按一下 [使用手冊] → [疑難排解 (安裝)]。 ● 選擇 [開始] 功能表 → [所有程式] → [ScanSnap Manager] → [疑難排解 (安裝)] (使用 Windows 8.1/Windows 8 時，選擇所有應用程式畫面 [ScanSnap Manager] 下的 [疑難排解 (安裝)])。 <p>Mac OS</p> <ul style="list-style-type: none"> ● 當您將 Setup DVD-ROM 插入 DVD-ROM 光碟機時，在出現的 [ScanSnap] 視窗中按兩下 [疑難排解 (安裝)] 圖示。 ● 從 Finder 的側邊欄選擇 [應用程式] → [ScanSnap] → [Manual]，然後按兩下 [疑難排解 (安裝)]。
ScanSnap Connect Application 使用指南 (iOS)	關於連接行動裝置和電腦、於行動裝置上操作 ScanSnap Connect Application 以及設定和接收檔案的資訊，請參閱此手冊。	開啟 iOS 行動裝置上的 ScanSnap Connect Application，然後輕觸 [檔案清單] 畫面上的 [?]，再輕觸 [資訊] 畫面上的 [說明]。
ScanSnap Connect Application 使用指南 (Android)		開啟 Android 行動裝置上的 ScanSnap Connect Application，當 [檔案清單] 畫面顯示時，按下行動裝置上的 [功能表] 按鈕，或輕觸軟體 [功能表] 以顯示功能表。輕觸功能表中的 [?]，然後輕觸 [資訊] 畫面上的 [說明]。
Windows ScanSnap Organizer 使用指南	第一次使用本產品，或需要更多一般資訊、產品特性以及作業環境的資訊時，請參閱這些手冊。	Windows 選擇 [開始] 功能表 → [所有程式] → [ScanSnap Organizer] → [使用手冊] (使用 Windows 8.1/Windows 8 時，選擇所有應用程式畫面 [ScanSnap Organizer] 下的 [使用手冊])。
CardMinder 使用指南		<p>Windows</p> <p>選擇 [開始] 功能表 → [所有程式] → [CardMinder] → [使用手冊] (使用 Windows 8.1/Windows 8 時，選擇所有應用程式畫面 [CardMinder] 下的 [使用手冊])。</p> <p>Mac OS</p> <p>從 Finder 的側邊欄選擇 [應用程式] → [CardMinder] → [使用手冊]，然後按兩下 [使用指南]。</p>

使用手冊	說明	位置
<p>Windows Scan to Microsoft SharePoint 用戶指南</p>	<p>第一次使用本產品，或需要更多關於產品特性、對話方塊 / 視窗、作業環境及功能的資訊時，請參閱這些手冊。</p>	<p>Windows 選擇 [開始] 功能表 → [所有程式] → [KnowledgeLake] → [Scan to Microsoft SharePoint 用戶指南] (使用 Windows 8.1/Windows 8 時，選擇所有應用程式畫面 [KnowledgeLake] 下的 [Scan to Microsoft SharePoint 用戶指南])。</p>
<p>Windows ABBYY FineReader for ScanSnap 使用指南</p>	<p>若有關於操作 (例如設定項目) 的問題或疑問時，請參閱此手冊。</p>	<p>Windows 選擇 [開始] 功能表 → [所有程式] → [ABBYY FineReader for ScanSnap(TM) 5.0] → [使用指南] (使用 Windows 8.1/Windows 8 時，選擇所有應用程式畫面 [ABBYY FineReader for ScanSnap(TM) 5.0] 下的 [使用指南])。</p>
<p>ScanSnap Manager 說明</p>	<p>若有關於操作 (例如設定項目) 的問題或疑問時，請參閱此《說明》檔。 此《說明》檔說明掃描器的操作、操作問題及其解決方法、對話方塊 / 視窗和訊息。</p>	<p>請按照以下方式之一參閱此《說明》：</p> <p>Windows</p> <ul style="list-style-type: none"> ● 按一下工作列最右側通知區域中的  時，ScanSnap Manager 圖示  或  會顯示於所出現的功能表中。在 ScanSnap Manager 圖示  或  上按一下滑鼠右鍵，然後從出現的功能表中選擇 [說明] → [說明]。 ● 選擇 [開始] 功能表 → [所有程式] → [ScanSnap Manager] → [ScanSnap Manager 說明] (使用 Windows 8.1/Windows 8 時，選擇所有應用程式畫面 [ScanSnap Manager] 下的 [ScanSnap Manager 說明])。 ● 按一下 ScanSnap Manager 的 () 說明按鈕。 ● 顯示對話方塊時，按下鍵盤上的 [F1] 鍵。 ● 按一下各對話方塊窗中的 [說明] 按鈕。 <p>Mac OS</p> <ul style="list-style-type: none"> ● 按住鍵盤上的 [control] 鍵，同時按一下 Dock 上的 ScanSnap Manager 圖示  或 ，然後從出現的功能表中選擇 [說明] → [說明]。 ● 按一下 ScanSnap Manager 的 () 輔助說明按鈕。 ● 從功能表列選擇 [輔助說明] → [ScanSnap Manager 說明]。

使用手冊	說明	位置
ScanSnap Online Update 說明	若有關於操作上的問題或疑問時，請參閱此《說明》檔。此《說明》檔說明操作、對話方塊 / 視窗和訊息。	<p>參閱此《說明》的方法有以下兩種：</p> <p>Windows</p> <ul style="list-style-type: none"> ● 選擇 [開始] 功能表 → [所有程式] → [ScanSnap Online Update] → [說明] (使用 Windows 8.1/Windows 8 時，選擇所有應用程式畫面 [ScanSnap Online Update] 下的 [說明])。 ● 顯示對話方塊時，按下鍵盤上的 [F1] 鍵。 ● 按一下各對話方塊窗中的 [說明] 按鈕。 <p>Mac OS</p> <ul style="list-style-type: none"> ● 按一下 ScanSnap Online Update 的 (?) 輔助說明按鈕。 ● 從功能表列選擇 [說明] → [ScanSnap Online Update 說明]。
<p>Windows</p> <p>ScanSnap Organizer 說明</p> <p>CardMinder 說明</p>	<p>若有關於操作上 (例如設定項目) 的問題或疑問時，請參閱此《說明》檔。</p> <p>此《說明》檔說明操作、對話方塊 / 視窗和訊息。</p>	關於如何開啟說明檔的詳細資訊，請參閱各產品的《使用指南》。
<p>Mac OS</p> <p>ABBYY FineReader for ScanSnap Help</p>	若有關於操作上 (例如設定項目) 的問題或疑問時，請參閱此《說明》檔。	<p>Mac OS</p> <p>從功能表列選擇 [說明] → [ABBYY FineReader for ScanSnap 說明]。</p>

本手冊內容

本手冊包含以下內容：

ScanSnap 概要

本章在說明 ScanSnap 的各項功能、ScanSnap Manager 的概要及基本操作。

安裝軟體

本章說明 ScanSnap 的隨附軟體、系統需求和安裝程序。

使用 ScanSnap (對於 Windows 的使用者) / 使用 ScanSnap (對於 Mac OS 的使用者)

本章說明如何執行掃描和設定 ScanSnap Manager。

疑難排解

本章就解決問題 (例如取出卡紙等) 提供參考資訊。

日常維護

本章說明清潔用品及如何清潔 ScanSnap。

耗材

本章說明如何更換耗材。

附錄

本附錄說明如何更新 ScanSnap Manager、如何移除軟體、各種掃描方式的設定，以及 ScanSnap 的安裝規格。



關於維護

若要維修本產品，請聯絡原購買經銷商或富士通掃描器的特約服務中心。

關於 ScanSnap 操作的詳細資訊，請循序從〈ScanSnap 概要〉到〈使用 ScanSnap〉閱讀本手冊。

本手冊使用的標誌

為避免發生意外或對您 / 其他人員和物品造成損傷，本手冊使用以下標示作為警告。警告標籤包含警告等級和說明兩部分。標誌所表示的警告等級和意義如下。

標示	說明
 警告	此標示警告操作人員若不嚴格遵照指示操作，有可能導致嚴重傷亡事件。
 小心	此標示警告操作人員若不嚴格遵照指示操作，有可能危害人員安全或導致產品損壞。

除了警告標示之外，本手冊也使用以下標誌。

標誌	說明
	此標誌表示使用 Windows 時的操作。
	此標誌表示使用 Mac OS 時的操作。

本手冊中的箭頭符號

本手冊使用右箭頭符號 [→]，以連接應連續選擇的圖示或功能表選項。
例如：選擇 [開始] 功能表 → [電腦]。

本手冊中的畫面圖例



Windows 的畫面

Microsoft 產品畫面已獲得 Microsoft Corporation 授權重新印製。

本手冊以 Windows 7 的畫面作圖例說明。

根據作業系統而異，實際視窗與操作方法可能有所不同。

- 通知區域中的圖示

按一下工作列最右側通知區域中的  時，ScanSnap Manager 圖示  或  會顯示於所出現的功能表中。

若要在通知區域中一直顯示 ScanSnap Manager 圖示  或 ，請將圖示  或  拖放到通知區域上。

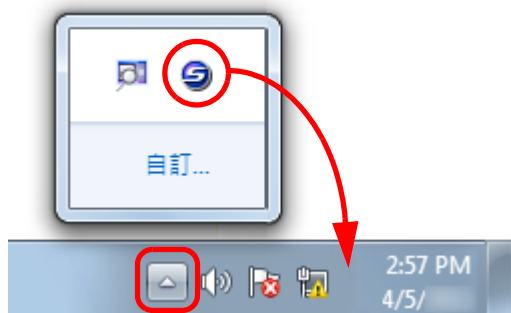

本手冊以通知區域中一直顯示 ScanSnap Manager 圖示  或  的情況為例說明。

Mac OS 的畫面

本手冊以 Mac OS X v10.7 的畫面作圖例說明。

根據作業系統而異，實際視窗與操作方法可能有所不同。

為求提升產品品質，本手冊中的畫面圖例若有更改，恕不另行通知。

如果實際畫面與本使用手冊中的畫面圖例有所不同，請按照實際的顯示畫面操作。

使用 Windows 8.1/Windows 8 時：

使用「所有應用程式」畫面啟動 ScanSnap 應用程式或顯示「控制台」。
按照以下程序，顯示「所有應用程式」畫面。

使用 Windows 8.1 時

1. 按一下「開始」畫面左下角的 。

若需顯示 ，請移動滑鼠游標。

使用 Windows 8 時

1. 在「開始」畫面中按一下右鍵。
2. 在程式列上按一下 [所有應用程式]。

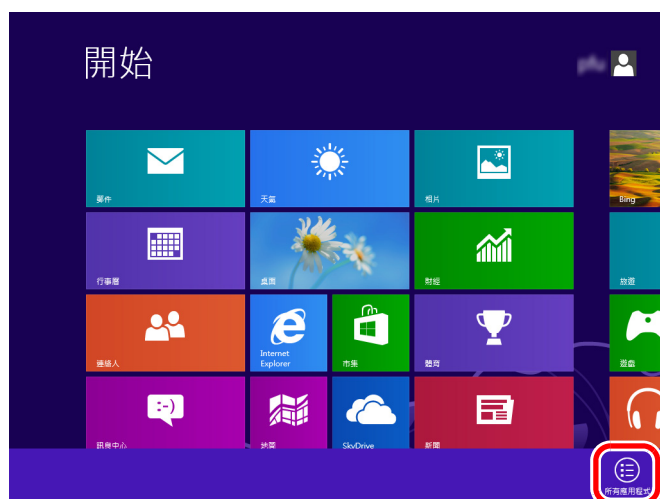

本手冊使用的縮寫名稱

本手冊使用的縮寫名稱如下：

使用的縮寫名稱	表示版本
Windows 8.1	Windows [®] 8.1 作業系統 (繁體中文版) Windows [®] 8.1 專業版作業系統 (繁體中文版) Windows [®] 8.1 企業版作業系統 (繁體中文版)
Windows 8	Windows [®] 8 作業系統 (繁體中文版) Windows [®] 8 專業版作業系統 (繁體中文版) Windows [®] 8 企業版作業系統 (繁體中文版)
Windows 7	Windows [®] 7 簡易版作業系統 (繁體中文版) Windows [®] 7 家用進階版作業系統 (繁體中文版) Windows [®] 7 專業版作業系統 (繁體中文版) Windows [®] 7 企業版作業系統 (繁體中文版) Windows [®] 7 旗艦版作業系統 (繁體中文版)
Windows Vista	Windows Vista [®] 家用入門版作業系統 (繁體中文版) Windows Vista [®] 家用進階版作業系統 (繁體中文版) Windows Vista [®] 商用入門版作業系統 (繁體中文版) Windows Vista [®] 企業版作業系統 (繁體中文版) Windows Vista [®] 旗艦版作業系統 (繁體中文版)
Windows XP	Windows [®] XP Home Edition 作業系統 (繁體中文版) Windows [®] XP Professional 作業系統 (繁體中文版)
Windows	Windows 8.1、Windows 8、Windows 7、Windows Vista 或 Windows XP 作業系統
Microsoft Office	Microsoft [®] Office
Word	Microsoft [®] Word 2013 Microsoft [®] Word 2010 Microsoft [®] Office Word 2007 Microsoft [®] Office Word 2003 Microsoft [®] Word for Mac 2011 Microsoft [®] Word 2008 for Mac Microsoft [®] Word 2004 for Mac
Excel	Microsoft [®] Excel [®] 2013 Microsoft [®] Excel [®] 2010 Microsoft [®] Office Excel [®] 2007 Microsoft [®] Office Excel [®] 2003 Microsoft [®] Excel [®] for Mac 2011 Microsoft [®] Excel [®] 2008 for Mac Microsoft [®] Excel [®] 2004 for Mac

使用的縮寫名稱	表示版本
PowerPoint	Microsoft® PowerPoint® 2013 Microsoft® PowerPoint® 2010 Microsoft® Office PowerPoint® 2007 Microsoft® Office PowerPoint® 2003 Microsoft® PowerPoint® for Mac 2011 Microsoft® PowerPoint® 2008 for Mac Microsoft® PowerPoint® 2004 for Mac
SharePoint	Microsoft® SharePoint® Server 2010 (繁體中文版) Microsoft® Office SharePoint® Server 2007 (繁體中文版) Microsoft® Office SharePoint® Portal Server 2003 (繁體中文版) Microsoft® SharePoint® Foundation 2010 (繁體中文版) Microsoft® Windows® SharePoint® Services 2.0/3.0 (繁體中文版)
Internet Explorer	Windows® Internet Explorer™ Microsoft® Internet Explorer®
Windows Live Mail	Windows Live® Mail
Windows Mail	Microsoft® Windows® Mail
Outlook	Microsoft® Outlook® 2013 Microsoft® Outlook® 2010 Microsoft® Office Outlook® 2007 Microsoft® Office Outlook® 2003
Outlook Express	Microsoft® Outlook® Express
Outlook for Mac	Microsoft® Outlook® for Mac
.NET Framework	Microsoft® .NET Framework
Entourage	Microsoft® Entourage®
Mac OS	OS X v10.9、OS X v10.8、Mac OS X v10.7 或 Mac OS X v10.6
Adobe Acrobat	Adobe® Acrobat®
Adobe Reader	Adobe® Reader®
ABBYY FineReader for ScanSnap	ABBYY FineReader for ScanSnap™ 本手冊中的所有敘述均以使用 ScanSnap 隨附的 ABBYY FineReader for ScanSnap 為前提加以說明。除非特別指定，否則 ABBYY FineReader for ScanSnap 一詞是指 ScanSnap 隨附的 ABBYY FineReader for ScanSnap。 注意：ABBYY FineReader for ScanSnap 若有更新，恕不另行通知。 如果說明與實際顯示的畫面有所不同，請參閱《ABBYY FineReader for ScanSnap 說明》。
Google 文件	Google 文件™
Android	Android™
ScanSnap	彩色影像掃描器 ScanSnap S1300i

目錄

引言	2
安全資訊	2
商標	2
製造商	3
使用手冊	4
本手冊內容	8
本手冊使用的標誌	9
本手冊中的箭頭符號	9
本手冊中的畫面圖例	10
使用 Windows 8.1/Windows 8 時	11
本手冊使用的縮寫名稱	12
ScanSnap 概要	20
ScanSnap 特性	21
簡單	21
快速	21
輕巧	22
最符合您的需求	22
使用連結功能，增加更多實用的應用程式	23
輕鬆儲存資料到行動裝置	23
輕鬆連結雲端服務	24
根據使用的應用程式建立資料	24
使用自動功能輕鬆掃描	26
可以搭配各種應用程式使用的隨附軟體	27
其他實用功能	28

部件和功能	29
正面.....	29
背面.....	30
ScanSnap Manager 概要	31
ScanSnap Manager 圖示.....	31
右鍵功能表 (Windows).....	33
ScanSnap Manager 功能表 (Mac OS).....	35
快捷功能表.....	37
如何執行掃描	38
使用「快捷功能表」掃描.....	38
使用個人設定掃描.....	39
使用 ScanSnap Folder 掃描.....	39
開啟 / 關閉 ScanSnap 電源	40
開啟 ScanSnap 電源.....	40
關閉 ScanSnap 電源.....	42
睡眠模式.....	43
自動關閉電源.....	44
可掃描的文件	45
標準辦公用紙、明信片及名片.....	45
相片明信片.....	46
如何裝載文件	47
安裝軟體	50
隨附軟體概要	51
系統需求	53
Windows.....	53
Mac OS	56
在 Windows 下安裝	58
如何安裝軟體.....	58
ScanSnap 軟體.....	60
Windows 版 Dropbox.....	64
Windows 版 Evernote	66
Windows 版 SugarSync Manager	69
Scan to Microsoft SharePoint.....	71
試用版軟體.....	73

在 Mac OS 下安裝	75
如何安裝軟體.....	75
ScanSnap 軟體.....	76
Mac 版 Dropbox.....	80
Mac 版 Evernote.....	82
Mac 版 SugarSync Manager.....	85
使用 ScanSnap (對於 Windows 的使用者)	87
基本掃描操作流程	88
根據文件選擇個人設定.....	88
掃描.....	90
停止掃描.....	92
透過「快捷功能表」使用 ScanSnap	93
將資料儲存於 ScanSnap Organizer.....	98
將名片儲存到 CardMinder.....	101
將資料儲存於指定的資料夾.....	105
將檔案附加至電子郵件.....	111
使用 ScanSnap 作為影印機.....	116
將資料儲存於 Rack2-Filer Smart.....	120
將資料儲存於 Magic Desktop.....	124
將資料儲存到行動裝置.....	126
將資料儲存到 Dropbox 資料夾.....	135
將文件儲存到 Evernote.....	139
將手寫備忘儲存到 Evernote.....	143
將文件儲存到「Google 文件」.....	146
發佈至 Salesforce Chatter.....	151
將資料儲存到 SugarSync 資料夾.....	157
轉換為 Word/Excel/PowerPoint 文件.....	161
將資料儲存於 SharePoint.....	168
將資料儲存到「圖片」資料夾.....	172
個人設定	176
如何指定掃描設定.....	177
個人設定之管理.....	177
如何執行掃描.....	186
ScanSnap Folder 操作	188
如何指定掃描設定.....	189
如何執行掃描.....	189

根據使用目的建立掃描影像	194
只掃描文件單面	194
以灰階或黑白掃描彩色文件	196
以高壓縮掃描彩色文件	197
刪除空白頁	198
校正歪斜的字串	199
將掃描影像旋轉至正確方向	201
減少透印	203
掃描一批寬度或長度不一的文件	205
長頁掃描	208
將掃描出來的影像儲存為多個 PDF 檔案	210
建立可搜尋的 PDF 檔案	212
在 PDF 檔中設定關鍵字	215
設定 PDF 檔案的密碼	220
建立 PDF/A 檔案	224
設定 ScanSnap Manager	226
如何指定掃描設定	226
快捷功能表設定	229
自動連結應用程式	234
ScanSnap 通訊狀態	238
顯示掃描進度	240
使用 ScanSnap (對於 Mac OS 的使用者)	242
基本掃描操作流程	243
根據文件選擇個人設定	243
掃描	245
停止掃描	247
透過「快捷功能表」使用 ScanSnap	248
將資料儲存於指定的資料夾	252
將檔案附加至電子郵件	256
使用 ScanSnap 作為影印機	261
建立可搜尋的 PDF 檔案	265
將名片儲存到 CardMinder	273
將資料儲存到行動裝置	277
將資料儲存到 Dropbox 資料夾	290
將文件儲存到 Evernote	294
將手寫備忘儲存到 Evernote	298
將文件儲存到「Google 文件」	301

發佈至 Salesforce Chatter	306
將資料儲存到 SugarSync 資料夾	312
轉換為 Word/Excel/PowerPoint 文件	316
將掃描影像儲存到 iPhoto.....	323
個人設定	326
如何指定掃描設定	327
個人設定之管理	327
如何執行掃描	337
根據使用目的建立掃描影像	339
只掃描文件單面	339
以灰階或黑白掃描彩色文件.....	341
刪除空白頁.....	342
校正歪斜的字串	344
將掃描影像旋轉至正確方向.....	346
減少透印.....	348
掃描一批寬度或長度不一的文件	350
長頁掃描.....	354
將掃描出來的影像儲存為多個 PDF 檔案.....	356
建立可搜尋的 PDF 檔案.....	358
在 PDF 檔中設定關鍵字.....	361
將兩個檔案或兩個頁面儲存為一個對頁影像.....	366
設定 ScanSnap Manager	367
如何指定掃描設定	367
快捷功能表設定	370
自動連結應用程式	376
ScanSnap 通訊狀態.....	378
顯示掃描進度	380
疑難排解.....	382
日常維護.....	383
清潔用品	384
清潔 ScanSnap 外部.....	385
清潔 ScanSnap 內部.....	386

耗材	391
耗材的部件號碼與更換週期	392
更換紙墊組件	394
更換進紙輪	398
附錄	405
ScanSnap Online Update	406
移除軟體	408
在 Windows 下移除	408
在 Mac OS 下移除	410
各種掃描方式的設定項目	414
安裝規格	421
關於維護	422
索引	423

ScanSnap 概要

本章說明操作 ScanSnap 之前必須注意的重要事項。

ScanSnap 特性.....	21
部件和功能.....	29
ScanSnap Manager 概要.....	31
如何執行掃描.....	38
開啟 / 關閉 ScanSnap 電源.....	40
可掃描的文件.....	45
如何裝載文件.....	47

ScanSnap 特性

ScanSnap 的主要功能如下：

簡單

只要按下 [Scan] 按鈕即可將文件轉換為數位資料

您可以將桌上凌亂的書面文件轉換為 PDF 或 JPEG 檔案，以便在電腦上檢視、編輯、管理和儲存這些文件。

即使對於初次使用者，透過「快捷功能表」掃描也十分簡單

即使是初次使用，亦可立刻透過「快捷功能表」開始使用 ScanSnap。只要按下掃描器上的 [Scan] 按鈕來掃描文件，即出現「快捷功能表」，您可在此選擇要執行的動作。

 (→ [第 93 頁](#))

 (→ [第 248 頁](#))

快速

快速掃描

以下列速度掃描 A4 或 Letter 大小的雙面彩色文件。

- 連接電源線：每分鐘約 12 張
- 連接 USB 匯流排電源：每分鐘約 4 張

提示

掃描測試系統和掃描設定如下所示。

- 掃描測試系統

Intel® Core™ i5 2.5GHz 或更高 (4 GB 或以上記憶體)

 Windows 8.1、Windows 8、Windows 7、Windows Vista 或 Windows XP 作業系統

 OS X v10.9、OS X v10.8、Mac OS X v10.7 或 Mac OS X v10.6

- 掃描設定

預設值

在以下情況掃描時若不使用預設值，掃描速度可能會變慢。

- 以 [黑白] 模式掃描文件時
例如：在 [黑白] 模式下掃描彩色小冊子時 (將彩色影像轉換為黑白影像)
 - 啟用 [校正文件中歪斜的文字] 時
 - 建立可搜尋的 PDF 檔案時
- 啟用其他功能時，掃描速度也可能會變慢。

輕巧

體積小不佔桌面空間

ScanSnap 所佔面積小於 A4 或 Letter 尺寸的紙張，不佔桌面空間。

體積小、重量輕，採可攜式設計

ScanSnap 體積小、重量輕，可與筆記型電腦一併隨身攜帶。同時，ScanSnap 亦可連接筆記型電腦的 USB 埠，由 USB 匯流排電源供電。

最符合您的需求

與 Windows 和 Mac OS 相容

視您的使用目的而定，可以在 Windows 或 Mac OS 中使用 ScanSnap。

注意事項

Mac OS 無法使用以下功能：

- ScanSnap Folder
- 色彩高壓縮
- 文件面朝上掃描
- 以 PDF/A-1b 輸出
- 設定 PDF 檔案的密碼

使用連結功能，增加更多實用的應用程式

掃描後直接以電子郵件寄送或列印掃描影像

您無須開啟任何額外的應用程式，即可將掃描出來的影像附加到電子郵件中，而且無須影印機也能列印影像。

Windows

- 附加到電子郵件 (→ [第 111 頁](#))
- 列印 (→ [第 116 頁](#))

Mac OS

- 附加到電子郵件 (→ [第 256 頁](#))
- 列印 (→ [第 261 頁](#))

與其他人員共用轉換為數位資料的文件 **Windows**

亦可直接將掃描影像儲存到 SharePoint，方便共用文件。

Windows (→ [第 168 頁](#))

輕鬆儲存資料到行動裝置

將轉換為數位資料的文件儲存到行動裝置

可以使用無線區域網路將掃描影像儲存到行動裝置 (例如平板電腦和智慧型手機)。

Windows (→ [第 126 頁](#))

Mac OS (→ [第 277 頁](#))

輕鬆連結雲端服務

隨時隨地存取轉換成數位資料的文件

ScanSnap Manager 可以連結以下雲端服務。透過連結這些服務，可從電腦或智慧型手機隨時隨地存取掃描文件。

- Dropbox
- Evernote
- Google 文件
- Salesforce Chatter
- SugarSync

Windows (→ 第 96 頁)

Mac OS (→ 第 250 頁)

提示

「雲端服務」是指可以讓使用者透過電腦或智慧型手機等裝置，將轉換為數位資料的文件或相片儲存到網路，並於需要時存取資料的服務。

根據使用的應用程式建立資料

建立可搜尋的 PDF 檔案

掃描後自動對 PDF 檔案執行文字辨識，能建立可搜尋的 PDF 檔案。

您也能對黑白文件中以螢光筆標記的字串執行文字辨識，然後新增為 PDF 檔案的關鍵字。

- 建立可搜尋的 PDF 檔案
 - 使用掃描設定建立
透過指定掃描設定將文件掃描成可搜尋的 PDF 檔案，然後使用該檔案連結各種應用程式。
 - Windows** (→ 第 212 頁)
 - Mac OS** (→ 第 358 頁)
 - 使用「快捷功能表」建立
 - **Windows**
可以使用 ScanSnap Organizer 建立可搜尋的 PDF 檔案
(→ ScanSnap Organizer 說明)
 - **Mac OS**
可以使用 [可搜尋 PDF 的轉換程式] 建立可搜尋的 PDF 檔案。
(→ 第 265 頁)

- 使用 ScanSnap Organizer 建立 **Windows**
可以使用 ScanSnap Organizer 將作成的 PDF 檔案轉換成可搜尋的 PDF 檔案。轉換多個 PDF 檔案時，可以利用電腦的閒置時間，更有效率地轉換檔案。
Windows (→ ScanSnap Organizer 說明)
- 使用 [可搜尋 PDF 的轉換程式] 建立 **Mac OS**
可以使用 [可搜尋 PDF 的轉換程式] 將作成的 PDF 檔案轉換成可搜尋的 PDF 檔案。轉換多個 PDF 檔案時，可以利用電腦的閒置時間，更有效率地轉換檔案。
Mac OS (→ 第 270 頁)
- 設定關鍵字
 - 使用掃描設定建立
透過指定掃描設定將標記字串設定為 PDF 檔案的關鍵字，然後使用該檔案連結各種應用程式。
Windows (→ 第 215 頁)
Mac OS (→ 第 361 頁)
 - 使用 ScanSnap Organizer 建立 **Windows**
可以使用 ScanSnap Organizer 將 PDF 檔中的標記字串設定為關鍵字。
Windows (→ ScanSnap Organizer 說明)
 - 使用 [可搜尋 PDF 的轉換程式] 建立 **Mac OS**
可以使用 [可搜尋 PDF 的轉換程式] 將標記區域中的字串設定為 PDF 檔案的關鍵字。
Mac OS (→ ScanSnap Manager 說明)

可以將兩個不同的掃描影像合併成一個影像

可透過垂直或水平的方式，將兩個掃描影像合併成一個影像。

Windows (→ ScanSnap Organizer 說明)

Mac OS (→ ScanSnap Manager 說明)

建立 PDF/A 檔案 **Windows**

可以建立符合 PDF/A-1b 的 PDF 檔案 (適合長期儲存)。

Windows (→ 第 224 頁)

使用自動功能輕鬆掃描

自動識別彩色和黑白文件（自動色彩檢測）

ScanSnap 能判別文件的色彩模式，然後以彩色模式儲存彩色文件、以黑白模式儲存黑白文件，並以灰階模式儲存含相片或圖片的黑白文件。此功能可以輸出大小適當的 PDF 檔案。

掃描不同大小的文件（自動檢測紙張大小）

系統會自動識別紙張大小，因此無須變更紙張大小設定。

 (→ [第 205 頁](#))

 (→ [第 350 頁](#))

自動根據紙張大小設定解析度（自動解析度功能）

系統會先以 300 dpi 掃描文件，如果文件長度為 148 mm (5.83 英吋) 或以下，以 300 dpi 儲存影像；而對於更長的文件，則轉換為 200 dpi。與文字辨識應用程式連結（例如掃描名片）時，您無須變更任何掃描設定，也可以儲存高解析度的影像資料。

可以搭配各種應用程式使用的隨附軟體

組織和管理掃描影像

可以使用 ScanSnap Organizer 組織和管理掃描影像。

- 設定關鍵字（智慧型索引）
可透過以下方式設定關鍵字：
 - 辨識頁面上的字串 (OCR)，然後將其設定為關鍵字 (Zone OCR)
 - 將字串設定為關鍵字
 - 設定標記的字串為關鍵字 (標記索引)
 - 從關鍵字清單拖放關鍵字 (以拖放方式新增關鍵字)可以在縮圖中檢視關鍵字。(關鍵字圖層)
- 按照關鍵字分配檔案 (自動關鍵字排序)
亦可根據檔案中設定為分配條件的關鍵字，將檔案分配到不同的資料夾。
- 搜尋各種檔案 (選擇搜尋引擎)
可以按照檔案名稱、關鍵字、文字或日期進行搜尋，快速找出您要的檔案。
- 裁切標記部分 (智慧型裁切)
可以將頁面上螢光筆選取的部分剪下並貼到其他位置，來建立剪貼簿。

 (→ ScanSnap Organizer 說明)

輕鬆將名片歸檔

可以在名片上執行文字辨識，然後透過名片應用程式，輕易將名片轉換為數位資料。您可以透過 CardMinder 建立資料庫，以便搜尋已轉換為數位資料的名片資料。

名片應用程式如下：

 CardMinder (→ [第 101 頁](#))

 CardMinder (→ [第 273 頁](#))

將書面文件轉換為 Word / Excel / PowerPoint 檔案

使用 ABBYY FineReader for ScanSnap，直接將掃描出來的影像轉換為 Word / Excel / PowerPoint 檔案。

 (→ [第 161 頁](#))

 (→ [第 316 頁](#))

其他實用功能

使用 ScanSnap Folder 與各式各樣的應用程式連結

可以使用 ScanSnap Folder 與各式各樣的應用程式連結（包括網路郵件、雲端服務）。
從應用程式的檔案選擇視窗選擇 ScanSnap Folder，可以直接使用掃描影像檔。

 (→ [第 188 頁](#))

注意：ScanSnap 不符合 TWAIN、ISIS 和 WIA 標準。

部件和功能

本節說明 ScanSnap 部件名稱和功能。

正面

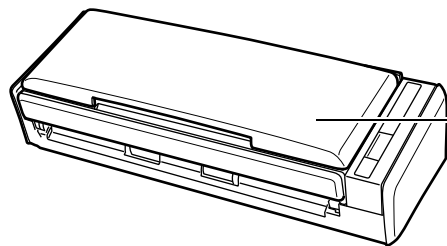

ADF 進紙槽 (掀蓋) (*)

打開以使用 ScanSnap。

⇒ 打開 ADF 進紙槽 (掀蓋) 以開啟 ScanSnap 的電源。

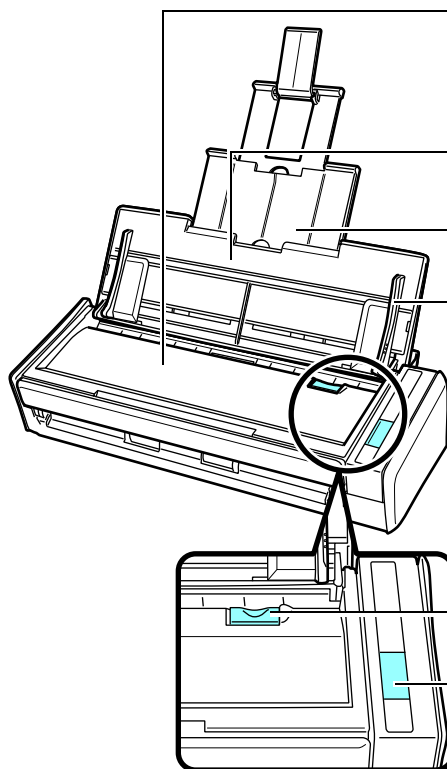

ADF 頂部

打開頂部以取出卡紙、更換紙墊組件與進紙輪，或清潔 ScanSnap 的內部。

ADF 進紙槽 (掀蓋)

打開掀蓋後，可以裝載文件。

延展部分

掃描長頁文件時請拉出。

側導板

調整至文件寬度，以免文件歪斜。

ADF 開關

拉起開關可打開 ADF 頂部。

[Scan] 按鈕 (*)

按下此按鈕以開始掃描。

ScanSnap 的狀態如下所示：

亮藍色：就緒

閃藍色：掃描

閃橘色：錯誤

*：當自動關閉電源功能關閉 ScanSnap 的電源後，按下 [Scan] 按鈕 (不會開始掃描) 或關閉 ADF 進紙槽 (掀蓋) 並重新打開，即可重新開啟 ScanSnap 的電源。
關於詳細資訊，請參閱 "[自動關閉電源](#)" (第 44 頁)。

背面

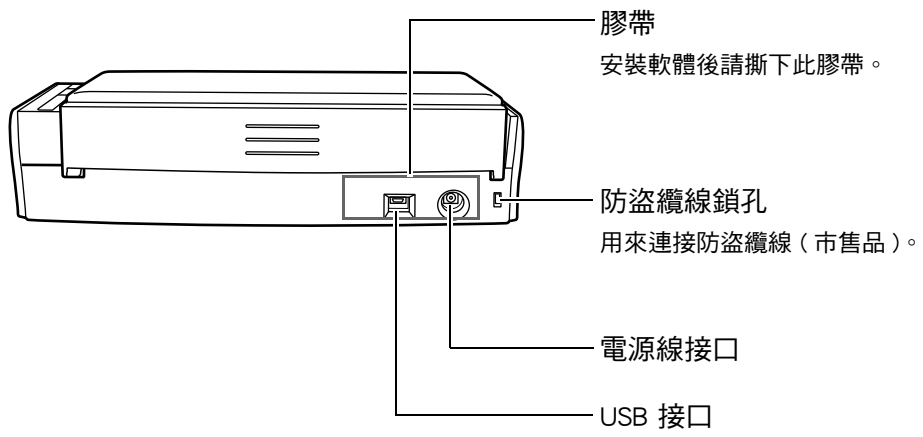

ScanSnap Manager 概要

ScanSnap Manager 是使用 ScanSnap 掃描文件所需的掃描器驅動程式。可以 PDF 或 JPEG 檔案格式將掃描影像儲存到電腦。ScanSnap Manager 可管理 ScanSnap 上的所有操作。









ScanSnap Manager 圖示

ScanSnap Manager 正在執行時，ScanSnap Manager 圖示會如下出現：

 通知區域

 Dock

ScanSnap Manager 圖示可表示 ScanSnap Manager 與 ScanSnap 之間的通訊是否正常。圖示會根據通訊狀態作如下變更。

狀態	ScanSnap Manager 圖示	
		
通訊時	連接電源線 	
	連接 USB 匯流排電源 	
非通訊時		

提示

- 開啟 ScanSnap 電源以建立 ScanSnap Manager 和 ScanSnap 間的通訊。關於如何開啟 ScanSnap 電源的詳細資訊，請參閱 "開啟 / 關閉 ScanSnap 電源" (第 40 頁)。

- 

當您將 ScanSnap Manager 圖示新增到 Dock 上時，會一直顯示 。

ScanSnap Manager 在執行時，會在 ScanSnap Manager 圖示下方出現藍燈。



可以從 ScanSnap Manager 圖示顯示掃描文件的功能表和 ScanSnap Manager 設定。

Windows

- 按一下右鍵
顯示「右鍵功能表」。
關於詳細資訊，請參閱 "[右鍵功能表 \(Windows\)](#)" (第 33 頁)。
- 按一下左鍵
顯示「左鍵功能表」。
關於詳細資訊，請參閱 "[個人設定](#)" (第 176 頁)。

Mac OS

- 按住鍵盤上的 [control] 鍵，同時按一下
顯示 ScanSnap Manager 功能表。
關於詳細資訊，請參閱 "[ScanSnap Manager 功能表 \(Mac OS\)](#)" (第 35 頁)。
- 按一下
顯示「個人設定」功能表。
關於詳細資訊，請參閱 "[個人設定](#)" (第 326 頁)。

右鍵功能表 (Windows)

在 ScanSnap Manager 圖示  上按一下滑鼠右鍵即出現此功能表。

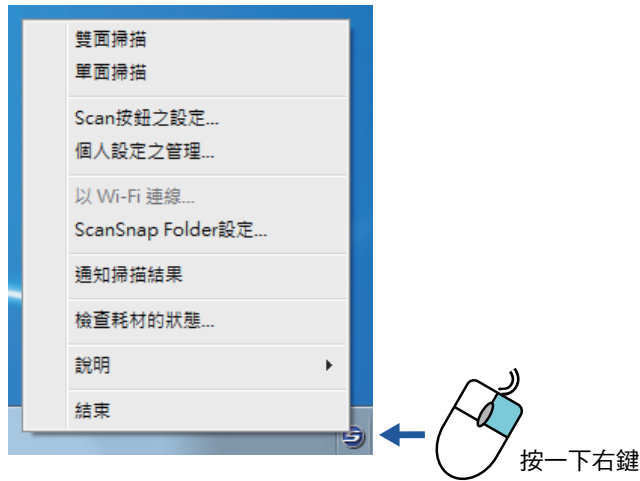

項目	功能
雙面掃描	掃描文件兩面。按照 [Scan 按鈕之設定] 中所指定的設定。
單面掃描	只掃描文件一面。按照 [Scan 按鈕之設定] 中所指定的設定。
Scan 按鈕之設定	顯示 ScanSnap 設定對話方塊。 您可以在此對話方塊中指定掃描設定。 "如何指定掃描設定" (第 226 頁)
個人設定之管理	顯示 [ScanSnap Manager - 個人設定之管理] 對話方塊。 在 ScanSnap 設定對話方塊中勾選了 [使用快捷功能表] 核取方塊時，無法選擇 [個人設定之管理]。 "個人設定之管理" (第 177 頁)
以 Wi-Fi 連線	顯示 [ScanSnap Manager - 以 Wi-Fi 連線] 對話方塊。 彩色影像掃描器 Scanner ScanSnap S1300i 無法使用此項功能。
ScanSnap Folder 設定	顯示 ScanSnap 設定對話方塊。 您可以在此對話方塊中指定使用 ScanSnap Folder 的掃描設定。 "如何指定掃描設定" (第 226 頁)
通知掃描結果	當掃描完成後會出現一則訊息，告知您是否已移除空白頁或已旋轉影像。 
檢查耗材的狀態	顯示 [ScanSnap Manager - 檢查耗材的狀態] 對話方塊。 您可以在更換耗材後，重設耗材計數器。 "耗材" (第 391 頁)

項目	功能
說明	顯示以下的功能表： <ul style="list-style-type: none">● 說明 開啟《ScanSnap Manager 說明》。● 疑難排解 顯示《ScanSnap Manager 說明》中的 [疑難排解]。● ScanSnap 入口網站 開啟 ScanSnap 全球網址 (http://scansnap.fujitsu.com/)。● 關於 ScanSnap Manager 顯示 [ScanSnap Manager - 版本資訊] 對話方塊。● 偏好設定 顯示 [ScanSnap Manager - 偏好設定] 對話方塊。● 線上更新 開啟 ScanSnap Online Update (第 406 頁)。
若要建立連線	ScanSnap Manager 與 ScanSnap 之間的通訊不正常時顯示。
結束	結束 ScanSnap Manager。 " 結束 ScanSnap Manager " (第 43 頁)

ScanSnap Manager 功能表 (Mac OS)

按住鍵盤上的 [control] 鍵，同時按一下 ScanSnap Manager 圖示  即出現此功能表。

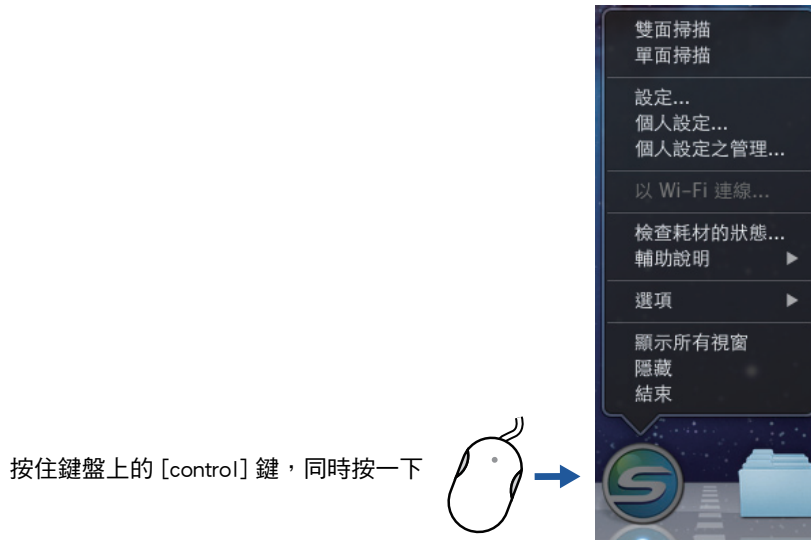

項目	功能
雙面掃描	掃描文件兩面。按照 [設定] 中所指定的設定。
單面掃描	只掃描文件一面。按照 [設定] 中所指定的設定。
設定	顯示 ScanSnap 設定視窗。 您可以在此視窗中指定掃描設定。 " 如何指定掃描設定 " (第 367 頁)
個人設定	顯示 「個人設定」功能表。 在 ScanSnap 設定視窗中勾選了 [使用快捷功能表] 核取方塊時，無法選擇 [個人設定]。 " 個人設定 " (第 326 頁)
個人設定之管理	顯示 [ScanSnap Manager - 個人設定之管理] 視窗。 在 ScanSnap 設定視窗中勾選了 [使用快捷功能表] 核取方塊時，無法選擇 [個人設定之管理]。 " 個人設定之管理 " (第 327 頁)
以 Wi-Fi 連線	顯示 [ScanSnap Manager - 以 Wi-Fi 連線] 對話方塊。 彩色影像掃描器 ScanSnap S1300i 無法使用此項功能。
檢查耗材的狀態	顯示 [ScanSnap Manager - 檢查耗材的狀態] 視窗。 您可以在更換耗材後，重設耗材計數器。 " 耗材 " (第 391 頁)

項目	功能
輔助說明	<p>顯示以下的功能表：</p> <ul style="list-style-type: none"> ● 說明 開啟《ScanSnap Manager 說明》。 ● 疑難排解 顯示《ScanSnap Manager 說明》中的 [疑難排解]。 ● ScanSnap 入口網站 開啟 ScanSnap 全球網址 (http://scansnap.fujitsu.com/)。 ● 關於 ScanSnap Manager 顯示 [ScanSnap Manager - 版本資訊] 視窗。 ● 偏好設定 顯示 [ScanSnap Manager - 偏好設定] 視窗。 ● 線上更新 開啟 ScanSnap Online Update (第 406 頁)。
若要建立連線	ScanSnap Manager 與 ScanSnap 之間的通訊不正常時顯示。
選項	<p>顯示以下的功能表：</p> <ul style="list-style-type: none"> ● 保留在 Dock 上 將 ScanSnap Manager 圖示  新增到 Dock 上。 ● 在登入時開啟 電腦啟動或登入時自動啟動 ScanSnap Manager。 ● 顯示於 Finder 使用 Finder 顯示 [ScanSnap] 資料夾的內容。
顯示所有視窗 (*)	以縮圖形式顯示 ScanSnap Manager 的所有視窗。
隱藏 / 顯示	隱藏或再顯示所有正在顯示的 ScanSnap Manager 視窗。
結束	<p>結束 ScanSnap Manager。</p> <p>"結束 ScanSnap Manager" (第 43 頁)</p>

* : 使用 Mac OS X v10.7 或更新的版本時顯示。

快捷功能表

只要按下掃描器上的 [Scan] 按鈕來掃描文件，即出現「快捷功能表」。只要選擇要連結的應用程式，便能建立和管理掃描影像。

Windows



Mac OS



提示

- 關於各應用程式和如何使用「快捷功能表」掃描的詳細資訊，請參閱以下說明：

Windows (→ 第 93 頁)

Mac OS (→ 第 248 頁)

- 可以變更「快捷功能表」顯示模式和應用程式的顯示順序。關於詳細資訊，請參閱以下說明：

Windows (→ 第 229 頁)

Mac OS (→ 第 370 頁)

如何執行掃描

本節說明如何使用 ScanSnap 掃描。

掃描文件的方法有兩種。請根據掃描影像的使用目的選擇兩者之一。

- 使用「快捷功能表」掃描（→ 第 38 頁）
- 使用個人設定掃描（→ 第 39 頁）
- 使用 ScanSnap Folder 掃描（→ 第 39 頁）

使用「快捷功能表」掃描

使用 ScanSnap 掃描文件後，可以從顯示的功能表選擇應用程式以儲存、以電子郵件傳送或列印掃描影像，以及連結 ScanSnap 和應用程式或雲端服務。

預設為使用「快捷功能表」掃描。



關於詳細資訊，請參閱以下說明。

Windows（→ 第 93 頁）

Mac OS（→ 第 248 頁）

使用個人設定掃描

選擇上次設定的個人設定（掃描設定和連結的應用程式），然後按下 [掃描] 按鈕掃描文件和連結應用程式。

方便重複使用相同的設定掃描文件。

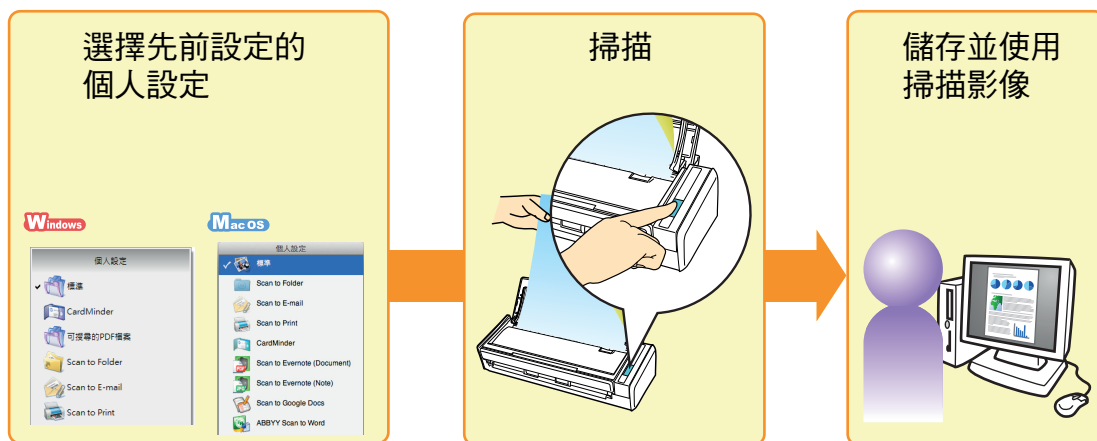

關於詳細資訊，請參閱以下說明。

Windows (→ [第 176 頁](#))

Mac OS (→ [第 326 頁](#))

使用 ScanSnap Folder 掃描 **Windows**

從應用程式的檔案選擇視窗選擇 ScanSnap Folder，即可從 ScanSnap 掃描文件。可以直接在應用程式中使用掃描出來的文件檔。

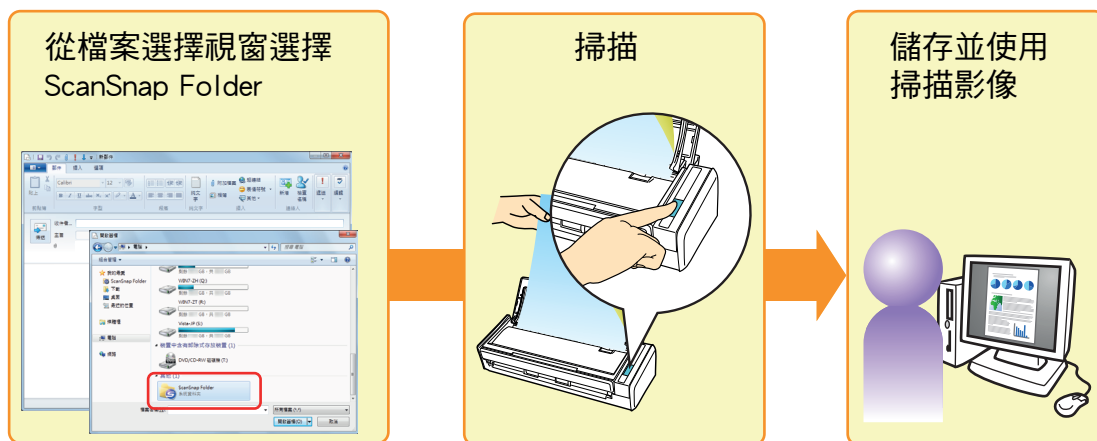

關於詳細資訊，請參閱以下說明。

Windows (→ [第 188 頁](#))

開啟 / 關閉 ScanSnap 電源

本節說明如何開啟 / 關閉 ScanSnap 電源。

開啟 ScanSnap 電源



1. 開啟電腦的電源。

Windows

⇒ Windows 啟動時，ScanSnap Manager 圖示  會出現在通知區域中。



提示

- 若未顯示 ScanSnap Manager 圖示 ，選擇 [開始] 功能表 [所有程式] → [ScanSnap Manager] → [ScanSnap Manager] (使用 Windows 8.1/Windows 8 時，請選擇所有應用程式畫面 [ScanSnap Manager] 下的 [ScanSnap Manager]) 啟動 ScanSnap Manager。
- 登入電腦時，若沒有自動啟動 ScanSnap Manager，請按照以下程序登錄 ScanSnap Manager：
 1. 在 ScanSnap Manager 圖示  上按一下滑鼠右鍵，然後從出現的功能表中選擇 [說明] → [說明]。
 - ⇒ 出現 [ScanSnap Manager - 偏好設定] 對話方塊。
 2. 勾選 [自動啟動] 標籤中的 [當您登入電腦時啟動 ScanSnap Manager] 核取方塊。

Mac OS

⇒ ScanSnap Manager 圖示  出現在 Dock 上。



提示

- 若沒有顯示 ScanSnap Manager 圖示 ，請從 Finder 的側邊欄選擇 [應用程式] → [ScanSnap]，然後按兩下 [ScanSnap Manager] 來啟動 ScanSnap Manager。
- 登入電腦時，如果 ScanSnap Manager 沒有自動啟動，請從 [系統偏好設定] 視窗中選擇 [使用者與群組] (Mac OS X v10.6 為 [帳號]) → [目前使用者] (Mac OS X v10.6 為 [我的帳號]) → [登入項目] → [+] → [ScanSnap] → [ScanSnap Manager] 以啟動 ScanSnap Manager。

2. 打開 ScanSnap 的 ADF 進紙槽（掀蓋）以開啟電源。

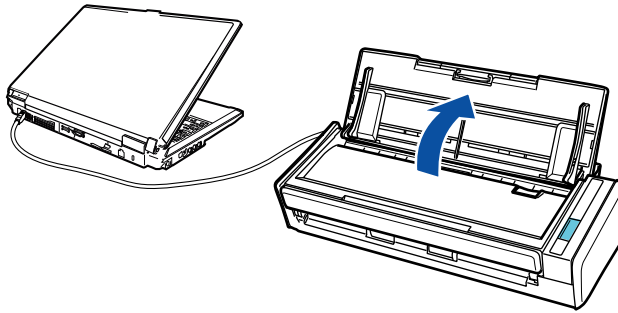

⇒ [Scan] 按鈕閃藍燈。可以掃描文件時，按鈕會正常亮起。

ScanSnap Manager 圖示的變更如下所示：



Windows 由  至  ( 用於連接 USB 匯流排電源)。

Mac OS 由  至  ( 用於連接 USB 匯流排電源)。

注意事項

對於某些電腦，可能會在電腦啟動後執行 ScanSnap 啟動程序數次。

提示

根據電腦性能、作業環境和負荷（例如同時執行多個程式時）而異，ScanSnap Manager 圖示可能需要一點時間才會變為  或 。

關閉 ScanSnap 電源

1. 關閉 ADF 進紙槽（掀蓋）。

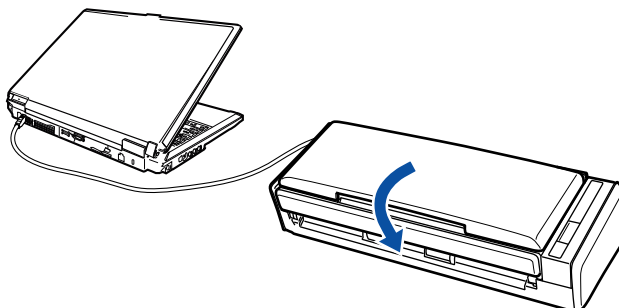

⇒ [Scan] 按鈕燈熄滅。

ScanSnap Manager 圖示的變更如下所示：

Windows 由 (用於連接 USB 匯流排電源) 至 。

Mac OS 由 (用於連接 USB 匯流排電源) 至 。

注意事項

- 收起延展部分後關上 ADF 進紙槽（掀蓋）。
- 若要移動 ScanSnap，請先關閉電源，然後拔除所有的纜線。
使用 ScanSnap 時掃描器底部可能會變熱，但不會影響 ScanSnap 的操作或造成任何實際損害。搬動 ScanSnap 時，請小心以免掉落於地面。

提示

- 電源已連接至電腦及 ScanSnap。若 ScanSnap 一直與電腦連接，則不用為電源開關操心。
- 有些電腦在關機後，可能需要等待 2 到 3 分鐘，[Scan] 按鈕的燈號才會熄滅。

結束 ScanSnap Manager

可以按照以下程序結束 ScanSnap Manager。一般而言，您無須結束 ScanSnap Manager。

Windows

1. 從「右鍵功能表」選擇 [結束]。

關於「右鍵功能表」的詳細資訊，請參閱 "[右鍵功能表 \(Windows\)](#)" (第 33 頁)。

Mac OS

1. 從 ScanSnap Manager 功能表中選擇 [結束]。

關於 ScanSnap Manager 功能表的詳細資訊，請參閱 "[ScanSnap Manager 功能表 \(Mac OS\)](#)" (第 35 頁)。

提示

按照以下程序重新開啟 ScanSnap Manager。

Windows

選擇 [開始] 功能表 → [所有程式] → [ScanSnap Manager] → [ScanSnap Manager] (使用 Windows 8.1/Windows 8 時，選擇所有應用程式畫面 [ScanSnap Manager] 下的 [ScanSnap Manager])。

Mac OS

從 Finder 的側邊欄選擇 [應用程式] → [ScanSnap]，然後按兩下 [ScanSnap Manager]。

睡眠模式

開啟 ScanSnap 的電源後若閒置 1 分鐘，將進入睡眠模式 (省電模式)。

ScanSnap 的內部燈光於睡眠模式時關閉。

自動關閉電源

開啟 ScanSnap 的電源後若閒置一段指定的時間（預設值為「4 小時」），將自動關閉電源。若要重新開啟 ScanSnap 的電源，請執行以下作業之一：

- 按下 ScanSnap 上的 [Scan] 按鈕（不會開始掃描）。
- 關閉 ADF 進紙槽（掀蓋）並重新打開

提示

- 若要繼續使用 ScanSnap，請執行以下作業之一以重設自動關閉電源的閒置時間：
 - 將文件載入 ScanSnap
 - 按下 ScanSnap 上的 [Scan] 按鈕
 - 關閉 ADF 進紙槽（掀蓋）並重新打開
- 可以變更 ScanSnap 自動關閉電源的閒置時間，或設定不要自動關閉 ScanSnap 的電源。按照以下程序設定：

Windows

1. 從「右鍵功能表」選擇 [說明] → [偏好設定]。
⇒ 出現 [ScanSnap Manager - 偏好設定] 對話方塊。
2. 在 [電源] 標籤下，選擇 [關閉電源] 設定項目之一。

Mac OS

1. 從 ScanSnap Manager 功能表選擇 [輔助說明] → [偏好設定]。
⇒ 出現 [ScanSnap Manager - 偏好設定] 視窗。
 2. 在 [電源] 標籤下，選擇 [關閉電源] 設定項目之一。
- ScanSnap 自動關閉電源前 5 分鐘，會出現快顯註解方塊或通知畫面。
關於詳細資訊，請參閱以下說明：

 (→ 第 238 頁)

 (→ 第 378 頁)

可掃描的文件

本節說明可使用 ScanSnap 掃描的文件。

標準辦公用紙、明信片及名片

紙張類型	標準辦公用紙、明信片、名片
紙張重量	64 到 104.7 g/m ² (17 到 20 磅)
紙張大小	寬度：50.8 到 216 mm (2 到 8.5 英吋) 長度：50.8 到 360 mm (2 到 14.17 英吋) 使用長頁時 (*) 216 × 863 mm / 8.5 × 34 英吋

* : 按住 ScanSnap 上的 [Scan] 按鈕 3 秒以上即開始掃描。

注意事項

- 掃描以鉛筆書寫的文件時，可能會留下黑色的痕跡。同時，滾輪上累積的灰塵可能會造成進紙異常。掃描類似文件時，應盡可能經常清潔滾輪。
關於如何清潔 ScanSnap 內部的詳細資訊，請參閱「清潔 ScanSnap 內部」(→ [第 386 頁](#))。
- 可能無法掃描以下類型的文件：
 - 附有金屬物品（例如迴紋針和訂書針）的文件可能會損壞 ScanSnap 內部，掃描時請移除。
 - 墨水未乾的文件（請等到墨水完全變乾後再掃描文件）
 - 文件大於 216 × 863 (mm) / 8.5 × 34 (英吋) (寬度 × 長度)
 - 非紙類文件（例如布料、金屬箔或投影片）
 - 貼有相片或便利貼的文件
- 若以下類型的文件直接載入 ScanSnap，會使文件受損或造成掃描錯誤：
 - 小於 50.8 × 50.8 mm / 2 × 2 (英吋) (寬度 × 長度) 的文件
 - 紙張重量小於 64 g/m² (17 磅) 的文件
 - 厚度不一的文件（如貼有其他物品的信封和紙張）
 - 皺摺或捲曲的文件
 - 摺疊或破損的文件
 - 描圖紙
 - 銅版紙
 - 相片（相紙）
 - 穿孔或打孔過的文件
 - 形狀不規則（非方形）的文件
 - 複寫紙或感熱紙
 - 貼有備忘或便利貼的文件
- 無碳複寫紙可能含有會造成紙墊組件與進紙輪損傷的化學物。掃描無碳複寫紙時，務必定時清潔 ScanSnap 以保持掃描器效能。相較於只掃描一般辦公用紙的掃描器，掃描無碳複寫紙（根據類型而異）可能會使掃描器的使用壽命縮短。

相片明信片

ScanSnap 及電腦以電源線連接時，可掃描相片明信片。

紙張類型	相片明信片
紙張重量	64 到 326 g/m ² (17 到 87 磅)
紙張大小	寬度：50.8 到 100 mm (2 到 3.9 英吋) 長度：50.8 到 148 mm (2 到 5.8 英吋)

注意事項

- 掃描相片明信片時，必須符合以下所有狀況。否則，可能發生卡紙情形：
 - 連接電源線
 - 正常溫度：5 到 35 °C (41 到 95°F) / 正常濕度：45 到 85%
 - 相片明信片面朝下載入 ScanSnap
- 掃描相片或圖片明信片時，請小心以免明信片印有圖片的一面受損。

如何裝載文件

按照以下程序將文件載入 ScanSnap。

關於可裝載文件的詳細資訊，請參閱 "[可掃描的文件](#)" (第 45 頁)。

1. 若您裝裝多張文件，請先檢查張數。

ScanSnap 掃描的紙張上限如下：

載入 A4 或較小尺寸時，堆疊的文件可達 5 mm (10 張 80 g/m² [20 磅] 的紙張)。

注意事項

若試圖掃描的張數超過裝載量上限，可能會發生以下問題：

- 檔案大小過大，無法順利作成檔案。
- 掃描期間卡紙

2. 搨開文件。

1. 握住文件兩端，然後搨開數次。

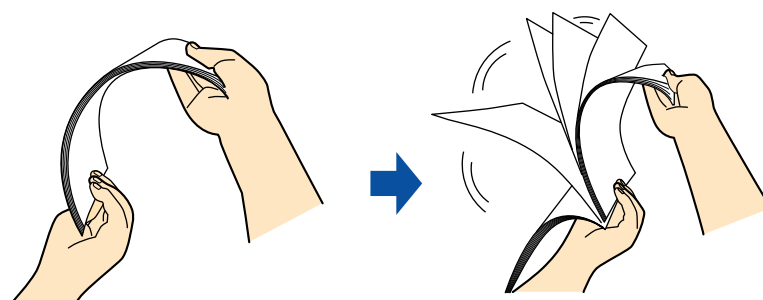

2. 將文件疊旋轉 90 度，以相同方式搨開文件。

3. 對齊文件邊緣，然後使頂端呈斜梯狀。

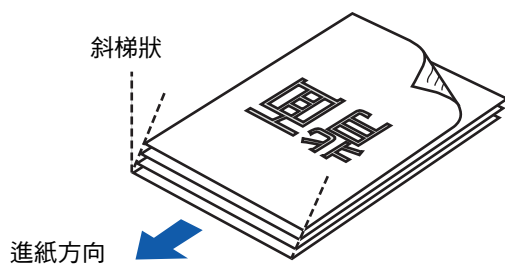

注意事項

若掃描文件時沒有先對齊頁緣，則可能會發生卡紙或使文件受損。

4. 打開 ScanSnap 的 ADF 進紙槽（掀蓋）。

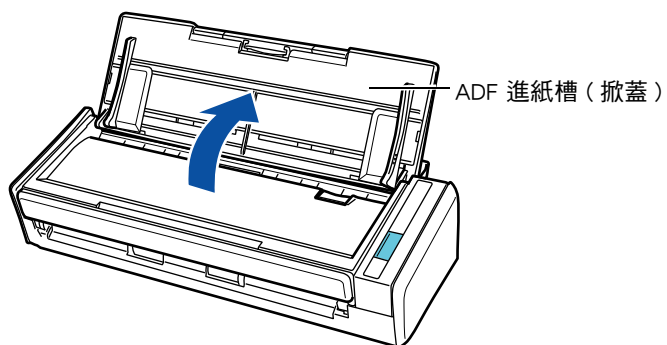

5. 拉出延展部分。

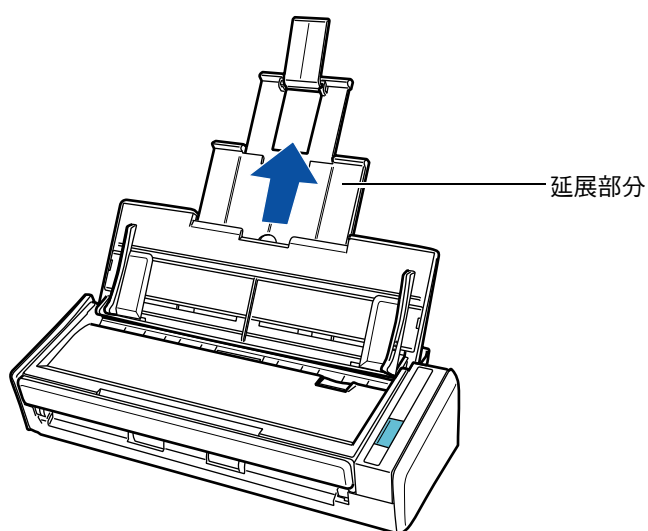

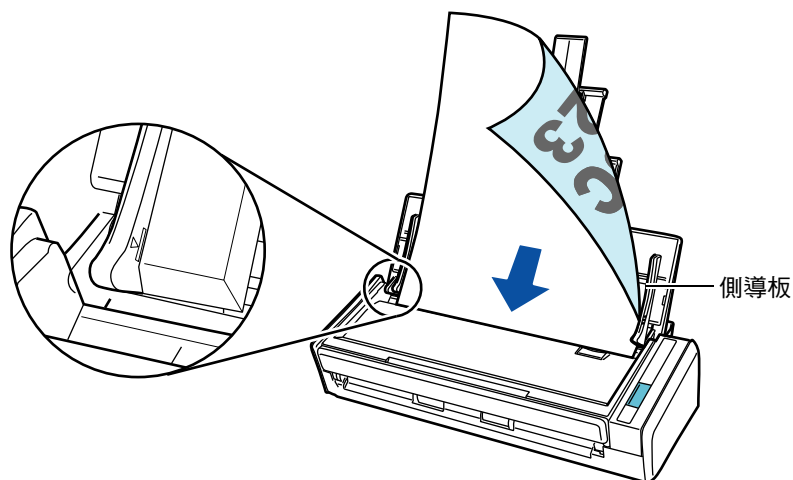

6. 將文件載入 ADF 進紙槽（掀蓋）。

以面朝下，頂端向前（背面朝您）的方式載入文件。載入的文件請勿超過側導板上的參考標記。



注意事項

在工作列最右側的通知區域中 ScanSnap Manager 圖示  或  上按一下滑鼠右鍵，選擇 [Scan 按鈕之設定]。然後，選擇 [掃描] 標籤 → [選項] 按鈕以顯示 [掃描模式選項] 對話方塊。若在 [掃描模式選項] 對話方塊中已勾選 [文件面朝上掃描] 核取方塊，請以面朝上底端朝下的方式載入文件。

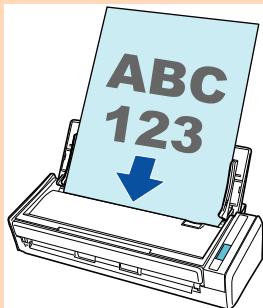
**7. 調整側導板至文件寬度。**

移動側導板，使側導板與文件之間不留任何空間。
否則，文件送紙時可能會歪斜。

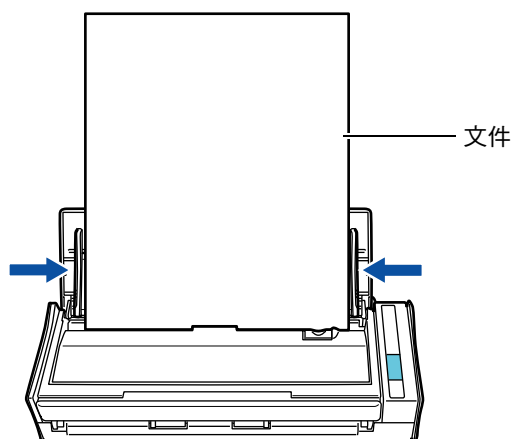

安裝軟體

本章說明 ScanSnap 的隨附軟體、系統需求以及如何安裝這些軟體。

- 隨附軟體概要 51
- 系統需求 53
- 在 Windows 下安裝 58
- 在 Mac OS 下安裝 75

隨附軟體概要

本節就各種隨附軟體和其功能提供概要說明。您可以使用以下軟體編輯、管理並排列掃描影像。

ScanSnap Manager

需要安裝此掃描器驅動程式才能以 ScanSnap 掃描文件。可以 PDF 或 JPEG 檔案格式將掃描影像儲存到電腦。

若要將 PDF 或 JPEG 檔案儲存到行動裝置，必須在行動裝置中安裝 ScanSnap Connect Application。

可以從行動裝置的應用程式市場下載 ScanSnap Connect Application。

ScanSnap Organizer

無須開啟影像資料，即可使用此應用程式來顯示影像資料 (PDF 或 JPEG 檔案)，並可按照您的需要建立資料夾和排列檔案。

CardMinder

您可以使用此應用程式有效率地將大量名片數位化。

可以對名片執行文字辨識，並建立資料庫以便管理並搜尋名片資料。可以列印資料庫中的資料，並與各種應用程式連結。

使用 Mac OS 版本 (含有「通訊錄」) 時，亦可與 PIM (個人資訊管理系統) 共用資料。

ABBYY FineReader for ScanSnap

此應用程式可以透過 OCR (光學文字辨識) 功能來辨識掃描影像的文字，並將資料轉換為 Word、Excel 或 PowerPoint 等可編輯的檔案。

ScanSnap Online Update

此應用程式可檢查下載伺服器上是否有任何更新檔，並自動更新程式。

Windows 版 Evernote / Mac 版 Evernote

使用 ScanSnap 即可輕易將檔案儲存到 Evernote。

您可以從 Setup DVD-ROM 下載以下軟體。

Windows 版 SugarSync Manager  / Mac 版 SugarSync Manager 

使用 ScanSnap 即可輕易將檔案儲存到 SugarSync 資料夾。

Windows 版 Dropbox  / Mac 版 Dropbox 

使用 ScanSnap 即可輕易將檔案儲存到 Dropbox 資料夾。

Scan to Microsoft SharePoint 

使用 ScanSnap 可輕易將檔案儲存到 SharePoint。

系統需求

ScanSnap 的系統需求如下：

關於最新的需求資訊，請瀏覽 ScanSnap 支援網站：

<http://scansnap.fujitsu.com/g-support/zt/>

Windows

作業系統	Windows 8.1 (32 /64 位元版) (*1) Windows 8 (32 /64 位元版) (*1) Windows 7 (32 /64 位元版) Windows Vista (32 /64 位元版) (*2) Windows XP (32 位元版) (*3)
CPU	Intel® Core™ 2 Duo 2.2 GHz 或更高 (建議：Intel® Core™ i5 2.5 GHz 或更高)
記憶體	32 位元版：1 GB 或以上 (建議：4 GB 或以上) 64 位元版：2 GB 或以上 (建議：4 GB 或以上)
顯示解析度 (*4)	Windows 8.1/Windows 8：1024 × 768 像素或更高 Windows 7/Windows Vista/Windows XP：800 × 600 像素或更高
硬碟空間	安裝 ScanSnap 隨附軟體所需的硬碟空間如下： <ul style="list-style-type: none"> ● ScanSnap Manager：700 MB ● ScanSnap Organizer：670 MB ● CardMinder：660 MB ● ABBYY FineReader for ScanSnap：620 MB ● ScanSnap Online Update：10 MB ● Windows 版 Evernote：150 MB ● Scan to Microsoft SharePoint：40 MB
USB 連接埠	USB 3.0 (*5) / USB 2.0 / USB 1.1

*1：ScanSnap 隨附軟體會以桌上型應用程式模式運作。

*2：需要 Service Pack 2 或更新的版本。

*3：需要 Service Pack 3 或更新的版本。

*4：若使用較大的字型大小，部分畫面可能無法正確顯示。

在此情況下，請使用較小的字型大小。

*5：使用 USB 3.0 連接埠時，資料傳輸速度與 USB 2.0 相同。

注意事項

- 若不符合上述系統需求，ScanSnap 可能無法運作。
- 請勿使用鍵盤或顯示器上的 USB 連接埠來連接 ScanSnap（可能會無法正常運作）。
- 如果您使用市售的 USB 集線器，請務必使用配備 AC 變壓器（可供電）的集線器。
- 在以下的情況下，掃描速度會變慢：
 - CPU 或記憶體不符合所需規格
 - USB 連接埠或 USB 集線器類型為 USB 1.1
- 根據 Windows 系統磁碟管理的情況而異，安裝後實際增加的使用磁碟空間可能會與所需的磁碟空間有所不同。
- 掃描文件時，所需的硬碟空間大約為掃描後輸出檔案大小的三倍。
- 使用以下的功能時，字元可能無法正確顯示：
 - CardMinder
 - Scan to Mobile
 - Scan to Salesforce Chatter
 - Scan to SugarSync
 - Scan to Dropbox

執行以下作業：

- Windows XP
 - 勾選 [控制台] → [地區及語言選項] → [語言] 標籤 → [安裝東亞語言檔案] 核取方塊。
 - 從 Microsoft Office 2000 或更新版本的安裝光碟安裝通用字型 (Arial Unicode MS)。
- Windows Vista/Windows 7/Windows 8/Windows 8.1
 - 從 Microsoft Office 2003 或更新版本的安裝光碟安裝通用字型 (Arial Unicode MS)。

提示

- 在 Windows 8.1、Windows 8、Windows Vista 或 Windows XP 中安裝以下軟體的同時，可能會一併安裝 .NET Framework 3.5 SP1（需要至少 500 MB 的可用硬碟空間）。
 - ScanSnap Manager
 - ScanSnap Organizer
 - CardMinder
- 在 Windows XP 中安裝以下軟體的同時，可能會一併安裝 .NET Framework 2.0（需要 280 MB 的可用硬碟空間）。
 - Scan to Microsoft SharePoint

以下顯示掃描單面彩色文件時的預計檔案大小。

範本文件	規格
	<ul style="list-style-type: none"> ● 紙張類型 一般類型 ● 紙張大小 A4 ● 檔案格式 PDF ● 壓縮比 3

預計影像資料大小 (KB)

色彩模式	自動解析度	普通	精細	超精細	最佳
彩色	415.5	268.7	410.6	838.4	3415.6
灰階	374.4	243.6	371.7	753.8	3015.0
黑白	172.3	115.8	173.0	347.3	2504.0
色彩高壓縮	217.5	162.5	226.2	159.9	-

Mac OS

作業系統 (*1)	OS X v10.9 OS X v10.8 (建議：10.8.1 或更新的版本) Mac OS X v10.7 (建議：10.7.4 或更新的版本) Mac OS X v10.6 (建議：10.6.8)
CPU	Intel® Core™ 2 Duo 2.4 GHz 或更高 (建議：Intel® Core™ i5 2.5 GHz 或更高)
記憶體	2 GB 或以上 (建議：4 GB 或以上)
顯示器 解析度	1024 × 768 像素或更高
硬碟空間	安裝 ScanSnap 隨附軟體所需的硬碟空間如下： <ul style="list-style-type: none"> ● ScanSnap Manager：980 MB ● CardMinder：570 MB ● ABBYY FineReader for ScanSnap：590 MB ● ScanSnap Online Update：10 MB ● Mac 版 Evernote：80 MB
USB 連接埠	USB 3.0 (*2) / USB 2.0 / USB 1.1

*1：建議套用 Mac OS 最新的更新檔。

*2：使用 USB 3.0 連接埠時，資料傳輸速度與 USB 2.0 相同。

注意事項

- 若不符合上述系統需求，ScanSnap 可能無法運作。
- 請勿使用鍵盤或顯示器上的 USB 連接埠來連接 ScanSnap (可能會無法正常運作)。
- 如果您使用市售的 USB 集線器，請務必使用配備 AC 變壓器 (可供電) 的集線器。
- 在以下的情況下，掃描速度會變慢：
 - CPU 或記憶體不符合所需規格
 - USB 連接埠或 USB 集線器類型為 USB 1.1
- 掃描文件時，所需的硬碟空間大約為掃描後輸出檔案大小的三倍。

以下顯示掃描單面彩色文件時的預計檔案大小。

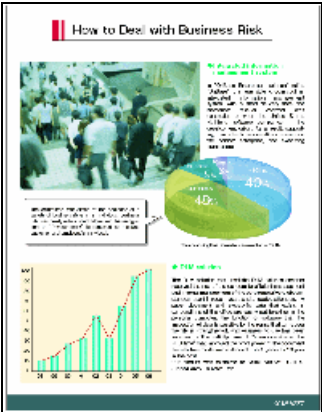
範本文件	規格
	<ul style="list-style-type: none"> ● 紙張類型 一般類型 ● 紙張大小 A4 ● 檔案格式 PDF ● 壓縮比 3

預計影像資料大小 (KB)

色彩模式	自動解析度	普通	精細	超精細	最佳
彩色	415.4	268.7	410.6	838.4	3415.6
灰階	374.4	243.6	371.7	753.8	3015.0
黑白	172.3	115.8	173.0	347.3	2501.0

在 Windows 下安裝

本節說明如何在 Windows 下安裝軟體。

如何安裝軟體

當您將 Setup DVD-ROM 插入電腦的 DVD-ROM 光碟機時，出現 [ScanSnap Setup] 對話方塊。



[ScanSnap Setup] 對話方塊中各按鈕的功能如下。

按鈕	功能
讀我檔案	顯示 [Readme] 對話方塊，以便參閱各軟體的讀我檔案。

按鈕	功能
安裝產品	<p>顯示 [Install Products] 對話方塊。</p> <ul style="list-style-type: none"> ● [ScanSnap] 按鈕 安裝以下軟體： <ul style="list-style-type: none"> - ScanSnap Manager - ScanSnap Organizer - CardMinder - ABYY FineReader for ScanSnap - ScanSnap Online Update ● [Dropbox] 按鈕 開啟 Windows 版 Dropbox 的下載頁面。 ● [Evernote] 按鈕 開啟 [Evernote] 對話方塊。可以安裝 Windows 版 Evernote 或顯示下載網頁。 ● [SugarSync] 按鈕 開啟 Windows 版 SugarSync Manager 的下載頁面。 ● [Scan to Microsoft SharePoint] 按鈕 開啟 Scan to Microsoft SharePoint 的下載頁面。
使用手冊	顯示 [Manuals] 對話方塊，以便參閱含有《安全注意事項》、《入門指南》、《疑難排解（安裝）》及《操作指南（本手冊）》的軟體使用手冊。
瀏覽 DVD 內容	開啟「Windows 檔案總管」以顯示 DVD-ROM 中的檔案。
支援	顯示客戶服務的聯絡資訊。
試用版軟體	顯示 [Trial Software] 對話方塊，以便安裝試用版軟體。

ScanSnap 軟體

提示

當安裝完成後，會出現一個快顯註解方塊，表示下載伺服器是否有最新的更新檔。
關於詳細資訊，請參閱《ScanSnap Online Update 說明》。

安裝以下軟體：

- ScanSnap Manager
- ScanSnap Organizer
- CardMinder
- ABBYY FineReader for ScanSnap

以下軟體會與上述軟體同時安裝：

- ScanSnap Online Update

程序如下。

1. 開啟電腦的電源，然後以擁有「管理員」權限的使用者帳號登入。
2. 將 Setup DVD-ROM 插入 DVD-ROM 光碟機。

⇒ 出現 [ScanSnap Setup] 對話方塊。

提示

若未出現 [ScanSnap Setup] 對話方塊，請透過「Windows 檔案總管」按兩下 Setup DVD-ROM 中的「ScanSnap.exe」。

3. 按一下 [安裝產品] 按鈕。



⇒ 出現 [Install Products] 對話方塊。

4. 按一下 [ScanSnap] 按鈕。



⇒ 出現 [ScanSnap] 對話方塊，顯示 [歡迎使用 ScanSnap InstallShield Wizard] 畫面。

5. 按一下 [下一步] 按鈕。

⇒ 出現 [安裝類型]。

6. 讀取關於防毒軟體的資訊，然後按一下 [確定] 按鈕。

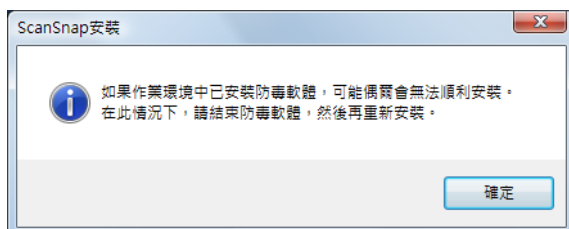

⇒ 出現 [選擇功能] 畫面。

7. 按一下 [下一步] 按鈕。

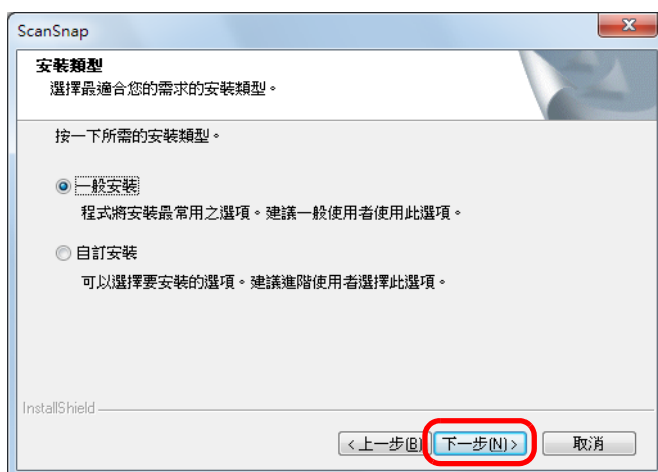

提示

您可以選擇 [自訂安裝] 以指定安裝軟體和安裝目的地，然後按一下 [下一步] 按鈕。

⇒ 出現是否接受授權合約的確認訊息。

8. 閱讀「使用者授權合約」，請選擇 [我接受授權合約的條款]，然後按一下 [下一步] 按鈕。

⇒ 出現 [開始複製檔案] 畫面。

9. 確認設定，然後按一下 [下一步] 按鈕。

⇒ 開始安裝。當安裝完成後，會出現 [關於 ScanSnap 自動關閉電源的功能] 畫面。

10.閱讀說明，然後按一下 [下一步] 按鈕。

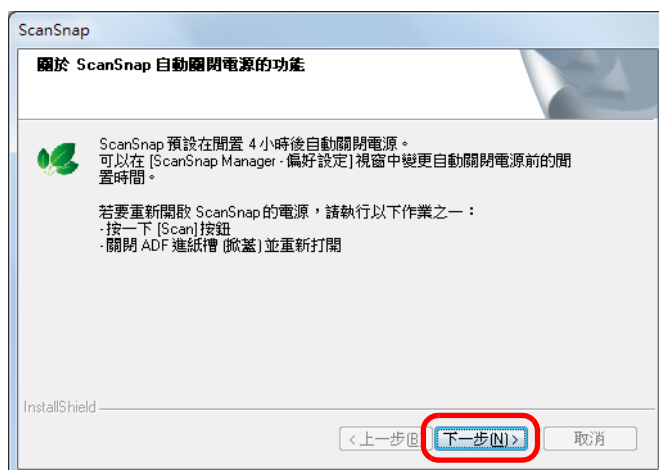

⇒ 出現 [安裝完成] 畫面。

11.按一下 [完成] 按鈕。

12.從 DVD-ROM 光碟機中取出 Setup DVD-ROM。

注意事項

若無法順利完成安裝，請在 [ScanSnap Setup] 對話方塊中選擇 [Manuals] → [疑難排解 (安裝)]，然後參閱《疑難排解 (安裝)》。

Windows 版 Dropbox

提示

需要連上網路才能安裝 Windows 版 Dropbox。

程序如下。

1. 開啟電腦的電源，然後以擁有「管理員」權限的使用者帳號登入。
2. 將 Setup DVD-ROM 插入 DVD-ROM 光碟機。

⇒ 出現 [ScanSnap Setup] 對話方塊。

提示

若未出現 [ScanSnap Setup] 對話方塊，請透過「Windows 檔案總管」按兩下 Setup DVD-ROM 中的「ScanSnap.exe」。

3. 按一下 [安裝產品] 按鈕。



⇒ 出現 [Install Products] 對話方塊。

4. 按一下 [Dropbox] 按鈕。



⇒ 開啟網頁瀏覽器，打開 Windows 版 Dropbox 的下載頁面。
下載並安裝 Windows 版 Dropbox。

5. 當安裝完成後，從 DVD-ROM 光碟機中取出 Setup DVD-ROM。

Windows 版 Evernote

程序如下。

1. 開啟電腦的電源，然後以擁有「管理員」權限的使用者帳號登入。
2. 將 Setup DVD-ROM 插入 DVD-ROM 光碟機。

⇒ 出現 [ScanSnap Setup] 對話方塊。

提示

若未出現 [ScanSnap Setup] 對話方塊，請透過「Windows 檔案總管」按兩下 Setup DVD-ROM 中的「ScanSnap.exe」。

3. 按一下 [安裝產品] 按鈕。



⇒ 出現 [Install Products] 對話方塊。

4. 按一下 [Evernote] 按鈕。



⇒ 出現 [Evernote] 對話方塊。

5. 按一下 [安裝產品] 按鈕。



提示

若需要最新的 Windows 版 Evernote，請按一下 [下載最新版本] 按鈕。開啟網頁瀏覽器，打開 Windows 版 Evernote 的下載頁面。下載並安裝 Windows 版 Evernote。

⇒ 開始安裝。

6. 按照畫面上的指示完成安裝。
7. 當安裝完成通知顯示時，請按一下 [完成] 按鈕。
8. 從 DVD-ROM 光碟機中取出 Setup DVD-ROM。

Windows 版 SugarSync Manager

提示

需要連上網路才能安裝 Windows 版 SugarSync Manager。

程序如下。

1. 開啟電腦的電源，然後以擁有「管理員」權限的使用者帳號登入。
2. 將 Setup DVD-ROM 插入 DVD-ROM 光碟機。

⇒ 出現 [ScanSnap Setup] 對話方塊。

提示

若未出現 [ScanSnap Setup] 對話方塊，請透過「Windows 檔案總管」按兩下 Setup DVD-ROM 中的「ScanSnap.exe」。

3. 按一下 [安裝產品] 按鈕。



⇒ 出現 [Install Products] 對話方塊。

4. 按一下 [SugarSync] 按鈕。



⇒ 開啟網頁瀏覽器，打開 Windows 版 SugarSync Manager 的下載頁面。
下載並安裝 Windows 版 SugarSync Manager。

5. 當安裝完成後，從 DVD-ROM 光碟機中取出 Setup DVD-ROM。

Scan to Microsoft SharePoint

程序如下。

提示

關於系統需求和安裝注意事項的詳細資訊，請參閱 Scan to Microsoft SharePoint 的《讀我檔案》。按一下 [讀我檔案] 對話方塊中的 [Scan to Microsoft SharePoint] 按鈕以開啟《讀我檔案》。

1. 開啟電腦的電源，然後以擁有「管理員」權限的使用者帳號登入。

2. 將 Setup DVD-ROM 插入 DVD-ROM 光碟機。

⇒ 出現 [ScanSnap Setup] 對話方塊。

提示

若未出現 [ScanSnap Setup] 對話方塊，請透過「Windows 檔案總管」按兩下 Setup DVD-ROM 中的「ScanSnap.exe」。

3. 按一下 [安裝產品] 按鈕。



⇒ 出現 [Install Products] 對話方塊。

4. 按一下 [Scan to Microsoft SharePoint] 按鈕。



- ⇒ 開啟網頁瀏覽器，打開 Scan to Microsoft SharePoint 的下載頁面。
下載並安裝 Scan to Microsoft SharePoint。

5. 當安裝完成後，從 DVD-ROM 光碟機中取出 Setup DVD-ROM。

試用版軟體

程序如下。

提示

- 需要連上網路才能安裝試用版軟體。
- 關於系統需求和安裝試用版軟體的詳細資訊，請參閱下載頁面。按一下 [Trial Software] 對話方塊中的試用版軟體按鈕，然後按一下畫面右側下載網頁的連結圖示以開啟網頁。

1. 開啟電腦的電源，然後以擁有「管理員」權限的使用者帳號登入。

2. 將 Setup DVD-ROM 插入 DVD-ROM 光碟機。

⇒ 出現 [ScanSnap Setup] 對話方塊。

提示

若未出現 [ScanSnap Setup] 對話方塊，請透過「Windows 檔案總管」按兩下 Setup DVD-ROM 中的「ScanSnap.exe」。

3. 按一下 [試用版軟體] 按鈕。



⇒ 出現 [Trial Software] 對話方塊。

4. 按一下您要安裝的試用版軟體按鈕。



- ⇒ 下載試用版的網頁連結圖示會出現在畫面右側。
從網頁下載並安裝試用版軟體。

5. 當安裝完成後，從 DVD-ROM 光碟機中取出 Setup DVD-ROM。

提示

關於如何使用試用版軟體的詳細資訊，請參閱軟體使用手冊。使用手冊與軟體會同時安裝。可如下參閱使用手冊。

- Rack2-Filer Smart 試用版
選擇 [開始] 功能表 → [所有程式] → [Rack2-Filer Smart] → [Rack2-Filer Smart Your Guide] (使用 Windows 8.1/Windows 8 時，選擇所有應用程式畫面 [Rack2-Filer Smart] 下的 [Rack2-Filer Smart Your Guide])。
- Magic Desktop 試用版
選擇 [開始] 功能表 → [所有程式] → [Magic Desktop] → [Magic Desktop Your Guide] (使用 Windows 8.1/Windows 8 時，選擇所有應用程式畫面 [Magic Desktop] 下的 [Magic Desktop Your Guide])。

在 Mac OS 下安裝

本節說明如何在 Mac OS 下安裝軟體。

如何安裝軟體

當您將 Setup DVD-ROM 插入電腦的 DVD-ROM 光碟機時，出現 [ScanSnap] 視窗。



[ScanSnap] 視窗中各圖示的功能如下。

圖示	功能
ScanSnap	安裝以下軟體： <ul style="list-style-type: none"> ● ScanSnap Manager ● CardMinder ● ABBYY FineReader for ScanSnap ● ScanSnap Online Update
其他軟體	顯示 [其他軟體] 視窗。 <ul style="list-style-type: none"> ● [Dropbox] 圖示 開啟 Mac 版 Dropbox 的下載頁面。 ● [Evernote] 圖示 開啟 [Evernote] 視窗。可以安裝 Mac 版 Evernote 或顯示下載網頁。 ● [SugarSync] 圖示 開啟 Mac 版 SugarSync Manager 的下載頁面。
讀我檔案	顯示 《讀我檔案》。
安全注意事項	顯示 《安全注意事項》。
入門指南	顯示 《入門指南》。
疑難排解 (安裝)	顯示 《疑難排解 (安裝)》。
操作指南	顯示本使用手冊。

ScanSnap 軟體

提示

當安裝完成後，會出現 [ScanSnap Online Update] 視窗。
關於詳細資訊，請參閱 《ScanSnap Online Update 說明》。

安裝以下軟體：

- ScanSnap Manager
- CardMinder
- ABBYY FineReader for ScanSnap
- ScanSnap Online Update

程序如下。

1. 開啟電腦的電源，然後以擁有「管理員」權限的使用者帳號登入。
2. 將 Setup DVD-ROM 插入 DVD-ROM 光碟機。
⇒ 出現 [ScanSnap] 視窗。
3. 按兩下 [ScanSnap] 圖示。



⇒ 出現確認訊息。

4. 按一下 [繼續] 按鈕。

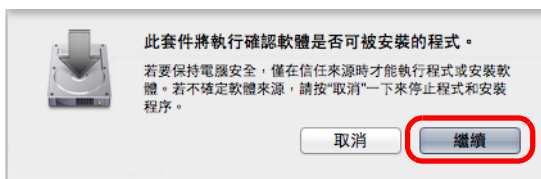

⇒ 出現 [安裝 "ScanSnap Manager"] 視窗，顯示 [歡迎使用 "ScanSnap Manager" 安裝程式] 畫面。

5. 按一下 [繼續] 按鈕。

⇒ 出現 [重要資訊] 畫面。

6. 閱讀 [重要資訊]，然後按一下 [繼續] 按鈕。

⇒ 出現 [軟體許可協議] 畫面。

7. 閱讀「使用者授權合約」然後按一下 [繼續] 按鈕。

⇒ 出現確認訊息。

8. 若要接受授權合約，請按一下 [同意] 按鈕。

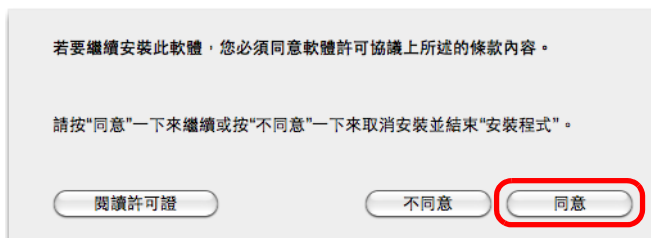

⇒ 出現 [在 " 磁碟名稱 " 上進行標準安裝] 畫面。

9. 按一下 [安裝] 按鈕。



提示

您可以按一下 [自訂] 按鈕，指定要安裝的軟體。無法變更 ScanSnap Manager 和 ScanSnap Online Update 的設定。

⇒ 出現認證視窗。

10. 輸入擁有「管理員」權限的使用者名稱和密碼，然後按一下 [安裝軟體] 按鈕 (Mac OS X v10.6 為 [好] 按鈕)。

⇒ 開始安裝。當安裝完成後，會出現 [關於 ScanSnap 自動關閉電源的功能] 畫面。

11. 閱讀說明，然後按一下 [繼續] 按鈕。



⇒ 畫面中出現「已成功安裝。」的訊息。

12.按一下 [關閉] 按鈕。

13.從 DVD-ROM 光碟機中取出 Setup DVD-ROM。

Mac 版 Dropbox

提示

需要連上網路才能安裝 Mac 版 Dropbox。

程序如下。

1. 開啟電腦的電源，然後以擁有「管理員」權限的使用者帳號登入。
2. 將 Setup DVD-ROM 插入 DVD-ROM 光碟機。
⇒ 出現 [ScanSnap] 視窗。
3. 按兩下 [其他軟體] 圖示。



⇒ 出現 [其他軟體] 視窗。

4. 按兩下 [Dropbox] 圖示。

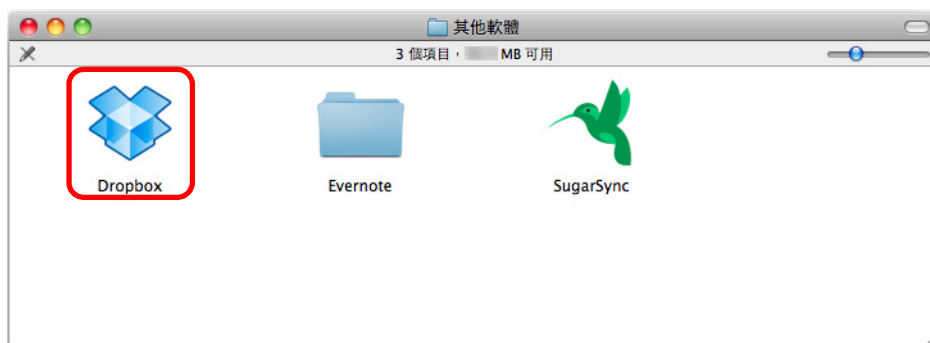

⇒ 開啟網頁瀏覽器，打開 Mac 版 Dropbox 的下載頁面。
下載並安裝 Mac 版 Dropbox。

5. 當安裝完成後，從 DVD-ROM 光碟機中取出 Setup DVD-ROM。

Mac 版 Evernote

程序如下。

1. 開啟電腦的電源，然後以擁有「管理員」權限的使用者帳號登入。
2. 將 Setup DVD-ROM 插入 DVD-ROM 光碟機。
⇒ 出現 [ScanSnap] 視窗。
3. 按兩下 [其他軟體] 圖示。

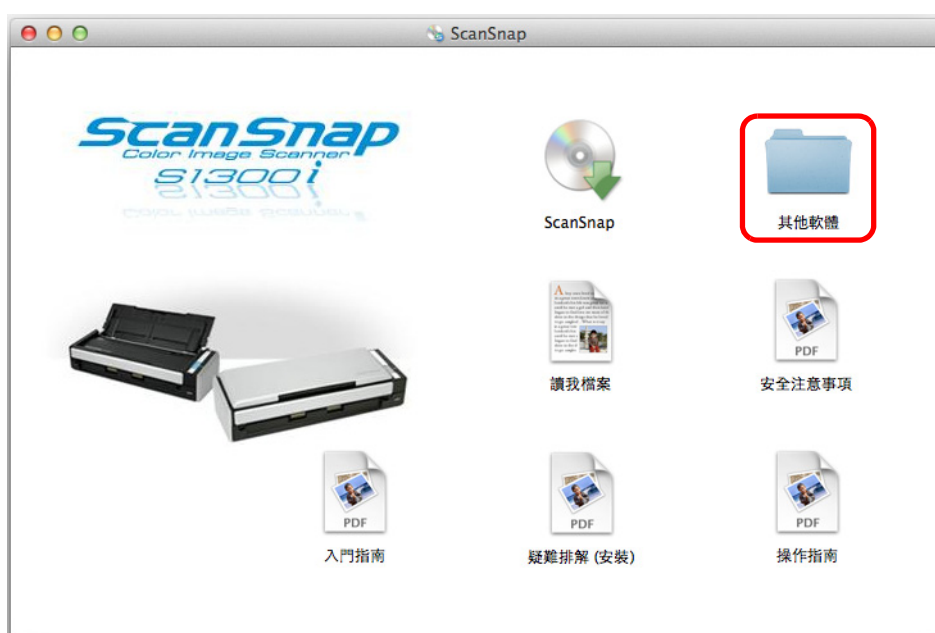

⇒ 出現 [其他軟體] 視窗。

4. 按兩下 [Evernote] 圖示。

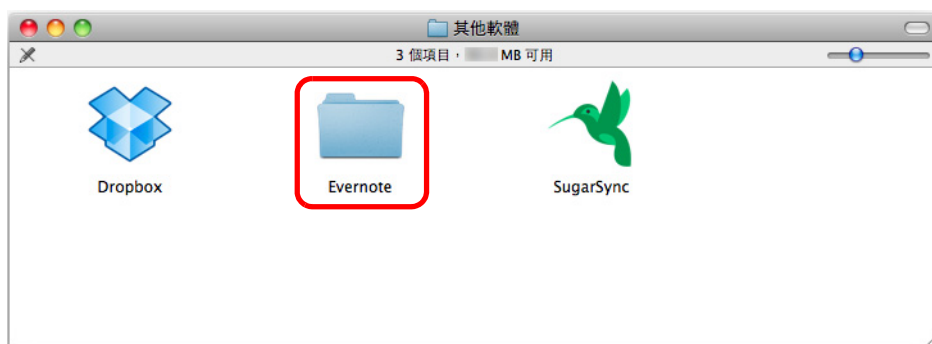

⇒ 顯示 [Evernote] 視窗。

5. 按兩下 [安裝產品] 圖示。

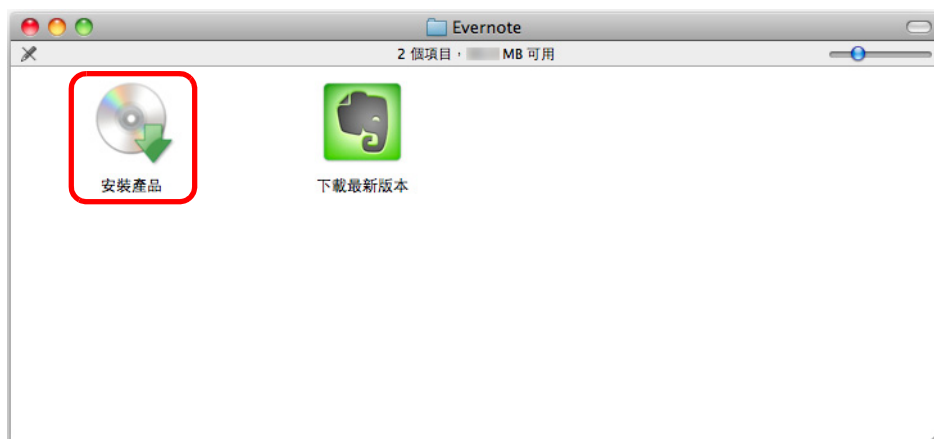

提示

若需要最新的 Mac 版 Evernote，請按兩下 [下載最新版本] 圖示。開啟網頁瀏覽器，打開 Mac 版 Evernote 的下載頁面。下載並安裝 Mac 版 Evernote。

⇒ 出現確認訊息。

6. 若要接受授權合約，請按一下 [Agree] 按鈕。

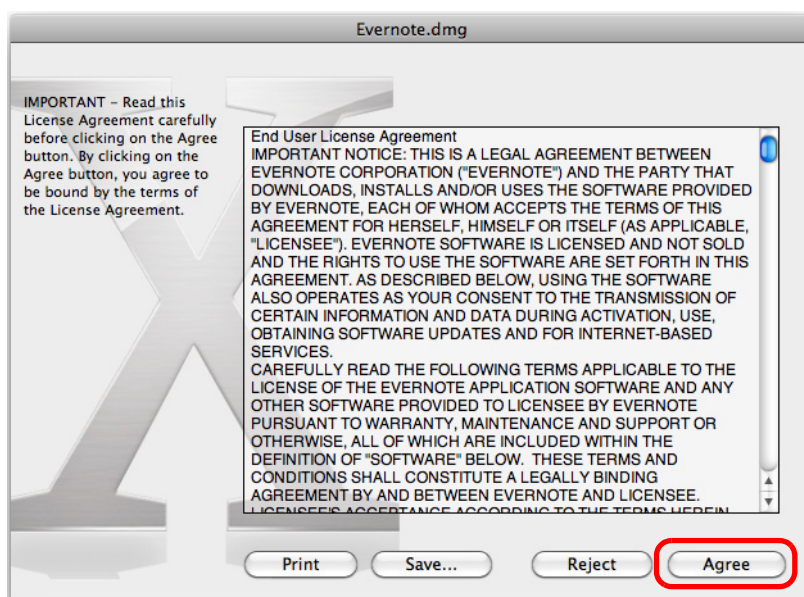

⇒ 出現開始安裝 Mac 版 Evernote 的視窗。

7. 將 [Evernote] 圖示拖曳至 [Applications] 圖示。

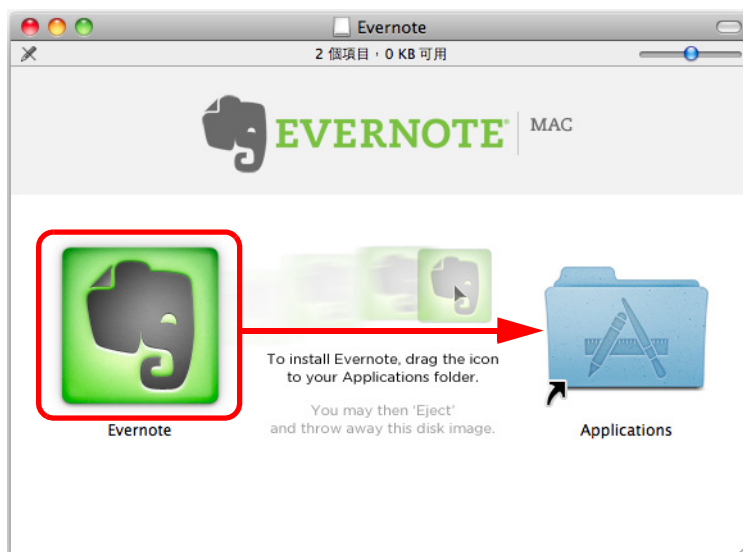

⇒ 將 Mac 版 Evernote 複製到 [應用程式] 資料夾。

8. 當複製完成後，將 Evernote 圖示  拖曳至桌面上的「垃圾桶」。

9. 從 DVD-ROM 光碟機中取出 Setup DVD-ROM。

注意事項

若無法順利完成安裝，請在 [ScanSnap] 視窗中選擇 [疑難排解 (安裝)]，然後參閱《疑難排解 (安裝)》。

10. 準備連結 Evernote。

啟動 Evernote 並建立新的記事本。

Mac 版 SugarSync Manager

提示

需要連上網路才能安裝 Mac 版 SugarSync Manager。

程序如下。

1. 開啟電腦的電源，然後以擁有「管理員」權限的使用者帳號登入。
2. 將 Setup DVD-ROM 插入 DVD-ROM 光碟機。
⇒ 出現 [ScanSnap] 視窗。
3. 按兩下 [其他軟體] 圖示。



⇒ 出現 [其他軟體] 視窗。

4. 按兩下 [SugarSync] 圖示。

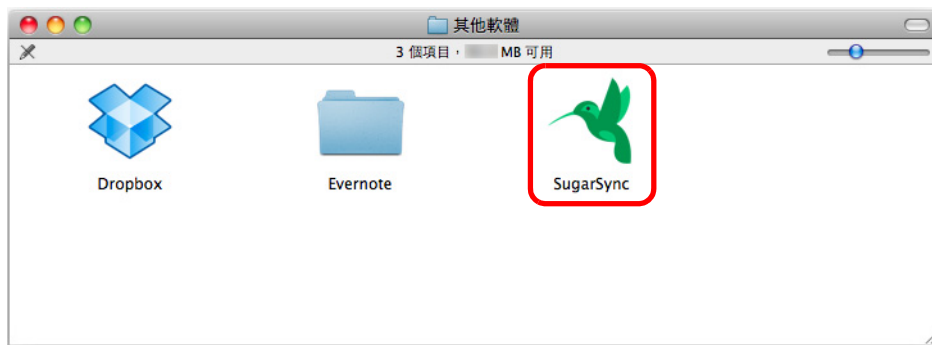

⇒ 開啟網頁瀏覽器，打開 Mac 版 SugarSync Manager 的下載頁面。
下載並安裝 Mac 版 SugarSync Manager。

5. 當安裝完成後，從 DVD-ROM 光碟機中取出 Setup DVD-ROM。

使用 ScanSnap (對於 Windows 的使用者)

本章說明如何在 Windows 中掃描和設定 ScanSnap Manager。

基本掃描操作流程	88
透過「快捷功能表」使用 ScanSnap	93
個人設定.....	176
ScanSnap Folder 操作	188
根據使用目的建立掃描影像.....	194
設定 ScanSnap Manager.....	226

基本掃描操作流程

本節說明使用 ScanSnap 掃描文件的操作流程。

本節是以使用「快捷功能表」的情況為例說明掃描操作流程。此流程為基本掃描程序。

根據文件選擇個人設定

根據文件的掃描設定，可以使用個人設定按鈕。只要選擇個人設定按鈕，即可以最佳的掃描設定掃描影像。

個人設定按鈕	說明
[建議] 按鈕	ScanSnap 設定對話方塊 [掃描] 標籤中的 [畫質] 設定為 [自動解析度]，而其他設定則為預設值。 當要以最佳品質並以合適的紙張大小掃描文件時，建議選擇此按鈕。
[小檔案] 按鈕	此設定為 [普通 (彩色 / 灰階：150 dpi，黑白：300 dpi) ScanSnap 設定對話方塊 [掃描] 標籤中的 [畫質] 設定為 [自動解析度]，而其他設定則為預設值。 若要縮小檔案大小，建議選擇此按鈕。
[高畫質] 按鈕	此設定為 [超精細 (彩色 / 灰階：300 dpi，黑白：600 dpi) ScanSnap 設定對話方塊 [掃描] 標籤中的 [畫質] 設定為 [自動解析度]，而其他設定則為預設值。 若要以高畫質掃描文件時，建議選擇此按鈕。
[自訂] 按鈕	預設與 [建議] 的設定相同。 根據掃描目的可變更掃描設定。

提示

無法變更 [建議]、[小檔案] 和 [高畫質] 按鈕的設定。如果您變更這些掃描設定，個人設定會自動切換為 [自訂]。

關於如何變更掃描設定的詳細資訊，請參閱 "[如何指定掃描設定](#)" (第 226 頁)。

按照以下程序選擇個人設定：

1. 開啟 ScanSnap 電源。

關於詳細資訊，請參閱 "[開啟 ScanSnap 電源](#)" (第 40 頁)。

⇒ 可以掃描。

2. 從「右鍵功能表」選擇 [Scan 按鈕之設定]。

關於「右鍵功能表」的詳細資訊，請參閱 "[右鍵功能表 \(Windows\)](#)" (第 33 頁)。
⇒ 出現 ScanSnap 設定對話方塊。

3. 勾選 [使用快捷功能表] 核取方塊。



4. 按一下個人設定按鈕之一。



提示

- 預設為 [小檔案] 按鈕。
- 關於使用「快捷功能表」時預設值的詳細資訊，請參閱《ScanSnap Manager 說明》。

5. 按一下 [確定] 按鈕關閉 ScanSnap 設定對話方塊。

掃描

按照以下程序掃描文件：

1. 將文件載入 ScanSnap。

關於詳細資訊，請參閱 ["如何裝載文件" \(第 47 頁\)](#)。

2. 按下 ScanSnap 上的 [Scan] 按鈕以開始掃描。

提示

- [Scan] 按鈕預設為 [雙面掃描]。注意：您可以使用 ScanSnap Manager 將 [Scan] 按鈕的設定切換為 [單面掃描]。關於詳細資訊，請參閱 ["只掃描文件單面" \(第 194 頁\)](#)。
- 您也可以從「右鍵功能表」啟動掃描。
關於詳細資訊，請參閱 ["右鍵功能表 \(Windows\)" \(第 33 頁\)](#)。

注意事項

- 請勿在掃描期間插拔 ScanSnap 和其他 USB 裝置。
- 請勿在掃描期間關閉 ADF 進紙槽（掀蓋）。
- 請勿在掃描期間切換使用者。否則會取消掃描。
- 掃描期間，ScanSnap 不可進入睡眠模式。

- ⇒ 掃描時 ScanSnap 上的 [Scan] 按鈕會閃藍燈。
出現 [ScanSnap Manager - 影像掃描和存檔] 對話方塊。

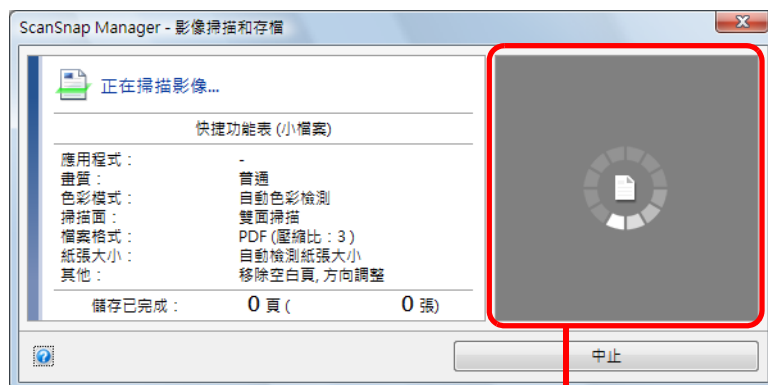

預覽

掃描多頁文件時，預覽區會以縮圖形式顯示掃描影像。最多可顯示 150 個縮圖。

提示

按下 [中止] 按鈕停止掃描文件。關於詳細資訊，請參閱 ["停止掃描" \(第 92 頁\)](#)。

- ⇒ 當掃描完成後，會出現「快捷功能表」。

3. 在「快捷功能表」中，按一下要與 ScanSnap Manager 連結的應用程式圖示。

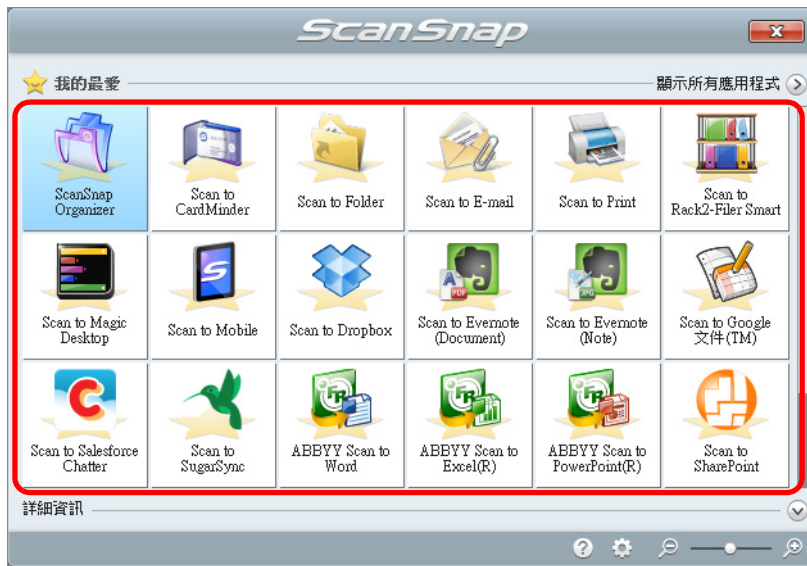

⇒ 啟動所選的應用程式。

關於各應用程式的詳細資訊，請參閱 "[透過「快捷功能表」使用 ScanSnap](#)"（第 93 頁）。

注意事項

- 當「快捷功能表」顯示時，無法開始掃描。請先從「快捷功能表」中選擇一個圖示然後完成該處理，或關閉「快捷功能表」，再執行下一項掃描。
- 當「快捷功能表」顯示時，請勿在其他應用程式中移動、刪除或重新命名掃描影像。

提示

- 輸出影像可能會與原稿大小稍有不同。
- 若正在使用以下應用程式（在工作列中選擇該應用程式，並將對話方塊帶到畫面最前方），按下 ScanSnap 上的 [Scan] 按鈕執行掃描時，該應用程式會自動與 ScanSnap Manager 連結：
 - ScanSnap Organizer
 - CardMinder（只有當文件為名片大小時才連結）
 - Rack2-Filer Smart 試用版
 - Rack2-Filer Smart (ScanSnap S1300i Deluxe 隨附或另售)
 - Magic Desktop 試用版
 - Magic Desktop (ScanSnap S1300i Deluxe 隨附或另售)
 - Scan to Mobile
 關於詳細資訊，請參閱 "[自動連結應用程式](#)"（第 234 頁）。
- 可以變更「快捷功能表」顯示模式和圖示的顯示順序。關於詳細資訊，請參閱 "[快捷功能表設定](#)"（第 229 頁）。

停止掃描

萬一您掃描了錯誤的文件或錯誤的文件面，您可以停止進行中的掃描。
按照以下程序停止掃描：

1. 在掃描期間出現的 [ScanSnap Manager - 影像掃描和存檔] 對話方塊中按一下 [中止] 按鈕。

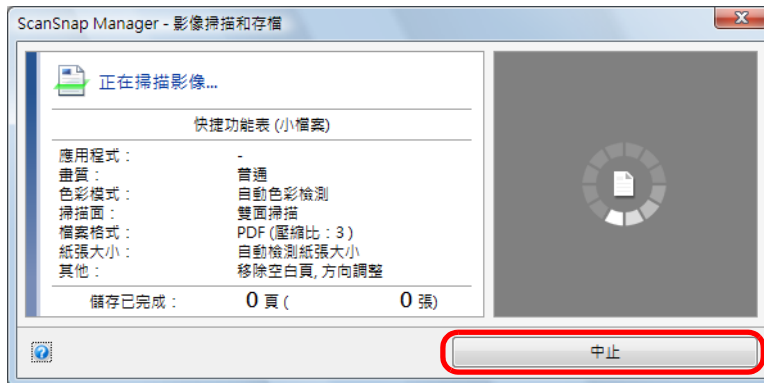

提示

在停止掃描後取出 ScanSnap 中所有的文件。關於如何取出文件的詳細資訊，請參閱《ScanSnap Manager 說明》中的〈疑難排解〉。

⇒ 當掃描停止時，會出現以下對話方塊。

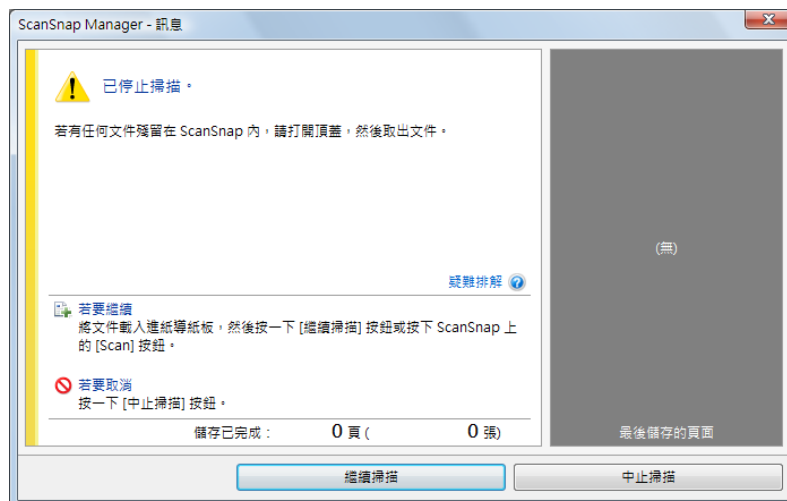

2. 按一下 [中止掃描] 按鈕。

若要繼續掃描，請將其他文件載入 ScanSnap，然後按一下 [繼續掃描] 按鈕或按下 ScanSnap 上的 [Scan] 按鈕。

透過「快捷功能表」使用 ScanSnap



即使是初次使用，亦可立刻透過「快捷功能表」開始使用 ScanSnap。
從「快捷功能表」選擇圖示，執行以下所需的操作。

- 使用掃描影像（→ [第 93 頁](#)）
- 連結應用程式（→ [第 94 頁](#)）
- 連結雲端服務（→ [第 96 頁](#)）

使用掃描影像

與其他人員共用掃描出來的文件檔。



Scan to Folder

掃描後將掃描影像直接儲存到網路上的共用資料夾，還可以自動建立包含資料夾路徑的電子郵件訊息，以通知其他成員目的地資料夾的所在路徑以共用掃描影像。

透過電子郵件傳送文件檔給與會人員。



Scan to E-mail

傳送附加掃描影像檔的電子郵件訊息給其他成員。

無須影印機，即可使用印表機來列印文件。



Scan to Print

使用印表機列印掃描影像。

將掃描文件儲存到行動裝置。



Scan to Mobile (*)

可以將掃描影像儲存至連接到電腦的行動裝置。透過連結可以檢視 PDF 或 JPEG 檔案的應用程式來存取存檔。

將型錄和小冊子轉換成數位資料並加以儲存。



Scan to Picture Folder

直接將型錄和小冊子的掃描影像儲存到「圖片」資料夾。

連結應用程式

整理和管理掃描的文件檔。



ScanSnap Organizer

將掃描影像儲存到在 ScanSnap Organizer 中指定的資料夾，以便在 ScanSnap Organizer 中組織和管理掃描影像。

已安裝 ScanSnap Organizer 時顯示。

儲存並整理大量的名片。



CardMinder

在 CardMinder 中儲存並管理名片。

已安裝 CardMinder 時顯示。

將您的書面文件轉換成數位資料，以便管理這些文件 (Rack2-Filer Smart)。



Scan to Rack2-Filer Smart

在 Rack2-Filer Smart 中將掃描影像儲存為 PDF 檔，然後管理和組織這些檔案。
已安裝 Rack2-Filer Smart 試用版或 Rack2-Filer Smart (ScanSnap S1300i Deluxe 隨附或另售) 時顯示。

將您的書面文件轉換成數位資料，以便管理這些文件 (Magic Desktop)。



Scan to Magic Desktop

在 Magic Desktop 中儲存掃描影像檔，然後管理和組織檔案。
已安裝 Magic Desktop 試用版或 Magic Desktop (ScanSnap S1300i Deluxe 隨附或另售) 時顯示。

不用手動輸入也能從書面文件中擷取文字。



ABBYY Scan to Word



ABBYY Scan to Excel(R)



ABBYY Scan to

PowerPoint(R)

對掃描影像進行文字辨識，並將其轉換為 Word、Excel 或 PowerPoint 文件。
已安裝 ABBYY FineReader for ScanSnap (5.0 或更新的版本) 時顯示。

透過與 SharePoint 連結來共用掃描文件檔。



Scan to SharePoint

將掃描影像儲存到 SharePoint。
已安裝 Scan to Microsoft SharePoint 時顯示。

連結雲端服務

透過連結 [Dropbox](#) 來管理掃描文件。



Scan to Dropbox

將掃描影像檔儲存到 Dropbox 資料夾。
已安裝 Windows 版 Dropbox 1.1.45 或更新的版本時顯示。

透過連結 [Evernote](#) 來管理掃描文件。



Scan to Evernote (Document)

將 PDF 檔儲存到 Evernote。
已安裝 Windows 版 Evernote 3.5 或更新的版本時顯示。

透過連結 [Evernote](#) 來管理手寫備忘。



Scan to Evernote (Note)

將 JPEG 檔儲存到 Evernote。
已安裝 Windows 版 Evernote 3.5 或更新的版本時顯示。

透過連結「[Google 文件](#)」來管理掃描文件。



Scan to Google 文件 (TM) (*)

將 PDF 檔儲存到「Google 文件」。

透過連結 [Salesforce Chatter](#) 來管理掃描文件。



Scan to Salesforce Chatter (*)

將掃描影像檔發佈至 Salesforce Chatter 並透過 Salesforce CRM 加以管理。

透過連結 [SugarSync](#) 來管理掃描文件。



Scan to SugarSync

將掃描影像檔儲存到 SugarSync 資料夾。

已安裝 Windows 版 SugarSync Manager 1.9.28 或更新的版本時顯示。

* : 已安裝 .NET Framework 3.0 時顯示。

注意：.NET Framework 3.5 (SP1 或更新的版本) 包含 .NET Framework 3.0。建議您更新 Windows 以使用 .NET Framework 3.5 (SP1 或更新的版本)。

由於 .NET Framework 4 或更新的版本不包含 .NET Framework 3.0，因此即使電腦中已安裝 .NET Framework 4 或更新的版本，也必須額外安裝 .NET Framework 3.0。

以下說明如何使用「快捷功能表」。

將資料儲存於 ScanSnap Organizer

本節說明如何將掃描影像檔儲存到 ScanSnap Organizer。

無須開啟影像資料，即可使用 ScanSnap Organizer 來顯示影像資料，並可按照您的需要建立資料夾和排列檔案。

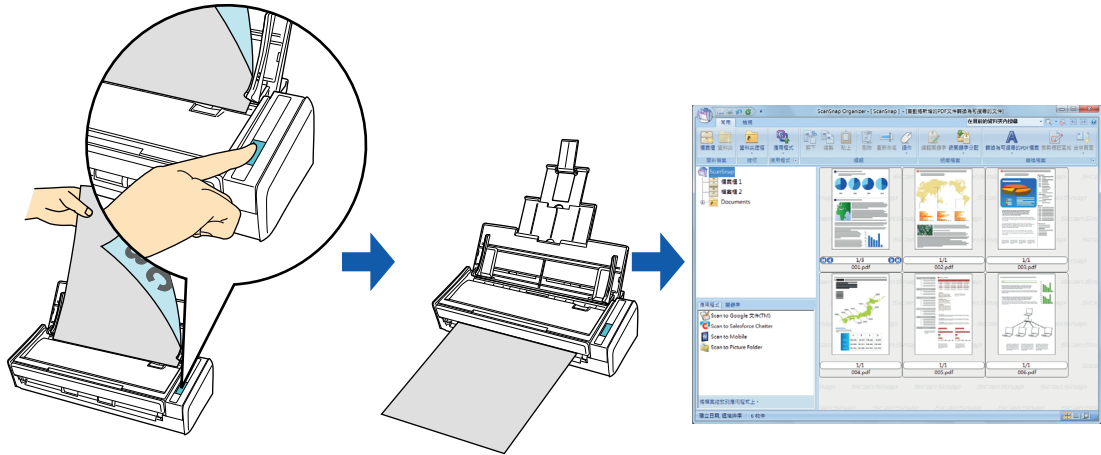

提示

- 將掃描和儲存設定登錄為個人設定後，即可隨時使用相同的個人設定掃描文件。關於詳細資訊，請參閱 "個人設定" (第 176 頁)。
- ScanSnap Manager 可自動連結 ScanSnap Organizer。關於詳細資訊，請參閱 "自動連結應用程式" (第 234 頁)。

程序

提示

若要使用「快捷功能表」，您需要在 ScanSnap 設定對話方塊中勾選 [使用快捷功能表] 核取方塊。
關於如何使用「快捷功能表」執行掃描的詳細資訊，請參閱 "[基本掃描操作流程](#)" (第 88 頁)。

1. 將文件載入 ScanSnap。

關於詳細資訊，請參閱 "[如何裝載文件](#)" (第 47 頁)。

2. 按下 ScanSnap 上的 [Scan] 按鈕以開始掃描。

⇒ 當掃描完成後，會出現「快捷功能表」。



注意事項

- 當「快捷功能表」顯示時，無法開始掃描。在掃描其他文件之前，請等待與 ScanSnap Organizer 連結。
- 當「快捷功能表」顯示時，請勿在其他應用程式中移動、刪除或重新命名掃描影像。

3. 按一下 [ScanSnap Organizer] 圖示 。

⇒ 出現 [ScanSnap Organizer] 對話方塊。

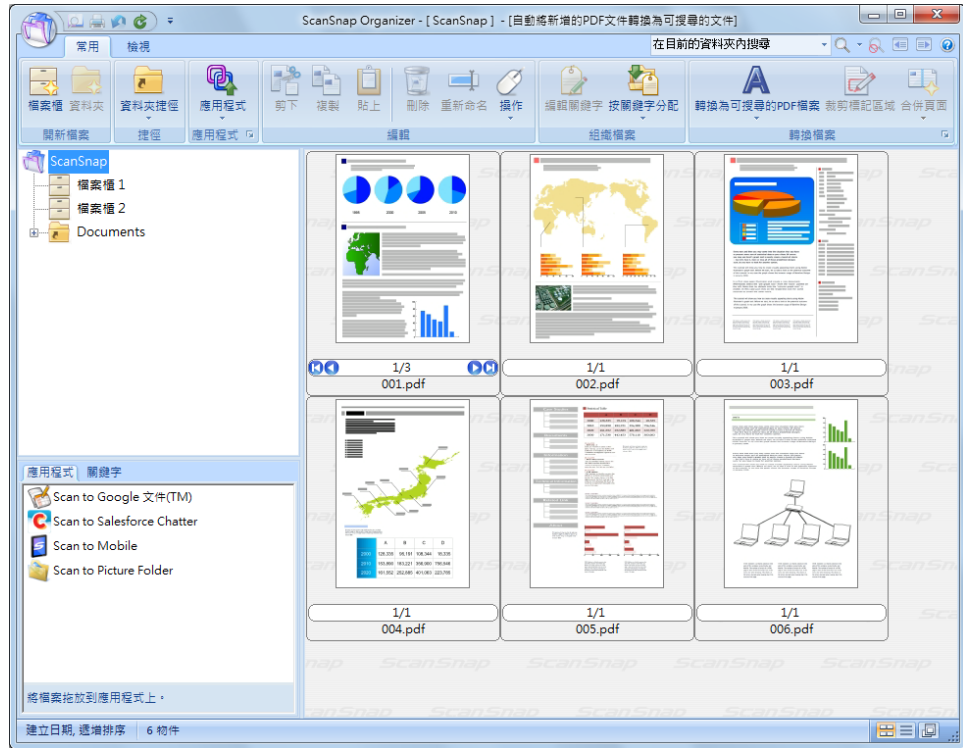

提示

關於 ScanSnap Organizer 功能與使用方法的詳細資訊，請參閱《ScanSnap Organizer 使用指南》和《ScanSnap Organizer 說明》。

將名片儲存到 CardMinder

本節說明如何將名片影像和相關資訊儲存到 CardMinder。

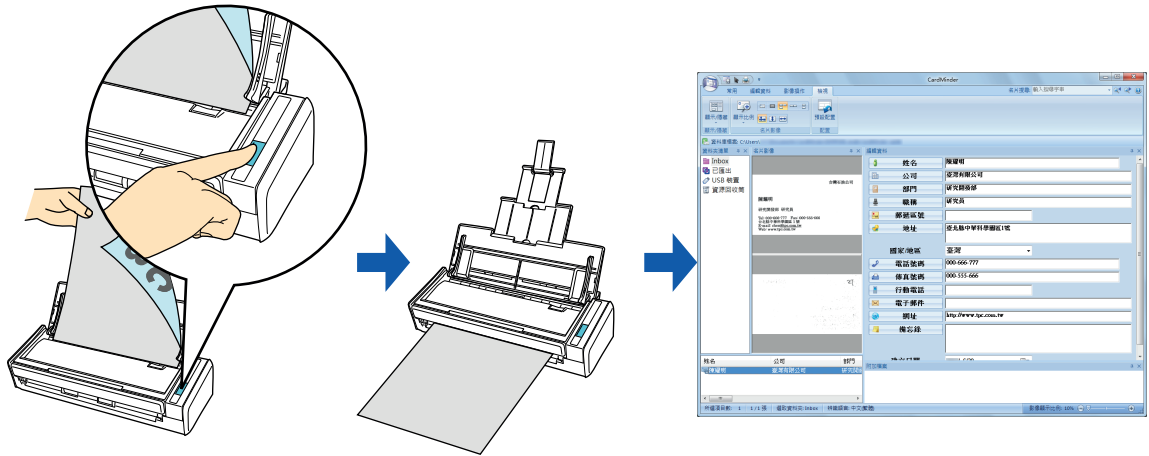

注意事項

- 當您將名片的掃描影像儲存到 CardMinder 時，即使勾選了 [移除空白頁] 也不會移除空白頁。
- 一次最多可將 1,000 張（包括空白頁）的資料儲存到 CardMinder。

提示

- 將掃描和儲存設定登錄為個人設定後，即可隨時使用相同的個人設定掃描文件。關於詳細資訊，請參閱 " 個人設定 " (第 176 頁)。
- ScanSnap Manager 可自動連結 CardMinder。關於詳細資訊，請參閱 " 自動連結應用程式 " (第 234 頁)。

程序

提示

若要使用「快捷功能表」，您需要在 ScanSnap 設定對話方塊中勾選 [使用快捷功能表] 核取方塊。
關於如何使用「快捷功能表」執行掃描的詳細資訊，請參閱 "[基本掃描操作流程](#)" (第 88 頁)。

1. 將名片載入 ScanSnap。

- 以正面朝 ADF 進紙槽 (掀蓋) 的方式載入名片。
- 若要掃描多張名片，請將名片疊在一起載入。
- 側導板和名片之間請勿留有空隙。

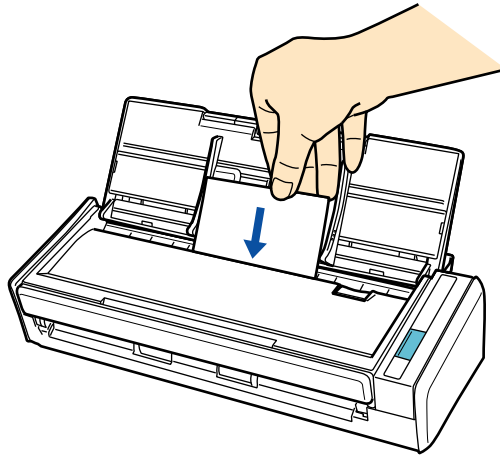

2. 按下 ScanSnap 上的 [Scan] 按鈕以開始掃描。

提示

建議在 ScanSnap 設定對話方塊的 [掃描] 標籤中，將 [畫質] 選擇為 [自動解析度] 或 [超精細]。將 [畫質] 選擇為 [最佳] 時，ScanSnap Manager 無法與 CardMinder 連結。

⇒ 當掃描完成後，會出現「快捷功能表」。



注意事項

- 當「快捷功能表」顯示時，無法開始掃描。在掃描其他文件之前，請等待 ScanSnap Manager 與 CardMinder 連結。
- 當「快捷功能表」顯示時，請勿在其他應用程式中移動、刪除或重新命名掃描影像。

3. 按一下 [CardMinder] 圖示 。

⇒ 出現 [CardMinder] 對話方塊。

4. 檢查掃描出來的名片影像與文字辨識結果。

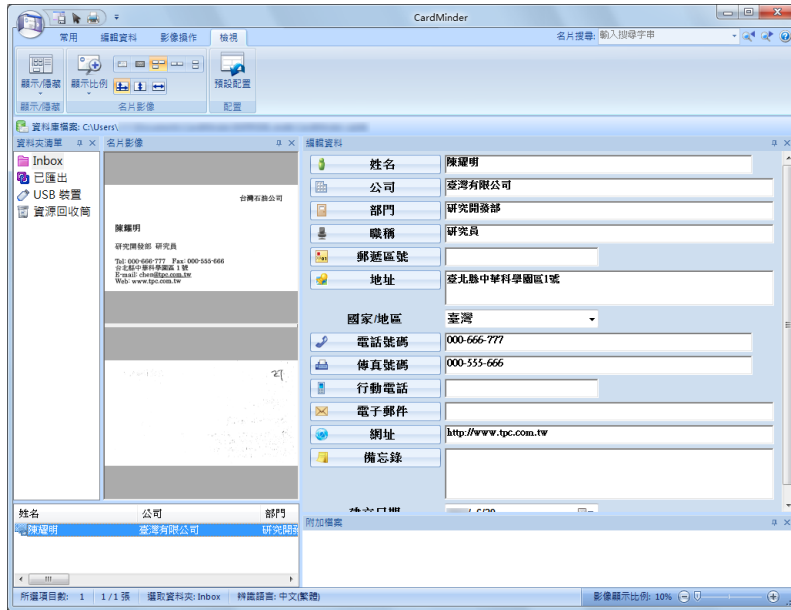

提示

關於 CardMinder 功能與使用方法的詳細資訊，請參閱《CardMinder 使用指南》和《CardMinder 說明》。

將資料儲存於指定的資料夾

本節說明如何將掃描影像檔儲存到指定的資料夾。

可以將掃描影像檔儲存到網路上的共用資料夾，以便與其他成員 共用資訊。此外，還可以自動建立包含資料夾路徑的電子郵件訊息，以通知其他成員目的地資料夾的所在路徑。

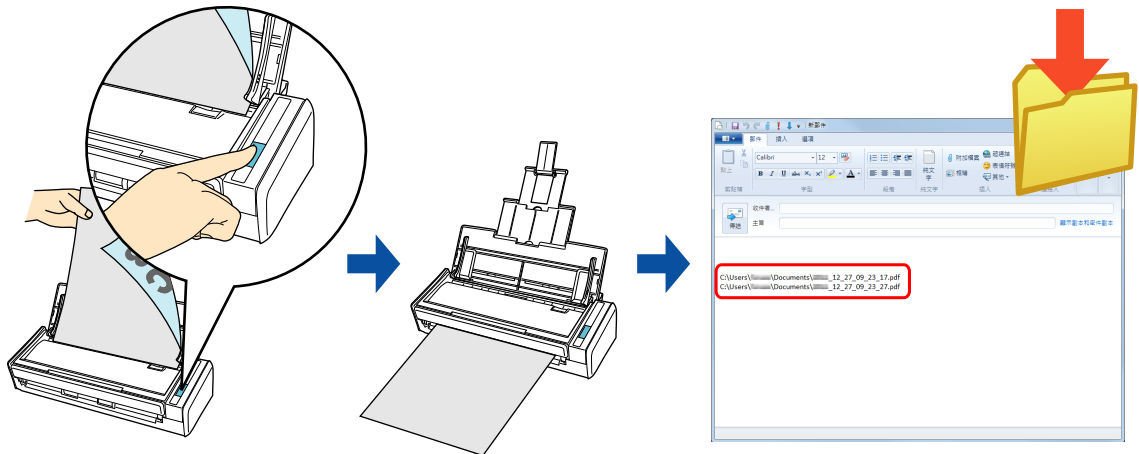

提示

- 指定的預設電子郵件程式即為連結的電子郵件程式。
即使已預設電子郵件程式，也可能無法將該電子郵件程式與 ScanSnap Manager 連結。在此情況下，請聯絡電子郵件軟體的製造商。
關於指定電子郵件程式的設定，請參閱 "[電子郵件程式設定](#)" (第 109 頁)。
- 將掃描和儲存設定登錄為個人設定後，即可隨時使用相同的個人設定掃描文件。關於詳細資訊，請參閱 "[個人設定](#)" (第 176 頁)。

程序

提示

若要使用「快捷功能表」，您需要在 ScanSnap 設定對話方塊中勾選 [使用快捷功能表] 核取方塊。
關於如何使用「快捷功能表」執行掃描的詳細資訊，請參閱 "[基本掃描操作流程](#)" (第 88 頁)。

1. 將文件載入 ScanSnap。

關於詳細資訊，請參閱 "[如何裝載文件](#)" (第 47 頁)。

2. 按下 ScanSnap 上的 [Scan] 按鈕以開始掃描。

⇒ 當掃描完成後，會出現「快捷功能表」。



3. 按一下 [Scan to Folder] 圖示 。

⇒ 出現 [Scan to Folder] 對話方塊。

4. 在預覽區檢視掃描影像。

在 [Scan to Folder] 對話方塊中，您可以變更檔案名稱和目的地資料夾，並可指定是否在電子郵件訊息中加上目的地資料夾的路徑，以便通知其他成員。

關於 [Scan to Folder] 對話方塊的詳細資訊，請參閱《ScanSnap Manager 說明》。

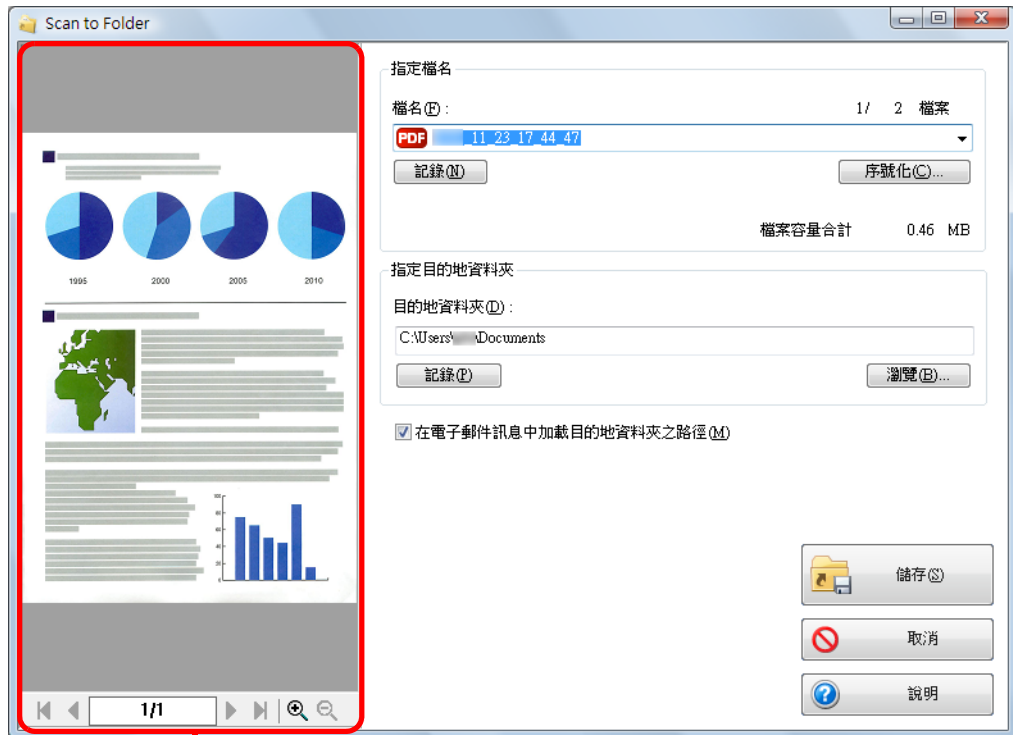

預覽

注意事項

- 在「快捷功能表」顯示之後和 [Scan to Folder] 對話方塊關閉之前，您無法開始掃描。掃描下一張文件之前，請先關閉 [Scan to Folder] 對話方塊。
- 在「快捷功能表」顯示之後和 [Scan to Folder] 對話方塊關閉之前，請勿在其他應用程式中移動、刪除或重新命名掃描影像。

5. 按一下 [儲存] 按鈕。

⇒ 掃描影像檔會儲存到指定的資料夾。

提示

當 [Scan to Folder] 對話方塊中勾選了 [在電子郵件訊息中加載目的地資料夾之路徑] 核取方塊時，會出現新的訊息視窗並列出檔案儲存目的地資料夾之路徑。

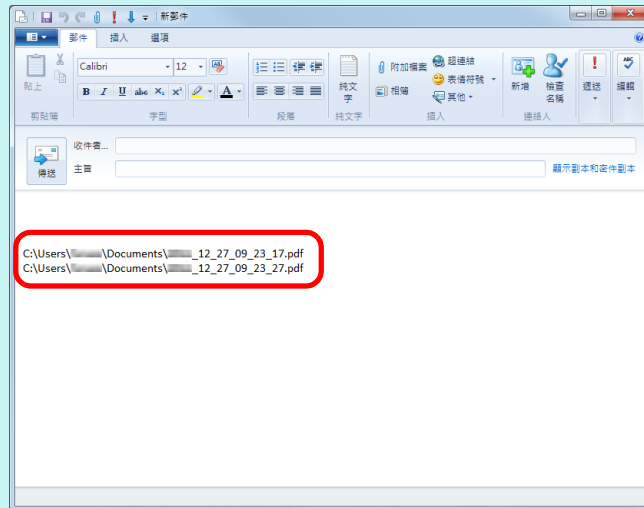

電子郵件程式設定

按照以下程序指定電子郵件程式設定。

Windows 8.1

1. 按一下「開始」畫面左下角的 ，然後按一下 [預設程式] 下的 [設定您的預設程式]。
⇒ 出現 [設定預設程式] 對話方塊。
2. 從 [程式集] 中選擇與 ScanSnap Manager 連結的電子郵件程式。
3. 選擇 [將此程式設定成預設值]，然後按一下 [確定] 按鈕。

Windows 8

1. 在「開始」畫面中按一下右鍵，然後在應用程式列上按一下 [所有應用程式] → [預設程式] 底下的 [設定您的預設程式]。
⇒ 出現 [設定預設程式] 對話方塊。
2. 從 [程式集] 中選擇與 ScanSnap Manager 連結的電子郵件程式。
3. 選擇 [將此程式設定成預設值]，然後按一下 [確定] 按鈕。

Windows 7 / Windows Vista

1. 選擇 [開始] 功能表 → [預設程式] → [設定您的預設程式]。
⇒ 出現 [設定您的預設程式] 對話方塊。
2. 從 [程式集] 中選擇與 ScanSnap Manager 連結的電子郵件程式。
3. 選擇 [將此程式設定成預設值]，然後按一下 [確定] 按鈕。

Windows XP

在 Internet Explorer [工具] 功能表 → [網際網路選項] → [程式集] 標籤 → [電子郵件] 下拉式清單中所選的電子郵件程式將與 ScanSnap Manager 連結。

若未選擇電子郵件程式，請在 [電子郵件] 下拉式清單中選擇您要與 ScanSnap Manager 連結的電子郵件程式。不能選擇的電子郵件程式則無法設定與 ScanSnap Manager 連結。

已測試的電子郵件程式

- Windows Live Mail
- Windows Mail (Windows Vista)
- Outlook 2013/2010/2007/2003
- Outlook Express 6
- Thunderbird 版本 17.0.2

將檔案附加至電子郵件

本節說明如何將掃描影像檔附加到電子郵件訊息中。

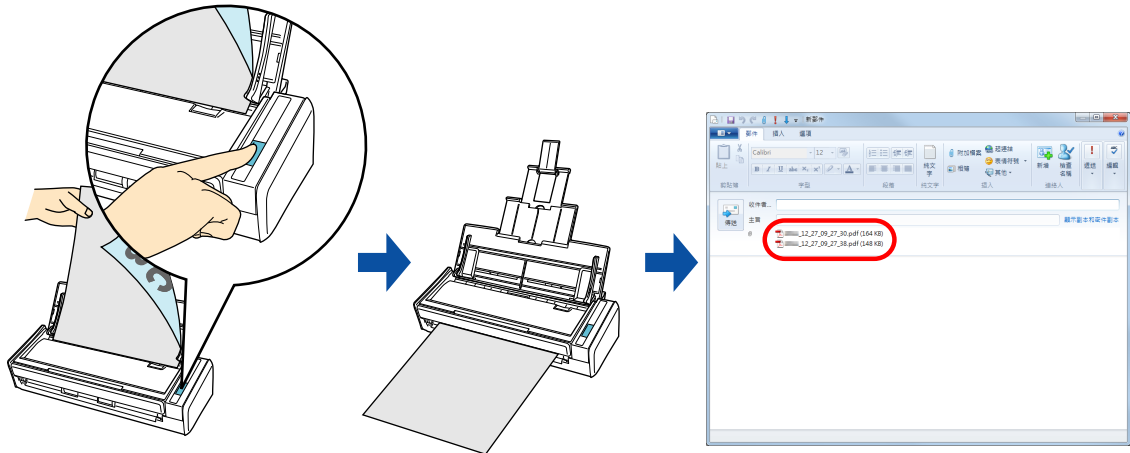

提示

- 指定的預設電子郵件程式即為連結的電子郵件程式。
即使已預設電子郵件程式，也可能無法將該電子郵件程式與 ScanSnap Manager 連結。在此情況下，請聯絡電子郵件軟體的製造商。
關於指定電子郵件程式的設定，請參閱 "[電子郵件程式設定](#)" (第 109 頁)。
- 將掃描和儲存設定登錄為個人設定後，即可隨時使用相同的個人設定掃描文件。關於詳細資訊，請參閱 "[個人設定](#)" (第 176 頁)。
- ScanSnap Folder 亦可用於此功能。關於詳細資訊，請參閱 "[ScanSnap Folder 操作](#)" (第 188 頁)。

程序

提示

若要使用「快捷功能表」，您需要在 ScanSnap 設定對話方塊中勾選 [使用快捷功能表] 核取方塊。
關於如何使用「快捷功能表」執行掃描的詳細資訊，請參閱 "[基本掃描操作流程](#)"（第 88 頁）。

1. 將文件載入 ScanSnap。

關於詳細資訊，請參閱 "[如何裝載文件](#)"（第 47 頁）。

注意事項

電子郵件訊息最多可以附加 10 個檔案。



當您以下列顯示的設定掃描一份以上的文件時，會建立多個檔案。請注意掃描的文件份數：

- 檔案格式：JPEG (*.jpg)
- 勾選 [作成 PDF 檔案的頁數] 核取方塊時

2. 按下 ScanSnap 上的 [Scan] 按鈕以開始掃描。

⇒ 當掃描完成後，會出現「快捷功能表」。



若要變更 [Scan to E-mail] 的設定，請將滑鼠游標移到 [Scan to E-mail] 圖示 ，然後按一下 。關於如何變更設定的詳細資訊，請參閱 "[偏好設定](#)"（第 115 頁）。

3. 按一下 [Scan to E-mail] 圖示 。

⇒ 出現 [Scan to E-mail] 對話方塊。

提示

可以設定不顯示 [Scan to E-mail] 對話方塊。若設定不顯示 [Scan to E-mail] 對話方塊，會出現包含附件的新訊息視窗。

關於如何變更設定的詳細資訊，請參閱「偏好設定」（第 115 頁）。

4. 在預覽區檢視掃描影像。

在 [Scan to E-mail] 對話方塊中，您可以重新命名檔案、指定是否要設定「文件開啟密碼」、以及是否要將電子郵件傳送過的掃描影像，儲存到指定的 [影像存檔資料夾] 中。關於 [Scan to E-mail] 對話方塊的詳細資訊，請參閱《ScanSnap Manager 說明》。

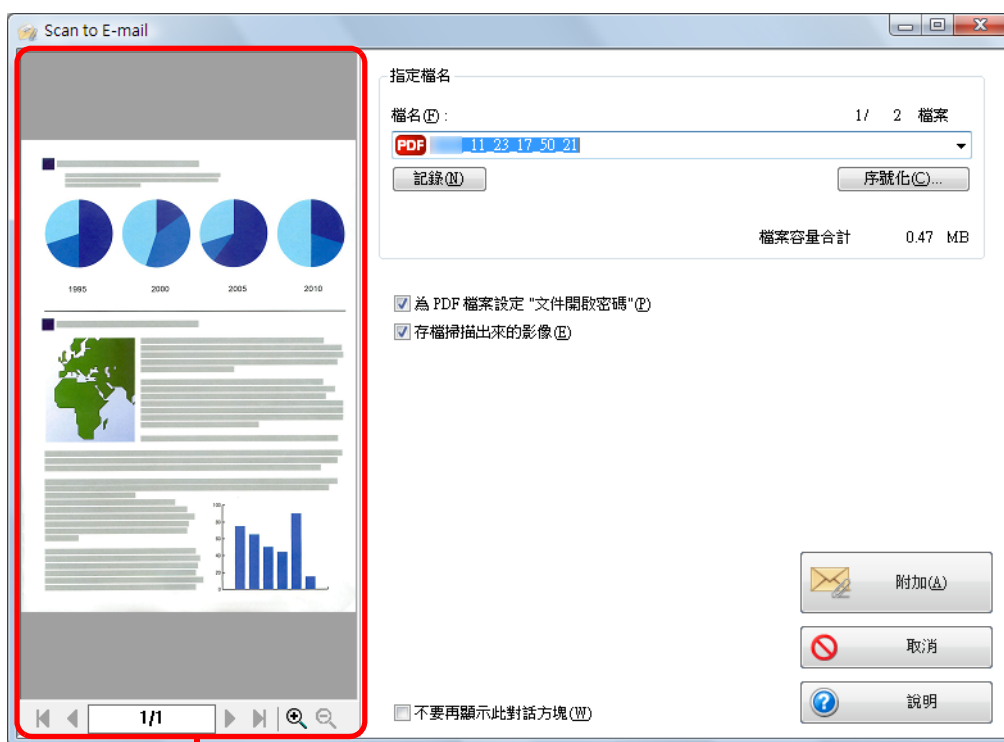

預覽

注意事項

- 在「快捷功能表」顯示之後和 [Scan to E-mail] 對話方塊關閉之前，您無法開始掃描。掃描下一張文件之前，請先關閉 [Scan to E-mail] 對話方塊。
- 在「快捷功能表」顯示之後和 [Scan to E-mail] 對話方塊關閉之前，請勿在其他應用程式中移動、刪除或重新命名掃描影像。

5. 按一下 [附加] 按鈕。

⇒ 出現包含附件的電子郵件訊息視窗。

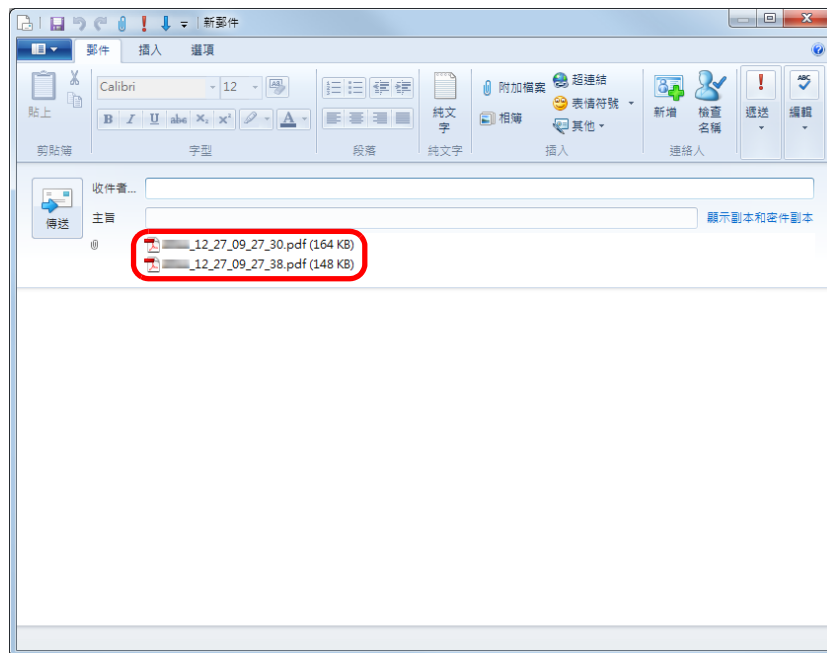

提示

若在 [Scan to E-mail - 選項] 對話方塊或 [Scan to E-mail] 對話方塊中勾選 [為 PDF 檔案設定 "文件開啟密碼"] 核取方塊，按一下 [附加] 按鈕會顯示以下 [Scan to E-mail - 設定密碼] 對話方塊。

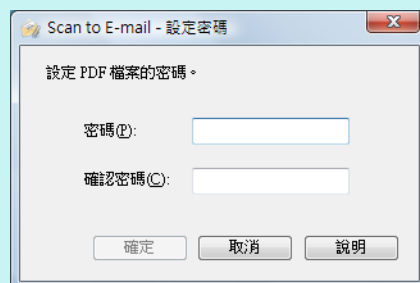



輸入密碼，然後按一下 [確定] 按鈕。

若按一下 [取消] 按鈕，則出現確認訊息並繼續處理（不需要密碼）。若不要設定「文件開啟密碼」，請按一下 [是] 按鈕。

偏好設定

可以指定 [Scan to E-mail] 的連結設定。

1. 將滑鼠游標移到 [Scan to E-mail] 圖示 ，然後按一下 。

⇒ 出現 [Scan to E-mail - 選項] 對話方塊。

2. 變更設定。

關於 [Scan to E-mail - 選項] 對話方塊的詳細資訊，請參閱《ScanSnap Manager 說明》。

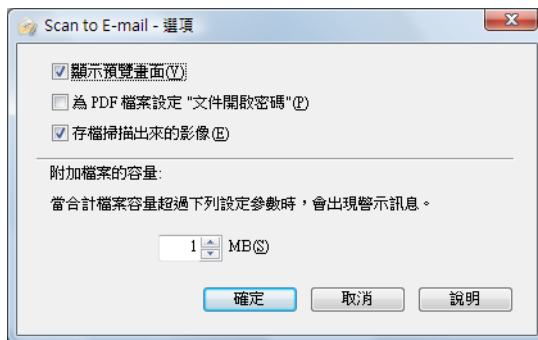

3. 按一下 [確定] 按鈕關閉 [Scan to E-mail - 選項] 對話方塊。

使用 ScanSnap 作為影印機

本節說明如何使用印表機列印掃描影像。

當印表機與 ScanSnap Manager 連結時，可使用 ScanSnap 作為影印機。

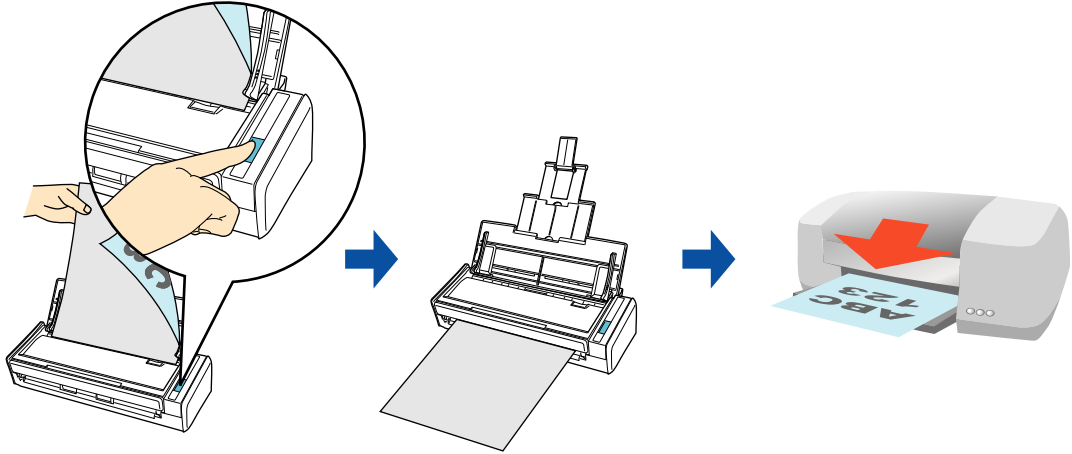

注意事項

- 注意：根據掃描方式以及紙張的狀況而異，文件頁緣附近之陰影可能會在作成的影像資料中呈現為線條。當您列印此類影像時，列印出來的影像也會出現線條。
- 無論在 [掃描] 標籤中 [畫質] 的設定為何，掃描影像將以 150 dpi 解析度列印。

提示

將掃描和儲存設定登錄為個人設定後，即可隨時使用相同的個人設定掃描文件。關於詳細資訊，請參閱 "個人設定" (第 176 頁)。

程序

提示

若要使用「快捷功能表」，您需要在 ScanSnap 設定對話方塊中勾選 [使用快捷功能表] 核取方塊。
關於如何使用「快捷功能表」執行掃描的詳細資訊，請參閱 "[基本掃描操作流程](#)" (第 88 頁)。



1. 將文件載入 ScanSnap。

關於詳細資訊，請參閱 "[如何裝載文件](#)" (第 47 頁)。

2. 按下 ScanSnap 上的 [Scan] 按鈕以開始掃描。

⇒ 當掃描完成後，會出現「快捷功能表」。



若要變更 [Scan to Print] 的設定，請將滑鼠游標移到 [Scan to Print] 圖示 ，然後按一下 。關於如何變更設定的詳細資訊，請參閱 "[偏好設定](#)" (第 119 頁)。

3. 按一下 [Scan to Print] 圖示 。

⇒ 出現 [Scan to Print] 對話方塊。

提示

可以設定不顯示 [Scan to Print] 對話方塊。若設定不顯示 [Scan to Print] 對話方塊，會直接列印。
關於如何變更設定的詳細資訊，請參閱 "[偏好設定](#)" (第 119 頁)。

4. 在預覽區檢視掃描影像。

在 [Scan to Print] 對話方塊中，您可以指定要使用的印表機、要列印的份數和掃描影像大小，以及是否要將掃描影像儲存到指定的 [影像存檔資料夾]。

關於 [Scan to Print] 對話方塊的詳細資訊，請參閱《ScanSnap Manager 說明》。

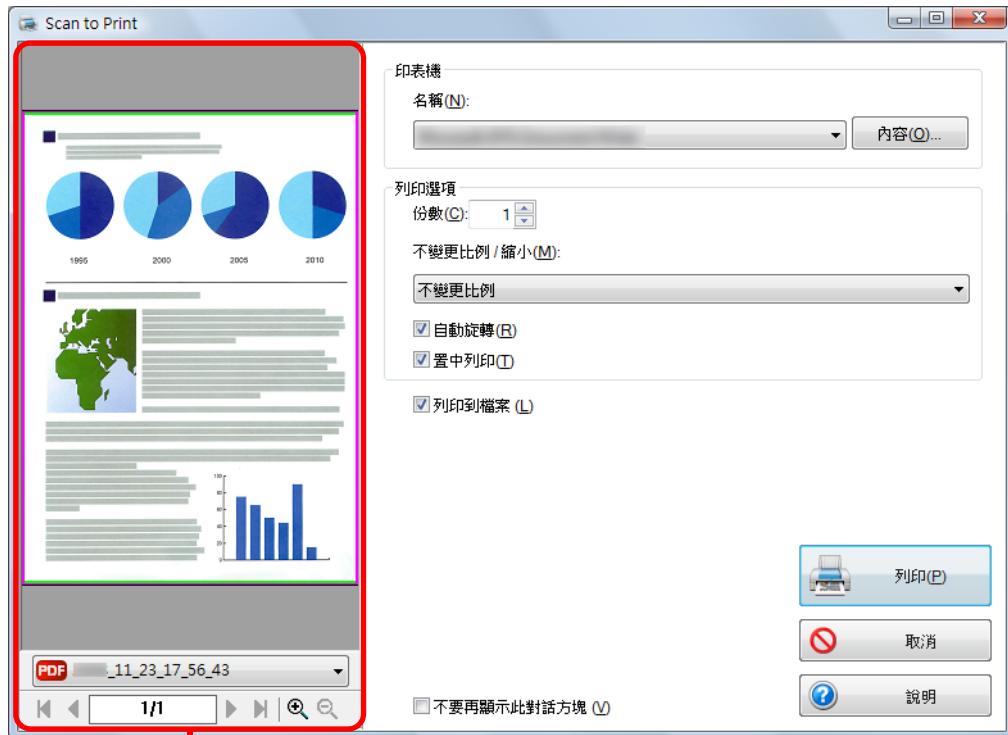

預覽

注意事項



- 在「快捷功能表」顯示之後和 [Scan to Print] 對話方塊關閉之前，您無法開始掃描。掃描下一張文件之前，請先關閉 [Scan to Print] 對話方塊。
- 在「快捷功能表」顯示之後和 [Scan to Print] 對話方塊關閉之前，請勿在其他應用程式中移動、刪除或重新命名掃描影像。

5. 按一下 [列印] 按鈕。

⇒ 已列印掃描影像。

偏好設定

可以指定 [Scan to Print] 的連結設定。

1. 將滑鼠游標移到 [Scan to Print] 圖示 ，然後按一下 。
⇒ 出現 [Scan to Print - 選項] 對話方塊。
2. 變更設定。

關於 [Scan to Print - 選項] 對話方塊的詳細資訊，請參閱《ScanSnap Manager 說明》。

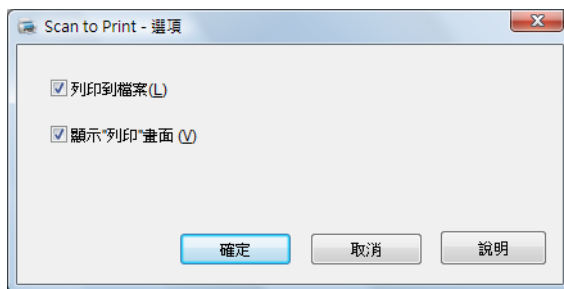

3. 按一下 [確定] 按鈕關閉 [Scan to Print - 選項] 對話方塊。

將資料儲存於 Rack2-Filer Smart

本節說明如何在 Rack2-Filer Smart 試用版或 Rack2-Filer Smart (ScanSnap S1300i Deluxe 隨附或另售) 儲存轉換成 PDF 檔的影像資料。

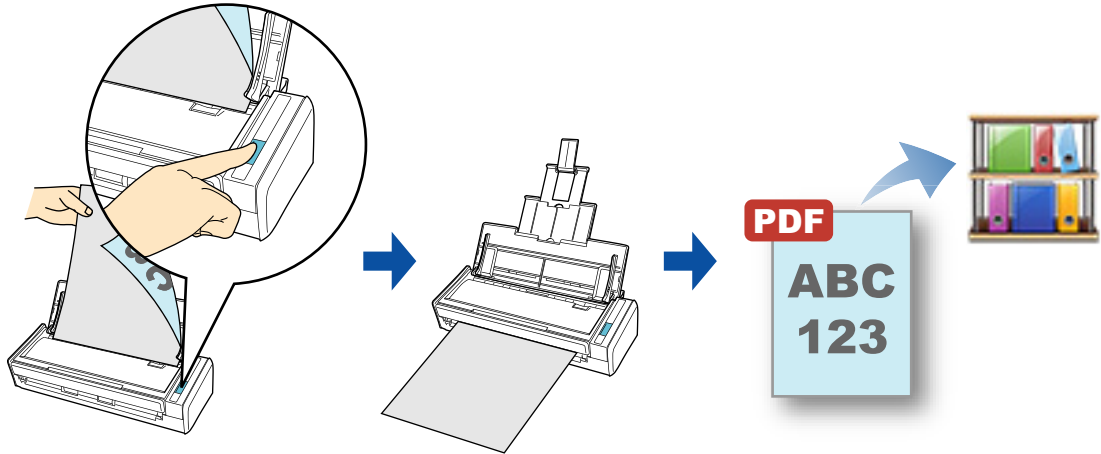

注意事項

- 必須安裝 Rack2-Filer Smart 試用版或 Rack2-Filer Smart (ScanSnap S1300i Deluxe 隨附或另售) 才可使用此功能。
Rack2-Filer Smart 是可以將書面文件和電子文件轉換為 PDF 檔案，以便在電腦上管理的應用程式。管理文件的方式就像真正將文件裝訂並存放於檔案櫃中一樣，可透過翻頁方式瀏覽文件。
- 若將掃描影像儲存到 Rack2-Filer Smart，ScanSnap Manager 中會停用以下設定：
 - 掃描後重新命名檔案
 - 色彩高壓縮

提示

- 將掃描和儲存設定登錄為個人設定後，即可隨時使用相同的個人設定掃描文件。關於詳細資訊，請參閱 "[個人設定](#)" (第 176 頁)。
- ScanSnap Folder 亦可用於此功能。關於詳細資訊，請參閱 "[ScanSnap Folder 操作](#)" (第 188 頁)。
- ScanSnap Manager 可自動連結 Rack2-Filer Smart。關於詳細資訊，請參閱 "[自動連結應用程式](#)" (第 234 頁)。

程序

注意事項

若在 ScanSnap 設定對話方塊中，將 [檔案選項] 標籤中的 [檔案格式] 選擇為 [JPEG(*.jpg)] 並執行掃描，便無法將影像儲存到 Rack2-Filer Smart。

提示

若要使用「快捷功能表」，您需要在 ScanSnap 設定對話方塊中勾選 [使用快捷功能表] 核取方塊。關於如何使用「快捷功能表」執行掃描的詳細資訊，請參閱 "[基本掃描操作流程](#)"（第 88 頁）。

1. 將文件載入 ScanSnap。



關於詳細資訊，請參閱 "[如何裝載文件](#)"（第 47 頁）。

2. 按下 ScanSnap 上的 [Scan] 按鈕以開始掃描。

⇒ 當掃描完成後，會出現「快捷功能表」。



若要變更 [Scan to Rack2-Filer Smart] 的設定，請將滑鼠游標移到 [Scan to Rack2-Filer

Smart] 圖示 ，然後按一下 。關於如何變更設定的詳細資訊，請參閱 "[偏好設定](#)"（第 123 頁）。

注意事項

- 當「快捷功能表」顯示時，無法開始掃描。在掃描其他文件之前，請將掃描影像儲存到 Rack2-Filer Smart。
- 當「快捷功能表」顯示時，請勿在其他應用程式中移動、刪除或重新命名掃描影像。

3. 按一下 [Scan to Rack2-Filer Smart] 圖示 。



⇒ 啟動 Rack2-Filer Smart 後，ScanSnap 所建立的 PDF 檔會儲存到 Rack2-Filer Smart。

提示

關於如何使用 Rack2-Filer Smart 的詳細資訊，請參閱《Rack2-Filer Smart 快速指南》。

偏好設定

可以指定 [Scan to Rack2-Filer Smart] 的連結設定。

1. 將滑鼠游標移到 [Scan to Rack2-Filer Smart] 圖示 ，然後按一下 。
⇒ 出現 [ScanSnap - Rack2-Filer Smart] 對話方塊。

2. 變更設定。

在此對話方塊中，指定掃描影像的儲存位置。

關於 [ScanSnap - Rack2-Filer Smart] 對話方塊的詳細資訊，請參閱《Rack2-Bookshelf 視窗說明》。若要顯示《Rack2-Bookshelf 視窗說明》，請按一下 [ScanSnap - Rack2-Filer Smart] 對話方塊中的 [說明] 按鈕。

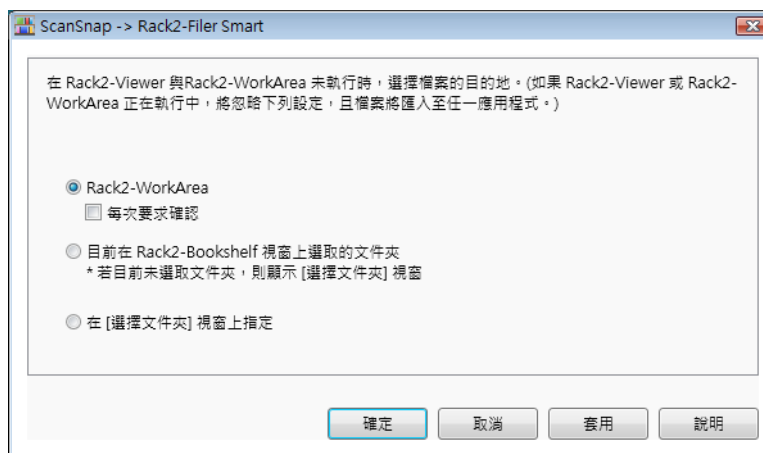

3. 按一下 [確定] 按鈕關閉 [ScanSnap - Rack2-Filer Smart] 對話方塊。

將資料儲存於 Magic Desktop

本節說明如何在 Magic Desktop 試用版或 Magic Desktop (ScanSnap S1300i Deluxe 隨附或另售) 儲存轉換成 PDF 檔或 JPEG 檔的影像資料。

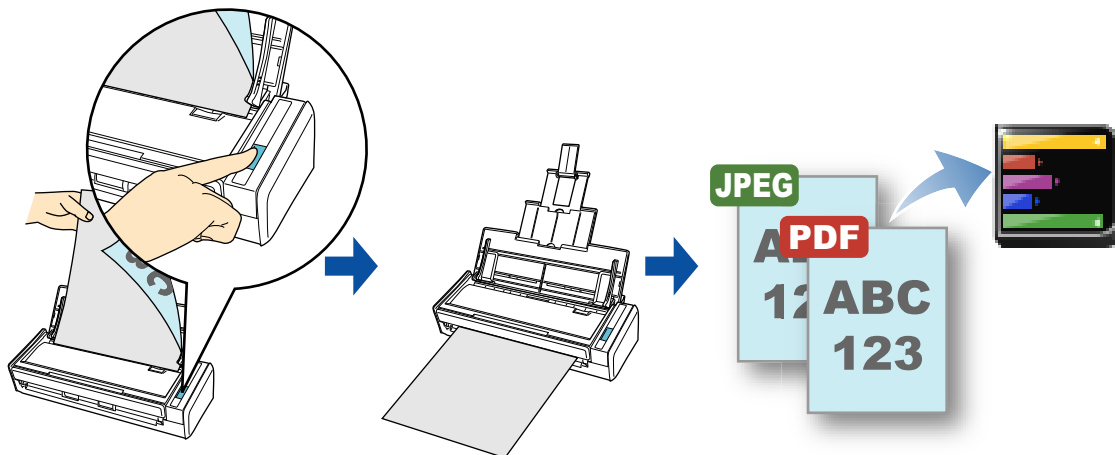

注意事項

- 必須安裝 Magic Desktop 試用版或 Magic Desktop (ScanSnap S1300i Deluxe 隨附或另售) 才可使用此功能。
Magic Desktop 是組織資訊的應用程式。您可以將 ScanSnap 所掃描的影像，或行動裝置所建立的備忘錄和影像連結到各種工作或個人群組，然後加以管理並儲存到 Rack2-Filer Smart。Magic Desktop 也可連結到 Facebook。
- 若將掃描影像儲存到 Magic Desktop，ScanSnap Manager 中會停用以下設定：
 - 掃描後重新命名檔案
 - 色彩高壓縮

提示

- 將掃描和儲存設定登錄為個人設定後，即可隨時使用相同的個人設定掃描文件。關於詳細資訊，請參閱 "個人設定" (第 176 頁)。
- ScanSnap Folder 亦可用於此功能。關於詳細資訊，請參閱 "ScanSnap Folder 操作" (第 188 頁)。
- ScanSnap Manager 可自動連結 Magic Desktop。關於詳細資訊，請參閱 "自動連結應用程式" (第 234 頁)。

程序

提示

若要使用「快捷功能表」，您需要在 ScanSnap 設定對話方塊中勾選 [使用快捷功能表] 核取方塊。關於如何使用「快捷功能表」執行掃描的詳細資訊，請參閱「基本掃描操作流程」（第 88 頁）。

1. 將文件載入 ScanSnap。

關於詳細資訊，請參閱「如何裝載文件」（第 47 頁）。

2. 按下 ScanSnap 上的 [Scan] 按鈕以開始掃描。

⇒ 當掃描完成後，會出現「快捷功能表」。



注意事項

- 當「快捷功能表」顯示時，無法開始掃描。在掃描其他文件之前，請將掃描影像儲存到 Magic Desktop。
- 當「快捷功能表」顯示時，請勿在其他應用程式中移動、刪除或重新命名掃描影像。

3. 按一下 [Scan to Magic Desktop] 圖示 。

⇒ 啟動 Magic Desktop，ScanSnap 所建立的掃描影像檔會儲存到 Magic Desktop。

提示

關於如何使用 Magic Desktop 的詳細資訊，請參閱《Magic Desktop 快速指南》。

將資料儲存到行動裝置

本節說明如何將掃描影像以 PDF 或 JPEG 檔案格式儲存到行動裝置。

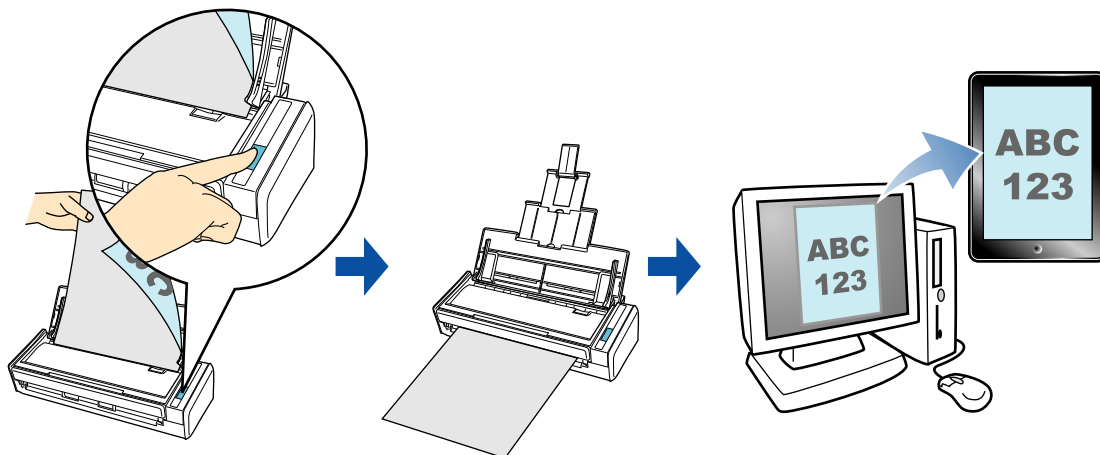

注意事項

- 只能連接一台行動裝置至電腦。
- 若要使用此功能，必須安裝 .NET Framework 3.0。
注意：.NET Framework 3.5 (SP1 或更新的版本) 包含 .NET Framework 3.0。建議您更新 Windows 以使用 .NET Framework 3.5 (SP1 或更新的版本)。
由於 .NET Framework 4 或更新的版本不包含 .NET Framework 3.0，因此即使電腦中已安裝 .NET Framework 4 或更新的版本，也必須額外安裝 .NET Framework 3.0。
- 若要使用此功能，必須於行動裝置安裝 ScanSnap Connect Application。請從 iTunes、App Store 或 Google Play 等應用程式商店下載行動裝置專用的 ScanSnap Connect Application。
關於 ScanSnap Connect Application 所支援的操作系統的資訊，請瀏覽以下網站：
<http://scansnap.fujitsu.com/g-support/zt/>
- 一次可儲存到行動裝置的掃描影像檔數目和檔案大小上限如下：
 - 檔案數目：最多 100 個
 - 檔案大小：2048 MB

提示

- 第一次啟動 [Scan to Mobile] 時，會出現訊息。執行 [Scan to Mobile] 時，通知區域會顯示圖示。關於詳細資訊，請參閱 "使用 [Scan to Mobile] 之前" (第 127 頁)。
- 將掃描和儲存設定登錄為個人設定後，即可隨時使用相同的個人設定掃描文件。關於詳細資訊，請參閱 "個人設定" (第 176 頁)。

本節說明基本程序和自動連結應用程式的程序。

- 程序 (→ 第 129 頁)
- 自動連結 (→ 第 132 頁)

使用 [Scan to Mobile] 之前

第一次啟動

- 防火牆可能會顯示警告。顯示警告訊息時，請選擇 [允許存取] 或 [解除封鎖] 按鈕繼續處理。
- 出現以下訊息。按一下 [確定] 按鈕開啟 [Scan to Mobile - 基本] 對話方塊。







在 [Scan to Mobile - 基本] 對話方塊，請輸入密碼以連接到行動裝置。
關於其他設定項目的詳細資訊，請參閱《Scan to Mobile 說明》。



[Scan to Mobile] 圖示

執行 [Scan to Mobile] 時，按一下通知區域中的 ，顯示的功能表中會出現 [Scan to Mobile] 圖示。

[Scan to Mobile] 圖示會顯示電腦和行動裝置之間的通訊狀態。圖示會根據通訊狀態作如下變更。

狀態	[Scan to Mobile] 圖示
等待中	
待機	
傳送中	
傳送錯誤	
已拒絕	

程序

提示

若要使用「快捷功能表」，您需要在 ScanSnap 設定對話方塊中勾選 [使用快捷功能表] 核取方塊。關於如何使用「快捷功能表」執行掃描的詳細資訊，請參閱 "[基本掃描操作流程](#)"（第 88 頁）。



1. 將文件載入 ScanSnap。

關於詳細資訊，請參閱 "[如何裝載文件](#)"（第 47 頁）。

2. 按下 ScanSnap 上的 [Scan] 按鈕以開始掃描。

⇒ 當掃描完成後，會出現「快捷功能表」。



若要變更 [Scan to Mobile] 的設定，請將滑鼠游標移到 [Scan to Mobile] 圖示 ，然後按一下 。關於如何變更設定的詳細資訊，請參閱 "[偏好設定](#)"（第 134 頁）。

注意事項

- 當 [Scan to Mobile] 已經啟動並正在使用（在工作列中選擇應用程式，並將 [Scan to Mobile] 對話方塊帶到畫面最前方），ScanSnap Manager 將自動與 [Scan to Mobile] 連結而且不會出現「快捷功能表」。
若要顯示「快捷功能表」，請先最小化 [Scan to Mobile] 對話方塊，然後再掃描一次。
- 當「快捷功能表」顯示時，無法開始掃描。在掃描其他文件之前，請等待 ScanSnap Manager 與 [Scan to Mobile] 連結。
- 當「快捷功能表」顯示時，請勿在其他應用程式中移動、刪除或重新命名掃描影像。

3. 按一下 [Scan to Mobile] 圖示 。

⇒ 出現 [Scan to Mobile] 對話方塊。



4. 從行動裝置連接到電腦。

關於如何從行動裝置連接到電腦的詳細資訊，請參閱行動裝置的《ScanSnap Connect Application 使用指南》。

⇒ 建立連結時，會出現 [Scan to Mobile] 對話方塊並顯示目前連接到電腦的行動裝置。然後，傳送掃描影像至行動裝置。

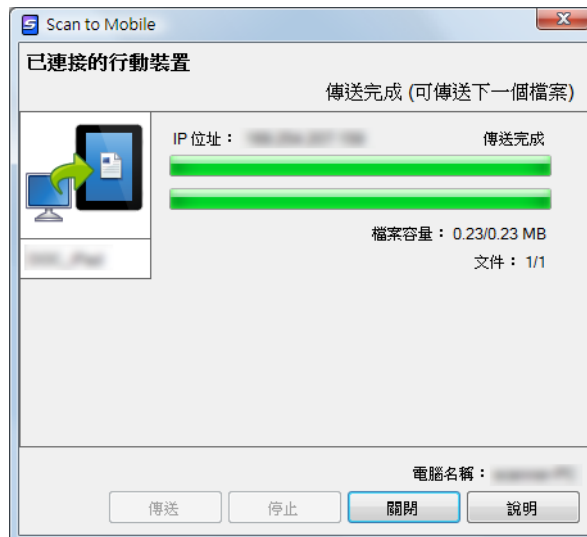

提示

- 在 [Scan to Mobile - 基本] 對話方塊中勾選 [請等待至按一下 [傳送] 按鈕] 核取方塊時，會在 [Scan to Mobile] 對話方塊中出現 [傳送] 按鈕。按一下 [傳送] 按鈕傳送影像到行動裝置。
- 關於行動裝置專用的 ScanSnap Connect Application 特性與使用方法之詳細資訊，請參閱行動裝置的《ScanSnap Connect Application 使用指南》。

5. 傳送掃描影像完成後，按一下 [關閉] 按鈕關閉 [Scan to Mobile] 對話方塊。

提示

從電腦中斷行動裝置連線時，會自動關閉 [Scan to Mobile] 對話方塊。

自動連結

提示

- 關於行動裝置專用的 ScanSnap Connect Application 特性與使用方法之詳細資訊，請參閱行動裝置的《ScanSnap Connect Application 使用指南》。
- 關於自動連結正在使用之應用程式的詳細資訊，請參閱 "[自動連結應用程式](#)" (第 234 頁)。

1. 選擇 [開始] 功能表 → [所有程式] → [ScanSnap Manager] → [Scan to Mobile]
(使用 Windows 8.1/Windows 8 時，選擇所有應用程式畫面 [ScanSnap Manager] 下的 [Scan to Mobile])。

⇒ Scan to Mobile 圖示  出現在通知區域中。



2. 從行動裝置連接到電腦。

關於如何從行動裝置連接到電腦的詳細資訊，請參閱行動裝置的《ScanSnap Connect Application 使用指南》。

⇒ 在電腦中出現 [Scan to Mobile] 對話方塊。

建立連線時，目前連接到電腦的行動裝置會在 [Scan to Mobile] 對話方塊中顯示。

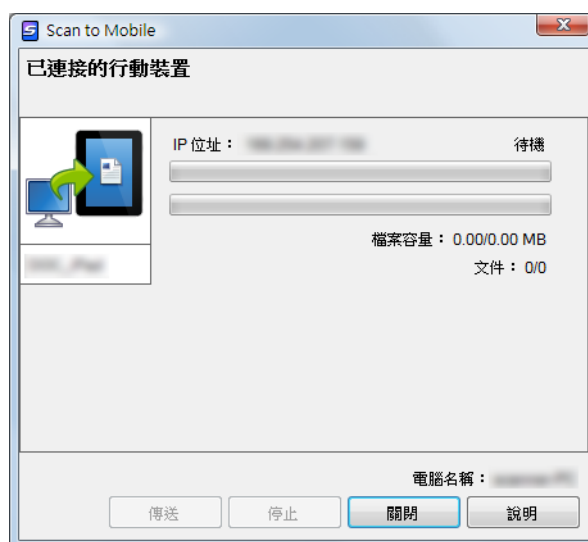

3. 將文件載入 ScanSnap。

關於詳細資訊，請參閱 "[如何裝載文件](#)" (第 47 頁)。

4. 按下 ScanSnap 上的 [Scan] 按鈕以開始掃描。

注意事項

若要與 Scan to Mobile 自動連結，請按下 ScanSnap 上的 [Scan] 按鈕，並在 [Scan to Mobile] 正在使用時（在工作列中選擇該應用程式，並將 [Scan to Mobile] 對話方塊帶到畫面最前方）開始掃描。

⇒ 當掃描完成後，掃描影像將從電腦傳送到行動裝置。

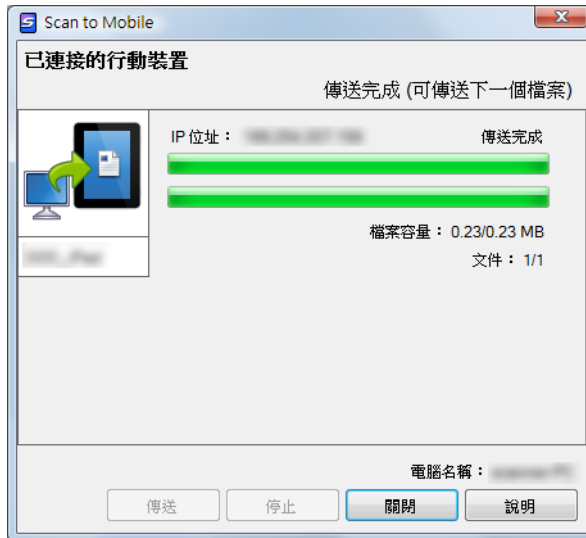

提示

在 [Scan to Mobile - 基本] 對話方塊中勾選 [請等待至按一下 [傳送] 按鈕] 核取方塊時，會在 [Scan to Mobile] 對話方塊中出現 [傳送] 按鈕。按一下 [傳送] 按鈕傳送影像到行動裝置。

5. 傳送掃描影像完成後，按一下 [關閉] 按鈕關閉 [Scan to Mobile] 對話方塊。

提示

從電腦中斷行動裝置連線時，會自動關閉 [Scan to Mobile] 對話方塊。

偏好設定

可以指定 [Scan to Mobile] 的連結設定。

1. 將滑鼠游標移到 [Scan to Mobile] 圖示 ，然後按一下 。

⇒ 出現 [Scan to Mobile - 選項] 對話方塊。

2. 變更設定。

關於 [Scan to Mobile - 選項] 對話方塊的詳細資訊，請參閱《ScanSnap Manager 說明》。

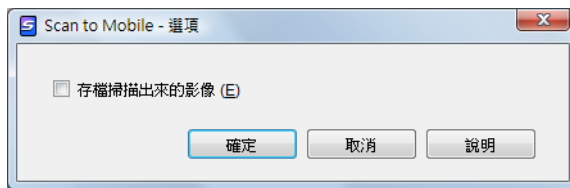

3. 按一下 [確定] 按鈕關閉 [Scan to Mobile - 選項] 對話方塊。

將資料儲存到 Dropbox 資料夾

本節說明如何將掃描影像以 PDF 或 JPEG 檔案格式儲存到 Dropbox 資料夾。

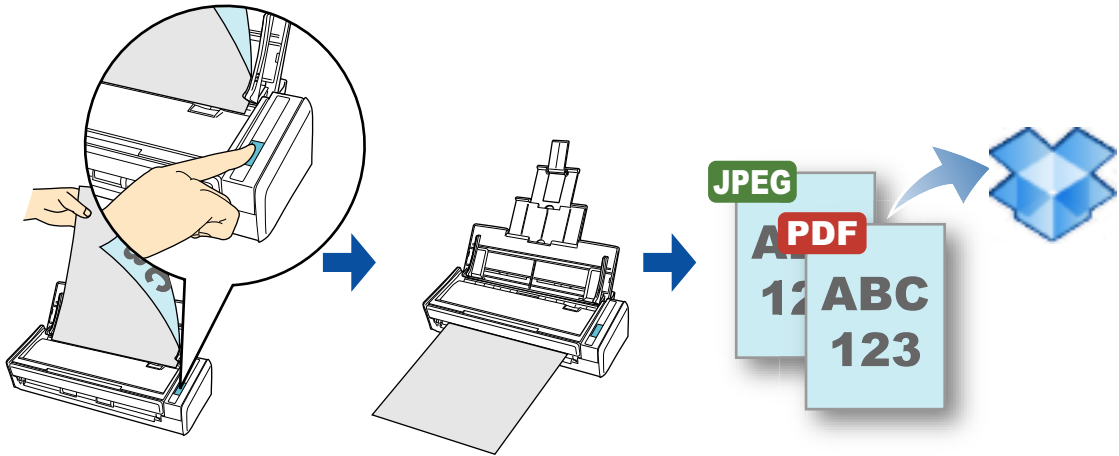

注意事項

- 需要建立 Dropbox 帳號。
- 若要使用此功能，必須安裝 Windows 版 Dropbox 1.1.45 或更新的版本。
- 一次最多可將 100 個檔案儲存到 Dropbox 資料夾。

提示

- 安裝後第一次登入 Windows 版 Dropbox 時，會自動建立 Dropbox 所使用的同步資料夾。
- 將掃描和儲存設定登錄為個人設定後，即可隨時使用相同的個人設定掃描文件。關於詳細資訊，請參閱 "[個人設定](#)" (第 176 頁)。
- ScanSnap Folder 亦可用於此功能。關於詳細資訊，請參閱 "[ScanSnap Folder 操作](#)" (第 188 頁)。

程序

提示

若要使用「快捷功能表」，您需要在 ScanSnap 設定對話方塊中勾選 [使用快捷功能表] 核取方塊。關於如何使用「快捷功能表」執行掃描的詳細資訊，請參閱 "[基本掃描操作流程](#)"（第 88 頁）。



1. 將文件載入 ScanSnap。

關於詳細資訊，請參閱 "[如何裝載文件](#)"（第 47 頁）。

2. 按下 ScanSnap 上的 [Scan] 按鈕以開始掃描。

⇒ 當掃描完成後，會出現「快捷功能表」。



若要變更 [Scan to Dropbox] 的設定，請將滑鼠游標移到 [Scan to Dropbox] 圖示 ，然後按一下 。關於如何變更設定的詳細資訊，請參閱 "[偏好設定](#)"（第 138 頁）。

3. 按一下 [Scan to Dropbox] 圖示 。

⇒ 出現 [Scan to Dropbox] 對話方塊。

提示

可以設定不顯示 [Scan to Dropbox] 對話方塊。若設定不顯示 [Scan to Dropbox] 對話方塊，掃描影像會直接儲存到 Dropbox 資料夾。

關於如何變更設定的詳細資訊，請參閱 "[偏好設定](#)"（第 138 頁）。

4. 在預覽區檢視掃描影像。

在 [Scan to Dropbox] 對話方塊中，可以重新命名檔案和指定 Dropbox 資料夾。
關於 [Scan to Dropbox] 對話方塊的詳細資訊，請參閱《ScanSnap Manager 說明》。

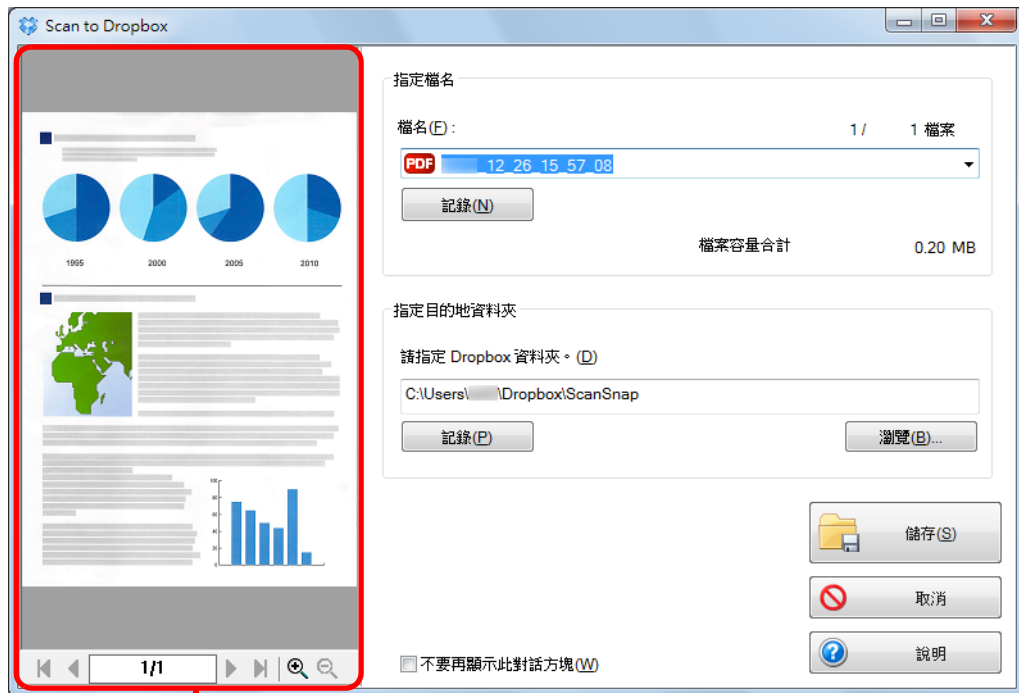

預覽

注意事項

- 除非您選擇 Dropbox 資料夾作為目的地資料夾，否則不會與 Dropbox 同步處理檔案。
- 在「快捷功能表」顯示之後和 [Scan to Dropbox] 對話方塊關閉之前，您無法開始掃描。掃描下一張文件之前，請先關閉 [Scan to Dropbox] 對話方塊。
- 在「快捷功能表」顯示之後和 [Scan to Dropbox] 對話方塊關閉之前，請勿在其他應用程式中移動、刪除或重新命名掃描影像。

5. 按一下 [儲存] 按鈕。

⇒ 掃描影像會儲存到 Dropbox 資料夾。

偏好設定

可以指定 [Scan to Dropbox] 的連結設定。

1. 將滑鼠游標移到 [Scan to Dropbox] 圖示 ，然後按一下 。

⇒ 出現 [Scan to Dropbox - 選項] 對話方塊。

2. 變更設定。

關於 [Scan to Dropbox - 選項] 對話方塊的詳細資訊，請參閱《ScanSnap Manager 說明》。



3. 按一下 [確定] 按鈕關閉 [Scan to Dropbox - 選項] 對話方塊。

將文件儲存到 Evernote

本節說明如何將掃描影像儲存到 Evernote 中成為 PDF 檔案。

當您將掃描影像轉換成可搜尋的 PDF 並儲存到 Evernote，則可在 Evernote 中搜尋該 PDF 檔案。

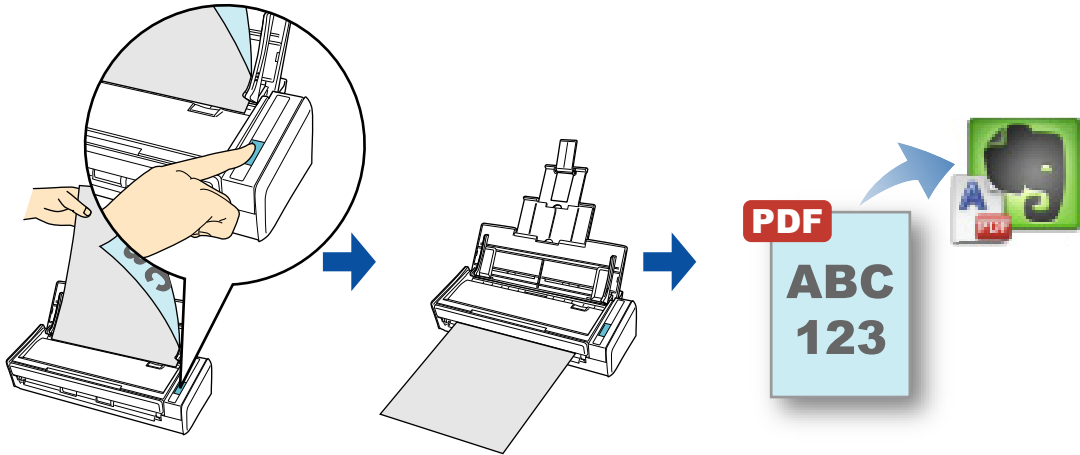

注意事項

- 需要建立 Evernote 帳號（免費或付費版）。
- 必須登入 Windows 版 Evernote，才可以將檔案儲存到 Evernote。

提示

- 將掃描和儲存設定登錄為個人設定後，即可隨時使用相同的個人設定掃描文件。關於詳細資訊，請參閱 ["個人設定"](#)（第 176 頁）。
- ScanSnap Folder 亦可用於此功能。關於詳細資訊，請參閱 ["ScanSnap Folder 操作"](#)（第 188 頁）。

程序

提示

若要使用「快捷功能表」，您需要在 ScanSnap 設定對話方塊中勾選 [使用快捷功能表] 核取方塊。關於如何使用「快捷功能表」執行掃描的詳細資訊，請參閱 "[基本掃描操作流程](#)" (第 88 頁)。

1. 將文件載入 ScanSnap。

關於詳細資訊，請參閱 "[如何裝載文件](#)" (第 47 頁)。

2. 按下 ScanSnap 上的 [Scan] 按鈕以開始掃描。

⇒ 當掃描完成後，會出現「快捷功能表」。



若要變更 [Scan to Evernote (Document)] 的設定，請將滑鼠游標移到 [Scan to Evernote

(Document)] 圖示 ，然後按一下 。關於如何變更設定的詳細資訊，請參閱 "[偏好設定](#)" (第 142 頁)。

注意事項

- 當「快捷功能表」顯示時，無法開始掃描。掃描下一張文件之前，請先將 PDF 檔案儲存到 Evernote。
- 當「快捷功能表」顯示時，請勿在其他應用程式中移動、刪除或重新命名掃描影像。

3. 按一下 [Scan to Evernote (Document)] 圖示 。

⇒ 執行文字識別。執行文字辨識時，會出現以下的對話方塊。

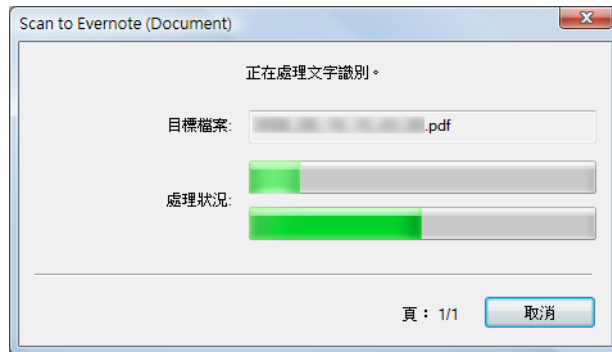

提示

- 若在 ScanSnap 設定對話方塊中，將 [檔案選項] 標籤中的 [檔案格式] 選擇為 [JPEG(*.jpg)]，將從各 JPEG 檔案建立個別的 PDF 檔。建立檔案時，會出現以下對話方塊。

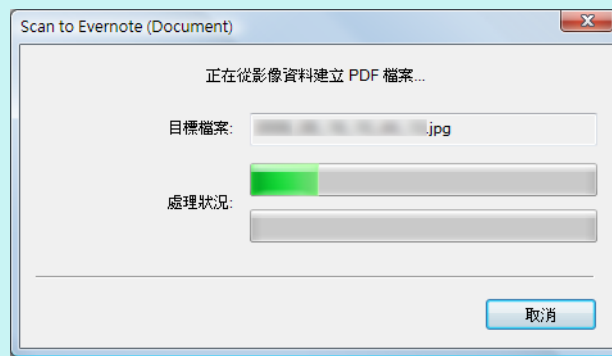

- 注意：系統只會對包含尚未辨識的文字頁面執行文字辨識。



⇒ 啟動 Windows 版 Evernote，並將 PDF 檔儲存至 Evernote。

提示

即使已將掃描影像儲存到 Evernote，儲存掃描影像的檔案仍然會留在 ScanSnap 設定對話方塊 [儲存] 標籤 [影像存檔資料夾] 所指定的資料夾中。若沒有需要，請刪除檔案。

偏好設定

可以指定 [Scan to Evernote (Document)] 的連結設定。

1. 將滑鼠游標移到 [Scan to Evernote (Document)] 圖示 ，然後按一下 。
⇒ 出現 [Scan to Evernote - 選項] 對話方塊。

2. 變更設定。

關於 [Scan to Evernote - 選項] 對話方塊的詳細資訊，請參閱《ScanSnap Manager 說明》。

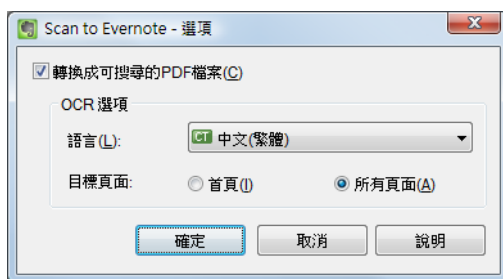

3. 按一下 [確定] 按鈕關閉 [Scan to Evernote - 選項] 對話方塊。

將手寫備忘儲存到 Evernote

本節說明如何將掃描影像儲存到 Evernote 中成為 JPEG 檔案。

當您將 JPEG 檔案儲存到 Evernote 時，會對所有文字 (包含手寫字元) 執行文字辨識，並可在 Evernote 中搜尋該檔案。

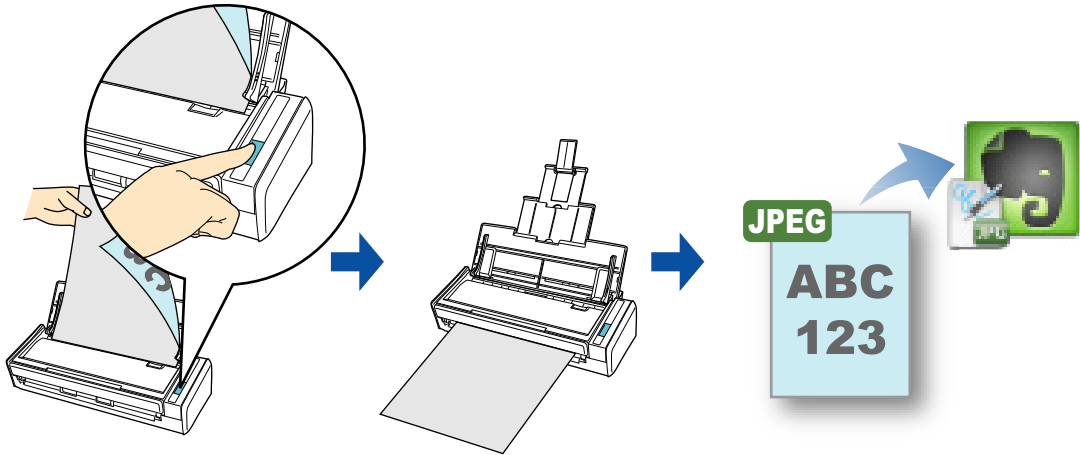

注意事項

- 需要建立 Evernote 帳號 (免費或付費版)。
- 必須登入 Windows 版 Evernote，才可以將檔案儲存到 Evernote。

提示

- 將掃描和儲存設定登錄為個人設定後，即可隨時使用相同的個人設定掃描文件。關於詳細資訊，請參閱 "[個人設定](#)" (第 176 頁)。
- ScanSnap Folder 亦可用於此功能。關於詳細資訊，請參閱 "[ScanSnap Folder 操作](#)" (第 188 頁)。

程序

提示

若要使用「快捷功能表」，您需要在 ScanSnap 設定對話方塊中勾選 [使用快捷功能表] 核取方塊。關於如何使用「快捷功能表」執行掃描的詳細資訊，請參閱 "[基本掃描操作流程](#)"（第 88 頁）。

1. 將文件載入 ScanSnap。

關於詳細資訊，請參閱 "[如何裝載文件](#)"（第 47 頁）。

2. 按下 ScanSnap 上的 [Scan] 按鈕以開始掃描。

⇒ 當掃描完成後，會出現「快捷功能表」。



注意事項

- 當「快捷功能表」顯示時，無法開始掃描。掃描下一張文件之前，請先將 JPEG 檔案儲存到 Evernote。
- 當「快捷功能表」顯示時，請勿在其他應用程式中移動、刪除或重新命名掃描影像。

3. 按一下 [Scan to Evernote (Note)] 圖示 。

⇒ 啟動 Windows 版 Evernote，並將 JPEG 檔儲存至 Evernote。

提示

- 在 ScanSnap 設定對話方塊 [檔案選項] 標籤的 [檔案格式] 中選擇 [PDF(*.pdf)] 時，會從 PDF 檔建立 JPEG 檔。PDF 檔案每一頁均會建立成一個 JPEG 檔案。建立檔案時，會出現以下對話方塊。

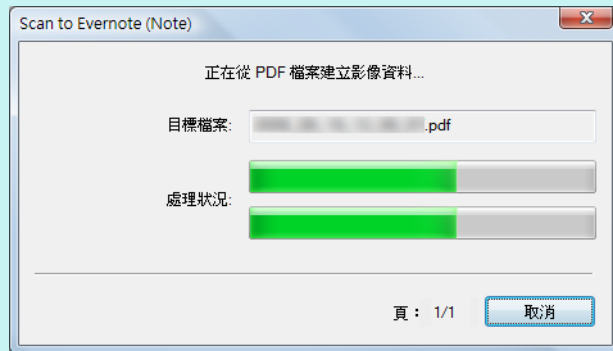

- 當您在 ScanSnap 設定對話方塊 [檔案選項] 標籤的 [檔案格式] 中選擇 [PDF (*.pdf)] 時，系統會對儲存到 Evernote 的檔案，自動將四位數的序號增加到檔名中。例如，當檔案名稱為 [ScanSnap] 時，會如下儲存檔案：
ScanSnap_0001、ScanSnap_0002、ScanSnap_0003...
- 即使已將掃描影像儲存到 Evernote，儲存掃描影像的檔案仍然會留在 ScanSnap 設定對話方塊 [儲存] 標籤 [影像存檔資料夾] 所指定的資料夾中。若沒有需要，請刪除檔案。

將文件儲存到「Google 文件」

本節說明如何將掃描影像儲存到「Google 文件」中成為 PDF 檔案。

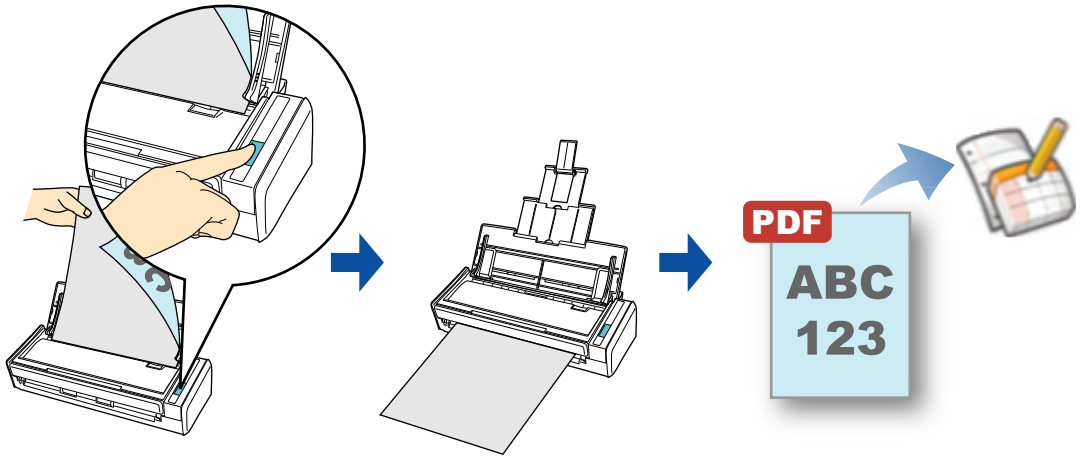

注意事項

- 需要建立 Google 帳號（免費）。
- 若要使用此功能，必須安裝 .NET Framework 3.0。
注意：.NET Framework 3.5 (SP1 或更新的版本) 包含 .NET Framework 3.0。建議您更新 Windows 以使用 .NET Framework 3.5 (SP1 或更新的版本)。
由於 .NET Framework 4 或更新的版本不包含 .NET Framework 3.0，因此即使電腦中已安裝 .NET Framework 4 或更新的版本，也必須額外安裝 .NET Framework 3.0。

提示

- 將掃描和儲存設定登錄為個人設定後，即可隨時使用相同的個人設定掃描文件。關於詳細資訊，請參閱 "[個人設定](#)" (第 176 頁)。
- ScanSnap Folder 亦可用於此功能。關於詳細資訊，請參閱 "[ScanSnap Folder 操作](#)" (第 188 頁)。

程序

提示

若要使用「快捷功能表」，您需要在 ScanSnap 設定對話方塊中勾選 [使用快捷功能表] 核取方塊。關於如何使用「快捷功能表」執行掃描的詳細資訊，請參閱 "[基本掃描操作流程](#)" (第 88 頁)。

1. 將文件載入 ScanSnap。



關於詳細資訊，請參閱 "[如何裝載文件](#)" (第 47 頁)。

2. 按下 ScanSnap 上的 [Scan] 按鈕以開始掃描。

⇒ 當掃描完成後，會出現「快捷功能表」。



若要變更 [Scan to Google 文件 (TM)] 的設定，請將滑鼠游標移到 [Scan to Google 文件

(TM)] 圖示 ，然後按一下 。關於如何變更設定的詳細資訊，請參閱 "[偏好設定](#)" (第 150 頁)。

注意事項

- 當「快捷功能表」顯示時，無法開始掃描。掃描下一張文件之前，請先將 PDF 檔案儲存到「Google 文件」。
- 當「快捷功能表」顯示時，請勿在其他應用程式中移動、刪除或重新命名掃描影像。

3. 按一下 [Scan to Google 文件 (TM)] 圖示 。

⇒ 出現 [Scan to Google 文件 (TM)] 對話方塊。

4. 輸入您的電子郵件地址與密碼，然後按一下 [確定] 按鈕。

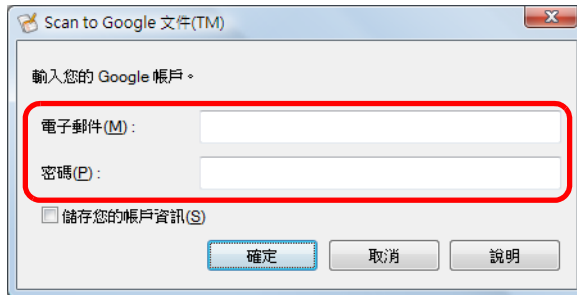

注意事項

- 若有多位使用者共用同一台電腦，請勿在此對話方塊勾選 [儲存您的帳戶資訊] 核取方塊。否則，其他使用者將會自動登入「Google 文件」。
- 如果代理伺服器環境在連接網路時需要認證，則無法使用「Scan to Google 文件 (TM)」。

提示

若在 [Scan to Google 文件 (TM) - 選項] 對話方塊中指定 Google 帳戶，則不會出現 [Scan to Google 文件 (TM)] 對話方塊。

⇒ 執行文字識別。執行文字辨識時，會出現以下的對話方塊。

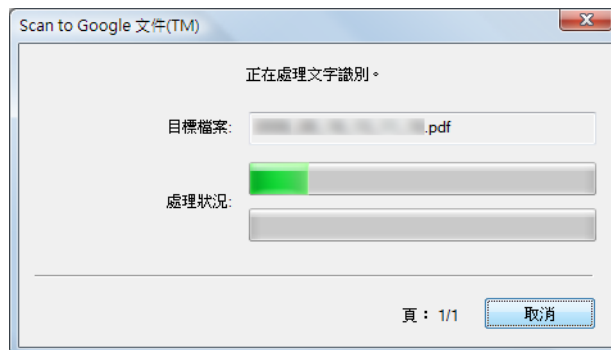

提示

- 若在 ScanSnap 設定對話方塊中，將 [檔案選項] 標籤中的 [檔案格式] 選擇為 [JPEG(*.jpg)]，將從各 JPEG 檔案建立個別的 PDF 檔。
建立檔案時，會出現以下對話方塊。

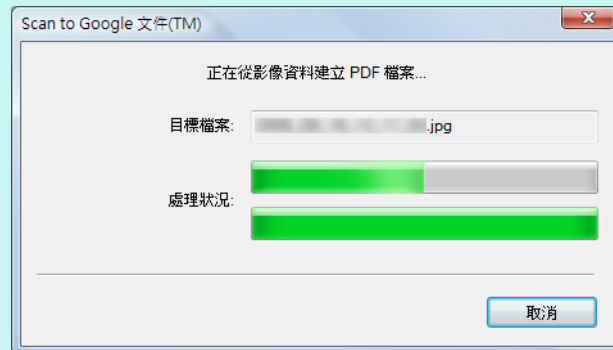

- 注意：系統只會對包含尚未辨識的文字頁面執行文字辨識。

⇒ 開始儲存到「Google 文件」。

當儲存完成時，按一下 [關閉] 按鈕以關閉 [Scan to Google 文件 (TM)] 對話方塊。

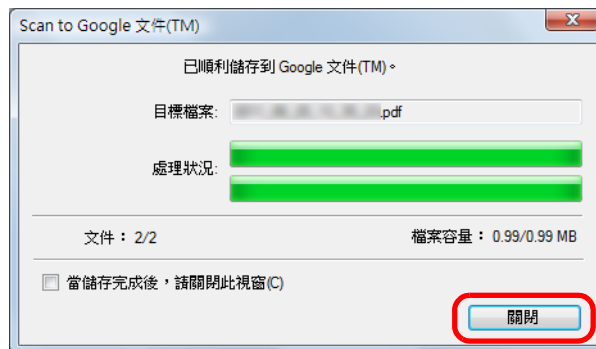

提示



若在 [Scan to Google 文件 (TM)] 對話方塊中勾選 [當儲存完成後，請關閉此視窗] 核取方塊，從下次掃描開始，儲存完成後將自動關閉 [Scan to Google 文件 (TM)] 對話方塊。

提示

當儲存完成之後，沒有啟動「Google 文件」。若要檢查已儲存的 PDF 檔案，請啟動網頁瀏覽器並登入「Google 文件」。

偏好設定

可以指定 [Scan to Google 文件 (TM)] 的連結設定。

1. 將滑鼠游標移到 [Scan to Google 文件 (TM)] 圖示 ，然後按一下 。

⇒ 出現 [Scan to Google 文件 (TM) - 選項] 對話方塊。

2. 變更設定。

關於 [Scan to Google 文件 (TM) - 選項] 對話方塊的詳細資訊，請參閱《ScanSnap Manager 說明》。

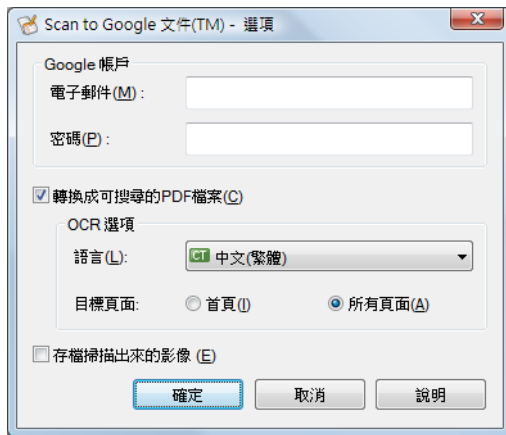

注意事項

若有多位使用者共用同一台電腦，請勿在 [電子郵件] 和 [密碼] 中設定資訊。否則，其他使用者將會自動登入「Google 文件」。

建議您在此對話方塊中只設定 [電子郵件] 並每次輸入密碼。

3. 按一下 [確定] 按鈕關閉 [Scan to Google 文件 (TM) - 選項] 對話方塊。

發佈至 Salesforce Chatter

本節說明如何將掃描影像以 PDF 或 JPEG 檔案格式發佈到 Salesforce Chatter。

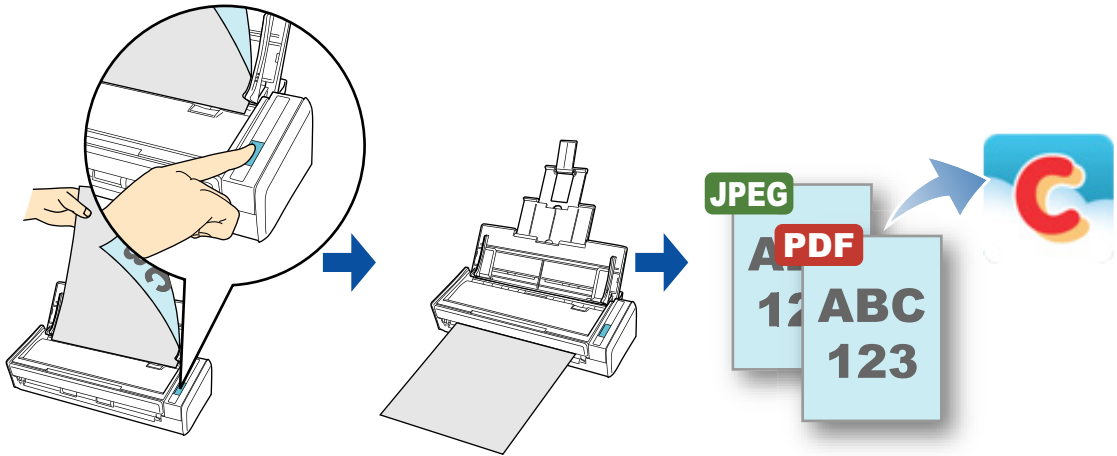

注意事項

- 需要另外取得 Salesforce CRM 授權。
- ScanSnap Manager 可與以下版本的 Salesforce 連結：
 - Unlimited
 - Enterprise
- 若要使用此功能，必須安裝 .NET Framework 3.0。
注意：.NET Framework 3.5 (SP1 或更新的版本) 包含 .NET Framework 3.0。建議您更新 Windows 以使用 .NET Framework 3.5 (SP1 或更新的版本)。
由於 .NET Framework 4 或更新的版本不包含 .NET Framework 3.0，因此即使電腦中已安裝 .NET Framework 4 或更新的版本，也必須額外安裝 .NET Framework 3.0。
- 一次最多可將 100 個掃描影像檔發佈至 Salesforce Chatter。

提示

- 將掃描和儲存設定登錄為個人設定後，即可隨時使用相同的個人設定掃描文件。關於詳細資訊，請參閱 "[個人設定](#)" (第 176 頁)。
- ScanSnap Folder 亦可用於此功能。關於詳細資訊，請參閱 "[ScanSnap Folder 操作](#)" (第 188 頁)。

程序

提示

若要使用「快捷功能表」，您需要在 ScanSnap 設定對話方塊中勾選 [使用快捷功能表] 核取方塊。關於如何使用「快捷功能表」執行掃描的詳細資訊，請參閱 "[基本掃描操作流程](#)" (第 88 頁)。

1. 將文件載入 ScanSnap。

關於詳細資訊，請參閱 "[如何裝載文件](#)" (第 47 頁)。

2. 按下 ScanSnap 上的 [Scan] 按鈕以開始掃描。

⇒ 當掃描完成後，會出現「快捷功能表」。



若要變更 [Scan to Salesforce Chatter] 的設定，請將滑鼠游標移到 [Scan to Salesforce

Chatter] 圖示 ，然後按一下 。關於如何變更設定的詳細資訊，請參閱 "[偏好設定](#)" (第 156 頁)。

3. 按一下 [Scan to Salesforce Chatter] 圖示 。

⇒ 出現 [Scan to Salesforce Chatter - 登入] 對話方塊。

4. 輸入您的使用者帳號與密碼，然後按一下 [確定] 按鈕。

視需要輸入安全性權杖。

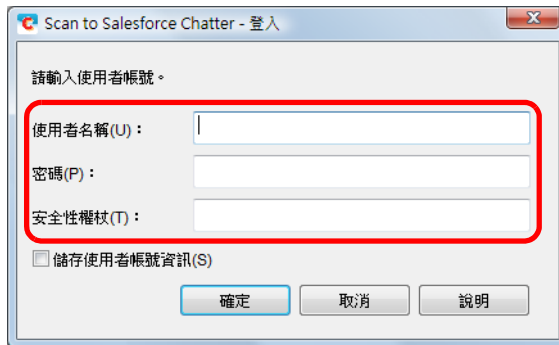

注意事項

- 若有多位使用者共用同一台電腦，請勿在此對話方塊勾選 [儲存使用者帳號資訊] 核取方塊。否則，其他使用者將會自動登入 Salesforce。
- 如果代理伺服器環境在連接網路時需要認證，則無法使用 Scan to Salesforce Chatter。

提示

若在 [Scan to Salesforce Chatter - 選項] 對話方塊中指定 Salesforce 帳號，則不會出現 [Scan to Salesforce Chatter - 登入] 對話方塊。

⇒ 出現 [Scan to Salesforce Chatter] 對話方塊。

5. 在預覽區檢視掃描影像。

在 [Scan to Salesforce Chatter] 對話方塊中，可以設定發佈目的地和方式、發佈訊息、要發佈到 Salesforce Chatter 的影像檔案名稱和說明、並是否將掃描影像儲存至 [影像存檔資料夾] 指定的資料夾。

關於 [Scan to Salesforce Chatter] 對話方塊的詳細資訊，請參閱《ScanSnap Manager 說明》。

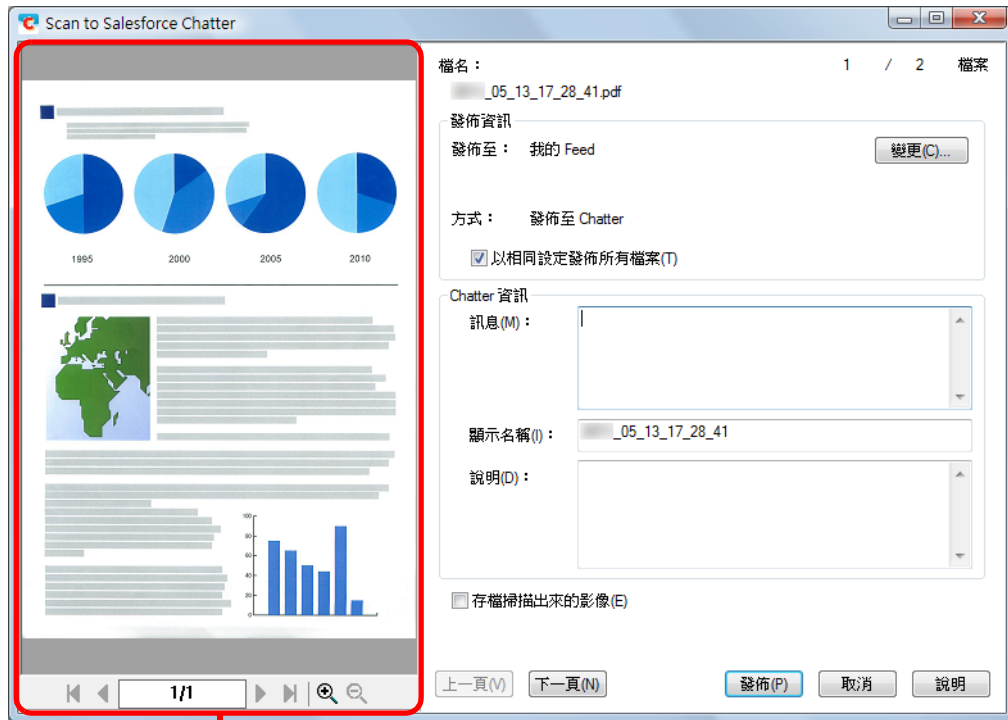

預覽

注意事項

- 在「快捷功能表」顯示之後和 [Scan to Salesforce Chatter] 對話方塊關閉之前，您無法開始掃描。掃描下一張文件之前，請先關閉 [Scan to Salesforce Chatter] 對話方塊。
- 當「快捷功能表」顯示時，請勿在其他應用程式中移動、刪除或重新命名掃描影像。

6. 按一下 [發佈] 按鈕。

⇒ 開始發佈至 Salesforce Chatter。

發佈完成後，按一下 [關閉] 按鈕關閉 [Scan to Salesforce Chatter] 對話方塊。

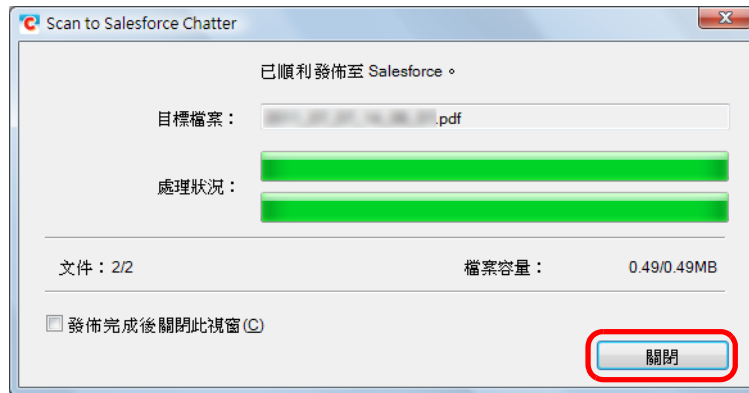

提示

- 若勾選上述 [發佈完成後關閉此視窗] 核取方塊，從下次掃描開始，發佈完成後將自動關閉 [Scan to Salesforce Chatter] 對話方塊。
- 發佈完成後沒有啟動 Salesforce。若要檢查已儲存的掃描影像檔，請啟動網頁瀏覽器並登入 Salesforce。

偏好設定

可以指定 [Scan to Salesforce Chatter] 的連結設定。

1. 將滑鼠游標移到 [Scan to Salesforce Chatter] 圖示 ，然後按一下 。

⇒ 出現 [Scan to Salesforce Chatter - 選項] 對話方塊。

2. 變更設定。

關於 [Scan to Salesforce Chatter - 選項] 對話方塊的詳細資訊，請參閱《ScanSnap Manager 說明》。

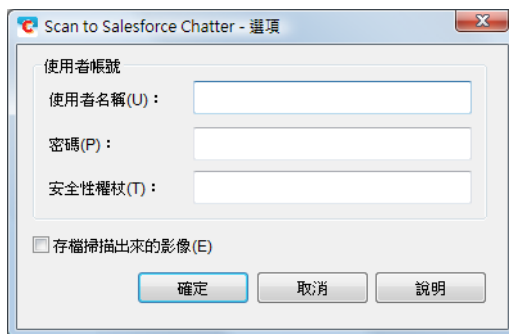

注意事項

若有多位使用者共用同一台電腦，請勿在 [使用者名稱]、[密碼] 和 [安全性權杖] 中設定您的資訊。否則，其他使用者將會自動登入 Salesforce。

建議在此對話方塊中僅設定 [使用者名稱] 和 [安全性權杖]，並每次輸入密碼。

3. 按一下 [確定] 按鈕關閉 [Scan to Salesforce Chatter - 選項] 對話方塊。

將資料儲存到 SugarSync 資料夾

本節說明如何將掃描影像以 PDF 或 JPEG 檔案格式儲存到 SugarSync 資料夾。

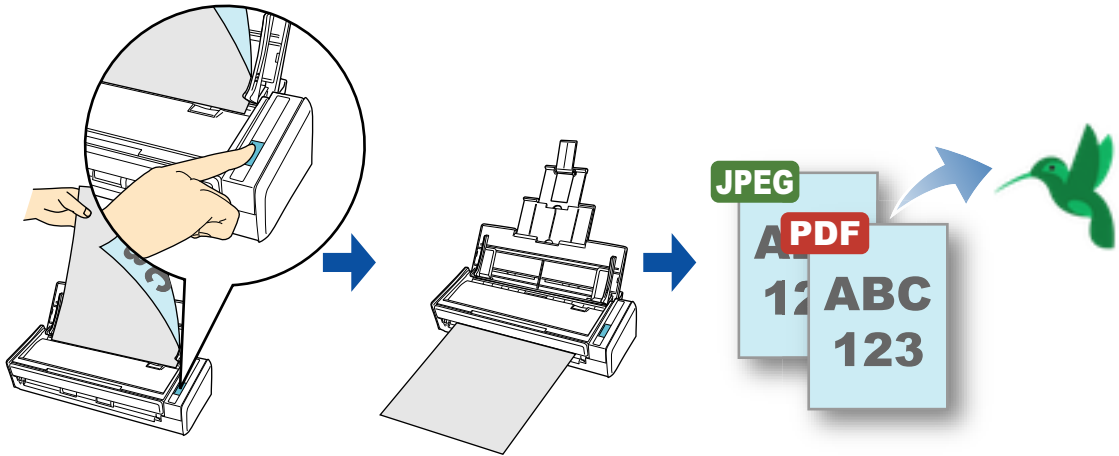

注意事項

- 需要建立 SugarSync 帳號。
- 若要使用此功能，必須安裝 Windows 版 SugarSync Manager 1.9.28 或更新的版本。
- 一次最多可將 100 個檔案儲存到 SugarSync 資料夾。

提示

- 安裝後第一次登入 Windows 版 SugarSync Manager 時，會自動建立 My SugarSync 資料夾。My SugarSync 是 SugarSync 所使用的同步資料夾。
- 將掃描和儲存設定登錄為個人設定後，即可隨時使用相同的個人設定掃描文件。關於詳細資訊，請參閱 "個人設定" (第 176 頁)。
- ScanSnap Folder 亦可用於此功能。關於詳細資訊，請參閱 "ScanSnap Folder 操作" (第 188 頁)。

程序

提示

若要使用「快捷功能表」，您需要在 ScanSnap 設定對話方塊中勾選 [使用快捷功能表] 核取方塊。關於如何使用「快捷功能表」執行掃描的詳細資訊，請參閱 "[基本掃描操作流程](#)" (第 88 頁)。

1. 將文件載入 ScanSnap。

關於詳細資訊，請參閱 "[如何裝載文件](#)" (第 47 頁)。

2. 按下 ScanSnap 上的 [Scan] 按鈕以開始掃描。

⇒ 當掃描完成後，會出現「快捷功能表」。



若要變更 [Scan to SugarSync] 的設定，請將滑鼠游標移到 [Scan to SugarSync] 圖示



，然後按一下 。關於如何變更設定的詳細資訊，請參閱 "[偏好設定](#)" (第 160 頁)。

3. 按一下 [Scan to SugarSync] 圖示 。

⇒ 出現 [Scan to SugarSync] 對話方塊。

提示

可以設定不顯示 [Scan to SugarSync] 對話方塊。若設定不顯示 [Scan to SugarSync] 對話方塊，掃描影像會直接儲存到 SugarSync 同步資料夾。

關於如何變更設定的詳細資訊，請參閱 "[偏好設定](#)" (第 160 頁)。

4. 在預覽區檢視掃描影像。

在 [Scan to SugarSync] 對話方塊中，可以重新命名檔案和指定 SugarSync 資料夾。關於 [Scan to SugarSync] 對話方塊的詳細資訊，請參閱《ScanSnap Manager 說明》。

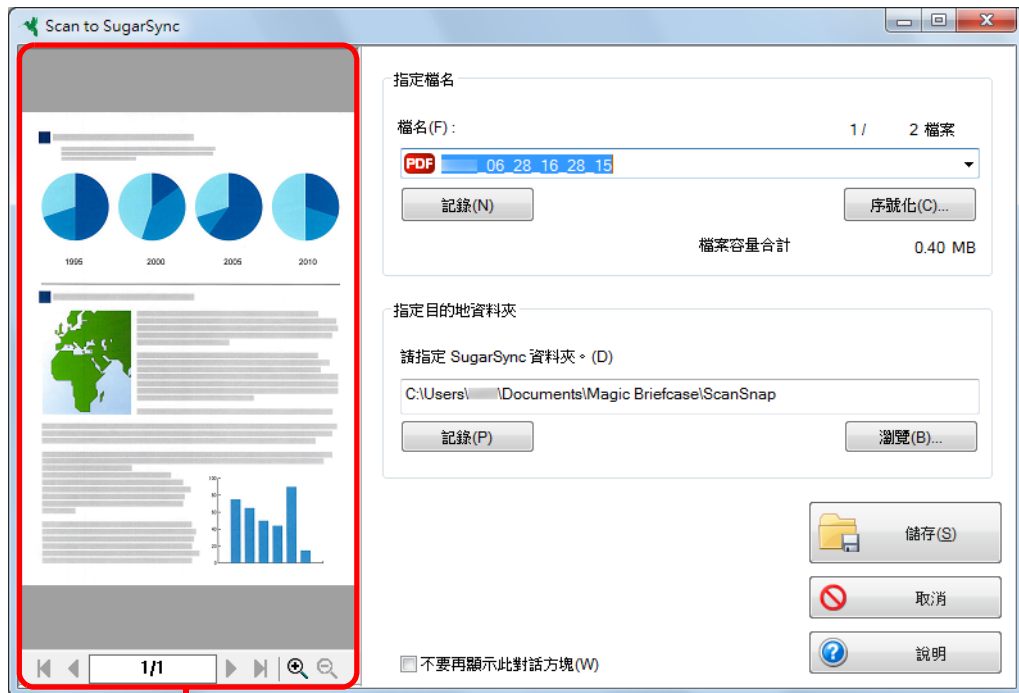

預覽

注意事項

- 除非您選擇 SugarSync 資料夾作為目的地資料夾，否則不會與 SugarSync 同步處理檔案。
- 在「快捷功能表」顯示之後和 [Scan to SugarSync] 對話方塊關閉之前，您無法開始掃描。掃描下一張文件之前，請先關閉 [Scan to SugarSync] 對話方塊。
- 在「快捷功能表」顯示之後和 [Scan to SugarSync] 對話方塊關閉之前，請勿在其他應用程式中移動、刪除或重新命名掃描影像。

5. 按一下 [儲存] 按鈕。

⇒ 掃描影像會儲存到 SugarSync 資料夾。

偏好設定

可以指定 [Scan to SugarSync] 的連結設定。

1. 將滑鼠游標移到 [Scan to SugarSync] 圖示 ，然後按一下 。

⇒ 出現 [Scan to SugarSync - 選項] 對話方塊。

2. 變更設定。

關於 [Scan to SugarSync - 選項] 對話方塊的詳細資訊，請參閱《ScanSnap Manager 說明》。

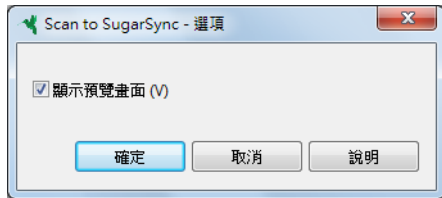

3. 按一下 [確定] 按鈕關閉 [Scan to SugarSync - 選項] 對話方塊。

轉換為 Word/Excel/PowerPoint 文件

本節說明如何使用 ScanSnap 隨附的 ABBYY FineReader for ScanSnap，將掃描影像轉換為 Word/Excel/PowerPoint 檔案。

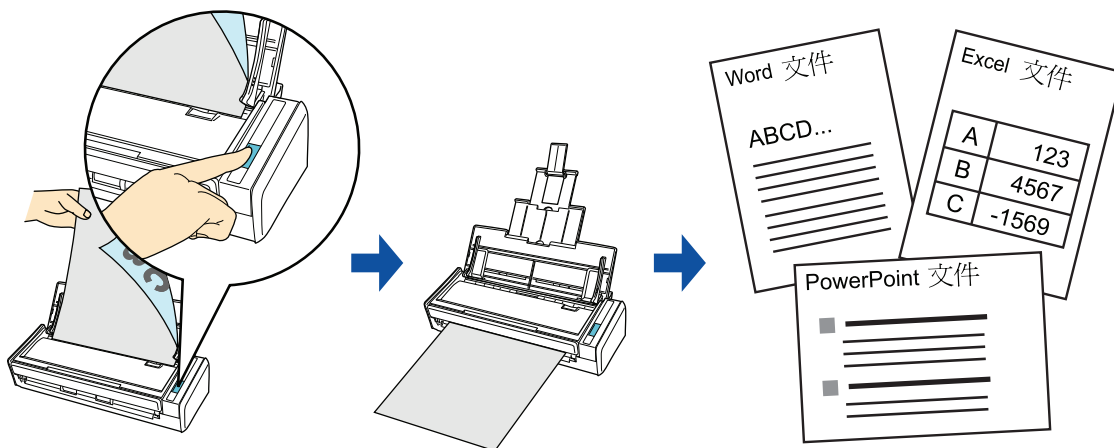

注意事項

- 若要執行文字辨識，必須在電腦上安裝以下應用程式：
 - ABBYY FineReader for ScanSnap (ScanSnap 隨附)
 - Word
 - Excel
 - PowerPoint
- 轉換的資料會儲存為以下格式之一。
 - Scan to Word：DOCX 格式 (.docx)
 - Scan to Excel：XLSX 格式 (.xlsx)
 - Scan to PowerPoint：PPTX 格式 (.pptx)
- 除非已安裝 Word、Excel 和 PowerPoint 並完成使用者註冊程序，否則便無法檢視轉換成這些檔案類型的文件。請安裝這些應用程式並完成使用者註冊程序，以便在電腦中檢視轉換後的文件。
- 關於 ABBYY FineReader for ScanSnap 支援的應用程式及其版本之詳細資訊，請參閱《ABBYY FineReader for ScanSnap 使用指南》。安裝支援的應用程式後，啟用該應用程式。
- 請勿在使用 Word、Excel 或 PowerPoint 時使用此項功能。此外，請勿在執行此功能的同時使用 Word、Excel 或 PowerPoint。否則可能會出現「接收者已拒絕這個呼叫」等訊息，而且可能無法顯示轉換結果。
- 關於 ABBYY FineReader for ScanSnap 的 OCR 功能之詳細資訊，請參閱 ["ABBYY FineReader for ScanSnap 的 OCR 功能" \(第 165 頁\)](#)。

提示

將掃描和儲存設定登錄為個人設定後，即可隨時使用相同的個人設定掃描文件。關於詳細資訊，請參閱 ["個人設定" \(第 176 頁\)](#)。

程序

注意事項

若在 ScanSnap 設定對話方塊中，將 [檔案選項] 標籤中的 [檔案格式] 選擇為 [JPEG(*.jpg)] 並執行掃描，掃描資料將無法轉換為 Word、Excel 或 PowerPoint 檔案。

提示

若要使用「快捷功能表」，您需要在 ScanSnap 設定對話方塊中勾選 [使用快捷功能表] 核取方塊。關於如何使用「快捷功能表」執行掃描的詳細資訊，請參閱「基本掃描操作流程」（第 88 頁）。

1. 將文件載入 ScanSnap。

關於詳細資訊，請參閱「如何裝載文件」（第 47 頁）。

2. 按下 ScanSnap 上的 [Scan] 按鈕以開始掃描。

提示



建議在 ScanSnap 設定對話方塊的 [掃描] 標籤中，將 [畫質] 選擇為 [自動解析度] 或 [超精細]。

⇒ 當掃描完成後，會出現「快捷功能表」。



若要變更 [ABBYY Scan to Word]、[ABBYY Scan to Excel(R)] 或 [ABBYY Scan to PowerPoint(R)] 的設定，將滑鼠游標移到對應的圖示（如下所示）上，然後按一下



- [ABBYY Scan to Word] 圖示 
- [ABBYY Scan to Excel(R)] 圖示 
- [ABBYY Scan to PowerPoint(R)] 圖示 

關於如何變更設定的詳細資訊，請參閱 " 偏好設定 " (第 164 頁)。

注意事項

- 當「快捷功能表」顯示時，無法開始掃描。請等待轉換完成，再掃描其他文件。
- 當「快捷功能表」顯示時，請勿在其他應用程式中移動、刪除或重新命名掃描影像。

3. 按一下 [ABBY Scan to Word] 圖示 、[ABBY Scan to Excel(R)] 圖示  或 [ABBY Scan to PowerPoint(R)] 圖示 。

⇒ 出現以下對話方塊，並開始轉換。

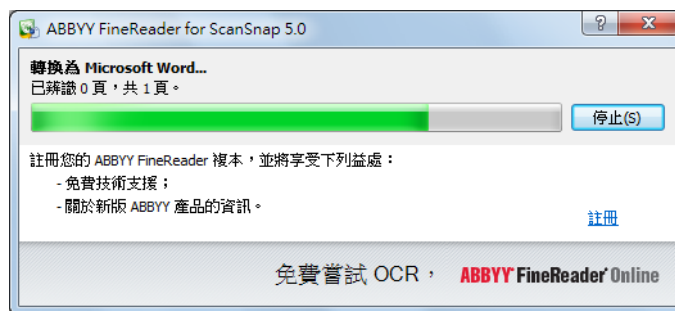

⇒ 轉換完成後，Word、Excel 或 PowerPoint 會啟動並顯示轉換結果。

偏好設定

可以指定 [ABBY Scan to Word]、[ABBY Scan to Excel(R)] 或 [ABBY Scan to PowerPoint(R)] 的連結設定。

1. 將滑鼠游標移到 [ABBY Scan to Word] 圖示 、[ABBY Scan to Excel(R)]

圖示  或 [ABBY Scan to PowerPoint(R)] 圖示 , 然後按一下 。

⇒ 出現 [ABBY FineReader for ScanSnap 5.0 設定] 對話方塊。

2. 變更設定。

關於 [ABBY FineReader for ScanSnap 5.0 設定] 對話方塊的詳細資訊，請參閱《ABBY FineReader for ScanSnap 使用指南》。



3. 按一下 [確定] 按鈕關閉 [ABBY FineReader for ScanSnap 5.0 設定] 對話方塊。

ABBYY FineReader for ScanSnap 的 OCR 功能

ABBYY FineReader for ScanSnap 概要

ABBYY FineReader for ScanSnap 是 ScanSnap 專用的應用程式。此程式只能對使用 ScanSnap 作成的 PDF 檔案執行文字辨識。無法對 Adobe Acrobat 或其他應用程式作成的 PDF 檔案執行文字辨識。

OCR 功能的特色

光學字元辨識程式具有以下特性。執行文字辨識之前，請根據以下準則，檢查您要轉換的文件是否適合轉換。

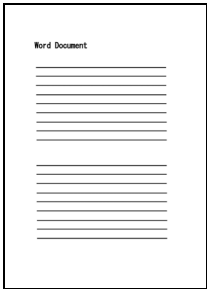
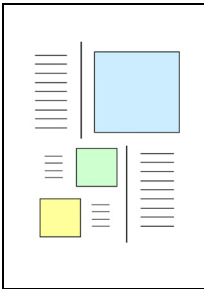
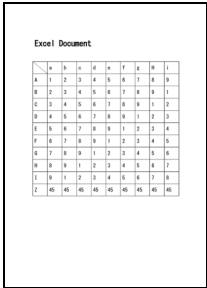
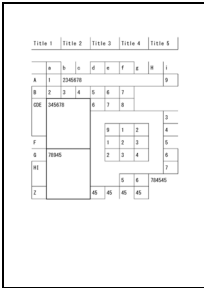
應用程式	適合轉換	不適合轉換
ABBYY Scan to Word	<p>含有單欄或雙欄版面簡單的文件</p> 	<p>含有圖表、表格和文字等版面複雜的文件 (例如小冊子、雜誌和報紙)</p> 
ABBYY Scan to Excel(R)	<p>含簡單表格且沒有合併儲存格的文件</p> 	<p>包含以下項目的文件：</p> <ul style="list-style-type: none"> ● 沒有實線邊框的表格 ● 儲存格格式複雜的表格 ● 含子表格的複雜表格 ● 圖表 ● 繪圖 ● 相片 ● 直向文字 

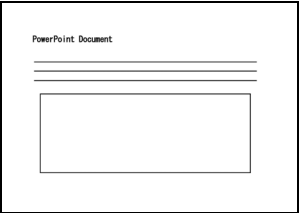
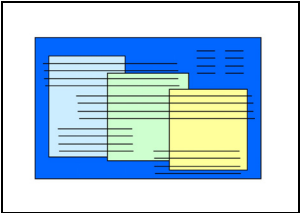
應用程式	適合轉換	不適合轉換
ABBY Scan to PowerPoint(R)	<p>背景為白色或單一淡色，而且包含文字或簡單圖表 / 表格的文件。</p> 	<ul style="list-style-type: none"> ● 包含文字混合圖表或圖片等版面複雜的文件 ● 包含相片或圖樣背景的文件 ● 深色背景上有淡色文字的文件 

無法按照原稿還原的資訊

以下參數可能無法按照原稿還原。建議您在 Word、Excel 或 PowerPoint 中檢查轉換結果，並視需要編輯資料：

- 字元的字型與大小
- 字元間距與行距
- 底線、粗體、斜體字元
- 上標 / 下標

無法正確辨識字元的文件

對於以下類型的文件（字元）可能無法正確辨識。變更色彩模式或提高解析度，均可能獲得較佳的文字辨識效果。

- 含手寫字元的文件
- 字元小的文件（小於 10 點）
- 歪斜的文件
- 書寫語言並非指定語言的文件
- 字元背景顏色不均的文件
例如加有網底的字元
- 含有許多裝飾字元的文件
例如裝飾字元（浮凸 / 框線）
- 字元後含圖樣背景的文件
例如字元與圖片和圖表重疊
- 含有許多字元與底線或邊框相連的文件
- 版面複雜和含影像雜訊的文件
（對這類文件處理文字辨識時，可能需要花費較長的時間）

其他注意事項

- 轉換大型長頁文件到 Word 檔時，轉換大小可能會達到 Word 的上限。
- 轉換為 Excel 檔案時，如果辨識結果超過 65,536 行，則不會儲存超過此限的辨識結果。
- 轉換為 Excel 檔案時，系統不會複製整份文件、圖表、圖片和表格長度 / 寬度等版面資訊。系統只會還原表格和字串。
- 轉換後的 PowerPoint 文件不會含有原來的背景顏色和圖樣。
- 否則，無法正確辨識上下顛倒或橫向文件。請勾選 [自動調整影像方向] 核取方塊 (第 201 頁)，或以面朝下的方式直向裝載文件。
- 若啟用了減少透印功能，辨識率可能會下降。在此情況下，請按照以下程序停用此功能。
從「右鍵功能表」選擇 [Scan 按鈕之設定] → [掃描] 標籤 → [選項] 按鈕，以顯示 [掃描模式選項] 對話方塊。取消勾選 [減少透印] 核取方塊。

將資料儲存於 SharePoint

本節說明如何將掃描影像儲存到 SharePoint。

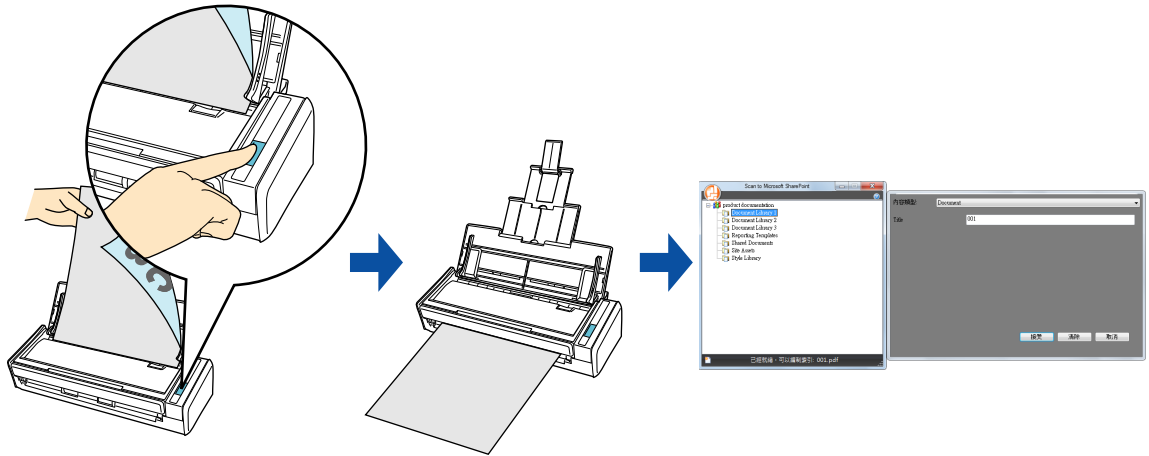

注意事項

- 若要儲存大型檔案到 SharePoint，您可能需要系統管理員變更 SharePoint 的設定。
- 第一次啟動 Scan to Microsoft SharePoint 時，需要登錄 SharePoint 網站。一旦登錄 SharePoint 網站後，ScanSnap Manager 會在下一次啟動時自動與該網站連線。
關於更多詳細資訊，請參閱《Scan to Microsoft SharePoint 用戶指南》。

提示

將掃描和儲存設定登錄為個人設定後，即可隨時使用相同的個人設定掃描文件。關於詳細資訊，請參閱 "個人設定" (第 176 頁)。

程序

提示

若要使用「快捷功能表」，您需要在 ScanSnap 設定對話方塊中勾選 [使用快捷功能表] 核取方塊。關於如何使用「快捷功能表」執行掃描的詳細資訊，請參閱 "[基本掃描操作流程](#)"（第 88 頁）。

1. 將文件載入 ScanSnap。

關於詳細資訊，請參閱 "[如何裝載文件](#)"（第 47 頁）。

2. 按下 ScanSnap 上的 [Scan] 按鈕以開始掃描。

⇒ 當掃描完成後，會出現「快捷功能表」。



若要變更 [Scan to SharePoint] 的設定，請將滑鼠游標移到 [Scan to SharePoint] 圖示



，然後按一下 。關於如何變更設定的詳細資訊，請參閱 "[偏好設定](#)"（第 171 頁）。

注意事項

- 當「快捷功能表」顯示時，無法開始掃描。在掃描其他文件之前，請等待 ScanSnap Manager 與 Microsoft SharePoint 連結。
- 當「快捷功能表」顯示時，請勿在其他應用程式中移動、刪除或重新命名掃描影像。

3. 按一下 [Scan to SharePoint] 圖示 。

⇒ 啟動 Scan to Microsoft SharePoint。

4. 從「網站樹狀結構窗格」選擇要儲存掃描影像的文件庫。

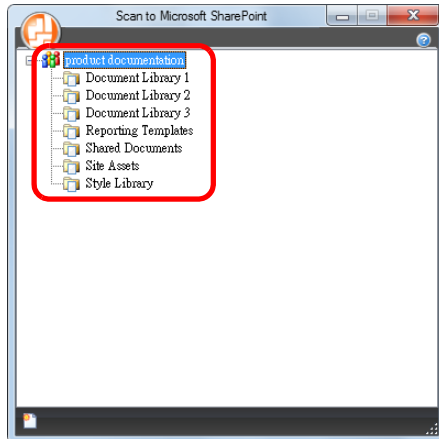

⇒ 出現「索引窗格」。

5. 輸入資訊（例如標題），然後按一下 [接受] 按鈕。

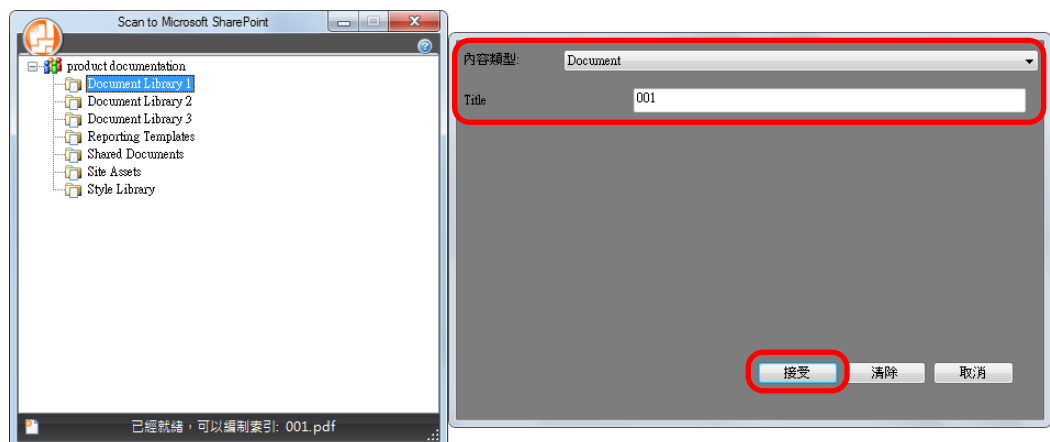

⇒ 掃描影像會儲存到指定的文件庫。

提示

關於詳細資訊，請參閱《Scan to Microsoft SharePoint 用戶指南》。

偏好設定

可以指定 [Scan to SharePoint] 的連結設定。

1. 將滑鼠游標移到 [Scan to SharePoint] 圖示 ，然後按一下 。

⇒ 出現 [Scan to SharePoint - 選項] 對話方塊。

2. 變更設定。

關於 [Scan to SharePoint - 選項] 對話方塊的詳細資訊，請參閱《ScanSnap Manager 說明》。

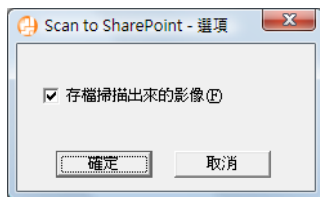

3. 按一下 [確定] 按鈕關閉 [Scan to SharePoint - 選項] 對話方塊。

將資料儲存到「圖片」資料夾

本節說明如何將掃描影像儲存到「圖片」資料夾成為 JPEG 檔案。

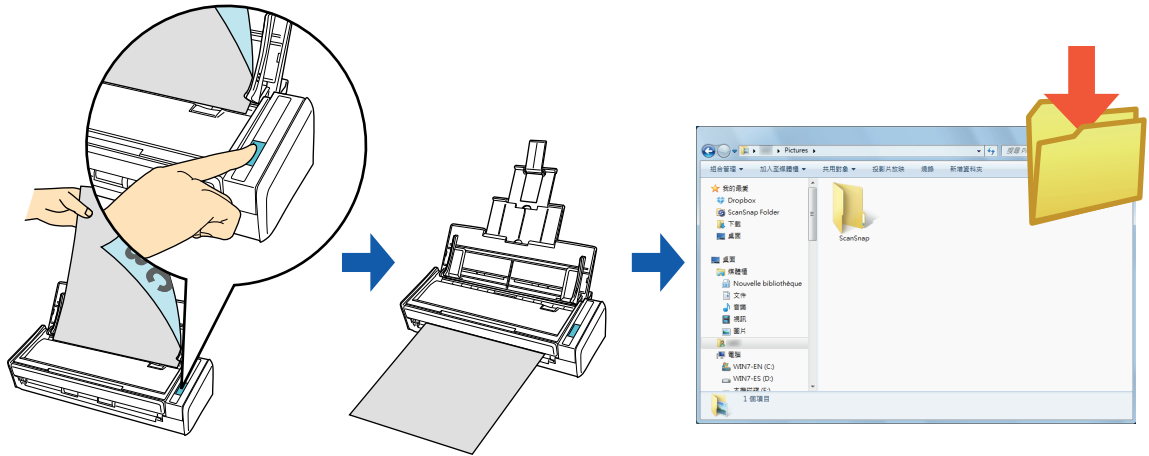

提示

- 預設會將以下資料夾設定為「圖片」資料夾：
 - Windows 8.1/Windows 8/Windows 7/Windows Vista
磁碟機名 (例如 C):\Users\使用者名稱\Pictures\ScanSnap
 - Windows XP
磁碟機名 (例如 C):\Documents and Settings\使用者名稱\我的文件\My Pictures\ScanSnap
- 將掃描和儲存設定登錄為個人設定後，即可隨時使用相同的個人設定掃描文件。關於詳細資訊，請參閱「個人設定」(第 176 頁)。

程序

提示

若要使用「快捷功能表」，您需要在 ScanSnap 設定對話方塊中勾選 [使用快捷功能表] 核取方塊。關於如何使用「快捷功能表」執行掃描的詳細資訊，請參閱 "[基本掃描操作流程](#)" (第 88 頁)。

1. 將文件載入 ScanSnap。



關於詳細資訊，請參閱 "[如何裝載文件](#)" (第 47 頁)。

2. 按下 ScanSnap 上的 [Scan] 按鈕以開始掃描。

⇒ 當掃描完成後，會出現「快捷功能表」。



若要變更 [Scan to Picture Folder] 的設定，請將滑鼠游標移到 [Scan to Picture Folder] 圖

示 ，然後按一下 。關於如何變更設定的詳細資訊，請參閱 "[偏好設定](#)" (第 175 頁)。

3. 按一下 [Scan to Picture Folder] 圖示 。

⇒ 出現 [Scan to Picture Folder] 對話方塊。

提示

可以設定不顯示 [Scan to Picture Folder] 對話方塊。若設定不顯示 [Scan to Picture Folder] 對話方塊，掃描影像會直接儲存到「圖片」資料夾。關於如何變更設定的詳細資訊，請參閱 "[偏好設定](#)" (第 175 頁)。

4. 在預覽區檢視掃描影像。

在 [Scan to Picture Folder] 對話方塊中，您可以重新命名檔案、變更目的地資料夾，以及指定是否將掃描影像儲存到 [影像存檔資料夾] 所指定的資料夾中。

關於 [Scan to Picture Folder] 對話方塊的詳細資訊，請參閱《ScanSnap Manager 說明》。

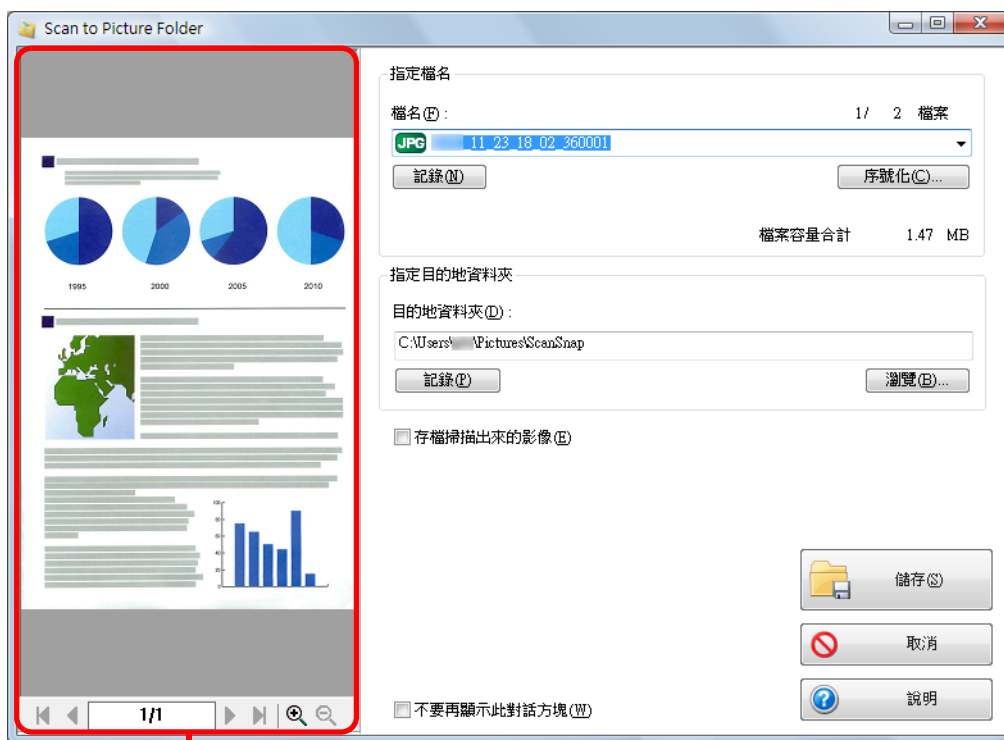

預覽

注意事項

- 在「快捷功能表」顯示之後和 [Scan to Picture Folder] 對話方塊關閉之前，您無法開始掃描。掃描下一張文件之前，請先關閉 [Scan to Picture Folder] 對話方塊。
- 在「快捷功能表」顯示之後和 [Scan to Picture Folder] 對話方塊關閉之前，請勿在其他應用程式中移動、刪除或重新命名掃描影像。

提示

可以在 [指定目的地資料夾] 中，將影像資料的目的地資料夾變更為「圖片」資料夾以外的其他資料夾。

5. 按一下 [儲存] 按鈕。

⇒ 掃描影像會儲存到「圖片」資料夾。

偏好設定

可以指定 [Scan to Picture Folder] 的連結設定。

1. 將滑鼠游標移到 [Scan to Picture Folder] 圖示 ，然後按一下 。

⇒ 出現 [Scan to Picture Folder - 選項] 對話方塊。

2. 變更設定。

關於 [Scan to Picture Folder - 選項] 對話方塊的詳細資訊，請參閱《ScanSnap Manager 說明》。

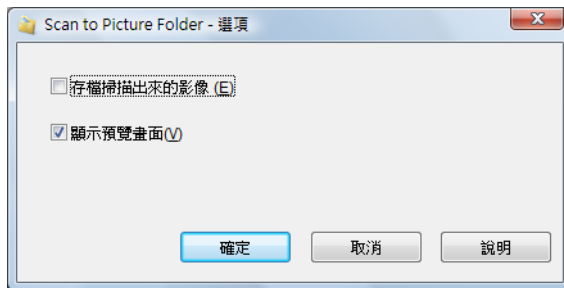

3. 按一下 [確定] 按鈕關閉 [Scan to Picture Folder - 選項] 對話方塊。

個人設定

將經常使用的掃描設定儲存為個人設定後，即可以根據掃描目的選擇個人設定，輕易地變更掃描設定。

最多可管理 20 組個人設定。

若要選擇個人設定，請在 ScanSnap Manager 圖示  上按一下滑鼠左鍵以顯示「左鍵功能表」。

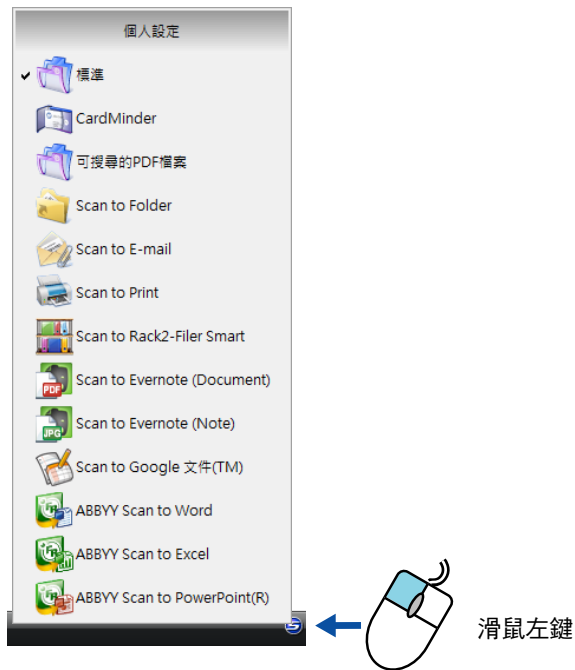

「左鍵功能表」圖例

提示

- 若要使用個人設定，您需要在 ScanSnap 設定對話方塊中取消勾選 [使用快捷功能表] 核取方塊。
- 亦可從 ScanSnap 設定對話方塊中的 [個人設定] 選擇個人設定。
- 若連接 ScanSnap S1300i 之電腦先前使用過以下掃描器機型，則會保留已指定的個人設定：
 - ScanSnap iX500
 - ScanSnap SV600
 - ScanSnap S1500
 - ScanSnap S1500M
 - ScanSnap S1300
 - ScanSnap S1100
 - ScanSnap S300

如何指定掃描設定

可以根據掃描影像的使用目的指定掃描設定。可以在 ScanSnap 設定對話方塊中指定掃描設定。

關於如何指定掃描設定的詳細資訊，請參閱 "[如何指定掃描設定](#)" (第 226 頁)。

個人設定之管理

關於如何新增、變更或刪除個人設定的詳細資訊，請參閱以下說明：

- 若新增個人設定 (→ [第 177 頁](#))
- 變更個人設定的掃描設定 (→ [第 181 頁](#))
- 重新命名個人設定 (→ [第 183 頁](#))
- 刪除個人設定 (→ [第 185 頁](#))

新增個人設定

1. 從「右鍵功能表」選擇 [Scan 按鈕之設定]。

關於「右鍵功能表」的詳細資訊，請參閱 "[右鍵功能表 \(Windows\)](#)" (第 33 頁)。

⇒ 出現 ScanSnap 設定對話方塊。

提示

取消勾選 [使用快捷功能表] 核取方塊 (若已勾選)。

2. 在各標籤中指定掃描設定。

關於各標籤的詳細資訊，請參閱《ScanSnap Manager 說明》。



3. 從 [個人設定] 選擇 [新增個人設定]。



⇒ 出現 [新增個人設定] 對話方塊。

4. 輸入新的個人設定名稱，然後按一下 [確定] 按鈕。

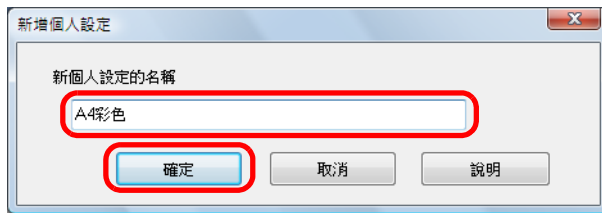

⇒ 新增的個人設定出現於 ScanSnap 設定對話方塊的 [個人設定] 中。

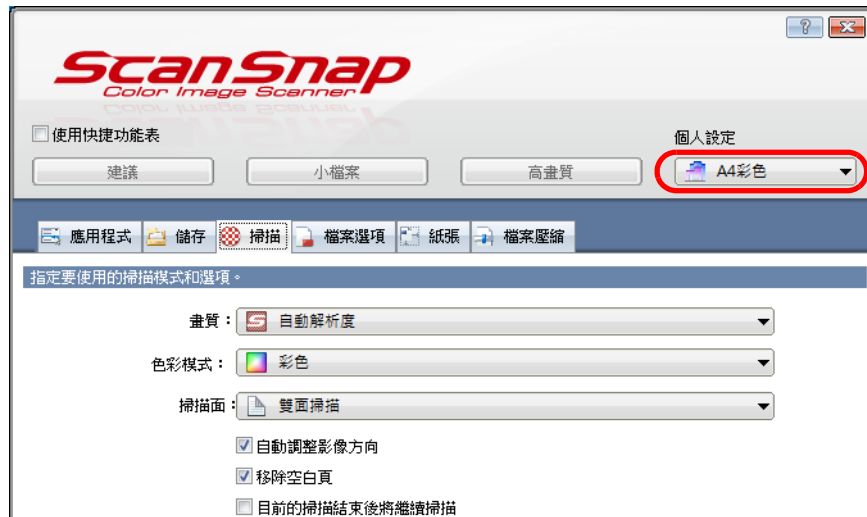

5. 按一下 [確定] 按鈕關閉 ScanSnap 設定對話方塊。

提示

- 最多可儲存 20 組個人設定（包括 [標準] 個人設定）。
- 可以變更個人設定的顯示順序。

然而，無法變更 [標準] 的顯示順序。

1. 從 ScanSnap 設定對話方塊的 [個人設定] 或「右鍵功能表」中選擇 [個人設定之管理]。
⇒ 出現 [ScanSnap Manager - 個人設定之管理] 對話方塊。
2. 從清單選擇個人設定以變更個人設定的排列順序。
3. 按一下 [向上] 或 [向下] 按鈕，將個人設定移到清單中所需的位置。

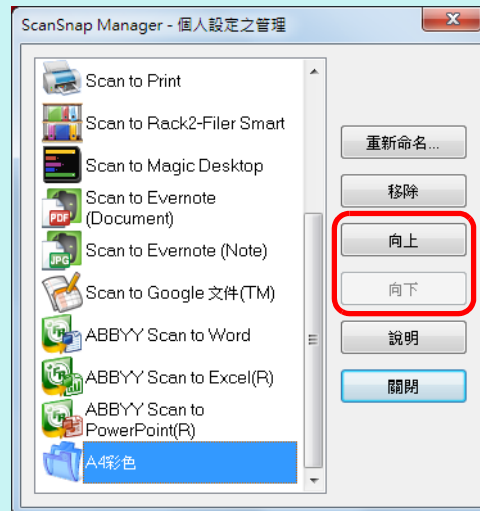

4. 按一下 [關閉] 按鈕關閉 [ScanSnap Manager - 個人設定之管理] 對話方塊。

變更個人設定

1. 從「右鍵功能表」選擇 [Scan 按鈕之設定]。

關於「右鍵功能表」的詳細資訊，請參閱 "[右鍵功能表 \(Windows\)](#)" (第 33 頁)。
⇒ 出現 ScanSnap 設定對話方塊。

提示

取消勾選 [使用快捷功能表] 核取方塊（若已勾選）。

2. 從 [個人設定] 選擇要變更的個人設定。



3. 變更各標籤中的掃描設定。

關於各標籤的詳細資訊，請參閱 《[ScanSnap Manager 說明](#)》。

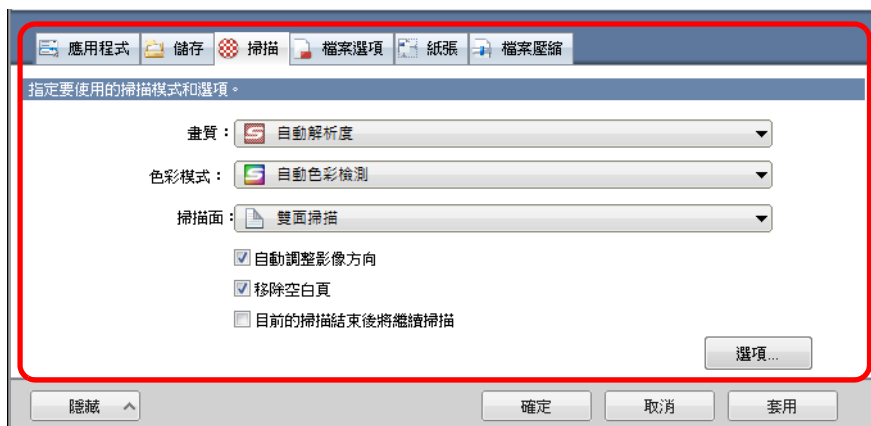

4. 變更所選個人設定的設定值後，請按一下 [確定] 按鈕。

⇒ 出現覆寫確認對話方塊。

提示

按一下 [確定] 按鈕之前，如果從 [個人設定] 選擇其他的個人設定，會出現以下訊息。

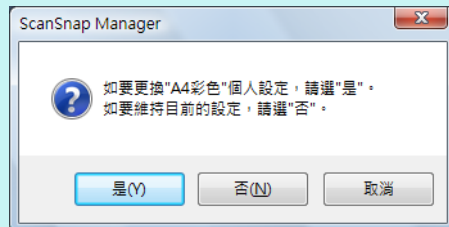

如果您按一下 [是] 按鈕，系統會覆寫已修改的設定，並切換至您在 [個人設定] 中選擇的個人設定。

如果您按一下 [否] 按鈕，系統會取消已修改的設定，並切換至您在 [個人設定] 中選擇的個人設定。

5. 若要覆寫個人設定，請按一下 [是] 按鈕。若要將設定儲存為「標準」，請按一下 [否] 按鈕。

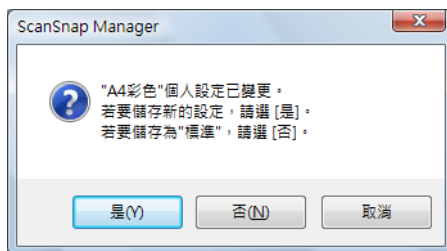

提示

若在步驟 2. 中選擇了 [標準] 個人設定，則不會出現確認訊息

重新命名個人設定

1. 從「右鍵功能表」選擇 [個人設定之管理]。

關於「右鍵功能表」的詳細資訊，請參閱 "[右鍵功能表 \(Windows\)](#)" (第 33 頁)。

⇒ 出現 [ScanSnap Manager - 個人設定之管理] 對話方塊。

提示

- 如果您無法在「右鍵功能表」中選擇 [個人設定之管理]，請取消勾選 ScanSnap 設定對話方塊中的 [使用快捷功能表] 核取方塊。
- 您也可以 ScanSnap 設定對話方塊的 [個人設定] 中選擇 [個人設定之管理]，以顯示 [ScanSnap Manager - 個人設定之管理] 對話方塊。

2. 選擇個人設定，然後按一下 [重新命名] 按鈕。



⇒ 出現 [重新命名] 對話方塊。

注意事項

無法重新命名 [標準] 個人設定。

3. 請輸入新的名稱，然後按一下 [確定] 按鈕。



- ⇒ 重新命名個人設定。



4. 按一下 [關閉] 按鈕關閉 [ScanSnap Manager - 個人設定之管理] 對話方塊。

刪除個人設定

1. 從「右鍵功能表」選擇 [個人設定之管理]。

關於「右鍵功能表」的詳細資訊，請參閱 "[右鍵功能表 \(Windows\)](#)" (第 33 頁)。

⇒ 出現 [ScanSnap Manager - 個人設定之管理] 對話方塊。

提示

- 如果您無法在「右鍵功能表」中選擇 [個人設定之管理]，請取消勾選 ScanSnap 設定對話方塊中的 [使用快捷功能表] 核取方塊。
- 您也可以 ScanSnap 設定對話方塊的 [個人設定] 中選擇 [個人設定之管理]，以顯示 [ScanSnap Manager - 個人設定之管理] 對話方塊。

2. 選擇個人設定，然後按一下 [移除] 按鈕。

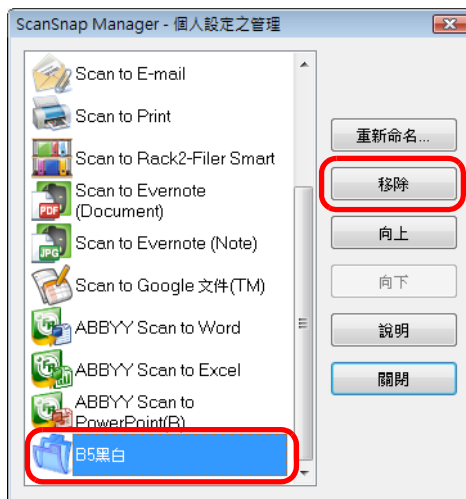

注意事項

無法刪除 [標準] 個人設定。

⇒ 出現 [刪除個人設定] 對話方塊。

3. 按一下 [是] 按鈕。

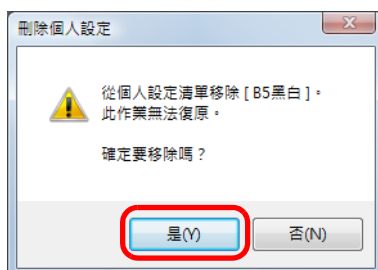

⇒ 刪除所選的個人設定。

4. 按一下 [關閉] 按鈕關閉 [ScanSnap Manager - 個人設定之管理] 對話方塊。

如何執行掃描

本節說明如何使用個人設定執行掃描。

以下說明掃描影像檔儲存到 ScanSnap Organizer 的範例。

1. 從「右鍵功能表」選擇 [Scan 按鈕之設定]。

關於「右鍵功能表」的詳細資訊，請參閱 "[右鍵功能表 \(Windows\)](#)" (第 33 頁)。

⇒ 出現 ScanSnap 設定對話方塊。

2. 取消勾選 [使用快捷功能表] 核取方塊。



3. 按一下 [確定] 按鈕關閉 ScanSnap 設定對話方塊。

4. 從「右鍵功能表」選擇 [標準]。

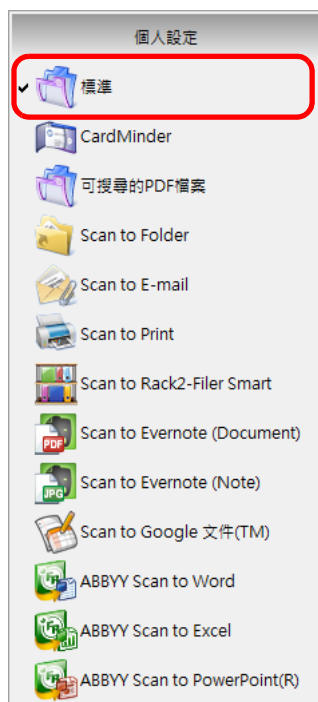

5. 將文件載入 ScanSnap。

關於詳細資訊，請參閱 "如何裝載文件"（第 47 頁）。

6. 按下 ScanSnap 上的 [Scan] 按鈕以開始掃描。

⇒ 當掃描完成後，會出現 [ScanSnap Organizer] 對話方塊。

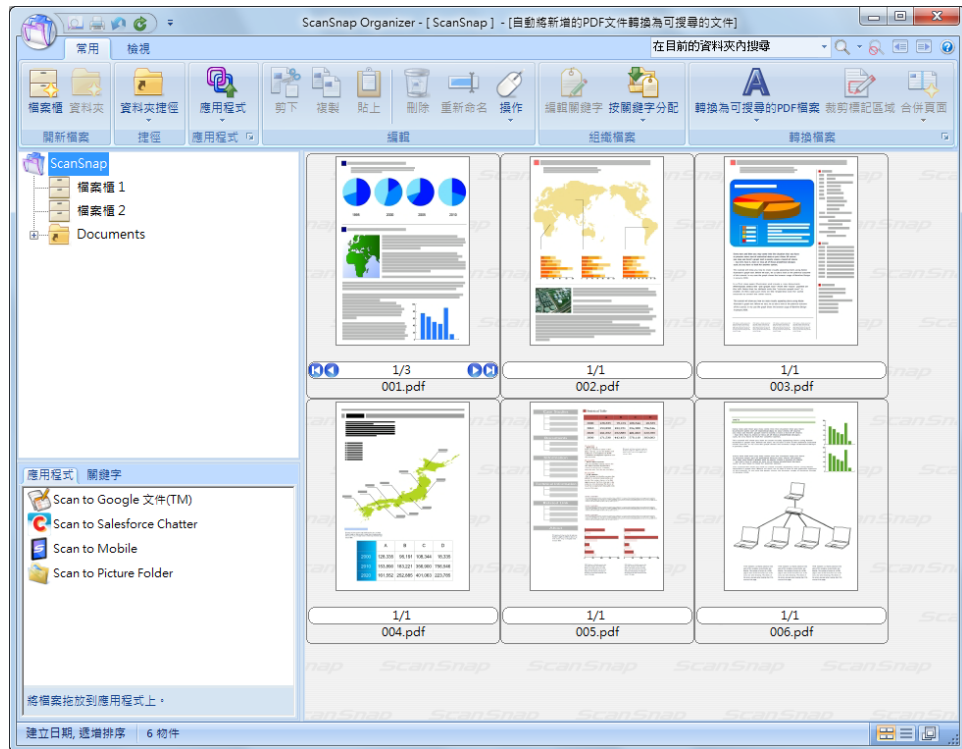

ScanSnap Folder 操作

「ScanSnap Folder」是可暫存 ScanSnap 掃描影像，然後將檔案上傳至網路應用程式或附加至電子郵件的虛擬資料夾。

ScanSnap Folder 支援多種應用程式 (包括網路應用程式)。

掃描時在應用程式指定 ScanSnap Folder，即可直接使用儲存在此資料夾的檔案。

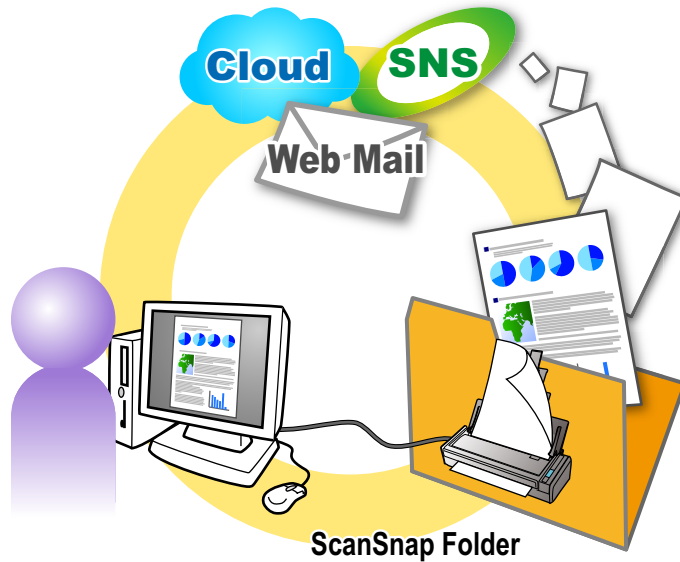

注意事項

ScanSnap Folder 可與支援以下檔案的應用程式或雲端服務搭配使用：

- PDF 檔或 JPEG 檔
- 沒有指定檔案格式的程式或服務

提示

由於這是暫存資料夾，所以 ScanSnap Folder 中的檔案會在指定的天數後自動刪除。可變更保留檔案的天數。關於詳細資訊，請參閱《ScanSnap Manager 說明》。

如何指定掃描設定

可以根據掃描影像的使用目的指定掃描設定。可以在 ScanSnap 設定對話方塊中指定掃描設定。

關於如何指定掃描設定的詳細資訊，請參閱 "[如何指定掃描設定](#)" (第 226 頁)。

如何執行掃描

本節說明如何使用 ScanSnap Folder 執行掃描。

以下說明在 Windows Live Mail 中將掃描檔案附加到電子郵件的範例。

注意事項

若停用 ScanSnap Folder，則無法使用。若要啟用 ScanSnap Folder，請參閱《ScanSnap Manager 說明》。

1. 按一下 [附加檔案] 按鈕。

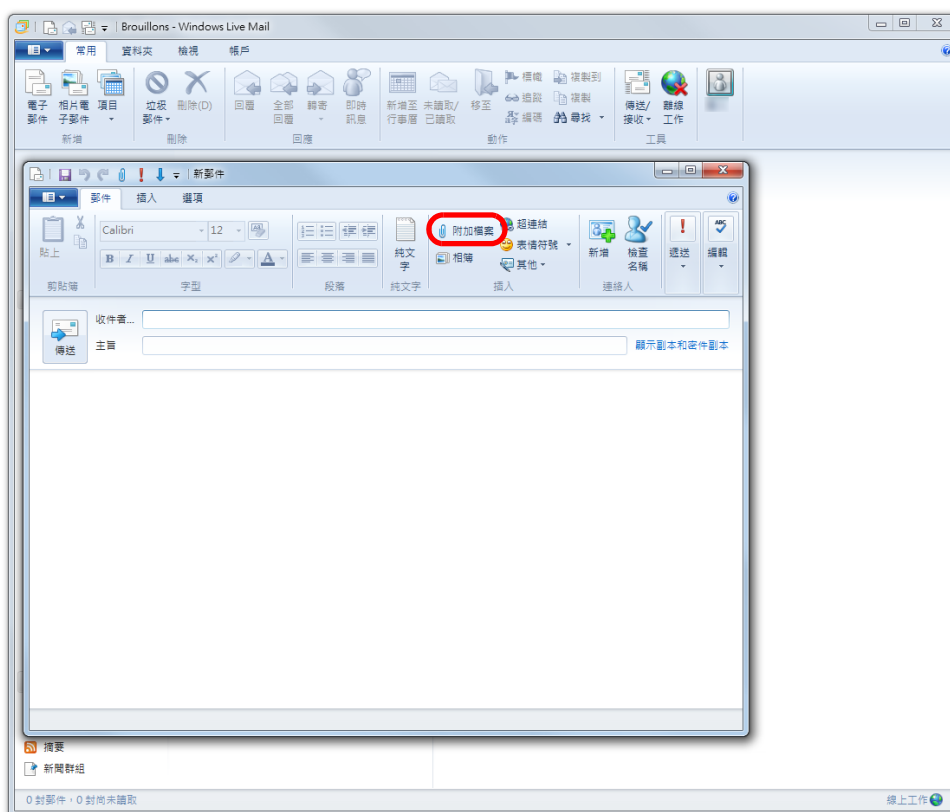

⇒ 出現 [開啟舊檔] 對話方塊。

2. 按一下 [電腦] (Windows XP 為 [我的電腦])。

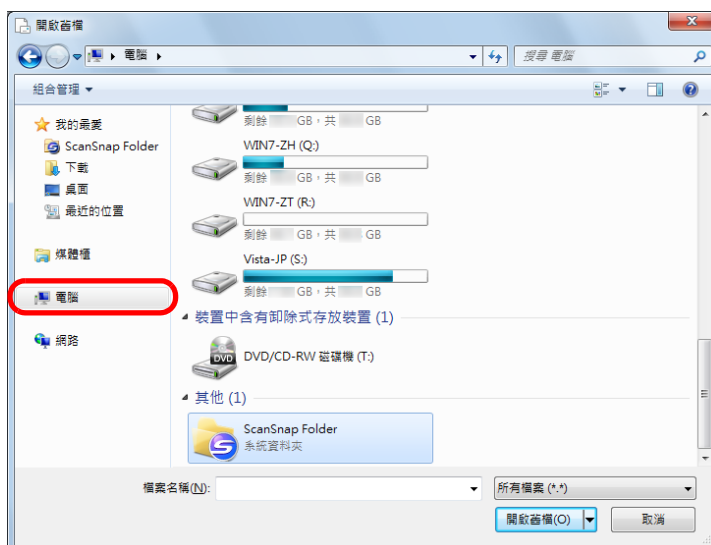

提示

使用 Windows 8.1 / Windows 8 / Windows 7 / Windows Vista 時，若選擇登錄於 [我的最愛] (Windows Vista 為 [最愛的連結]) 的 ScanSnap Folder，即可使用某些應用程式掃描。

3. 選擇 [ScanSnap Folder]。

⇒ 快顯註解方塊會從通知區域中的 ScanSnap Manager 圖示出現，表示可以掃描。

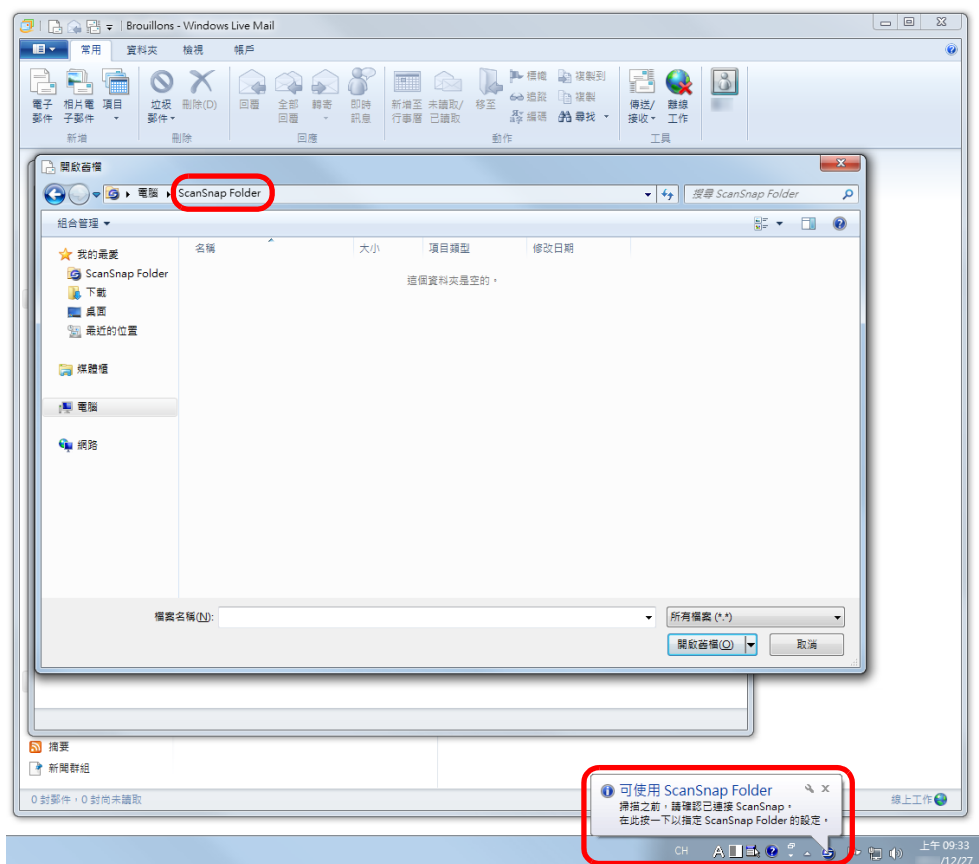

注意事項

在部分應用程式中選擇「ScanSnap Folder」時，可能會終止該應用程式。

若結束了應用程式，請使用其他方式執行。使用「快捷功能表」開啟的應用程式以繼續並儲存掃描影像。

4. 將文件載入 ScanSnap。

關於詳細資訊，請參閱 ["如何裝載文件" \(第 47 頁\)](#)。

5. 按下 ScanSnap 上的 [Scan] 按鈕以開始掃描。

⇒ 當掃描完成後，會出現 [ScanSnap Folder] 對話方塊。

6. 在預覽區檢視掃描影像。

在 [ScanSnap Folder] 對話方塊中，您可以重新命名檔案並轉換檔案格式。

關於 [ScanSnap Folder] 對話方塊的詳細資訊，請參閱 《ScanSnap Manager 說明》。

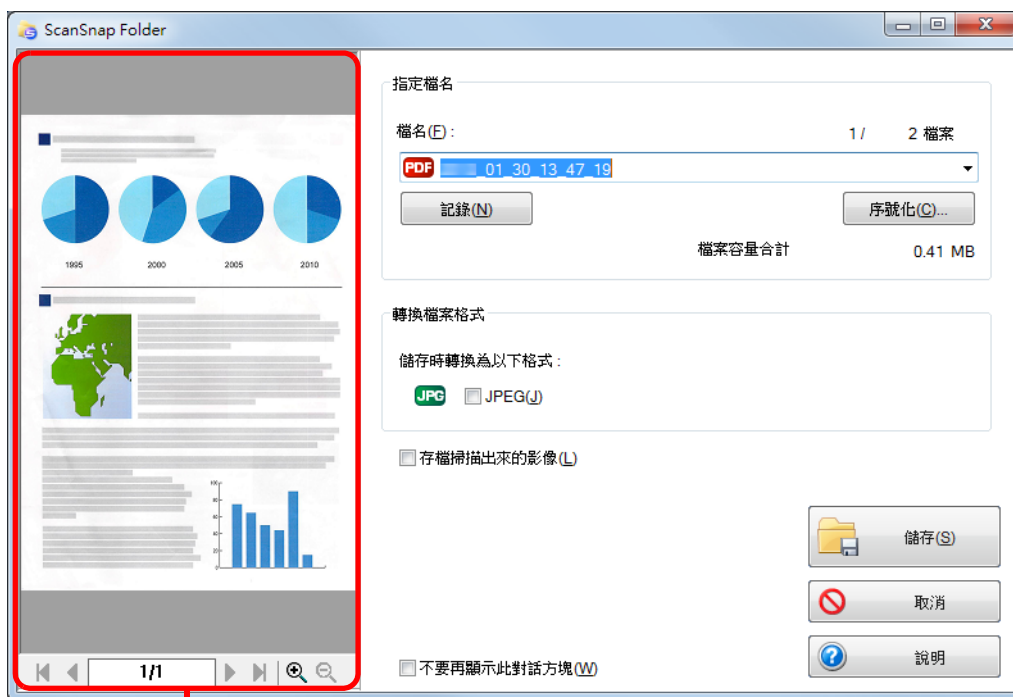

預覽

7. 按一下 [儲存] 按鈕。

⇒ 檔案儲存到 ScanSnap Folder。

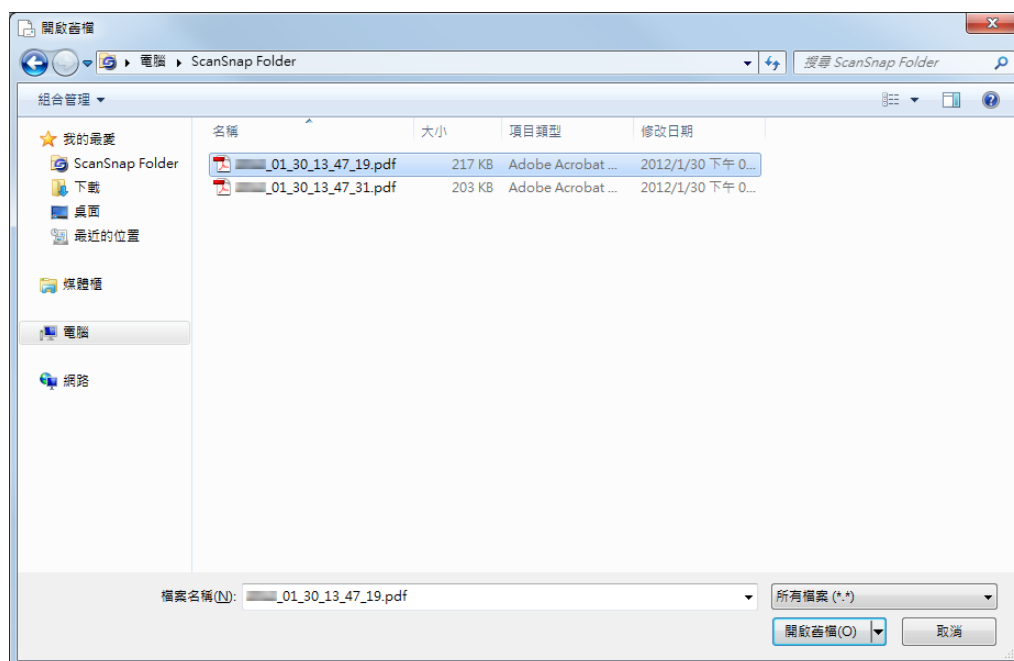

8. 選擇要附加的檔案，然後按一下 [開啟舊檔] 按鈕。

⇒ 已附加檔案。

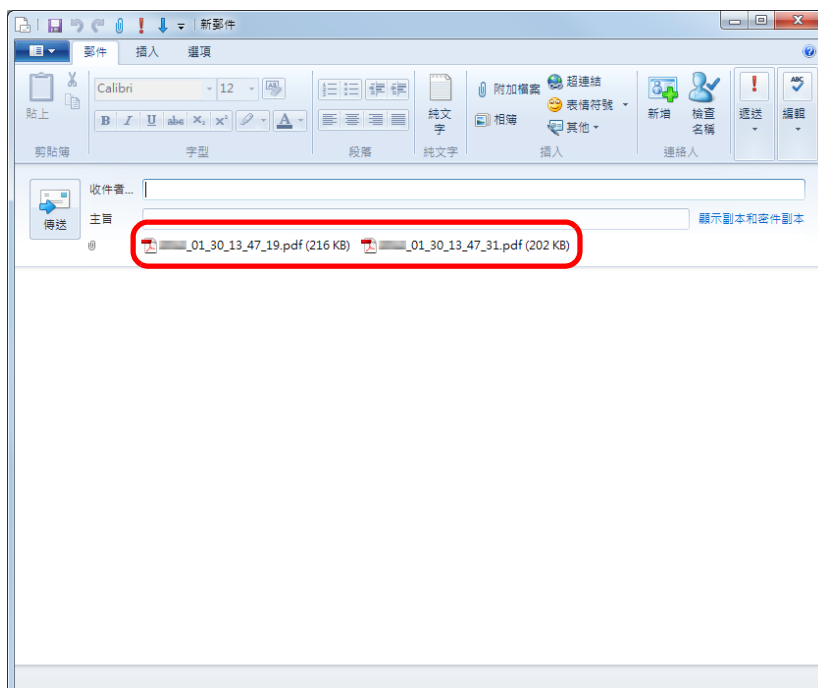

根據使用目的建立掃描影像

本節說明 ScanSnap 的各種使用方式。

只掃描文件單面

根據預設，ScanSnap 會以雙面模式掃描。
若要執行單面掃描，請執行以下步驟以變更設定。

1. 從「右鍵功能表」選擇 [Scan 按鈕之設定]。

關於「右鍵功能表」的詳細資訊，請參閱 "[右鍵功能表 \(Windows\)](#)" (第 33 頁)。
⇒ 出現 ScanSnap 設定對話方塊。

2. 在 [掃描] 標籤的 [掃描面] 下拉式清單中選擇 [單面掃描]。



3. 按一下 [確定] 按鈕關閉 ScanSnap 設定對話方塊。

4. 將文件載入 ScanSnap。

關於詳細資訊，請參閱 "[如何裝載文件](#)" (第 47 頁)。

5. 按下 ScanSnap 上的 [Scan] 按鈕以開始掃描。

提示

若從「右鍵功能表」選擇 [單面掃描]，即使 [掃描] 標籤的 [掃描面] 指定為 [雙面掃描]，仍會以單面模式執行掃描。

⇒ 已儲存文件掃描面的影像資料。

以灰階或黑白掃描彩色文件

當 ScanSnap 設定對話方塊 [掃描] 標籤的 [色彩模式] 指定為 [自動色彩檢測] 時，ScanSnap 會自動將掃描文件辨識為彩色、灰階或黑白，然後以其個別的色彩模式儲存文件。如果您希望以灰階或黑白模式掃描並儲存彩色文件，請按照以下程序變更設定。

1. 從「右鍵功能表」選擇 [Scan 按鈕之設定]。

關於「右鍵功能表」的詳細資訊，請參閱 "[右鍵功能表 \(Windows\)](#)" (第 33 頁)。
⇒ 出現 ScanSnap 設定對話方塊。

2. 在 [掃描] 標籤的 [色彩模式] 下拉式清單中選擇 [灰階] 或 [黑白]。

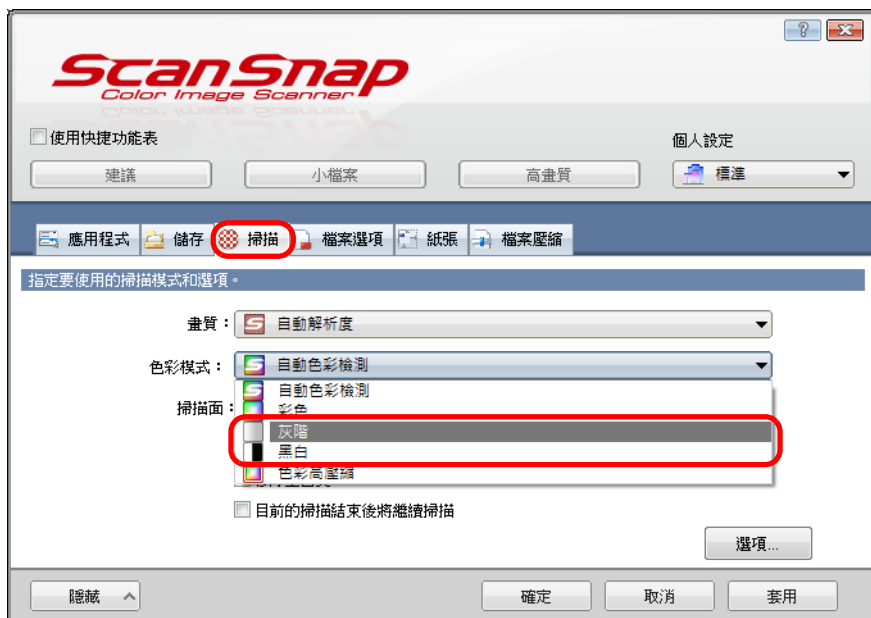

3. 按一下 [確定] 按鈕關閉 ScanSnap 設定對話方塊。

4. 將文件載入 ScanSnap。

關於詳細資訊，請參閱 "[如何裝載文件](#)" (第 47 頁)。

5. 按下 ScanSnap 上的 [Scan] 按鈕以開始掃描。

⇒ 以灰階或黑白模式儲存掃描影像。

以高壓縮掃描彩色文件

ScanSnap 可以高壓縮模式儲存彩色文件的影像資料。您可以使用高壓縮模式來掃描大量的彩色文件，並將其儲存為一個壓縮的 PDF 檔案。

若要以高壓縮模式掃描彩色文件，請執行以下步驟以變更設定。

注意事項

在 [色彩高壓縮] 模式中，系統會對字元和背景套用不同的壓縮比。因此，對於內容大部分是文字的文件，可以縮小檔案大小並同時維持高畫質字元。然而，由於系統會視相片和圖表為背景，所以套用高壓縮模式會降低這些影像資料的畫質。因此，這模式不適用於掃描彩色文件（例如相片）。

1. 從「右鍵功能表」選擇 [Scan 按鈕之設定]。

關於「右鍵功能表」的詳細資訊，請參閱 "[右鍵功能表 \(Windows\)](#)" (第 33 頁)。

⇒ 出現 ScanSnap 設定對話方塊。

2. 在 [掃描] 標籤的 [色彩模式] 下拉式清單中選擇 [色彩高壓縮]。



3. 按一下 [確定] 按鈕關閉 ScanSnap 設定對話方塊。

4. 將文件載入 ScanSnap。

關於詳細資訊，請參閱 "[如何裝載文件](#)" (第 47 頁)。

5. 按下 ScanSnap 上的 [Scan] 按鈕以開始掃描。

⇒ 掃描文件儲存為高壓縮的彩色影像資料。

刪除空白頁

ScanSnap 可以檢測並自動刪除掃描影像中的空白頁。例如，當您以雙面模式掃描混合單面和雙面的批次文件時，作成的影像不會包含單面文件的背面（即空白頁）。

若要刪除空白頁，請執行以下步驟以變更設定：

注意事項

- 以下文件可能將檢測為空白。
 - 近乎空白、僅含少數字元的文件
 - 不含任何圖樣、線條或字元的單色（包括黑色）文件掃描此類文件時，請取消勾選 [移除空白頁] 核取方塊。
此外，捨棄掃描過的文件時，請務必檢查影像資料中沒有任何頁面誤遭刪除。
- 使用 CardMinder 時不會刪除空白頁。

1. 從「右鍵功能表」選擇 [Scan 按鈕之設定]。

關於「右鍵功能表」的詳細資訊，請參閱 "[右鍵功能表 \(Windows\)](#)" (第 33 頁)。

⇒ 出現 ScanSnap 設定對話方塊。

2. 在 [掃描] 標籤中勾選 [移除空白頁] 核取方塊。



3. 按一下 [確定] 按鈕關閉 ScanSnap 設定對話方塊。

4. 將文件載入 ScanSnap。

關於詳細資訊，請參閱 "[如何裝載文件](#)" (第 47 頁)。

5. 按下 ScanSnap 上的 [Scan] 按鈕以開始掃描。

⇒ 已儲存不含空白頁的掃描影像。

校正歪斜的字串

掃描含歪斜字串的文件時，ScanSnap 能夠檢測這些歪斜字串並予以校正。
若要校正歪斜的字串，請按照以下程序變更設定。

注意事項

- 歪斜校正的最大範圍為正負 5 度。
- 執行此選項時會假設文件中包含一定數量的文字，因此當掃描以下類型的文件可能無法正確調整字串的角度。

在此情況下，請取消勾選 [校正文件中歪斜的文字] 核取方塊：

- 字元間距 / 行距過小或字元重疊的文件
- 含有許多加上框線或裝飾字元的文件
- 含有許多相片或圖表，但僅含少數字元的文件
- 字元後含圖樣背景的文件
例如字元與圖片和圖表重疊
- 以各種方向列印字元的文件如設計圖等
- 含有長對角線的文件
- 含手寫字元的文件

提示

使用此設定掃描文件時會校正歪斜的影像，因此當 ScanSnap 設定對話方塊 [紙張] 標籤的 [紙張大小] 指定為 [自動檢測紙張大小] 時，您無須啟用 [校正文件中歪斜的文字]。

1. 從「右鍵功能表」選擇 [Scan 按鈕之設定]。

關於「右鍵功能表」的詳細資訊，請參閱 "[右鍵功能表 \(Windows\)](#)" (第 33 頁)。

⇒ 出現 ScanSnap 設定對話方塊。

2. 按一下 [掃描] 標籤中的 [選項] 按鈕。

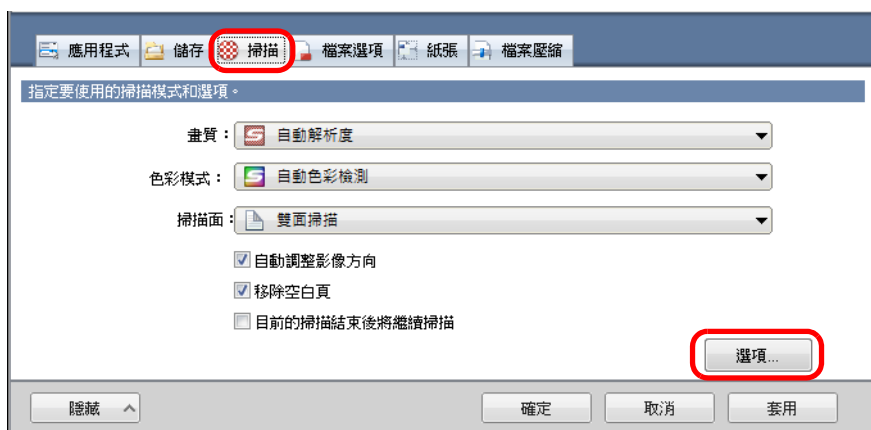

⇒ 出現 [掃描模式選項] 對話方塊。

3. 勾選 [校正文件中歪斜的文字] 核取方塊

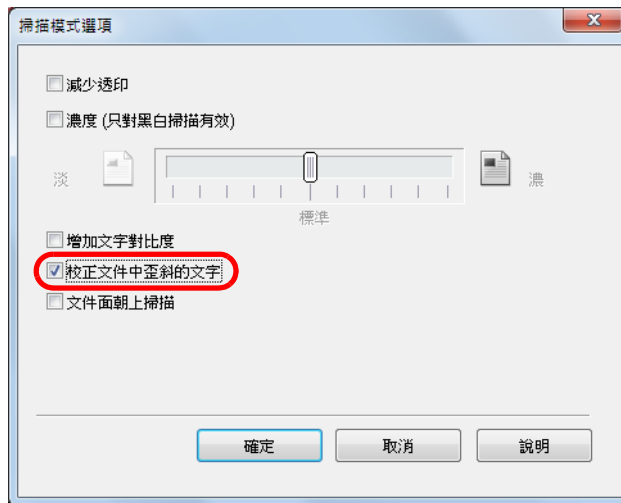

4. 按一下 [確定] 按鈕關閉所有開啟的對話方塊。

5. 將文件載入 ScanSnap。

關於詳細資訊，請參閱 "[如何裝載文件](#)" (第 47 頁)。

6. 按下 ScanSnap 上的 [Scan] 按鈕以開始掃描。

⇒ 儲存已校正歪斜字串的掃描影像。

將掃描影像旋轉至正確方向

在一般辦公室環境下，通常一批文件會包含大小相同但頁面方向不同的文件。對於這類型批次文件，ScanSnap 可以自動將每一個掃描影像旋轉至正確方向。若要將掃描影像旋轉至正確的方向，請按照以下程序變更設定。

注意事項

由於此選項是根據列印於文件上的字串來判別文件方向，因此可能不會旋轉以下類型的文件。在此情況下，取消勾選 [自動調整影像方向] 核取方塊：

- 含有許多極大或極小字元的文件
- 字元間距 / 行距過小或字元重疊的文件
- 含有許多字元與底線或邊框相連的文件
- 含有許多相片或圖表，但僅含少數字元的文件
- 字元背景顏色不均的文件
例如加有網底的字元
- 含有許多裝飾字元的文件
例如裝飾字元（浮凸 / 框線）
- 字元後含圖樣背景的文件
例如字元與圖片和圖表重疊
- 以各種方向列印字元的文件如設計圖等
- 僅使用大寫文字書寫的文件
- 含手寫字元的文件
- 歪斜的文件
- 以不支援語言書寫（非日文/英文/法文/德文/義大利文/西班牙文/中文（簡體）/中文（繁體）/韓文/俄文/葡萄牙文的其他語言）的文件
- 版面複雜的文件
- 含有大量影像雜訊的文件
- 含有淡色字元的文件
- 含有褪色字元的文件

1. 從「右鍵功能表」選擇 [Scan 按鈕之設定]。

關於「右鍵功能表」的詳細資訊，請參閱 "[右鍵功能表 \(Windows\)](#)" (第 33 頁)。

⇒ 出現 ScanSnap 設定對話方塊。

2. 在 [掃描] 標籤中勾選 [自動調整影像方向] 核取方塊。

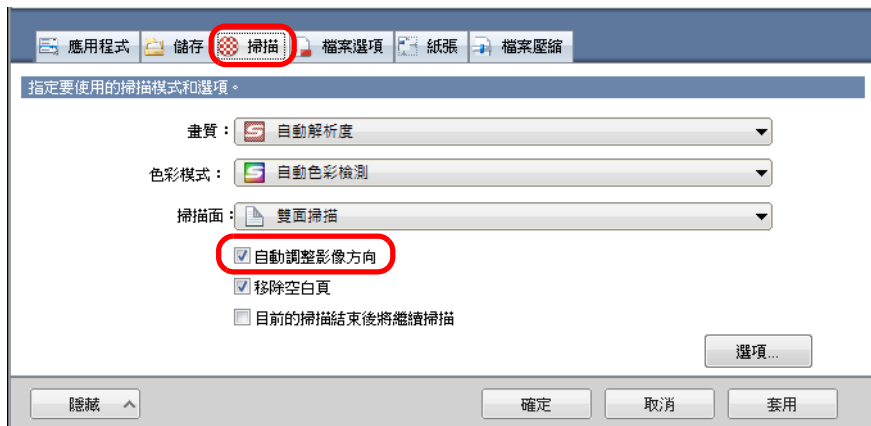

3. 按一下 [確定] 按鈕關閉 ScanSnap 設定對話方塊。

4. 將文件載入 ScanSnap。

關於詳細資訊，請參閱 "[如何裝載文件](#)"（第 47 頁）。

5. 按下 ScanSnap 上的 [Scan] 按鈕以開始掃描。

⇒ 儲存已調整方向的掃描影像。

減少透印

文件反面有文字或圖片時，可以減少掃描影像的透印情況。
若要減少透印，請執行以下步驟以變更設定。

注意事項

對於下類型的文件，減少透印功能可能無法有效運作。在此情況下，請取消勾選 [減少透印] 核取方塊。

- 含淡色文字或圖片的文件 / 文字或線條太細的文件 / 深色背景的文件
色彩可能無法重現或有所變更。若要辨識已標記的字串，字元辨識率辨識率可能會下降。
- 文字顏色太淡或文字太細的文件
字元辨識率辨識率可能會下降。
- 含大量透印的文件
透印情況可能更嚴重。

1. 從「右鍵功能表」選擇 [Scan 按鈕之設定]。

關於「右鍵功能表」的詳細資訊，請參閱 "[右鍵功能表 \(Windows\)](#)" (第 33 頁)。
⇒ 出現 ScanSnap 設定對話方塊。

2. 按一下 [掃描] 標籤中的 [選項] 按鈕。

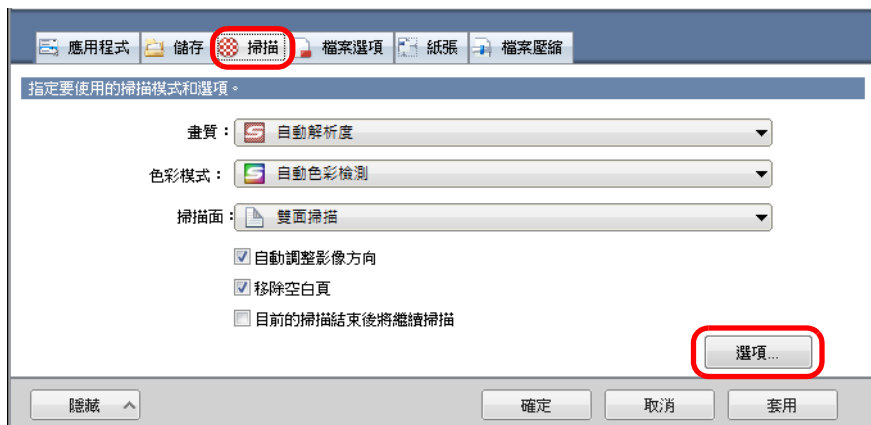

⇒ 出現 [掃描模式選項] 對話方塊。

3. 勾選 [減少透印] 核取方塊。

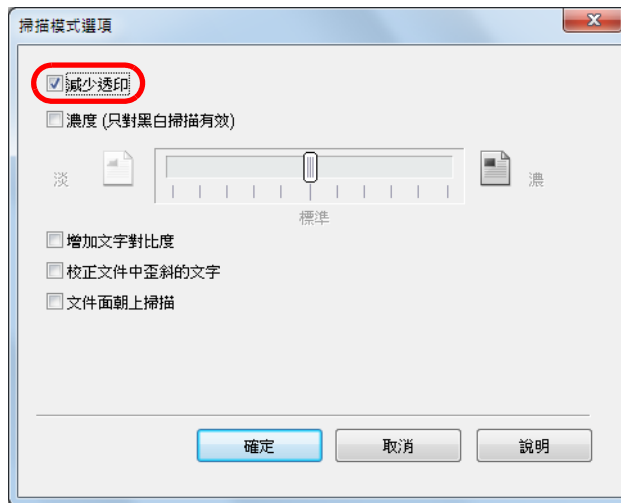

⇒ 出現以下訊息。

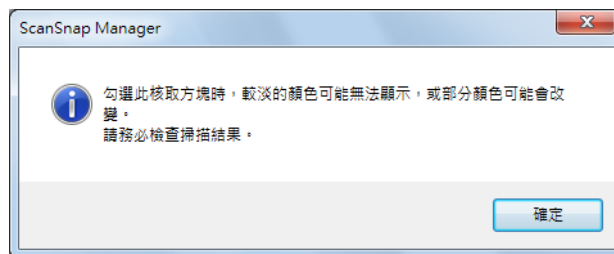

4. 按一下 [確定] 按鈕關閉所有開啟的對話方塊。

5. 將文件載入 ScanSnap。

關於詳細資訊，請參閱 "[如何裝載文件](#)" (第 47 頁)。

6. 按下 ScanSnap 上的 [Scan] 按鈕以開始掃描。

⇒ 以減少透印功能儲存掃描影像。

掃描一批寬度或長度不一的文件

可以同時掃描一批寬度或長度不一的文件。

若要掃描一批寬度或長度不一的文件，請按照以下程序變更設定。

1. 從「右鍵功能表」選擇 [Scan 按鈕之設定]。

關於「右鍵功能表」的詳細資訊，請參閱 "[右鍵功能表 \(Windows\)](#)" (第 33 頁)。

⇒ 出現 ScanSnap 設定對話方塊。

2. 在 [紙張] 標籤中，將 [紙張大小] 選擇為 [自動檢測紙張大小]。



3. 在 [多頁進紙檢測] 下拉式清單中選擇 [無]。

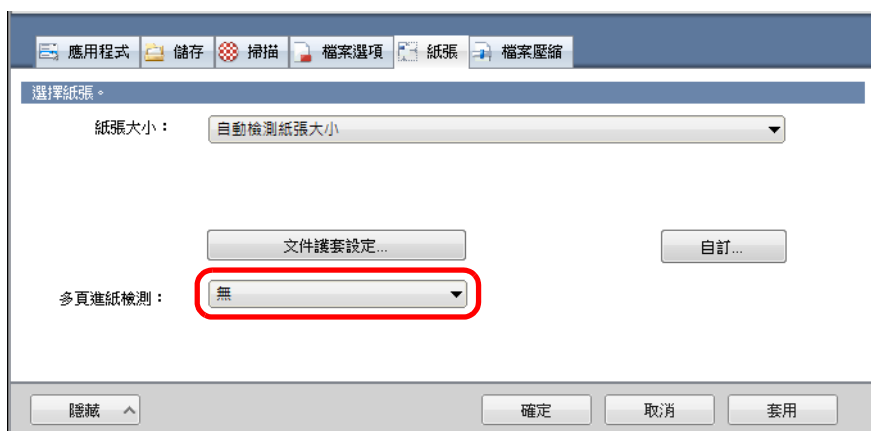

注意事項

若選擇 [檢查長度] 掃描一批寬度或長度不一的文件，文件可能將檢測為多頁進紙並停止掃描。注意：同時掃描 Letter 和 A4 大小的文件時，不會發生多頁進紙檢測錯誤。

4. 按一下 [確定] 按鈕關閉 ScanSnap 設定對話方塊。

5. 將文件載入 ScanSnap。

1. 對齊文件邊緣。

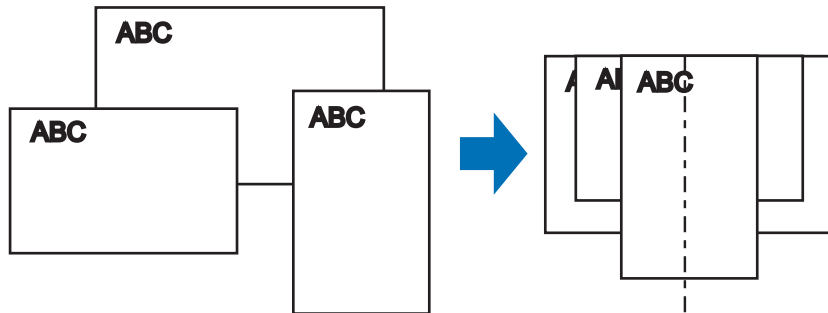

2. 將文件擺放於 ADF 進紙槽的中央位置。

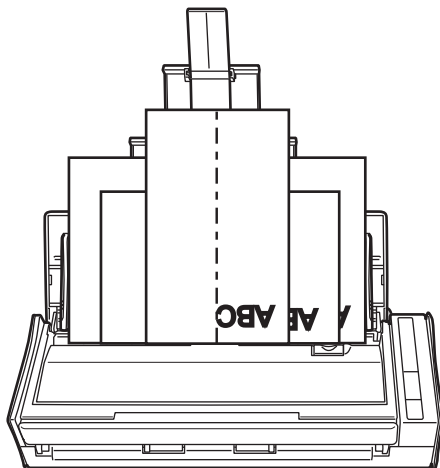

注意事項

- 確認所有的文件皆放置於進紙輪上，否則某些文件將無法進紙。

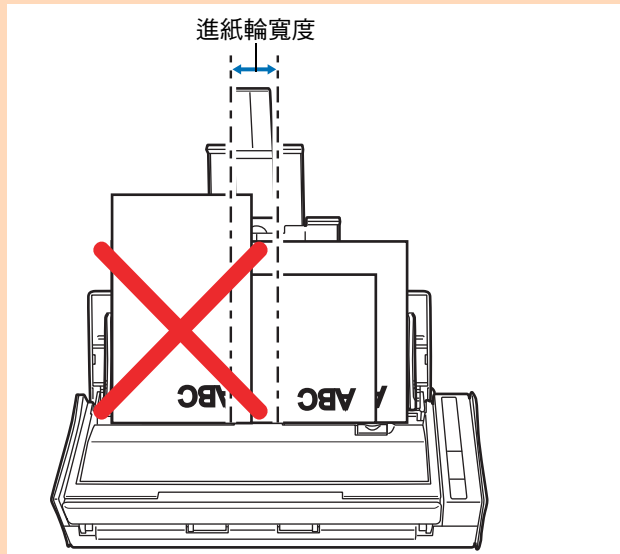

- 調整側導板到最寬文件的寬度。
- 對於無法碰觸到側導板的較小文件，請小心地將其筆直載入 ADF 進紙槽（掀蓋）。如果文件在掃描期間歪斜，掃描出來的影像資料畫質可能會變差（影像資料不完整或影像上出現斜線），或是輸出的掃描影像資料與原稿大小不同。如果無法筆直地掃描文件，建議分批掃描文件（將寬度相同的文件分為一批）並啟用繼續掃描功能。
- 注意：無法以側導板對齊的文件有可能造成卡紙。

6. 按下 ScanSnap 上的 [Scan] 按鈕以開始掃描。

⇒ 掃描影像以原稿大小儲存。

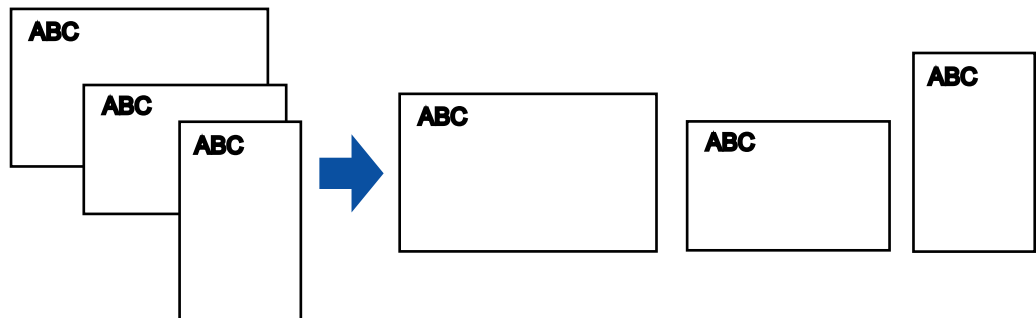

注意事項

掃描文件時如果發生歪斜，輸出影像的大小可能會與原稿不同。

長頁掃描

最長可掃描長度為 863 mm (34 英吋) 的文件。
以下說明如何掃描長頁文件。

1. 將文件載入 ScanSnap。

關於可裝載文件的詳細資訊，請參閱 "[可掃描的文件](#)" (第 45 頁)。

注意事項

- 一次應只載入一張長頁文件到 ADF 進紙槽（掀蓋）。
- 掃描長頁文件時請注意以下事項。

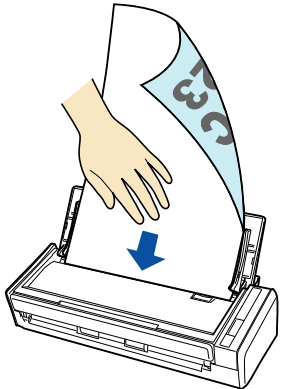
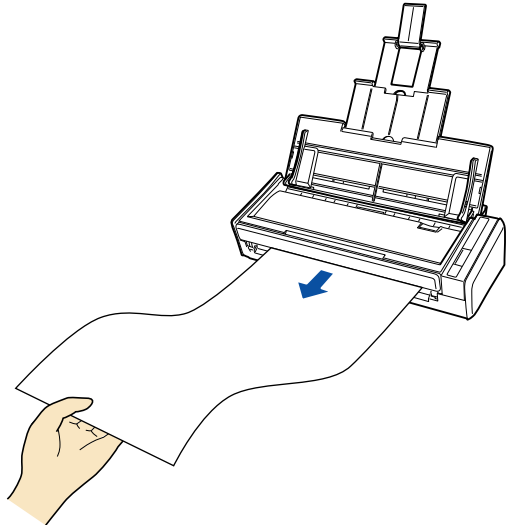
載入時	退出時
用手扶住文件，防止文件從 ADF 進紙槽（掀蓋）上掉落。	確保 ScanSnap 出紙處有足夠的空間，並用手拿起文件以防止從 ScanSnap 放置處掉落。
	

2. 按住 ScanSnap 上的 [Scan] 按鈕三秒或以上，直至閃藍燈為止。

⇒ 開始掃描。

提示

若以長頁文件模式掃描第一頁並繼續掃描，下一份文件也會以長頁模式來掃描。

注意事項

- 當 ScanSnap 設定對話方塊中，[掃描] 標籤的 [畫質] 下拉式清單選擇為 [最佳] 時，會出現以下對話方塊並停用長頁掃描。



- 當您執行長頁掃描時，系統會忽略目前設定，然後使用以下設定：
 - 多頁進紙檢測：無
 - 紙張大小：自動檢測紙張大小

將掃描出來的影像儲存為多個 PDF 檔案

ScanSnap 可以根據指定的頁數，將掃描影像儲存為個別的 PDF 檔案。例如，您可以掃描一批單據，然後將每一張單據儲存為一個 PDF 檔案。

若要將影像資料儲存為多個 PDF 檔案，請按照以下程序變更設定。

1. 從「右鍵功能表」選擇 [Scan 按鈕之設定]。

關於「右鍵功能表」的詳細資訊，請參閱 "[右鍵功能表 \(Windows\)](#)" (第 33 頁)。

⇒ 出現 ScanSnap 設定對話方塊。

2. 從 [檔案選項] 標籤的 [檔案格式] 下拉式清單中選擇 [PDF (*.pdf)]，然後按一下 [選項] 按鈕。

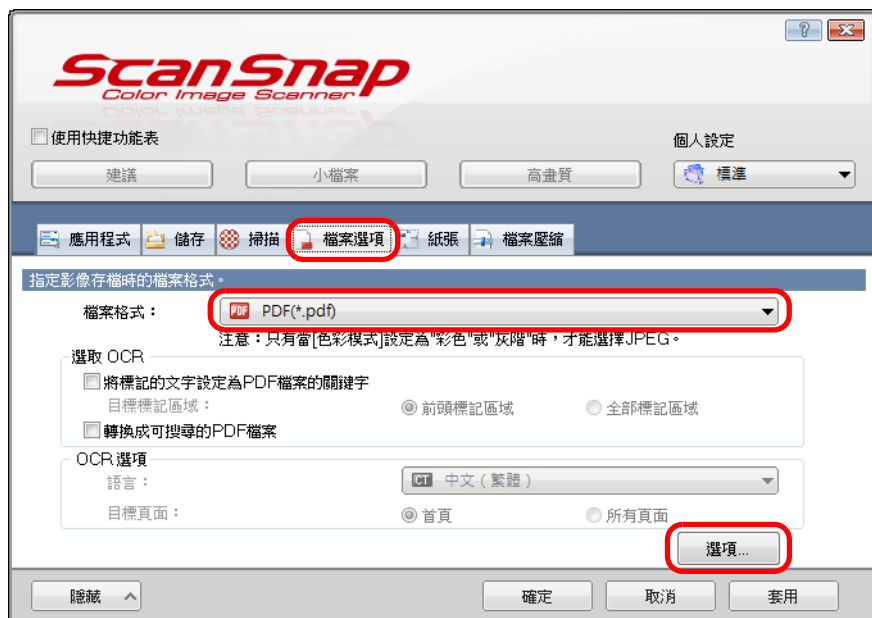

⇒ 出現 [PDF 檔案格式選項] 對話方塊。

3. 選擇 [作成 PDF 檔案的頁數]，然後輸入要分割的頁數。

每次儲存在此指定的頁數後，即作成一個 PDF 檔案。

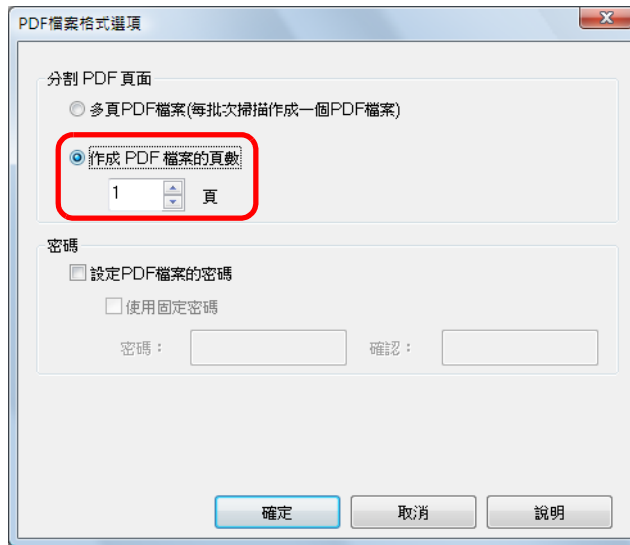

提示

在雙面模式下，每份文件均會作成雙頁面（正面 / 反面）。

在 [掃描] 標籤下勾選 [移除空白頁] 核取方塊時，由於系統會移除空白頁，所以原稿和掃描影像的頁數會不一致。若要保留原來的頁數順序，請取消勾選此核取方塊。

4. 按一下 [確定] 按鈕關閉所有開啟的對話方塊。

5. 將文件載入 ScanSnap。

關於詳細資訊，請參閱 "[如何裝載文件](#)"（第 47 頁）。

6. 按下 ScanSnap 上的 [Scan] 按鈕以開始掃描。

⇒ 每掃描步驟 3. 中指定的頁數後，即作成一個 PDF 檔案。

建立可搜尋的 PDF 檔案

ScanSnap 可以對掃描影像執行文字辨識，並建立可搜尋的 PDF 檔案。
若要建立可搜尋的 PDF 檔案，請按照以下程序變更設定。

1. 從「右鍵功能表」選擇 [Scan 按鈕之設定]。

關於「右鍵功能表」的詳細資訊，請參閱 "[右鍵功能表 \(Windows\)](#)" (第 33 頁)。
⇒ 出現 ScanSnap 設定對話方塊。

2. 從 [檔案選項] 標籤的 [檔案格式] 下拉式清單中選擇 [PDF (*.pdf)]。

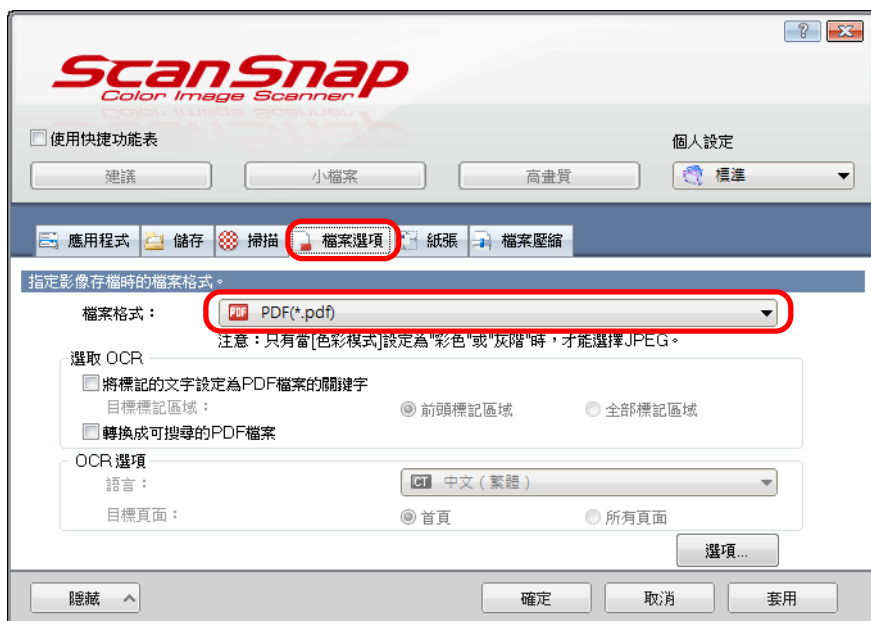

提示

建議在 ScanSnap 設定對話方塊的 [掃描] 標籤中，將 [畫質] 選擇為 [精細] 或 [超精細]。

3. 勾選 [轉換成可搜尋的 PDF 檔案] 核取方塊。

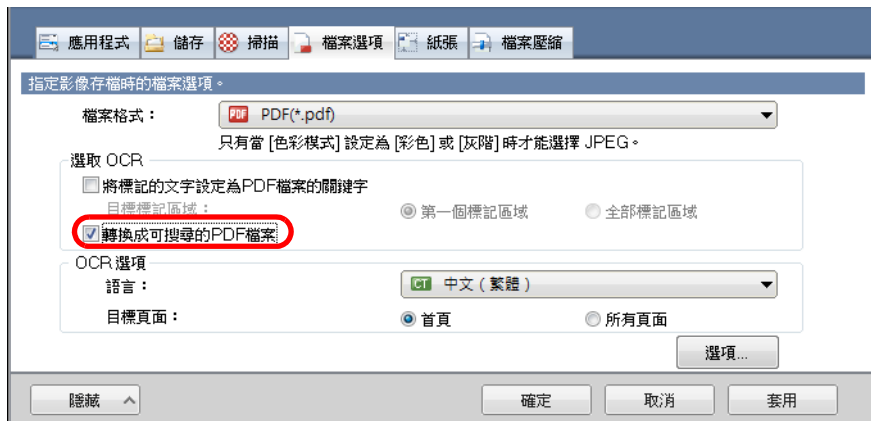

⇒ 出現以下訊息。

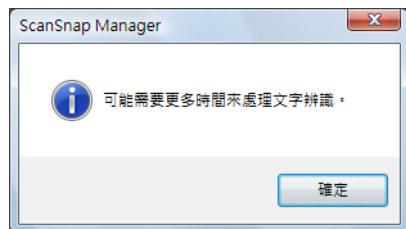

4. 按一下 [確定] 按鈕關閉訊息。

5. 指定文字辨識選項。

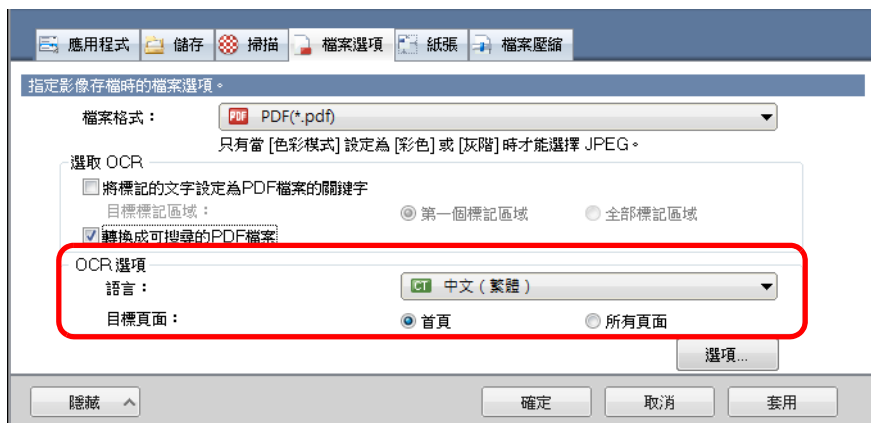

- 語言
選擇語言。可以選擇日文、英文、法文、德文、義大利文、西班牙文、中文（簡體）、中文（繁體）、韓文、俄文和葡萄牙文。
- 目標頁面
若要對所有頁面執行文字辨識，請選擇 [所有頁面]；若只對第一頁執行文字辨識，請選擇 [首頁]。

6. 按一下 [確定] 按鈕關閉 ScanSnap 設定對話方塊。

7. 將文件載入 ScanSnap。

關於詳細資訊，請參閱 " 如何裝載文件 " (第 47 頁)。

8. 按下 ScanSnap 上的 [Scan] 按鈕以開始掃描。

⇒ 對掃描影像和所建立的可搜尋 PDF 檔案執行文字辨識。

注意事項

- 根據電腦的作業系統環境而異，在步驟 3. 啟用此設定時可能要花費較長的時間來處理文字辨識。
- 可能無法正確辨識以下類型文件（字元）的掃描影像。
在此情況下，變更 [色彩模式] 或在 [畫質] 中提高解析度，均可能獲得較佳的文字辨識效果。
 - 含手寫字元的文件
 - 字元小且以低解析度掃描的文件
 - 歪斜的文件
 - 書寫語言並非指定語言的文件
 - 含有斜體字元的文件
 - 含有上 / 下標字元或複雜數學表達式的文件
 - 字元背景顏色不均的文件
例如加有網底的字元
 - 含有許多裝飾字元的文件
例如裝飾字元（浮凸 / 框線）
 - 字元後含圖樣背景的文件
例如字元與圖片和圖表重疊
 - 含有許多字元與底線或邊框相連的文件
- 對下列文件處理文字辨識時，可能需要花費較長的時間：
 - 版面複雜的文件
 - 文件包含文字以外的資訊
例如，加有網底背景上的文字
- 若啟用了減少透印功能，辨識率可能會下降。在此情況下，請按照以下程序停用此功能。
從「右鍵功能表」選擇 [Scan 按鈕之設定] → [掃描] 標籤 → [選項] 按鈕，以顯示 [掃描模式選項] 對話方塊。取消勾選 [減少透印] 核取方塊。

在 PDF 檔中設定關鍵字

如果是黑白文件，可將字串（例如頁面標題或標題）設定為關鍵字，以便搜尋 PDF 檔案。使用水性螢光筆標記要設定為關鍵字的字串（使標記部分完全涵蓋整個字串）。執行掃描時，系統會辨識標記字串並設定為 PDF 檔案的關鍵字。

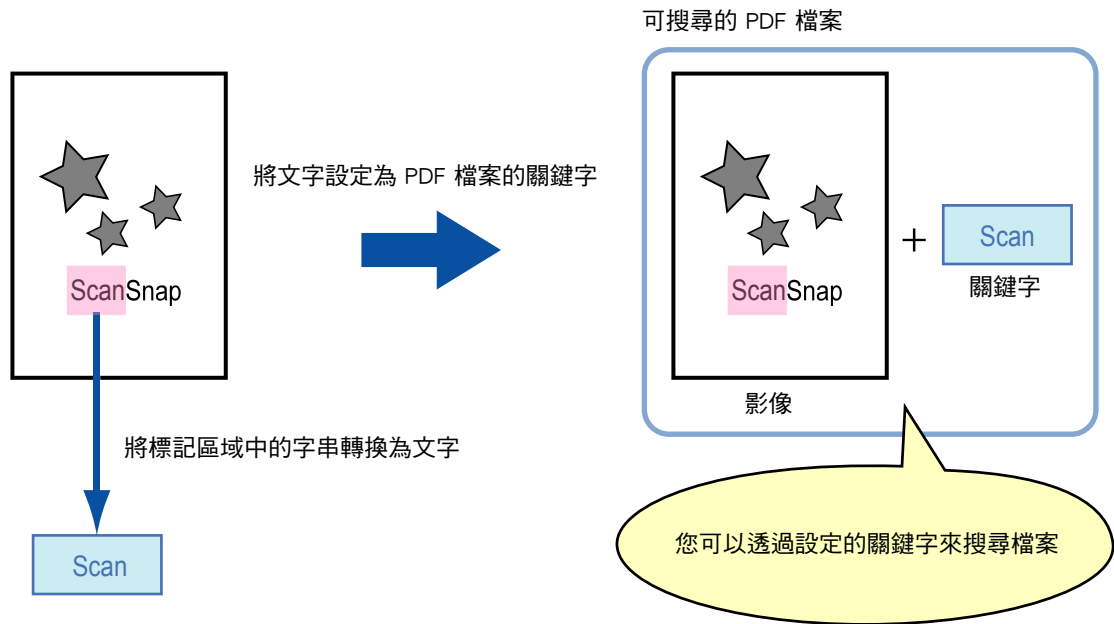

請按照以下方式標記黑白文件：

- 可以使用任何一般的螢光筆。
- 以下顯示建議的螢光筆顏色和深淺程度：

粉紅色	黃色	藍色	綠色
ScanSnap	ScanSnap	ScanSnap	ScanSnap

- 以直線標記單行字串。
- 支援的標記區域範圍如下：
 最小：3 mm（寬度）× 10 mm（長度）
 最大：20 mm（寬度）× 150 mm（長度）
- 請僅使用一種顏色標示同一頁面。
- 請確認標記範圍涵蓋整個字串，而且顏色深淺程度平均。

正確範例：	錯誤範例 1： （未涵蓋整個區域）	錯誤範例 2： （顏色不均）
ScanSnap	ScanSnap	ScanSnap

- 每頁最多只能標記 10 個區域。

注意事項

- 建議您用藍色或綠色的螢光筆來標記。當您使用粉紅色或黃色等顏色標記字串時，系統可能無法將標記區域辨識為關鍵字。
- 對於報紙等深色背景的文件，請使用藍色螢光筆。若標記顏色並非藍色，則可能無法檢測出標記區域。
- 對於以下類型的文件，無法辨識標記區域並設定為關鍵字：
 - 型錄或小冊子等彩色文件
 - 使用一種以上標記顏色的文件
 - 含有非標記顏色的文件（使用的筆並非螢光筆或文件已弄髒）
 - 一頁中含有過多標記區域的文件
- 以下類型的標記字串無法設定為關鍵字：
 - 標記區域的大小超出支援範圍
 - 標記形狀不規則（例如歪斜）
 - 多個標記區域之間過於接近
 - 螢光筆的顏色過淡或已褪色

ScanSnap

- 若要標記多個字串，各標記區域之間至少應留有 5 mm 寬的間隔。若標記區域之間過於接近，可能將檢測為一個標記區域。
- 在以下的情況，可能會將標記區域周圍的字串設定為關鍵字。
標記區域與上下行的字串重疊
- 在以下的情況，可能會將未標記的字串設定為關鍵字：
 - 型錄或小冊子等彩色文件
 - 含彩色文字、圖表、圖片、表格和線條的文件
 - 已使用螢光筆框住某些區域的文件
 - 已弄髒的文件

提示

- 如果您無法正確設定關鍵字，請提高解析度。
- 可以在 ScanSnap Organizer 主視窗（以縮圖形式顯示）和 Adobe Acrobat / Adobe Reader 的 [文件內容] 中查看 PDF 檔案中已設定的關鍵字。

請按照以下程序變更設定，以自動設定 PDF 檔案的關鍵字。

1. 從「右鍵功能表」選擇 [Scan 按鈕之設定]。

關於「右鍵功能表」的詳細資訊，請參閱 "右鍵功能表 (Windows)" (第 33 頁)。
⇒ 出現 ScanSnap 設定對話方塊。

2. 從 [檔案選項] 標籤的 [檔案格式] 下拉式清單中選擇 [PDF (*.pdf)]。

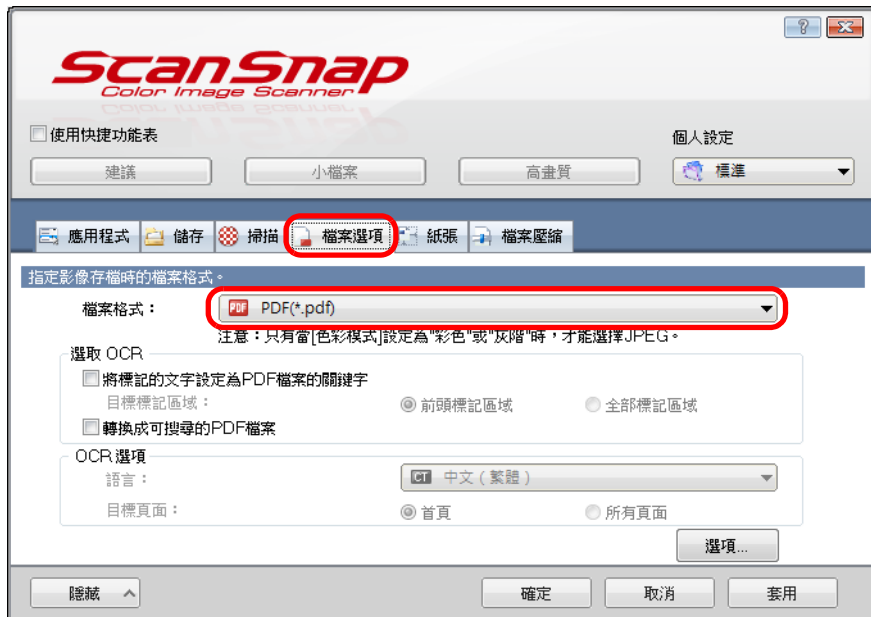

提示

建議在 ScanSnap 設定對話方塊的 [掃描] 標籤中，將 [畫質] 選擇為 [精細] 或 [超精細]。

3. 勾選 [將標記的文字設定為 PDF 檔案的關鍵字] 核取方塊。

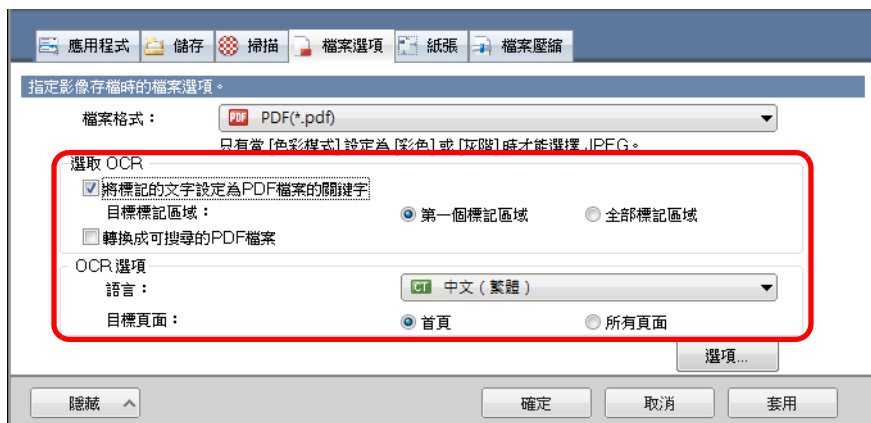

- 目標標記區域

若只對第一個標記區域的字串執行文字辨識並為 PDF 檔案設定關鍵字時，請選擇 [第一個標記區域]；若要對所有標記區域則選 [全部標記區域]。

注意事項

如果文件的文字方向為直向，請勿選擇 [第一個標記區域]。

提示

以下是選擇 [第一個標記區域] 時的說明：

- 若要將文件標題等字串設定為 PDF 檔案的關鍵字，請選擇此按鈕。

例如：只標記文件的標題時，標記的字串會設定為 PDF 檔案的關鍵字，並且可以透過標題字串來搜尋 PDF 檔案。

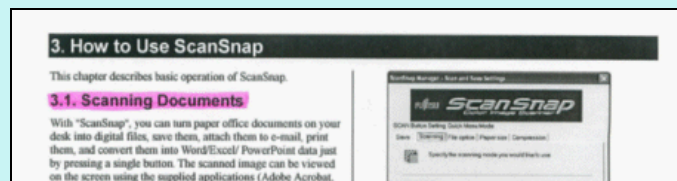

- 當同一行有多個標記區域時，最接近文件頂端的標記字串會設定為關鍵字。

例如：在以下的情況，由於標記區域 B 的字串高於標記區域 A 的字串，因此會設定為關鍵字。

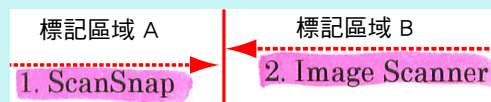

- 語言

選擇語言。可以選擇日文、英文、法文、德文、義大利文、西班牙文、中文（簡體）、中文（繁體）、韓文、俄文和葡萄牙文。

- 目標頁面

若只對第一頁執行文字辨識並設定 PDF 檔案關鍵字時，請選擇 [首頁]；若要對每頁執行則選擇 [所有頁面]。

4. 按一下 [確定] 按鈕關閉 ScanSnap 設定對話方塊。

5. 將文件載入 ScanSnap。

關於詳細資訊，請參閱 "[如何裝載文件](#)"（第 47 頁）。

6. 按下 ScanSnap 上的 [Scan] 按鈕以開始掃描。

⇒ 對標記字串執行文字辨識，然後建立含關鍵字的 PDF 檔案。

注意事項

- 根據電腦的作業系統環境而異，在步驟 3. 啟用此設定時可能要花費較長的時間來處理文字辨識。
- 可能無法正確辨識以下類型文件（字元）的掃描影像。
在此情況下，[畫質]中指定較高的解析度，則可能獲得較佳的文字辨識效果。
 - 含手寫字元的文件
 - 字元小且以低解析度掃描的文件
 - 歪斜的文件
 - 書寫語言並非指定語言的文件
 - 含有斜體字元的文件
 - 含有上 / 下標字元或複雜數學表達式的文件
 - 字元背景顏色不均的文件
例如加有網底的字元
 - 含有許多裝飾字元的文件
例如裝飾字元（浮凸 / 框線）
 - 字元後含圖樣背景的文件
例如字元與圖片和圖表重疊
 - 含有許多字元與底線或邊框相連的文件
- 對下列文件處理文字辨識時，可能需要花費較長的時間：
 - 版面複雜的文件
 - 文件包含文字以外的資訊
例如，加有網底背景上的文字
- 若啟用了減少透印功能，辨識率可能會下降，並可能刪除標記或標記顏色變淡。在此情況下，請按照以下程序停用此功能。
從「右鍵功能表」選擇 [Scan 按鈕之設定] → [掃描] 標籤 → [選項] 按鈕，以顯示 [掃描模式選項] 對話方塊。取消勾選 [減少透印] 核取方塊。
- 若在文件中標記相同的字串數次，也會在 PDF 檔案中新增相同的關鍵字數次。
- 所有關鍵字的字元數上限為 255 個字元（包括關鍵字之間的標點符號）。
- 當您在 Adobe Acrobat 或 Adobe Reader 中檢查關鍵字時，新增的關鍵字前後可能會加上雙引號（例如 "ABC"）。

設定 PDF 檔案的密碼

將影像資料儲存為 PDF 檔案時，可以為 PDF 檔案設定「文件開啟密碼」。

一旦您為 PDF 檔案設了密碼，除非知道密碼否則無人能開啟已加密的 PDF 檔案。您可以為私人或機密文件設定密碼，來保護重要資訊。

按照以下程序變更設定，以設定 PDF 檔案的密碼。

注意事項

- 使用「快捷功能表」時，無法為掃描文件設定密碼。
- 若在建立的 PDF/A 檔中指定密碼，則不符合 PDF/A-1b 格式。

1. 從「右鍵功能表」選擇 [Scan 按鈕之設定]。

關於「右鍵功能表」的詳細資訊，請參閱 "[右鍵功能表 \(Windows\)](#)" (第 33 頁)。

⇒ 出現 ScanSnap 設定對話方塊。

2. 從 [檔案選項] 標籤的 [檔案格式] 下拉式清單中選擇 [PDF (*.pdf)]，然後按一下 [選項] 按鈕。

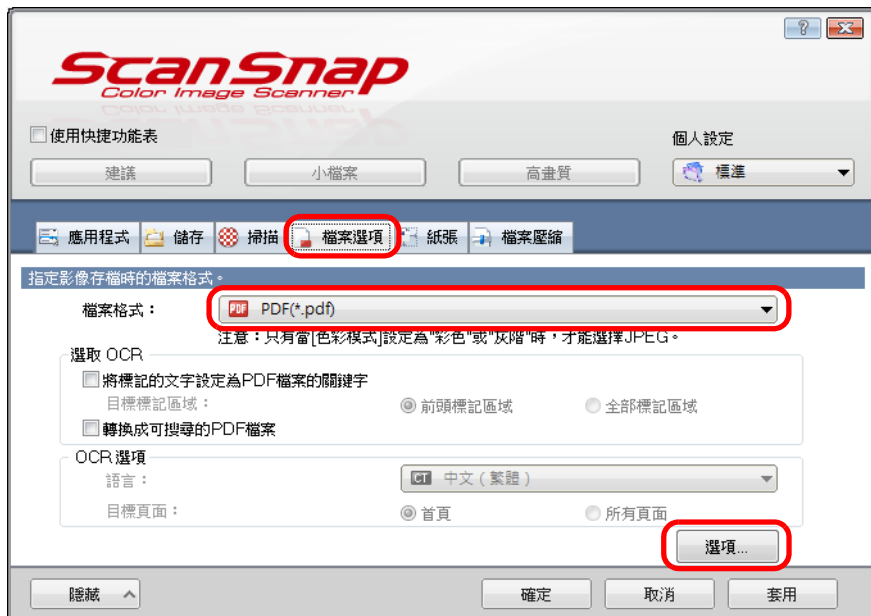

⇒ 出現 [PDF 檔案格式選項] 對話方塊。

3. 勾選 [設定 PDF 檔案的密碼] 核取方塊。

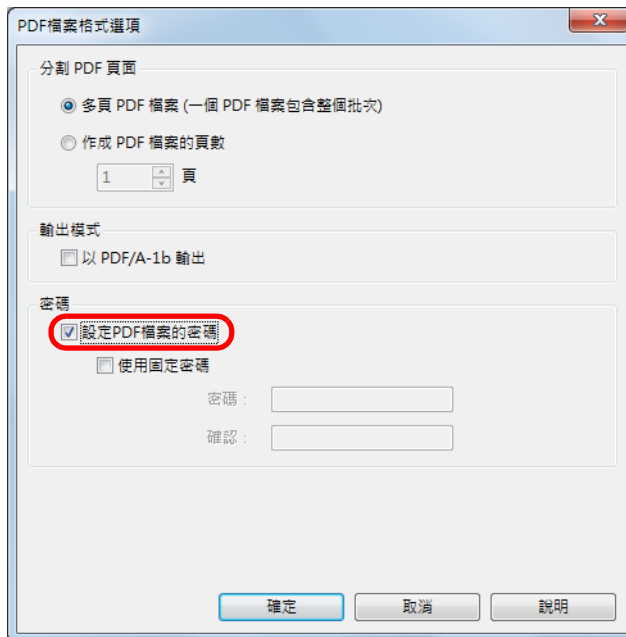

- 若要每次掃描都要設定不同的密碼
取消勾選 [使用固定密碼] 核取方塊。
每次掃描皆可設定不同的密碼。

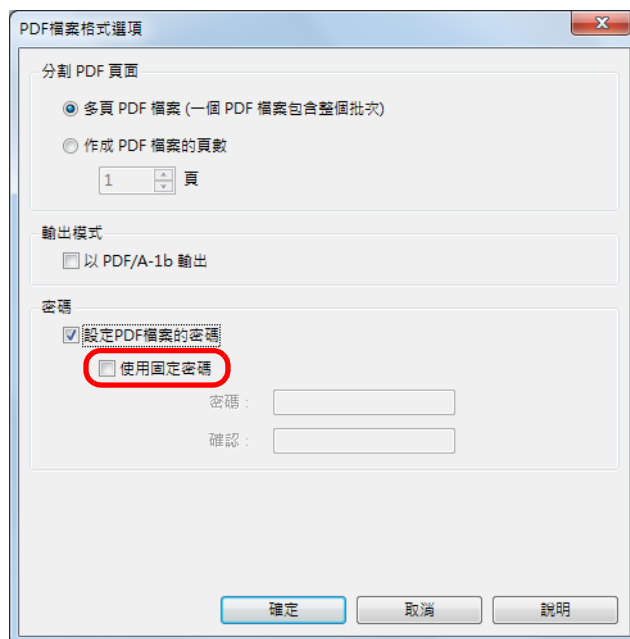

- 若要使用預設的密碼

1. 勾選 [使用固定密碼] 核取方塊。

對所有的 PDF 檔案設定同一密碼。無須在每次掃描文件時設定密碼。

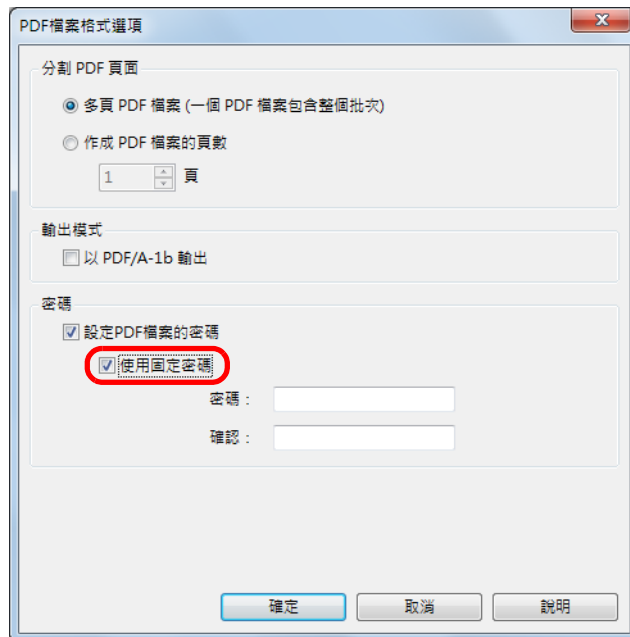

2. 請在 [密碼] 和 [確認] 欄位中輸入相同的密碼。

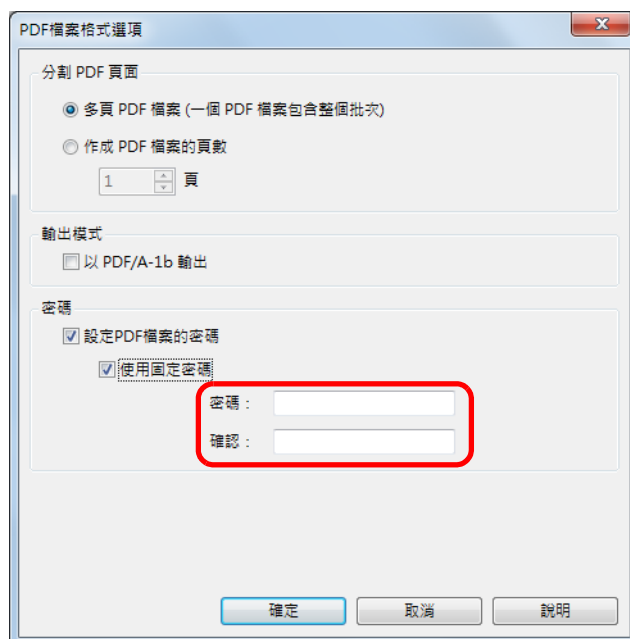

提示

以下字元無法用來設定密碼：

字元上限：最多 16 個字元

英數字元：A-Z、a-z、0-9

符號：! " # \$ % & ' () * + , - . / : ; < = > ? @ [\] ^ _ ` { | } ~

4. 按一下 [確定] 按鈕關閉所有開啟的對話方塊。

5. 將文件載入 ScanSnap。

關於詳細資訊，請參閱 " 如何裝載文件 "（第 47 頁）。

6. 按下 ScanSnap 上的 [Scan] 按鈕以開始掃描。

⇒ 若在步驟 3. 取消勾選 [使用固定密碼] 核取方塊，當掃描完成後則會出現以下對話方塊。

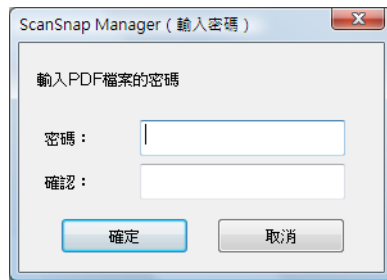

在 [密碼] 和 [確認] 欄位中輸入相同的密碼，然後按一下 [確定] 按鈕。

提示

- 以下字元無法用來設定密碼：
字元上限：最多 16 個字元
英數字元：A-Z、a-z、0-9
符號：!"#\$%&'()*+,-./:;<=>@[\\]^_`{|}~
- 如果您按一下 [取消] 按鈕，則儲存未設定密碼的 PDF 檔案。

⇒ 掃描影像已儲存為加密的 PDF 檔案。

注意事項

如果忘記密碼則無法開啟 PDF 檔案。

建立 PDF/A 檔案

可以建立符合 PDF/A-1b 的 PDF/A 檔案。

PDF/A 是用來長期儲存和管理電子文件的檔案格式。將文件轉換為影像資料並長期儲存時，適合使用此檔案格式。

PDF/A-1b 是符合 PDF/A 等級之一的檔案格式。

若要建立 PDF/A 檔案，請按照以下程序變更設定。

注意事項

- 若建立的 PDF/A 檔案經編輯後，可能會不符合 PDF/A-1b 格式。
- PDF/A 檔案無法指定以下項目。
 - 密碼

1. 從「右鍵功能表」選擇 [Scan 按鈕之設定]。

關於「右鍵功能表」的詳細資訊，請參閱 "[右鍵功能表 \(Windows\)](#)" (第 33 頁)。

⇒ 出現 ScanSnap 設定對話方塊。

2. 從 [檔案選項] 標籤的 [檔案格式] 下拉式清單中選擇 [PDF (*.pdf)]，然後按一下 [選項] 按鈕。



⇒ 出現 [PDF 檔案格式選項] 對話方塊。

3. 勾選 [以 PDF/A-1b 輸出] 核取方塊。

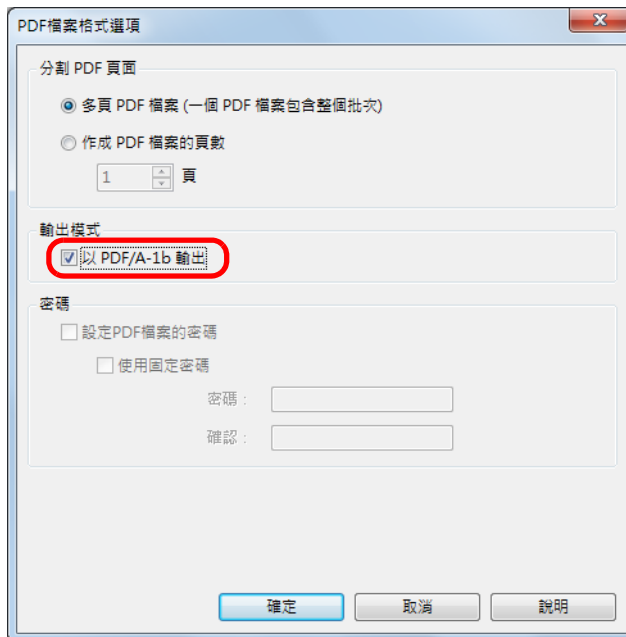

⇒ 出現以下訊息。

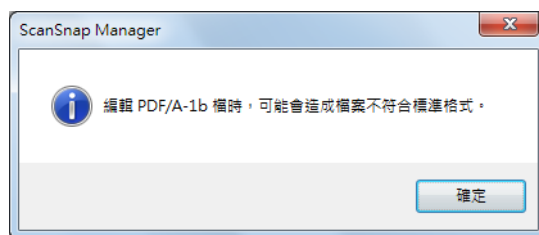

4. 按一下 [確定] 按鈕關閉所有開啟的對話方塊。

5. 將文件載入 ScanSnap。

關於詳細資訊，請參閱 "[如何裝載文件](#)" (第 47 頁)。

6. 按下 ScanSnap 上的 [Scan] 按鈕以開始掃描。

⇒ 掃描影像已儲存為 PDF/A 檔案。

設定 ScanSnap Manager

本節說明如何指定掃描和「快捷功能表」設定、自動連結應用程式、掃描處理狀態和掃描期間顯示的對話方塊。

如何指定掃描設定

可以根據掃描影像的使用目的指定 ScanSnap Manager 掃描設定。可以使用 ScanSnap 設定對話方塊指定掃描設定。

可以指定以下掃描方式的掃描設定。

- 基本掃描方式
 - 使用「快捷功能表」掃描 (第 88 頁)
- 方便的掃描方式
 - 使用個人設定掃描 (第 176 頁)
 - 使用 ScanSnap Folder 掃描 (第 188 頁)

按照以下程序指定掃描設定。

1. 開啟 ScanSnap 設定對話方塊。

- 使用「快捷功能表」或個人設定掃描：
 - 從「右鍵功能表」選擇 [Scan 按鈕之設定]。
 - 使用 ScanSnap Folder 掃描：
 - 從「右鍵功能表」選擇 [ScanSnap Folder 設定]。
- ⇒ 出現 ScanSnap 設定對話方塊。
- 若使用 ScanSnap Folder 掃描，跳到步驟 3.

提示

您也可透過以下任一方式開啟 ScanSnap 設定對話方塊。若開啟「ScanSnap Folder」資料夾，會出現 ScanSnap Folder 的 ScanSnap 設定對話方塊。關於 ScanSnap Folder 的詳細資訊，請參閱 "[ScanSnap Folder 操作](#)" (第 188 頁)。

- 按兩下 ScanSnap Manager 圖示 。
- 同時按下 [Ctrl]、[Shift] 和 [Space] 鍵。
- 選擇 [開始] 功能表 → [所有程式] → [ScanSnap Manager] → [ScanSnap Manager 設定] (使用 Windows 8.1/Windows 8 時，選擇所有應用程式畫面 [ScanSnap Manager] 下的 [ScanSnap Manager 設定])。

2. 按一下 [進階] 按鈕切換到詳細檢視模式。

例如：使用「快捷功能表」掃描時出現 ScanSnap 設定對話方塊。

概要檢視



詳細檢視



提示

ScanSnap 設定對話方塊會保留上次使用 ScanSnap 時的顯示模式。例如，若關閉時為詳細檢視模式，下次仍會以詳細檢視模式顯示對話方塊。

3. 在各標籤中設定掃描設定。

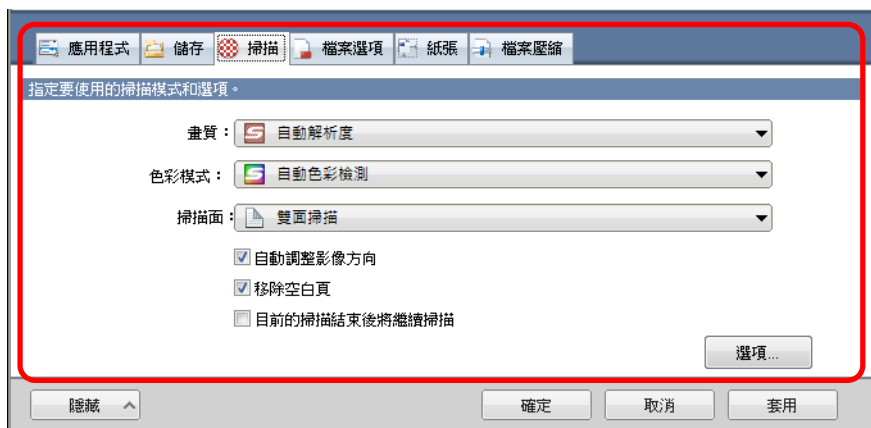

關於各標籤的詳細資訊，請參閱《ScanSnap Manager 說明》。

注意事項

掃描設定根據掃描方法而異。

關於可設定項目的詳細資訊，請參閱「各種掃描方式的設定項目」(第 414 頁)。

4. 按一下 [確定] 或 [套用] 按鈕。

⇒ 已變更掃描設定。

- 當您使用「快捷功能表」時，會變更 [自訂] 按鈕的掃描設定。
- 使用個人設定時，會變更目前所選個人設定的掃描設定。

提示

在 ScanSnap 設定對話方塊顯示時若按下 ScanSnap 上的 [Scan] 按鈕，系統便會關閉 ScanSnap 設定對話方塊，然後開始掃描。儲存已變更的掃描設定並使用該設定掃描文件。

注意：若已開啟其他對話方塊，除非關閉開啟的對話方塊，否則即使按下 ScanSnap 上的 [Scan] 按鈕也不會開始掃描。

快捷功能表設定

本節說明「快捷功能表」。

您可以變更「快捷功能表」的顯示模式，以及應用程式的顯示順序。

提示

- 關於如何顯示「快捷功能表」的詳細資訊，請參閱「掃描」(第 90 頁)。
- 關於「快捷功能表」中所顯示應用程式的詳細資訊，請參閱「透過「快捷功能表」使用 ScanSnap」(第 93 頁)。

快捷功能表

「快捷功能表」顯示可連結的應用程式。



新增到「快捷功能表」的應用程式會以  標記。

提示

可隨意新增應用程式到「快捷功能表」。關於詳細資訊，請參閱《ScanSnap Manager 說明》。

變更顯示模式

「快捷功能表」中有以下兩種模式：

- [我的最愛] 模式
僅顯示指定為「我的最愛」的應用程式。將經常使用的應用程式設定為 [我的最愛] 模式中顯示的程式，以便快速找出所需的應用程式。關於如何指定「我的最愛」的詳細資訊，請參閱「[「我的最愛」應用程式](#)」(第 232 頁)。
- [所有應用程式] 模式
在「快捷功能表」中顯示所有可使用的應用程式。

根據預設，[我的最愛] 模式中顯示的「快捷功能表」會包含所有應用程式。

若要切換顯示模式，請按一下「快捷功能表」中的 [顯示所有應用程式] 或 [顯示我的最愛]。

提示

「快捷功能表」會保留上次的顯示模式。例如，若在 [所有應用程式] 模式中關閉「快捷功能表」，下次也會以 [所有應用程式] 模式開啟。

變更顯示順序

可以變更「快捷功能表」中應用程式的顯示順序。
程序如下。

1. 按一下「快捷功能表」中的 。

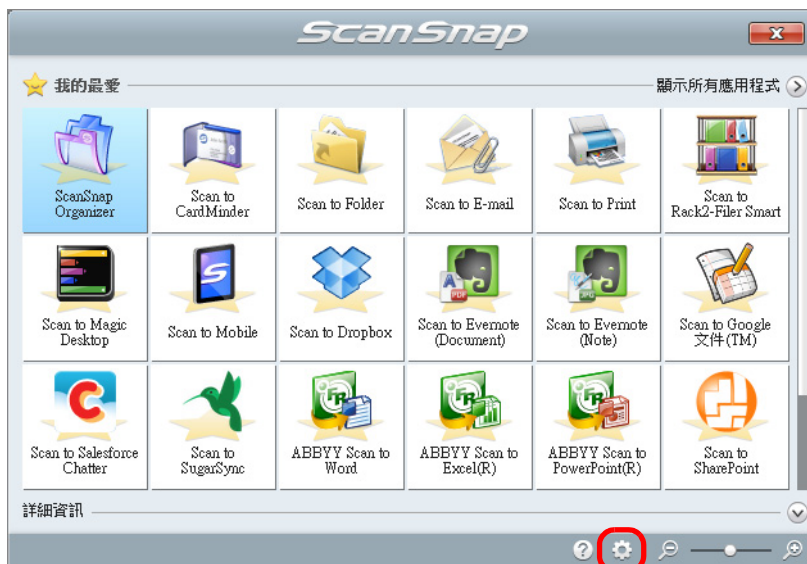

⇒ 出現 [顯示 / 隱藏的應用程式] 對話方塊。

2. 指定「快捷功能表」中應用程式的顯示順序。

應用程式在「快捷功能表」中的顯示順序與 [顯示 / 隱藏的應用程式] 對話方塊中的排列順序相同。

您可以選擇應用程式，然後按一下 [▲] 或 [▼]，以變更應用程式的顯示順序。

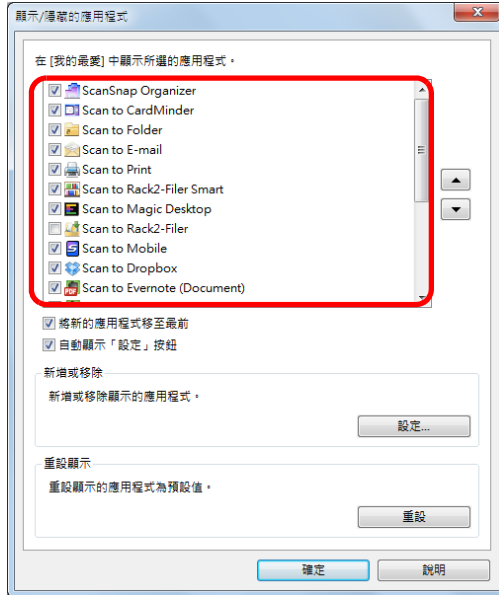

提示

按一下 [重設顯示] 中的 [重設] 按鈕時，以下設定會還原為預設值。

- 「快捷功能表」中應用程式的顯示順序
- 「我的最愛」設定

應用程式的顯示順序，如下面「快捷功能表」和 [顯示 / 隱藏的應用程式] 對話方塊的應用程式清單所示。

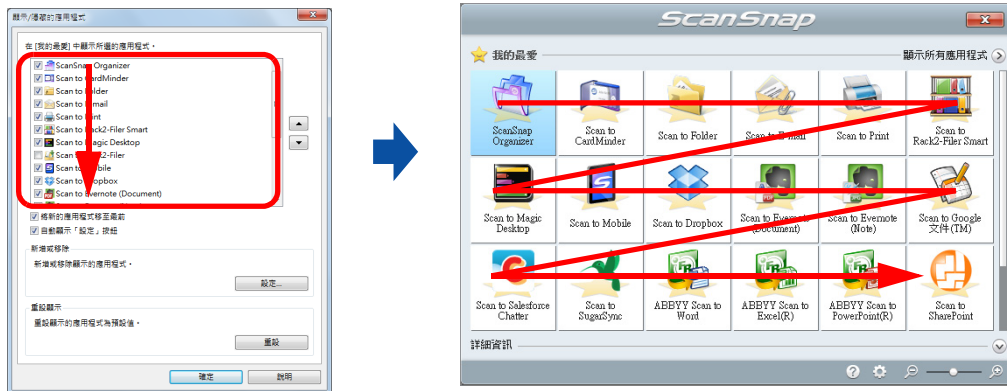

3. 按一下 [關閉] 按鈕以關閉 [顯示 / 隱藏的應用程式] 對話方塊。

⇒ 已變更「快捷功能表」中應用程式的顯示順序。

「我的最愛」應用程式

可以將常用的應用程式設定為「我的最愛」，以輕易從「快捷功能表」中選取。程序如下。

1. 按一下「快捷功能表」中的 [顯示所有應用程式]。
 - ⇒ 「快捷功能表」切換至 [所有應用程式] 模式。
2. 在要設定為「我的最愛」的應用程式上按一下右鍵，然後在顯示的功能表中按一下 [加到我的最愛]。
 - ⇒ 將應用程式設定為「我的最愛」。
 - [加到我的最愛] 旁為勾選標記，應用程式圖示後面則顯示星號。

提示

- 根據預設，所有應用程式會設定為「我的最愛」。若要變更「我的最愛」的設定，請取消勾選 [加到我的最愛] 勾選標記。
- 亦可在 [顯示 / 隱藏的應用程式] 對話方塊中設定「我的最愛」應用程式。

建議的應用程式

根據掃描文件的大小，ScanSnap Manager 會顯示建議的應用程式。

例如：

掃描名片大小的文件時，會顯示以下建議的應用程式。

- Scan to CardMinder



可以按一下「快捷功能表」中的 [顯示建議] 或 [隱藏建議] 以顯示或隱藏建議的應用程式。

自動連結應用程式

若正在執行的應用程式能自動與 ScanSnap Manager 連結，則當您執行掃描時，無論目前的掃描設定為何或是否正在使用「快捷功能表」，ScanSnap Manager 也將自動與對應的應用程式連結。

可以自動與 ScanSnap Manager 連結的應用程式如下：

- ScanSnap Organizer
掃描影像顯示於 ScanSnap Organizer。
- CardMinder
掃描影像顯示於 CardMinder。
- Rack2-Filer Smart 試用版或 Rack2-Filer Smart (ScanSnap S1300i Deluxe 隨附或另售)。
將掃描影像儲存至 Rack2-Filer Smart。
- Magic Desktop 試用版或 Magic Desktop (ScanSnap S1300i Deluxe 隨附或另售)。
將掃描影像儲存到 Magic Desktop。
- Scan to Mobile (*)
將掃描影像傳送至行動裝置。
* : 只有正在使用應用程式時，才可使用自動連結。

自動連結的模式有兩種。

與上述任何使用中 (active) 的應用程式連結 (建議選項)

若正在使用 ScanSnap Organizer、CardMinder 或 Rack2-Filer Smart (在工作列中選擇該應用程式，並將對話方塊帶到畫面最前方)，按下 [Scan] 按鈕執行掃描時，使用中的應用程式會自動開始與 ScanSnap Manager 連結。

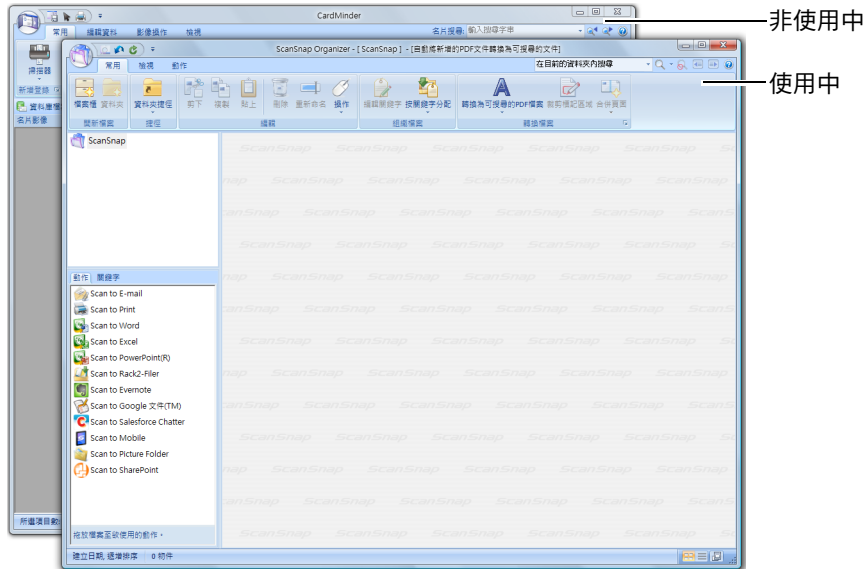

上述範例顯示 ScanSnap Organizer 主視窗在最前方 (使用中) 時，ScanSnap Manager 會自動與其連結。

與上述任何執行中的應用程式保持連結

ScanSnap Organizer、CardMinder 或 Rack2-Filer Smart 啟動時，ScanSnap 對話方塊 [應用程式] 標籤中 [應用程式] 所指定的應用程式會自動切換至執行中的應用程式。即使應用程式視窗最小化或沒有顯示在最前方，應用程式也會自動與 ScanSnap Manager 連結。一旦結束該應用程式，系統會自動結束應用程式與 ScanSnap Manager 之間的連結。

如果同時有多個應用程式正在執行，其優先順序如下所示：

1. CardMinder
2. ScanSnap Organizer
3. Rack2-Filer Smart 試用版或 Rack2-Filer Smart (ScanSnap S1300i Deluxe 隨附或另售)。
4. Magic Desktop 試用版或 Magic Desktop (ScanSnap S1300i Deluxe 隨附或另售)。

注意事項

使用 Rack2-Filer Smart 和 Magic Desktop 時，最後啟動的應用程式會優先連結。

例如，若正在執行 Magic Desktop 時啟動 Rack2-Filer Smart，ScanSnap Manager 會和 Rack2-Filer Smart 連結。

若已停用「快捷功能表」，「左鍵功能表」中正在連結的應用程式名稱後會有「連結中」字樣。

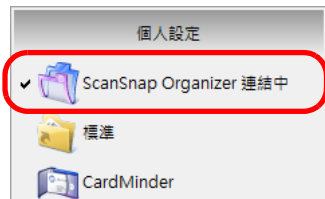

當 ScanSnap Organizer 自動與 ScanSnap Manager 連結時

注意事項

使用 CardMinder 時

- 以目前的設定掃描。如果 CardMinder 不支援某些設定，則使用預設值。
關於 CardMinder 預設值的詳細資訊，請參閱《ScanSnap Manager 說明》。
- 當文件為名片大小時，ScanSnap Manager 會自動與 CardMinder 連結。掃描其他大小的文件時，ScanSnap Manager 與 CardMinder 不會自動連結，並出現以下錯誤訊息。

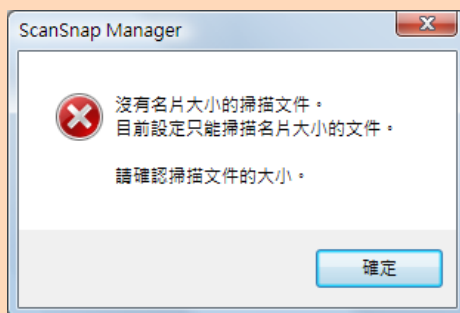

變更自動連結模式

按照以下程序，變更自動連結模式選項。

1. 從「右鍵功能表」選擇 [說明] → [偏好設定]。

關於「右鍵功能表」的詳細資訊，請參閱 "[右鍵功能表 \(Windows\)](#)" (第 33 頁)。

⇒ 出現 [ScanSnap Manager - 偏好設定] 對話方塊。

2. 在 [自動連結] 標籤中選擇自動連結模式。

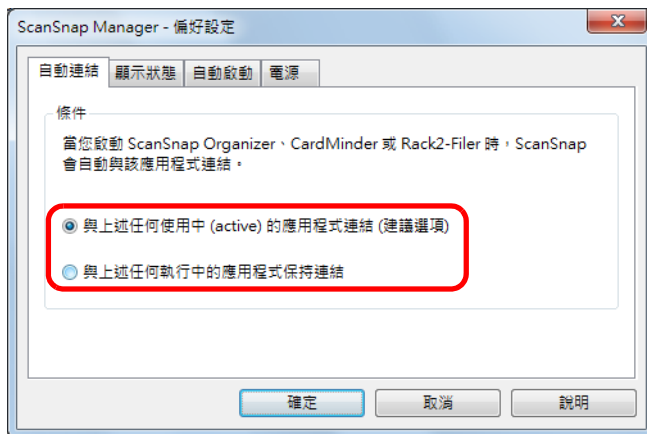

3. 按一下 [確定] 按鈕關閉 [ScanSnap Manager - 偏好設定] 對話方塊。

⇒ 設定會變更為所選的自動連結模式。

提示

若要停用自動連接，請在 [ScanSnap Manager - 偏好設定] 對話方塊的 [自動連結] 標籤中勾選 [不會自動連結]。

ScanSnap 通訊狀態

正在執行 ScanSnap Manager 時，若開啟 / 關閉 ScanSnap 電源，則會出現快顯注解方塊，通知您 ScanSnap 的通訊狀態。

開啟 ScanSnap 電源時

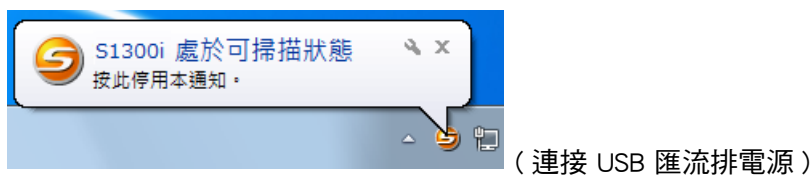
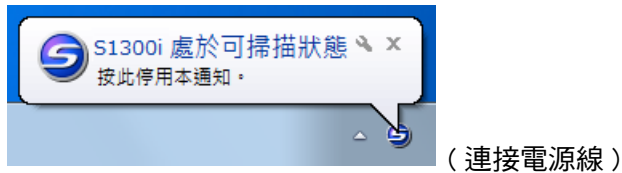

關閉 ScanSnap 電源時

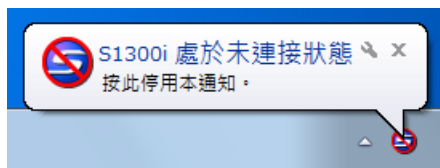

提示

若要停用 ScanSnap 通訊狀態通知，請按一下快顯注解方塊，然後在 [ScanSnap Manager - 偏好設定] 對話方塊的 [顯示狀態] 標籤中，取消勾選 [通知通訊狀態] 核取方塊。

即將自動關閉 ScanSnap 電源時

若指定了自動關閉電源的閒置時間，通知會於 ScanSnap 電源關閉前 5 分鐘在通知對話方塊出現。



接收或隱藏 ScanSnap 通訊狀態通知

您可以指定是否要以快顯註解方塊方式接收 ScanSnap 通訊狀態通知。
按照以下程序指定設定。

1. 從「右鍵功能表」選擇 [說明] → [偏好設定]。

關於「右鍵功能表」的詳細資訊，請參閱 "[右鍵功能表 \(Windows\)](#)" (第 33 頁)。
⇒ 出現 [ScanSnap Manager - 偏好設定] 對話方塊。

2. 在 [顯示狀態] 標籤中，勾選或取消勾選 [通知通訊狀態] 核取方塊。

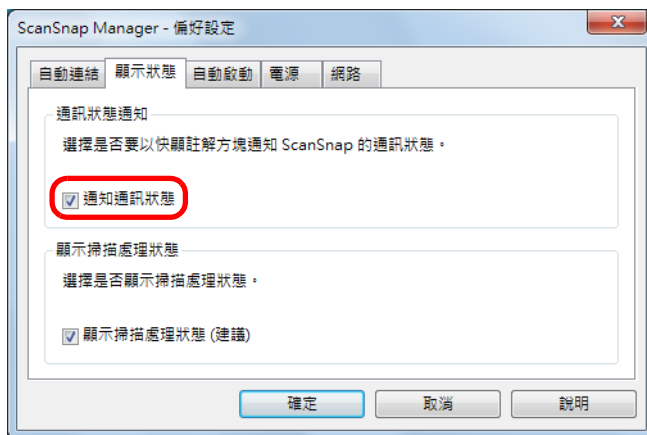

如果您勾選 [通知通訊狀態] 核取方塊，將會在 ScanSnap 開啟 / 關閉時收到通訊狀態的通知。

如果您取消勾選 [通知通訊狀態] 核取方塊，則不會收到通訊狀態的通知。

3. 按一下 [確定] 按鈕關閉 [ScanSnap Manager - 偏好設定] 對話方塊。

顯示掃描進度

開始掃描時，會出現 [ScanSnap Manager - 影像掃描和存檔] 對話方塊。

[ScanSnap Manager - 影像掃描和存檔] 對話方塊包含以下項目：

- 掃描狀態
- 掃描設定
- 儲存已完成
- 預覽

注意：您也可以按一下 [ScanSnap Manager - 影像掃描和存檔] 對話方塊中的 [中止] 按鈕，來停止掃描。

關於如何停止掃描的詳細資訊，請參閱 "停止掃描" (第 92 頁)。

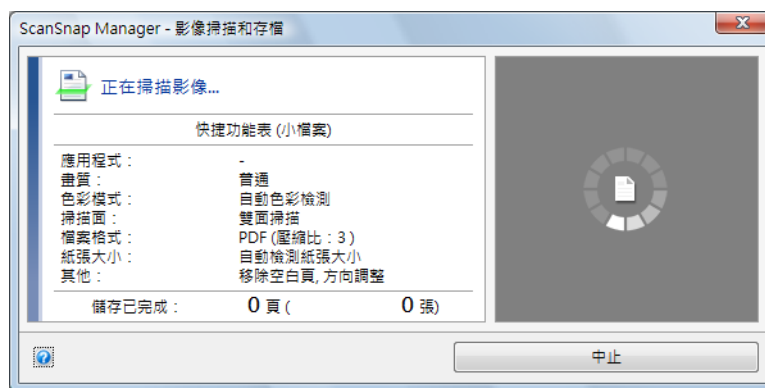

將掃描影像的最後一頁存檔後，[ScanSnap Manager - 影像掃描和存檔] 對話方塊會自動關閉。

提示

若在 ScanSnap 設定對話方塊 [掃描] 標籤中勾選 [在最後一頁之後繼續掃描] 核取方塊，必須按一下 [掃描結束] 按鈕，然後關閉 [ScanSnap Manager - 影像掃描和存檔] 對話方塊。

隱藏掃描處理狀態

您可以按照以下程序，隱藏 [ScanSnap Manager - 影像掃描和存檔] 對話方塊。

1. 從「右鍵功能表」選擇 [說明] → [偏好設定]。

關於「右鍵功能表」的詳細資訊，請參閱 "[右鍵功能表 \(Windows\)](#)" (第 33 頁)。

⇒ 出現 [ScanSnap Manager - 偏好設定] 對話方塊。

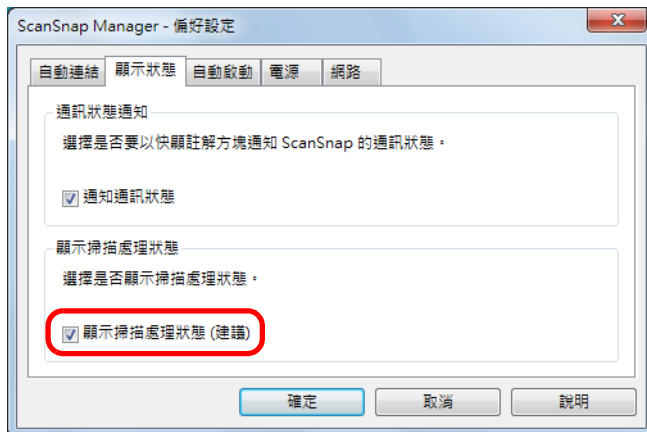

2. 在 [顯示狀態] 標籤中取消勾選 [顯示掃描處理狀態 (建議)] 核取方塊。



3. 按一下 [確定] 按鈕關閉 [ScanSnap Manager - 偏好設定] 對話方塊。

⇒ 從下次掃描開始便會隱藏 [ScanSnap Manager - 影像掃描和存檔] 對話方塊。

提示

若隱藏掃描進度狀態對話方塊，通知區域中的 ScanSnap Manager 圖示會交替顯示  與 .

使用 ScanSnap (對於 Mac OS 的使用者)

本章說明如何在 Mac OS 中掃描和設定 ScanSnap Manager。

基本掃描操作流程	243
透過「快捷功能表」使用 ScanSnap	248
個人設定.....	326
根據使用目的建立掃描影像.....	339
設定 ScanSnap Manager.....	367

基本掃描操作流程

本節說明如何使用 ScanSnap 執行掃描。

本節是以使用「快捷功能表」的情況為例說明掃描操作流程。此流程為基本掃描程序。

根據文件選擇個人設定

根據文件的掃描設定，可以使用個人設定按鈕。只要選擇個人設定按鈕，即可以最佳的掃描設定掃描影像。

個人設定按鈕	說明
[建議] 按鈕	ScanSnap 設定視窗 [掃描] 標籤中的 [畫質] 設定為 [自動解析度]，而其他設定則為預設值。 當要以最佳品質並以合適的紙張大小掃描文件時，建議選擇此按鈕。
[小檔案] 按鈕	此設定為 [普通 (彩色 / 灰階：150 dpi，黑白：ScanSnap 設定視窗 [掃描] 標籤中的 [畫質] 設定為 (300 dpi)，而其他設定則為預設值。 若要縮小檔案大小，建議選擇此按鈕。
[高畫質] 按鈕	此設定為 [超精細 (彩色 / 灰階：300 dpi，黑白：ScanSnap 設定視窗 [掃描] 標籤中的 [畫質] 設定為 (600 dpi)，而其他設定則為預設值。 若要以高畫質掃描文件時，建議選擇此按鈕。
[自訂] 按鈕	預設與 [建議] 的設定相同。 根據掃描目的可變更掃描設定。

提示

無法變更 [建議]、[小檔案] 和 [高畫質] 按鈕的設定。如果您變更這些掃描設定，個人設定會自動切換為 [自訂]。

關於如何變更掃描設定的詳細資訊，請參閱 "[如何指定掃描設定](#)" (第 367 頁)。

按照以下程序選擇個人設定：

1. 開啟 ScanSnap 電源。

關於詳細資訊，請參閱 "[開啟 / 關閉 ScanSnap 電源](#)" (第 40 頁)。

⇒ 可以掃描。

2. 從 ScanSnap Manager 功能表中選擇 [設定]。

關於 ScanSnap Manager 功能表的詳細資訊，請參閱 "[ScanSnap Manager 功能表 \(Mac OS\)](#)" (第 35 頁)。

⇒ 出現 ScanSnap 設定視窗。

3. 勾選 [使用快捷功能表] 核取方塊。



4. 按一下個人設定按鈕之一。



提示

- 預設為 [建議] 按鈕。
- 關於使用「快捷功能表」時預設值的詳細資訊，請參閱《ScanSnap Manager 說明》。

5. 按一下 ScanSnap 設定視窗中的 [套用] 按鈕。
6. 按一下左上角的 [✕] 按鈕以關閉 ScanSnap 設定視窗。

掃描

按照以下程序掃描文件：

1. 將文件載入 ScanSnap。

關於詳細資訊，請參閱 ["如何裝載文件" \(第 47 頁\)](#)。

2. 按下 ScanSnap 上的 [Scan] 按鈕以開始掃描。

提示

- [Scan] 按鈕預設為 [雙面掃描]。注意：您可以使用 ScanSnap Manager 將 [Scan] 按鈕的設定切換為 [單面掃描]。關於詳細資訊，請參閱 ["只掃描文件單面" \(第 339 頁\)](#)。
- 您也可以從 ScanSnap Manager 功能表啟動掃描。
關於詳細資訊，請參閱 ["ScanSnap Manager 功能表 \(Mac OS\)" \(第 35 頁\)](#)。

注意事項

- 請勿在掃描期間插拔 ScanSnap 和其他 USB 裝置。
- 請勿在掃描期間關閉 ADF 進紙槽（掀蓋）。
- 請勿在掃描期間切換使用者。
- 掃描期間，ScanSnap 不可進入睡眠模式。

- ⇒ 掃描時 ScanSnap 上的 [Scan] 按鈕會閃藍燈。
出現 [ScanSnap Manager - 影像掃描和存檔] 視窗。



掃描多頁文件時，預覽區會以縮圖形式顯示掃描影像。最多可顯示 150 個縮圖。

提示

按下 [中止] 按鈕停止掃描文件。關於詳細資訊，請參閱 ["停止掃描" \(第 247 頁\)](#)。

- ⇒ 當掃描完成後，會出現「快捷功能表」。

3. 在「快捷功能表」中，按一下要與 ScanSnap Manager 連結的應用程式圖示。



⇒ 啟動所選的應用程式。

關於各應用程式的詳細資訊，請參閱 "[透過「快捷功能表」使用 ScanSnap](#)"（第 248 頁）。

注意事項

- 當「快捷功能表」顯示時，無法開始掃描。請先從「快捷功能表」中選擇一個圖示然後完成該處理，或關閉「快捷功能表」，再執行下一項掃描。
- 當「快捷功能表」顯示時，請勿在其他應用程式中移動、刪除或重新命名掃描影像。

提示

- 輸出影像可能會與原稿大小稍有不同。
- 當正在使用以下應用程式之一（應用程式功能表出現於功能表列中）時，如果您按下 ScanSnap 上的 [Scan] 按鈕掃描文件，ScanSnap Manager 便會自動與應用程式連結。
 - CardMinder（只有當文件為名片大小時才連結）
 - Scan to Mobile關於自動連結的詳細資訊，請參閱 "[自動連結應用程式](#)"（第 376 頁）。
- 可以變更「快捷功能表」顯示模式和圖示的顯示順序。關於詳細資訊，請參閱 "[快捷功能表設定](#)"（第 370 頁）。

停止掃描

萬一您掃描了錯誤的文件或錯誤的文件面，您可以停止進行中的掃描。
按照以下程序停止掃描：

1. 在掃描期間出現的 [ScanSnap Manager - 影像掃描和存檔] 視窗中按一下 [中止] 按鈕。



提示

在停止掃描後取出 ScanSnap 中所有的文件。關於如何取出文件的詳細資訊，請參閱《ScanSnap Manager 說明》中的〈疑難排解〉。

⇒ 當掃描停止時，會出現以下訊息。



2. 按一下 [中止掃描] 按鈕。

若要繼續掃描，請將其他文件載入 ScanSnap，然後按一下 [繼續掃描] 按鈕或按下 ScanSnap 上的 [Scan] 按鈕。

透過「快捷功能表」使用 ScanSnap



即使是初次使用，亦可立刻透過「快捷功能表」開始使用 ScanSnap。
從「快捷功能表」選擇圖示，執行以下所需的操作。

- 使用掃描影像（→ [第 248 頁](#)）
- 連結應用程式（→ [第 249 頁](#)）
- 連結雲端服務（→ [第 250 頁](#)）

使用掃描影像

與其他人員共用掃描出來的文件檔。

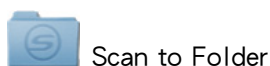

掃描後將掃描影像直接儲存到網路上的共用資料夾，還可以自動建立包含資料夾路徑的電子郵件訊息，以通知其他成員目的地資料夾的所在路徑以共用掃描影像。

透過電子郵件傳送文件檔給與會人員。

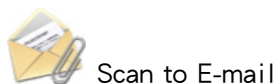

傳送附加掃描影像檔的電子郵件訊息給其他成員。

無須影印機，即可使用印表機來列印文件。



Scan to Print

使用印表機列印掃描影像。

建立可搜尋字串的 PDF 檔。



可搜尋 PDF 的轉換程式

在電腦閒置時將掃描影像轉換為可搜尋的 PDF 檔案。

將掃描文件儲存到行動裝置。



Scan to Mobile

可以將掃描影像儲存至連接到電腦的行動裝置。透過連結可以檢視 PDF 或 JPEG 檔案的應用程式來存取存檔。

連結應用程式

儲存並整理大量的名片。



CardMinder

在 CardMinder 中儲存並管理名片。
已安裝 CardMinder 時顯示。

不用手動輸入也能從書面文件中擷取文字。



ABBY Scan to Word、



ABBY Scan to Excel(R)、



ABBY Scan to

PowerPoint(R)

對掃描影像進行文字辨識，並將其轉換為 Word、Excel 或 PowerPoint 文件。
已安裝 ABBYY FineReader for ScanSnap (5.0 或更新的版本) 時顯示。

將型錄和小冊子轉換成數位資料並加以儲存。



iPhoto

在 iPhoto 中直接儲存和管理型錄和小冊子的掃描影像。
已安裝 iPhoto 5 或更新的版本時顯示。

連結雲端服務

透過連結 Dropbox 來管理掃描文件。



Scan to Dropbox

將掃描影像檔儲存到 Dropbox 資料夾。
已安裝 Mac 版 Dropbox 1.1.45 或更新的版本時顯示。

透過連結 Evernote 來管理掃描文件。



Scan to Evernote (Document)

將 PDF 檔儲存到 Evernote。
已安裝 Mac 版 Evernote 1.10 或更新的版本時顯示。

透過連結 Evernote 來管理手寫備忘。



Scan to Evernote (Note)

將 JPEG 檔儲存到 Evernote。
已安裝 Mac 版 Evernote 1.10 或更新的版本時顯示。

透過連結「Google 文件」來管理掃描文件。



Scan to Google 文件 (TM)

將 PDF 檔儲存到「Google 文件」。

透過連結 Salesforce Chatter 來管理掃描文件。



Scan to Salesforce Chatter

將掃描影像檔發佈至 Salesforce Chatter。可以透過 Salesforce CRM 使用發佈的檔案。

透過連結 SugarSync 來管理掃描文件。



Scan to SugarSync

將掃描影像檔儲存到 SugarSync 資料夾。

已安裝 Mac 版 SugarSync Manager 1.9.29 或更新的版本時顯示。

以下說明如何使用「快捷功能表」。

將資料儲存於指定的資料夾

本節說明如何將掃描影像檔儲存到指定的資料夾。

可以將掃描影像檔儲存到網路上的共用資料夾，以便與其他成員 共用資訊。此外，還可以自動建立包含資料夾路徑的電子郵件訊息，以通知其他成員目的地資料夾的所在路徑。

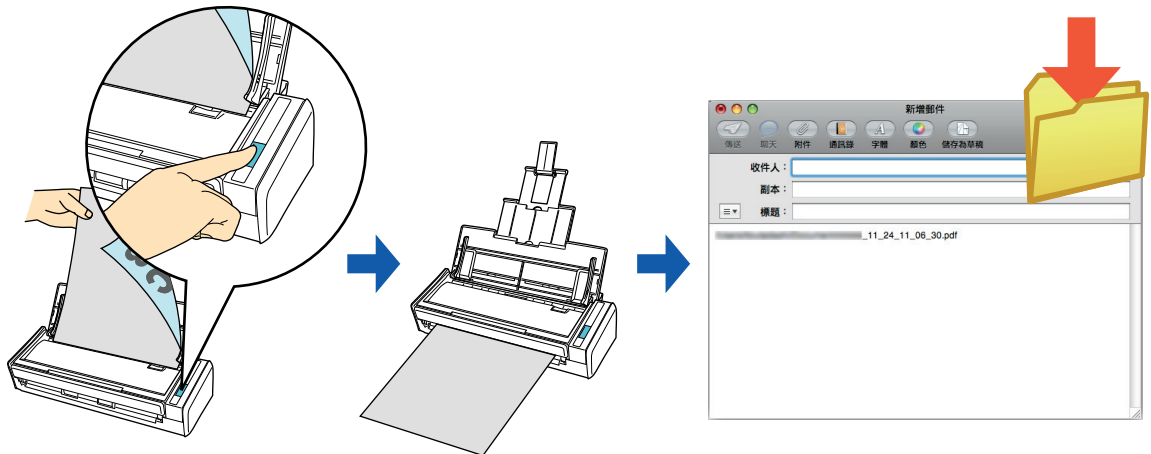

提示

- ScanSnap Manager 會使用 Mail 中指定的電子郵件程式作為連結的電子郵件程式（您可以選擇 [Mail] 功能表 → [偏好設定] → [一般] 按鈕 → [預設電子郵件閱讀器] 來檢視此項設定）。支援以下電子郵件程式：
 - Mail
 - Outlook for Mac 2011
 - Entourage 2008 for Mac
 - Entourage 2004 for Mac
- 將掃描和儲存設定登錄為個人設定後，即可隨時使用相同的個人設定掃描文件。關於詳細資訊，請參閱 "個人設定" (第 326 頁)。

程序

提示

若要使用「快捷功能表」，您需要在 ScanSnap 設定視窗中勾選 [使用快捷功能表] 核取方塊。
關於如何使用「快捷功能表」執行掃描的詳細資訊，請參閱 "[基本掃描操作流程](#)"（第 243 頁）。

1. 將文件載入 ScanSnap。

關於詳細資訊，請參閱 "[如何裝載文件](#)"（第 47 頁）。

2. 按下 ScanSnap 上的 [Scan] 按鈕以開始掃描。

⇒ 當掃描完成後，會出現「快捷功能表」。



3. 按一下 [Scan to Folder] 圖示 。

⇒ 出現 [Scan to Folder] 視窗。

4. 在預覽區檢視掃描影像。

在 [Scan to Folder] 視窗中，您可以變更檔案名稱和目的地資料夾，並可指定是否在電子郵件訊息中加上目的地資料夾的路徑，以便通知其他成員。

關於 [Scan to Folder] 視窗的詳細資訊，請參閱《ScanSnap Manager 說明》。

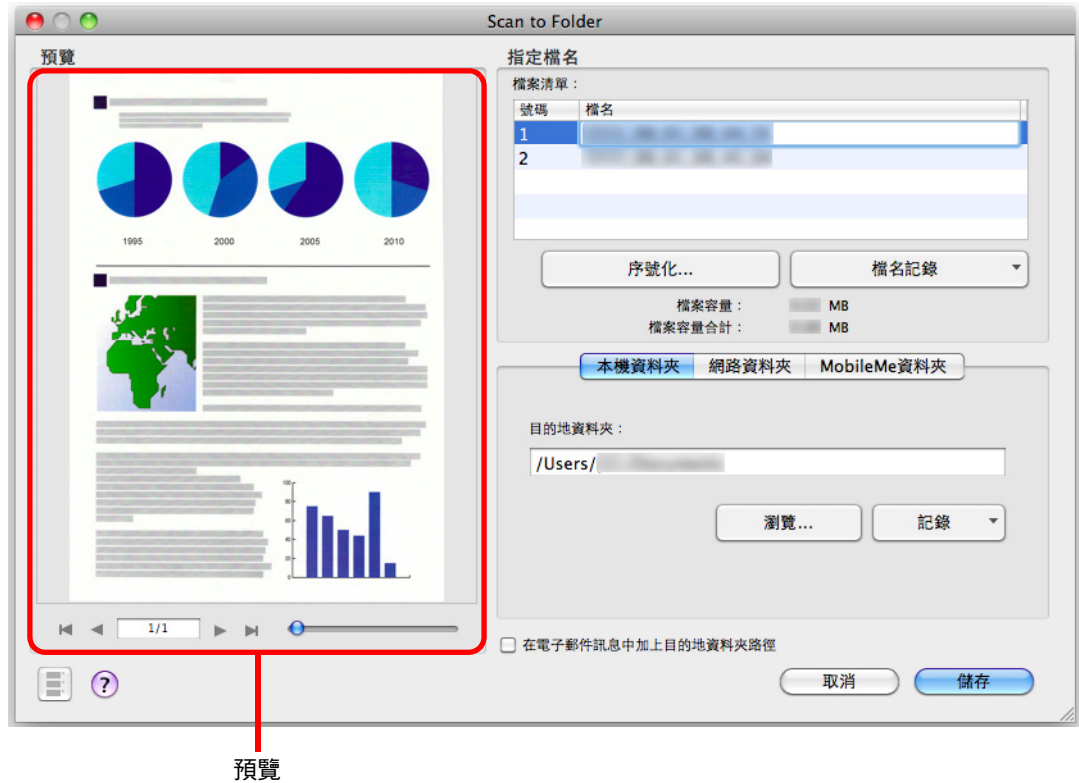

注意事項

- 在「快捷功能表」顯示之後和 [Scan to Folder] 視窗關閉之前，您無法開始掃描。掃描下一張文件之前，請先關閉視窗。
- 在「快捷功能表」顯示之後和 [Scan to Folder] 視窗關閉之前，請勿在其他應用程式中移動、刪除或重新命名掃描影像。

5. 按一下 [儲存] 按鈕。

⇒ 掃描影像檔會儲存到指定的資料夾。

提示

當 [Scan to Folder] 視窗中勾選了 [在電子郵件訊息中加上目的地資料夾路徑] 核取方塊時，會出現新的訊息視窗並列出檔案儲存目的地資料夾之路徑。

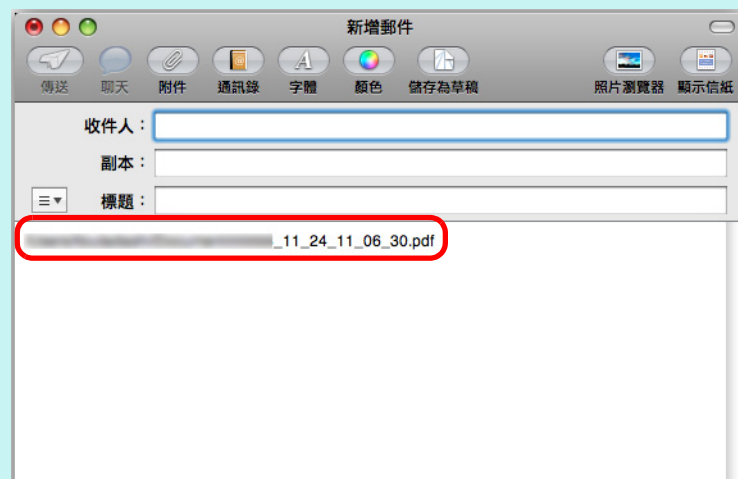

將檔案附加至電子郵件

本節說明如何將掃描影像檔附加到電子郵件訊息中。

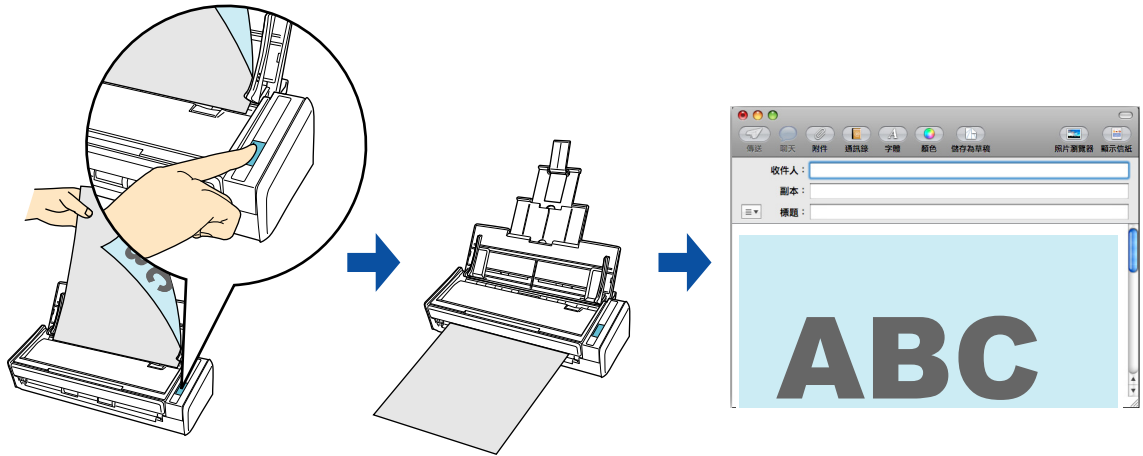

提示

- ScanSnap Manager 會使用 Mail 中指定的電子郵件程式作為連結的電子郵件程式（您可以選擇 [Mail] 功能表 → [偏好設定] → [一般] 按鈕 → [預設電子郵件閱讀器] 來檢視此項設定）。
支援以下電子郵件程式：
 - Mail
 - Outlook for Mac 2011
 - Entourage 2008 for Mac
 - Entourage 2004 for Mac
- 將掃描和儲存設定登錄為個人設定後，即可隨時使用相同的個人設定掃描文件。關於詳細資訊，請參閱「個人設定」（第 326 頁）。

程序

提示

若要使用「快捷功能表」，您需要在 ScanSnap 設定視窗中勾選 [使用快捷功能表] 核取方塊。
關於如何使用「快捷功能表」執行掃描的詳細資訊，請參閱 "[基本掃描操作流程](#)"（第 243 頁）。

1. 將文件載入 ScanSnap。

關於詳細資訊，請參閱 "[如何裝載文件](#)"（第 47 頁）。

注意事項



電子郵件訊息最多可以附加 10 個檔案。
當您以下列顯示的設定掃描一份以上的文件時，會建立多個檔案。請注意掃描的文件份數：

- 檔案格式：JPEG (*.jpg)
- 勾選 [作成 PDF 檔案的頁數] 核取方塊時

2. 按下 ScanSnap 上的 [Scan] 按鈕以開始掃描。

⇒ 當掃描完成後，會出現「快捷功能表」。



若要變更 [Scan to E-mail] 的設定，請將滑鼠游標移到 [Scan to E-mail] 圖示 ，然後按一下 。關於如何變更設定的詳細資訊，請參閱 "[偏好設定](#)"（第 260 頁）。

3. 按一下 [Scan to E-mail] 圖示 。

⇒ 出現 [Scan to E-mail] 視窗。

提示

可以設定不顯示 [Scan to E-mail] 視窗。若設定不顯示 [Scan to E-mail] 視窗，會出現包含附件的新訊息視窗。

關於如何變更設定的詳細資訊，請參閱「[偏好設定](#)」（第 260 頁）。

4. 在預覽區檢視掃描影像。

在 [Scan to E-mail] 視窗中，您可以重新命名檔案，並決定是否要將電子郵件傳送過的掃描影像，儲存到指定的 [影像存檔資料夾] 中。

關於 [Scan to E-mail] 視窗的詳細資訊，請參閱《ScanSnap Manager 說明》。

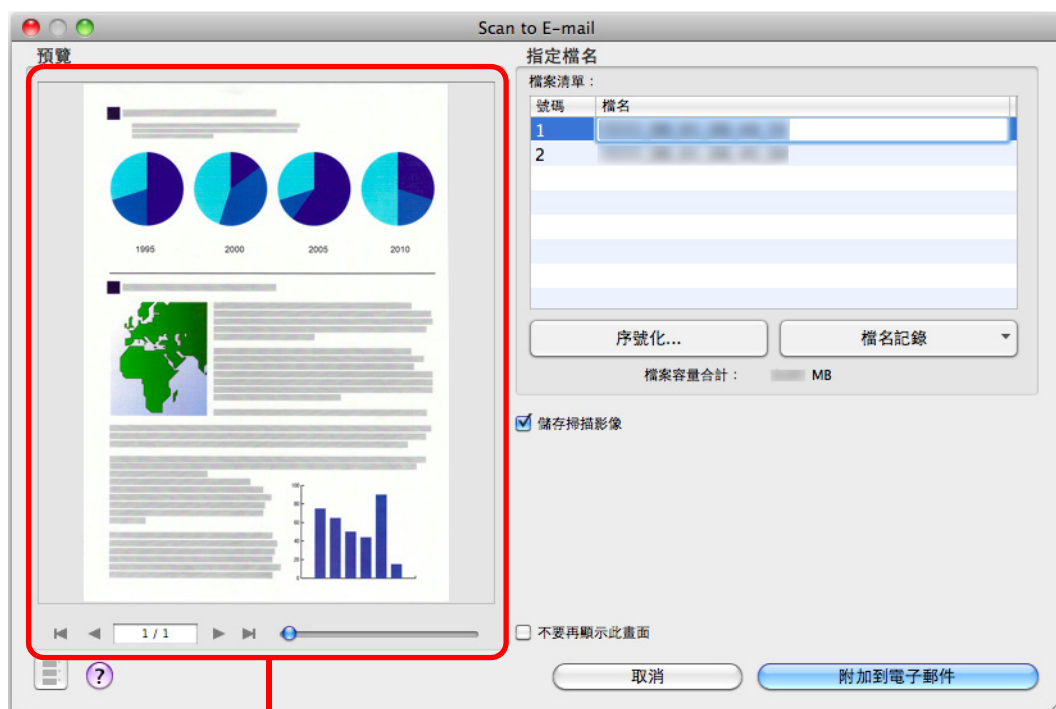

預覽

注意事項

- 在「快捷功能表」顯示之後和 [Scan to E-mail] 視窗關閉之前，您無法開始掃描。掃描下一張文件之前，請先關閉 [Scan to E-mail] 視窗。
- 在「快捷功能表」顯示之後和 [Scan to E-mail] 視窗關閉之前，請勿在其他應用程式中移動、刪除或重新命名掃描影像。

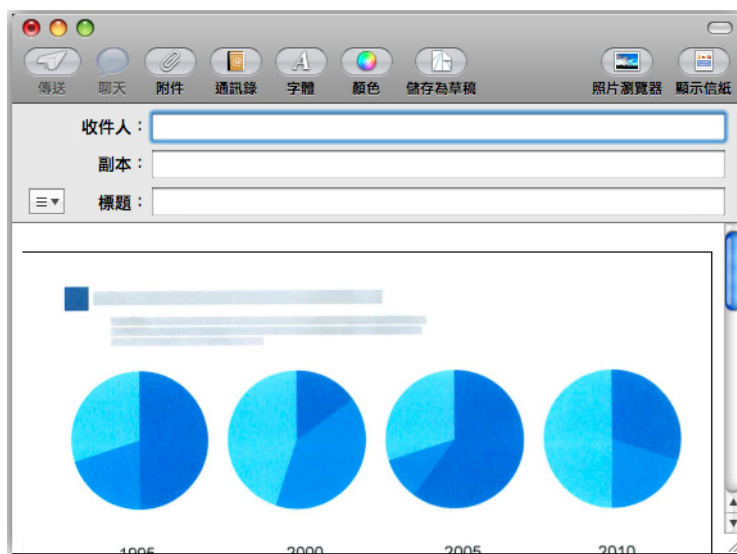

5. 按一下 [附加到電子郵件] 按鈕。

⇒ 出現包含附件的電子郵件訊息視窗。



偏好設定

可以指定 [Scan to E-mail] 的連結設定。

1. 將滑鼠游標移到 [Scan to E-mail] 圖示 ，然後按一下 。

⇒ 出現 [Scan to E-mail - 選項] 視窗。

2. 變更設定。

關於 [Scan to E-mail - 選項] 視窗的詳細資訊，請參閱《ScanSnap Manager 說明》。

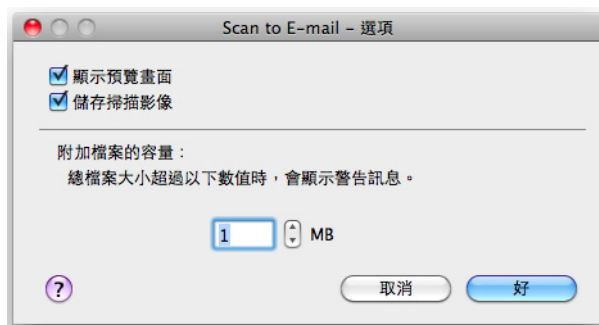

3. 按一下 [好] 按鈕關閉 [Scan to E-mail - 選項] 視窗。

使用 ScanSnap 作為影印機

本節說明如何使用印表機列印掃描影像。

當印表機與 ScanSnap Manager 連結時，可使用 ScanSnap 作為影印機。

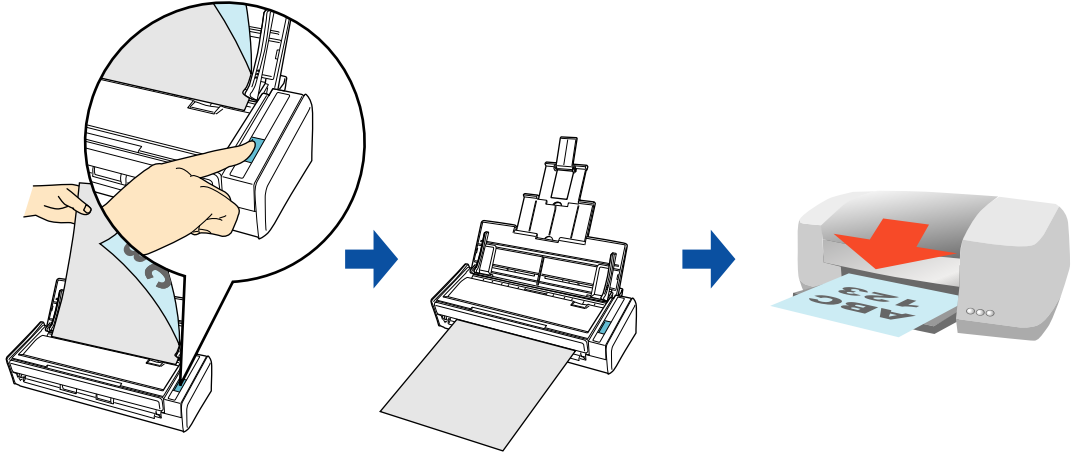

注意事項

注意：根據掃描方式以及紙張的狀況而異，文件頁緣附近之陰影可能會在作成的影像資料中呈現為線條。當您列印此類影像時，列印出來的影像也會出現線條。

提示

將掃描和儲存設定登錄為個人設定後，即可隨時使用相同的個人設定掃描文件。關於詳細資訊，請參閱 "個人設定" (第 326 頁)。

程序

提示

若要使用「快捷功能表」，您需要在 ScanSnap 設定視窗中勾選 [使用快捷功能表] 核取方塊。
關於如何使用「快捷功能表」執行掃描的詳細資訊，請參閱 "[基本掃描操作流程](#)"（第 243 頁）。



1. 將文件載入 ScanSnap。

關於詳細資訊，請參閱 "[如何裝載文件](#)"（第 47 頁）。

2. 按下 ScanSnap 上的 [Scan] 按鈕以開始掃描。

⇒ 當掃描完成後，會出現「快捷功能表」。



若要變更 [Scan to Print] 的設定，請將滑鼠游標移到 [Scan to Print] 圖示 ，然後按一下 。關於如何變更設定的詳細資訊，請參閱 "[偏好設定](#)"（第 264 頁）。

3. 按一下 [Scan to Print] 圖示 。

⇒ 出現 [列印] 視窗。

4. 在 [列印] 視窗中指定列印的設定選項。

在 [列印] 視窗中，您可以指定要使用的印表機、要列印的份數和掃描影像大小及位置，以及是否要將掃描影像儲存到指定的 [影像存檔資料夾]。

關於 [列印] 視窗的詳細資訊，請參閱《ScanSnap Manager 說明》。

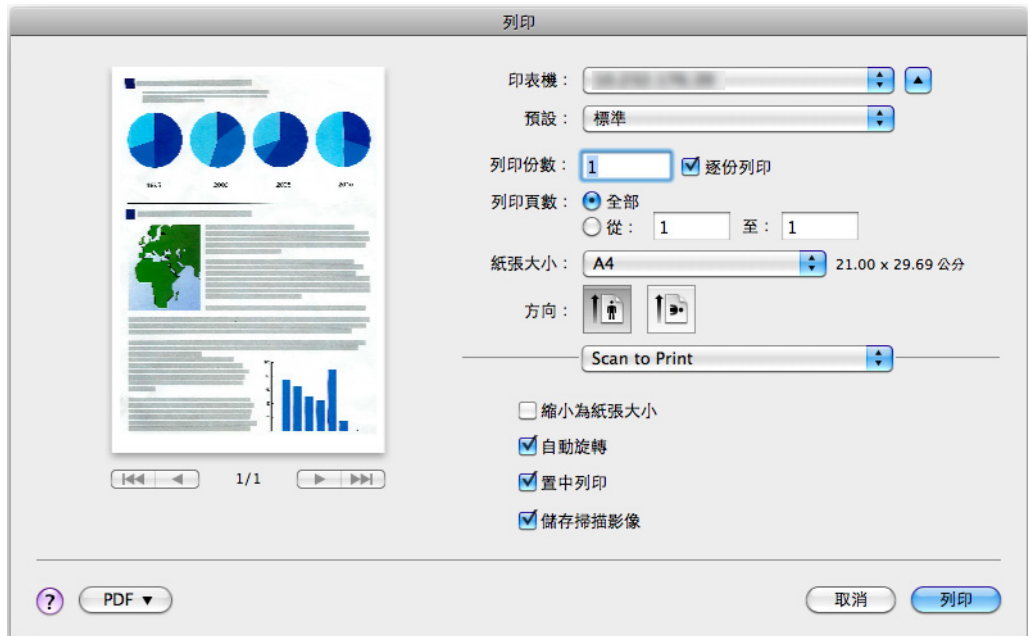

注意事項

- 在「快捷功能表」顯示之後和 [列印] 視窗關閉之前，您無法開始掃描。掃描下一張文件之前，請先關閉 [列印] 視窗。
- 在「快捷功能表」顯示之後和 [列印] 視窗關閉之前，請勿在其他應用程式中移動、刪除或重新命名掃描影像。

5. 按一下 [列印] 按鈕。

⇒ 已列印掃描影像。

偏好設定

可以指定 [Scan to Print] 的連結設定。

1. 將滑鼠游標移到 [Scan to Print] 圖示 ，然後按一下 。

⇒ 出現 [Scan to Print - 選項] 視窗。

2. 變更設定。

關於 [Scan to Print - 選項] 視窗的詳細資訊，請參閱《ScanSnap Manager 說明》。



3. 按一下 [好] 按鈕關閉 [Scan to Print - 選項] 視窗。

建立可搜尋的 PDF 檔案

本節說明如何建立可搜尋的 PDF 檔案。

可以在電腦閒置時處理，更有效率地建立多個可搜尋的 PDF 檔案。

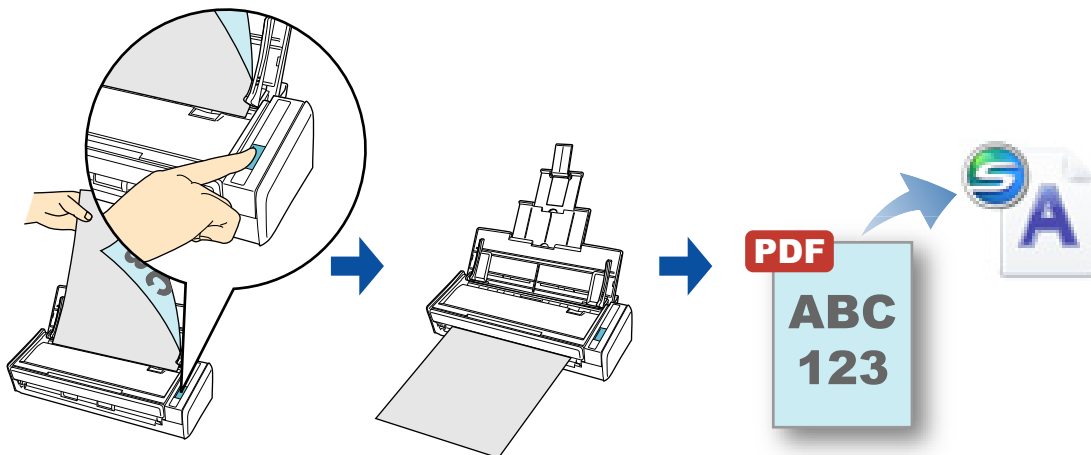

注意事項

- 以下類型的文件（字元）可能無法正確轉換成 PDF 檔案。若以彩色模式或較高的解析度掃描，這些文件或許可以順利轉換為 PDF 檔案。
 - 所有語言
 - 含手寫字元的文件
 - 字元小且以低解析度掃描的文件
 - 歪斜的文件
 - 書寫語言並非指定語言的文件
 - 日文、中文（簡體 / 繁體）、韓文
 - 含有斜體字元的文件
 - 含有上 / 下標字元或複雜數學表達式的文件
 - 字元背景顏色不均或含圖樣的文件
 - 裝飾字元（浮凸 / 框線）
 - 加有網底的字元
 - 版面複雜和由於透印或模糊而難以掃描的文件（轉換此類文件可能需要較長的時間）
- 若啟用了減少透印功能，辨識率可能會下降。在此情況下，請按照以下程序停用此功能。從 ScanSnap Manager 功能表選擇 [設定] → [掃描] 標籤 → [選項] 按鈕，以顯示 [掃描模式選項] 視窗。取消勾選 [減少透印] 核取方塊。
- 可以使用 Adobe Acrobat 搜尋直向文字，但無法使用 Spotlight 或「預覽程式」搜尋。

提示

- 第一次啟動 [可搜尋 PDF 的轉換程式] 時，會出現訊息。執行 [可搜尋 PDF 的轉換程式] 時，功能表列的狀態功能表上會顯示圖示。關於詳細資訊，請參閱 "[使用 \[可搜尋 PDF 的轉換程式 \] 之前](#)"（第 266 頁）。
- 由 ScanSnap 所建立的掃描影像可轉換為可搜尋的 PDF 檔案。關於詳細資訊，請參閱 "[將目前由 ScanSnap 所建立的 PDF 檔案轉換為可搜尋的 PDF 檔案](#)"（第 270 頁）。
- 連結其他應用程式時，亦可指定掃描設定以建立可搜尋的 PDF 檔。關於詳細資訊，請參閱 "[建立可搜尋的 PDF 檔案](#)"（第 358 頁）。
- 將掃描和儲存設定登錄為個人設定後，即可隨時使用相同的個人設定掃描文件。關於詳細資訊，請參閱 "[個人設定](#)"（第 326 頁）。

使用 [可搜尋 PDF 的轉換程式] 之前

第一次啟動

第一次啟動 [可搜尋 PDF 的轉換程式] 時，會出現以下訊息。按一下 [好] 按鈕開啟 [可搜尋 PDF 的轉換程式 - 初始設定] 視窗。

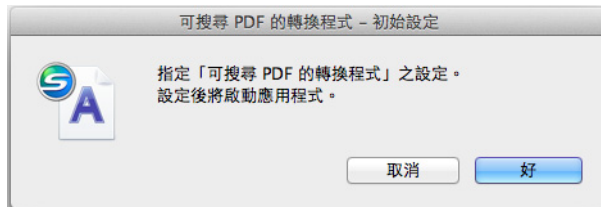

可以使用 [可搜尋 PDF 的轉換程式 - 初始設定] 視窗，指定建立可搜尋 PDF 檔案時的選項、轉換時機和資料夾設定。

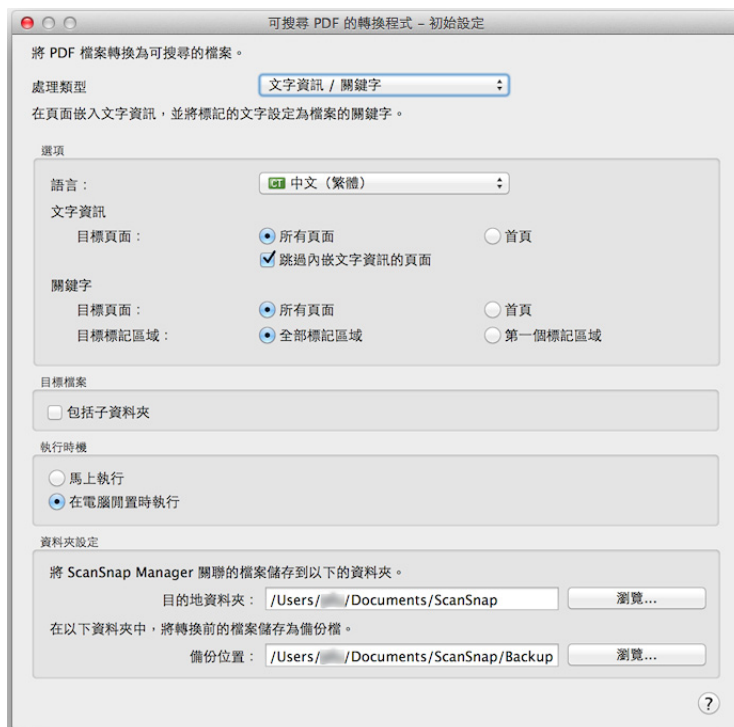



[可搜尋 PDF 的轉換程式] 圖示

執行 [可搜尋 PDF 的轉換程式] 時，功能表列的狀態功能表上會顯示 [可搜尋 PDF 的轉換程式] 圖示。

轉換 PDF 檔時，[可搜尋 PDF 的轉換程式] 圖示會表示處理狀態。圖示會根據處理狀態作如下變更。

狀態		[可搜尋 PDF 的轉換程式] 圖示
待機	沒有要轉換檔案 / 沒有錯誤	
	有要轉換檔案 / 沒有錯誤	
	沒有要轉換檔案 / 發生錯誤	
	有要轉換檔案 / 發生錯誤	
暫停	沒有要轉換檔案 / 沒有錯誤	
	有要轉換檔案 / 沒有錯誤	
	沒有要轉換檔案 / 發生錯誤	
	有要轉換檔案 / 發生錯誤	

轉換期間，[有要轉換檔案 / 沒有錯誤] 待機圖示  或 [有要轉換檔案 / 發生錯誤] 待機圖示  會以動畫顯示。

程序

提示

若要使用「快捷功能表」，您需要在 ScanSnap 設定視窗中勾選 [使用快捷功能表] 核取方塊。關於如何使用「快捷功能表」執行掃描的詳細資訊，請參閱 "[基本掃描操作流程](#)"（第 243 頁）。

1. 將文件載入 ScanSnap。



關於詳細資訊，請參閱 "[如何裝載文件](#)"（第 47 頁）。

2. 按下 ScanSnap 上的 [Scan] 按鈕以開始掃描。

⇒ 當掃描完成後，會出現「快捷功能表」。



若要變更 [可搜尋 PDF 的轉換程式] 的設定，請將滑鼠游標移到 [可搜尋 PDF 的轉換程

式] 圖示 ，然後按一下 。關於如何變更設定的詳細資訊，請參閱 "[偏好設定](#)"（第 272 頁）。

注意事項

- 當「快捷功能表」顯示時，無法開始掃描。掃描其他文件前，請先等待掃描影像檔新增到 [可搜尋 PDF 的轉換程式 - PDF 轉換清單] 視窗。
- 當「快捷功能表」顯示時，請勿在其他應用程式中移動、刪除或重新命名掃描影像。

3. 按一下 [可搜尋 PDF 的轉換程式] 圖示 。

⇒ 顯示 [可搜尋 PDF 的轉換程式 - PDF 轉換清單] 視窗並開始轉換。



將目前由 ScanSnap 所建立的 PDF 檔案轉換為可搜尋的 PDF 檔案

注意事項

- 以下 PDF 檔案無法轉換為可搜尋的 PDF 檔案。
 - 不是使用 ScanSnap 掃描而成的 PDF 檔案
 - 已設定密碼或電子簽名等保全選項的 PDF 檔案（包括使用 ScanSnap 掃描而成的檔案）
 - 版本 1.3 或之前的 PDF 檔案
 - 1 GB 或更大的 PDF 檔案
 - 超過 1,001 頁的 PDF 檔案
- 若轉換為可搜尋的 PDF 檔案，掃描後新增的附註等資訊可能會遺失。
- 若轉換為可搜尋的 PDF 檔案，轉換前的 PDF 檔案會儲存到 [可搜尋 PDF 的轉換程式 - 設定] 視窗中 [備份位置] 所指定的資料夾。
刪除轉換前的 PDF 檔案前，請確認 PDF 檔案是否已成功轉換為可搜尋的 PDF 檔案。
- 將檔案轉換為可搜尋的 PDF 檔案時，轉換後 PDF 檔和備份 PDF 檔的持有人可能會變更為轉換該檔案的使用者。
- 轉換檔案時，內嵌的文字資訊和關鍵字會新增到 PDF 檔案中。因此會更新 PDF 檔案。
- 如果 [可搜尋 PDF 的轉換程式 - PDF 轉換清單] 視窗在畫面最前方，即使電腦不是閒置也會啟動轉換處理。
- 若轉換符合 PDF/A 標準格式的 PDF 檔案，檔案將不會再符合 PDF/A 標準格式。

1. 從 Finder 的側邊欄選擇 [應用程式] → [ScanSnap]，然後按兩下 [可搜尋 PDF 的轉換程式]。

⇒ 出現 [可搜尋 PDF 的轉換程式 - PDF 轉換清單] 視窗。

2. 按一下功能表列中狀態功能表的「可搜尋 PDF 的轉換程式」圖示 。

⇒ 出現 [可搜尋 PDF 的轉換程式] 功能表。

3. 在顯示的功能表中按一下 [打開] 按鈕。

⇒ 出現 [打開] 視窗。

4. 選擇要轉換為可搜尋格式的 PDF 檔案，然後按一下 [打開] 按鈕。

⇒ 所選檔案會顯示於 [可搜尋 PDF 的轉換程式 - PDF 轉換清單]，並開始轉換。





提示

使用 Mac 期間若轉換可搜尋的 PDF 檔案尚未完成，則下次登入 Mac 後 10 分鐘會再開始轉換。若下次登入後 10 分鐘出現 [可搜尋 PDF 的轉換程式 - PDF 轉換清單] 視窗，也會繼續轉換。

偏好設定

可以指定 [可搜尋 PDF 的轉換程式] 的連結設定。

1. 將滑鼠游標移到 [可搜尋 PDF 的轉換程式] 圖示 ，然後按一下 。

⇒ 顯示 [可搜尋 PDF 的轉換程式 - 設定] 視窗。

提示

按一下功能表列中狀態功能表的 [可搜尋 PDF 的轉換程式] 圖示 ，然後選擇 [設定]，也可以顯示 [可搜尋 PDF 的轉換程式 - 設定] 視窗。

2. 變更設定。

關於 [可搜尋 PDF 的轉換程式 - 設定] 視窗的詳細資訊，請參閱《ScanSnap Manager 說明》。

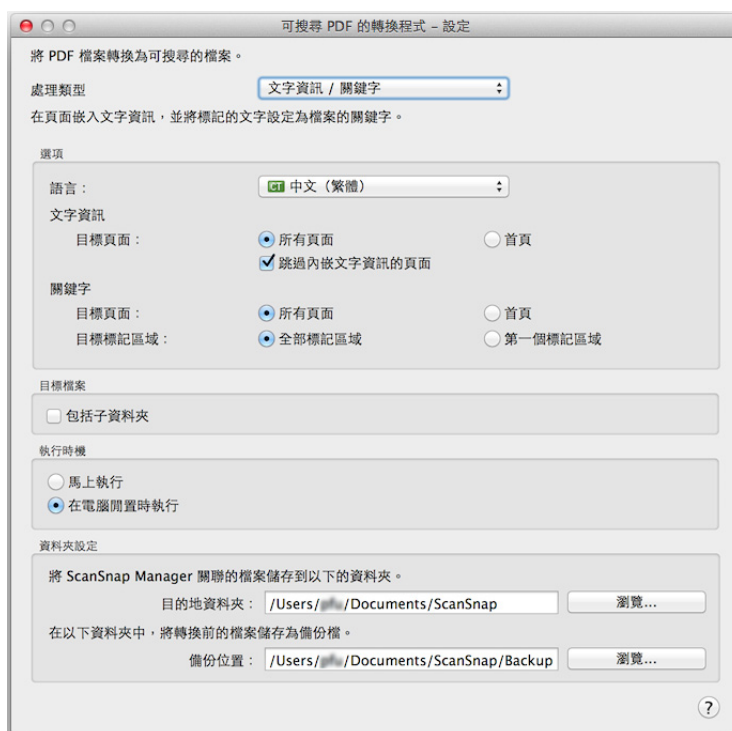

3. 按一下  按鈕關閉 [可搜尋 PDF 的轉換程式 - 設定] 視窗。

將名片儲存到 CardMinder

本節說明如何將名片影像和相關資訊儲存到 CardMinder。

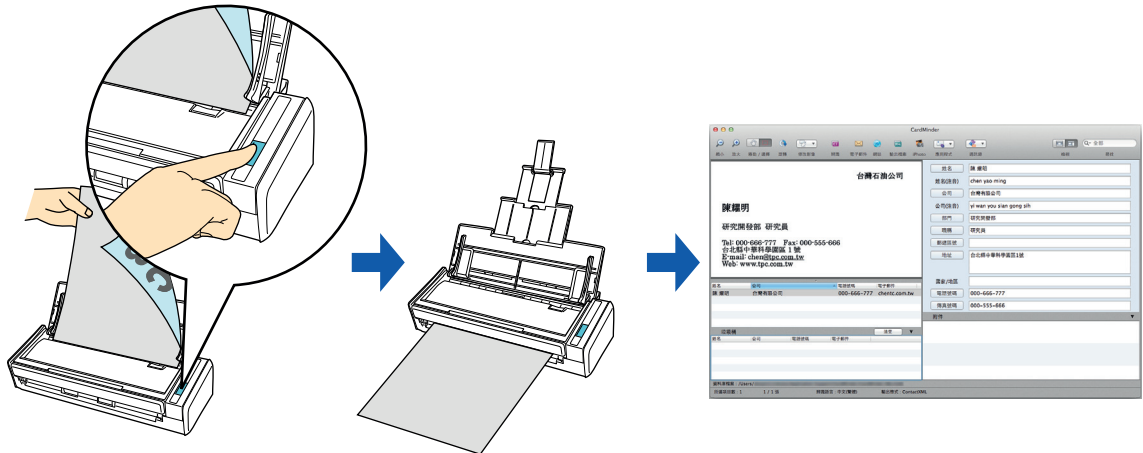

注意事項

當您將名片的掃描影像儲存到 CardMinder 時，即使勾選了 [移除空白頁] 也不會移除空白頁。

提示

- 將掃描和儲存設定登錄為個人設定後，即可隨時使用相同的個人設定掃描文件。關於詳細資訊，請參閱 "[個人設定](#)" (第 326 頁)。
- ScanSnap Manager 可自動連結 CardMinder。關於詳細資訊，請參閱 "[自動連結應用程式](#)" (第 376 頁)。

程序

提示

若要使用「快捷功能表」，您需要在 ScanSnap 設定視窗中勾選 [使用快捷功能表] 核取方塊。
關於如何使用「快捷功能表」執行掃描的詳細資訊，請參閱 "[基本掃描操作流程](#)"（第 243 頁）。

1. 將名片載入 ScanSnap。

- 以正面朝 ADF 進紙槽（掀蓋）的方式載入名片。
- 若要掃描多張名片，請將名片疊在一起載入。
- 側導板和名片之間請勿留有空隙。

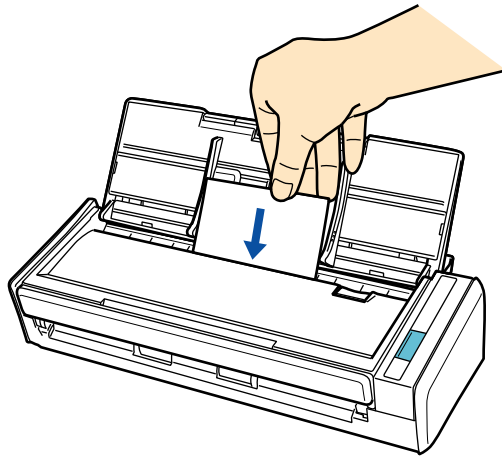

2. 按下 ScanSnap 上的 [Scan] 按鈕以開始掃描。

提示

建議在 ScanSnap 設定視窗的 [掃描] 標籤中，將 [畫質] 選擇為 [自動解析度] 或 [超精細]。將 [畫質] 選擇為 [最佳] 時，ScanSnap Manager 無法與 CardMinder 連結。

⇒ 當掃描完成後，會出現「快捷功能表」。



注意事項

- 當「快捷功能表」顯示時，無法開始掃描。在掃描其他文件之前，請等待 ScanSnap Manager 與 CardMinder 連結。
- 當「快捷功能表」顯示時，請勿在其他應用程式中移動、刪除或重新命名掃描影像。

3. 按一下 [CardMinder] 圖示 。

⇒ 啟動 CardMinder 並且出現 [CardMinder] 視窗。

4. 檢查掃描出來的名片影像與文字辨識結果。

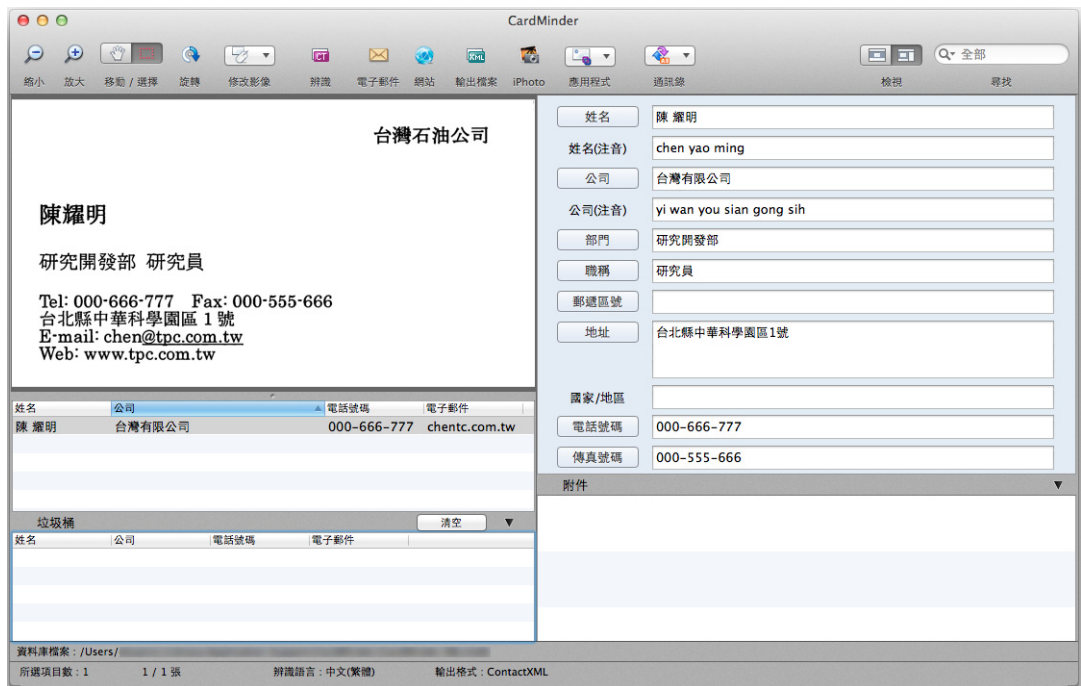

提示

關於 CardMinder 功能與使用方法的詳細資訊，請參閱《CardMinder 使用指南》和《CardMinder 說明》。

將資料儲存到行動裝置

本節說明如何將掃描影像以 PDF 或 JPEG 檔案格式儲存到行動裝置。

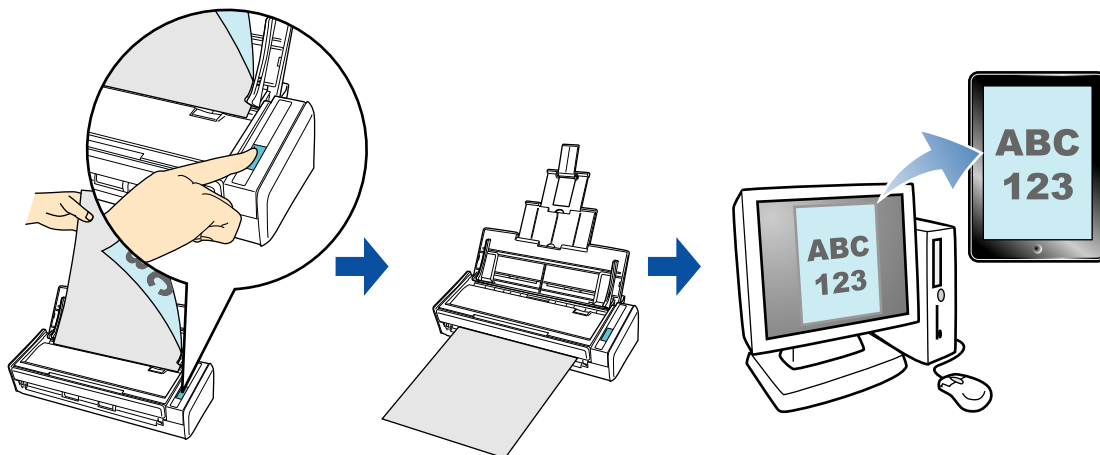

注意事項

- 只能連接一台行動裝置至電腦。
- 若要使用此功能，必須於行動裝置安裝 ScanSnap Connect Application。請從 iTunes、App Store 或 Google Play 等應用程式商店下載行動裝置專用的 ScanSnap Connect Application。關於 ScanSnap Connect Application 所支援的操作系統的資訊，請瀏覽以下網站：
<http://scansnap.fujitsu.com/g-support/zt/>
- 一次可儲存到行動裝置的掃描影像檔數目和檔案大小上限如下：
 - 檔案數目：最多 100 個
 - 檔案大小：1,024 MB

提示

- 第一次啟動 [Scan to Mobile] 時，會出現訊息。執行 [Scan to Mobile] 時，功能表列的狀態列上會顯示圖示。關於詳細資訊，請參閱 "使用 [Scan to Mobile] 之前" (第 278 頁)。
- 亦可將現有的檔案儲存到行動裝置。關於詳細資訊，請參閱 "將現有的檔案儲存到行動裝置" (第 286 頁)。
- 將掃描和儲存設定登錄為個人設定後，即可隨時使用相同的個人設定掃描文件。關於詳細資訊，請參閱 "個人設定" (第 326 頁)。

本節說明基本程序和自動連結應用程式的程序。

- 程序 (→ 第 280 頁)
- 自動連結 (→ 第 283 頁)

使用 [Scan to Mobile] 之前

第一次啟動

- 防火牆可能會顯示警告。顯示警告訊息時，請允許繼續存取。
- 出現以下訊息。按一下 [好] 按鈕開啟 [Scan to Mobile - 基本] 視窗。





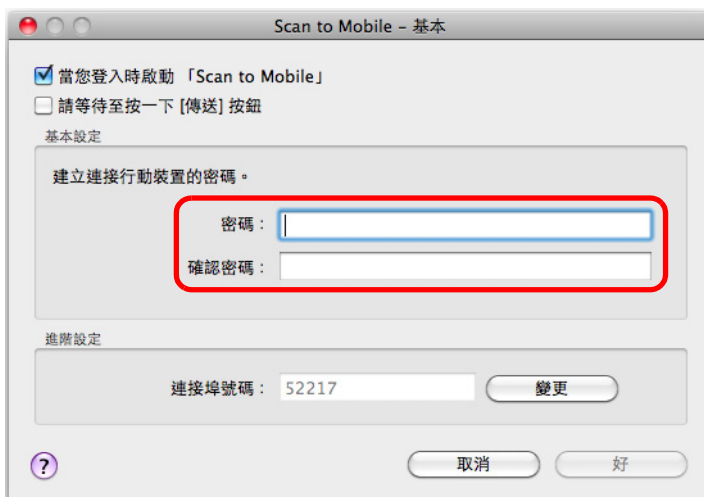

在 [Scan to Mobile - 基本] 視窗中，輸入密碼以連接到行動裝置。
關於其他設定項目的詳細資訊，請參閱《ScanSnap Manager 說明》。



[Scan to Mobile] 圖示

執行 [Scan to Mobile] 時，功能表列的狀態功能表上會顯示 [Scan to Mobile] 圖示。

[Scan to Mobile] 圖示會顯示電腦和行動裝置之間的通訊狀態。圖示會根據通訊狀態作如下變更。

狀態	[Scan to Mobile] 圖示
等待中	
待機	
傳送中	
傳送錯誤	
已拒絕	

程序

提示

若要使用「快捷功能表」，您需要在 ScanSnap 設定視窗中勾選 [使用快捷功能表] 核取方塊。
關於如何使用「快捷功能表」執行掃描的詳細資訊，請參閱 "[基本掃描操作流程](#)"（第 243 頁）。



1. 將文件載入 ScanSnap。

關於詳細資訊，請參閱 "[如何裝載文件](#)"（第 47 頁）。

2. 按下 ScanSnap 上的 [Scan] 按鈕以開始掃描。

⇒ 當掃描完成後，會出現「快捷功能表」。



若要變更 [Scan to Mobile] 的設定，請將滑鼠游標移到 [Scan to Mobile] 圖示 ，然後按一下 。關於如何變更設定的詳細資訊，請參閱 "[偏好設定](#)"（第 289 頁）。

注意事項

- 當 [Scan to Mobile] 已經啟動並正在使用（功能表列出現 Scan to Mobile 功能表時），ScanSnap Manager 將自動與 [Scan to Mobile] 連結而且不會出現「快捷功能表」。若要顯示「快捷功能表」，變更功能表列的功能表至 Scan to Mobile 以外的應用程式，然後再掃描一次。
- 當「快捷功能表」顯示時，無法開始掃描。在掃描其他文件之前，請等待 ScanSnap Manager 與 [Scan to Mobile] 連結。
- 當「快捷功能表」顯示時，請勿在其他應用程式中移動、刪除或重新命名掃描影像。

3. 按一下 [Scan to Mobile] 圖示 。

⇒ 出現 [Scan to Mobile] 視窗。

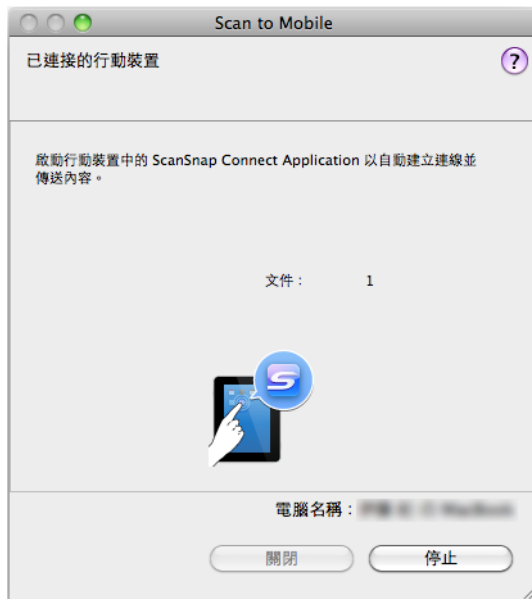

4. 從行動裝置連接到電腦。

關於如何從行動裝置連接到電腦的詳細資訊，請參閱行動裝置的《ScanSnap Connect Application 使用指南》。

⇒ 建立連結時，會出現 [Scan to Mobile] 視窗並顯示目前連接到電腦的行動裝置。然後，傳送掃描影像至行動裝置。



提示

- 在 [Scan to Mobile - 基本] 視窗中勾選 [請等待至按一下 [傳送] 按鈕] 核取方塊時，會在 [Scan to Mobile] 視窗中出現 [傳送] 按鈕。按一下 [傳送] 按鈕傳送影像到行動裝置。
- 關於行動裝置專用的 ScanSnap Connect Application 特性與使用方法之詳細資訊，請參閱行動裝置的《ScanSnap Connect Application 使用指南》。

5. 傳送掃描影像完成後，按一下 [關閉] 按鈕關閉 [Scan to Mobile] 視窗。

提示

從電腦中斷行動裝置連線時，會自動關閉 [Scan to Mobile] 視窗。

自動連結

提示

- 關於行動裝置專用的 ScanSnap Connect Application 特性與使用方法之詳細資訊，請參閱行動裝置的《ScanSnap Connect Application 使用指南》。
- 關於自動連結正在使用之應用程式的詳細資訊，請參閱 "自動連結應用程式" (第 376 頁)。

1. 從 Finder 的側邊欄選擇 [應用程式] → [ScanSnap]，然後按兩下 [Scan to Mobile]。

⇒ 出現 [Scan to Mobile] 視窗。

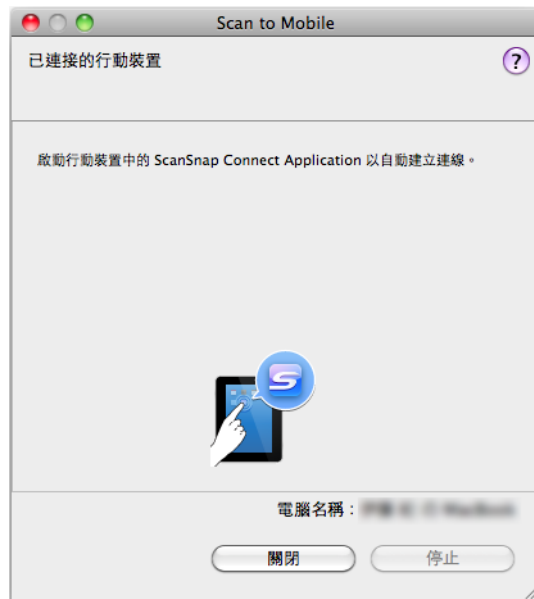

2. 從行動裝置連接到電腦。

關於如何從行動裝置連接到電腦的詳細資訊，請參閱行動裝置的《ScanSnap Connect Application 使用指南》。

⇒ 建立連結時，會出現 [Scan to Mobile] 視窗並顯示目前連接到電腦的行動裝置。

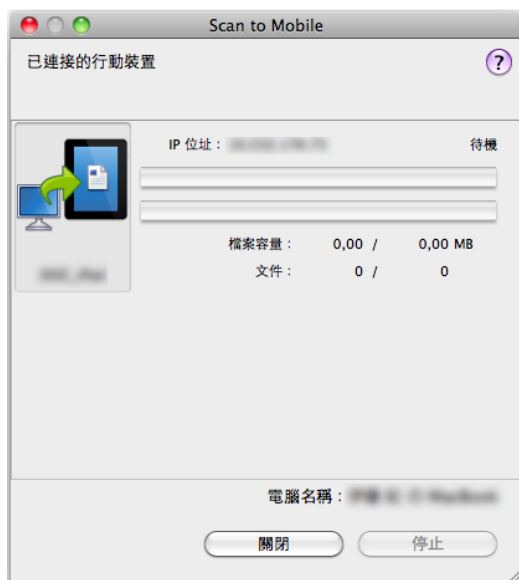

3. 將文件載入 ScanSnap。

關於詳細資訊，請參閱 "[如何裝載文件](#)" (第 47 頁)。

4. 按下 ScanSnap 上的 [Scan] 按鈕以開始掃描。

注意事項

若要與 [Scan to Mobile] 自動連結，請按下 ScanSnap 上的 [Scan] 按鈕，並在 [Scan to Mobile] 正在使用時（功能表列出現 Scan to Mobile 功能表）開始掃描。

⇒ 當掃描完成後，掃描影像將從電腦傳送到行動裝置。



提示

在 [Scan to Mobile - 基本] 視窗中勾選 [請等待至按一下 [傳送] 按鈕] 核取方塊時，會在 [Scan to Mobile] 視窗中出現 [傳送] 按鈕。按一下 [傳送] 按鈕傳送影像到行動裝置。

- 5.** 傳送掃描影像完成後，按一下 [關閉] 按鈕關閉 [Scan to Mobile] 視窗。

提示

從電腦中斷行動裝置連線時，會自動關閉 [Scan to Mobile] 視窗。

將現有的檔案儲存到行動裝置

提示

關於行動裝置專用的 ScanSnap Connect Application 特性與使用方法之詳細資訊，請參閱行動裝置的《ScanSnap Connect Application 使用指南》。

1. 從 Finder 的側邊欄選擇 [應用程式] → [ScanSnap]，然後按兩下 [Scan to Mobile]。

⇒ 出現 [Scan to Mobile] 視窗。

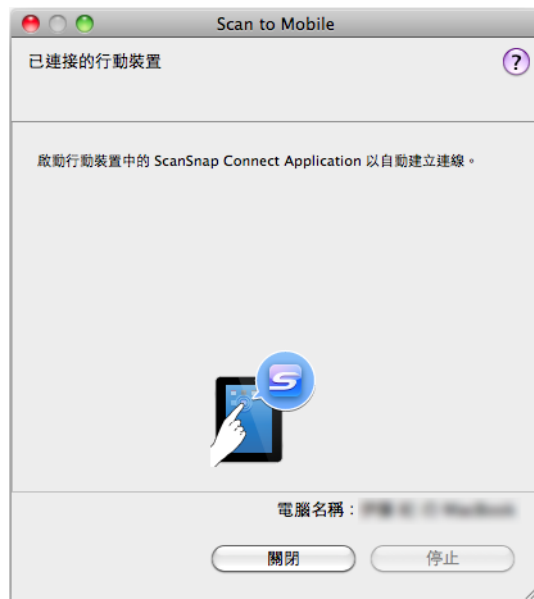

2. 從行動裝置連接到電腦。

關於如何從行動裝置連接到電腦的詳細資訊，請參閱行動裝置的《ScanSnap Connect Application 使用指南》。

⇒ 建立連結時，會出現 [Scan to Mobile] 視窗並顯示目前連接到電腦的行動裝置。

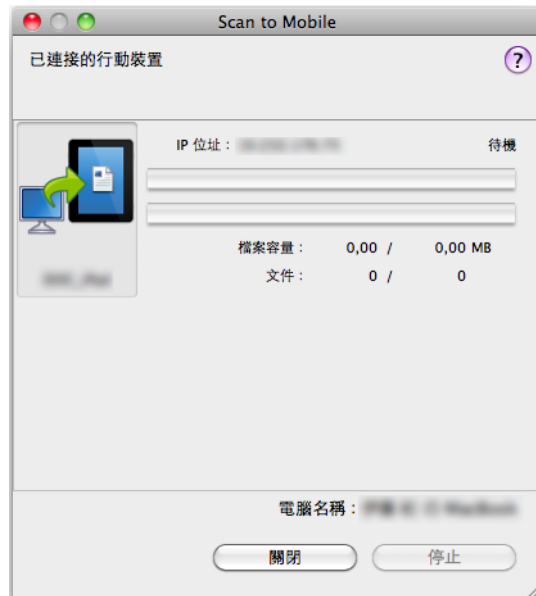

3. 從功能表列的應用程式功能表中選擇 [檔案] → [打開]。

⇒ 出現 [打開] 視窗。

4. 請選擇要儲存在行動裝置的 PDF 或 JPEG 檔案，然後按一下 [打開] 按鈕。

⇒ 檔案已從電腦傳送到行動裝置。



提示

在 [Scan to Mobile - 基本] 視窗中勾選 [請等待至按一下 [傳送] 按鈕] 核取方塊時，會在 [Scan to Mobile] 視窗中出現 [傳送] 按鈕。按一下 [傳送] 按鈕傳送影像到行動裝置。

- 5.** 傳送掃描影像完成後，按一下 [關閉] 按鈕關閉 [Scan to Mobile] 視窗。

提示

從電腦中斷行動裝置連線時，會自動關閉 [Scan to Mobile] 視窗。

偏好設定

可以指定 [Scan to Mobile] 的連結設定。

1. 將滑鼠游標移到 [Scan to Mobile] 圖示 ，然後按一下 。

⇒ 出現 [Scan to Mobile - 選項] 視窗。

2. 變更設定。

關於 [Scan to Mobile - 選項] 視窗的詳細資訊，請參閱《ScanSnap Manager 說明》。



3. 按一下 [好] 按鈕關閉 [Scan to Mobile - 選項] 視窗。

將資料儲存到 Dropbox 資料夾

本節說明如何將掃描影像以 PDF 或 JPEG 檔案格式儲存到 Dropbox 資料夾。

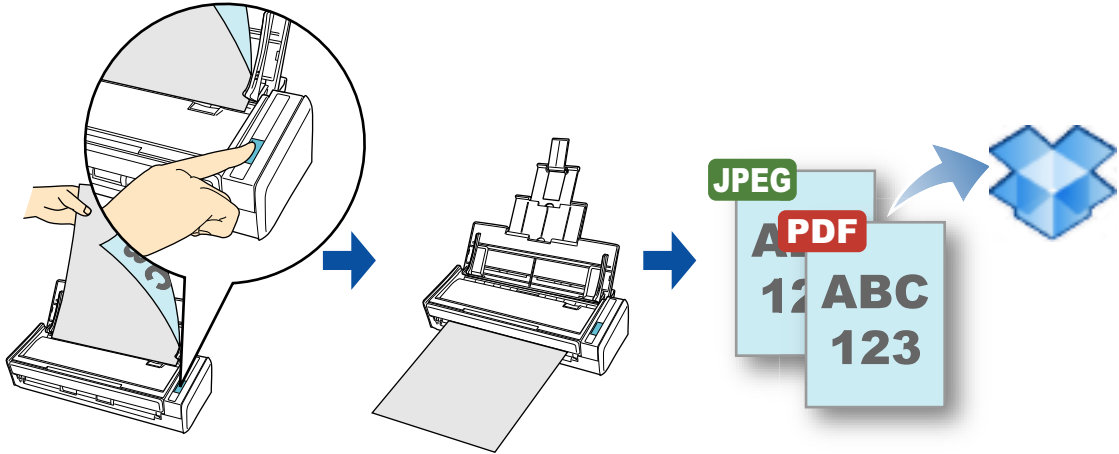

注意事項

- 需要建立 Dropbox 帳號。
- 若要使用此功能，必須安裝 Mac 版 Dropbox 1.1.45 或更新的版本。

提示

- 安裝後第一次登入 Mac 版 Dropbox 時，會自動建立 Dropbox 所使用的同步資料夾。
- 將掃描和儲存設定登錄為個人設定後，即可隨時使用相同的個人設定掃描文件。關於詳細資訊，請參閱「[個人設定](#)」（第 326 頁）。

程序

提示

若要使用「快捷功能表」，您需要在 ScanSnap 設定視窗中勾選 [使用快捷功能表] 核取方塊。
關於如何使用「快捷功能表」執行掃描的詳細資訊，請參閱 "[基本掃描操作流程](#)"（第 243 頁）。



1. 將文件載入 ScanSnap。

關於詳細資訊，請參閱 "[如何裝載文件](#)"（第 47 頁）。

2. 按下 ScanSnap 上的 [Scan] 按鈕以開始掃描。

⇒ 當掃描完成後，會出現「快捷功能表」。



若要變更 [Scan to Dropbox] 的設定，請將滑鼠游標移到 [Scan to Dropbox] 圖示 ，然後按一下 。關於如何變更設定的詳細資訊，請參閱 "[偏好設定](#)"（第 293 頁）。

3. 按一下 [Scan to Dropbox] 圖示 。

⇒ 出現 [Scan to Dropbox] 視窗。

提示

可以設定不顯示 [Scan to Dropbox] 視窗。若設定不顯示 [Scan to Dropbox] 視窗，掃描影像會直接儲存到 Dropbox 資料夾。

關於如何變更設定的詳細資訊，請參閱 "[偏好設定](#)"（第 293 頁）。

4. 在預覽區檢視掃描影像。

在 [Scan to Dropbox] 視窗中，可以重新命名檔案和指定 Dropbox 資料夾。
關於 [Scan to Dropbox] 視窗的詳細資訊，請參閱《ScanSnap Manager 說明》。

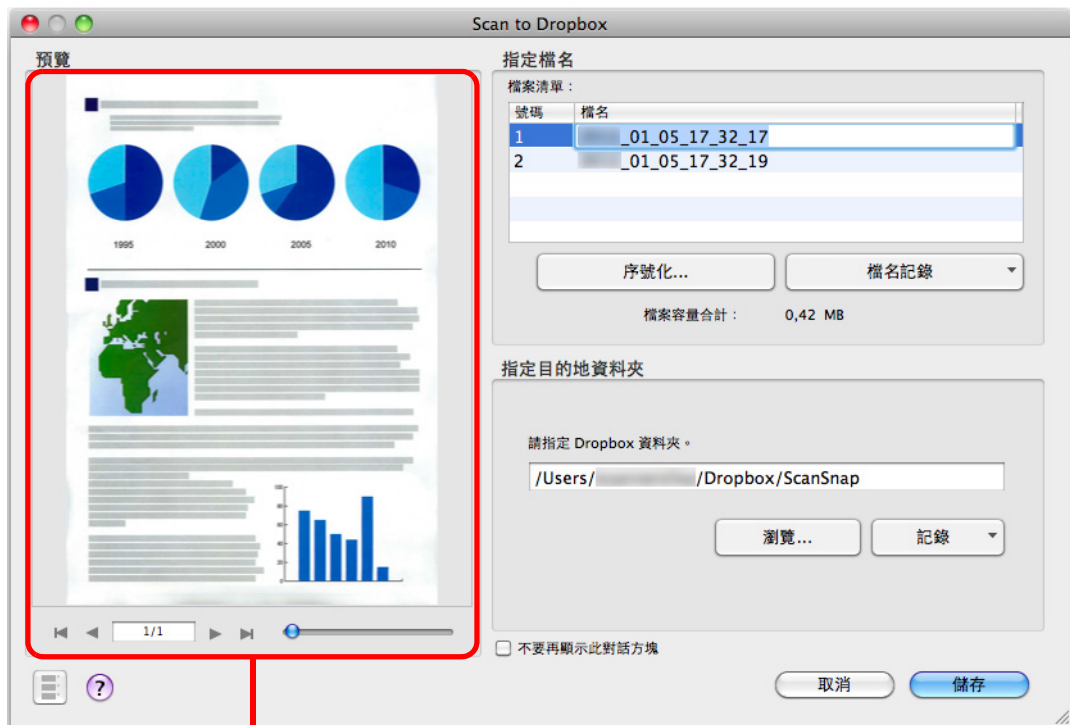

預覽

注意事項

- 除非您選擇 Dropbox 資料夾作為目的地資料夾，否則不會與 Dropbox 同步處理檔案。
- 在「快捷功能表」顯示之後和 [Scan to Dropbox] 視窗關閉之前，您無法開始掃描。掃描下一張文件之前，請先關閉 [Scan to Dropbox] 視窗。
- 在「快捷功能表」顯示之後和 [Scan to Dropbox] 視窗關閉之前，請勿在其他應用程式中移動、刪除或重新命名掃描影像。

5. 按一下 [儲存] 按鈕。

⇒ 掃描影像會儲存到 Dropbox 資料夾。

偏好設定

可以指定 [Scan to Dropbox] 的連結設定。

1. 將滑鼠游標移到 [Scan to Dropbox] 圖示 ，然後按一下 。

⇒ 出現 [Scan to Dropbox - 選項] 視窗。

2. 變更設定。

關於 [Scan to Dropbox - 選項] 視窗的詳細資訊，請參閱《ScanSnap Manager 說明》。



3. 按一下 [好] 按鈕關閉 [Scan to Dropbox - 選項] 視窗。

將文件儲存到 Evernote

本節說明如何將掃描影像儲存到 Evernote 中成為 PDF 檔案。

當您將掃描影像轉換成可搜尋的 PDF 並儲存到 Evernote，則可在 Evernote 中搜尋該 PDF 檔案。

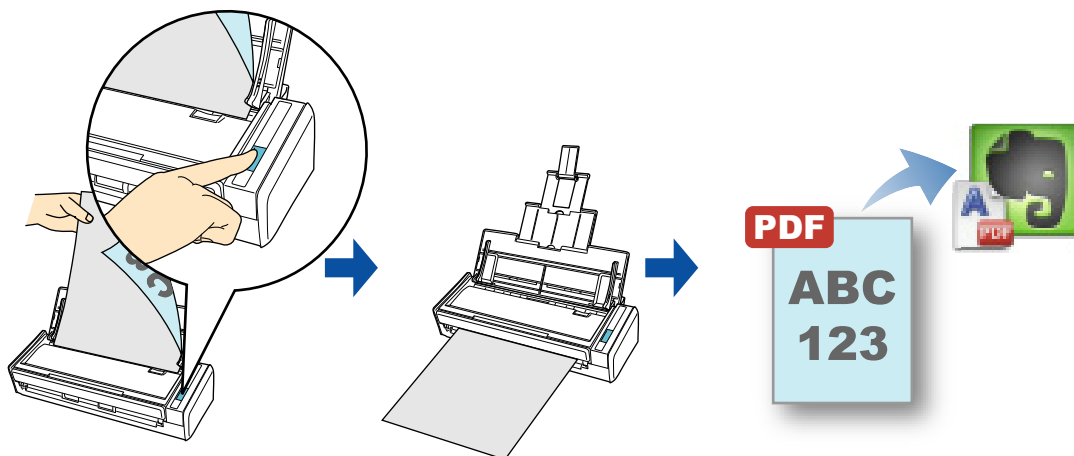

注意事項

- 需要建立 Evernote 帳號（免費或付費版）。
- 您必須在 Mac 版 Evernote 中建立記事本，才可以將檔案儲存到 Evernote。
- 請先停用 Evernote [喜好設定] 視窗中的 [將擷取移到前面]，以防止連續掃描文件時，新記事出現在畫面上。

以下為 Mac 版 Evernote 的畫面。取消勾選此視窗中的 [將擷取移到前面] 核取方塊。

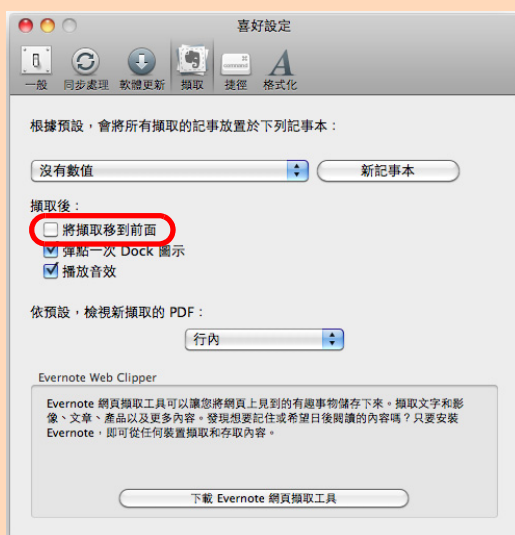

實際視窗和內容可能會根據使用的 Evernote 版本而異。

提示

將掃描和儲存設定登錄為個人設定後，即可隨時使用相同的個人設定掃描文件。關於詳細資訊，請參閱「個人設定」（第 326 頁）。

程序

提示

若要使用「快捷功能表」，您需要在 ScanSnap 設定視窗中勾選 [使用快捷功能表] 核取方塊。關於如何使用「快捷功能表」執行掃描的詳細資訊，請參閱 "[基本掃描操作流程](#)"（第 243 頁）。

1. 將文件載入 ScanSnap。

關於詳細資訊，請參閱 "[如何裝載文件](#)"（第 47 頁）。

2. 按下 ScanSnap 上的 [Scan] 按鈕以開始掃描。

⇒ 當掃描完成後，會出現「快捷功能表」。



若要變更 [Scan to Evernote (Document)] 的設定，請將滑鼠游標移到 [Scan to Evernote

(Document)] 圖示 ，然後按一下 。關於如何變更設定的詳細資訊，請參閱 "[偏好設定](#)"（第 297 頁）。

注意事項

- 當「快捷功能表」顯示時，無法開始掃描。掃描下一張文件之前，請先將 PDF 檔案儲存到 Evernote。
- 當「快捷功能表」顯示時，請勿在其他應用程式中移動、刪除或重新命名掃描影像。

3. 按一下 [Scan to Evernote (Document)] 圖示 。

⇒ 執行文字識別。執行文字辨識時，會出現以下的視窗。

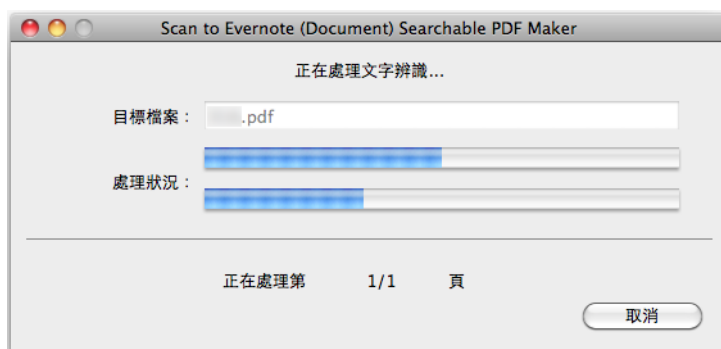

提示

- 若在 ScanSnap 設定視窗中，將 [檔案選項] 標籤中的 [檔案格式] 選擇為 [JPEG(*.jpg)]，會從各 JPEG 檔案建立個別的 PDF 檔。
建立檔案時，會出現以下的視窗。

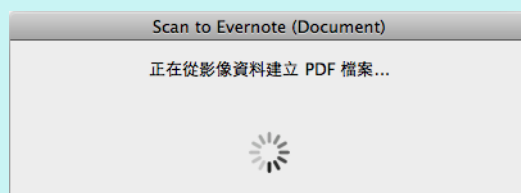

- 若有任何頁面包含尚未辨識的文字，則會執行文字辨識。注意：系統會對所有頁面執行文字辨識（包括含已辨識文字的頁面）。

⇒ 啟動 Mac 版 Evernote，並將 PDF 檔儲存至 Evernote。

提示

即使已將掃描影像儲存到 Evernote，儲存掃描影像的檔案仍然會留在 ScanSnap 設定視窗 [儲存] 標籤 [影像存檔資料夾] 所指定的資料夾中。若沒有需要，請刪除檔案。

偏好設定

可以指定 [Scan to Evernote (Document)] 的連結設定。

1. 將滑鼠游標移到 [Scan to Evernote (Document)] 圖示 ，然後按一下 。

⇒ 出現 [Scan to Evernote (Document) - 選項] 視窗。

2. 變更設定。

關於 [Scan to Evernote (Document) - 選項] 視窗的詳細資訊，請參閱《ScanSnap Manager 說明》。

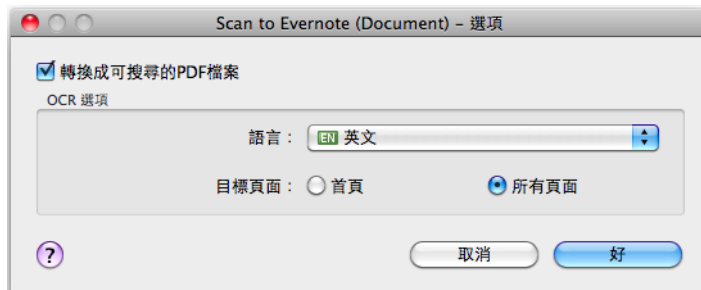

3. 按一下 [好] 按鈕關閉 [Scan to Evernote (Document) - 選項] 視窗。

將手寫備忘儲存到 Evernote

本節說明如何將掃描影像儲存到 Evernote 中成為 JPEG 檔案。

當您將 JPEG 檔案儲存到 Evernote 時，會對所有文字（包含手寫字元）執行文字辨識，並可在 Evernote 中搜尋該檔案。

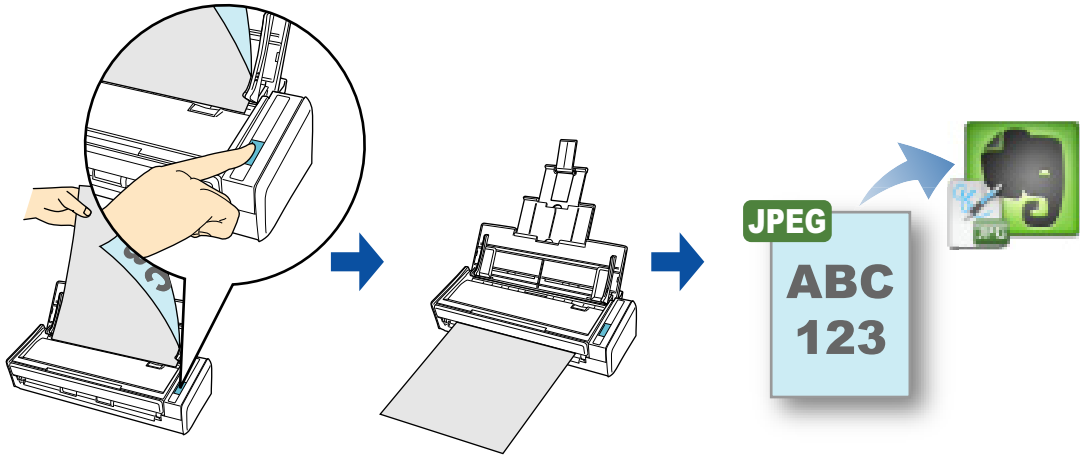

注意事項

- 需要建立 Evernote 帳號（免費或付費版）。
- 您必須在 Mac 版 Evernote 中建立記事本，才可以將檔案儲存到 Evernote。
- 請先停用 Evernote [喜好設定] 視窗中的 [將擷取移到前面]，以防止連續掃描文件時，新記事出現在畫面上。

以下為 Mac 版 Evernote 的畫面。取消勾選此視窗中的 [將擷取移到前面] 核取方塊。

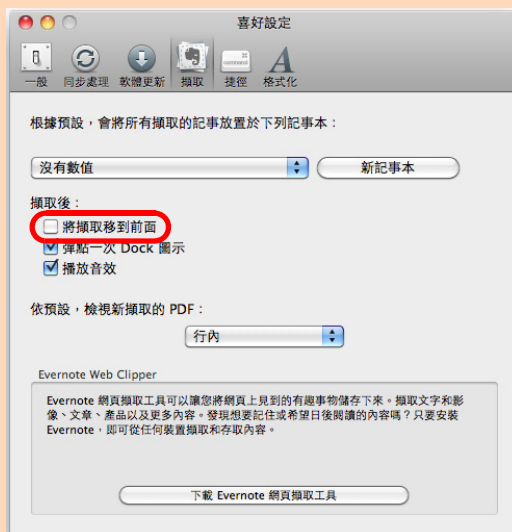

實際視窗和內容可能會根據使用的 Evernote 版本而異。

提示

將掃描和儲存設定登錄為個人設定後，即可隨時使用相同的個人設定掃描文件。關於詳細資訊，請參閱「個人設定」（第 326 頁）。

程序

提示

若要使用「快捷功能表」，您需要在 ScanSnap 設定視窗中勾選 [使用快捷功能表] 核取方塊。
關於如何使用「快捷功能表」執行掃描的詳細資訊，請參閱 "[基本掃描操作流程](#)"（第 243 頁）。

1. 將文件載入 ScanSnap。

關於詳細資訊，請參閱 "[如何裝載文件](#)"（第 47 頁）。

2. 按下 ScanSnap 上的 [Scan] 按鈕以開始掃描。

⇒ 當掃描完成後，會出現「快捷功能表」。



注意事項

- 當「快捷功能表」顯示時，無法開始掃描。掃描下一張文件之前，請先將 JPEG 檔案儲存到 Evernote。
- 當「快捷功能表」顯示時，請勿在其他應用程式中移動、刪除或重新命名掃描影像。

3. 按一下 [Scan to Evernote (Note)] 圖示 。

⇒ 啟動 Mac 版 Evernote，並將 JPEG 檔儲存至 Evernote。

提示

- 若在 ScanSnap 設定視窗中，將 [檔案選項] 標籤中的 [檔案格式] 選擇為 [PDF(*.pdf)]，PDF 檔案每一頁均會建立成個別的 JPEG 檔。
建立檔案時，會出現以下的視窗。

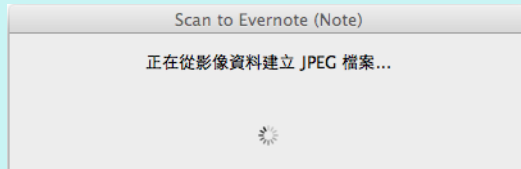

- 當您在 ScanSnap 設定視窗 [檔案選項] 標籤的 [檔案格式] 中選擇 [PDF (*.pdf)] 時，系統會對儲存到 Evernote 的檔案，自動將四位數的序號增加到檔名中。
例如，當檔案名稱為 [ScanSnap] 時，會如下儲存檔案：
ScanSnap_0001、ScanSnap_0002、ScanSnap_0003...
- 即使已將掃描影像儲存到 Evernote，儲存掃描影像的檔案仍然會留在 ScanSnap 設定視窗 [儲存] 標籤 [影像存檔資料夾] 所指定的資料夾中。若沒有需要，請刪除檔案。

將文件儲存到「Google 文件」

本節說明如何將掃描影像儲存到「Google 文件」中成為 PDF 檔案。

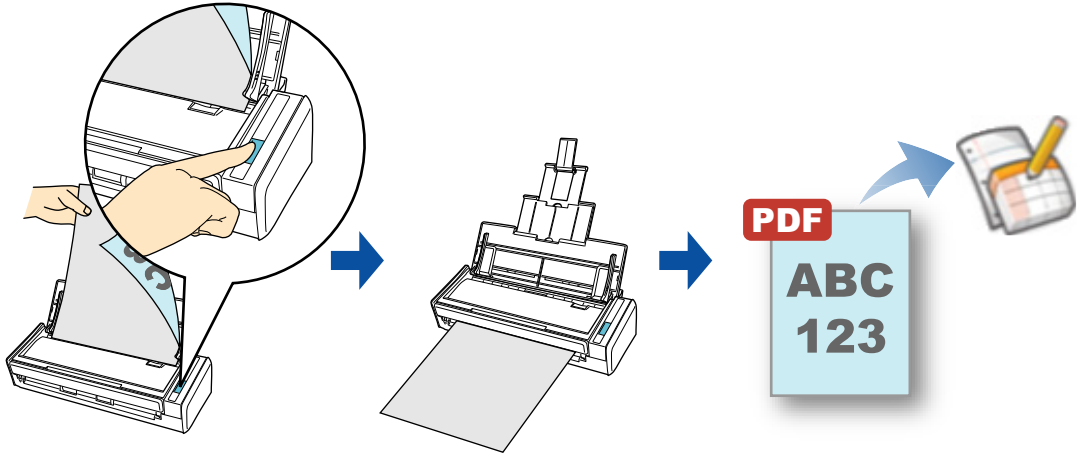

注意事項

需要建立 Google 帳號（免費）。

提示

將掃描和儲存設定登錄為個人設定後，即可隨時使用相同的個人設定掃描文件。關於詳細資訊，請參閱 "[個人設定](#)"（第 326 頁）。

程序

提示

若要使用「快捷功能表」，您需要在 ScanSnap 設定視窗中勾選 [使用快捷功能表] 核取方塊。關於如何使用「快捷功能表」執行掃描的詳細資訊，請參閱 "[基本掃描操作流程](#)"（第 243 頁）。

1. 將文件載入 ScanSnap。



關於詳細資訊，請參閱 "[如何裝載文件](#)"（第 47 頁）。

2. 按下 ScanSnap 上的 [Scan] 按鈕以開始掃描。

⇒ 當掃描完成後，會出現「快捷功能表」。



若要變更 [Scan to Google 文件 (TM)] 的設定，請將滑鼠游標移到 [Scan to Google 文件

(TM)] 圖示 ，然後按一下 。關於如何變更設定的詳細資訊，請參閱 "[偏好設定](#)"（第 305 頁）。

注意事項

- 當「快捷功能表」顯示時，無法開始掃描。掃描下一張文件之前，請先將 PDF 檔案儲存到「Google 文件」。
- 當「快捷功能表」顯示時，請勿在其他應用程式中移動、刪除或重新命名掃描影像。

3. 按一下 [Scan to Google 文件 (TM)] 圖示 .

⇒ 出現 [Scan to Google 文件 (TM)] 視窗。

4. 輸入您的電子郵件地址與密碼，然後按一下 [好] 按鈕。

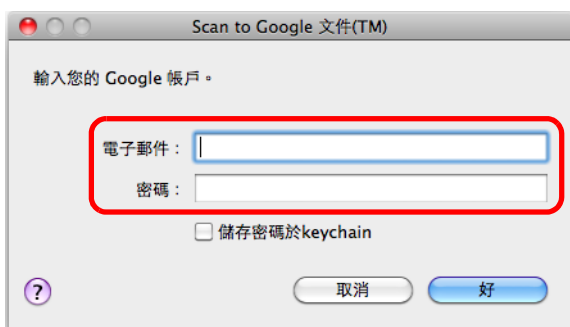

注意事項

- 若有多位使用者共用同一台電腦，請勿在此視窗勾選 [儲存密碼於 keychain] 核取方塊。否則，其他使用者將會自動登入「Google 文件」。
- 如果代理伺服器環境在連接網路時需要認證，則無法使用「Scan to Google 文件 (TM)」。

提示

若在 [Scan to Google 文件 (TM) - 選項] 視窗中指定 Google 帳戶，則不會出現 [Scan to Google 文件 (TM)] 視窗。

⇒ 執行文字識別。執行文字辨識時，會出現以下的視窗。



提示

- 若在 ScanSnap 設定視窗中，將 [檔案選項] 標籤中的 [檔案格式] 選擇為 [JPEG(*.jpg)]，會從各 JPEG 檔案建立個別的 PDF 檔。建立檔案時，會出現以下的視窗。

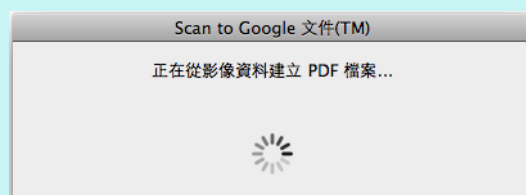

- 若有任何頁面包含尚未辨識的文字，則會執行文字辨識。注意：系統會對所有頁面執行文字辨識（包括含已辨識文字的頁面）。

⇒ 開始儲存到「Google 文件」。

當儲存完成時，按一下 [關閉] 按鈕以關閉 [Scan to Google 文件 (TM)] 視窗。

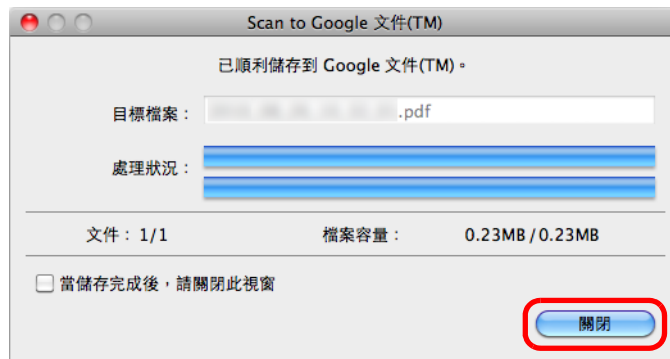

提示



若勾選上述 [當儲存完成後，請關閉此視窗] 核取方塊，從下次掃描開始，儲存完成後將自動關閉 [Scan to Google 文件 (TM)] 視窗。

提示

當儲存完成之後，沒有啟動「Google 文件」。若要檢查已儲存的 PDF 檔案，請啟動網頁瀏覽器並登入「Google 文件」。

偏好設定

可以指定 [Scan to Google 文件 (TM)] 的連結設定。

1. 將滑鼠游標移到 [Scan to Google 文件 (TM)] 圖示 ，然後按一下 。

⇒ 出現 [Scan to Google 文件 (TM) - 選項] 視窗。

2. 變更設定。

關於 [Scan to Google 文件 (TM) - 選項] 視窗的詳細資訊，請參閱《ScanSnap Manager 說明》。

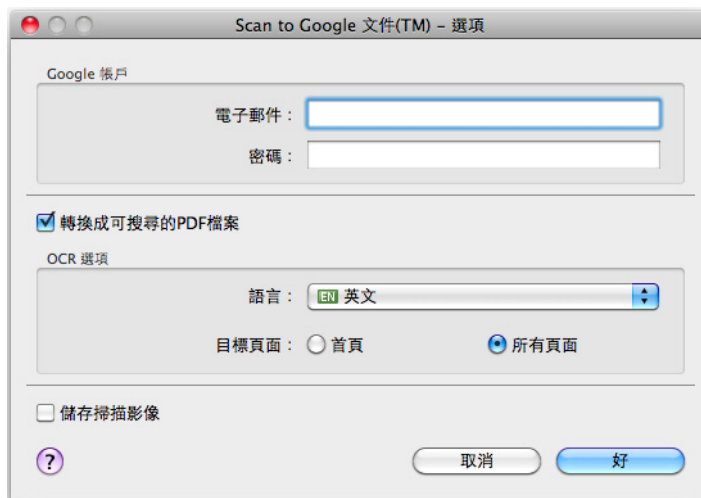

注意事項

若有多位使用者共用同一台電腦，請勿在 [電子郵件] 和 [密碼] 中設定資訊。否則，其他使用者將會自動登入「Google 文件」。
建議您在此視窗中只設定 [電子郵件] 並每次輸入密碼。

3. 按一下 [好] 按鈕關閉 [Scan to Google 文件 (TM) - 選項] 視窗。

發佈至 Salesforce Chatter

本節說明如何將掃描影像以 PDF 或 JPEG 檔案格式發佈到 Salesforce Chatter。

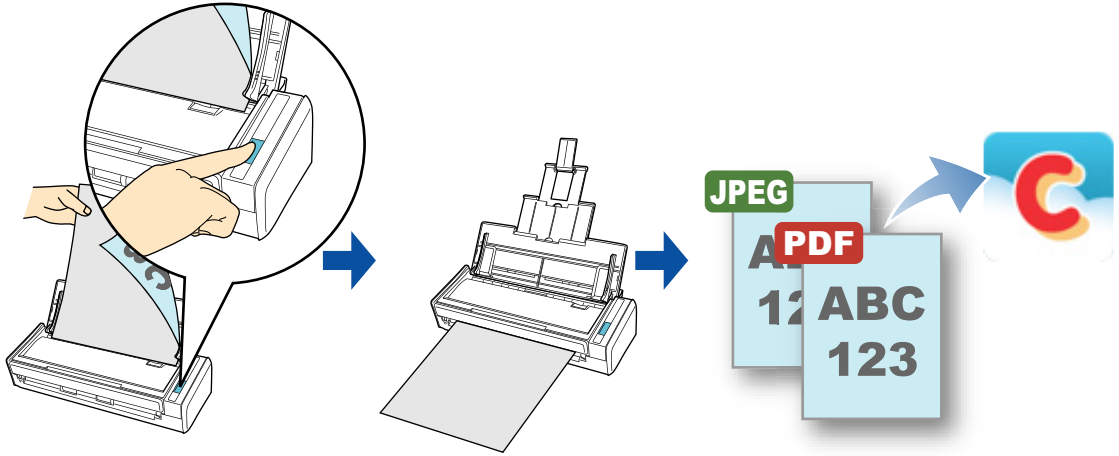

注意事項

- 需要另外取得 Salesforce CRM 授權。
- ScanSnap Manager 可與以下版本的 Salesforce 連結：
 - Unlimited
 - Enterprise

提示

將掃描和儲存設定登錄為個人設定後，即可隨時使用相同的個人設定掃描文件。關於詳細資訊，請參閱 "[個人設定](#)" (第 326 頁)。

程序

提示

若要使用「快捷功能表」，您需要在 ScanSnap 設定視窗中勾選 [使用快捷功能表] 核取方塊。
關於如何使用「快捷功能表」執行掃描的詳細資訊，請參閱 "[基本掃描操作流程](#)"（第 243 頁）。

1. 將文件載入 ScanSnap。

關於詳細資訊，請參閱 "[如何裝載文件](#)"（第 47 頁）。

2. 按下 ScanSnap 上的 [Scan] 按鈕以開始掃描。

⇒ 當掃描完成後，會出現「快捷功能表」。



若要變更 [Scan to Salesforce Chatter] 的設定，請將滑鼠游標移到 [Scan to Salesforce

Chatter] 圖示 ，然後按一下 。關於如何變更設定的詳細資訊，請參閱 "[偏好設定](#)"（第 311 頁）。

3. 按一下 [Scan to Salesforce Chatter] 圖示 。

⇒ 出現 [Scan to Salesforce Chatter - 登入] 視窗。

4. 輸入您的使用者帳號與密碼，然後按一下 [好] 按鈕。

視需要輸入安全性權杖。

注意事項

- 若有多位使用者共用同一台電腦，請勿在此視窗勾選 [儲存密碼於 keychain] 核取方塊。否則，其他使用者將會自動登入 Salesforce。
- 如果代理伺服器環境在連接網路時需要認證，則無法使用 Scan to Salesforce Chatter。

提示

若在 [Scan to Salesforce Chatter - 選項] 視窗中指定 Salesforce 帳號，則不會出現 [Scan to Salesforce Chatter - 登入] 視窗。

⇒ 出現 [Scan to Salesforce Chatter] 視窗。

5. 在預覽區檢視掃描影像。

在 [Scan to Salesforce Chatter] 視窗中，可以設定發佈目的地和方式、發佈訊息、要發佈到 Salesforce Chatter 的影像檔案名稱和說明、並將掃描影像儲存至 [影像存檔資料夾] 指定的資料夾。

關於 [Scan to Salesforce Chatter] 視窗的詳細資訊，請參閱《ScanSnap Manager 說明》。

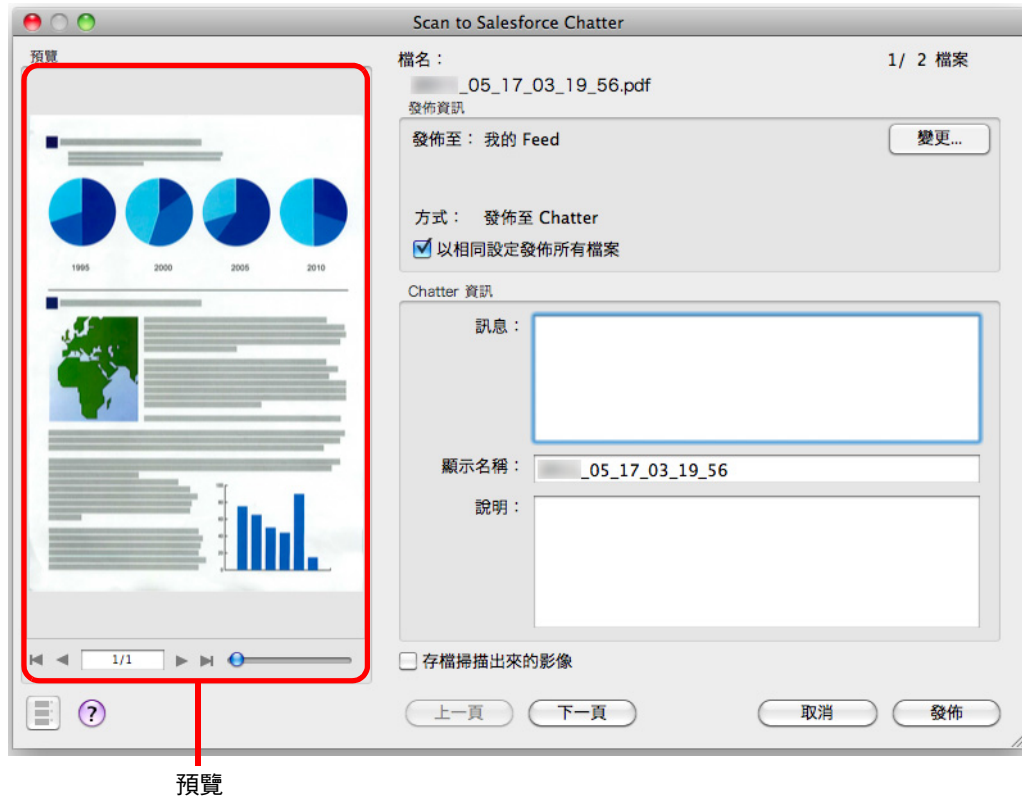

注意事項

- 在「快捷功能表」顯示之後和 [Scan to Salesforce Chatter] 視窗關閉之前，您無法開始掃描。掃描下一張文件之前，請先關閉 [Scan to Salesforce Chatter] 視窗。
- 當「快捷功能表」顯示時，請勿在其他應用程式中移動、刪除或重新命名掃描影像。

6. 按一下 [發佈] 按鈕。

⇒ 開始發佈至 Salesforce Chatter。

發佈完成後，按一下 [關閉] 按鈕關閉 [Scan to Salesforce Chatter] 視窗。

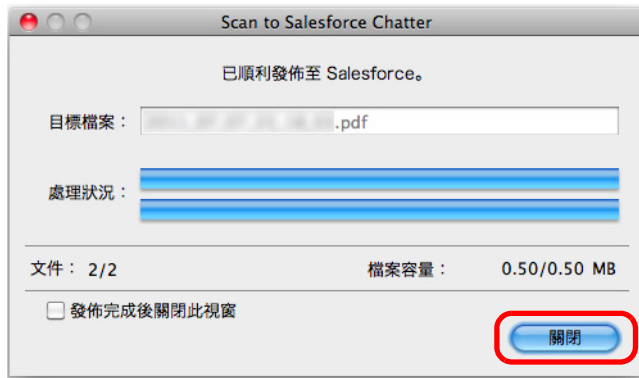



提示

- 若勾選上述 [發佈完成後關閉此視窗] 核取方塊，從下次掃描開始，發佈完成後將自動關閉 [Scan to Salesforce Chatter] 視窗。
- 發佈完成後沒有啟動 Salesforce。若要檢查已儲存的掃描影像檔，請啟動網頁瀏覽器並登入 Salesforce。

偏好設定

可以指定 [Scan to Salesforce Chatter] 的連結設定。

1. 將滑鼠游標移到 [Scan to Salesforce Chatter] 圖示 ，然後按一下 。

⇒ 出現 [Scan to Salesforce Chatter - 選項] 視窗。

2. 變更設定。

關於 [Scan to Salesforce Chatter - 選項] 視窗的詳細資訊，請參閱《ScanSnap Manager 說明》。

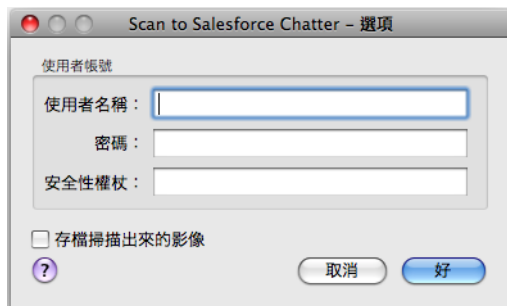

注意事項

若有多位使用者共用同一台電腦，請勿在 [使用者名稱]、[密碼] 和 [安全性權杖] 中設定您的資訊。否則，其他使用者將會自動登入 Salesforce。

建議在此視窗中僅設定 [使用者名稱] 和 [安全性權杖]，並每次輸入密碼。

3. 按一下 [好] 按鈕，關閉 [Scan to Salesforce Chatter - 選項] 視窗。

將資料儲存到 SugarSync 資料夾

本節說明如何將掃描影像以 PDF 或 JPEG 檔案格式儲存到 SugarSync 資料夾。

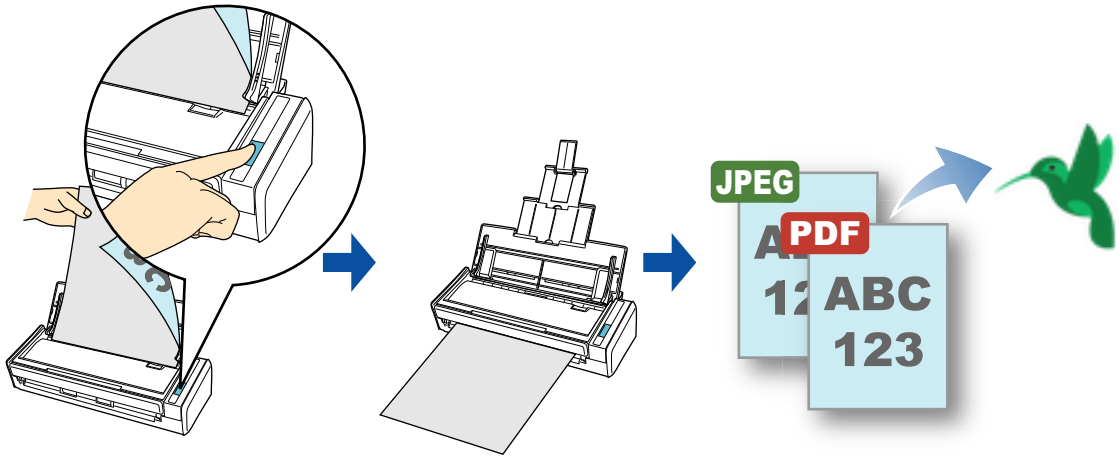

注意事項

- 需要建立 SugarSync 帳號。
- 若要使用此功能，必須安裝 Mac 版 SugarSync Manager 1.9.29 或更新的版本。

提示

- 安裝後第一次登入 Mac 版 SugarSync Manager 時，會自動建立資料夾。
My SugarSync 是 SugarSync 所使用的同步資料夾。
- 將掃描和儲存設定登錄為個人設定後，即可隨時使用相同的個人設定掃描文件。關於詳細資訊，請參閱 "個人設定" (第 326 頁)。

程序

提示

若要使用「快捷功能表」，您需要在 ScanSnap 設定視窗中勾選 [使用快捷功能表] 核取方塊。
關於如何使用「快捷功能表」執行掃描的詳細資訊，請參閱 "[基本掃描操作流程](#)"（第 243 頁）。

1. 將文件載入 ScanSnap。

關於詳細資訊，請參閱 "[如何裝載文件](#)"（第 47 頁）。

2. 按下 ScanSnap 上的 [Scan] 按鈕以開始掃描。

⇒ 當掃描完成後，會出現「快捷功能表」。



若要變更 [Scan to SugarSync] 的設定，請將滑鼠游標移到 [Scan to SugarSync] 圖示



，然後按一下 。關於如何變更設定的詳細資訊，請參閱 "[偏好設定](#)"（第 315 頁）。

3. 按一下 [Scan to SugarSync] 圖示 。

⇒ 出現 [Scan to SugarSync] 視窗。

提示

可以設定不顯示 [Scan to SugarSync] 視窗。若設定不顯示 [Scan to SugarSync] 視窗，掃描影像會直接儲存到 SugarSync 資料夾。

關於如何變更設定的詳細資訊，請參閱 "[偏好設定](#)"（第 315 頁）。

4. 在預覽區檢視掃描影像。

在 [Scan to SugarSync] 視窗中，可以重新命名檔案和指定 SugarSync 資料夾。
關於 [Scan to SugarSync] 視窗的詳細資訊，請參閱《ScanSnap Manager 說明》。

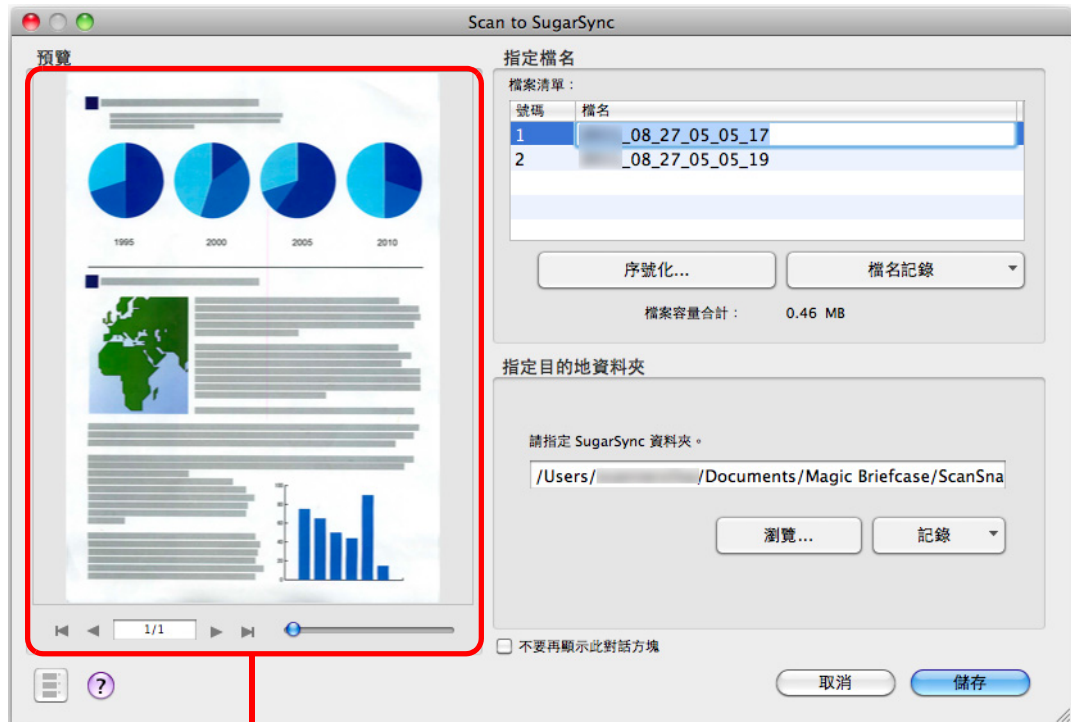

預覽

注意事項

- 除非您選擇 SugarSync 資料夾作為目的地資料夾，否則不會與 SugarSync 同步處理檔案。
- 在「快捷功能表」顯示之後和 [Scan to SugarSync] 視窗關閉之前，您無法開始掃描。掃描下一張文件之前，請先關閉 [Scan to SugarSync] 視窗。
- 在「快捷功能表」顯示之後和 [Scan to SugarSync] 視窗關閉之前，請勿在其他應用程式中移動、刪除或重新命名掃描影像。

5. 按一下 [儲存] 按鈕。

⇒ 掃描影像會儲存到 SugarSync 資料夾。

偏好設定

可以指定 [Scan to SugarSync] 的連結設定。

1. 將滑鼠游標移到 [Scan to SugarSync] 圖示 ，然後按一下 。

⇒ 出現 [Scan to SugarSync - 選項] 視窗。

2. 變更設定。

關於 [Scan to SugarSync - 選項] 視窗的詳細資訊，請參閱《ScanSnap Manager 說明》。

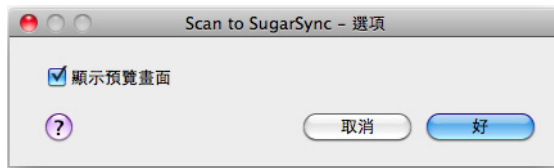

3. 按一下 [好] 按鈕關閉 [Scan to SugarSync - 選項] 視窗。

轉換為 Word/Excel/PowerPoint 文件

本節說明如何使用 ScanSnap 隨附的 ABBYY FineReader for ScanSnap，將掃描影像轉換為 Word/Excel/PowerPoint 檔案。

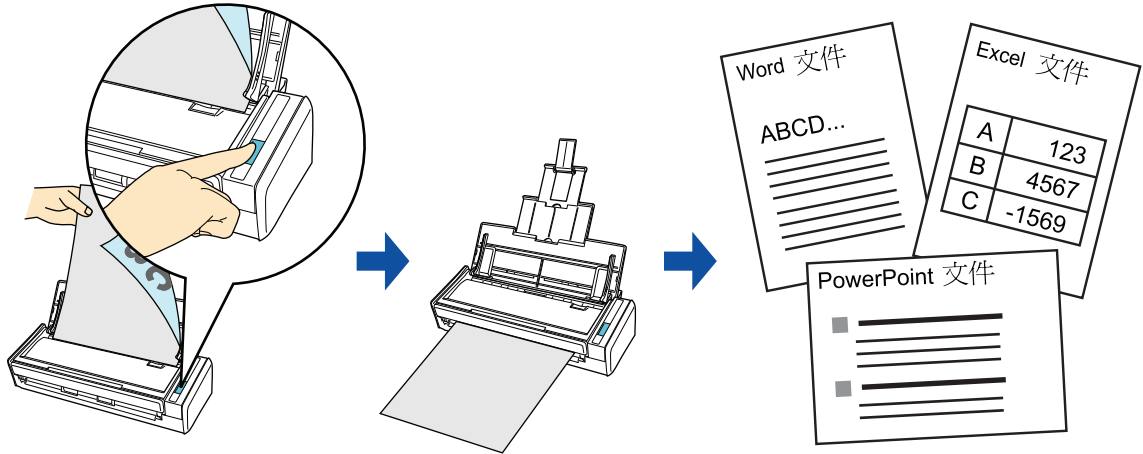

注意事項

- 若要執行文字辨識，必須在電腦上安裝以下應用程式：

- ABBYY FineReader for ScanSnap (ScanSnap 隨附)
- Word
- Excel
- PowerPoint

如果電腦中尚未安裝 Word 程式，可在 TextEdit 中顯示轉換成 Word 的文件。如果電腦中尚未安裝 Excel 或 PowerPoint 程式，則無法檢視轉換成 Excel 或 PowerPoint 的文件。

- 除非已安裝 Word、Excel 和 PowerPoint 並完成使用者註冊程序，否則便無法檢視轉換成這些檔案類型的文件。請安裝這些應用程式並完成使用者註冊程序，以便在電腦中檢視轉換後的文件。
- 關於 ABBYY FineReader for ScanSnap 支援的應用程式以及其版本之詳細資訊，請參閱《ABBYY FineReader for ScanSnap 說明》。安裝支援的應用程式後，啟用該應用程式。
- 請勿在使用 Word、Excel 或 PowerPoint 時使用此項功能。此外，請勿在執行此功能的同時使用 Word、Excel 或 PowerPoint。如果您同時使用 Word 或 Excel 和此功能，系統會將轉換結果存檔，但可能不會顯示出來（即使在 [喜好設定] 視窗中勾選了 [打開已辨識文件] 核取方塊亦然）。
- 關於 ABBYY FineReader for ScanSnap 的 OCR 功能之詳細資訊，請參閱 ["ABBYY FineReader for ScanSnap 的 OCR 功能" \(第 320 頁\)](#)。

提示

將掃描和儲存設定登錄為個人設定後，即可隨時使用相同的個人設定掃描文件。關於詳細資訊，請參閱 ["個人設定" \(第 326 頁\)](#)。

程序

注意事項

若在 ScanSnap 設定視窗中，將 [檔案選項] 標籤中的 [檔案格式] 選擇為 [JPEG(*.jpg)] 並執行掃描，掃描資料將無法轉換為 Word、Excel 或 PowerPoint 檔案。

提示

若要使用「快捷功能表」，您需要在 ScanSnap 設定視窗中勾選 [使用快捷功能表] 核取方塊。關於如何使用「快捷功能表」執行掃描的詳細資訊，請參閱「基本掃描操作流程」（第 243 頁）。

1. 將文件載入 ScanSnap。

關於詳細資訊，請參閱「如何裝載文件」（第 47 頁）。

2. 按下 ScanSnap 上的 [Scan] 按鈕以開始掃描。

提示



建議在 ScanSnap 設定視窗的 [掃描] 標籤中，將 [畫質] 選擇為 [自動解析度] 或 [超精細]。

⇒ 當掃描完成後，會出現「快捷功能表」。



若要變更 [ABBYY Scan to Word]、[ABBYY Scan to Excel(R)] 或 [ABBYY Scan to PowerPoint(R)] 的設定，將滑鼠游標移到對應的圖示（如下所示）上，然後按一下



- [ABBYY Scan to Word] 圖示 
- [ABBYY Scan to Excel(R)] 圖示 

- [ABBY Scan to PowerPoint(R)] 圖示 

關於如何變更設定的詳細資訊，請參閱 " 偏好設定 " (第 319 頁)。

注意事項

- 當「快捷功能表」顯示時，無法開始掃描。請等待轉換完成，再掃描其他文件。
- 當「快捷功能表」顯示時，請勿在其他應用程式中移動、刪除或重新命名掃描影像。

3. 按一下 [ABBY Scan to Word] 圖示 、[ABBY Scan to Excel(R)] 圖示

 或 [ABBY Scan to PowerPoint(R)] 圖示 。

⇒ 出現以下視窗並開始轉換。

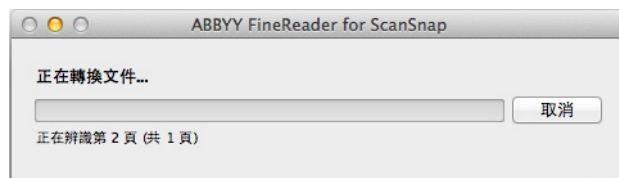

⇒ 轉換完成後，Word、Excel 或 PowerPoint 會啟動並顯示轉換結果。

偏好設定

可以指定 [ABBY Scan to Word]、[ABBY Scan to Excel(R)] 或 [ABBY Scan to PowerPoint(R)] 的連結設定。

1. 將滑鼠游標移到 [ABBY Scan to Word] 圖示 、[ABBY Scan to Excel(R)]

圖示  或 [ABBY Scan to PowerPoint(R)] 圖示 ，然後按一下 。

⇒ 出現 [喜好設定] 視窗。

2. 變更設定。

關於 [喜好設定] 視窗的詳細資訊，請參閱《ABBY FineReader for ScanSnap 說明》。

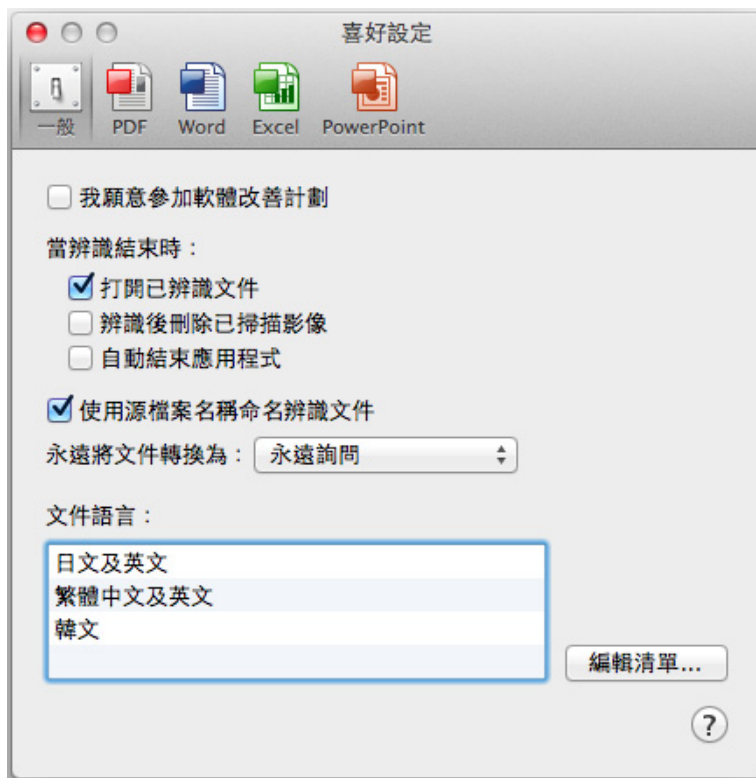

3. 按一下 [好] 按鈕關閉 [喜好設定] 視窗。

ABBYY FineReader for ScanSnap 的 OCR 功能

ABBYY FineReader for ScanSnap 概要

ABBYY FineReader for ScanSnap 是 ScanSnap 專用的應用程式。此程式只能對使用 ScanSnap 作成的 PDF 檔案執行文字辨識。無法對 Adobe Acrobat 或其他應用程式作成的 PDF 檔案執行文字辨識。

OCR 功能的特色

光學字元辨識程式具有以下特性。執行文字辨識之前，請根據以下準則，檢查您要轉換的文件是否適合轉換。

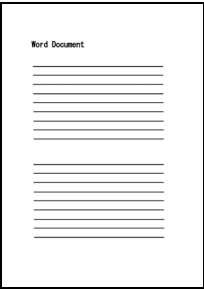
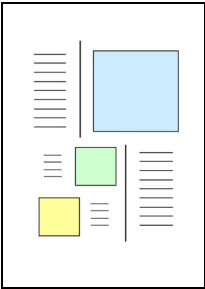
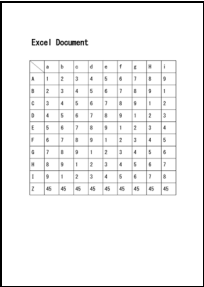
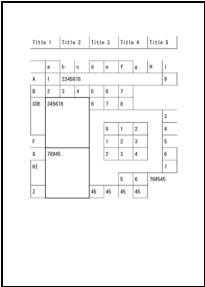
應用程式	適合轉換	不適合轉換
ABBYY Scan to Word	<p>含有單欄或雙欄版面簡單的文件</p> 	<p>含有圖表、表格和文字等版面複雜的文件 (例如小冊子、雜誌和報紙)</p> 
ABBYY Scan to Excel(R)	<p>含簡單表格且沒有合併儲存格的文件</p> 	<p>包含以下項目的文件：</p> <ul style="list-style-type: none"> ● 沒有實線邊框的表格 ● 儲存格格式複雜的表格 ● 含子表格的複雜表格 ● 圖表 ● 繪圖 ● 相片 ● 直向文字 

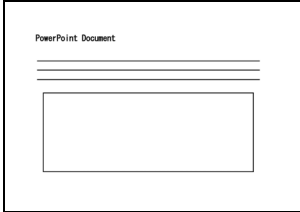
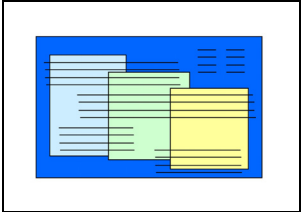
應用程式	適合轉換	不適合轉換
ABBYY Scan to PowerPoint(R)	<p>背景為白色或單一淡色，而且包含文字或簡單圖表 / 表格的文件。</p> 	<ul style="list-style-type: none"> ● 包含文字混合圖表或圖片等版面複雜的文件 ● 包含相片或圖樣背景的文件 ● 深色背景上有淡色文字的文件 

無法按照原稿還原的資訊

以下參數可能無法按照原稿還原。建議您在 Word、Excel 或 PowerPoint 中檢查轉換結果，並視需要編輯資料：

- 字元的字型與大小
- 字元間距與行距
- 底線、粗體、斜體字元
- 上標 / 下標

無法正確辨識字元的文件

對於以下類型的文件 (字元) 可能無法正確辨識。變更色彩模式或提高解析度，均可能獲得較佳的文字辨識效果。

- 含手寫字元的文件
- 字元小的文件 (小於 10 點)
- 歪斜的文件
- 書寫語言並非指定語言的文件
- 字元背景顏色不均的文件
例如加有網底的字元
- 含有許多裝飾字元的文件
例如裝飾字元 (浮凸 / 框線)
- 字元後含圖樣背景的文件
例如字元與圖片和圖表重疊
- 含有許多字元與底線或邊框相連的文件
- 版面複雜和含影像雜訊的文件
(對這類文件處理文字辨識時，可能需要花費較長的時間)

其他注意事項

- 轉換為 Excel 檔案時，如果辨識結果超過 65,536 行，則不會儲存超過此限的辨識結果。
- 轉換為 Excel 檔案時，系統不會複製整份文件、圖表、圖片和表格長度 / 寬度等版面資訊。系統只會還原表格和字串。
- 轉換後的 PowerPoint 文件不會含有原來的背景顏色和圖樣。
- 否則，無法正確辨識上下顛倒或橫向文件。請勾選 [自動調整影像方向] 核取方塊（[第 346 頁](#)），或以面朝下的方式直向裝載文件。
- 若啟用了減少透印功能，辨識率可能會下降。在此情況下，請按照以下程序停用此功能。

從 ScanSnap Manager 功能表選擇 [設定] → [掃描] 標籤 → [選項] 按鈕，以顯示 [掃描模式選項] 視窗。取消勾選 [減少透印] 核取方塊。

將掃描影像儲存到 iPhoto

本節說明如何將掃描影像儲存到 iPhoto。

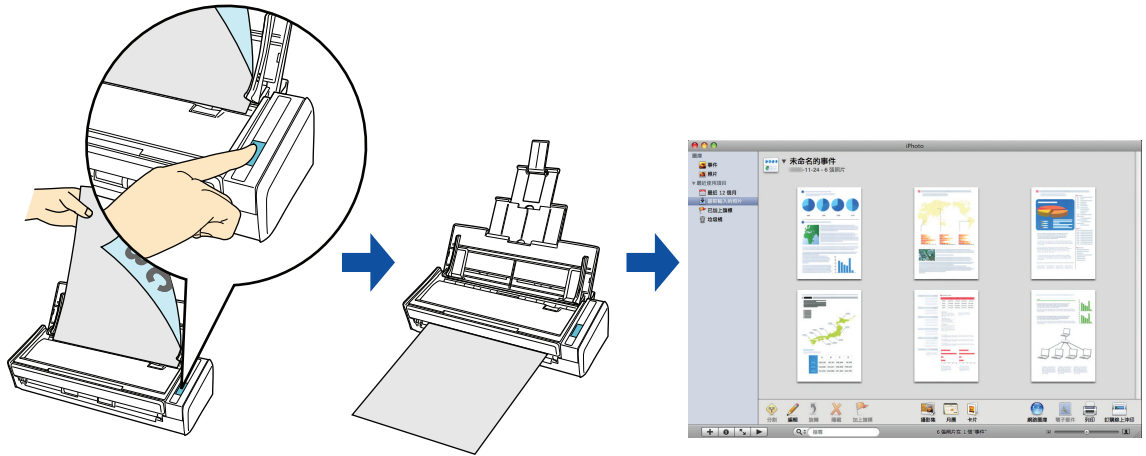

提示

將掃描和儲存設定登錄為個人設定後，即可隨時使用相同的個人設定掃描文件。關於詳細資訊，請參閱 "個人設定" (第 326 頁)。

程序

提示

若要使用「快捷功能表」，您需要在 ScanSnap 設定視窗中勾選 [使用快捷功能表] 核取方塊。
關於如何使用「快捷功能表」執行掃描的詳細資訊，請參閱 "[基本掃描操作流程](#)"（第 243 頁）。

1. 將文件載入 ScanSnap。

關於詳細資訊，請參閱 "[如何裝載文件](#)"（第 47 頁）。

2. 按下 ScanSnap 上的 [Scan] 按鈕以開始掃描。

⇒ 當掃描完成後，會出現「快捷功能表」。



注意事項

- 當「快捷功能表」顯示時，無法開始掃描。在掃描其他文件之前，請等待 ScanSnap Manager 與 iPhoto 連結。
- 當「快捷功能表」顯示時，請勿在其他應用程式中移動、刪除或重新命名掃描影像。

3. 按一下 [iPhoto] 圖示 。

⇒ 出現 [iPhoto] 視窗。

4. 檢查儲存於 iPhoto 的掃描影像。



提示

將掃描影像儲存到 iPhoto 時，也會同時儲存到 ScanSnap 設定視窗 [儲存] 標籤 [影像存檔資料夾] 中指定的資料夾。若沒有需要，請刪除檔案。

個人設定

將經常使用的掃描設定儲存為個人設定後，即可以根據掃描目的選擇個人設定，輕易地變更掃描設定。

最多可管理 20 組個人設定。

若要選擇個人設定，請按一下 ScanSnap Manager 圖示  以顯示「個人設定」功能表。

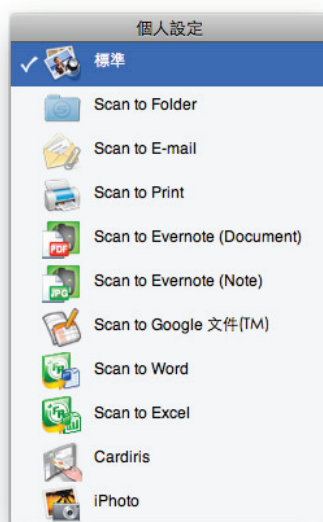

「個人設定」功能表圖例

提示

- 若要使用個人設定，您需要在 ScanSnap 設定視窗中取消勾選 [使用快捷功能表] 核取方塊。
- 亦可在 ScanSnap Manager 功能表中選擇 [個人設定] 來顯示「個人設定」功能表。
- 亦可從 ScanSnap 設定視窗選擇 [個人設定] 來選擇個人設定。
- 若連接 ScanSnap S1300i 之電腦先前使用過以下掃描器機型，則會保留已指定的個人設定：
 - ScanSnap iX500
 - ScanSnap SV600
 - ScanSnap S1500
 - ScanSnap S1500M
 - ScanSnap S1300
 - ScanSnap S1100
 - ScanSnap S300M

如何指定掃描設定

可以根據掃描影像的使用目的指定掃描設定。可以在 ScanSnap 設定視窗中指定掃描設定。關於如何指定掃描設定的詳細資訊，請參閱 "[如何指定掃描設定](#)"（第 367 頁）。

個人設定之管理

關於如何新增、變更或刪除個人設定的詳細資訊，請參閱以下說明：

- 若新增個人設定（→ [第 327 頁](#)）
- 變更個人設定的掃描設定（→ [第 331 頁](#)）
- 重新命名個人設定（→ [第 333 頁](#)）
- 刪除個人設定（→ [第 335 頁](#)）

新增個人設定

1. 從 ScanSnap Manager 功能表中選擇 [設定]。

關於 ScanSnap Manager 功能表的詳細資訊，請參閱 "[ScanSnap Manager 功能表 \(Mac OS\)](#)"（第 35 頁）。

⇒ 出現 ScanSnap 設定視窗。

提示

取消勾選 [使用快捷功能表] 核取方塊（若已勾選）。

2. 變更各標籤中的掃描設定。

關於各標籤的詳細資訊，請參閱《ScanSnap Manager 說明》。



3. 從 [個人設定] 選擇 [新增個人設定]。

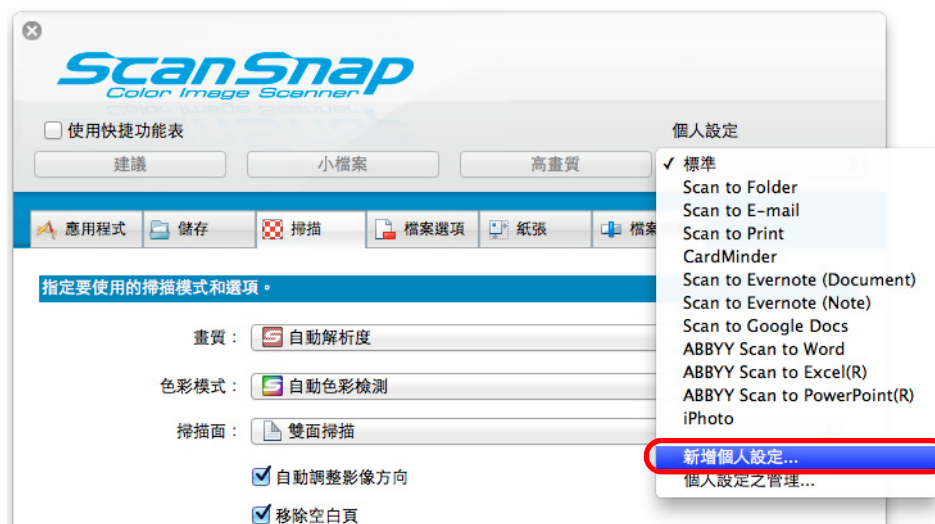

⇒ 出現 [新增個人設定] 視窗。

4. 輸入新的個人設定名稱，然後按一下 [好] 按鈕。

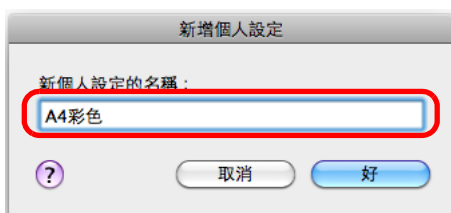

⇒ 新增的個人設定出現於 ScanSnap 設定視窗的 [個人設定] 中。



5. 按一下 [套用] 按鈕。

6. 按一下左上角的 [X] 按鈕以關閉 ScanSnap 設定視窗。

提示

- 最多可儲存 20 組個人設定（包括 [標準] 個人設定）。
- 可以變更個人設定的顯示順序。

然而，無法變更 [標準] 的顯示順序。

1. 從 ScanSnap 設定視窗的 [個人設定] 或 ScanSnap Manager 功能表中選擇 [個人設定之管理]。
⇒ 出現 [ScanSnap Manager - 個人設定之管理]。
2. 拖曳您要移動的個人設定到清單中的所需位置。

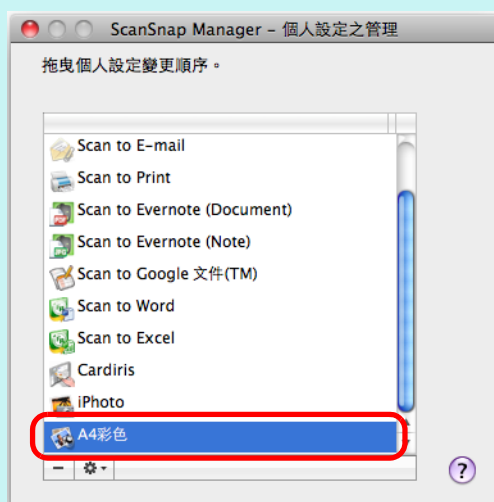

3. 按一下左上方的 [紅] 按鈕以關閉 [ScanSnap Manager - 個人設定之管理] 視窗。

變更個人設定

1. 從 ScanSnap Manager 功能表中選擇 [設定]。

關於 ScanSnap Manager 功能表的詳細資訊，請參閱 "[ScanSnap Manager 功能表 \(Mac OS\)](#)" (第 35 頁)。

⇒ 出現 ScanSnap 設定視窗。

提示

取消勾選 [使用快捷功能表] 核取方塊 (若已勾選)。

2. 從 [個人設定] 選擇要變更的個人設定。



3. 變更各標籤中的掃描設定。

關於各標籤的詳細資訊，請參閱《[ScanSnap Manager 說明](#)》。



4. 變更所選個人設定的設定值後，請按一下 [套用] 按鈕。
5. 按一下左上角的 [] 按鈕以關閉 ScanSnap 設定視窗。

重新命名個人設定

1. 從 ScanSnap Manager 功能表選擇 [個人設定之管理]。

關於 ScanSnap Manager 功能表的詳細資訊，請參閱 "[ScanSnap Manager 功能表 \(Mac OS\)](#)" (第 35 頁)。

⇒ 出現 [ScanSnap Manager - 個人設定之管理] 視窗。

提示

- 如果您無法在 ScanSnap Manager 功能表中選擇 [個人設定之管理]，請取消勾選 ScanSnap 設定視窗中的 [使用快捷功能表] 核取方塊。
- 您也可以直接在 ScanSnap 設定視窗的 [個人設定] 中選擇 [個人設定之管理]，以顯示 [ScanSnap Manager - 個人設定之管理] 視窗。

2. 選擇個人設定，再按一下左下角的 [] 按鈕，然後選擇 [重新命名]。

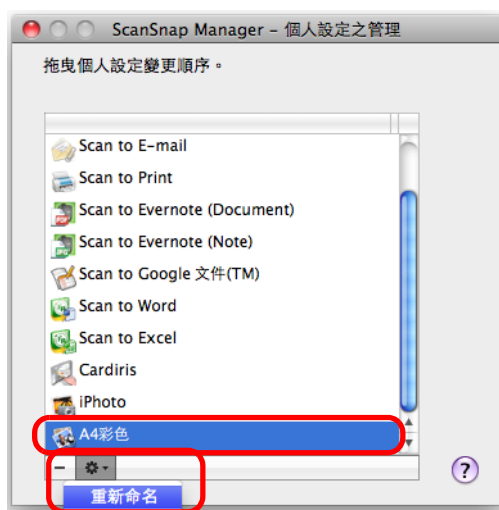

⇒ 可編輯個人設定的名稱欄位。

注意事項

無法重新命名 [標準] 個人設定。

3. 輸入一個新名稱。

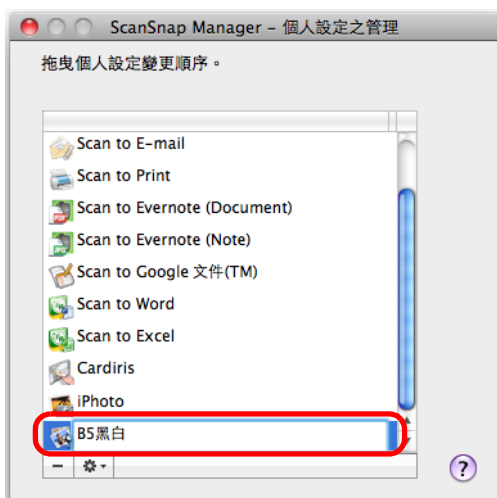

⇒ 重新命名個人設定。

4. 按一下左上方的 [●] 按鈕以關閉 [ScanSnap Manager - 個人設定之管理] 視窗。

⇒ 出現訊息。

5. 按一下 [套用] 按鈕。

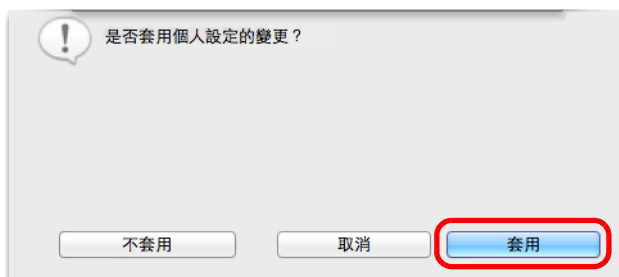

刪除個人設定

1. 從 ScanSnap Manager 功能表選擇 [個人設定之管理] 。

關於 ScanSnap Manager 功能表的詳細資訊，請參閱 "[ScanSnap Manager 功能表 \(Mac OS\)](#)" (第 35 頁)。

⇒ 出現 [ScanSnap Manager - 個人設定之管理] 視窗。

提示

- 如果您無法在 ScanSnap Manager 功能表中選擇 [個人設定之管理]，請取消勾選 ScanSnap 設定視窗中的 [使用快捷功能表] 核取方塊。
- 您也可以直接在 ScanSnap 設定視窗的 [個人設定] 中選擇 [個人設定之管理]，以顯示 [ScanSnap Manager - 個人設定之管理] 視窗。

2. 選擇要刪除的個人設定，然後按一下 [-] 按鈕。

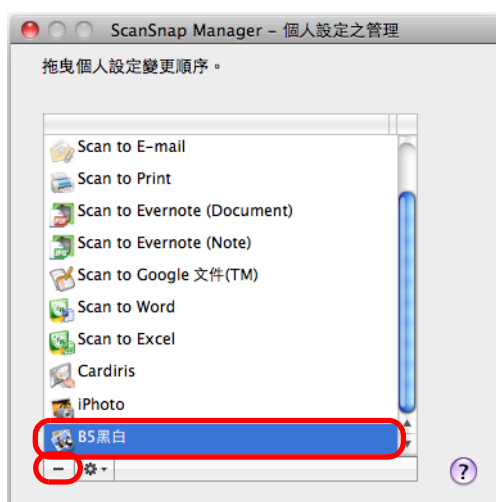

注意事項

無法刪除 [標準] 個人設定。

⇒ 刪除所選的個人設定。

3. 按一下左上方的 [●] 按鈕以關閉 [ScanSnap Manager - 個人設定之管理] 視窗。

⇒ 出現訊息。

4. 按一下 [套用] 按鈕。

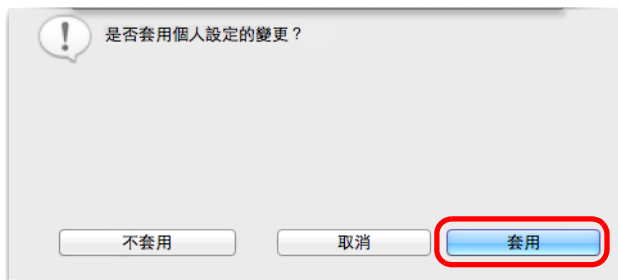

如何執行掃描

本節說明如何使用個人設定執行掃描。

以下說明掃描影像檔連結到 Mac OS 「預覽程式」的範例。

1. 從 ScanSnap Manager 功能表中選擇 [設定]。

關於 ScanSnap Manager 功能表的詳細資訊，請參閱 "[ScanSnap Manager 功能表 \(Mac OS\)](#)" (第 35 頁)。

⇒ 出現 ScanSnap 設定視窗。

2. 取消勾選 [使用快捷功能表] 核取方塊。



3. 按一下 ScanSnap 設定視窗中的 [套用] 按鈕。
4. 按一下左上角的 [✕] 按鈕以關閉 ScanSnap 設定視窗。
5. 從 「個人設定」功能表選擇 [標準]。

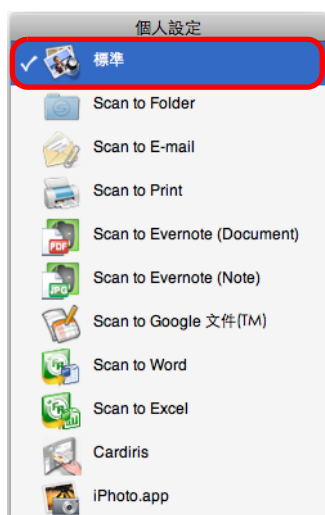

6. 將文件載入 ScanSnap。

關於詳細資訊，請參閱 "[如何裝載文件](#)" (第 47 頁)。

7. 按下 ScanSnap 上的 [Scan] 按鈕以開始掃描。

⇒ 當掃描完成後，會出現 Mac OS 「預覽程式」。

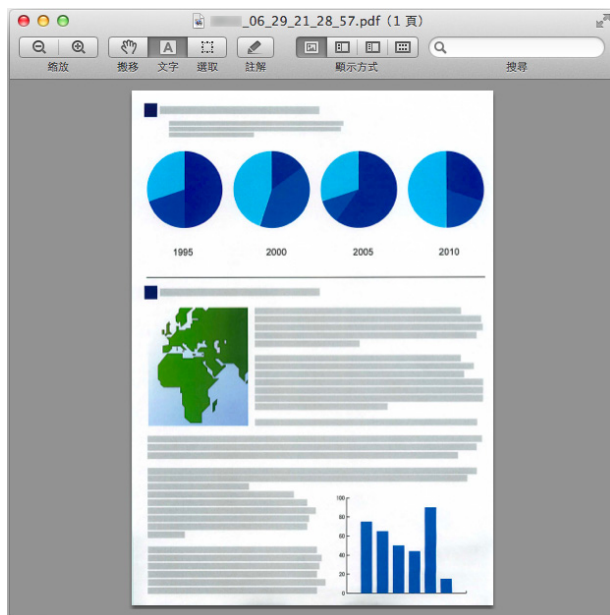

提示

若安裝其中之一，則會和 Adobe Acrobat 或 Adobe Reader 連結。

根據使用目的建立掃描影像

本節說明 ScanSnap 的各種使用方式。

只掃描文件單面

根據預設，ScanSnap 會以雙面模式掃描。
若要執行單面掃描，請執行以下步驟以變更設定。

1. 從 ScanSnap Manager 功能表中選擇 [設定]。

關於 ScanSnap Manager 功能表的詳細資訊，請參閱 "[ScanSnap Manager 功能表 \(Mac OS\)](#)" (第 35 頁)。

⇒ 出現 ScanSnap 設定視窗。

2. 在 [掃描] 標籤的 [掃描面] 彈出功能表中選擇 [單面掃描]。



3. 按一下 ScanSnap 設定視窗中的 [套用] 按鈕。

4. 按一下左上角的 [✕] 按鈕以關閉 ScanSnap 設定視窗。

5. 將文件載入 ScanSnap。

關於詳細資訊，請參閱 "[如何裝載文件](#)"（第 47 頁）。

6. 按下 ScanSnap 上的 [Scan] 按鈕以開始掃描。

提示

若從 ScanSnap Manager 功能表選擇 [單面掃描]，即使 [掃描] 標籤的 [掃描面] 指定為 [雙面掃描]，仍會以單面模式執行掃描。

⇒ 已儲存文件掃描面的影像資料。

以灰階或黑白掃描彩色文件

當 ScanSnap 設定視窗 [掃描] 標籤的 [色彩模式] 指定為 [自動色彩檢測] 時，ScanSnap Manager 會自動將掃描文件辨識為彩色、灰階或黑白，然後以其個別的色彩模式儲存文件。如果您希望以灰階或黑白模式掃描並儲存彩色文件，請按照以下程序變更設定。

1. 從 ScanSnap Manager 功能表中選擇 [設定]。

關於 ScanSnap Manager 功能表的詳細資訊，請參閱 "[ScanSnap Manager 功能表 \(Mac OS\)](#)" (第 35 頁)。

⇒ 出現 ScanSnap 設定視窗。

2. 在 [掃描] 標籤的 [色彩模式] 彈出功能表中選擇 [灰階] 或 [黑白]。



3. 按一下 [套用] 按鈕。

4. 按一下左上角的 [✕] 按鈕以關閉 ScanSnap 設定視窗。

5. 將文件載入 ScanSnap。

關於詳細資訊，請參閱 "[如何裝載文件](#)" (第 47 頁)。

6. 按下 ScanSnap 上的 [Scan] 按鈕以開始掃描。

⇒ 以灰階或黑白模式儲存掃描影像。

刪除空白頁

ScanSnap 可以檢測並自動刪除掃描影像中的空白頁。例如，當您以雙面模式掃描混合單面和雙面的批次文件時，作成的影像不會包含單面文件的背面（即空白頁）。

若要刪除空白頁，請執行以下步驟以變更設定：

注意事項

- 以下文件可能將檢測為空白。
 - 近乎空白、僅含少數字元的文件
 - 不含任何圖樣、線條或字元的單色（包括黑色）文件掃描此類文件時，請取消勾選 [移除空白頁] 核取方塊。此外，捨棄掃描過的文件時，請務必檢查影像資料中沒有任何頁面誤遭刪除。
- 使用 CardMinder 時不會刪除空白頁。

1. 從 ScanSnap Manager 功能表中選擇 [設定]。

關於 ScanSnap Manager 功能表的詳細資訊，請參閱 "[ScanSnap Manager 功能表 \(Mac OS\)](#)" (第 35 頁)。

⇒ 出現 ScanSnap 設定視窗。

2. 在 [掃描] 標籤中勾選 [移除空白頁] 核取方塊。



3. 按一下 ScanSnap 設定視窗中的 [套用] 按鈕。

4. 按一下左上角的 [] 按鈕以關閉 ScanSnap 設定視窗。

5. 將文件載入 ScanSnap。

關於詳細資訊，請參閱 "[如何裝載文件](#)"（第 47 頁）。

6. 按下 ScanSnap 上的 [Scan] 按鈕以開始掃描。

⇒ 已儲存不含空白頁的掃描影像。

校正歪斜的字串

掃描含歪斜字串的文件時，ScanSnap 能夠檢測這些歪斜字串並予以校正。
若要校正歪斜的字串，請按照以下程序變更設定。

注意事項

- 歪斜校正的最大範圍為正負 5 度。
- 執行此選項時會假設文件中包含一定數量的文字，因此當掃描以下類型的文件可能無法正確調整字串的角度。
在此情況下，請取消勾選 [校正文件中歪斜的文字] 核取方塊：
 - 字元間距 / 行距過小或字元重疊的文件
 - 含有許多加上框線或裝飾字元的文件
 - 含有許多相片或圖表，但僅含少數字元的文件
 - 字元後含圖樣背景的文件
例如字元與圖片和圖表重疊
 - 以各種方向列印字元的文件如設計圖等
 - 含有長對角線的文件
 - 含手寫字元的文件

提示

使用此設定掃描文件時會校正歪斜的影像，因此當 ScanSnap 設定視窗 [紙張] 標籤的 [紙張大小] 指定為 [自動檢測紙張大小] 時，您無須啟用 [校正文件中歪斜的文字]。

1. 從 ScanSnap Manager 功能表中選擇 [設定]。

關於 ScanSnap Manager 功能表的詳細資訊，請參閱 "[ScanSnap Manager 功能表 \(Mac OS\)](#)" (第 35 頁)。

⇒ 出現 ScanSnap 設定視窗。

2. 按一下 [掃描] 標籤中的 [選項] 按鈕。



⇒ 出現 [掃描模式選項] 視窗。

3. 勾選 [校正文件中歪斜的文字] 核取方塊



4. 按一下 [好] 按鈕關閉 [掃描模式選項] 視窗。

5. 按一下 ScanSnap 設定視窗中的 [套用] 按鈕。

6. 按一下左上角的 [✕] 按鈕以關閉 ScanSnap 設定視窗。

7. 將文件載入 ScanSnap。

關於詳細資訊，請參閱 "[如何裝載文件](#)" (第 47 頁)。

8. 按下 ScanSnap 上的 [Scan] 按鈕以開始掃描。

⇒ 儲存已校正歪斜字串的掃描影像。

將掃描影像旋轉至正確方向

在一般辦公室環境下，通常一批文件會包含大小相同但頁面方向不同的文件。對於這類型批次文件，ScanSnap 可以自動將每一個掃描影像旋轉至正確方向。若要將掃描影像旋轉至正確的方向，請按照以下程序變更設定。

注意事項

由於此選項是根據列印於文件上的字串來判別文件方向，因此可能不會旋轉以下類型之文件的方向。在此情況下，取消勾選 [自動調整影像方向] 核取方塊：

- 含有許多極大或極小字元的文件
- 字元間距 / 行距過小或字元重疊的文件
- 含有許多字元與底線或邊框相連的文件
- 含有許多相片或圖表，但僅含少數字元的文件
- 字元背景顏色不均的文件
例如加有網底的字元
- 含有許多裝飾字元的文件
例如裝飾字元（浮凸 / 框線）
- 字元後含圖樣背景的文件
例如字元與圖片和圖表重疊
- 以各種方向列印字元的文件如設計圖等
- 僅使用大寫文字書寫的文件
- 含手寫字元的文件
- 歪斜的文件
- 以非支援語言（非日文 / 英文 / 法文 / 德文 / 義大利文 / 西班牙文 / 俄文 / 葡萄牙文的其他語言）書寫的文件
- 版面複雜的文件
- 含有大量影像雜訊的文件
- 含有淡色字元的文件
- 含有褪色字元的文件

1. 從 ScanSnap Manager 功能表中選擇 [設定]。

關於 ScanSnap Manager 功能表的詳細資訊，請參閱 "[ScanSnap Manager 功能表 \(Mac OS\)](#)" (第 35 頁)。

⇒ 出現 ScanSnap 設定視窗。

2. 在 [掃描] 標籤中勾選 [自動調整影像方向] 核取方塊。



3. 按一下 ScanSnap 設定視窗中的 [套用] 按鈕。
4. 按一下左上角的 [✕] 按鈕以關閉 ScanSnap 設定視窗。
5. 將文件載入 ScanSnap。
關於詳細資訊，請參閱 "[如何裝載文件](#)" (第 47 頁)。
6. 按下 ScanSnap 上的 [Scan] 按鈕以開始掃描。
⇒ 儲存已調整方向的掃描影像。

減少透印

文件反面有文字或圖片時，可以減少掃描影像的透印情況。
若要減少透印，請執行以下步驟以變更設定。

注意事項

對於下類型的文件，減少透印功能可能無法有效運作。在此情況下，請取消勾選 [減少透印] 核取方塊。

- 含淡色文字或圖片的文件 / 文字或線條太細的文件 / 深色背景的文件
色彩可能無法重現或有所變更。若要辨識已標記的字串，字元辨識率辨識率可能會下降。
- 文字顏色太淡或文字太細的文件
字元辨識率辨識率可能會下降。
- 含大量透印的文件
透印情況可能更嚴重。

1. 從 ScanSnap Manager 功能表中選擇 [設定]。

關於 ScanSnap Manager 功能表的詳細資訊，請參閱 "[ScanSnap Manager 功能表 \(Mac OS\)](#)" (第 35 頁)。

⇒ 出現 ScanSnap 設定視窗。

2. 按一下 [掃描] 標籤中的 [選項] 按鈕。



⇒ 出現 [掃描模式選項] 視窗。

3. 勾選 [減少透印] 核取方塊。

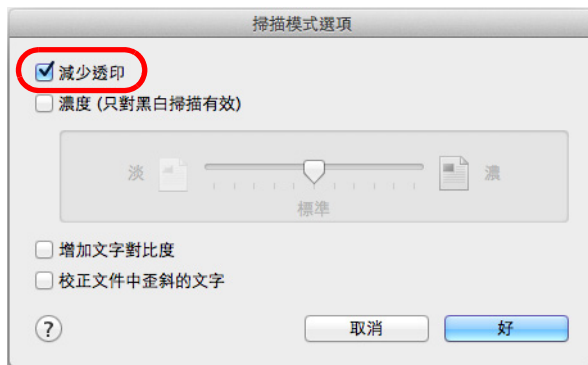

⇒ 出現以下訊息。

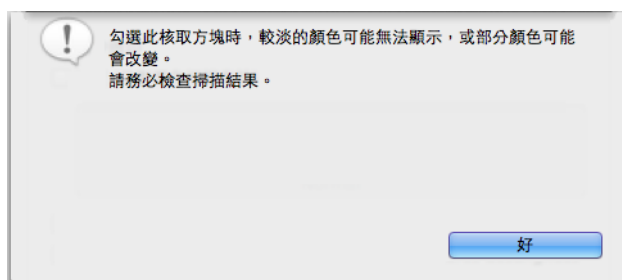

4. 按一下 [好] 按鈕關閉訊息。

5. 按一下 [好] 按鈕關閉 [掃描模式選項] 視窗。

6. 按一下 ScanSnap 設定視窗中的 [套用] 按鈕。

7. 按一下左上角的 [✕] 按鈕以關閉 ScanSnap 設定視窗。

8. 將文件載入 ScanSnap。

關於詳細資訊，請參閱 "[如何裝載文件](#)" (第 47 頁)。

9. 按下 ScanSnap 上的 [Scan] 按鈕以開始掃描。

⇒ 以減少透印功能儲存掃描影像。

掃描一批寬度或長度不一的文件

可以同時掃描一批寬度或長度不一的文件。

若要掃描一批寬度或長度不一的文件，請按照以下程序變更設定。

1. 從 ScanSnap Manager 功能表中選擇 [設定]。

關於 ScanSnap Manager 功能表的詳細資訊，請參閱 "[ScanSnap Manager 功能表 \(Mac OS\)](#)" (第 35 頁)。

⇒ 出現 ScanSnap 設定視窗。

2. 在 [紙張] 標籤中，將 [紙張大小] 選擇為 [自動檢測紙張大小]。



3. 在 [多頁進紙檢測] 彈出功能表中選擇 [無]。

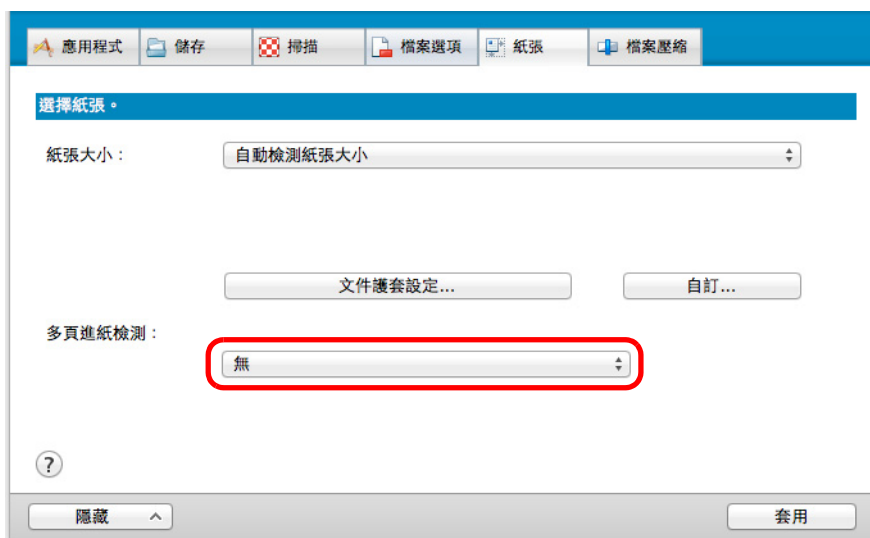

注意事項

若選擇 [檢查長度] 掃描一批寬度或長度不一的文件，文件可能將檢測為多頁進紙並停止掃描。注意：同時掃描 Letter 和 A4 大小的文件時，不會發生多頁進紙檢測錯誤。

4. 按一下 ScanSnap 設定視窗中的 [套用] 按鈕。
5. 按一下左上角的 [✕] 按鈕以關閉 ScanSnap 設定視窗。
6. 將文件載入 ScanSnap。
 1. 對齊文件邊緣。

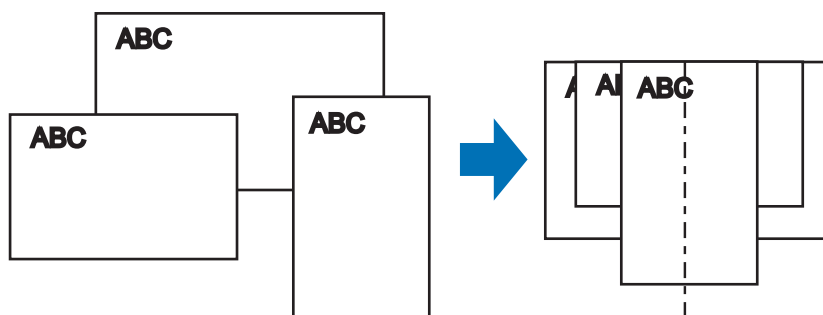

2. 將文件擺放於 ADF 進紙槽的中央位置。

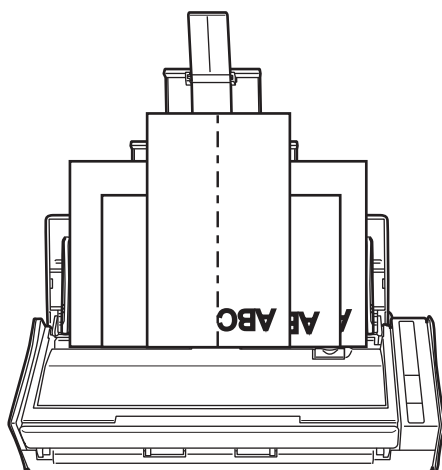

注意事項

- 確認所有的文件皆放置於進紙輪上，否則某些文件將無法進紙。

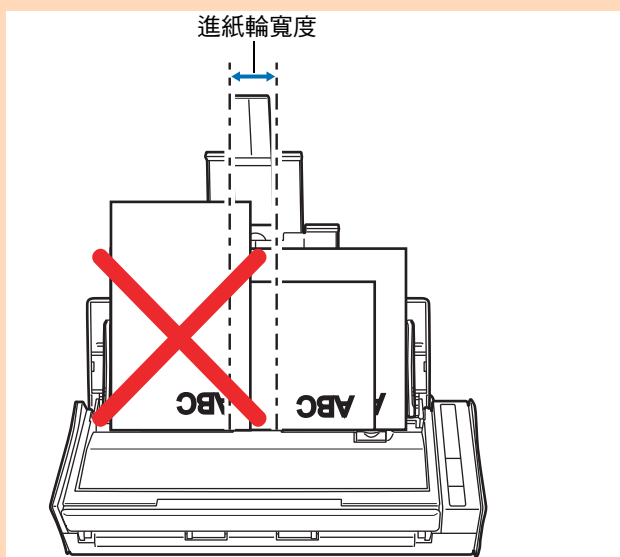

- 調整側導板到最寬文件的寬度。
- 對於無法碰觸到側導板的較小文件，請小心地將其筆直載入 ADF 進紙槽（掀蓋）。如果文件在掃描期間歪斜，掃描出來的影像資料畫質可能會變差（影像資料不完整或影像上出現斜線），或是輸出的掃描影像資料與原稿大小不同。如果無法筆直地掃描文件，建議分批掃描文件（將寬度相同的文件分為一批）並啟用繼續掃描功能。
- 注意：無法以側導板對齊的文件有可能造成卡紙。

7. 按下 ScanSnap 上的 [Scan] 按鈕以開始掃描。

⇒ 掃描影像以原稿大小儲存。

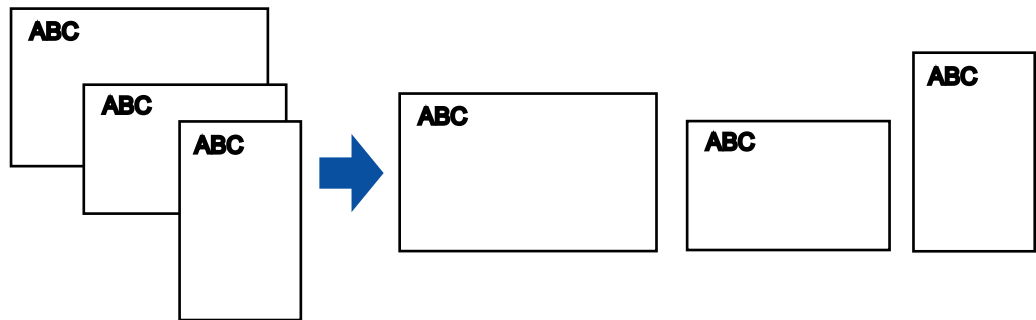

注意事項

掃描文件時如果發生歪斜，輸出影像的大小可能會與原稿不同。

長頁掃描

最長可掃描長度為 863 mm (34 英吋) 的文件。
以下說明如何掃描長頁文件。

1. 將文件載入 ScanSnap。

關於可裝載文件的詳細資訊，請參閱 "[可掃描的文件](#)" (第 45 頁)。

注意事項

- 一次應只載入一張長頁文件到 ADF 進紙槽（掀蓋）。
- 掃描長頁文件時請注意以下事項。

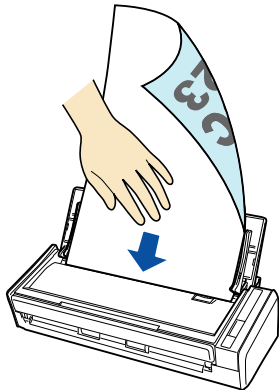
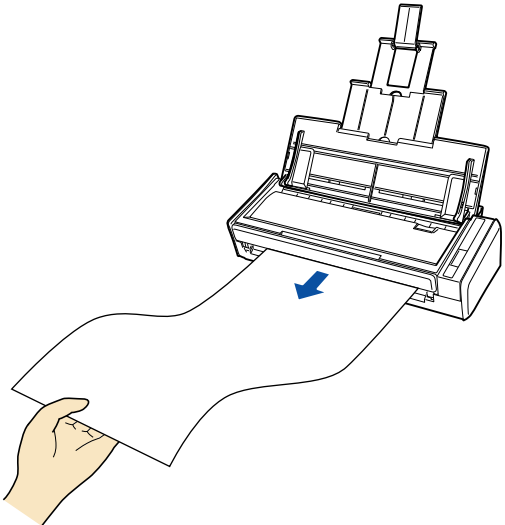
載入時	退出時
用手扶住文件，防止文件從 ADF 進紙槽（掀蓋）上掉落。	確保 ScanSnap 出紙處有足夠的空間，並用手拿起文件以防止從 ScanSnap 放置處掉落。
	

2. 按住 ScanSnap 上的 [Scan] 按鈕三秒或以上，直至閃藍燈為止。

⇒ 開始掃描。

提示

若以長頁文件模式掃描第一頁並繼續掃描，下一份文件也會以長頁模式來掃描。

注意事項

- 當 ScanSnap 設定視窗中，[掃描] 標籤的 [畫質] 彈出功能表選擇為 [最佳] 時，會出現以下視窗並停用長頁掃描。



- 當您執行長頁掃描時，系統會忽略目前設定，然後使用以下設定：
 - 多頁進紙檢測：無
 - 紙張大小：自動檢測紙張大小

將掃描出來的影像儲存為多個 PDF 檔案

ScanSnap 可以根據指定的頁數，將掃描影像儲存為個別的 PDF 檔案。例如，您可以掃描一批單據，然後將每一張單據儲存為一個 PDF 檔案。

若要將影像資料儲存為多個 PDF 檔案，請按照以下程序變更設定。

1. 從 ScanSnap Manager 功能表中選擇 [設定]。

關於 ScanSnap Manager 功能表的詳細資訊，請參閱 "[ScanSnap Manager 功能表 \(Mac OS\)](#)" (第 35 頁)。

⇒ 出現 ScanSnap 設定視窗。

2. 從 [檔案選項] 標籤的 [檔案格式] 彈出功能表中選擇 [PDF (*.pdf)]，然後按一下 [選項] 按鈕。



⇒ 出現 [PDF 檔案格式選項] 視窗。

3. 選擇 [作成 PDF 檔案的頁數]，然後輸入要分割的頁數。

每次儲存在此指定的頁數後，即作成一個 PDF 檔案。

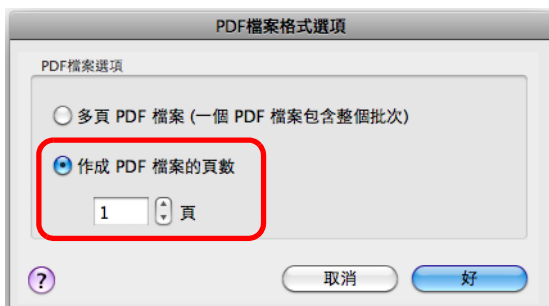

提示

在雙面模式下，每份文件均會作成雙頁面（正面 / 反面）。

在 [掃描] 標籤下勾選 [移除空白頁] 核取方塊時，由於系統會移除空白頁，所以原稿和掃描影像的頁數會不一致。若要保留原來的頁數順序，請取消勾選此核取方塊。

4. 按一下 [好] 按鈕關閉 [PDF 檔案格式選項] 視窗。
 5. 按一下 ScanSnap 設定視窗中的 [套用] 按鈕。
 6. 按一下左上角的 [✕] 按鈕以關閉 ScanSnap 設定視窗。
 7. 將文件載入 ScanSnap。
8. 按下 ScanSnap 上的 [Scan] 按鈕以開始掃描。

⇒ 每掃描步驟 3. 中指定的頁數後，即作成一個 PDF 檔案。

建立可搜尋的 PDF 檔案

ScanSnap 可以對掃描影像執行文字辨識，並建立可搜尋的 PDF 檔案。

提示

也可以使用 [可搜尋 PDF 的轉換程式] 建立可搜尋的 PDF 檔案。

亦可稍後使用 [可搜尋 PDF 的轉換程式]，將 ScanSnap 所建立的檔案轉換成可搜尋的 PDF 檔案。可以在電腦閒置時處理，更有效率地建立多個可搜尋的 PDF 檔案。關於詳細資訊，請參閱 "[建立可搜尋的 PDF 檔案](#)"（第 265 頁）。

若要建立可搜尋的 PDF 檔案，請按照以下程序變更設定。

1. 從 ScanSnap Manager 功能表中選擇 [設定]。

關於 ScanSnap Manager 功能表的詳細資訊，請參閱 "[ScanSnap Manager 功能表 \(Mac OS\)](#)"（第 35 頁）。

⇒ 出現 ScanSnap 設定視窗。

2. 從 [檔案選項] 標籤的 [檔案格式] 彈出功能表中選擇 [PDF (*.pdf)]。



提示

建議在 ScanSnap 設定視窗的 [掃描] 標籤中，將 [畫質] 選擇為 [精細] 或 [超精細]。

3. 勾選 [轉換成可搜尋的 PDF 檔案] 核取方塊。



⇒ 出現以下訊息。

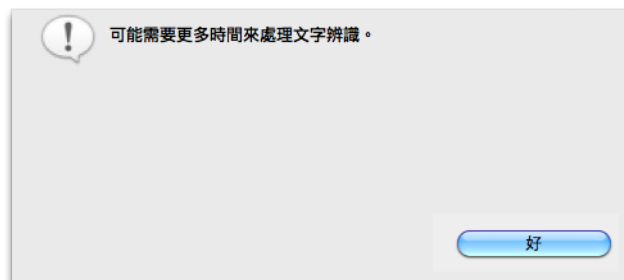

4. 按一下 [好] 按鈕關閉訊息。

5. 指定文字辨識選項。



- 語言
選擇語言。可以選擇日文、英文、法文、德文、義大利文、西班牙文、中文（簡體）、中文（繁體）、韓文、俄文和葡萄牙文。
- 目標頁面
若要對所有頁面執行文字辨識，請選擇 [所有頁面]；若只對第一頁執行文字辨識，請選擇 [首頁]。

6. 按一下 ScanSnap 設定視窗中的 [套用] 按鈕。

7. 按一下左上角的 [] 按鈕以關閉 ScanSnap 設定視窗。

8. 將文件載入 ScanSnap。

關於詳細資訊，請參閱 "[如何裝載文件](#)"（第 47 頁）。

9. 按下 ScanSnap 上的 [Scan] 按鈕以開始掃描。

⇒ 對掃描影像和所建立的可搜尋 PDF 檔案執行文字辨識。

注意事項

- 根據電腦的作業系統環境而異，在步驟 3. 啟用此設定時可能要花費較長的時間來處理文字辨識。
- 可能無法正確辨識以下類型文件（字元）的掃描影像。
在此情況下，變更 [色彩模式] 或在 [畫質] 中提高解析度，均可能獲得較佳的文字辨識效果。
 - 含手寫字元的文件
 - 字元小且以低解析度掃描的文件
 - 歪斜的文件
 - 書寫語言並非指定語言的文件
 - 含有斜體字元的文件
 - 含有上 / 下標字元或複雜數學表達式的文件
 - 字元背景顏色不均的文件
例如加有網底的字元
 - 含有許多裝飾字元的文件
例如裝飾字元（浮凸 / 框線）
 - 字元後含圖樣背景的文件
例如字元與圖片和圖表重疊
 - 含有許多字元與底線或邊框相連的文件
- 對下列文件處理文字辨識時，可能需要花費較長的時間：
 - 版面複雜的文件
 - 文件包含文字以外的資訊
例如，加有網底背景上的文字
- 若啟用了減少透印功能，辨識率可能會下降。在此情況下，請按照以下程序停用此功能。
從 ScanSnap Manager 功能表選擇 [設定] → [掃描] 標籤 → [選項] 按鈕，以顯示 [掃描模式選項] 視窗。取消勾選 [減少透印] 核取方塊。
- 可以使用 Adobe Acrobat 搜尋直向文字，但無法使用 Spotlight 或「預覽程式」搜尋。

在 PDF 檔中設定關鍵字

提示

可以使用 [可搜尋 PDF 的轉換程式] 將 ScanSnap 所建立的檔案轉換成可搜尋的 PDF 檔案。關於詳細資訊，請參閱《ScanSnap Manager 說明》。

如果是黑白文件，可將字串（例如頁面標題或標題）設定為關鍵字，以便搜尋 PDF 檔案。使用水性螢光筆標記要設定為關鍵字的字串（使標記部分完全涵蓋整個字串）。執行掃描時，系統會辨識標記字串並設定為 PDF 檔案的關鍵字。

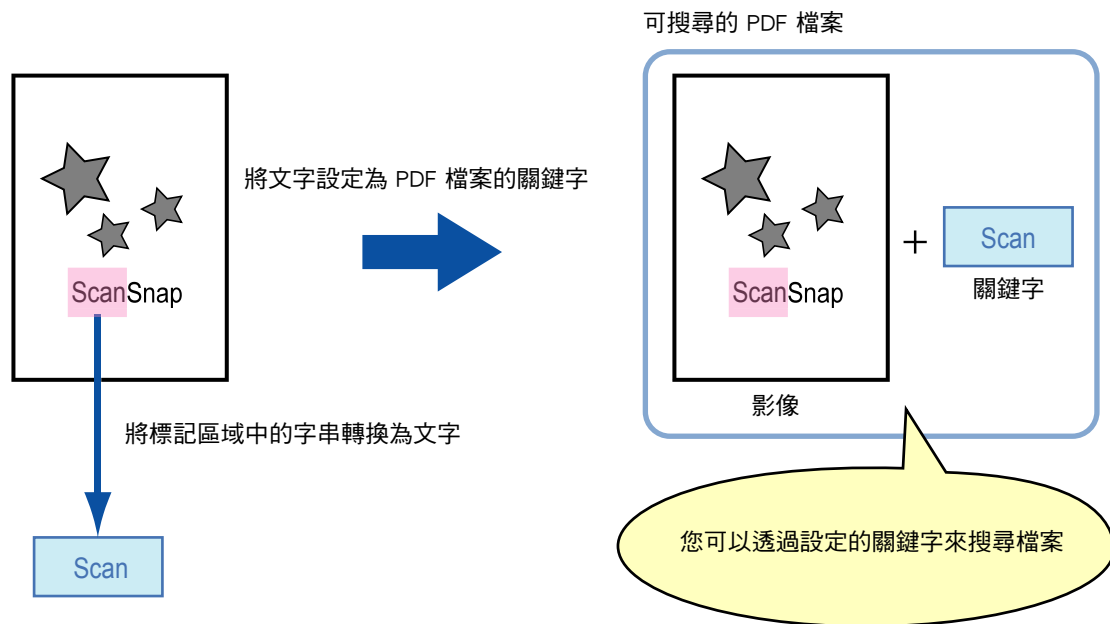

請按照以下方式標記黑白文件：



- 可以使用任何一般的螢光筆。

以下顯示建議的螢光筆顏色和深淺程度：

粉紅色	黃色	藍色	綠色
ScanSnap	ScanSnap	ScanSnap	ScanSnap

- 以直線標記單行字串。
- 支援的標記區域範圍如下：
 - 最小：3 mm（寬度）× 10 mm（長度）
 - 最大：20 mm（寬度）× 150 mm（長度）
- 請僅使用一種顏色標示同一頁面。

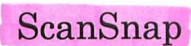
- 請確認標記範圍涵蓋整個字串，而且顏色深淺程度平均。

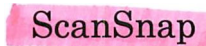
正確範例：	錯誤範例 1： （未涵蓋整個區域）	錯誤範例 2： （顏色不均）
		

- 每頁最多只能標記 10 個區域。

注意事項

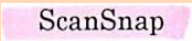
- 建議您用藍色或綠色的螢光筆來標記。當您使用粉紅色或黃色等顏色標記字串時，系統可能無法將標記區域辨識為關鍵字。
 - 對於報紙等深色背景的文件，請使用藍色螢光筆。若標記顏色並非藍色，則可能無法檢測出標記區域。
 - 對於以下類型的文件，無法辨識標記區域並設定為關鍵字：
 - 型錄或小冊子等彩色文件
 - 使用一種以上標記顏色的文件
 - 含有非標記顏色的文件（使用的筆並非螢光筆或文件已弄髒）
 - 一頁中含有過多標記區域的文件
 - 以下類型的標記字串無法設定為關鍵字：
 - 標記區域的大小超出支援範圍
 - 標記形狀不規則（例如歪斜）
 - 多個標記區域之間過於接近
 - 螢光筆的顏色過淡或已褪色
- 
- 若要標記多個字串，各標記區域之間至少應留有 5 mm 寬的間隔。若標記區域之間過於接近，可能將檢測為一個標記區域。
 - 在以下的情況，可能會將標記區域周圍的字串設定為關鍵字。
標記區域與上下行的字串重疊
 - 在以下的情況，可能會將未標記的字串設定為關鍵字：
 - 型錄或小冊子等彩色文件
 - 含彩色文字、圖表、圖片、表格和線條的文件
 - 已使用螢光筆框住某些區域的文件
 - 已弄髒的文件

提示

- 如果您無法正確設定關鍵字，請提高解析度。
- 可以在 Adobe Acrobat / Adobe Reader 的 [文件內容] 或「預覽程式」的 [檢閱器] 中查看 PDF 檔案中已設定的關鍵字。

請按照以下程序變更設定，以自動設定 PDF 檔案的關鍵字。

1. 從 ScanSnap Manager 功能表中選擇 [設定]。

關於 ScanSnap Manager 功能表的詳細資訊，請參閱 "[ScanSnap Manager 功能表 \(Mac OS\)](#)" (第 35 頁)。

⇒ 出現 ScanSnap 設定視窗。

2. 從 [檔案選項] 標籤的 [檔案格式] 彈出功能表中選擇 [PDF (*.pdf)]。



提示

建議在 ScanSnap 設定視窗的 [掃描] 標籤中，將 [畫質] 選擇為 [精細] 或 [超精細]。

3. 勾選 [將標記的文字設定為 PDF 檔案的關鍵字] 核取方塊。



- 目標標記區域

若只對第一個標記區域的字串執行文字辨識並為 PDF 檔案設定關鍵字時，請選擇 [第一個標記區域]；若要對所有標記區域則選 [全部標記區域]。

注意事項

如果文件的文字方向為直向，請勿選擇 [第一個標記區域]。

提示

以下是選擇 [第一個標記區域] 時的說明：

- 若要將文件標題等字串設定為 PDF 檔案的關鍵字，請選擇此按鈕。

例如：只標記文件的標題時，標記的字串會設為 PDF 檔案的關鍵字，並且可以透過標題字串來搜尋 PDF 檔案。

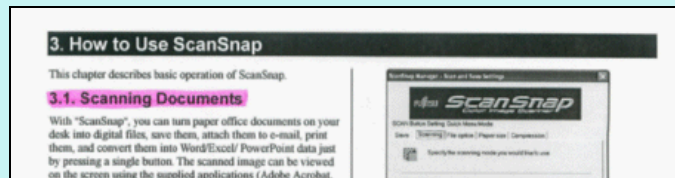

- 當同一行有多個標記區域時，最接近文件頂端的標記字串會設定為關鍵字。

例如：在以下的情況，由於標記區域 B 的字串高於標記區域 A 的字串，因此會設定為關鍵字。

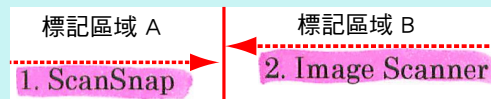

- 語言

選擇語言。可以選擇日文、英文、法文、德文、義大利文、西班牙文、中文（簡體）、中文（繁體）、韓文、俄文和葡萄牙文。

- 目標頁面

若只對第一頁執行文字辨識並設定 PDF 檔案關鍵字時，請選擇 [首頁]；若要對每頁執行則選擇 [所有頁面]。

4. 按一下 [套用] 按鈕。

5. 按一下左上角的 [] 按鈕以關閉 ScanSnap 設定視窗。

6. 將文件載入 ScanSnap。

關於詳細資訊，請參閱 "[如何裝載文件](#)"（第 47 頁）。

7. 按下 ScanSnap 上的 [Scan] 按鈕以開始掃描。

⇒ 對標記字串執行文字辨識，然後建立含關鍵字的 PDF 檔案。

注意事項

- 根據電腦的作業系統環境而異，在步驟 3. 啟用此設定時可能要花費較長的時間來處理文字辨識。
- 可能無法正確辨識以下類型文件（字元）的掃描影像。
在此情況下，[畫質] 中指定較高的解析度，則可能獲得較佳的文字辨識效果。
 - 含手寫字元的文件
 - 字元小且以低解析度掃描的文件
 - 歪斜的文件
 - 書寫語言並非指定語言的文件
 - 含有斜體字元的文件
 - 含有上 / 下標字元或複雜數學表達式的文件
 - 字元背景顏色不均的文件
例如加有網底的字元
 - 含有許多裝飾字元的文件
例如裝飾字元（浮凸 / 框線）
 - 字元後含圖樣背景的文件
例如字元與圖片和圖表重疊
 - 含有許多字元與底線或邊框相連的文件
- 對下列文件處理文字辨識時，可能需要花費較長的時間：
 - 版面複雜的文件
 - 文件包含文字以外的資訊
例如，加有網底背景上的文字
- 若啟用了減少透印功能，辨識率可能會下降，並可能刪除標記或標記顏色變淡。在此情況下，請按照以下程序停用此功能。
從 ScanSnap Manager 功能表選擇 [設定] → [掃描] 標籤 → [選項] 按鈕，以顯示 [掃描模式選項] 視窗。取消勾選 [減少透印] 核取方塊。
- 若在文件中標記相同的字串數次，也會在 PDF 檔案中新增相同的關鍵字數次。
- 所有關鍵字的字元數上限為 255 個字元。
- 當您在 Adobe Acrobat 或 Adobe Reader 中檢查關鍵字時，新增的關鍵字前後可能會加上雙引號（例如 "ABC"）。

將兩個檔案或兩個頁面儲存為一個對頁影像

使用「頁面合併程式」，可以垂直或水平的方式合併兩個 JPEG 檔案、兩個單頁 PDF 檔案或多頁 PDF 檔案中的兩頁。合併檔案或頁面會儲存為單一的對頁影像。關於功能與操作方法的詳細資訊，請參閱《ScanSnap Manager 說明》。

設定 ScanSnap Manager

本節說明如何設定掃描和「快捷功能表」、自動連結應用程式、掃描處理狀態和掃描期間顯示的視窗。

如何指定掃描設定

可以根據掃描影像的使用目的指定 ScanSnap Manager 掃描設定。可以使用 ScanSnap 設定視窗指定掃描設定。

可以指定以下掃描方式的掃描設定。

- 基本掃描方式
使用「快捷功能表」掃描 (第 243 頁)
- 方便的掃描方式
使用個人設定掃描 (第 326 頁)

按照以下程序指定掃描設定。

1. 從 ScanSnap Manager 功能表中選擇 [設定]。

關於 ScanSnap Manager 功能表的詳細資訊，請參閱 "[ScanSnap Manager 功能表 \(Mac OS\)](#)" (第 35 頁)。

⇒ 出現 ScanSnap 設定視窗。

提示

您也可同時按下鍵盤上的 [command (⌘)] 鍵和 [S] 鍵來開啟 ScanSnap 設定視窗。只有正在使用 ScanSnap Manager 時 (亦即 ScanSnap Manager 顯示於功能表列時)，才可以使用此方式開啟。

2. 按一下 [進階] 按鈕切換到詳細檢視模式。

例如：使用「快捷功能表」掃描時出現 ScanSnap 設定視窗。

概要檢視



詳細檢視



提示

ScanSnap 設定視窗會保留上次使用 ScanSnap 時的顯示模式。例如，若關閉時為詳細檢視模式，下次仍會以詳細檢視模式顯示視窗。

3. 在各標籤中設定掃描設定。



關於各標籤的詳細資訊，請參閱《ScanSnap Manager 說明》。

注意事項

掃描設定根據掃描方法而異。

關於可設定項目的詳細資訊，請參閱「各種掃描方式的設定項目」(第 414 頁)。

4. 按一下 ScanSnap 設定視窗中的 [套用] 按鈕。

⇒ 已變更掃描設定。

- 當您使用「快捷功能表」時，會變更 [自訂] 按鈕的掃描設定。
- 使用個人設定時，會變更目前所選個人設定的掃描設定。

提示

在 ScanSnap 設定視窗顯示時若按下 ScanSnap 上的 [Scan] 按鈕，系統便會關閉 ScanSnap 設定視窗，然後開始掃描。儲存已變更的掃描設定並使用該設定掃描文件。

注意：若已開啟其他視窗，除非關閉開啟的視窗，否則即使按下 ScanSnap 上的 [Scan] 按鈕也不會開始掃描。

快捷功能表設定

本節說明「快捷功能表」。

您可以變更「快捷功能表」的顯示模式，以及應用程式的顯示順序。

提示

- 關於如何顯示「快捷功能表」的詳細資訊，請參閱「掃描」(第 245 頁)。
- 關於「快捷功能表」中所顯示應用程式的詳細資訊，請參閱「透過「快捷功能表」使用 ScanSnap」(第 248 頁)。

快捷功能表

「快捷功能表」顯示可連結的應用程式。



新增到「快捷功能表」的應用程式會以  標記。

提示

可隨意新增應用程式到「快捷功能表」。關於詳細資訊，請參閱《ScanSnap Manager 說明》。

變更顯示模式

「快捷功能表」中有以下兩種模式：

- [我的最愛] 模式
僅顯示指定為「我的最愛」的應用程式。將經常使用的應用程式設定為 [我的最愛] 模式中顯示的程式，以便快速找出所需的應用程式。關於如何指定「我的最愛」的詳細資訊，請參閱 "[「我的最愛」應用程式](#)" (第 374 頁)。
- [所有應用程式] 模式
在「快捷功能表」中顯示所有可使用的應用程式。

根據預設，[我的最愛] 模式中顯示的「快捷功能表」會包含所有應用程式。

若要切換顯示模式，請按一下「快捷功能表」中的 [顯示所有應用程式] 或 [顯示我的最愛]。

提示

「快捷功能表」會保留上次的顯示模式。例如，若在 [所有應用程式] 模式中關閉「快捷功能表」，下次也會以 [所有應用程式] 模式開啟。

變更顯示順序

可以變更「快捷功能表」中應用程式的顯示順序。

程序如下。

1. 按一下「快捷功能表」中的 。

關於如何顯示「快捷功能表」的詳細資訊，請參閱 "[掃描](#)" (第 245 頁)。



⇒ 出現 [顯示 / 隱藏的應用程式] 視窗。

2. 指定「快捷功能表」中應用程式的顯示順序。

應用程式在「快捷功能表」中的顯示順序與 [顯示 / 隱藏的應用程式] 視窗中的排列順序相同。

拖曳應用程式以變更其順序。



提示

按一下 [重設顯示] 視窗中的 [重設] 按鈕時，以下設定會還原為預設值。

- 「快捷功能表」中應用程式的顯示順序
- 「我的最愛」設定

應用程式的顯示順序，如下面「快捷功能表」和 [顯示 / 隱藏的應用程式] 視窗的應用程式清單所示。

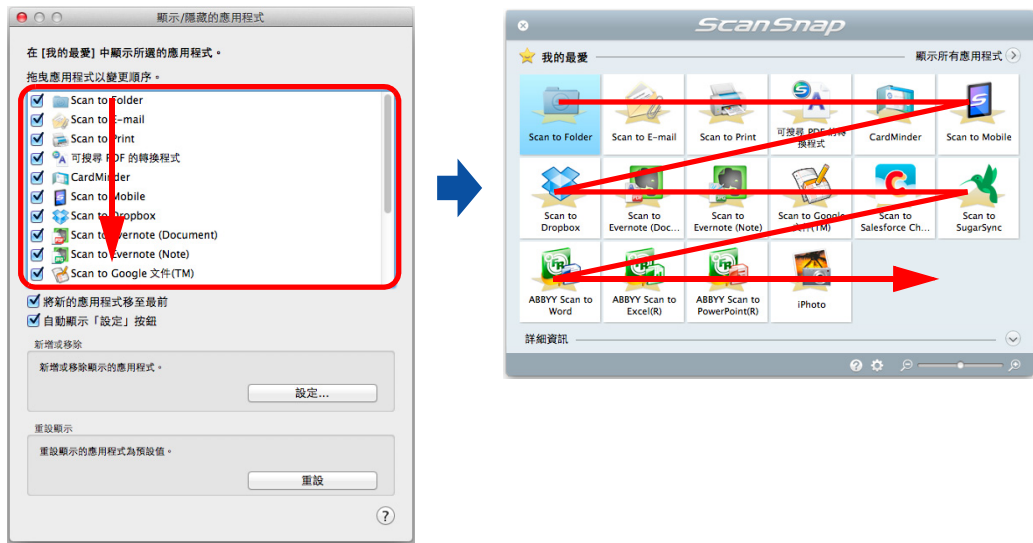

3. 按一下左上角的 [●] 按鈕以關閉 [顯示 / 隱藏的應用程式] 視窗。

⇒ 已變更「快捷功能表」中應用程式的顯示順序。

「我的最愛」應用程式

可以將常用的應用程式設定為「我的最愛」，以輕易從「快捷功能表」中選取。

1. 按一下「快捷功能表」中的 [顯示所有應用程式]。

⇒ 「快捷功能表」切換至 [所有應用程式] 模式。

2. 請在按下鍵盤上的 [control] 鍵時按一下想要設定為我的最愛的應用程式，然後在顯示的功能表中按一下 [加到我的最愛]。

⇒ 將應用程式設定為「我的最愛」。

[加到我的最愛] 旁為勾選標記，應用程式圖示後面則顯示星號。

提示

- 根據預設，所有應用程式會設定為「我的最愛」。若要變更「我的最愛」的設定，請取消勾選 [加到我的最愛] 勾選標記。
- 亦可在 [顯示 / 隱藏的應用程式] 視窗中設定「我的最愛」應用程式。

建議的應用程式

根據掃描文件的大小，ScanSnap Manager 會顯示建議的應用程式。

例如：

掃描名片大小的文件時，CardMinder 會顯示為建議的應用程式。



可以按一下「快捷功能表」中的 [顯示建議] 或 [隱藏建議] 以顯示或隱藏建議的應用程式。

自動連結應用程式

當正在使用以下應用程式之一（應用程式功能表出現於功能表列中）時，如果您按下 ScanSnap 上的 [Scan] 按鈕掃描文件，即使啟用了「快捷功能表」，ScanSnap Manager 也會自動與應用程式連結。

可以自動與 ScanSnap Manager 連結的應用程式如下：

- CardMinder
掃描影像顯示於 CardMinder。
- Scan to Mobile
將掃描影像傳送至行動裝置。

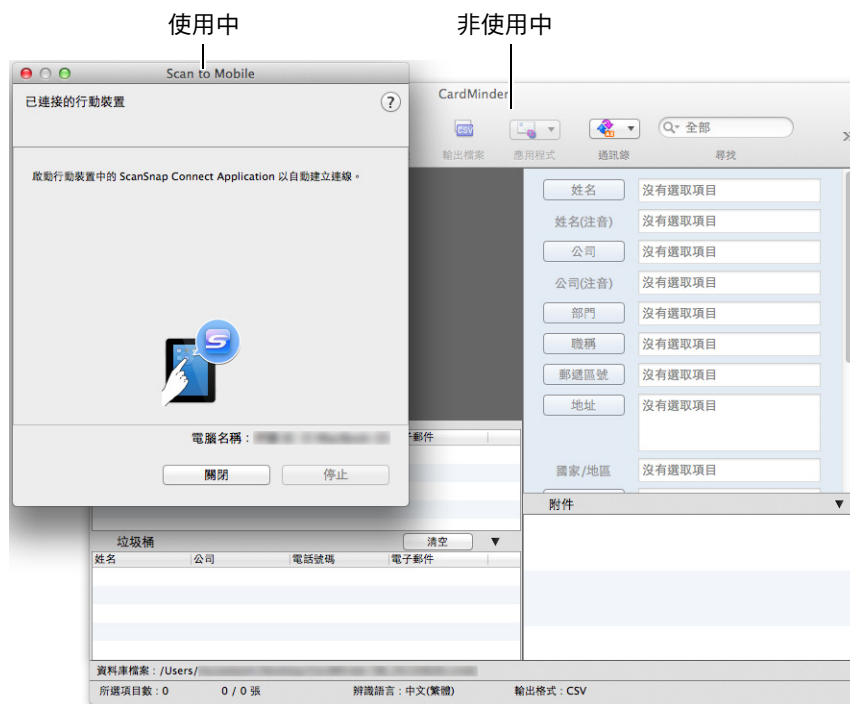

上述範例顯示 Scan to Mobile 視窗在最前面（使用中）時，ScanSnap Manager 會自動與其連結。

注意事項

使用 CardMinder 時

- 正在使用 CardMinder 時，會以目前的設定掃描。如果 CardMinder 不支援某些設定，則使用預設值。關於 CardMinder 預設值的詳細資訊，請參閱《ScanSnap Manager 說明》。
- 正在使用 CardMinder 時，若文件為名片大小，ScanSnap Manager 會自動與 CardMinder 連結。掃描其他大小的文件時，ScanSnap Manager 與 CardMinder 不會自動連結，並出現以下錯誤訊息。



提示

若要停用自動連接，請在 [ScanSnap Manager - 偏好設定] 視窗的 [自動連結] 標籤中勾選 [不會自動連結]。

ScanSnap 通訊狀態

正在執行 ScanSnap Manager 時，若開啟 / 關閉 ScanSnap 電源，則會出現並指示 ScanSnap 通訊狀態的通知。

開啟 ScanSnap 電源時



(連接電源線)



(連接 USB 匯流排電源)

關閉 ScanSnap 電源時



提示

若要停用 ScanSnap 通訊狀態通知，請按一下通知並在 [ScanSnap Manager - 偏好設定] 視窗之 [顯示狀態] 標籤中，取消勾選 [通知通訊狀態] 核取方塊。

即將自動關閉 ScanSnap 電源時

若指定了自動關閉電源的閒置時間，通知會於 ScanSnap 電源關閉前 5 分鐘出現。



(連接電源線)



(連接 USB 匯流排電源)

接收或隱藏 ScanSnap 通訊狀態通知

您可以指定是否要接收 ScanSnap 通訊狀態通知。
按照以下程序指定設定。

1. 從 ScanSnap Manager 功能表選擇 [輔助說明] → [偏好設定]。

關於 ScanSnap Manager 功能表的詳細資訊，請參閱 "[ScanSnap Manager 功能表 \(Mac OS\)](#)" (第 35 頁)。

⇒ 出現 [ScanSnap Manager - 偏好設定] 視窗。

2. 在 [顯示狀態] 標籤中，勾選或取消勾選 [通知通訊狀態] 核取方塊。



如果您勾選 [通知通訊狀態] 核取方塊，將會在 ScanSnap 開啟 / 關閉時收到通訊狀態的通知。

如果您取消勾選 [通知通訊狀態] 核取方塊，則不會收到通訊狀態的通知。

3. 按一下左上角的 [關閉] 按鈕以關閉 [ScanSnap Manager - 偏好設定] 視窗。

顯示掃描進度

開始掃描時，會出現 [ScanSnap Manager - 影像掃描和存檔] 視窗。

[ScanSnap Manager - 影像掃描和存檔] 視窗包含以下項目：

- 掃描狀態
- 掃描設定
- 儲存已完成
- 預覽

注意：可以按一下 [ScanSnap Manager - 影像掃描和存檔] 視窗中的 [中止] 按鈕，來停止掃描。

關於如何停止掃描的詳細資訊，請參閱 "停止掃描" (第 247 頁)。



將掃描影像的最後一頁存檔後，[ScanSnap Manager - 影像掃描和存檔] 視窗會自動關閉。

提示

若在 ScanSnap 設定視窗 [掃描] 標籤中勾選 [在最後一頁之後繼續掃描] 核取方塊，必須按一下 [掃描結束] 按鈕，然後關閉 [ScanSnap Manager - 影像掃描和存檔] 視窗。

隱藏掃描處理狀態

您可以按照以下程序，隱藏 [ScanSnap Manager - 影像掃描和存檔] 視窗。

1. 從 ScanSnap Manager 功能表選擇 [輔助說明] → [偏好設定]。

關於 ScanSnap Manager 功能表的詳細資訊，請參閱 "[ScanSnap Manager 功能表 \(Mac OS\)](#)" (第 35 頁)。

⇒ 出現 [ScanSnap Manager - 偏好設定] 視窗。

2. 在 [顯示狀態] 標籤中取消勾選 [顯示掃描處理狀態 (建議)] 核取方塊。



3. 按一下左上角的 [●] 按鈕以關閉 [ScanSnap Manager - 偏好設定] 視窗。

⇒ 從下次掃描開始便會隱藏 [ScanSnap Manager - 影像掃描和存檔] 視窗。

提示

沒有顯示掃描進度狀態視窗時，目前已存檔頁數會顯示於 Dock 的 ScanSnap Manager

圖示  中。



疑難排解

關於解決如何取出卡紙等問題的詳細資訊，請參閱《ScanSnap Manager 說明》中的〈疑難排解〉。

Windows

從「右鍵功能表」選擇 [說明] → [疑難排解]。

Mac OS

從 ScanSnap Manager 功能表選擇 [輔助說明] → [疑難排解]。

日常維護

本章說明清潔用品及如何清潔 ScanSnap。

注意事項

使用 ScanSnap 時掃描器底部可能會變熱，但不會影響 ScanSnap 的操作或造成任何實際損害。搬動 ScanSnap 時，請小心以免掉落於地面。

清潔用品.....	384
清潔 ScanSnap 外部.....	385
清潔 ScanSnap 內部.....	386

清潔用品

清潔用品以及其部件號碼如下。

產品名稱	部件號碼	單位	附註
F1 清潔液 	PA03950-0352	1 瓶	大小：100 ml
清潔紙巾 (*1) 	PA03950-0419	1 包	24 包
乾無絨布 (*2)	市售品	-	-

*1：清潔紙巾是沾有 F1 清潔液的濕紙巾。亦可使用沾有 F1 清潔液的抹布代替。

*2：任何無絨布皆可使用。

若要取得這些產品，請聯絡原購買經銷商或富士通掃描器的特約服務中心。

關於更多詳細資訊，請參閱以下網頁：

<http://scansnap.fujitsu.com/>

清潔 ScanSnap 外部

清潔 ScanSnap 外部、ADF 進紙槽（掀蓋）及 ADF 頂部。

如何清潔

1. 拔下 ScanSnap 的纜線。
2. 可以使用乾布，或沾有 F1 清潔液 / 中性清潔劑的抹布清潔 ScanSnap 外部。

注意事項

- 請勿使用塗料稀釋劑或任何其他有機溶劑。
- 清潔期間，請小心以免任何水氣或水份滲入掃描器內部。
- 若使用過量的 F1 清潔液，可能需要花費較長的時間才會變乾。因此，只要沾取適量的清潔液即可。此外，請徹底擦乾清潔部位上殘留的清潔液。

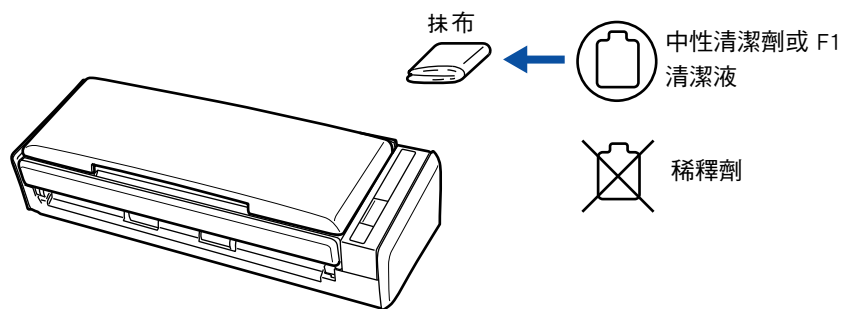

清潔 ScanSnap 內部

經長時間不斷掃描後，ScanSnap 中累積的灰塵和紙灰可能會造成掃描異常。

原則上，每掃描 200 張則應清潔 ScanSnap 內部。注意：此準則根據掃描的文件類型而異。例如掃描碳粉未充分熔印的文件時，可能需要更常清潔掃描器。

提示

按照以下程序檢查掃描張數。

Windows

從「右鍵功能表」選擇 [檢查耗材的狀態] 以顯示 [ScanSnap Manager - 檢查耗材的狀態] 對話方塊，然後參閱 [掃描張數總計]。

Mac OS

從 ScanSnap Manager 功能表選擇 [檢查耗材的狀態] 以顯示 [ScanSnap Manager - 檢查耗材的狀態] 視窗，然後參閱 [掃描張數總計]。

警告

- 清潔之前必須關閉 ScanSnap 的電源並拔下纜線，以免引發火災或觸電。
- 請勿將掃描器內部的部件（紙墊組件與進紙輪等）置放於幼童可及之處，以免造成傷害。
- 請勿使用噴霧劑或包含酒精成份的噴霧來清潔掃描器。噴霧氣體有可能將紙灰或其他灰塵吹入掃描器內部，而造成掃描器故障或功能異常。
此外請注意，靜電產生的火花亦可能引發火災。
- 使用 ScanSnap 時，掃描器內部的掃描玻璃會變燙。
請先拔下 ScanSnap 的纜線，並等待至少 15 分鐘再開始清潔內部。

小心

- 進行清潔時，注意不可使手部或衣物遭進紙彈簧（金屬部分）勾夾，以免變形的進紙彈簧造成傷害。

如何清潔

1. 清潔以下部位：

- 紙墊組件
- 惰輪
- 掃描玻璃
- 進紙輪
- 白色背墊板

1. 拔下 ScanSnap 的纜線。
2. 拉起 ADF 開關以打開 ADF 頂部。

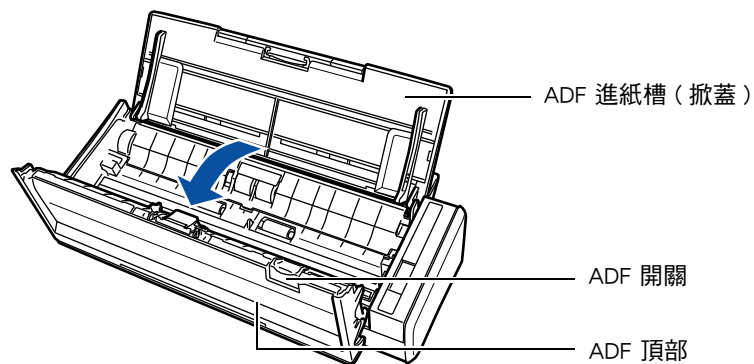

3. 請使用沾有 F1 清潔液的抹布清潔以下部位。

注意事項

- 請勿使用水或中性清潔劑清潔 ScanSnap 內部。
- 若使用過量的 F1 清潔液，可能需要花費較長的時間才會變乾。因此，只要沾取適量的清潔液即可。
此外，請徹底擦乾清潔部位上殘留的清潔液。

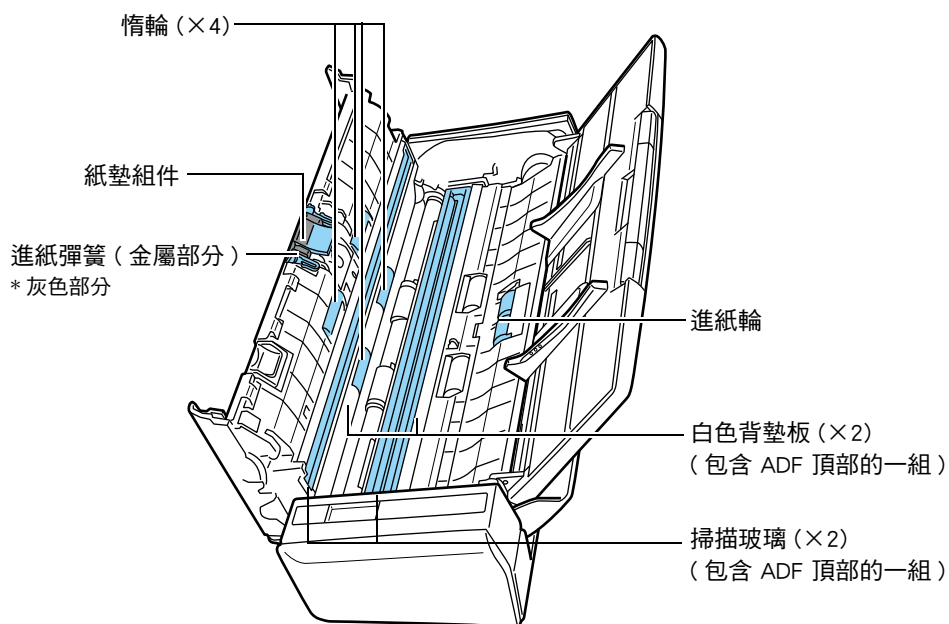

- 惰輪 (×4，位於 ADF 頂部)
用手轉動滾輪並同時輕輕擦拭輪面灰塵。擦拭時請小心以免刮傷輪面。滾輪上的殘留物會影響送紙性能，因此請務必清潔乾淨。
- 紙墊組件 (×1，位於 ADF 頂部)
輕輕的向下擦拭紙墊組件。注意不可使手部或衣物遭進紙彈簧 (金屬部分) 勾夾。
- 進紙輪 (×1)
用手轉動滾輪並同時輕輕擦拭輪面灰塵。擦拭時請小心以免刮傷輪面。滾輪上的殘留物會影響送紙性能，因此請務必清潔乾淨。
- 玻璃 (×2，一組位於 ADF 頂部，一組為於其對側)
輕輕擦拭掃描玻璃表面上的灰塵。如果掃描玻璃變髒，掃描影像上可能會出現直線，因此請務必清潔乾淨。
- 白色背墊板 (×2，一組位於 ADF 頂部，一組為於其對側)
白色背墊板沿玻璃邊緣配置。用軟布輕輕清潔表面。

2. 清潔送紙輪和出紙輪。

1. 連接電源線 (或連接 USB 匯流排電源) 至 ScanSnap 與電腦，並在 ADF 頂部打開時按住 [Scan] 按鈕 3 秒鐘。

注意事項

只有清潔送紙輪和出紙輪時，才連接電源線或連接 USB 匯流排電源。

2. 請使用沾有 F1 清潔液的抹布清潔送紙輪和出紙輪。

注意事項

- 請勿使用水或中性清潔劑清潔 ScanSnap 內部。
- 若使用過量的 F1 清潔液，可能需要花費較長的時間才會變乾。因此，只要沾取適量的清潔液即可。
此外，請徹底擦乾清潔部位上殘留的清潔液。

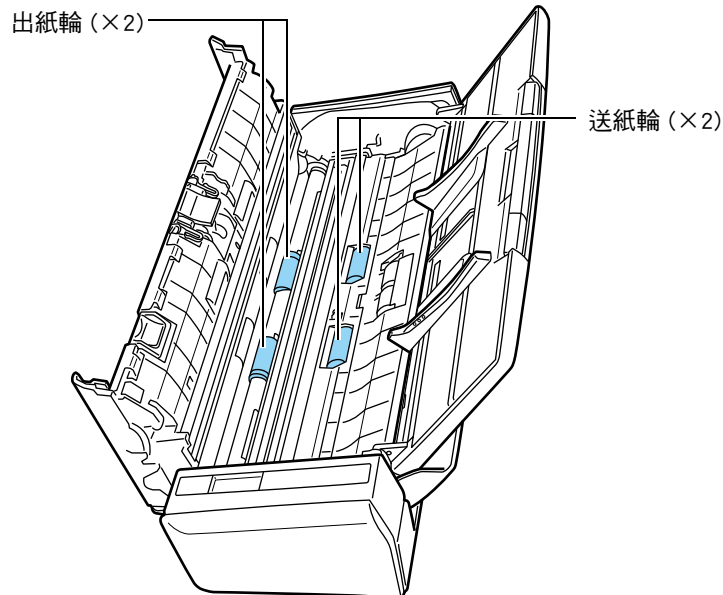

- 送紙輪 (×2)/ 出紙輪 (×2)

按下 [Scan] 按鈕轉動滾輪。輕輕擦拭滾輪上的灰塵，並小心以免刮傷輪面。滾輪上的殘留物會影響送紙性能，因此請務必清潔乾淨。

提示

按下 [Scan] 按鈕七次，送紙輪和出紙輪會轉動一整圈。

3. 關閉 ADF 頂部。

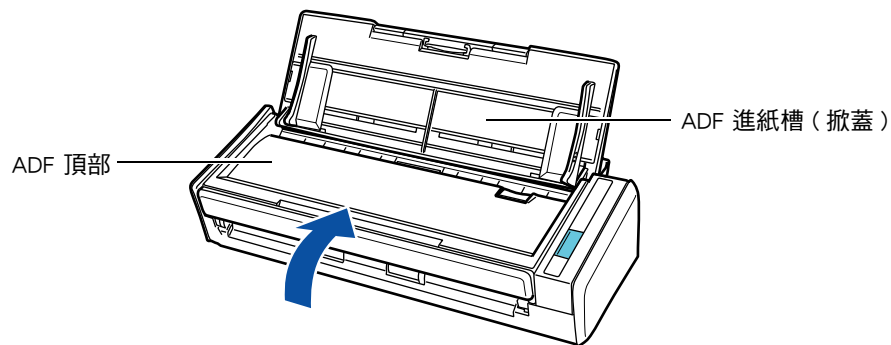

⇒ 當頂蓋返回原位時，您應該會聽到「喀」一聲。

注意事項

請確認 ADF 頂部已確實關上。

否則，可能會發生卡紙或其他進紙異常，或是影像錯誤。

耗材

本章說明耗材部件號碼、更換週期以及如何更換耗材的相關資訊。



- 更換耗材之前，必須先關閉 ScanSnap 的電源並拔下纜線，以免引發火災或觸電。
- 請勿將掃描器內部的部件（紙墊組件與進紙輪等）置放於幼童可及之處，以免造成傷害。

注意事項

使用 ScanSnap 時掃描器底部可能會變熱，但不會影響 ScanSnap 的操作或造成任何實際損害。搬動 ScanSnap 時，請小心以免掉落於地面。

耗材的部件號碼與更換週期.....	392
更換紙墊組件.....	394
更換進紙輪.....	398

耗材的部件號碼與更換週期

下表顯示耗材的部件號碼與更建議更換週期。

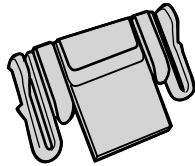
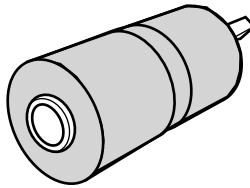
號碼	產品名稱	部件號碼	更換耗材的基準值
1	紙墊組件 	PA03541-0002	10,000 張或一年
2	進紙輪 	PA03541-0001	100,000 張或一年

注意：建議的更換週期是以使用 A4 道林紙 (80 g/m² [20 磅]) 為準則，實際週期根據掃描的文件類型而異。

請僅使用指定的耗材。

若要購買耗材，請聯絡原購買經銷商或富士通掃描器的特約服務中心。

關於更多詳細資訊，請參閱以下網頁：

<http://scansnap.fujitsu.com/>

您可以按照以下程序來檢查各耗材的狀態。

Windows

1. 從「右鍵功能表」選擇 [檢查耗材的狀態]。

關於「右鍵功能表」的詳細資訊，請參閱 "[右鍵功能表 \(Windows\)](#)" (第 33 頁)。

⇒ 出現 [ScanSnap Manager - 檢查耗材的狀態] 對話方塊。

2. 檢查各耗材的狀態。



⇒ 參考 [更換耗材的基準值] 作為準則並更換耗材。

Mac OS

1. 從 ScanSnap Manager 功能表選擇 [檢查耗材的狀態]。

關於 ScanSnap Manager 功能表的詳細資訊，請參閱 "[ScanSnap Manager 功能表 \(Mac OS\)](#)" (第 35 頁)。

⇒ 出現 [ScanSnap Manager - 檢查耗材的狀態] 視窗。

2. 檢查各耗材的狀態。



⇒ 參考 [更換耗材的基準值] 作為準則並更換耗材。

更換紙墊組件

按照以下程序更換紙墊組件。

1. 拔下 ScanSnap 的纜線。
2. 從 ADF 進紙槽（掀蓋）取出所有文件。
3. 拉起 ADF 開關以打開 ADF 頂部。

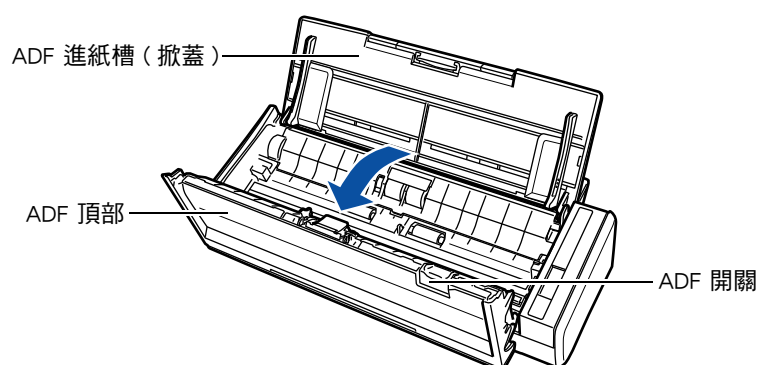

4. 拆下紙墊組件

擠壓紙墊組件兩端，然後往箭頭方向拉出。

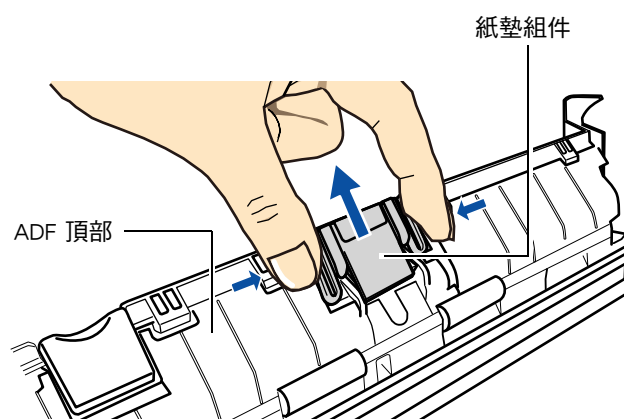

5. 將墊板向下壓，裝入新的紙墊組件。

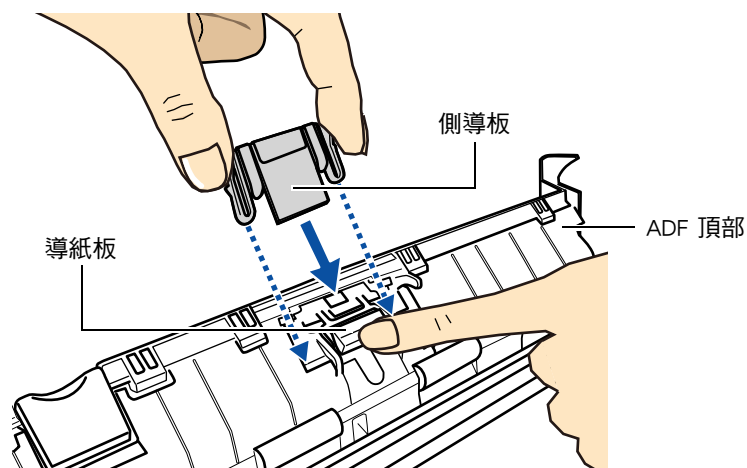

注意事項

安裝紙墊組件時，確認其正面朝上。否則，可能會發生卡紙或其他進紙異常。

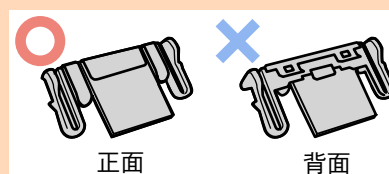

6. 確認紙墊組件已完全鎖入固定鉤內。

注意事項

確認紙墊組件已裝妥。否則，可能會發生卡紙或其他進紙異常。

7. 關閉 ADF 頂部。

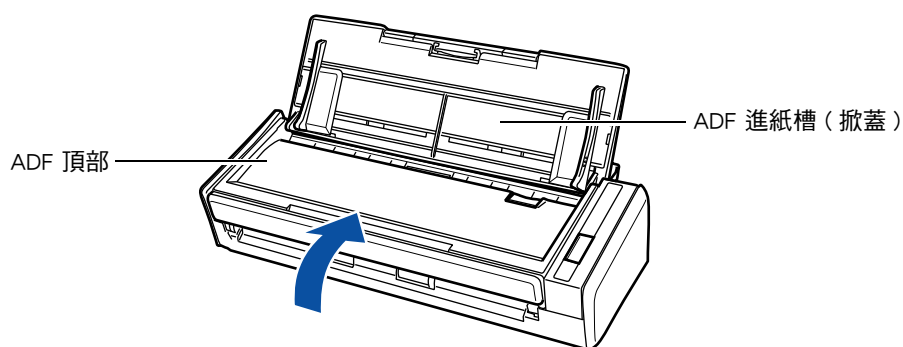

⇒ 當頂蓋返回原位時，您應該會聽到「喀」一聲。

8. 接上電源線或 USB 匯流排電源，然後開啟 ScanSnap 電源。

9. 重設耗材計數器。

Windows

1. 從「右鍵功能表」選擇 [檢查耗材的狀態]。

關於「右鍵功能表」的詳細資訊，請參閱 "[右鍵功能表 \(Windows\)](#)" (第 33 頁)。

⇒ 出現 [ScanSnap Manager - 檢查耗材的狀態] 對話方塊。

2. 按一下 [取紙分離墊使用次數] 的 [重設] 按鈕。

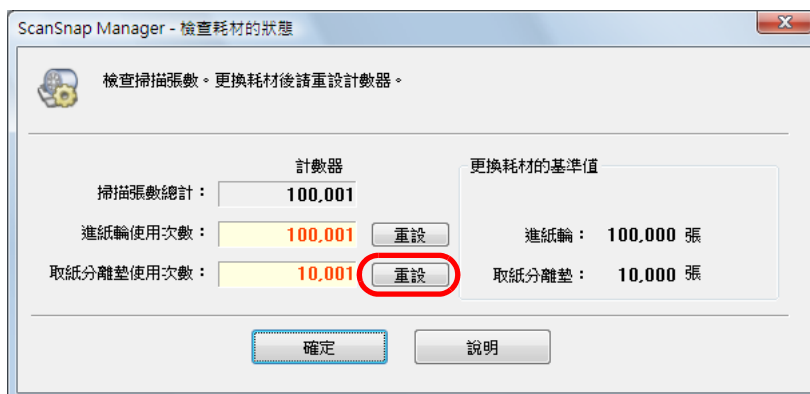

⇒ 出現確認訊息。

3. 按一下 [是] 按鈕。

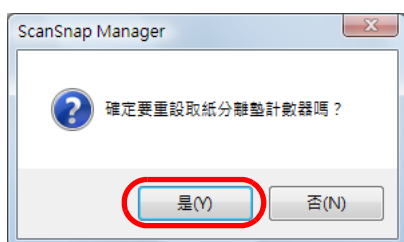

⇒ [取紙分離墊使用次數] 已重設至 0。



Mac OS

1. 從 ScanSnap Manager 功能表選擇 [檢查耗材的狀態]。

關於 ScanSnap Manager 功能表的詳細資訊，請參閱 "[ScanSnap Manager 功能表 \(Mac OS\)](#)" (第 35 頁)。

⇒ 出現 [ScanSnap Manager - 檢查耗材的狀態] 視窗。

2. 按一下 [取紙分離墊使用次數] 的 [重設] 按鈕。



⇒ 出現確認訊息。

3. 按一下 [是] 按鈕。



⇒ [取紙分離墊使用次數] 已重設至 0。



更換進紙輪

按照以下程序更換進紙輪。

1. 拔下 ScanSnap 的纜線。
2. 從 ADF 進紙槽（掀蓋）取出所有文件。
3. 拉起 ADF 開關以打開 ADF 頂部。

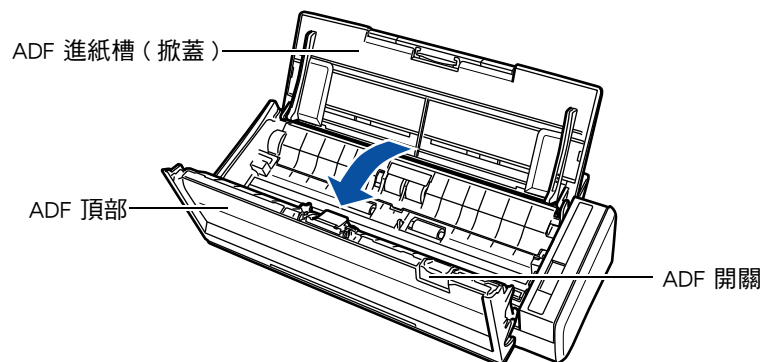

4. 拆下導紙板。

握住兩端的擠壓型固定夾，然後向上拉出。

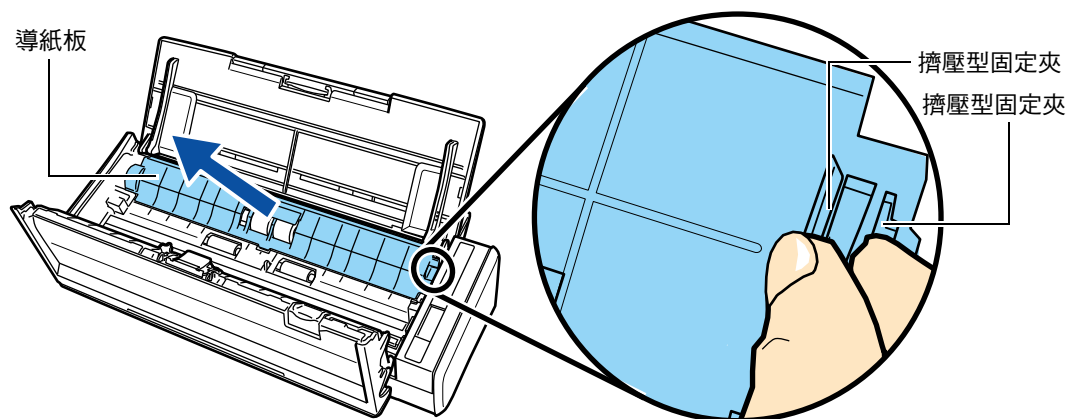

5. 轉動軸襯（左）。

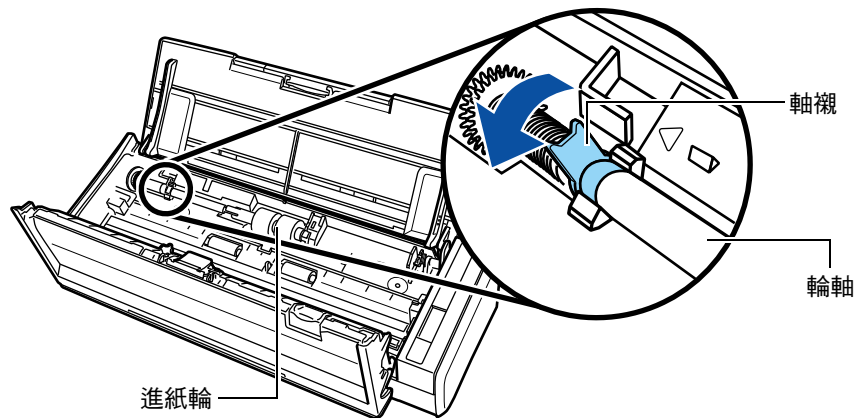

6. 拆下進紙輪及其輪軸。

輕輕抬起進紙輪軸的左側（約 5 mm），向左移動，再向外拉出。

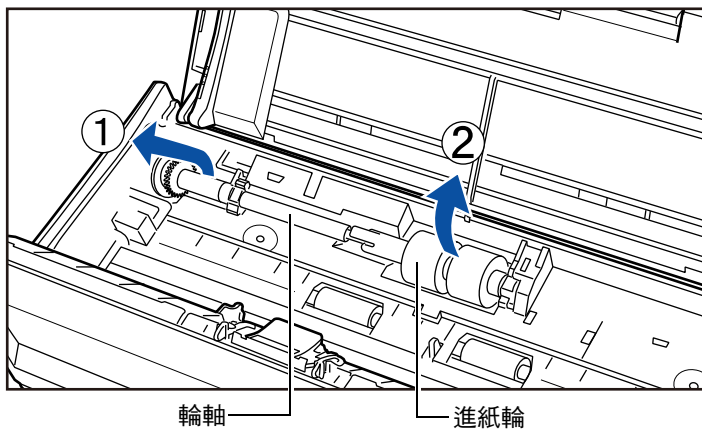

注意事項

進紙輪周圍區域可能因紙灰髒汙，並進而造成掃描錯誤。
利用乾布沾溼 F1 清潔液後擦去灰塵，以避免發生此類錯誤。
切勿使用水、中性清潔劑或噴霧劑。

7. 從輪軸上拆下進紙輪。

⇒ 抬起固定夾時，拉出輪軸。

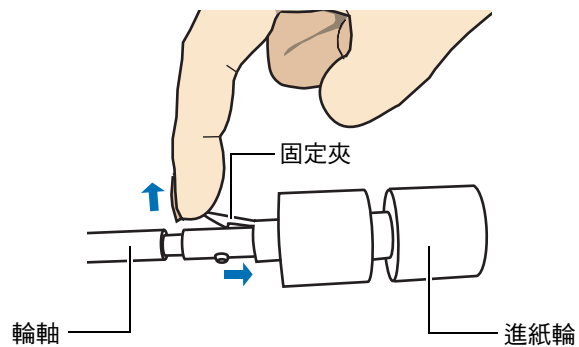

注意事項

若使用指甲抬起固定夾，可能會對指甲造成傷害或損傷。

若不易抬起固定夾，可使用迴紋針等物品輔助。

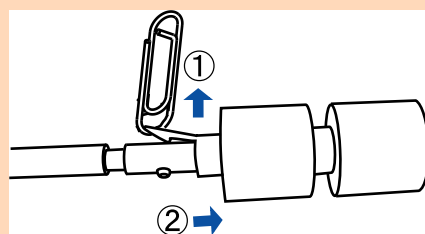

8. 將輪軸上裝入新的進紙輪。

將輪軸上的驅動銷插入軸槽。

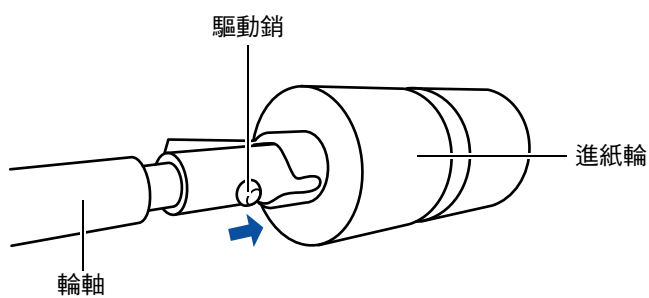

9. 裝入輪軸。

將輪軸右端插入軸槽，然後慢慢放下另一端。

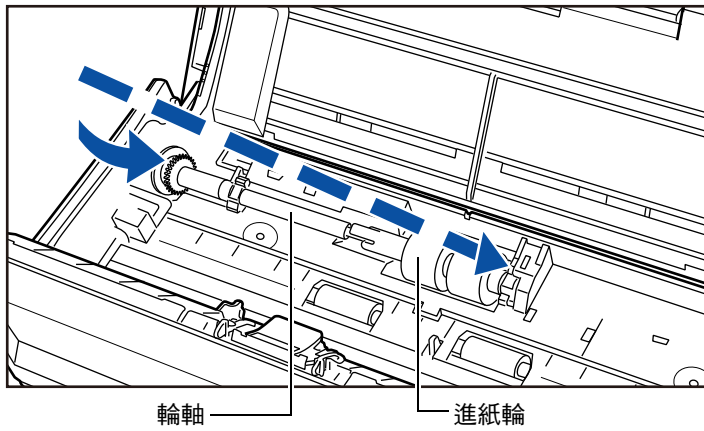

10. 轉動軸襯（左）以鎖定輪軸。

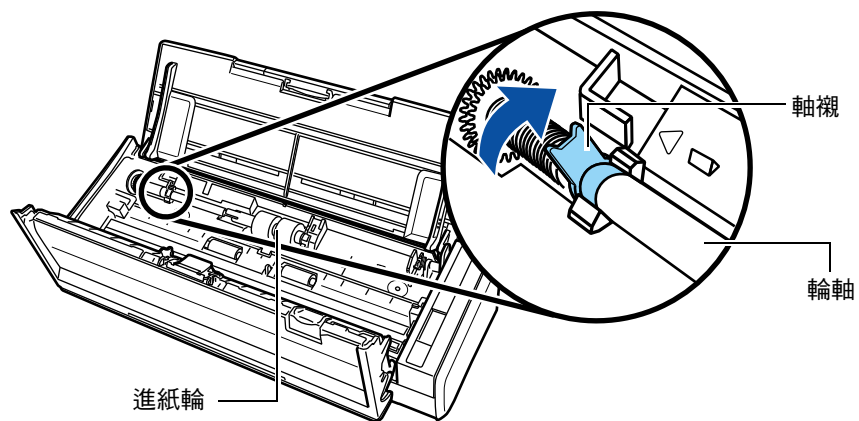

注意事項

確認進紙輪已裝妥。否則，可能會發生卡紙或其他進紙異常。

11. 裝上導紙板。

握住兩側的擠壓型固定夾，然後裝上導紙板。

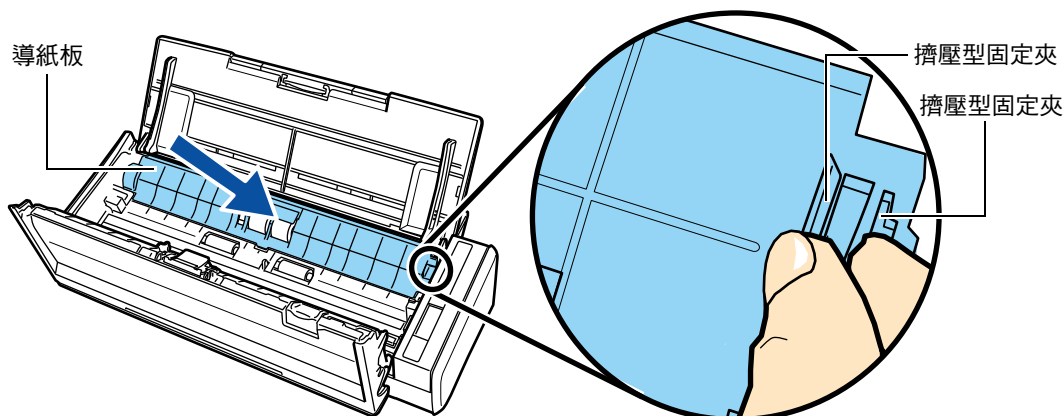

⇒ 放開擠壓型固定夾時將發出「喀」聲。

注意事項

確認導紙板已裝妥。否則，可能會發生卡紙或其他進紙異常。

12. 關閉 ADF 頂部。

完全拉開側導板，然後從凹槽拉出導紙板。

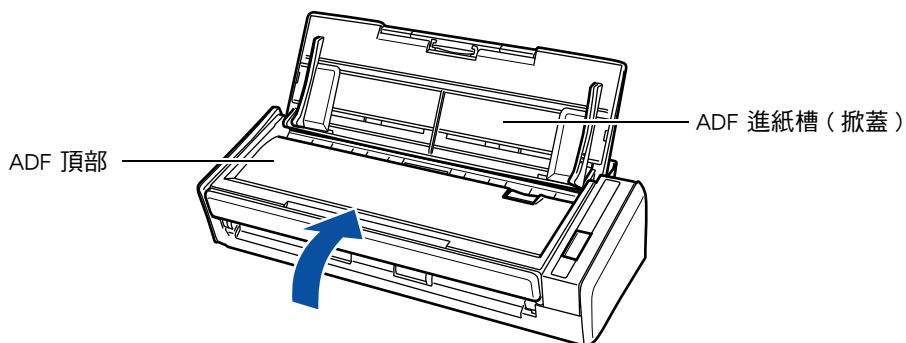

⇒ 當頂蓋返回原位時，您應該會聽到「喀」一聲。

13. 接上電源線至 AC 插座或 USB 匯流排電源，然後開啟 ScanSnap 電源。

14. 重設耗材計數器。



1. 從「右鍵功能表」選擇 [檢查耗材的狀態]。

關於「右鍵功能表」的詳細資訊，請參閱 "[右鍵功能表 \(Windows\)](#)" (第 33 頁)。

⇒ 出現 [ScanSnap Manager - 檢查耗材的狀態] 對話方塊。

2. 按一下 [進紙輪使用次數] 的 [重設] 按鈕。



⇒ 出現確認訊息。

3. 按一下 [是] 按鈕。

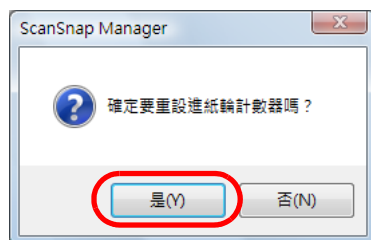

⇒ [進紙輪使用次數] 已重設至 0。

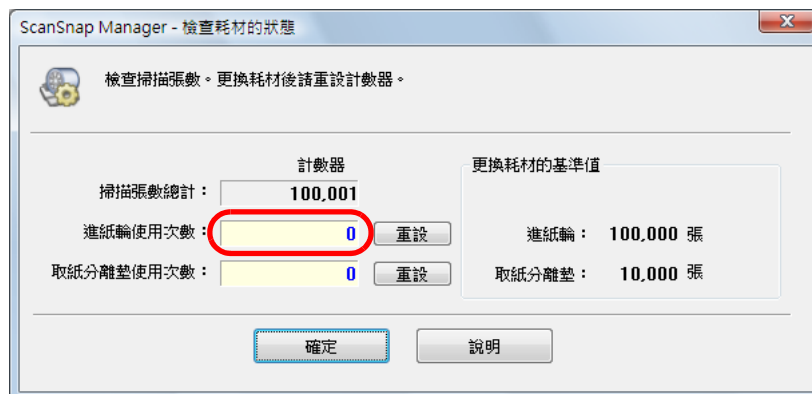

Mac OS

1. 從 ScanSnap Manager 功能表選擇 [檢查耗材的狀態]。

關於 ScanSnap Manager 功能表的詳細資訊，請參閱 "[ScanSnap Manager 功能表 \(Mac OS\)](#)" (第 35 頁)。

⇒ 出現 [ScanSnap Manager - 檢查耗材的狀態] 視窗。

2. 按一下 [進紙輪使用次數] 的 [重設] 按鈕。

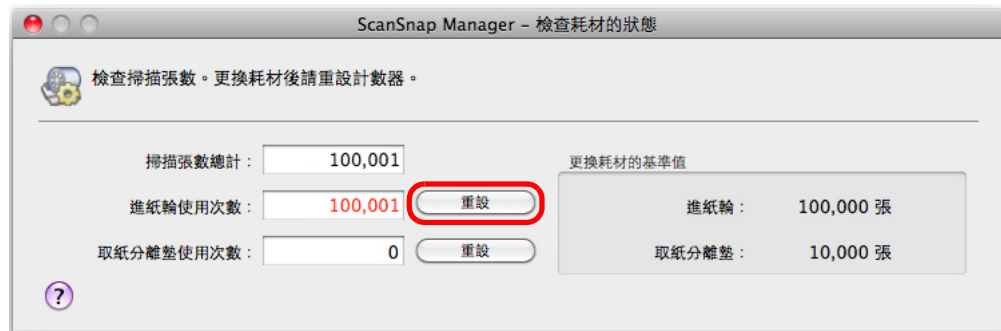

⇒ 出現確認訊息。

3. 按一下 [是] 按鈕。

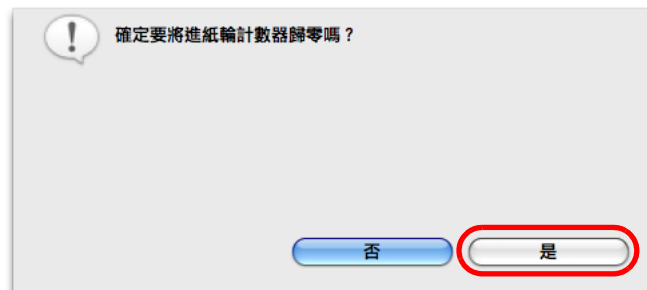

⇒ [進紙輪使用次數] 已重設至 0。

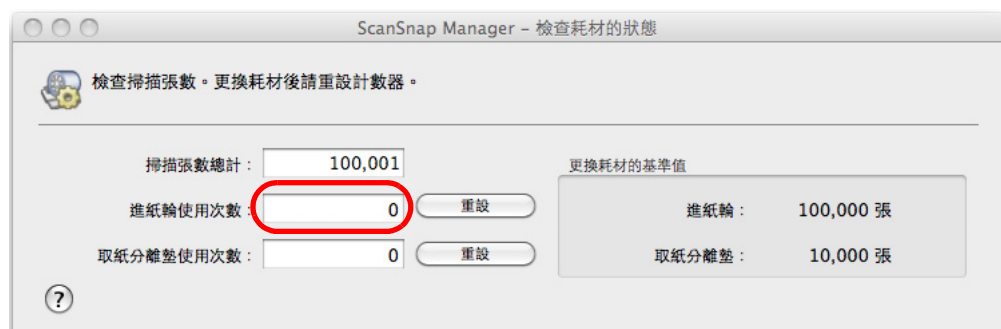

附錄

本附錄說明如何更新 ScanSnap Manager、如何移除軟體、各種掃描方式的設定，以及 ScanSnap 的安裝規格。

ScanSnap Online Update	406
移除軟體.....	408
各種掃描方式的設定項目.....	414
安裝規格.....	421

ScanSnap Online Update

ScanSnap Online Update 可以從我們的下載伺服器免費取得 ScanSnap 最新的相關的程式。建議您不斷更新程式，以加強安全性、操作性和功能。

ScanSnap 相關軟體如下：

- ScanSnap Manager
- ScanSnap Organizer
- CardMinder
- ScanSnap Online Update

ScanSnap Online Update 會定期檢查下載伺服器。

當有最新版本的 ScanSnap 時，ScanSnap Online Update 會透過以下方式通知您。

Windows

出現快顯註解方塊。

若要安裝更新，請按一下快顯註解方塊，然後按照對話方塊上的指示執行。

Mac OS

出現更新清單。

按照視窗上的指示安裝更新檔。

關於詳細資訊，請參閱《ScanSnap Online Update 說明》。

注意事項

若要執行 ScanSnap Manager 線上更新，必須連接網際網路。

提示

關於更新 ScanSnap 隨附軟體的詳細資訊，請瀏覽以下網站：

<http://scansnap.fujitsu.com/g-support/zt/>

亦可從 ScanSnap Manager 檢查是否有更新版本的程式，然後執行更新。

Windows

注意事項

以擁有「管理員」權限的使用者帳號登入。

1. 從「右鍵功能表」按一下 [說明] → [線上更新]。

關於「右鍵功能表」的詳細資訊，請參閱 "[右鍵功能表 \(Windows\)](#)" (第 33 頁)。

⇒ ScanSnap Online Update 會檢查是否有更新版本的 ScanSnap Manager。請按照指示更新。

關於詳細資訊，請參閱《ScanSnap Online Update 說明》。

Mac OS

1. 從 ScanSnap Manager 功能表選擇 [輔助說明] → [線上更新]。

關於 ScanSnap Manager 功能表的詳細資訊，請參閱 "[ScanSnap Manager 功能表 \(Mac OS\)](#)" (第 35 頁)。

⇒ ScanSnap Online Update 會檢查是否有更新版本的 ScanSnap Manager。請按照指示更新。

關於詳細資訊，請參閱《ScanSnap Online Update 說明》。

移除軟體

本節說明如何移除 ScanSnap 的隨附軟體。
關於安裝的詳細資訊，請參閱 "[安裝軟體](#)" (第 50 頁)。

在 Windows 下移除

本節說明如何移除以下軟體：

- ScanSnap Manager
- ScanSnap Organizer
- CardMinder
- ABBYY FineReader for ScanSnap
- Windows 版 Evernote
- Scan to Microsoft SharePoint

提示

若移除以下所有軟體，也會同時移除 ScanSnap Online Update：

- ScanSnap Manager
- ScanSnap Organizer
- CardMinder

程序如下。

1. 開啟電腦的電源，然後以擁有「管理員」權限的使用者帳號登入。
2. 結束所有正在執行的軟體。
3. 選擇 [開始] 功能表 → [控制台] → [程式集] 下的 [解除安裝程式] (若為 Windows 8.1/Windows 8，請選擇 [Windows 系統] 下的 [控制台] → [Uninstall a program] 所有應用程式畫面上的 [程式集] 的 [解除安裝程式])。
⇒ 出現 [移除或變更程式] 對話方塊，其中列出目前已安裝的軟體。

4. 選擇要移除的軟體。

- 若要移除 ScanSnap Manager
選擇 [ScanSnap Manager]。
- 若要移除 ScanSnap Organizer
選擇 [ScanSnap Organizer]。
- 若要移除 CardMinder
選擇 [CardMinder]。
- 若要移除 ABBYY FineReader for ScanSnap
選擇 [ABBYY FineReader for ScanSnap(TM) 5.0]。
- 若要移除 Windows 版 Evernote
選擇 [Evernote]。
- 若要移除 Scan to Microsoft SharePoint
選擇 [Scan to Microsoft SharePoint]。

提示

若要移除一個以上的軟體時，請對各軟體重複 4. 到 6. 的步驟。

5. 按一下 [解除安裝] 按鈕。

⇒ 出現確認訊息。

6. 按一下 [是] 按鈕。

⇒ 軟體已移除。

注意事項

- 根據使用的作業系統而異，顯示的畫面可能稍有不同。在此情況下，請按照作業系統的指示。
例如：
 - [程式和功能]
使用 Windows XP 時：[新增或移除程式]
 - [移除] 按鈕
使用 Windows XP 時：[移除] 按鈕
- 若無法移除以下軟體，請在 [ScanSnap Setup] 對話方塊中選擇 [使用手冊] → [疑難排解 (安裝)]，然後參閱《疑難排解 (安裝)》。
 - ScanSnap Manager
 - ScanSnap Organizer
 - CardMinder

在 Mac OS 下移除

本節說明如何移除以下軟體：

- ScanSnap Manager (→ [第 410 頁](#))
- CardMinder (→ [第 411 頁](#))
- ABBYY FineReader for ScanSnap (→ [第 412 頁](#))
- ScanSnap Online Update (→ [第 412 頁](#))
- Mac 版 Evernote (→ [第 413 頁](#))

ScanSnap Manager

1. 開啟電腦的電源，然後以擁有「管理員」權限的使用者帳號登入。
2. 從 Finder 的側邊欄選擇 [應用程式] → [ScanSnap] → [Sub]，然後按兩下 [ScanSnap 移除程式]。
⇒ 出現 [ScanSnap 移除程式] 視窗，顯示 [歡迎使用 ScanSnap 移除程式] 畫面。
3. 按一下 [繼續] 按鈕。
⇒ 出現 [請先閱讀] 畫面。
4. 閱讀 [讀我檔案]，然後按一下 [移除] 按鈕。
⇒ 出現認證視窗。
5. 輸入擁有「管理員」權限的使用者名稱和密碼，然後按一下 [確定] 按鈕。
⇒ 開始移除。當移除完成後，出現 [成功移除] 畫面。
6. 按一下 [關閉] 按鈕。

提示

如果將 ScanSnap Manager 設定為登入項目的使用者帳號並非目前帳號，請按照以下程序加以移除：

1. 使用將 ScanSnap Manager 設定為登入項目的使用者帳號登入。
2. 從 Apple () 功能表，選擇 [系統偏好設定]。
⇒ 出現 [系統偏好設定] 視窗。
3. 選擇 [使用者與群組] (Mac OS X v10.6 為 [帳號])。
⇒ 出現 [使用者與群組] 視窗 (Mac OS X v10.6 為 [帳號] 視窗)。
4. 從 [目前使用者] (Mac OS X v10.6 為 [我的帳號]) 選擇目前登入的使用者。
5. 選擇 [登入項目]。
⇒ 出現登入項目清單。
6. 從此清單選擇 [ScanSnap Manager]。
7. 從清單按一下 [—] 按鈕。
⇒ ScanSnap Manager 已從清單移除。
8. 關閉 [使用者與群組] 視窗 (Mac OS X v10.6 為 [帳號] 視窗)。

CardMinder

1. 開啟電腦的電源，然後以擁有「管理員」權限的使用者帳號登入。
2. 如果 CardMinder 正在執行，請先結束。
3. 從 Finder 的側邊欄選擇 [應用程式] → [CardMinder]，然後將 [CardMinder] 資料夾拖放到「垃圾桶」。
4. 清空「垃圾桶」。
⇒ 已刪除 [CardMinder] 資料夾。

提示

若要刪除資料庫，請將資料庫檔案拖放到「垃圾桶」。

預設儲存位置如下：

從 Finder 的側邊欄選擇 [文件] → [CardMinder] → [CardMinderDB.cxldb]。

ABBYY FineReader for ScanSnap

1. 開啟電腦的電源，然後以擁有「管理員」權限的使用者帳號登入。
2. 如果 ABBYY FineReader for ScanSnap 正在執行，請先結束。
3. 從 Finder 的側邊欄選擇 [應用程式] → [ABBYY FineReader for ScanSnap]，然後將 [ABBYY FineReader for ScanSnap] 資料夾拖放到「垃圾桶」。
4. 清空「垃圾桶」。
 - ⇒ 已刪除 [ABBYY FineReader for ScanSnap] 資料夾。

ScanSnap Online Update

提示

移除 ScanSnap Online Update 之前，請先檢查是否尚未安裝以下軟體。

- ScanSnap Manager
- CardMinder

1. 開啟電腦的電源，然後以擁有「管理員」權限的使用者帳號登入。
2. 從 Finder 的側邊欄選擇 [應用程式] → [ScanSnap Online Update] → [Sub]，然後按兩下 [AOU 移除程式]。
 - ⇒ 出現 [ScanSnap Online Update 移除程式] 視窗，顯示 [歡迎使用 ScanSnap Online Update 移除程式] 視窗。
3. 按一下 [繼續] 按鈕。
 - ⇒ 出現 [請先閱讀] 畫面。
4. 閱讀 [讀我檔案]，然後按一下 [移除] 按鈕。
 - ⇒ 出現認證視窗。
5. 輸入擁有「管理員」權限的使用者名稱和密碼，然後按一下 [確定] 按鈕。
 - ⇒ 開始移除。當移除完成後，出現 [成功移除] 畫面。

Mac 版 Evernote

1. 開啟電腦的電源，然後以擁有「管理員」權限的使用者帳號登入。
2. 如果 Evernote 正在執行，請先結束。

如果 Evernote 圖示 () 顯示於功能表列的狀態功能表上，按一下圖示並從出現的功能表選擇 [結束]。

3. 從 Finder 的側邊欄選擇 [應用程式] → [Evernote]，然後將 [Evernote] 拖放到垃圾桶。
4. 清空「垃圾桶」。
⇒ 已刪除 [Evernote]。

各種掃描方式的設定項目

根據掃描方式而異，在 ScanSnap 設定對話方塊 / 視窗中可設定的項目也會有所不同。您可以根據用途選擇掃描方式。

- 個人設定 (→ [第 414 頁](#))
- 應用程式 (→ [第 415 頁](#))
- 儲存 (→ [第 416 頁](#))
- 掃描 (→ [第 417 頁](#))
- 檔案選項 (→ [第 418 頁](#))
- 紙張 (→ [第 420 頁](#))
- 檔案壓縮 (→ [第 420 頁](#))

表格中 OK 和 NA 的意思如下：

OK：可使用

NA：不可使用

關於設定項目與預設值的詳細資訊，請參閱《ScanSnap Manager 說明》。

個人設定

個人設定按鈕

設定項目	快捷功能表	個人設定	 ScanSnap Folder
建議	OK	NA	NA
小檔案	OK	NA	NA
高畫質	OK	NA	NA
自訂	OK	NA	NA

個人設定

設定項目	快捷功能表	個人設定	 ScanSnap Folder
個人設定之管理	NA	OK	NA

Application

應用程式



設定項目	快捷功能表	個人設定	ScanSnap Folder
無 (只存檔)	NA	OK	NA
Adobe(R) Acrobat(R)	NA	OK	NA
Adobe(R) Reader(TM)	NA	OK	NA
Scan to CardMinder	NA	OK	NA
ScanSnap Organizer	NA	OK	NA
ABBYY Scan to Excel(R)	NA	OK	NA
ABBYY Scan to PowerPoint(R)	NA	OK	NA
ABBYY Scan to Word	NA	OK	NA
ABBYY Scan to Searchable PDF	NA	OK	NA
Scan to Folder	NA	OK	NA
Scan to E-mail	NA	OK	NA
Scan to Picture Folder	NA	OK	NA
Scan to Print	NA	OK	NA
Scan to Rack2-Filer Smart	NA	OK	NA
Scan to Magic Desktop	NA	OK	NA
Scan to SharePoint	NA	OK	NA
Scan to Dropbox	NA	OK	NA
Scan to Evernote (Note)	NA	OK	NA
Scan to Evernote (Document)	NA	OK	NA
Scan to Google 文件 (TM)	NA	OK	NA
Scan to Mobile	NA	OK	NA
Scan to Salesforce Chatter	NA	OK	NA
Scan to SugarSync	NA	OK	NA



設定項目	快捷功能表	個人設定
無 (只存檔)	NA	OK
Adobe Acrobat Pro、Adobe Acrobat Professional 或 Adobe Acrobat Standard	NA	OK
Adobe Reader	NA	OK
預覽	NA	OK
Scan to Folder	NA	OK
Scan to E-mail	NA	OK
Scan to Print	NA	OK
可搜尋 PDF 的轉換程式	NA	OK
CardMinder	NA	OK
Scan to Mobile	NA	OK
Scan to Dropbox	NA	OK
Scan to Evernote (Document)	NA	OK
Scan to Evernote (Note)	NA	OK
Scan to Google 文件 (TM)	NA	OK
Scan to Salesforce Chatter	NA	OK
Scan to SugarSync	NA	OK
ABBYY Scan to Word	NA	OK
ABBYY Scan to Excel(R)	NA	OK
ABBYY Scan to PowerPoint(R)	NA	OK
ABBYY Scan to Searchable PDF	NA	OK
iPhoto	NA	OK

儲存

設定項目	快捷功能表	個人設定	 ScanSnap Folder
影像存檔資料夾	OK	OK	OK
檔名格式	OK	OK	OK
掃描後重新命名檔案	NA	OK	NA

掃描

畫質

設定項目	快捷功能表	個人設定	 ScanSnap Folder
自動解析度	OK	OK	OK
普通 (彩色 / 灰階：150 dpi，黑白：300 dpi)	OK	OK	OK
精細 (彩色 / 灰階：200 dpi，黑白：400 dpi)	OK	OK	OK
超精細 (彩色 / 灰階：300 dpi，黑白：600 dpi)	OK	OK	OK
最佳 (彩色 / 灰階：600 dpi，黑白：1200 dpi)	OK	OK	OK

色彩模式

設定項目	快捷功能表	個人設定	 ScanSnap Folder
自動色彩檢測	OK	OK	OK
彩色	OK	OK	OK
灰階	OK	OK	OK
黑白	OK	OK	OK
 色彩高壓縮	NA	OK	OK

掃描面

設定項目	快捷功能表	個人設定	 ScanSnap Folder
雙面掃描	OK	OK	OK
單面掃描	OK	OK	OK

自動調整影像方向

設定項目	快捷功能表	個人設定	 ScanSnap Folder
自動調整影像方向	OK	OK	OK

移除空白頁

設定項目	快捷功能表	個人設定	 ScanSnap Folder
移除空白頁	OK	OK	OK

在最後一頁之後繼續掃描

設定項目	快捷功能表	個人設定	 ScanSnap Folder
在最後一頁之後繼續掃描	OK	OK	OK

選項

設定項目	快捷功能表	個人設定	 ScanSnap Folder
減少透印	OK	OK	OK
濃度（只對黑白掃描有效）	OK	OK	OK
增加文字對比度	OK	OK	OK
校正文件中歪斜的文字	OK	OK	OK
 文件面朝上掃描	OK	OK	OK

檔案選項

檔案格式

設定項目	快捷功能表	個人設定	 ScanSnap Folder
PDF (*.pdf)	OK	OK	OK
JPEG (*.jpg)	OK	OK	OK

將標記的文字設定為 PDF 檔案的關鍵字

設定項目	快捷功能表	個人設定	 ScanSnap Folder
第一個標記區域	OK	OK	OK
全部標記區域	OK	OK	OK

轉換成可搜尋的 PDF 檔案

設定項目	快捷功能表	個人設定	 ScanSnap Folder
轉換成可搜尋的 PDF 檔案	OK	OK	OK



語言

設定項目	快捷功能表	個人設定	 ScanSnap Folder
語言	OK	OK	OK

目標頁面

設定項目	快捷功能表	個人設定	 ScanSnap Folder
首頁	OK	OK	OK
所有頁面	OK	OK	OK

選項

設定項目	快捷功能表	個人設定	 ScanSnap Folder
多頁 PDF 檔案 (一個 PDF 檔案包含整個批次)	OK	OK	OK
作成 PDF 檔案的頁數	OK	OK	OK
 以 PDF/A-1b 輸出	OK	OK	OK
 設定 PDF 檔案的密碼	NA	OK	OK

紙張

紙張大小

設定項目	快捷功能表	個人設定	 ScanSnap Folder
自動檢測紙張大小	OK	OK	OK
A4 (210 × 297 mm)	OK	OK	OK
A5 (148 × 210 mm)	OK	OK	OK
A6 (105 × 148 mm)	OK	OK	OK
B5 (JIS) (182 × 257 mm)	OK	OK	OK
B6 (JIS) (128 × 182 mm)	OK	OK	OK
明信片 (100 × 148 mm)	OK	OK	OK
名片 (90 × 55 mm, 55 × 90 mm)	OK	OK	OK
Letter (8.5 × 11 英吋 (216 × 279.4 mm))	OK	OK	OK
Legal (8.5 × 14 英吋 (216 × 355.6 mm))	OK	OK	OK

自訂

設定項目	快捷功能表	個人設定	 ScanSnap Folder
自訂	OK	OK	OK

多頁進紙

設定項目	快捷功能表	個人設定	 ScanSnap Folder
無	OK	OK	OK
檢查長度	OK	OK	OK

檔案壓縮

壓縮比

設定項目	快捷功能表	個人設定	 ScanSnap Folder
1 到 5	OK	OK	OK

安裝規格

下表概括說明 ScanSnap 的安裝規格。

項目		規格	
外部尺寸 (寬度 × 長度 × 高度)		最小：284 × 99 × 77 (mm)/11.2 × 3.9 × 3.1 (英吋) (ADF 進紙槽 (掀蓋) 關閉時) 最大：284 × 231 × 240 (mm)/11.2 × 9.1 × 9.4 (英吋) (ADF 進紙槽 (掀蓋) 打開，而且拉出延展部分時)	
重量		1.4 公斤 (約 3.09 磅)	
輸入功率	電壓	連接電源線	100 到 240 V
		連接 USB 匯流排電源	5V (電腦必須具備兩組 USB 埠：一組用於連接電源，一組用於連接 USB 線)
	相數	單相	
	頻率範圍	50/60 Hz	
耗電功率	連接電源線	操作期間：9.0 W 或以下 待機期間：3.2 W 或以下	
	連接 USB 匯流排電源	操作期間：5.0 W 或以下 待機期間：2.0 W 或以下	
溫度 / 濕度 允許範圍	溫度	操作期間：攝氏 5 到 35 度 / 華氏 41 到 95 度 待機期間：攝氏 -20 到 60 度 / 華氏 -4 到 140 度 搬運 / 貯存期間：攝氏 -20 到 60 度 / 華氏 -4 到 140 度	
	濕度	操作期間：20 到 80% 待機期間：8 到 95% 搬運 / 貯存期間：8 到 95%	

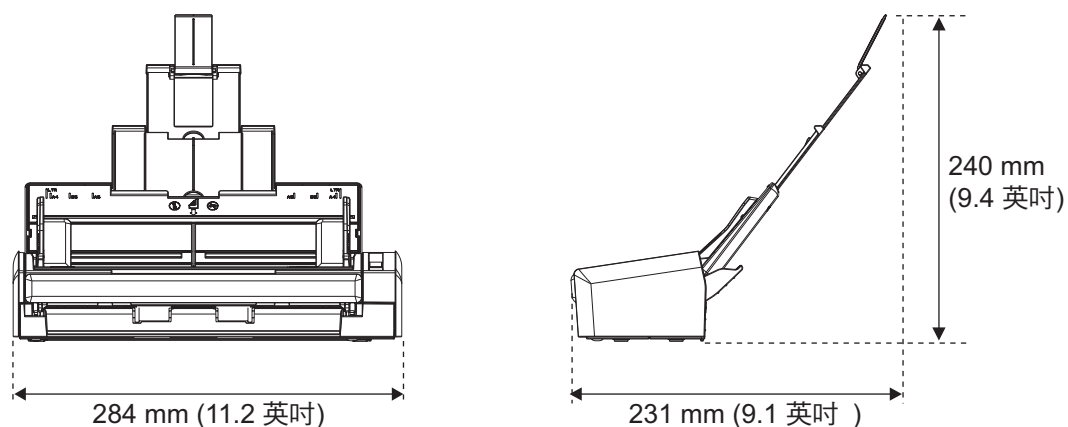

關於維護

若要維修本產品，請聯絡原購買經銷商或富士通掃描器的特約服務中心。

關於更多詳細資訊，請參閱以下網頁：

<http://imagescanner.fujitsu.com/warranty.html>

注意事項

為了安全起見，請勿自行維修。

索引

A

- ABBYY FineReader for ScanSnap 51
 - Windows. 60
 - Mac OS. 76
- ABBYY Scan to Excel(R). 163, 318
- ABBYY Scan to PowerPoint(R). 163, 318
- ABBYY Scan to Word 163, 318
- ADF 進紙槽 (掀蓋) 29
- ADF 開關. 29
- ADF 頂部. 29

C

- CardMinder 51
 - Windows. 60, 103
 - Mac OS. 76, 275

F

- F1 清潔液 384

I

- iPhoto 324

M

- Mac 版 Dropbox 52, 80
- Mac 版 Evernote 51, 82
- Mac 版 SugarSync Manager 52, 85
- Magic Desktop. 124

P

- PDF/A 檔 220

R

- Rack2-Filer Smart. 120

S

- Scan to Dropbox
 - Windows. 136
 - Mac OS. 291
- Scan to E-mail
 - Windows. 113
 - Mac OS. 258
- Scan to Evernote (Document)
 - Windows. 141
 - Mac OS. 296
- Scan to Evernote (Note)
 - Windows. 145
 - Mac OS. 300
- Scan to Folder
 - Windows. 106
 - Mac OS. 253
- Scan to Google 文件 (TM)
 - Windows. 148
 - Mac OS. 302
- Scan to Magic Desktop 125
- Scan to Microsoft SharePoint. 52, 71
- Scan to Mobile
 - Windows. 130, 132
 - Mac OS. 281, 283, 286
- Scan to Picture Folder. 173
- Scan to Print
 - Windows. 117
 - Mac OS. 262
- Scan to Rack2-Filer Smart 122

- Scan to Salesforce Chatter
 Windows. 152
 Mac OS. 307
- Scan to SharePoint. 170
- Scan to SugarSync
 Windows. 158
 Mac OS. 313
- [Scan] 按鈕. 29
- ScanSnap Folder 188
- ScanSnap Manager 51
 Windows. 60
 Mac OS. 76
- ScanSnap Manager 功能表. 35
- ScanSnap Online Update 51
 Windows. 60
 Mac OS. 76
- ScanSnap Organizer 51, 60, 100
- ScanSnap 特性 21
- [ScanSnap] 視窗 75
- [ScanSnap Setup] 對話方塊. 58
- ScanSnap 設定對話方塊. 226, 227
- ScanSnap 設定視窗 367, 368
- ScanSnap 通訊狀態
 Windows. 238
 Mac OS. 378
- U**
- USB 接口. 30
- W**
- Windows 版 Dropbox 52, 64
- Windows 版 Evernote 51, 66
- Windows 版 SugarSync Manager. 52, 69
- 以黑白或灰階模式掃描彩色文件
 Windows. 196
 Mac OS. 341
- 作成 PDF 檔案的頁數
 Windows. 210
 Mac OS. 356
- 作業系統
 Windows. 53
 Mac OS. 56
- 「個人設定」功能表 326
- 側導板. 29
- 共用資料夾
 Windows. 105
 Mac OS. 252
- 列印
 Windows. 116
 Mac OS. 261
- [列印] 視窗. 263
- 刪除個人設定
 Windows. 185
 Mac OS. 335
- 刪除空白頁
 Windows. 198
 Mac OS. 342
- 可掃描的文件. 45, 46
- 可搜尋的 PDF 檔案
 Windows. 212
 Mac OS. 269, 270, 358
- 右鍵功能表. 33
- 單面掃描
 Windows. 194
 Mac OS. 339
- 如何執行掃描. 38
 Windows. 88, 176, 188
 Mac OS. 243, 326
- 如何裝載文件. 47
- 安裝 50
- 左鍵功能表. 176
- 延展部分 29

- 快捷功能表 37
- Windows..... 93, 229
 - Mac OS..... 248, 370
- 新增個人設定
- Windows..... 177
 - Mac OS..... 327
- 更換紙墊組件..... 394
- 更換進紙輪 398
- 校正歪斜的文字串
- Windows..... 200
 - Mac OS..... 345
- 標記
- Windows..... 215
 - Mac OS..... 361
- 清潔
- ScanSnap 內部..... 386
 - ScanSnap 外部..... 385
 - 清潔用品 384
- 清潔紙巾 384
- 減少影像透印
- Windows..... 203
 - Mac OS..... 348
- 睡眠模式 43
- 移除
- Windows..... 408
 - Mac OS..... 410
- 系統需求
- Windows..... 53
 - Mac OS..... 56
- 紙墊組件 392
- 線上更新 406
- 耗材 392
- 自動連結
- Windows..... 234
 - Mac OS..... 376
- 色彩高壓縮 197
- 複製
- Windows..... 116
 - Mac OS..... 261
- 設定 ScanSnap Manager
- Windows..... 226
 - Mac OS..... 367
- 試用版軟體..... 73
- 進紙輪..... 392
- 重新命名個人設定
- Windows..... 183
 - Mac OS..... 333
- 長頁掃描 354
- 開啟 / 關閉..... 42, 44
- 開啟電源 40
- 關鍵字
- Windows..... 215
 - Mac OS..... 361
- 防盜纜線鎖孔..... 30
- 附加到電子郵件
- Windows..... 111
 - Mac OS..... 256
- 電源線接口..... 30
- 顯示掃描處理狀態
- Windows..... 240
 - Mac OS..... 380

ScanSnap S1300i 操作指南

P3PC-3662-03ZTZ0

發行日：2014 年 9 月

發行者：PFU LIMITED

- 本手冊的內容若有變更，恕不另行通知。
- 對於任何因使用本產品所造成之意外或衍生性損害，PFU LIMITED 概不負責，且對第三者的索賠亦不負有任何賠償責任。
- 根據著作權法，禁止複製本手冊全部或部分內容以及掃描器的應用程式。