

ScanSnap
S1300i

Guía de operaciones básicas

(Mac OS)

Contenidos

Acerca de esta guía	4
Precauciones de seguridad	5
Manuales.....	6
Marcas comerciales	8
Fabricante	9
Símbolos usados en esta guía.....	10
Símbolos de flecha en esta guía	11
Pantallas usadas en los ejemplos de esta guía	12
Abreviaciones usadas en esta guía	13
Qué puede hacer con el ScanSnap	14
Digitalizar un documento.....	15
Digitalizar una página larga.....	19
Digitalizar documentos de diferentes anchuras o longitudes en un lote	23
Visión general del ScanSnap	28
Componentes y funciones.....	29
Requisitos del sistema.....	31
Visión general del software relacionado con el ScanSnap	33
Cómo instalar los software	34
Icono ScanSnap Manager.....	35
Menú de ScanSnap Manager	36
Ventana de configuración de ScanSnap.....	38
Encender o apagar el ScanSnap.....	39
Encender el ScanSnap	40
Apagar el ScanSnap	42
Modo de suspensión	43
Apagado automático	44
Documentos para digitalizar	45
Qué puede hacer con el software relacionado.....	47
Qué puede hacer con el ScanSnap Organizer	48
Procedimiento de operación básica de ScanSnap Organizer	49
Administrar archivos.....	50
Usar archivos	52
Qué puede hacer con CardMinder	53
Procedimiento de operación básica de CardMinder	54
Enlazar datos de tarjeta con otras aplicaciones.....	57
Buscar datos de tarjeta con la barra de herramientas de búsqueda básica	58
Buscar datos de tarjeta con funciones rápidas del teclado.....	59
Adjuntar un archivo en el dato de tarjeta	60
Usos útiles.....	61
Administrar documentos de papel por carpeta en un ordenador	62
Guardar tarjetas de visita en un ordenador.....	65
Solución de problemas.....	67

Si ya instaló el software anteriormente.....	68
Si el icono ScanSnap Manager no aparece	69
Visualizar el icono ScanSnap Manager	70
Si ScanSnap Manager no funciona normalmente	71
Verificar la conexión entre el ScanSnap y el ordenador.....	72
Verificar si el ScanSnap Manager está funcionando normalmente	73
Limpieza	74
Materiales de limpieza	75
Limpiando el exterior del ScanSnap	76
Limpiar el interior del ScanSnap	77
Consumibles	81
Números de parte y ciclos de remplazo de los consumibles.....	82
Verificar el estado de los consumibles	83
Reemplazar consumibles.....	84
Reemplazar el módulo de la almohadilla.....	85
Reemplazar el conjunto del rodillo de recogida	88
Apéndice	93
Actualizar el software	94
Desinstalar los software.....	95
Desinstalar ScanSnap Manager.....	96
Desinstalar ScanSnap Organizer	98
Desinstalar CardMinder	99
Desinstalar ABBYY FineReader for ScanSnap.....	100
Desinstalar ScanSnap Online Update	101
Especificaciones del ScanSnap	102
Acerca del soporte técnico y mantenimiento	104

Acerca de esta guía

- "Precauciones de seguridad" (página 5)
- "Manuales" (página 6)
- "Marcas comerciales" (página 8)
- "Fabricante" (página 9)
- "Símbolos usados en esta guía" (página 10)
- "Símbolos de flecha en esta guía" (página 11)
- "Pantallas usadas en los ejemplos de esta guía" (página 12)
- "Abreviaciones usadas en esta guía" (página 13)

Precauciones de seguridad

El manual adjunto "Precauciones de seguridad" contiene información importante acerca del uso seguro y adecuado del ScanSnap. Asegúrese de leerlo y entenderlo antes de usar el ScanSnap.

Manuales

Lea los siguientes manuales según le sea necesario cuando usa el ScanSnap:



Antes de usar el ScanSnap

Manual	Descripción y lugar
Precauciones de seguridad	<p>Este manual contiene información importante acerca del uso seguro del ScanSnap. Asegúrese de leer este manual antes de usar el ScanSnap. Este manual está incluido en el paquete.</p> <p>Además, cuando el software ya está instalado, se puede acceder al manual de la siguiente manera: en la barra lateral de Finder, seleccione [Aplicaciones] → [Manuales de ScanSnap] y haga doble clic en [Precauciones de seguridad de S1300i].</p>



Cuando se configura el ScanSnap

Manual	Descripción y lugar
Comenzando de ScanSnap S1300i	<p>Este manual explica el procedimiento de configuración desde el momento que abre el paquete para probar las operaciones. Comenzando está incluido en el paquete.</p> <p>Además, cuando el software ya está instalado, se puede acceder al manual de la siguiente manera: en la barra lateral de Finder, seleccione [Aplicaciones] → [Manuales de ScanSnap] y haga doble clic en [Comenzando de S1300i].</p>

Cuando se opera ScanSnap

Manual	Descripción y lugar
Guía de operaciones básicas de ScanSnap S1300i (este manual)	Este manual explica las operaciones básicas y el procedimiento de limpieza del ScanSnap.
Guía de operaciones avanzadas de ScanSnap	<p>Este manual describe operaciones que incluyen varios métodos de digitalización y usos útiles del ScanSnap.</p> <p>Puede consultar este manual en el siguiente sitio web: http://www.pfu.fujitsu.com/imaging/downloads/manual/advanced/mac/es/common/index.html</p>
Ayuda de ScanSnap Manager	<p>Este archivo de Ayuda describe las ventanas, problemas de operación y sus soluciones, así como los mensajes del ScanSnap Manager.</p> <p>A este manual se puede acceder mediante uno de los métodos siguientes:</p> <ul style="list-style-type: none"> Haga clic en el icono ScanSnap Manager  en el Dock mientras mantiene pulsada la tecla [control] del teclado, y seleccione [Ayuda] → [Ayuda] desde el "Menú de ScanSnap Manager" (página 36). Haga clic en el botón Ayuda () de ScanSnap Manager. Seleccione [Ayuda] en la barra de menús → [Ayuda de ScanSnap Manager].

Cuando se guardan imágenes digitalizadas en un dispositivo móvil

Manual	Descripción y lugar
Guía de operaciones básicas de ScanSnap (Conexión móvil en iOS)	<p>Este manual describe operaciones a ser realizadas en un dispositivo móvil basado en iOS cuando guarde imágenes digitalizadas en el dispositivo móvil.</p> <p>A este manual se puede acceder mediante el método siguiente:</p> <ol style="list-style-type: none"> 1. Inicie ScanSnap Connect Application en el dispositivo móvil. ⇒ Aparecerá la ventana [Lista de archivos]. 2. Pulse . ⇒ Aparecerá la ventana [Información]. 3. Pulse el botón [Ayuda].
Guía de operaciones básicas de ScanSnap (Conexión móvil en Android)	<p>Este manual describe operaciones a ser realizadas en un dispositivo móvil basado en Android cuando guarde imágenes digitalizadas en el dispositivo móvil.</p> <p>A este manual se puede acceder mediante el método siguiente:</p> <ol style="list-style-type: none"> 1. Inicie ScanSnap Connect Application en el dispositivo móvil. ⇒ Aparecerá la ventana [Lista de archivos]. 2. Pulse . ⇒ Aparecerá el menú. 3. Pulse [Ayuda].

Cuando se actualiza el software

Manual	Descripción y lugar
Ayuda de ScanSnap Online Update	<p>Este archivo de Ayuda describe las operaciones, ventanas y mensajes de ScanSnap Online Update.</p> <p>A este archivo de Ayuda se puede acceder mediante uno de los métodos siguientes:</p> <ul style="list-style-type: none"> ● Haga clic en el botón Ayuda () de ScanSnap Online Update. ● Seleccione [Ayuda] en la barra de menús → [Ayuda de ScanSnap Online Update].

Cuando se usan las aplicaciones relacionadas

Manual	Descripción y lugar
Ayuda de ScanSnap Organizer	<p>Este archivo de Ayuda describe las operaciones, ventanas y mensajes de ScanSnap Organizer.</p> <p>A este archivo de Ayuda se puede acceder seleccionando [Ayuda] en la barra de menús → [Ayuda de ScanSnap Organizer].</p>
Ayuda de CardMinder	<p>Este archivo de Ayuda describe las operaciones, ventanas y mensajes de CardMinder.</p> <p>A este archivo de Ayuda se puede acceder seleccionando [Ayuda] en la barra de menús → [Ayuda de CardMinder].</p>

Marcas comerciales

Microsoft, Windows, Windows Vista, Excel, PowerPoint, Outlook, SharePoint, Windows Live, Internet Explorer y OneDrive son marcas comerciales o marcas registradas de Microsoft Corporation en los Estados Unidos y/u otros países.

Word es un producto de Microsoft Corporation en los Estados Unidos.

Apple, App Store, el logotipo de Apple, Mac, Mac OS, OS X, macOS, iPad, iPhoto, iPod touch y iTunes son marcas comerciales de Apple Inc.

Intel y Intel Core son marcas comerciales o marcas registradas de Intel Corporation en los Estados Unidos y otros países.

ABBYY™ FineReader™ Engine © ABBYY. OCR by ABBYY

ABBYY y FineReader son marcas comerciales de ABBYY Software, Ltd., las cuales pueden estar registradas en algunas jurisdicciones.

Evernote es una marca comercial o marca registrada de Evernote Corporation.

Google, Android, Google Play y Google Drive son marcas comerciales o marcas registradas de Google Inc. El uso de estas marcas comerciales o marcas registradas está sujeto a los Permisos de Google.

Salesforce, el logotipo de Salesforce y Salesforce CRM son marcas comerciales o marcas registradas de salesforce.com, inc. en los Estados Unidos y otros países.

Wi-Fi, Wi-Fi Protected Setup y el logotipo de Wi-Fi Protected Setup son marcas comerciales de Wi-Fi Alliance.

ScanSnap, el logotipo de ScanSnap, ScanSnap Manager, ScanSnap Organizer, CardMinder y Rack2-Filer son marcas comerciales o marcas registradas de PFU Limited en Japón.

Los demás nombres de compañías y productos son las marcas comerciales o las marcas registradas de las respectivas compañías.

Fabricante



PFU Limited

YOKOHAMA i-MARK PLACE, 4-4-5 Minatomirai, Nishi-ku, Yokohama, Kanagawa, 220-8567, Japón

© PFU Limited 2014-2017

Símbolos usados en esta guía

Las siguientes indicaciones son utilizadas en esta guía para evitar cualquier accidente o daño al usuario y a los objetos y personas que se encuentran cerca del escáner. Las etiquetas de advertencia indica el nivel de advertencia y sus descripciones. Los símbolos que indican los niveles de advertencia y sus significados son los siguientes:

Indicación	Descripción
 ADVERTENCIA	Esta indicación alerta a los operadores de una operación que, de no ser estrictamente observada, podría resultar en lesiones graves o la muerte.
 PRECAUCIÓN	Esta indicación alerta a los operadores sobre una operación, que si no es observada estrictamente, puede causar riesgos de seguridad al personal o daños al producto.

Símbolos de flecha en esta guía

Los símbolos de flecha hacia la derecha (→) son usados para conectar iconos u opciones de menú que tiene que seleccionar en sucesión.

Ejemplo: En la barra lateral de Finder, seleccione [Aplicaciones] → [ScanSnap].

Pantallas usadas en los ejemplos de esta guía

Las capturas de pantalla usadas en esta guía son de OS X El Capitan v10.11.

Las ventanas y las operaciones actuales pueden diferir de acuerdo al sistema operativo.

Las pantallas usadas en los ejemplos de esta guía están sujetas a cambios sin previo aviso en beneficio del desarrollo del producto.

Si la ventana real difiere de las pantallas usadas en los ejemplos de esta guía, proceda siguiendo la pantalla real visualizada.

Abreviaciones usadas en esta guía

También las siguientes abreviaciones son usadas en esta guía:

Abreviación usada	Designación
Mac OS	macOS High Sierra v10.13 macOS Sierra v10.12 OS X El Capitan v10.11
Word	Microsoft® Word 2016 para Mac Microsoft® Word para Mac 2011
Excel	Microsoft® Excel® 2016 para Mac Microsoft® Excel® para Mac 2011
PowerPoint	Microsoft® PowerPoint® 2016 para Mac Microsoft® PowerPoint® para Mac 2011
ABBYY FineReader for ScanSnap	ABBYY FineReader for ScanSnap™ Todas las descripciones de esta guía asumen el uso de ABBYY FineReader for ScanSnap suministrado con el ScanSnap. A menos que se especifique lo contrario, el término ABBYY FineReader for ScanSnap se refiere al ABBYY FineReader for ScanSnap suministrado con el ScanSnap. Tenga en cuenta que ABBYY FineReader for ScanSnap puede ser actualizado sin previo aviso. Si las descripciones en este manual difieren de las pantallas visualizadas actualmente, consulte la Guía del usuario de ABBYY FineReader for ScanSnap.
Google Drive	Google Drive™
Android	Android®
ScanSnap	Escáner de imagen a color ScanSnap S1300i

Qué puede hacer con el ScanSnap

Digitalizar varios documentos

En el ScanSnap puede colocarse para su digitalización un lote de documentos con un grosor de 1 mm (0,04 pda.) o menos (para A4 o tamaños menores: hasta 10 hojas con un gramaje de 80 g/m² [20 lb]).

Para obtener detalles, consulte "Digitalizar un documento" (página 15).

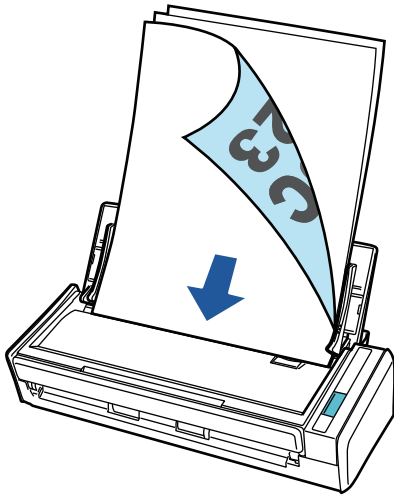

Usando la unidad alimentada por bus USB que no requiere ninguna fuente de suministro de energía.

Puede usar el ScanSnap en un entorno en el no está disponible ninguna fuente de suministro de energía, tal como exteriores o un viaje de negocios, conectándolo a un puerto USB de un ordenador.

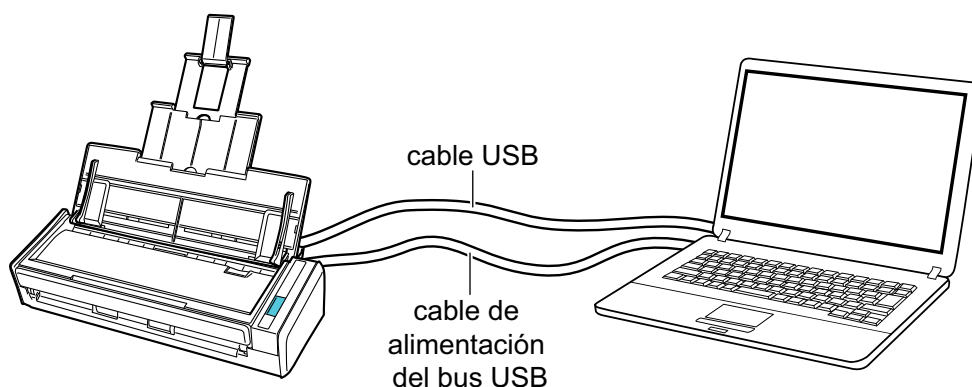

Digitalizar un documento

Puede digitalizar documentos como folletos para reuniones o tarjetas de visita.

Para obtener detalles acerca de los documentos que pueden digitalizarse, consulte "[Documentos para digitalizar](#)" (página 45).

1. Si está colocando varias hojas, verifique el número de hojas.

La cantidad máxima de hojas que podrá colocar en el ScanSnap es la siguiente:

Para A4 o tamaños más pequeños: hasta 10 hojas pueden ser colocadas (con un gramaje de 80 g/m² [20 lb] y un grosor de lote de documentos inferior a 1 mm [0,04 pda.]).

ATENCIÓN

Si intenta digitalizar más hojas que la cantidad máxima que puede ser colocada, podrían ocurrir los siguientes problemas:

- Los archivos no pueden ser creados correctamente debido al exceso de tamaño del archivo.
- Atascos de papel durante la digitalización.

2. Airee los documentos.

1. Sujete los extremos de los documentos y airéelos unas cuantas veces.

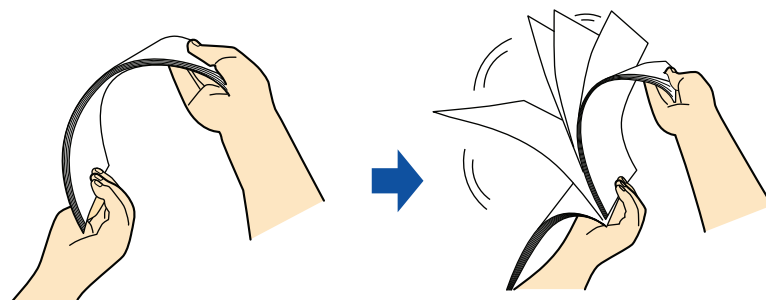

2. Gire 90 grados los documentos y airéelos de la misma manera.

3. Ordene y alinee los borde de los documentos y desplácelos ligeramente de modo que los bordes superiores queden en diagonal.

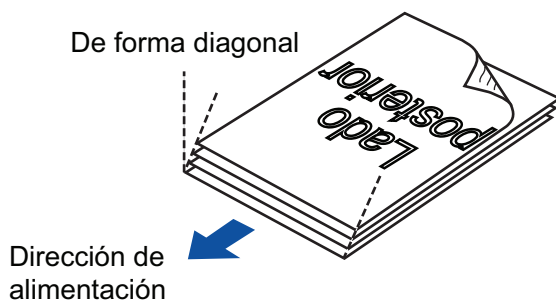



ATENCIÓN

Es posible que ocurran atascos de papel o que los documentos se dañen si los digitaliza sin alinear los bordes.

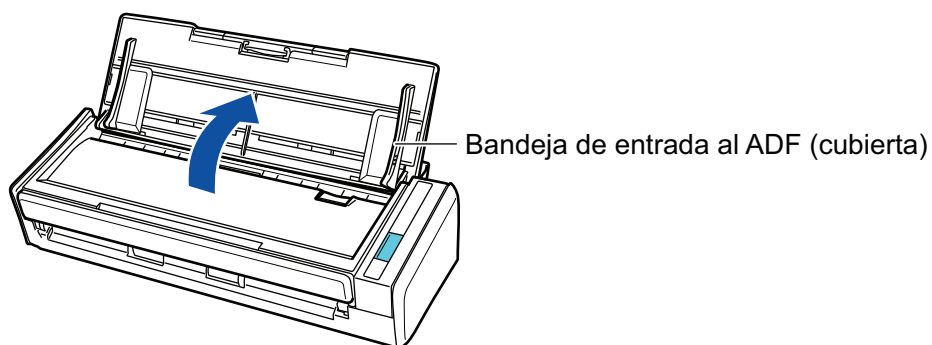
4. Abra la bandeja de entrada al ADF (cubierta) del ScanSnap.



⇒ El botón [Scan] parpadea en color azul. El botón vuelve a iluminarse con normalidad cuando se habilita la digitalización de documentos.

Además, el icono ScanSnap Manager en el Dock cambia de  a .

5. Tire la extensión.

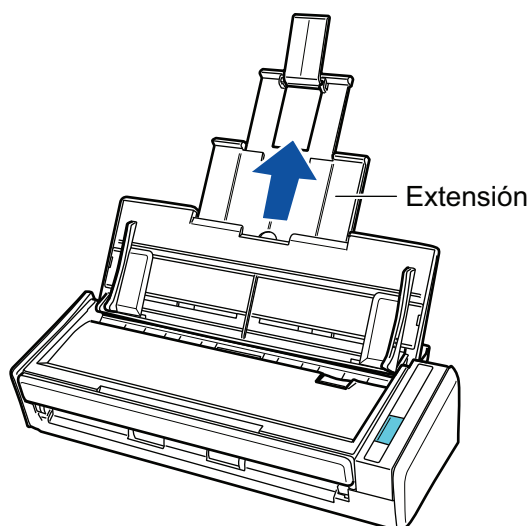

6. Coloque los documentos en la bandeja de entrada al ADF (cubierta).

Coloque los documentos cara abajo y cabeza abajo de modo que el lado posterior mire hacia usted. Ajuste el número de documentos de manera que no sobrepasen las líneas de referencia y permanezcan dentro de las guías laterales cuando son colocados.

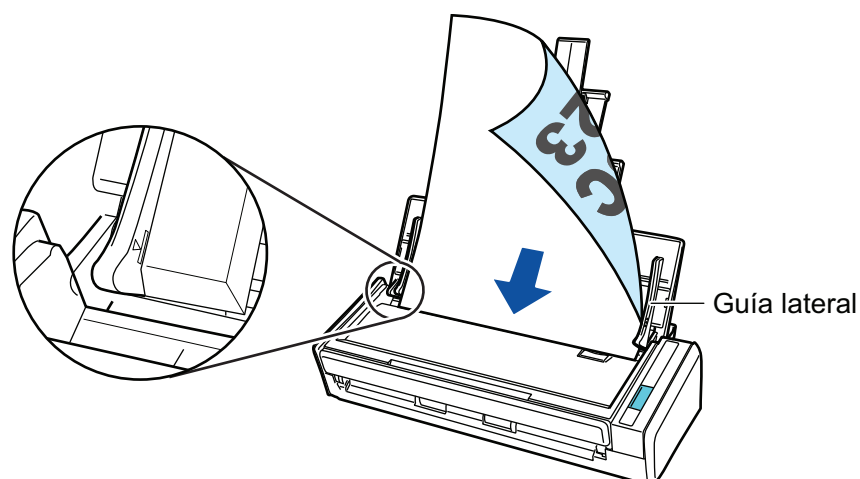

7. Ajuste las guías laterales al ancho de los documentos.

Sostenga cada guía lateral por en medio para ajustarlas. De lo contrario, los documentos podrían alimentarse torcidos.

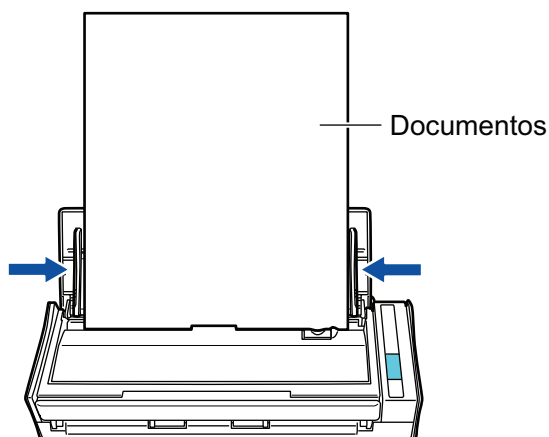

8. Pulse el botón [Scan] del ScanSnap para iniciar la digitalización.

ATENCIÓN

No realice ninguna de las siguientes operaciones durante la digitalización. El hacerlo podría detener la digitalización.

- Conectar o desconectar el ScanSnap y otros dispositivos USB.
- Cierre la bandeja de entrada al ADF (cubierta).
- Cambiar de usuario.
- Permitir que el ordenador entre en el modo de suspensión.

⇒ El botón [Scan] del ScanSnap parpadea en color azul mientras los documentos están siendo digitalizados.

Aparecerá la ventana [ScanSnap Manager - Digitalización de imagen y almacenamiento de archivo].

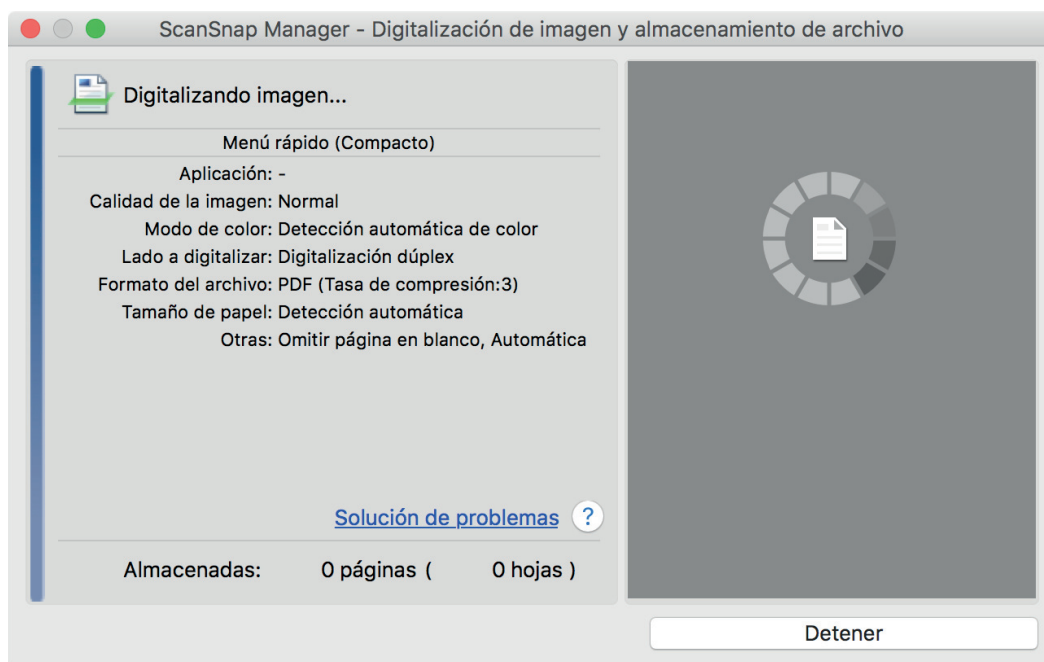

⇒ Aparecerá el menú rápido cuando finalice la digitalización.

9. En el menú rápido, haga clic en el icono de la aplicación que desea enlazar con ScanSnap Manager.



⇒ La aplicación seleccionada será iniciada. Para obtener detalles, consulte la Guía de operaciones avanzadas.

ATENCIÓN

- No puede iniciar la digitalización cuando el menú rápido se encuentra visualizado. Seleccione un icono del menú rápido o finalice el proceso, o cierre el menú rápido antes de realizar la siguiente digitalización.
- No mueva, elimine o cambie el nombre de las imágenes digitalizadas utilizando otras aplicaciones mientras se visualiza el menú rápido.

SUGERENCIA

- Haciendo clic en  se visualiza la descripción de una aplicación. Al colocar el cursor del ratón sobre el icono de otra aplicación se visualiza la descripción de la aplicación.
- Al realizar una digitalización mientras está activa una aplicación con la que puede enlazarse, automáticamente se inicia el enlace entre ScanSnap Manager y dicha aplicación. Para obtener detalles, consulte la Guía de operaciones avanzadas.

Digitalizar una página larga

Pueden digitalizarse documentos con una longitud de hasta 863 mm (34 pda.).

Para obtener detalles acerca de los documentos que pueden digitalizarse, consulte "[Documentos para digitalizar](#)" (página 45).

SUGERENCIA

para obtener detalles acerca de cómo colocar documentos que tienen una longitud de 360 mm (14,17 pda.) o menos, consulte "[Digitalizar un documento](#)" (página 15).

1. Abra la bandeja de entrada al ADF (cubierta) del ScanSnap.

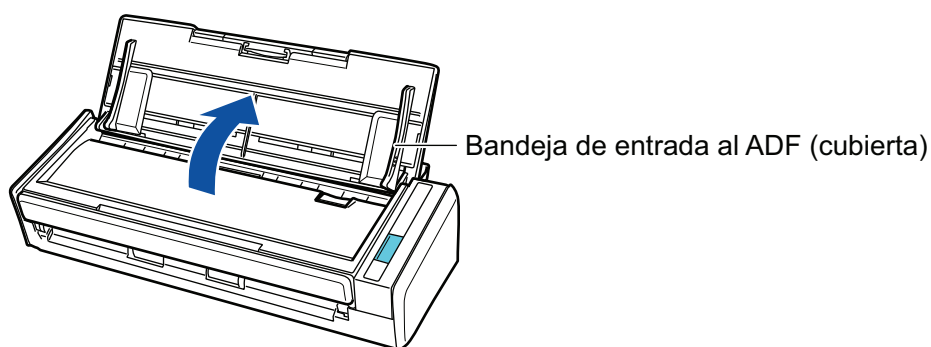

⇒ El botón [Scan] parpadea en color azul. El botón vuelve a iluminarse con normalidad cuando se habilita la digitalización de documentos.

Además, el icono ScanSnap Manager en el Dock cambia de



2. Tire la extensión.

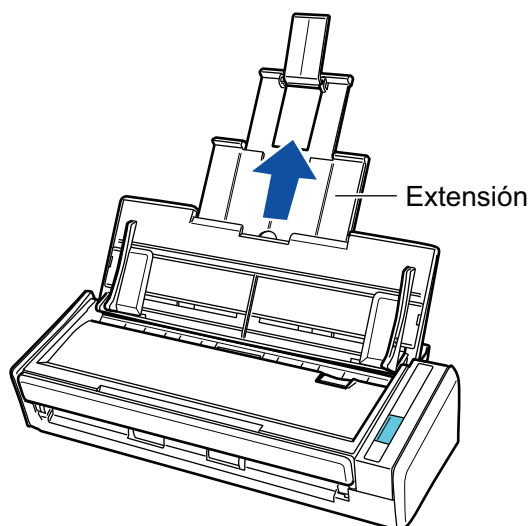

3. Coloque sólo un documento en la bandeja de entrada al ADF (cubierta).

Sostenga el documento con la mano, de manera que no caiga de la bandeja de entrada al ADF (cubierta).

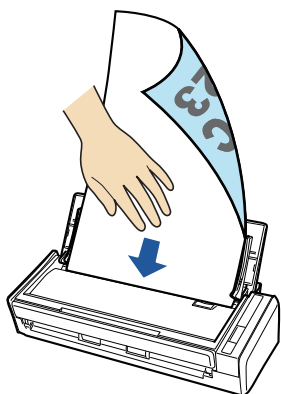

4. Pulse el botón [Scan] del ScanSnap (por tres segundos o más) hasta que el botón parpadee en azul para comenzar la digitalización.

ATENCIÓN

- Asegúrese de que haya suficiente espacio donde los documentos digitalizados son expulsados del ScanSnap, y recoja los documentos con sus manos para evitar que caigan de la unidad en la que está colocada el ScanSnap.

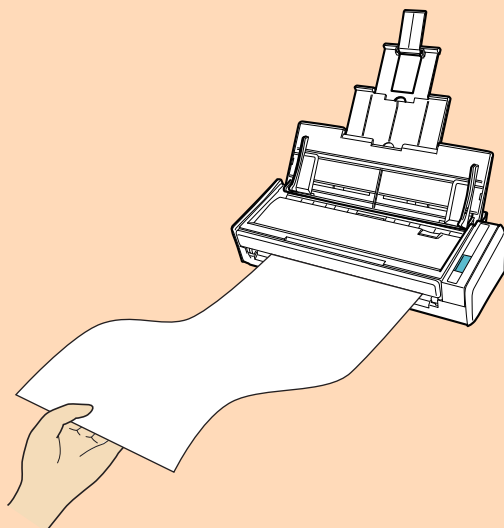

- No realice ninguna de las siguientes operaciones durante la digitalización. El hacerlo podría detener la digitalización.
 - Conectar o desconectar el ScanSnap y otros dispositivos USB.
 - Cierre la bandeja de entrada al ADF (cubierta).
 - Cambiar de usuario.
 - Permitir que el ordenador entre en el modo de suspensión.

SUGERENCIA

Cuando digitaliza la primera página como una página larga y continúa digitalizando, los documentos subsecuentes también son digitalizados como páginas largas.

- ⇒ El botón [Scan] del ScanSnap parpadea en color azul mientras los documentos están siendo digitalizados.

Aparecerá la ventana [ScanSnap Manager - Digitalización de imagen y almacenamiento de archivo].

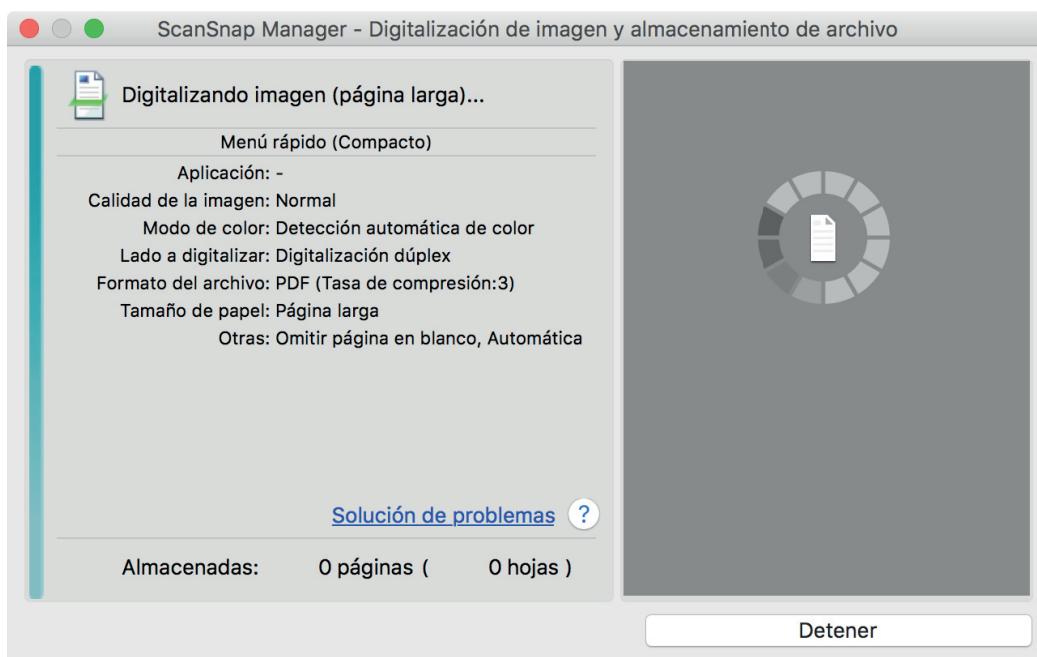

⇒ Aparecerá el menú rápido cuando finalice la digitalización.

5. En el menú rápido, haga clic en el icono de la aplicación que desea enlazar con ScanSnap Manager.



Cuando selecciona , puede administrar imágenes digitalizadas por carpetas con ScanSnap Organizer.

Para obtener detalles, consulte "[Administrar documentos de papel por carpeta en un ordenador](#)" (página 62).



⇒ La aplicación seleccionada será iniciada. Para obtener detalles, consulte la Guía de operaciones avanzadas.

ATENCIÓN

- No puede iniciar la digitalización cuando el menú rápido se encuentra visualizado. Seleccione un icono del menú rápido o finalice el proceso, o cierre el menú rápido antes de realizar la siguiente digitalización.
- No mueva, elimine o cambie el nombre de las imágenes digitalizadas utilizando otras aplicaciones mientras se visualiza el menú rápido.

SUGERENCIA

- Haciendo clic en  se visualiza la descripción de una aplicación. Al colocar el cursor del ratón sobre el icono de otra aplicación se visualiza la descripción de la aplicación.
- Al realizar una digitalización mientras está activa una aplicación con la que puede enlazarse, automáticamente se inicia el enlace entre ScanSnap Manager y dicha aplicación.
Para obtener detalles, consulte la Guía de operaciones avanzadas.

Digitalizar documentos de diferentes anchuras o longitudes en un lote



Pueden digitalizarse documentos de diferentes anchuras o longitudes en un lote.

Para obtener detalles acerca de los documentos que pueden digitalizarse, consulte "[Documentos para digitalizar](#)" (página 45).

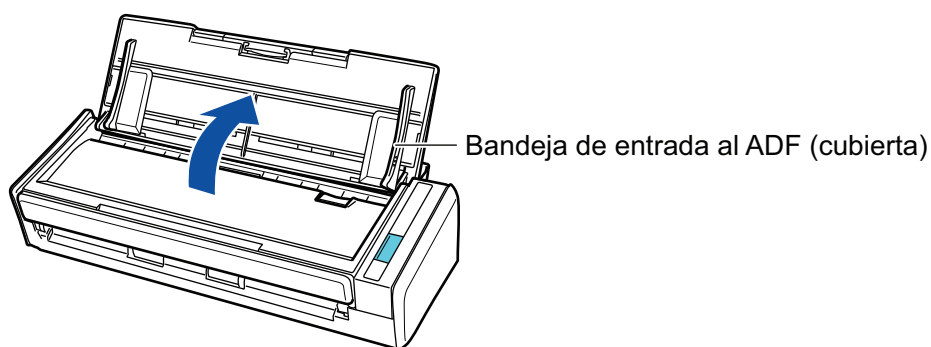
1. Abra la bandeja de entrada al ADF (cubierta) del ScanSnap.



⇒ El botón [Scan] parpadea en color azul. El botón vuelve a iluminarse con normalidad cuando se habilita la digitalización de documentos.

Además, el icono ScanSnap Manager en el Dock cambia de  a .

2. Tire la extensión.

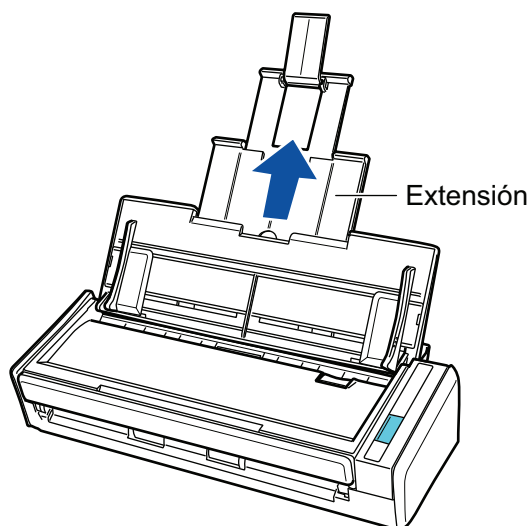

3. Haga clic en el icono ScanSnap Manager en el Dock mientras mantiene pulsada la tecla [control] del teclado, y seleccione [Configuración] desde el "[Menú de ScanSnap Manager](#)" (página 36).

⇒ Aparecerá la ventana de configuración de ScanSnap.

4. Seleccione [Detección automática] en [Tamaño de papel] de la ficha [Papel].

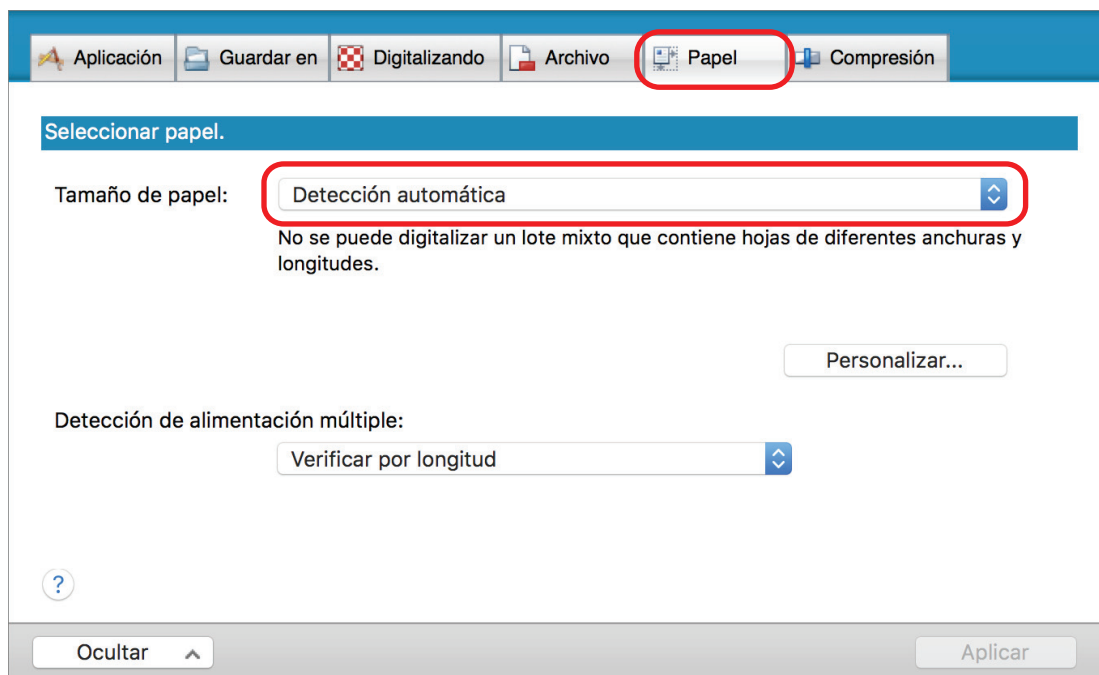

5. Seleccione [Ninguno] en [Detección de alimentación múltiple].

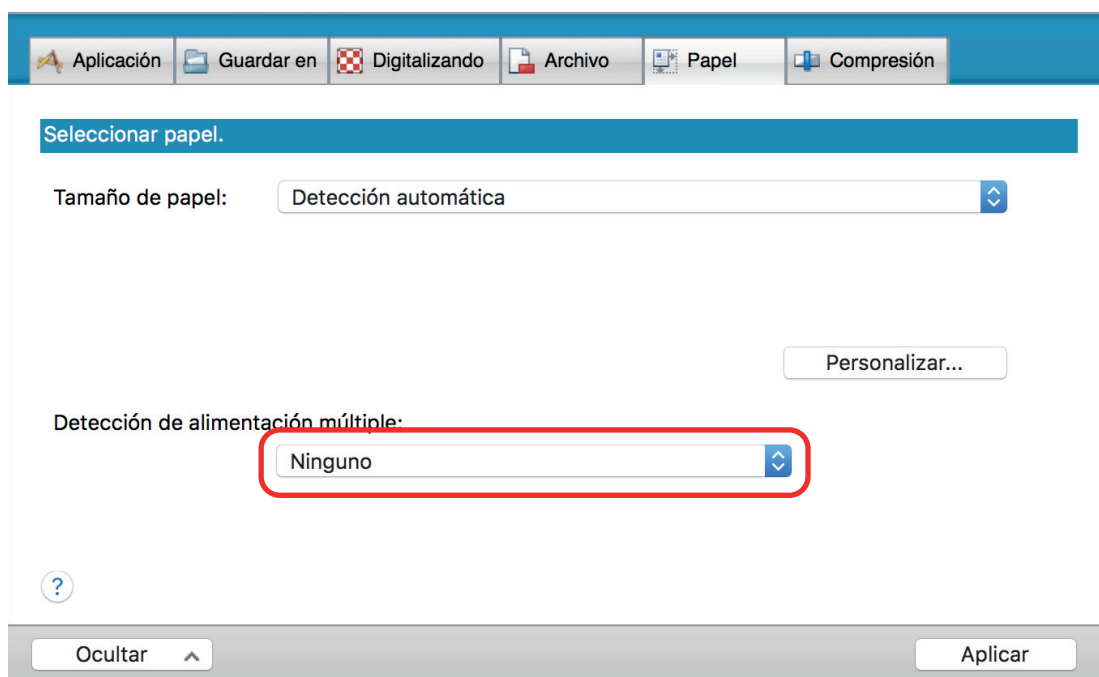

6. Haga clic en el botón [Aplicar] en la ventana de configuración de ScanSnap.

7. Haga clic en  en la esquina superior izquierda de la ventana para cerrar la ventana de configuración de ScanSnap.

8. Coloque documentos en el ScanSnap.

1. Alinee los bordes de los documentos.

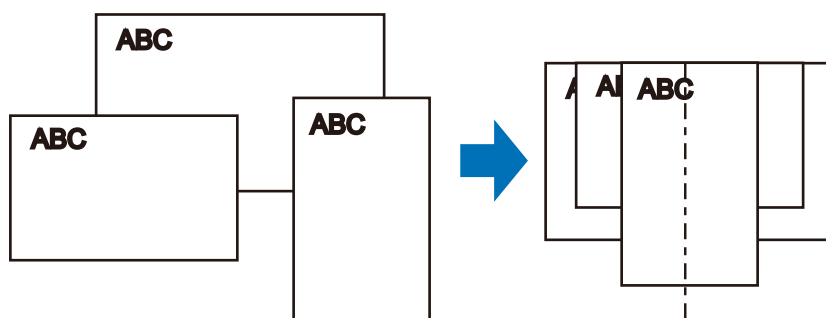

2. Coloque los documentos en el centro de la bandeja de entrada al ADF (cubierta).

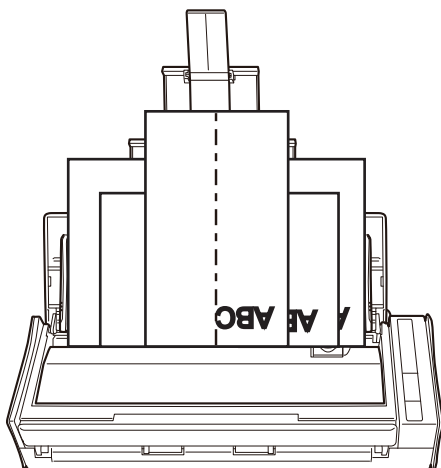

ATENCIÓN

- Coloque los documentos uno sobre otro en el rodillo de recogida (centro). Los documentos que no están colocados sobre el rodillo de recogida no podrán ser alimentados.

Anchura del conjunto del rodillo de recogida

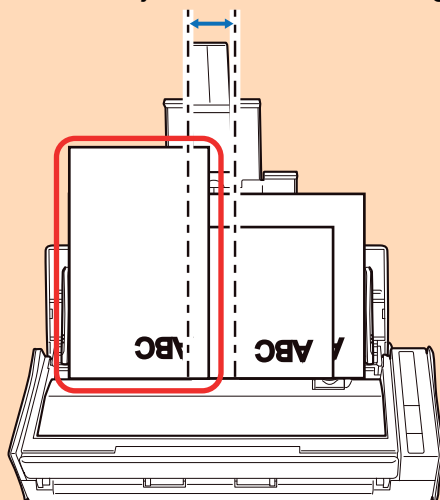

Incorrecto

- Ajuste las guías laterales al documento más ancho. Si las guías laterales no están ajustadas apropiadamente, podría ocurrir un atasco de papel.
- Coloque documentos más pequeños para que puedan ser digitalizados de forma recta.

Podrían ocurrir los siguientes problemas si los documentos están torcidos durante la digitalización:

- Parte del documento no aparece en la imagen digitalizada.
- Aparecen líneas inclinadas en la imagen

- Los documentos son digitalizados en un tamaño de papel erróneo

Si los documentos no son digitalizados de manera recta, se recomienda que seleccione la casilla de selección [Continuar la digitalización después de la última página] en la ficha [Digitalizando] de la "[Ventana de configuración de ScanSnap](#)" (página 38), separe los documentos por su anchura y digitalícelos en lotes distintos.

9. Pulse el botón [Scan] del ScanSnap para iniciar la digitalización.

ATENCIÓN

No realice ninguna de las siguientes operaciones durante la digitalización. El hacerlo podría detener la digitalización.

- Conectar o desconectar el ScanSnap y otros dispositivos USB.
- Cierre la bandeja de entrada al ADF (cubierta).
- Cambiar de usuario.
- Permitir que el ordenador entre en el modo de suspensión.

⇒ El botón [Scan] del ScanSnap parpadea en color azul mientras los documentos están siendo digitalizados.

Aparecerá la ventana [ScanSnap Manager - Digitalización de imagen y almacenamiento de archivo].

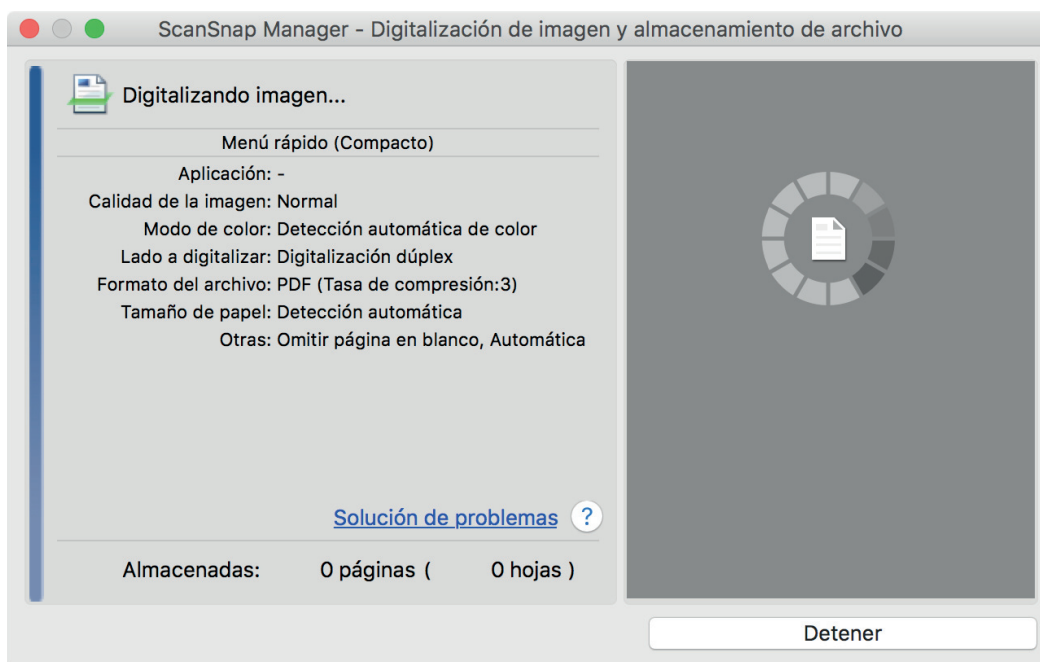

⇒ Aparecerá el menú rápido cuando finalice la digitalización.

10. En el menú rápido, haga clic en el icono de la aplicación que desea enlazar con ScanSnap Manager.



Cuando selecciona , puede administrar imágenes digitalizadas por carpetas con ScanSnap Organizer.

Para obtener detalles, consulte "[Administrar documentos de papel por carpeta en un ordenador](#)" (página 62).



⇒ La aplicación seleccionada será iniciada. Para obtener detalles, consulte la Guía de operaciones avanzadas.

ATENCIÓN

- No puede iniciar la digitalización cuando el menú rápido se encuentra visualizado. Seleccione un icono del menú rápido o finalice el proceso, o cierre el menú rápido antes de realizar la siguiente digitalización.
- No mueva, elimine o cambie el nombre de las imágenes digitalizadas utilizando otras aplicaciones mientras se visualiza el menú rápido.

SUGERENCIA

- Haciendo clic en  se visualiza la descripción de una aplicación. Al colocar el cursor del ratón sobre el icono de otra aplicación se visualiza la descripción de la aplicación.
- Al realizar una digitalización mientras está activa una aplicación con la que puede enlazarse, automáticamente se inicia el enlace entre ScanSnap Manager y dicha aplicación. Para obtener detalles, consulte la Guía de operaciones avanzadas.

Visión general del ScanSnap

Este capítulo le proporciona una visión general sobre lo que debe estar prevenido antes de operar el ScanSnap.

- "Componentes y funciones" (página 29)
- "Requisitos del sistema" (página 31)
- "Visión general del software relacionado con el ScanSnap" (página 33)
- "Cómo instalar los software" (página 34)
- "Icono ScanSnap Manager" (página 35)
- "Menú de ScanSnap Manager" (página 36)
- "Ventana de configuración de ScanSnap" (página 38)
- "Encender o apagar el ScanSnap" (página 39)
- "Documentos para digitalizar" (página 45)

Componentes y funciones

Esta sección le explica los nombres y las funciones de los componentes del ScanSnap.

Lado frontal

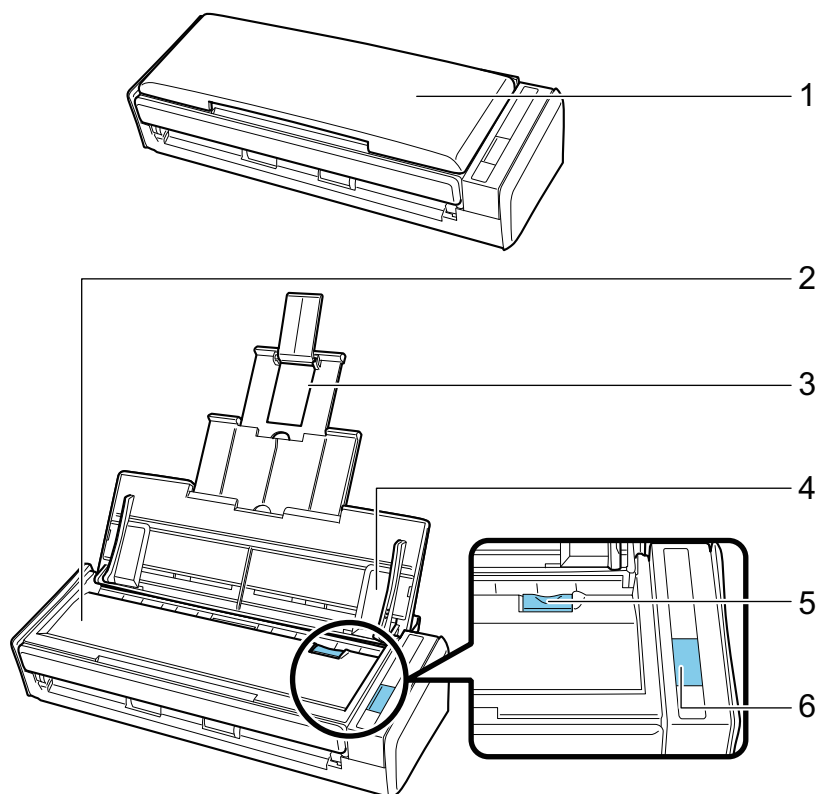

N.º	Nombre	Descripción
1	Bandeja de entrada al ADF (cubierta) (*1)	Ábrala para usar el ScanSnap. Al abrirla se enciende el ScanSnap. A continuación, puede colocar en él un documento.
2	Parte superior del ADF	Ábrala para extraer documentos atascados, reemplazar el conjunto del rodillo o limpiar el interior del ScanSnap.
3	Extensión	Extiéndala cuando digitalice documentos largos.
4	Guía lateral	Ajústela al ancho de los documentos para evitar que se inclinen.
5	Manija de apertura del ADF	Tire esta manija para abrir la parte superior del ADF.
6	Botón [Scan] (*1)	Inicia la digitalización. Indica el estado del ScanSnap de la siguiente manera: Azul (iluminado): listo Azul (parpadeando): digitalizando Naranja (parpadeando): error

*1: si el ScanSnap se ha apagado automáticamente a causa de la función de apagado automático, pulse el botón [Scan] (esto no iniciará la digitalización) o bien cierre la bandeja de entrada al ADF (cubierta) y luego vuelva a abrirla para encender el ScanSnap de nuevo.

Para obtener detalles, consulte "[Apagado automático](#)" (página 44).

Lado posterior

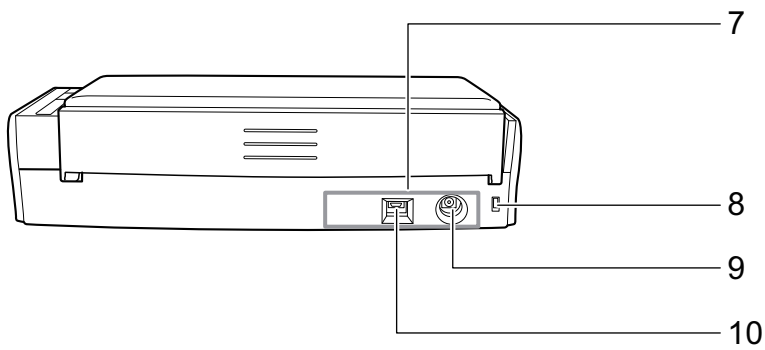

N.º	Nombre	Descripción
7	Etiqueta adhesiva	Retire esta etiqueta adhesiva después de instalar el software.
8	Ranura para el cable de seguridad	Usado para conectar un cable de seguridad contra robo (disponible comercialmente).
9	Conector de alimentación	Usado para conectar un cable de alimentación.
10	Conector USB	Usado para conectar un cable USB.

Requisitos del sistema

El ScanSnap tiene los siguientes requisitos del sistema:

Para obtener la última información de los requisitos, visite el sitio de soporte de ScanSnap en:

<http://scansnap.fujitsu.com/g-support/es/>

Sistema operativo (*1)	macOS High Sierra v10.13 (*2) macOS Sierra v10.12.1 o posterior (*2) OS X El Capitan v10.11
CPU	Intel® Core™ i5 2,5 GHz o superior
Memoria	4 GB o más
Resolución de pantalla	1024 × 768 píxeles o mayor
Espacio en el disco	El espacio libre que se requiere para instalar los software relacionados con el ScanSnap es: (*3) <ul style="list-style-type: none"> ● ScanSnap Manager: 640 MB ● ScanSnap Organizer: 95 MB ● CardMinder: 600 MB ● ABBYY FineReader for ScanSnap: 980 MB ● ScanSnap Online Update: 20 MB ● Paquete OCR (*4) ● Guía de operaciones básicas de ScanSnap S1300i: 100 MB
Puerto USB	USB 3.0 (*5)/USB 2.0/USB 1.1

*1: se recomienda actualizar Mac OS a su versión más reciente.

*2: ABBYY FineReader for ScanSnap 5.0 no está admitido.

*3: para guardar las imágenes digitalizadas se requiere más espacio libre.

Para obtener detalles acerca del tamaño estimado del dato de imagen, consulte la Ayuda de ScanSnap Manager.

*4: mediante la instalación del paquete OCR, puede añadir idiomas adicionales para el reconocimiento de texto.

para obtener información sobre el espacio requerido para instalar el paquete OCR, consulte lo siguiente:

<http://www.fujitsu.com/global/support/products/computing/peripheral/scanners/scansnap/software/ocrpack-setup.html>

*5: cuando el ScanSnap está conectado a un puerto USB 3.0, el puerto opera como un puerto USB 2.0.

ATENCIÓN

- Es posible que el ScanSnap no funcione, si no se cumplen con los requisitos del sistema mencionados arriba.
- Es posible que el ScanSnap no funcione si está en uso un puerto USB en el teclado o en el monitor.
- Cuando use un concentrador (hub) de USB disponible en el mercado, use del tipo que se alimenta del suministro de energía eléctrica (y que viene con un adaptador).
- la velocidad de digitalización disminuye en los siguientes casos:
 - El CPU o la memoria no cumplen con las especificaciones recomendadas.
 - Si la versión del puerto USB o el concentrador USB es un USB 1.1.

- Para digitalizar un documento, se necesita un espacio en el disco que es aproximadamente tres veces mayor que el tamaño del archivo a ser guardado.

Visión general del software relacionado con el ScanSnap

Esta sección le proporciona una vista general de cada software suministrado y sus funciones. Puede editar, administrar y ordenar las imágenes digitalizadas usando los siguientes software:

ScanSnap Manager

Este controlador de escáner es necesario para digitalizar documentos con el ScanSnap. La imágenes digitalizadas puede ser guardadas como archivos PDF o JPEG en un ordenador.

Debe tener instalado ScanSnap Connect Application en su dispositivo móvil para guardar archivos PDF o JPEG en los mismos.

Puede descargar ScanSnap Connect Application para su dispositivo móvil desde las tiendas de aplicaciones.

ScanSnap Organizer

Puede usar esta aplicación para visualizar los datos de imagen (archivos PDF o JPEG) en una lista, crear carpetas y categorizarlos de la manera deseada.

CardMinder

Puede usar esta aplicación para digitalizar eficientemente un gran número de tarjetas de visita.

Puede realizar el reconocimiento de texto en las tarjetas de visita y crear una base de datos para facilitar la administración y la búsqueda de los datos de tarjeta. Los datos de la base de datos pueden imprimirse o enlazarse con varias aplicaciones. Los datos también pueden compartirse con una aplicación PIM (administrador de información personal), como Contactos.

ABBYY FineReader for ScanSnap

Esta aplicación puede ser usada para reconocer el texto de las imágenes digitalizadas usando la función OCR (siglas de Optical Character Recognition o reconocimiento óptico de caracteres) para convertir los datos de imagen en archivos Word, Excel o PowerPoint, los cuales pueden ser editados.

ScanSnap Online Update

Esta aplicación verifica si las actualizaciones o software más recientes están disponibles en el servidor de descarga. Cuando las actualizaciones o software más recientes están disponibles, puede aplicar las actualizaciones automáticamente o descargar e instalar los software manualmente.

Evernote para Mac

Fácilmente puede guardar archivos en Evernote usando el ScanSnap.

Dropbox para Mac

Puede guardar archivos fácilmente en su carpeta de Dropbox usando el ScanSnap.

Cómo instalar los software

Cuando inserte el Setup DVD-ROM en la unidad de disco de su ordenador, aparecerá la ventana [ScanSnap].

ATENCIÓN

- No conecte el ScanSnap al ordenador antes de instalar el software. Hacerlo podría ocasionar que el ScanSnap no sea reconocido por su ordenador. En tal caso, instale el software y entonces reconecte el ScanSnap al ordenador.
- Si no está disponible una unidad de disco, los instaladores de los programas de software pueden ser descargados desde la siguiente página web.

<http://scansnap.fujitsu.com/g-support/es/>

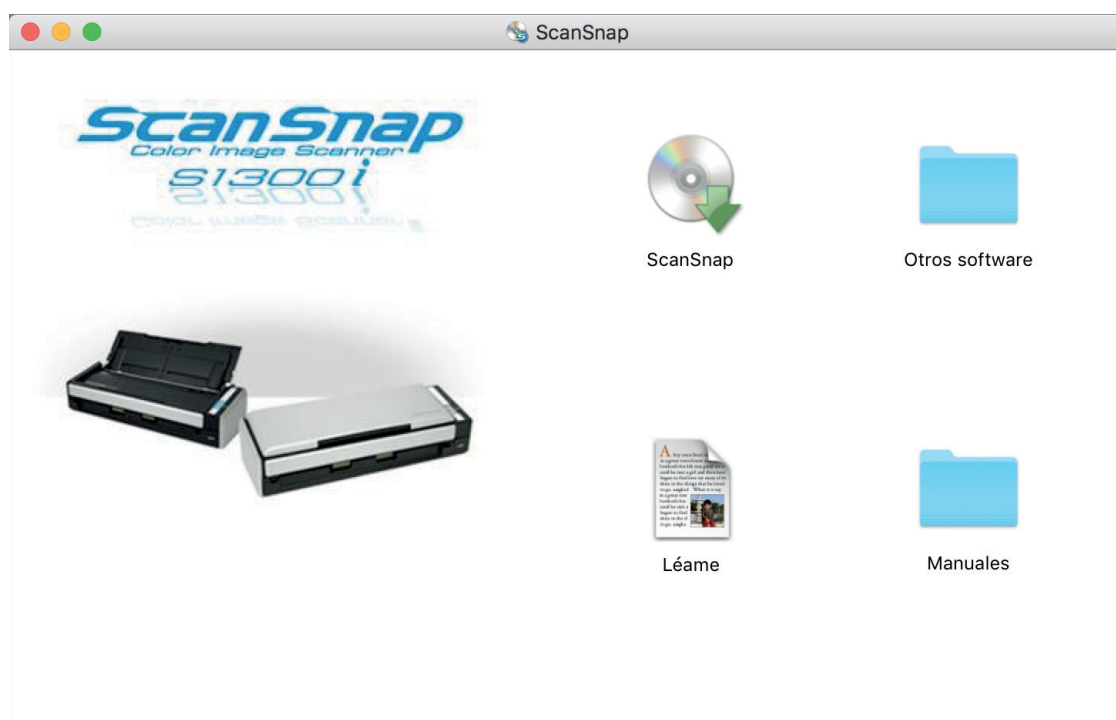

Las funciones de cada botón en la ventana [ScanSnap] son las siguientes:



Icono	Función
ScanSnap	Comienza a instalar el software.
Otros software	Muestra la ventana [Otros software]. Desde esta ventana, puede acceder a las páginas web de descarga de los programas de software.
Léame	Muestra el archivo Léame.
Manuales	Aparecerá la ventana [Manuales]. Puede consultar Precauciones de seguridad, Comenzando, la Guía de operaciones básicas (este manual) y la Guía de operaciones avanzadas.

Icono ScanSnap Manager

Cuando ScanSnap Manager se está ejecutando, el icono ScanSnap Manager es visualizado en el Dock.

El icono también indica si ScanSnap Manager se está comunicando correctamente con el ScanSnap o no. La apariencia del icono cambia de acuerdo al estado de comunicación, como se muestra a continuación.

Este manual asume que el ScanSnap es alimentado mediante un cable de alimentación.

Estado de comunicación	Icono ScanSnap Manager
Comunicándose	
No está comunicándose	

SUGERENCIA

Encienda el ScanSnap para comenzar la comunicación entre ScanSnap Manager y el ScanSnap. Para obtener detalles acerca de cómo encender el ScanSnap, consulte ["Encender el ScanSnap" \(página 40\)](#).

Puede visualizar el menú para digitalizar documentos y las configuraciones de ScanSnap Manager desde el icono ScanSnap Manager.

- Clic mientras mantiene pulsada la tecla [control] del teclado
Visualiza el ["Menú de ScanSnap Manager" \(página 36\)](#).
- Clic
Muestra el menú Perfil.
Para obtener detalles, consulte la Guía de operaciones avanzadas.

Menú de ScanSnap Manager

Este menú aparece cuando se hace clic en el icono ScanSnap Manager  en el Dock mientras se mantiene pulsada la tecla [control] del teclado.

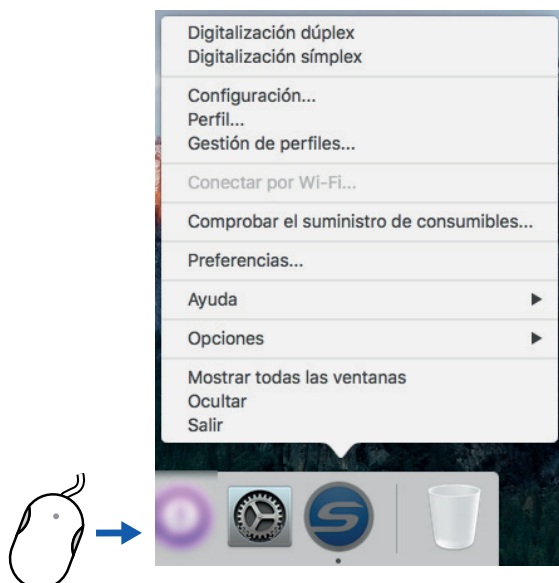

Haga clic mientras pulsa la tecla [ctrl] del teclado

Ítem	Función
Digitalización dúplex	Digitaliza ambos lados del documento. Usa las configuraciones ajustadas en [Configuración].
Digitalización símplex	Digitaliza sólo un lado del documento. Usa las configuraciones ajustadas en [Configuración].
Configuración	Visualiza el " Ventana de configuración de ScanSnap " (página 38). Podrá ajustar las configuraciones de digitalización en esta ventana.
Perfil	Muestra el menú Perfil. No puede seleccionarse cuando la casilla de selección [Usar el menú rápido] está seleccionada en la ventana de configuración de ScanSnap.
Gestión de perfiles	Muestra la ventana [ScanSnap Manager - Gestión de perfiles]. [Gestión de perfiles] no puede seleccionarse cuando la casilla de selección [Usar el menú rápido] está seleccionada en la ventana de configuración de ScanSnap. Para obtener detalles, consulte la Guía de operaciones avanzadas.
Conectar por Wi-Fi	Muestra la ventana [ScanSnap Manager - Conectar por Wi-Fi]. Disponible con iX500 e iX100.
Comprobar el suministro de consumibles	Muestra la ventana [ScanSnap Manager - Comprobar el suministro de consumibles]. Puede reiniciar los contadores de los consumibles después de reemplazar los consumibles.
Preferencias	Muestra la ventana [ScanSnap Manager - Preferencias].

Ítem	Función
Ayuda	<p>Muestra el siguiente menú:</p> <ul style="list-style-type: none"> ● Ayuda Abre la Ayuda de ScanSnap Manager. ● Solución de problemas Muestra [Solución de problemas] en la Ayuda de ScanSnap Manager. ● Sitio de portal de ScanSnap Abre el sitio web global de ScanSnap (http://scansnap.fujitsu.com). ● Acerca del ScanSnap Manager Muestra la ventana [ScanSnap Manager - Información de la versión]. ● Información de ScanSnap Muestra la ventana [ScanSnap Manager - Información del escáner y del controlador]. Se visualiza cuando se conectan el ScanSnap y el ordenador. ● Actualización en línea Inicia ScanSnap Online Update. Para obtener detalles, consulte "Actualizar el software" (página 94).
Para establecer la conexión	Aparece cuando el ScanSnap Manager no está comunicándose correctamente con el ScanSnap.
Opciones	<p>Muestra el siguiente menú:</p> <ul style="list-style-type: none"> ● Mantener en el Dock Añade el icono ScanSnap Manager  al Dock. ● Abrir al iniciar sesión Inicia automáticamente ScanSnap Manager cuando el ordenador se enciende o se inicia sesión en él. ● Mostrar en el Finder Muestra el contenido de la carpeta [ScanSnap] utilizando el Finder.
Mostrar todas las ventanas	Muestra todas las ventanas de ScanSnap Manager en miniaturas.
Mostrar/Ocultar	Oculta o muestra todas las ventanas de ScanSnap Manager.
Salir	Sale de ScanSnap Manager.

Ventana de configuración de ScanSnap

Cuando hace clic en el icono ScanSnap Manager  mientras mantiene pulsada la tecla [control] del teclado, y selecciona [Configuración] desde el "Menú de ScanSnap Manager" (página 36), aparecerá la siguiente ventana de configuración de ScanSnap.

En la ventana de configuración de ScanSnap, puede usar la casilla de selección [Usar el menú rápido] para especificar si usar o no el menú rápido. También puede usar los botones de perfil y las fichas de configuraciones detalladas para especificar las configuraciones de digitalización de acuerdo a sus necesidades de digitalización.

Para obtener detalles, consulte la Ayuda de ScanSnap Manager.

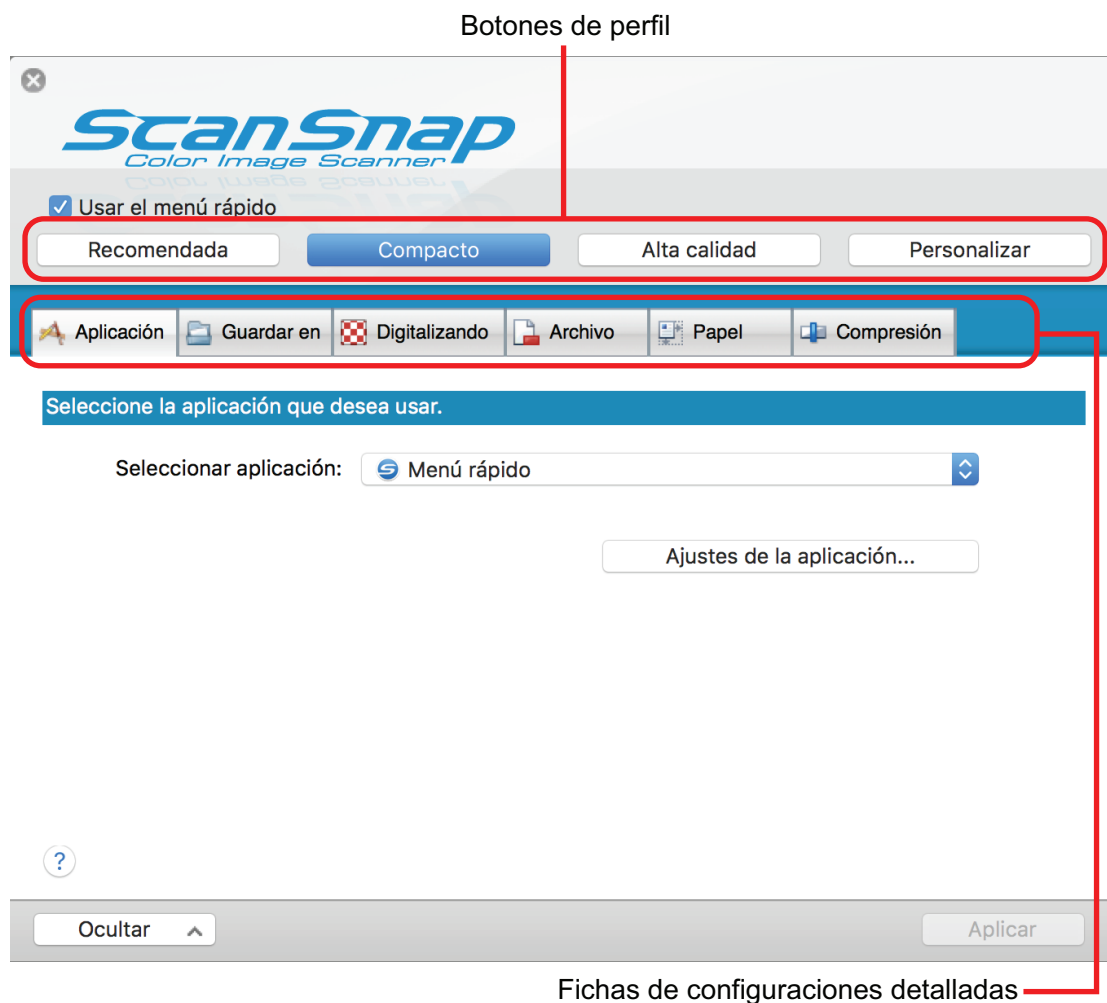

Encender o apagar el ScanSnap

Esta sección le explica cómo encender o apagar el ScanSnap.

- ["Encender el ScanSnap" \(página 40\)](#)
- ["Apagar el ScanSnap" \(página 42\)](#)
- ["Modo de suspensión" \(página 43\)](#)
- ["Apagado automático" \(página 44\)](#)



Encender el ScanSnap

1. Encienda el ordenador.

⇒ El ordenador se inicia y el icono ScanSnap Manager  aparece en el Dock.





SUGERENCIA

- Si el icono ScanSnap Manager  no aparece en el Dock, haga clic en [Aplicaciones] en la barra lateral de Finder y, a continuación, haga clic en [ScanSnap] y luego doble clic en [ScanSnap Manager].
- Si ScanSnap Manager no se inicia automáticamente al iniciar sesión en el ordenador, abra la ventana [Preferencias del Sistema] y seleccione [Usuarios y Grupos] → [Usuario actual] → [Arranque] →  → [ScanSnap] → [ScanSnap Manager].

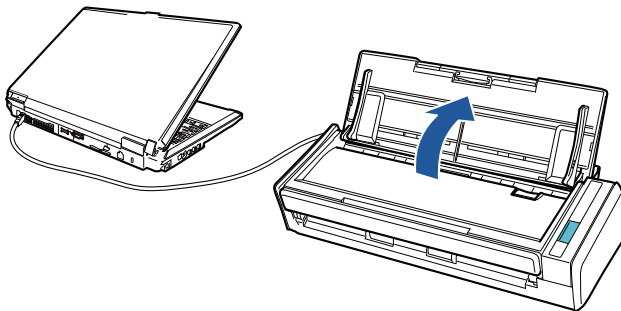
2. Abra la bandeja de entrada al ADF (cubierta) del ScanSnap para encenderlo.



⇒ El botón [Scan] parpadea en color azul. El botón vuelve a iluminarse con normalidad cuando se habilita la digitalización de documentos.

Además, el icono ScanSnap Manager en el Dock cambia de  a .

ATENCIÓN

En algunos ordenadores, el ScanSnap puede inicializarse varias veces cuando el ordenador se inicia.

SUGERENCIA

- Puede tomarle más tiempo al icono ScanSnap Manager en el Dock para cambiar a  de acuerdo al rendimiento de su ordenador, el entorno operativo, o la carga, por ejemplo, cuando se encuentran muchos programas en ejecución al mismo tiempo.
- Cuando el ScanSnap se enciende, una ventana de notificación le notifica el estado de comunicación del ScanSnap.

Para deshabilitar las notificaciones del estado de comunicación del ScanSnap, cambie la configuración realizando el siguiente procedimiento:



1. Haga clic en el icono ScanSnap Manager  en el Dock mientras mantiene pulsada la tecla [control] del teclado, y seleccione [Preferencias] desde el "[Menú de ScanSnap Manager](#)" (página 36).
⇒ Aparecerá la ventana [ScanSnap Manager - Preferencias].
2. Deseleccione la casilla de selección [Notificar el estado de comunicación] en la lista [Visualizar el estado].

Apagar el ScanSnap

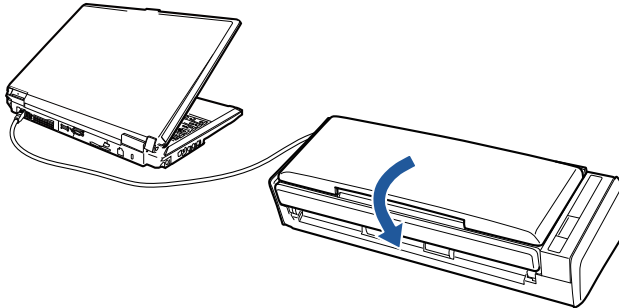
1. Cierre la bandeja de entrada al ADF (cubierta).



⇒ Se apagará el botón [Scan].

Además, el icono ScanSnap Manager en el Dock cambia de  a .

ATENCIÓN

- Cierre la bandeja de entrada al ADF (cubierta) después de volver a colocar la extensión.
- Si va a mover el ScanSnap, apáguelo primero y desconecte todos los cables.

La parte inferior del ScanSnap puede calentarse cuando el ScanSnap se utiliza, pero esto no afecta al funcionamiento del ScanSnap ni provoca ningún daño físico. Tenga cuidado de que el ScanSnap no se caiga cuando lo transporte.

SUGERENCIA

- La alimentación del ScanSnap está vinculada a la alimentación del ordenador al que el ScanSnap está conectado. Si el ScanSnap se mantiene conectado al ordenador, no es necesario preocuparse de encenderlo o apagarlo.
- En algunos ordenadores, la luz del botón [Scan] puede tardar de 2 a 3 minutos en apagarse después de apagar el ordenador.
- Cuando el ScanSnap se apaga, una ventana de notificación le notifica el estado de comunicación del ScanSnap.

Para deshabilitar las notificaciones del estado de comunicación del ScanSnap, cambie la configuración realizando el siguiente procedimiento:

1. Haga clic en el icono ScanSnap Manager  en el Dock mientras mantiene pulsada la tecla [control] del teclado, y seleccione [Preferencias] desde el "Menú de ScanSnap Manager" (página 36).
 - ⇒ Aparecerá la ventana [ScanSnap Manager - Preferencias].
2. Deseleccione la casilla de selección [Notificar el estado de comunicación] en la lista [Visualizar el estado].

Modo de suspensión

Cuando el ScanSnap está encendido y no ha sido usado durante un minuto, este ingresa al modo de suspensión (ahorro de energía).

Apagado automático

El ScanSnap se apaga automáticamente cuando ha sido encendido y dejado sin usar durante el periodo de tiempo seleccionado (predeterminadamente es de "4 horas").

Para encender el ScanSnap de nuevo, realice una de las siguientes operaciones:

- Pulse el botón [Scan] del ScanSnap (la digitalización no se iniciará).
- Cierre la bandeja de entrada al ADF (cubierta) y ábrala de nuevo

SUGERENCIA

- Para continuar usando el ScanSnap, realice una de las siguientes operaciones para reiniciar el tiempo restante para el apagado automático:
 - Coloque un documento en el ScanSnap.
 - Pulse el botón [Scan] del ScanSnap
 - Cierre la bandeja de entrada al ADF (cubierta) y ábrala de nuevo
- Puede cambiar el tiempo para apagar automáticamente el ScanSnap o cambiar la configuración de manera de que no se apagará automáticamente. Configure realizando los siguientes procedimientos:
 1. Haga clic en el icono ScanSnap Manager  en el Dock mientras mantiene pulsada la tecla [control] del teclado, y seleccione [Preferencias] desde el "[Menú de ScanSnap Manager](#)" ([página 36](#)).
 - ⇒ Aparecerá la ventana [ScanSnap Manager - Preferencias].
 2. En la lista [Energía], cambie las configuraciones de [Configuración de energía] basado en cómo es conectado.
- Una ventana de notificación le avisará de que le quedan cinco minutos antes de que el ScanSnap se apague automáticamente.

Documentos para digitalizar

Las condiciones para los documentos que pueden ser colocados en el ScanSnap son las siguientes:

Papel de oficina, tarjetas postales, tarjetas de visita

Tipo de documento	Papel de oficina, tarjetas postales, tarjetas de visita
Gramaje	64 a 104,7 g/m ² (17 a 20 lb)
Tamaño de papel	Ancho: 50,8 a 216 mm (2 a 8,5 pda.) Longitud: 50,8 a 360 mm (2 a 14,17 pda.) ● Para página larga (*1) 216 × 863 mm (8,5 × 34 in.)

*1: la digitalización se inicia cuando mantiene pulsado el botón [Scan] del ScanSnap por tres segundos o más.

ATENCIÓN

Los siguientes tipos de documentos no deben ser digitalizados:

- Documentos adjuntos con metales, tales como clips de papel o grapas que pueden dañar el interior del ScanSnap.
Quite los metales para digitalizar.
- Documentos en los que la tinta aún está fresca.
Espere hasta que la tinta se seque completamente para digitalizar esos documentos.
- Documentos más grandes que 216 mm (8,5 pda.) de anchura, 863 mm (34 pda.) de longitud
- Documentos que no sean de papel, tales como tela, papel de aluminio (metálico), transparencias o tarjetas de plástico.
- Documentos con fotografías o notas de papeles adjuntadas a ellos.

Documentos que debe tratar con precaución.

- Documentos escritos a lápiz
Cuando digitaliza documentos escritos con lápiz, es posible que queden líneas negras en el documento. Además, las suciedades acumuladas en los rodillos podrían causar errores de alimentación. Limpie los rodillos ocasionalmente cuando digitaliza dichos documentos. Para obtener detalles acerca de cómo realizar la limpieza, consulte "Solución de problemas" en la Ayuda de ScanSnap Manager.
- Papel autocopiativo
Los papeles autocopiativos pueden contener sustancias químicas que pueden dañar el módulo de almohadilla y los rodillos dentro del ScanSnap. Asegúrese de realizar la limpieza ocasionalmente para mantener el rendimiento del escáner cuando digitalice papel autocopiativo. Para obtener detalles acerca de cómo realizar la limpieza, consulte "Solución de problemas" en la Ayuda de ScanSnap Manager. De acuerdo al tipo de papel autocopiativo, el servicio de vida del escáner podría acortarse comparado con los escáneres que sólo usan papel de oficina.
- Digitalizar los siguientes tipos de documentos puede resultar en que los documentos sean dañados o digitalizados incorrectamente.
 - Documentos más pequeños que 50,8mm (2 pda.) de anchura, 50,8 mm (2 pda.) de longitud

- Documentos cuyo gramaje sea menor a 64 g/m² (17 lb)
- Documentos con una superficie dispareja (como envolturas y hojas de papel con materiales adjuntos)
- Documentos con pliegues o arrugados
- Documentos doblados o torcidos
- Papel de calco
- Papel estucado
- Fotografías (papeles fotográficos)
- Documentos perforados
- Documentos que no son rectangulares o cuadrados
- Papel carbón o papel termal
- Documentos con notas de papeles o notas adhesivas adjuntadas a ellos

Tarjetas postales con fotografía

Las tarjetas postales con fotografía pueden ser digitalizadas cuando se usa la conexión del cable de alimentación.

Tipo de documento	Tarjetas postales con fotografía
Gramaje	64 a 326 g/m ² (17 a 87 lb)
Tamaño de papel	Ancho: 50,8 a 100 mm (2 a 3,9 pda.) Longitud: 50,8 a 148 mm (2 a 5,8 pda.)

ATENCIÓN

- Todas las condiciones de abajo deben ser cumplidas cuando digitaliza las tarjetas postales con fotografías. De lo contrario puede ocurrir un atasco de papel.
 - Conexión del cable de alimentación
 - Niveles de temperatura y humedad de una habitación normal
 - Coloque la tarjeta postal con fotografía cara abajo en el ScanSnap
- Cuando digitaliza fotografías o tarjetas postales con fotografías, tenga cuidado, dado que el lado de la fotografía puede dañarse. Es responsabilidad del cliente digitalizar fotografías o tarjetas postales con fotografía.

Qué puede hacer con el software relacionado

Esta sección le explica el procedimiento de operación básica del software relacionado con el ScanSnap y le ofrece una visión general de sus funciones.

- ["Qué puede hacer con el ScanSnap Organizer" \(página 48\)](#)
- ["Qué puede hacer con CardMinder" \(página 53\)](#)

Qué puede hacer con el ScanSnap Organizer

ScanSnap Organizer es una aplicación usada para visualizar, organizar y administrar datos de imagen (archivos PDF o JPEG), digitalizados usando el ScanSnap.

Puede usar esta aplicación para crear carpetas y organizar archivos para diversos usos.

Las páginas de un archivo PDF se pueden abrir con una aplicación asociada para verificar los datos de imagen digitalizados.

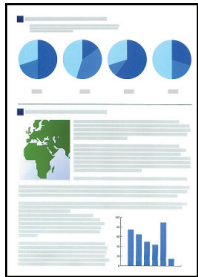

Digitalizar documentos con el ScanSnap



Ventana principal

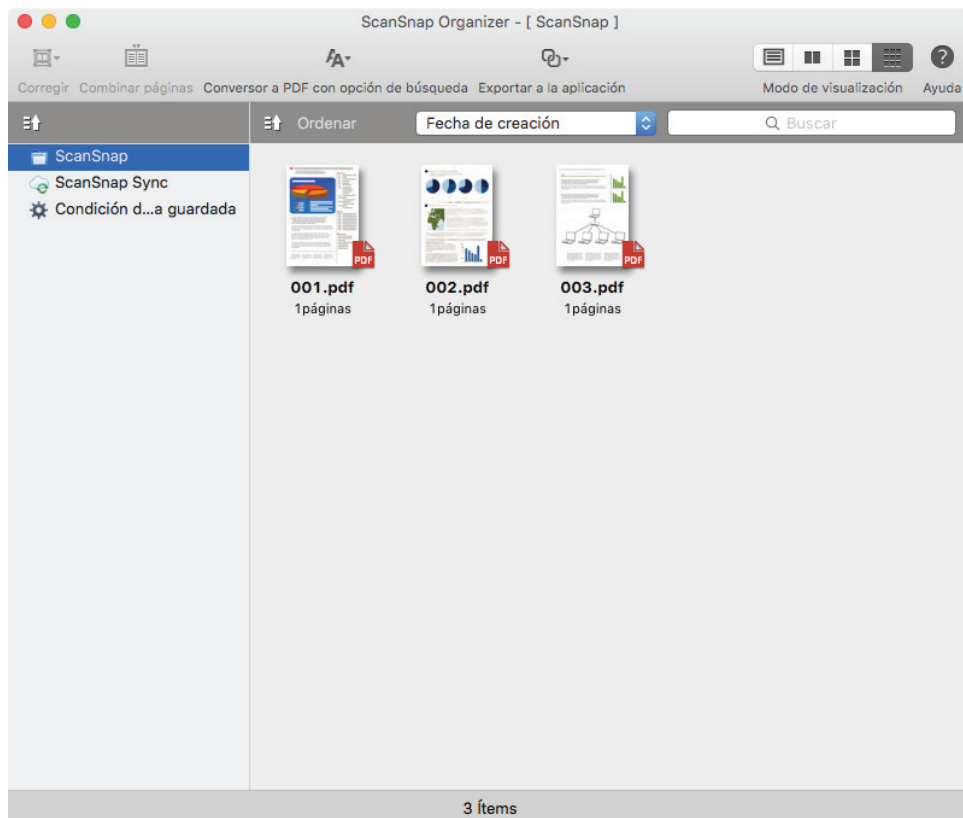

- "Procedimiento de operación básica de ScanSnap Organizer" (página 49)
- "Administrar archivos" (página 50)
- "Usar archivos" (página 52)

Procedimiento de operación básica de ScanSnap Organizer

Esta sección le explica el procedimiento de operación básica de ScanSnap Organizer.

- 1. En la barra lateral de Finder, seleccione [Aplicaciones] → [ScanSnap Organizer] y haga doble clic en [ScanSnap Organizer] para iniciar ScanSnap Organizer.**

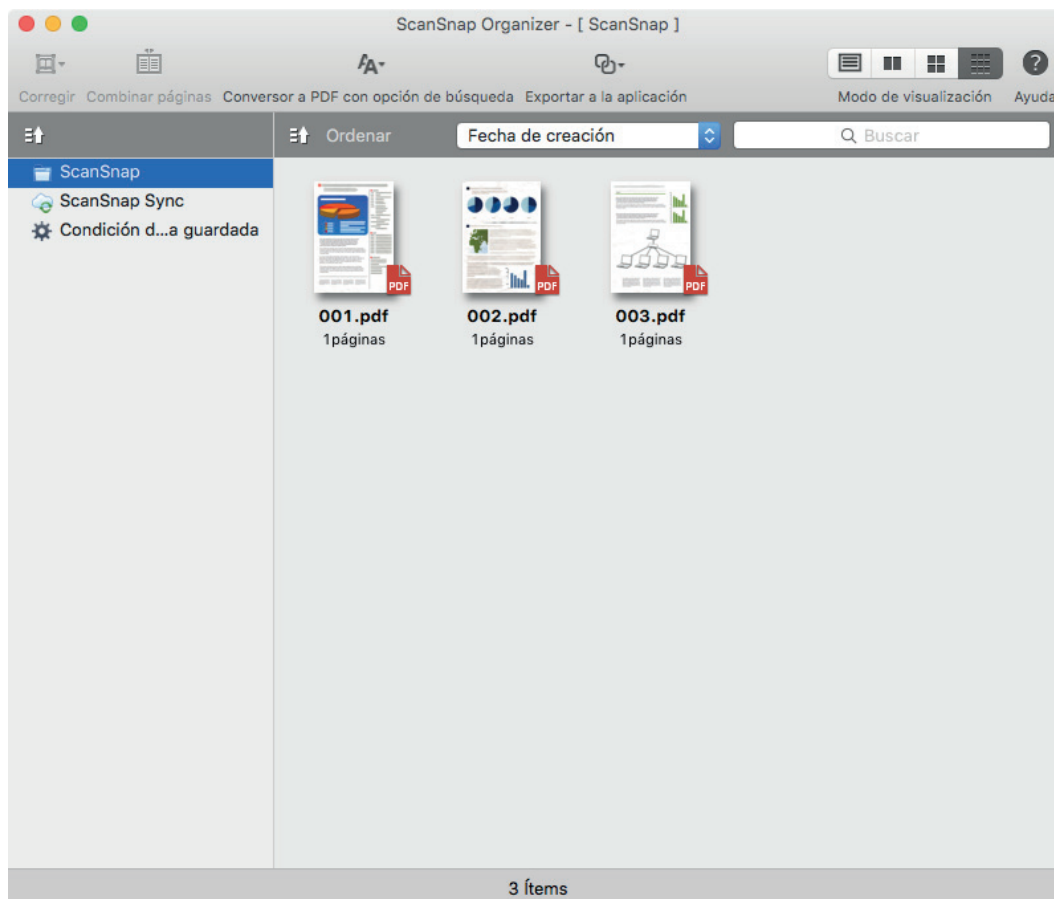

- 2. Digitalice los documentos con el ScanSnap.**

⇒ Una lista de imágenes digitalizadas es visualizada en ScanSnap Organizer.

Administrar archivos

Para obtener detalles acerca de las operaciones, consulte la Ayuda de ScanSnap Organizer.

Configurar una cadena de caracteres marcada como una palabra clave

Se puede establecer palabras claves a un archivo PDF usando la función de configuración de palabra clave.

Dichas palabras claves pueden ser usadas cuando realiza una búsqueda de archivo PDF.

Cuando los documentos en blanco y negro que han sido marcados, son digitalizados por el ScanSnap, las cadenas de caracteres marcadas son establecidas como palabras clave del archivo PDF.

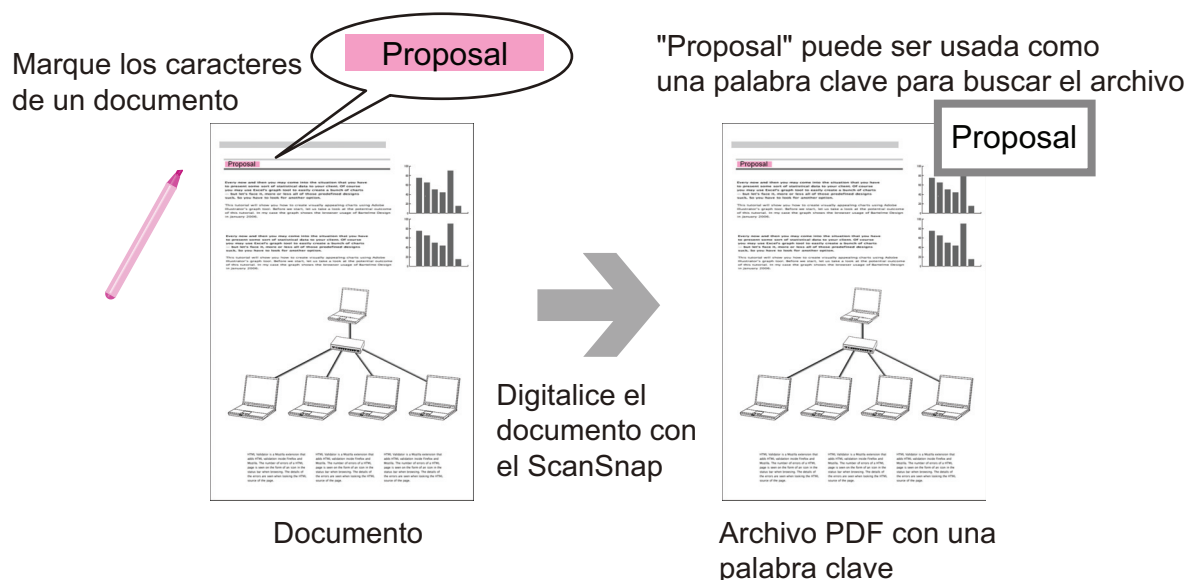

Reconocer una cadena de caracteres de una página para insertarla en la misma

Usando el software de reconocimiento de texto (OCR), puede agregar cadenas de caracteres a la página de un archivo PDF digitalizado por el ScanSnap y luego buscar el archivo PDF usando las cadenas de caracteres.

OCR reconoce "Proposal" como una información textual.

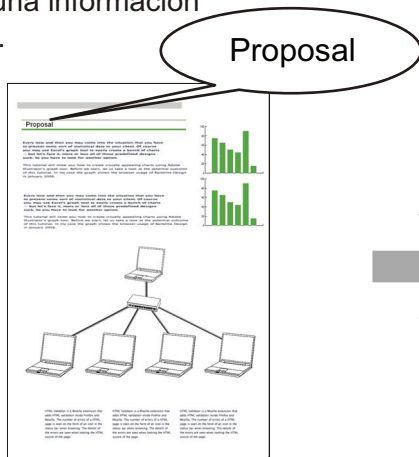

Archivo PDF

"Proposal" puede ser usada como una palabra clave para buscar el archivo

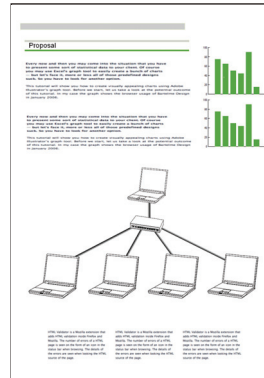

Buscar archivos

Puede buscar los archivos que están administrados en ScanSnap Organizer.

Usar archivos

Para obtener detalles acerca de las operaciones, consulte la Ayuda de ScanSnap Organizer.

Enlazar archivos con otras aplicaciones

Puede usar los archivos con una variedad de aplicaciones.

Enviar archivos por correo electrónico

Se pueden enviar por correo electrónico los archivos.

Usar archivos sincronizándolos con un dispositivo móvil

Usando la función ScanSnap Sync, un archivo de imagen digitalizado por el ScanSnap puede ser sincronizado automáticamente con un dispositivo móvil y ser usado fácilmente en cualquier lugar y momento mediante un servicio en la nube.

Los archivos son organizados y administrados en la carpeta "ScanSnap Sync" en ScanSnap Organizer.

Sincronizar archivos hechos de imágenes que fueron guardadas juntas (archivos "JPEG (guardar juntos)")

Usar la función ScanSnap Sync le permite sincronizar archivos "JPEG (guardar juntos)" entre un dispositivo móvil y ScanSnap Organizer.

Un archivo "JPEG (guardar juntos)" se compone de varias imágenes digitalizadas con ScanSnap Connect Application.

Qué puede hacer con CardMinder

CardMinder es una aplicación usada para visualizar, organizar y administrar datos de imagen de tarjeta digitalizados con el ScanSnap.

Esta aplicación digitaliza rápidamente grandes cantidades de tarjetas de visita y las reproduce en imágenes, además reconoce el texto de estas tarjetas, permitiéndole así poder buscar con rapidez las tarjetas de visita de sus clientes desde los datos obtenidos y crear eficazmente sus bases de datos. CardMinder usa la tecnología Optical Character Recognition o reconocimiento óptico de caracteres (OCR) para realizar el reconocimiento de texto en las tarjetas y compartir los datos con aplicaciones de Personal Information Manager (PIM).

CardMinder también permite que se puedan buscar rápidamente los datos de tarjetas de visita desde otras aplicaciones.

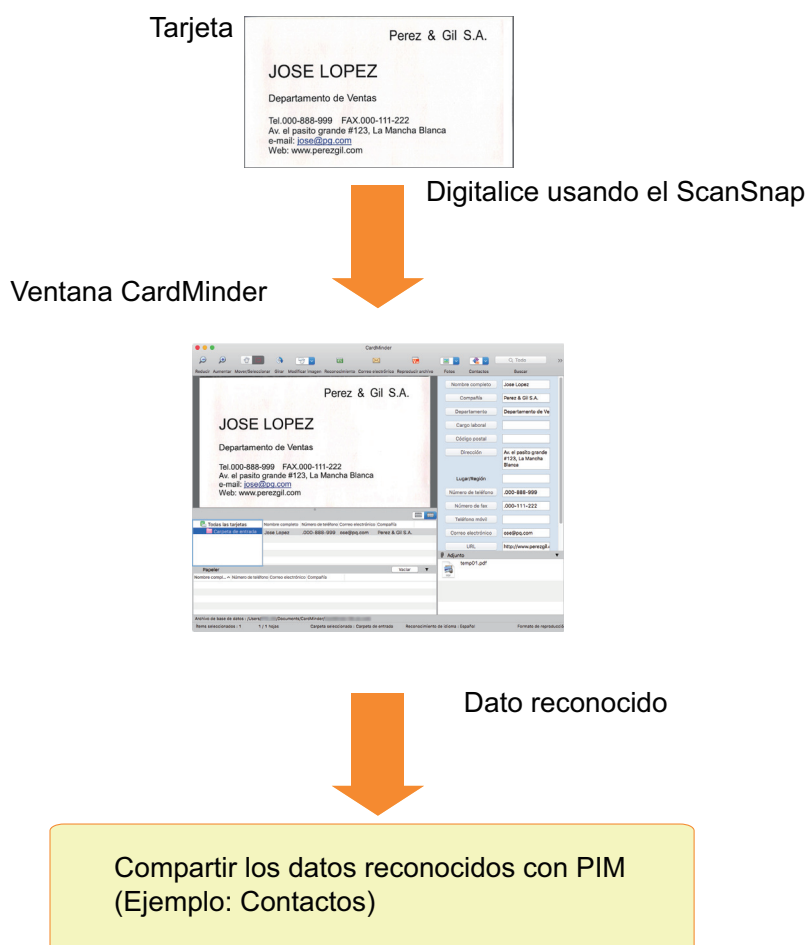

- "Procedimiento de operación básica de CardMinder" (página 54)
- "Enlazar datos de tarjeta con otras aplicaciones" (página 57)
- "Buscar datos de tarjeta con la barra de herramientas de búsqueda básica" (página 58)
- "Buscar datos de tarjeta con funciones rápidas del teclado" (página 59)
- "Adjuntar un archivo en el dato de tarjeta" (página 60)

Procedimiento de operación básica de CardMinder

Esta sección le explica el procedimiento de operación básica de CardMinder.

1. Inicie CardMinder.

En la barra lateral de Finder, seleccione [Aplicaciones] → [CardMinder] y haga doble clic en [CardMinder].

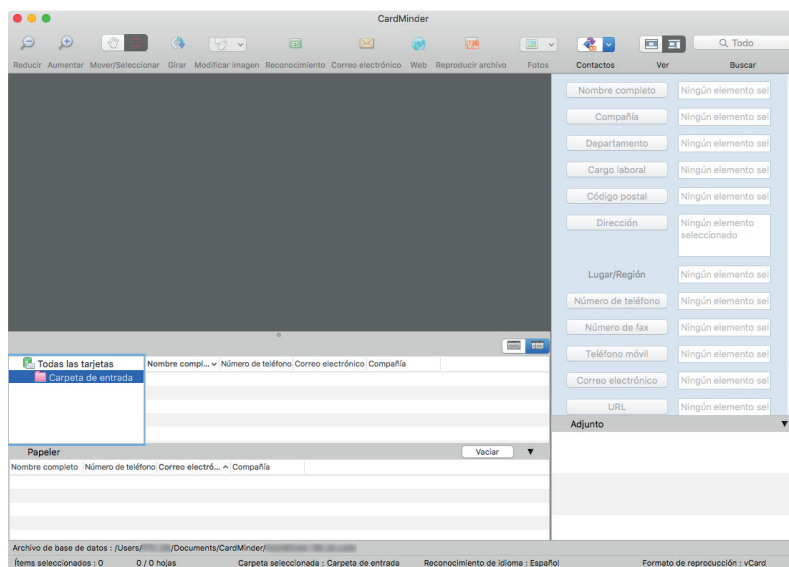

2. Digitalice una tarjeta con el ScanSnap.

Cargue una tarjeta en el ScanSnap y pulse el botón [Scan] para iniciar la digitalización de la tarjeta.

Cuando la digitalización es finalizada, la información imprimida en la tarjeta (tales como, nombre, compañía y dirección,) es reconocida automáticamente como texto y visualizada en el vista "Editar dato de tarjeta".

El dato de imagen digitalizado desde la tarjeta es visualizado en la vista de Imagen de la tarjeta.

ATENCIÓN

ScanSnap Manager debe de estar instalado en su ordenador si desea reconocer los siguientes idiomas:

- Chino (simplificado)
- Chino (tradicional)
- Coreano

3. Verifique el dato de tarjeta.

Asegúrese de que el lado frontal y posterior de las imágenes estén correctos, y que el texto en las imágenes tarjetas estén visualizados correctamente en el vista "Editar dato de tarjeta".



4. Si el idioma a ser usado para el reconocimiento de texto es diferente, realice de nuevo el reconocimiento de texto realizando el siguiente procedimiento:

1. Seleccione el menú [CardMinder] → [Preferencias].
⇒ Aparecerá la ventana [General].
2. Seleccione un idioma para la cadena de caracteres a ser reconocida de [Reconocimiento de idioma].

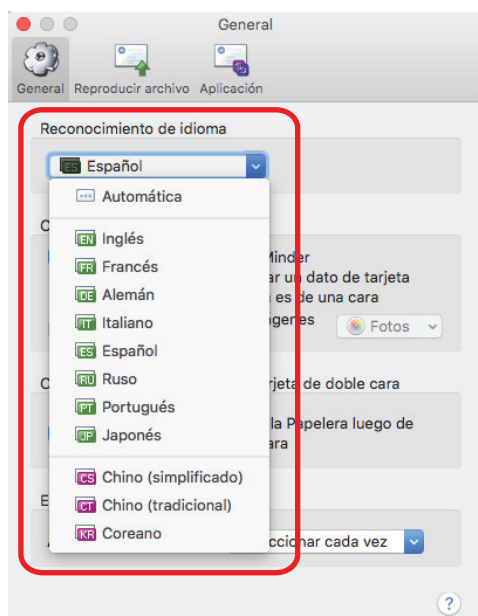

⇒ El reconocimiento de idioma cambia.

3. Cierre la ventana [General].
4. Haga clic en el botón [Reconocer] de la barra de herramientas otra vez.
⇒ La cadena de caracteres del dato de tarjeta será reconocido como el idioma seleccionado.

5. Corrija el dato de tarjeta si es necesario.

El dato de tarjeta puede ser corregido de las siguientes formas. Para obtener detalles, consulte la Ayuda de CardMinder.

- Rehaciendo el proceso de reconocimiento de las cadenas de caracteres en las áreas seleccionadas
- Introduciendo el texto directamente en el vista "Editar dato de tarjeta"
- Corrigiendo la orientación de la imagen de la tarjeta o cambiando las imágenes frontal y posterior

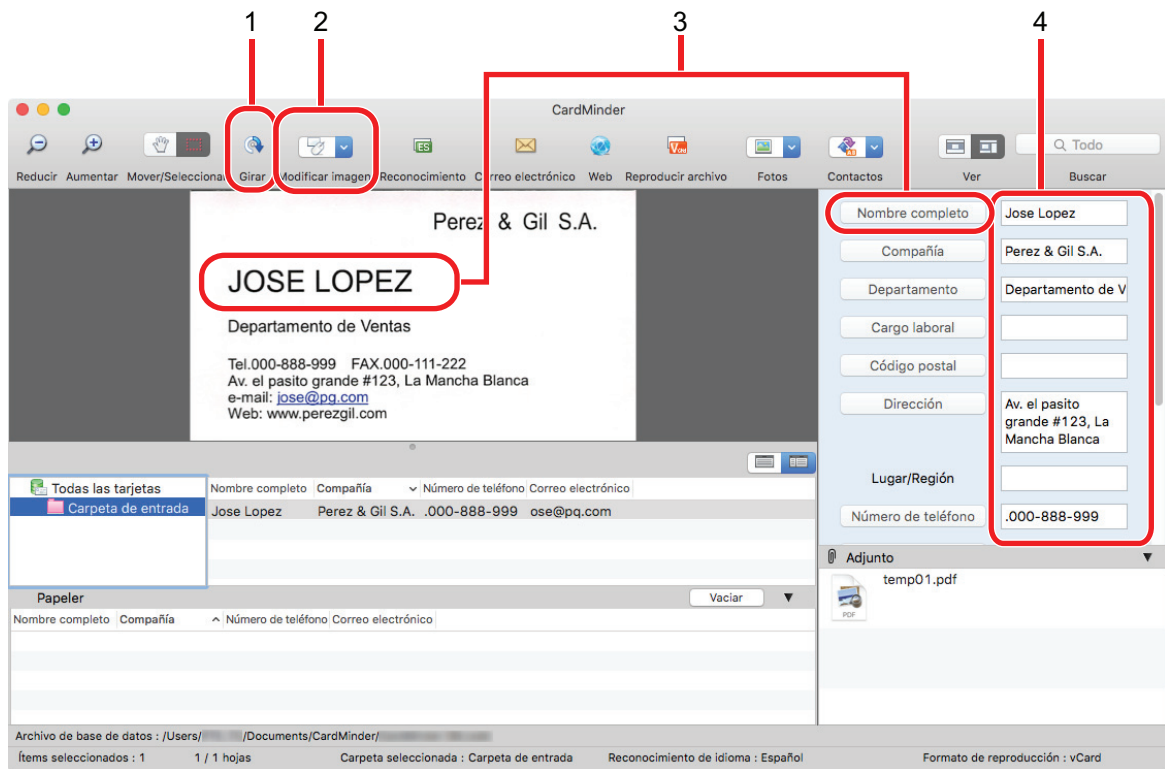

N.º	Descripción
1	Usando el botón [Girar], puede girar la imagen.
2	Usando el botón [Modificar imagen], puede cambiar las imágenes anterior y posterior de la imagen de tarjeta, crear tarjetas de doble cara y eliminar la imagen posterior.
3	Al seleccionar las cadenas de caracteres de la imagen de la tarjeta y a continuación hacer clic en los botones de los campos apropiados en el vista "Editar dato de tarjeta", puede rehacer el proceso de reconocimiento de las áreas seleccionadas.
4	Puede corregir directamente el texto de cada campo en el vista "Editar dato de tarjeta".

6. Finalice CardMinder.

Haga clic en el menú [CardMinder] → [Salir de CardMinder] para salir de CardMinder.

Enlazar datos de tarjeta con otras aplicaciones

Haga clic en los siguientes botones en la barra de herramientas para usar los datos de tarjeta en una variedad de aplicaciones.

A continuación se explica un ejemplo en el que la barra de herramientas se ha personalizado para visualizar el botón [Aplicación].



N.º	Ítem	Descripción
1	Correo electrónico	Puede iniciar un programa de correo electrónico usando la dirección de correo electrónico especificada en [Correo electrónico] para los datos de tarjeta como dirección de destino.
2	Buscar en Internet	Puede buscar la URL especificada en [Web] para los datos de tarjeta utilizando un navegador web.
3	Reproducir los datos de tarjeta en un formato diferente	Puede reproducir el dato de tarjeta en el formato vCard, CSV, texto o ContactXML.
4	Enlazar datos de tarjeta con otra aplicación	Puede enlazar datos de tarjeta con otra aplicación tal como Outlook o Salesforce CRM para usar los datos de tarjeta en la aplicación enlazada. También puede enlazar los datos de tarjeta con una memoria USB para usar los datos de tarjeta en un ordenador diferente.

Para obtener detalles, consulte la Ayuda de CardMinder.

Buscar datos de tarjeta con la barra de herramientas de búsqueda básica

Esta sección le explica como buscar datos de tarjeta con la barra de herramientas de búsqueda básica de CardMinder.

Buscar (barra de herramientas de búsqueda básica)

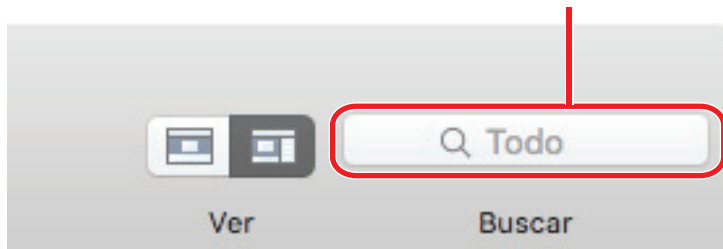

Para buscar los datos de tarjeta, introduzca un termino de búsqueda (como nombre de persona o el nombre de una compañía) en la barra de herramientas de búsqueda básica.

Los resultados de la búsqueda se visualizan en la vista "Editar dato de tarjeta".

Buscar datos de tarjeta con funciones rápidas del teclado

Aunque CardMinder no se esté ejecutando, puede buscar datos de tarjeta usando una cadena de caracteres de otra aplicación (como TextEdit) como palabra clave de búsqueda.

- 1. Arrastre el ratón para seleccionar la cadena de caracteres que desea buscar.**
- 2. Pulse las teclas [command ⌘] + [shift] + [&] en el teclado al mismo tiempo.**

⇒ Mientras que la vista "Editar dato de tarjeta" está oculta, CardMinder se inicia y se realiza la búsqueda.

Los datos de tarjeta que cumplan con las condiciones de la búsqueda son visualizados en la vista "Editar dato de tarjeta".

SUGERENCIA

- Según sea el tipo de teclado, podría no tener que pulsar la tecla [shift].
- Si la función rápida de teclado no funciona, verifique la función rápida de teclado para [Buscar el texto seleccionado en CardMinder] seleccionando [Preferencias del Sistema] → [Teclado] → [Servicios] la ficha [Funciones rápidas de teclado], y luego cambie la tecla de acceso rápido a las tecla que desea usar.

Adjuntar un archivo en el dato de tarjeta

Un archivo puede ser adjuntado al dato de tarjeta con sólo arrastrar y soltarlo.

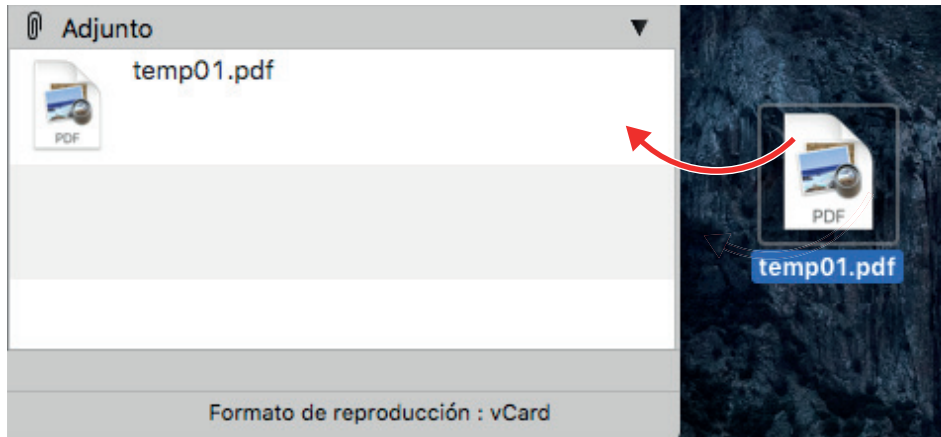

Usos útiles

Esta sección le explica cómo usar el software relacionado para la imagen digitalizada creada después de que se digitaliza un documento con el ScanSnap y cómo usar un documento con una configuración distinta a la predeterminada.

- ["Administrar documentos de papel por carpeta en un ordenador" \(página 62\)](#)
- ["Guardar tarjetas de visita en un ordenador" \(página 65\)](#)

Administrar documentos de papel por carpeta en un ordenador

Esta sección le explica cómo digitalizar documentos de papel y administrar los datos por carpeta en ScanSnap Organizer.

1. Digitalizar un documento de papel con el ScanSnap.

Para obtener detalles acerca de cómo digitalizar un documento, consulte "[Digitalizar un documento](#)" (página 15).

⇒ Aparecerá el menú rápido.

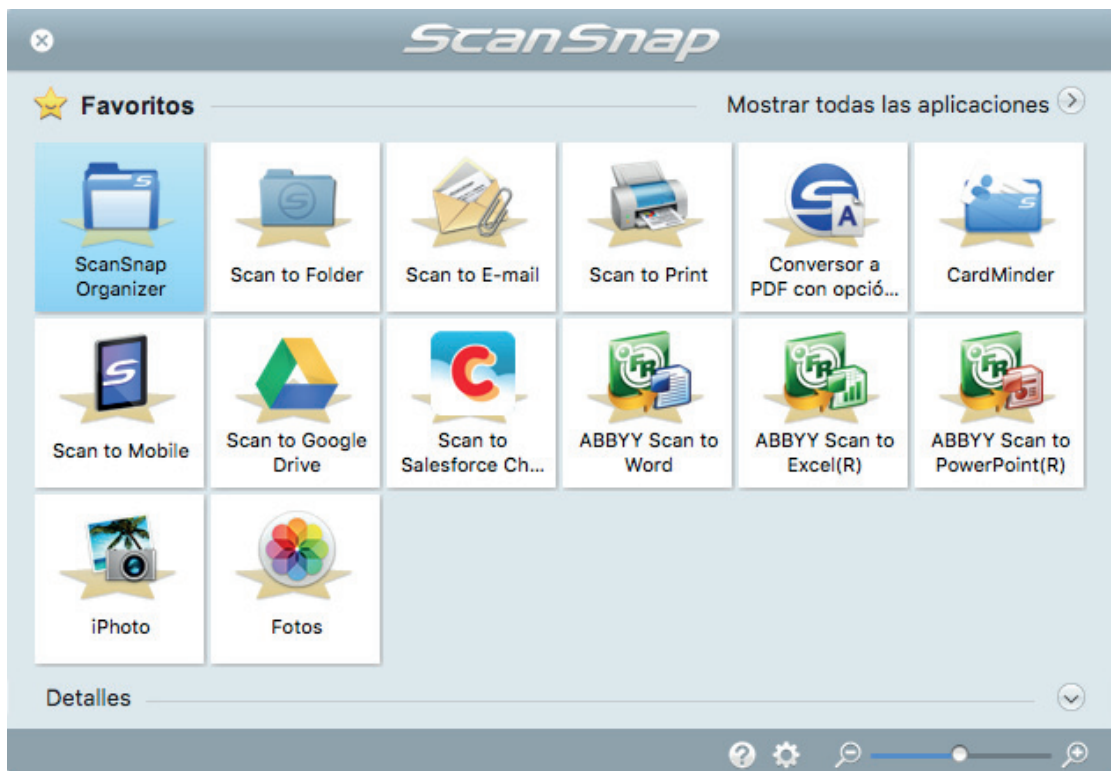

2. Haga clic en el icono [ScanSnap Organizer] en el menú rápido.

⇒ Aparecerá la ventana [ScanSnap Organizer].

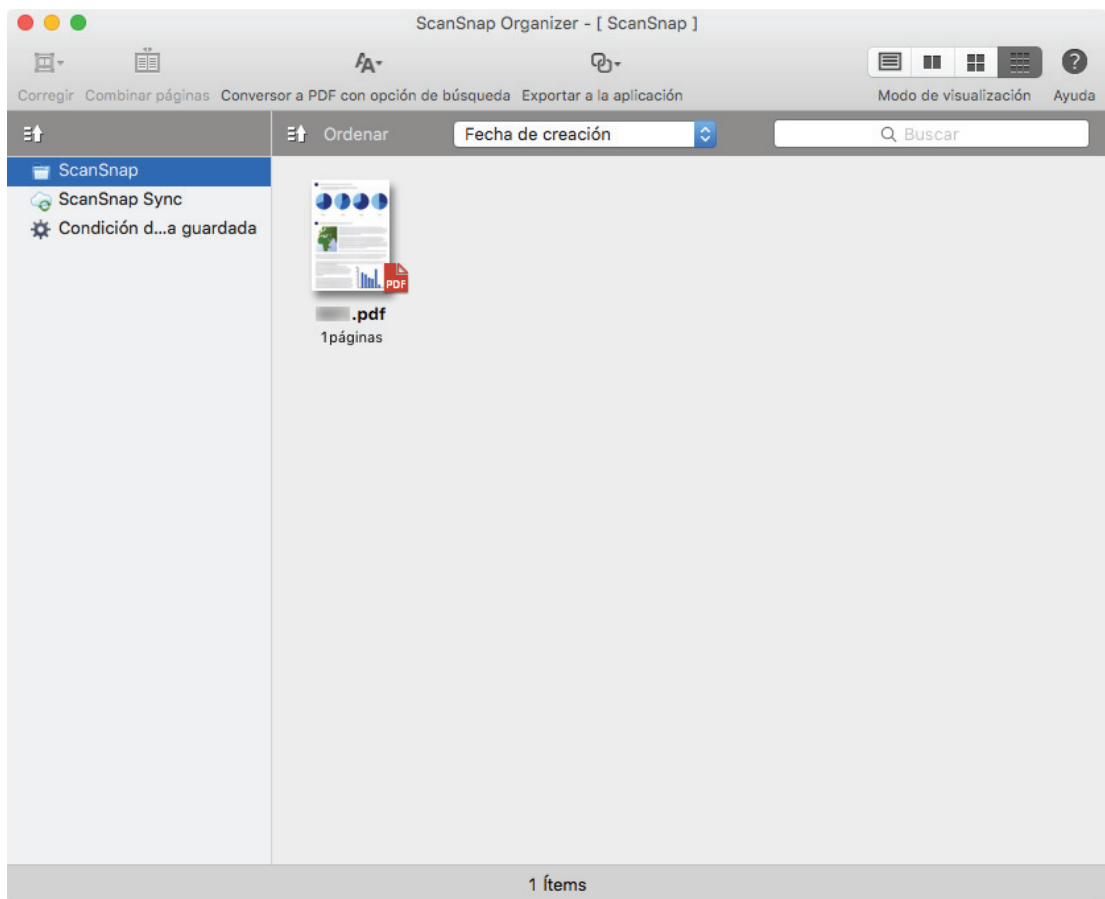

- 3. Desde la barra de menús, seleccione [Archivo] → [Nueva carpeta].**
⇒ Una nueva carpeta es creada en la lista de carpetas.

- 4. Cambie el nombre de la carpeta creada.**

SUGERENCIA

Para crear varias carpetas, repita los pasos del 3 al 4.

- 5. Seleccione la imagen digitalizada de la lista de archivos, luego arrástrela y colóquela en la carpeta.**

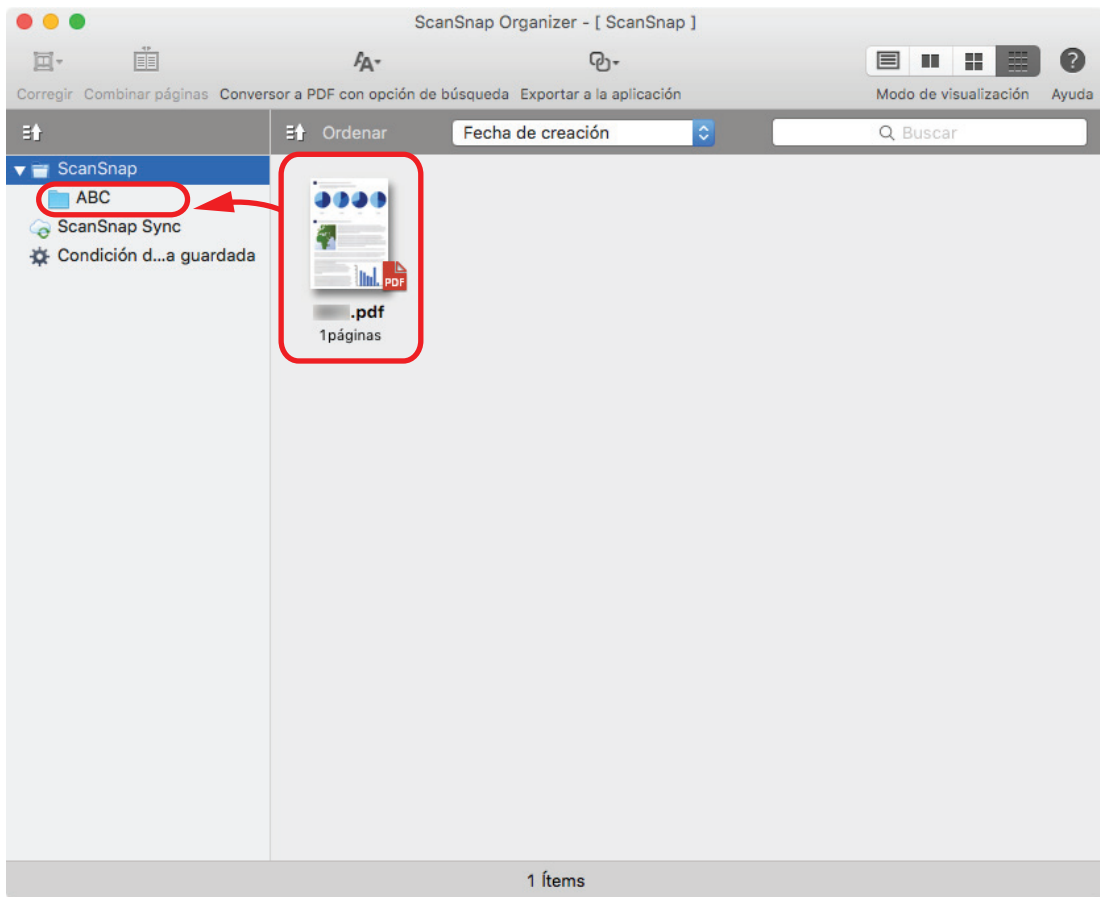

⇒ La imagen digitalizada se moverá a la carpeta.

SUGERENCIA

Para obtener detalles acerca de otras funciones, consulte la Ayuda de ScanSnap Organizer.

Guardar tarjetas de visita en un ordenador

Esta sección le explica cómo digitalizar tarjetas de visita y guardar los datos en CardMinder.

ATENCIÓN

Si no inicia sesión como un usuario con privilegios de administrador, no podrá enlazar el ScanSnap con otra aplicación apropiadamente.

1. Digitalizar tarjetas de visita con el ScanSnap.

Para obtener detalles acerca de cómo digitalizar tarjetas de visita, consulte "[Digitalizar un documento](#)" (página 15).

⇒ Aparecerá el menú rápido.

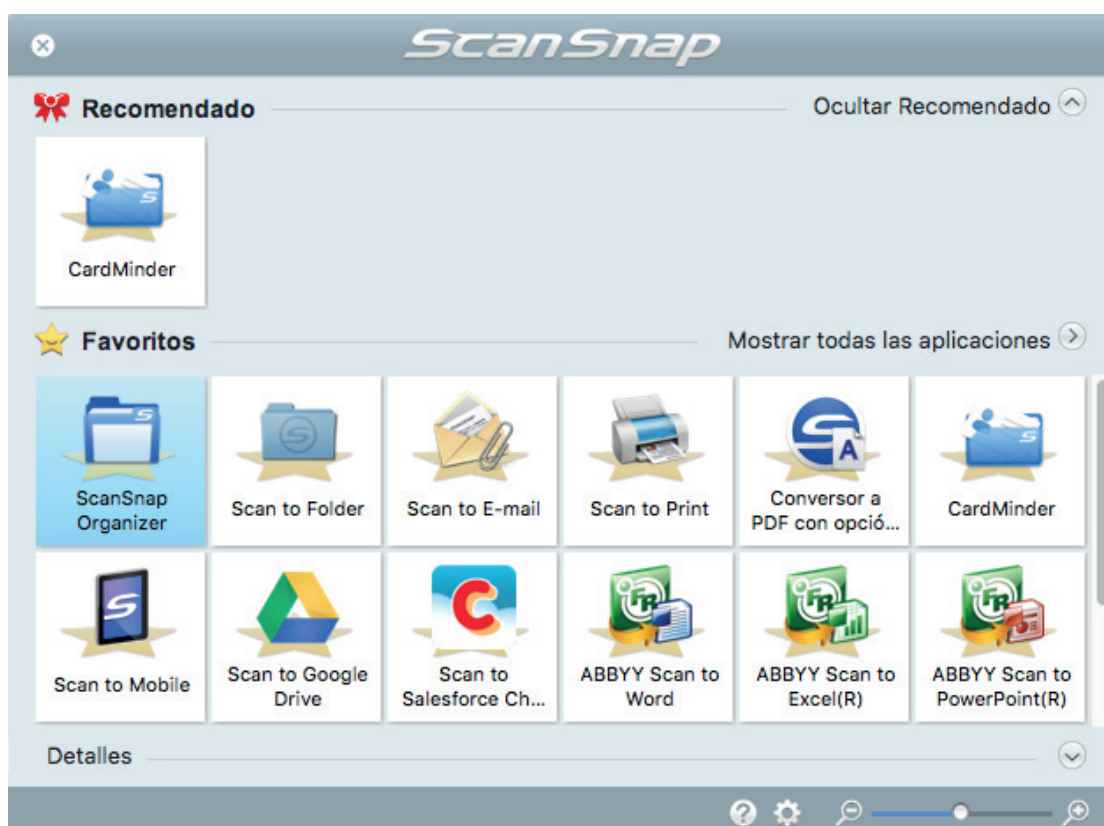

2. Haga clic en el icono [CardMinder] en el menú rápido.

⇒ Aparecerá la ventana [CardMinder].

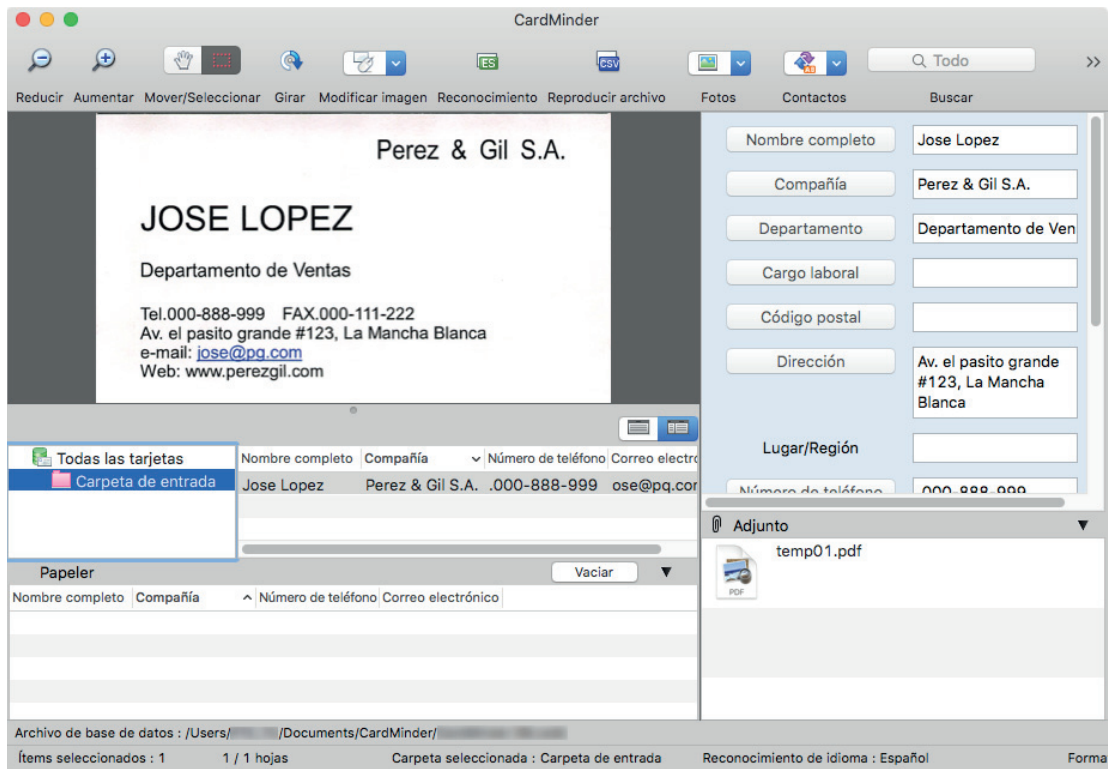

3. Verifique el dato de tarjeta.

Asegúrese de que el texto en las imágenes de las tarjetas se visualice correctamente en la vista Editar dato de tarjeta.

Si los datos de la tarjeta deben ser corregidos, haga clic en el texto a ser corregido y edítelo directamente.



SUGERENCIA

Cuando digitaliza tarjetas de visita de doble cara, debe digitalizar una cara de cada tarjeta y editar los datos de tarjeta en CardMinder.

Para obtener detalles, consulte la Ayuda de CardMinder.

Solución de problemas

Esta sección le explica cómo solucionar los problemas que pueden ocurrir durante la instalación de los software relacionados con el ScanSnap.

- "Si ya instaló el software anteriormente" (página 68)
- "Si el icono ScanSnap Manager no aparece" (página 69)
- "Si ScanSnap Manager no funciona normalmente" (página 71)

Para obtener detalles acerca de los problemas que pueden ocurrir y las soluciones mientras usa ScanSnap, consulte lo siguiente:

- "Solución de problemas" de la Ayuda de ScanSnap Manager

Para mostrar esta sección, haga clic en el icono ScanSnap Manager  en el Dock mientras mantiene pulsada la tecla [control] del teclado, y seleccione [Ayuda] → [Solución de problemas] desde el "Menú de ScanSnap Manager" (página 36).

- Sitio de soporte de ScanSnap (<http://scansnap.fujitsu.com/g-support/es/>)

Si después de consultar la sección anterior no ha podido solucionar el problema, póngase en contacto con su distribuidor local del escáner FUJITSU o con un centro autorizado de servicios técnicos de escáneres FUJITSU.

Si ya instaló el software anteriormente

Si no puede volver a instalar el software relacionado con el ScanSnap (incluyendo otros modelos que no son S1300i), desinstale el software y luego vuelva a instalarlo.

Para obtener detalles, consulte lo siguiente:

- ["Desinstalar los software" \(página 95\)](#)
- ["Cómo instalar los software" \(página 34\)](#)

Si el icono ScanSnap Manager no aparece

Esta sección le explica cómo solucionar el problema cuando el icono del ScanSnap Manager no aparece en el Dock, incluso si el software está instalado y ScanSnap está conectado al ordenador.



- ["Visualizar el icono ScanSnap Manager" \(página 70\)](#)



Visualizar el icono ScanSnap Manager

- 1. En la barra lateral de Finder, seleccione [Aplicaciones] → [ScanSnap] y haga doble clic en [ScanSnap Manager] para iniciar ScanSnap Manager.**

SUGERENCIA

Si el problema se resuelve, puede cambiar la configuración de manera que ScanSnap Manager se inicie automáticamente desde la próxima vez que inicie sesión en su ordenador.

El procedimiento a seguir es como se indica a continuación:

- En la ventana [Preferencias del Sistema] accesible desde el menú Apple () , seleccione [Usuarios y Grupos] → [Usuario actual] → [Arranque] → [] → [ScanSnap] → [ScanSnap Manager].
- Haga clic en el icono ScanSnap Manager () en el Dock mientras mantiene pulsada la tecla [control] del teclado, y seleccione [Opciones] → [Abrir al iniciar sesión] en el menú que aparece.

Si el problema persiste, consulte "[Si ScanSnap Manager no funciona normalmente](#)" (página 71).

Si ScanSnap Manager no funciona normalmente

Si el icono ScanSnap Manager en el Dock es visualizado como  aunque haya instalado el software y conectado el ScanSnap al ordenador, realice los siguientes procedimientos.

- ["Verificar la conexión entre el ScanSnap y el ordenador" \(página 72\)](#)
- ["Verificar si el ScanSnap Manager está funcionando normalmente" \(página 73\)](#)

Verificar la conexión entre el ScanSnap y el ordenador

1. Desconecte el cable USB del ordenador y del ScanSnap, luego vuelva a conectarlo.

Asegúrese de dejar por lo menos un lapso de cinco segundos entre la desconexión y conexión del cable.

Si está usando un concentrador USB, conecte el cable USB directamente al ordenador.

Si el problema persiste, consulte " Verificar si el ScanSnap Manager está funcionando normalmente " (página 73).
--

Verificar si el ScanSnap Manager está funcionando normalmente

1. Apague el ScanSnap y luego vuelva a encenderlo.

Asegúrese de dejar por lo menos un lapso de cinco segundos entre el apagado y encendido de ScanSnap.

Si el problema persiste, prosiga al paso 2.

2. Si está usando un concentrador USB, conecte el ScanSnap al ordenador directamente con un cable USB.

Si el problema persiste, prosiga al paso 3.

3. Apague el ScanSnap y reinicie el ordenador.

Si el problema persiste, consulte "[Si ya instaló el software anteriormente](#)" (página 68). Si el problema aún persiste, realice de nuevo los procedimientos descritos en "[Si ScanSnap Manager no funciona normalmente](#)" (página 71).

Limpieza

Esta sección le explica acerca de los materiales de limpieza y cómo limpiar el ScanSnap.

- ["Materiales de limpieza" \(página 75\)](#)
- ["Limpiando el exterior del ScanSnap" \(página 76\)](#)
- ["Limpiar el interior del ScanSnap" \(página 77\)](#)

Materiales de limpieza

Los materiales de limpieza y sus números de componentes son mostrados a continuación:

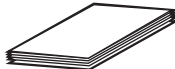
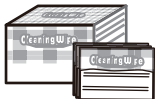
Nombre del producto	Número de componente	Unidad	Nota
Limpiador F1 	PA03950-0352	1 botella	Tamaño: 100 ml
Hoja limpiadora (*1) 	CA99501-0012	1 paquete	10 hojas
Toallitas de limpieza (*2) 	PA03950-0419	1 paquete	24 paquetes
Paño seco sin pelusa (*3)	Disponible comercialmente	-	-

*1: usado con el limpiador F1.

*2: las toallitas de limpieza son toallas humedecidas con el limpiador F1. En lugar de este producto, puede usar paños humedecidos con el limpiador F1.

*3: utilice cualquier paño que no suelte pelusas disponible en el mercado.

Póngase en contacto con su distribuidor local del escáner FUJITSU o con un centro autorizado de servicios técnicos de escáneres FUJITSU para obtener detalles acerca de la compra de los materiales de limpieza.

Para obtener detalles, consulte la siguiente página web:

<http://scansnap.fujitsu.com/>

Limpiando el exterior del ScanSnap

Limpie el exterior del ScanSnap, la bandeja de entrada al ADF (cubierta) y la parte superior del ADF realizando el siguiente procedimiento:

- 1. Desconecte los cables del ScanSnap.**
- 2. Limpie el exterior del ScanSnap con un paño seco, o con un paño humedecido con el limpiador F1/un detergente suave.**

ATENCIÓN

- Nunca utilice diluyente de pintura o cualquier otro solvente orgánico. La forma o el color pueden cambiar.
- Cuando limpie el ScanSnap, evite que los líquidos se introduzcan en el ScanSnap.
- Si utiliza una gran cantidad del limpiador F1 es posible que tarde en secarse. Humedezca el paño con una cantidad moderada. Quite por completo el limpiador con un paño suave para no dejar restos en las partes limpiadas.

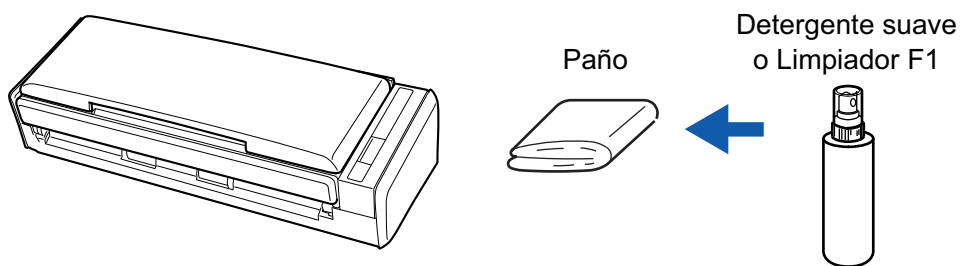

Limpiar el interior del ScanSnap

Cuando se digitaliza de forma repetida, el polvo y el polvo de papel pueden acumularse en el interior del ScanSnap y provocar errores de digitalización.

A modo de orientación, el interior del ScanSnap debe limpiarse cada 200 hojas digitalizadas. No obstante, esta orientación varía en función de los tipos de documentos digitalizados. Por ejemplo, es posible que se necesite limpiar el escáner con mayor frecuencia cuando se digitalizan documentos en los que el tóner no está suficientemente fundido.



- Antes de limpiar el ScanSnap, debe apagarlo y desconectar el cable de conexión a la alimentación (cable de alimentación o cable de alimentación del bus USB) de la fuente de suministro de energía (toma de corriente u ordenador). De lo contrario, podría producirse un incendio o una descarga eléctrica.
- No coloque al alcance de los niños las partes internas, como el módulo de la almohadilla o el conjunto de rodillo de recogida. Hacerlo podría ocasionar lesiones.
- Cuando el ScanSnap está en operación, la superficie del vidrio interna estará caliente.

Antes de limpiar el interior del ScanSnap, debe apagarlo y desconectar el cable de conexión a la alimentación (cable de alimentación o cable de alimentación del bus USB) de la fuente de suministro de energía (toma de corriente u ordenador) y dejarlo reposar por 15 minutos o más.



- No limpie el escáner con aerosoles o pulverizadores que contengan alcohol. El polvo de papel y el polvo producido por el aire fuerte del pulverizador pueden introducirse en el escáner y provocar averías o errores de funcionamiento.
Asimismo, las chispas generadas por la electricidad estática pueden provocar un incendio.
- Mientras limpia ponga atención a la estructura interna del ScanSnap para evitar que sus manos o ropas queden accidentalmente atrapadas en el muelle de soporte (parte de metal). De lo contrario, el muelle de soporte (parte de metal) se deformará, lo que podría ocasionar lesiones.

ATENCIÓN

- No utilice agua ni detergente suave para limpiar el interior del ScanSnap.
- Si utiliza una gran cantidad del limpiador F1 es posible que tarde en secarse. Humedezca el paño con una cantidad moderada.
Quite por completo el limpiador para no dejar restos en las partes limpiadas.

SUGERENCIA

Para verificar el número de hojas digitalizadas con el ScanSnap, consulte [Cuenta de páginas digitalizadas] en la ventana [ScanSnap Manager - Comprobar el suministro de consumibles].

Para abrir la ventana [ScanSnap Manager - Comprobar el suministro de consumibles], haga clic

derecho en el icono ScanSnap Manager  en el Dock mientras mantiene pulsada la tecla [control]

del teclado, y seleccione [Comprobar el suministro de consumibles] desde el "Menú de ScanSnap Manager" (página 36).

1. Limpie los siguientes ítems:

- Módulo de la almohadilla
 - Rodillo de plástico
 - Vidrio de digitalización
 - Conjunto del rodillo de recogida
 - Franja blanca de referencia
1. Desconecte el cable de conexión a la alimentación (cable de alimentación o cable de alimentación del bus USB) de la fuente de suministro de energía (toma de corriente u ordenador).
 2. Jale la manija de apertura del ADF para abrir la parte superior del ADF.

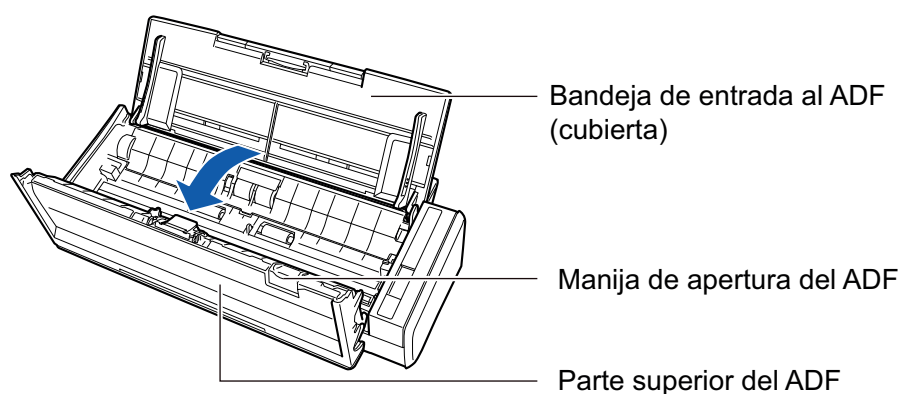

3. Limpie los siguientes componentes con un paño humedecido con el limpiador F1.

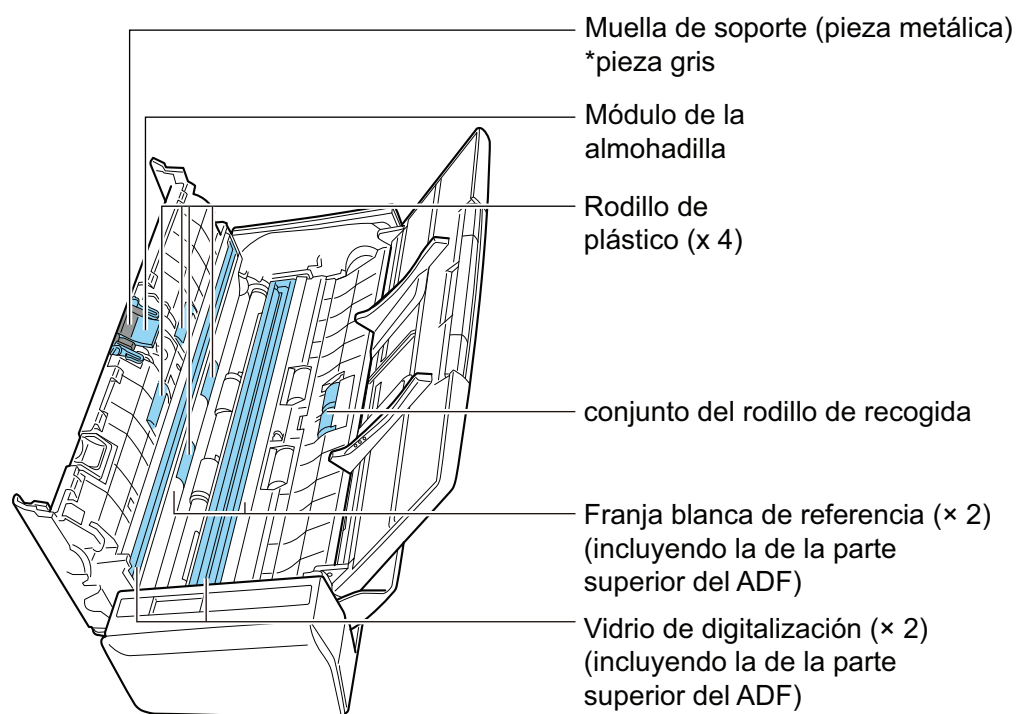

- Rodillo de plástico (x 4, ubicados en la parte superior del ADF)

Limpie suavemente la suciedad y el polvo de los rodillos mientras los gira con las manos. Tenga cuidado de no dañar la superficie de los rodillos. Asegúrese de limpiarlos apropiadamente, ya que los residuos depositados en los rodillos pueden causar errores de alimentación.

- Módulo de la almohadilla (× 1, ubicados en la parte superior del ADF)

Limpie la superficie de goma de la almohadilla hacia abajo para eliminar la suciedad y el polvo. Tenga cuidado de que sus manos o ropas no queden atrapadas en el muelle de soporte (parte de metal).

- Conjunto del rodillo de recogida (× 1)

Limpie suavemente la suciedad y el polvo de los rodillos mientras los gira hacia abajo con las manos. Tenga cuidado de no dañar la superficie de los rodillos. Asegúrese de limpiarlos apropiadamente, ya que los residuos depositados en los rodillos pueden causar errores de alimentación.

- Vidrio (× 2, uno en la parte superior del ADF y otro en el lado opuesto)

Limpie suavemente la suciedad y el polvo de la superficie de las partes de vidrio. Asegúrese de que hayan sido limpiados apropiadamente, ya que las secciones sucias del vidrio pueden ocasionar líneas verticales en las imágenes digitalizadas.

- Franja blanca de referencia (× 2, uno en la parte superior del ADF y otro en el lado opuesto)

Las secciones blancas al borde de las secciones de vidrio. Limpie suavemente la suciedad y el polvo de la superficie.

2. Limpie los rodillos de alimentación y los rodillos de expulsión.

1. Conecte el cable de conexión a la alimentación (cable de alimentación o cable de alimentación del bus USB) a la fuente de suministro de energía (toma de corriente u ordenador), y pulse el botón [Scan] por tres segundos con la parte superior del ADF abierta.

ATENCIÓN

Conecte el cable de conexión a la alimentación (cable de alimentación o cable de alimentación del bus USB) a la fuente de suministro de energía (toma de corriente u ordenador) sólo cuando limpie los rodillos de alimentación y los rodillos de expulsión.

2. Limpie los siguientes componentes con un paño humedecido con el limpiador F1.

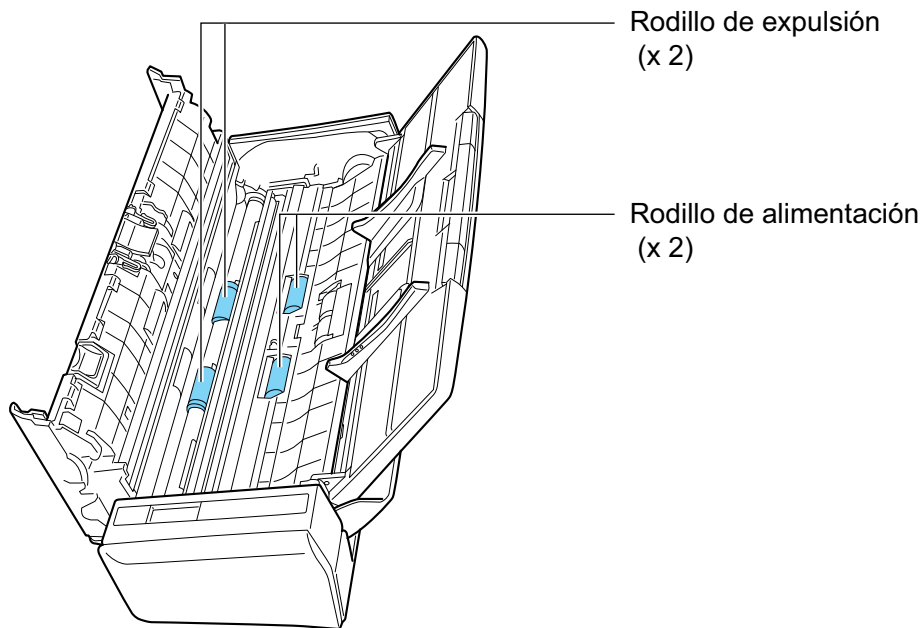

- Rodillo de alimentación (x 2)/rodillo de expulsión (x 2)

Pulse el botón [Scan] para girar los rodillos. Limpie suavemente la suciedad y el polvo con cuidado de no dañar la superficie de cada rodillo. Asegúrese de limpiarlos apropiadamente, ya que los residuos depositados en los rodillos pueden causar errores de alimentación.

SUGERENCIA

Al pulsar el botón [Scan] siete veces, los rodillos de alimentación y los rodillos de expulsión girarán una revolución.

3. Cierre la parte superior del ADF

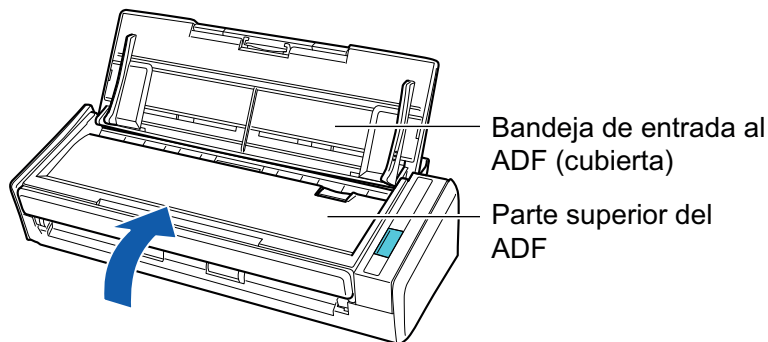

⇒ Encaja haciendo clic al volver a su posición original.

ATENCIÓN

Asegúrese de que la parte superior del ADF esté completamente cerrada.

De lo contrario, pueden producirse atascos de papel u otros errores de alimentación, o defectos en la imagen.

Consumibles

Esta sección le explica acerca de los números de las piezas consumibles, ciclos de reemplazo y cómo reemplazar los consumibles.



- Antes de reemplazar los consumibles, debe apagar el ScanSnap y desconectar el cable de conexión a la alimentación (cable de alimentación o cable de alimentación del bus USB) de la fuente de suministro de energía (toma de corriente u ordenador). De lo contrario, podría producirse un incendio o una descarga eléctrica.
- No coloque al alcance de los niños las partes internas, como el módulo de la almohadilla o el conjunto de rodillo de recogida. Hacerlo podría ocasionar lesiones.

ATENCIÓN

La parte inferior del ScanSnap puede calentarse cuando el ScanSnap se utiliza, pero esto no afecta al funcionamiento del ScanSnap ni provoca ningún daño físico. Tenga cuidado de que el ScanSnap no se caiga cuando lo transporte.

- ["Números de parte y ciclos de reemplazo de los consumibles" \(página 82\)](#)
- ["Verificar el estado de los consumibles" \(página 83\)](#)
- ["Reemplazar consumibles" \(página 84\)](#)

Números de parte y ciclos de remplazo de los consumibles

La siguiente tabla muestra los números de componente de los consumibles y los ciclos de reemplazo sugeridos.

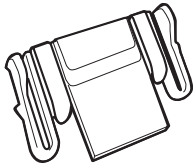
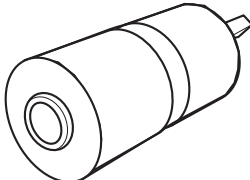
Nombre del producto	Número de componente	Ciclo de remplazo sugerido
Módulo de la almohadilla 	PA03541-0002	10.000 hojas o un año
Rodillo de recogida 	PA03541-0001	100.000 hojas o un año

Tenga en cuenta que los ciclos de reemplazo sugeridos han sido estimados de acuerdo al uso del papel de pasta química A4 (80 g/m² [20 lb]), es por eso que los ciclos puede variar de acuerdo los tipos de documentos digitalizados.

Sólo use los consumibles especificados.

Póngase en contacto con su distribuidor local del escáner FUJITSU o con un centro autorizado de servicios técnicos de escáneres FUJITSU para obtener detalles acerca de la compra de los consumibles.

Para obtener detalles, consulte siguiente sitio de portal:

<http://scansnap.fujitsu.com/>

Verificar el estado de los consumibles

Puede verificar el estado de cada consumible siguiendo el siguiente procedimiento.

1. Haga clic en el icono ScanSnap Manager  en el Dock mientras mantiene pulsada la tecla [control] del teclado, y seleccione [Comprobar el suministro de consumibles] desde el "Menú de ScanSnap Manager" (página 36).

⇒ Aparecerá la ventana [ScanSnap Manager - Comprobar el suministro de consumibles].

2. Verifique el estado de cada consumible.

Consulte [Ciclo recomendado de reemplazo] como una orientación y reemplace los consumibles.



Reemplazar consumibles

Esta sección le explica como reemplazar el módulo de almohadilla y el conjunto de rodillo de recogida

- ["Reemplazar el módulo de la almohadilla" \(página 85\)](#)
- ["Reemplazar el conjunto del rodillo de recogida" \(página 88\)](#)

Reemplazar el módulo de la almohadilla

Reemplace el módulo de la almohadilla realizando el siguiente procedimiento:

- 1. Desconecte el cable de conexión a la alimentación (cable de alimentación o cable de alimentación del bus USB) de la fuente de suministro de energía (toma de corriente u ordenador).**
- 2. Retire los documentos de la bandeja de entrada al ADF (cubierta).**
- 3. Jale la manija de apertura del ADF para abrir la parte superior del ADF.**

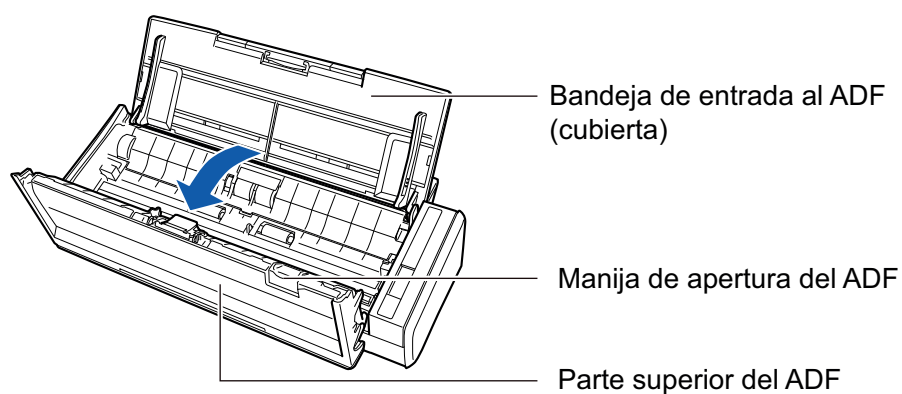

- 4. Retire le módulo de la almohadilla.**

Sostenga los dos extremos del módulo de la almohadilla y retírelo en dirección de la flecha.

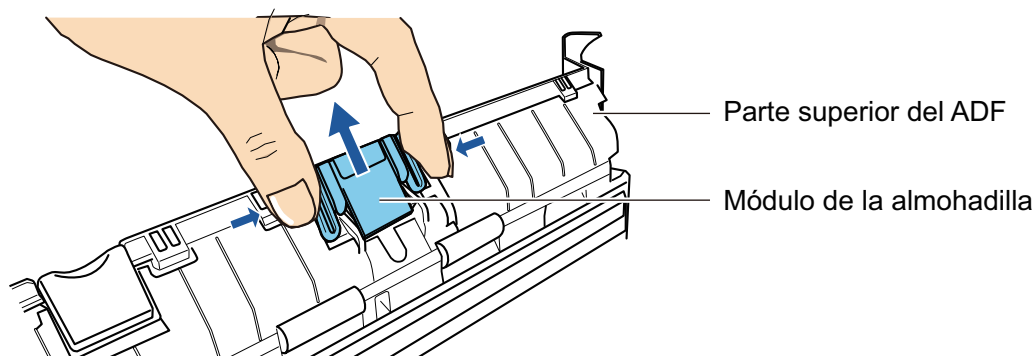

- 5. Instale el nuevo módulo de la almohadilla mientras presiona la placa de la almohadilla.**

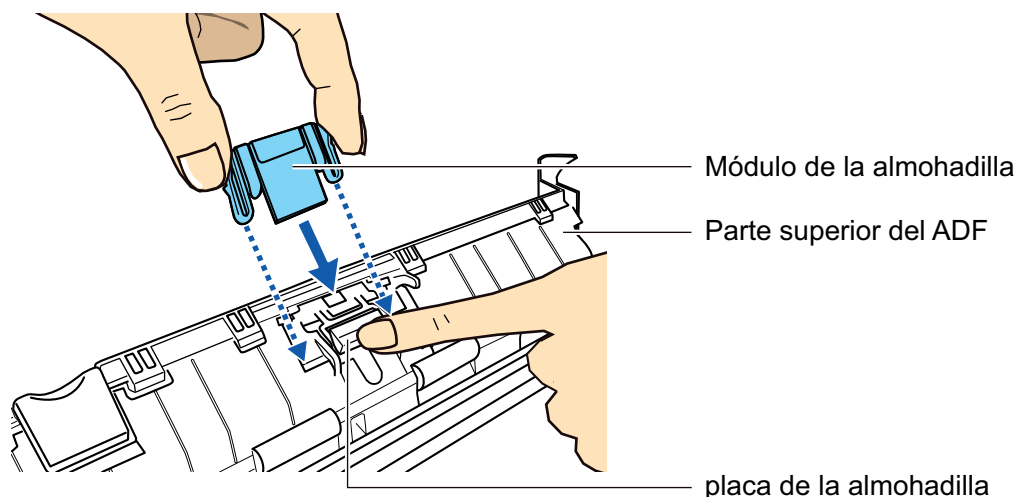

ATENCIÓN

Instale el módulo de la almohadilla con el lado frontal hacia arriba.

Si el módulo de la almohadilla es instalado al revés, pueden producirse atascos de papel u otros errores de alimentación.

Correcto

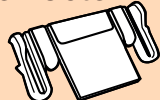

Lado frontal

Incorrecto



Lado posterior

- 6. Asegúrese de que el módulo de la almohadilla esté unido al gancho de retención firmemente.**

ATENCIÓN

Asegúrese de que el módulo de la almohadilla esté instalado firmemente. De lo contrario, pueden producirse atascos de papel u otros errores de alimentación.

- 7. Cierre la parte superior del ADF**

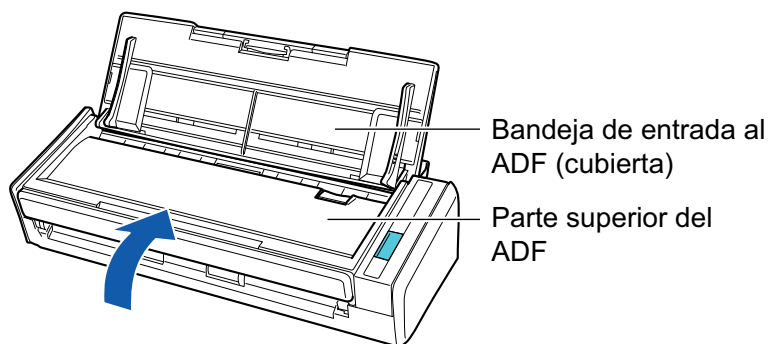

→ Encaja haciendo clic al volver a su posición original.

- 8. Conecte el cable de conexión a la alimentación (cable de alimentación o cable de alimentación del bus USB) a la fuente de suministro de energía (toma de corriente u ordenador), y encienda el ScanSnap.**
- 9. Reinicie el contador del módulo de la almohadilla.**

1. Haga clic en el icono ScanSnap Manager  en el Dock mientras mantiene pulsada la tecla [control] del teclado, y seleccione [Comprobar el suministro de consumibles] desde el "Menú de ScanSnap Manager" (página 36).
→ Aparecerá la ventana [ScanSnap Manager - Comprobar el suministro de consumibles].
2. Haga clic en el botón [Reiniciar] para [Módulo de la almohadilla].
→ Aparecerá una ventana de confirmación.
3. Haga clic en el botón [Sí].
→ El [Módulo de la almohadilla] es reiniciado a 0.

Reemplazar el conjunto del rodillo de recogida

Reemplace el conjunto del rodillo de recogida realizando el siguiente procedimiento:

- 1. Desconecte el cable de conexión a la alimentación (cable de alimentación o cable de alimentación del bus USB) de la fuente de suministro de energía (toma de corriente u ordenador).**
- 2. Retire los documentos de la bandeja de entrada al ADF (cubierta).**
- 3. Jale la manija de apertura del ADF para abrir la parte superior del ADF.**

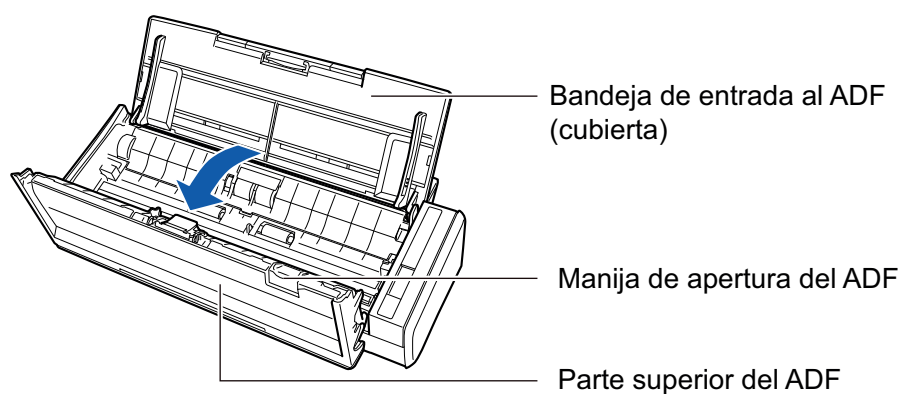

- 4. Retire la guía de papel.**

Mientras sostiene la pestaña de apriete en el extremo derecho y la presiona hacia adentro, levante la guía de papel para retirarla.

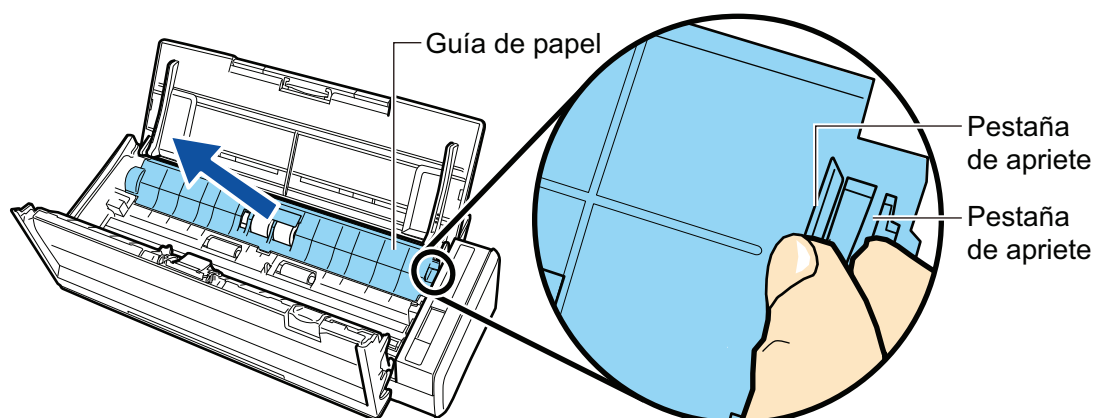

- 5. Dé vuelta al buje que está a la izquierda.**

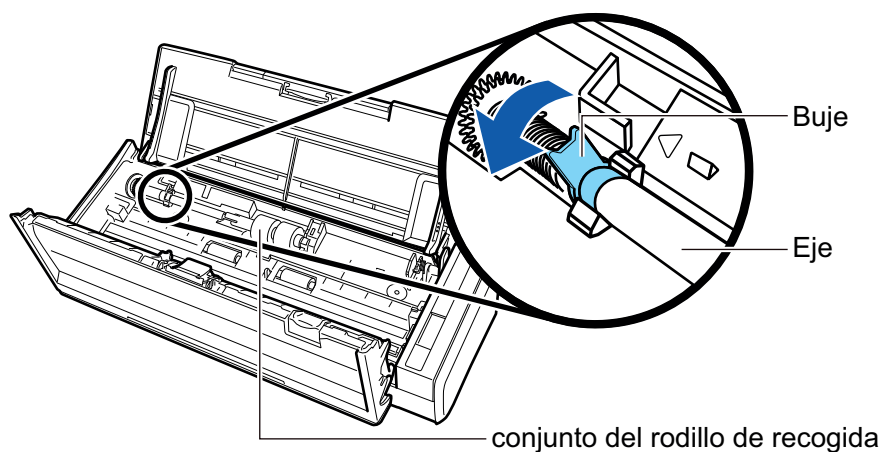

6. Retire el eje del rodillo de recogida del ScanSnap.

Levante ligeramente (alrededor de 5 mm) el lado izquierdo del eje, muévelo hacia la izquierda y luego levántelo para sacarlo.

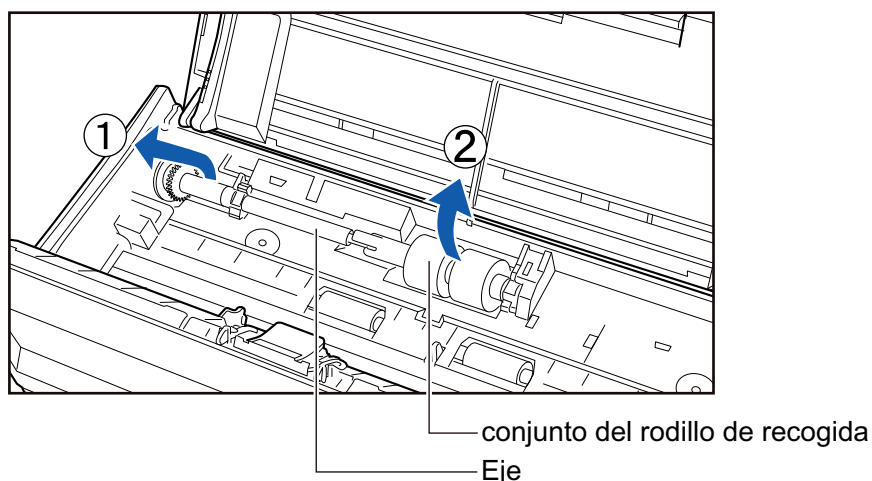

ATENCIÓN

Podría haber polvo de papel alrededor del conjunto del rodillo de recogida.

Limpie el polvo de papel con un paño humedecido con el limpiador F1. El no hacerlo podría ocasionar imágenes incorrectas.

No use agua, detergente suave o pulverizador en aerosol.

7. Retire del eje del conjunto del rodillo de recogida.

→ Saque el eje mientras levanta la pestaña de retención del conjunto del rodillo de recogida.

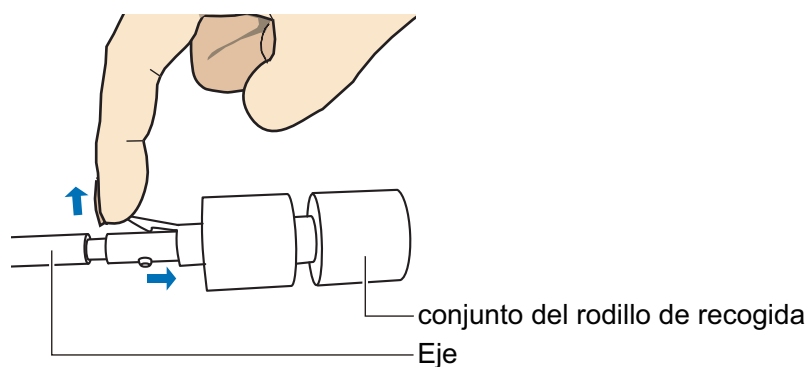

ATENCIÓN

Levantar la pestaña de retención con las uñas podría lastimarlas o dañarlas.
Use un clip de papel o algo similar si tiene problemas levantándola.

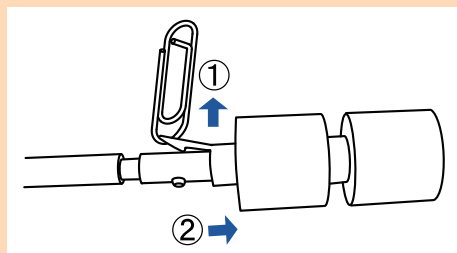

8. Instale el nuevo conjunto del rodillo de recogida en el eje.

Inserte la traba del eje en la ranura del conjunto del rodillo de recogida.

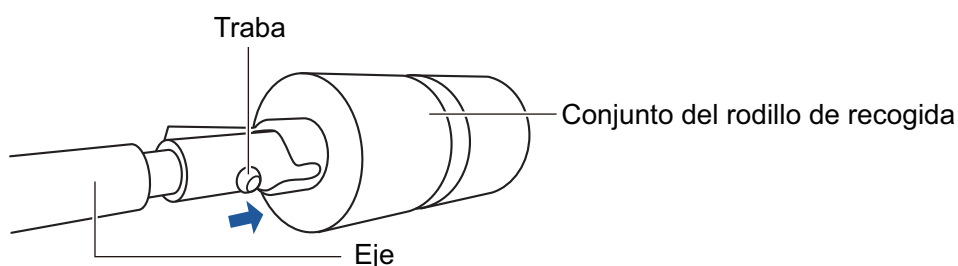

9. Instale el eje en el ScanSnap.

Inserte el extremo derecho del eje en el buje del lado derecho, luego coloque lentamente el extremo izquierdo del eje en su lugar.

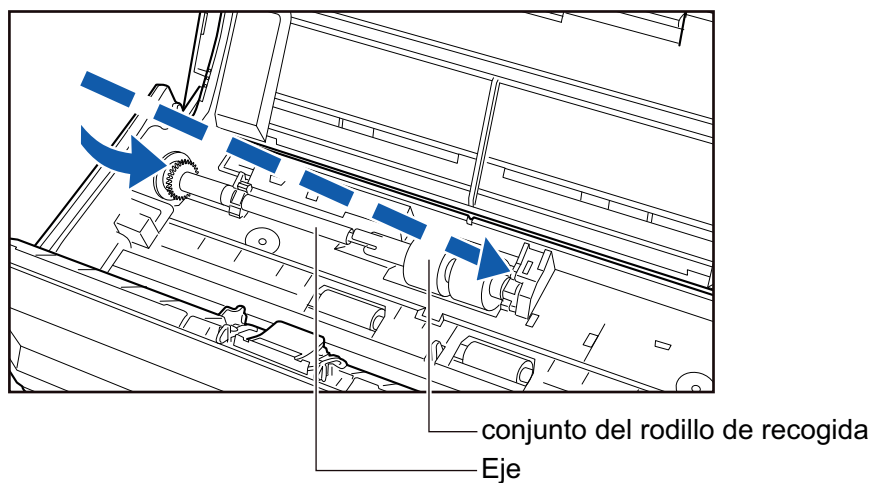

10. Asegure el buje de la izquierda.

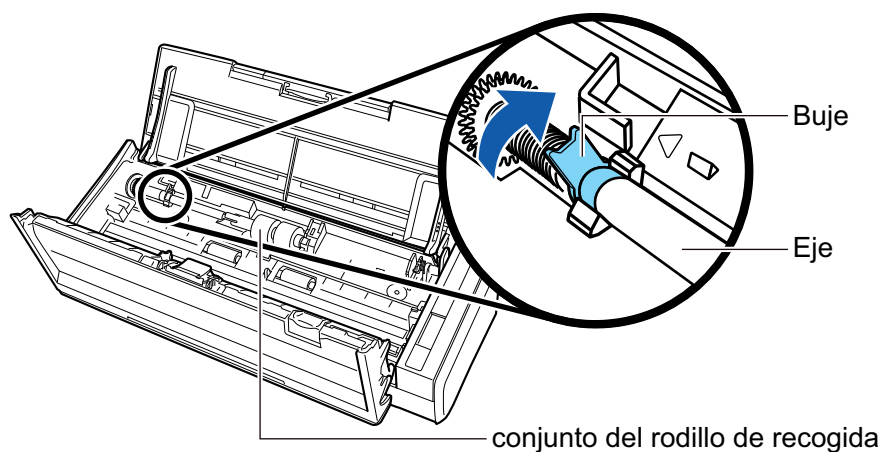

ATENCIÓN

Asegúrese de que el eje esté instalado firmemente. De lo contrario, pueden producirse atascos de papel u otros errores de alimentación.

11. Instale la guía de papel.

Mientras sostiene la pestaña de apriete en el extremo derecho, coloque la guía de papel en su posición original.

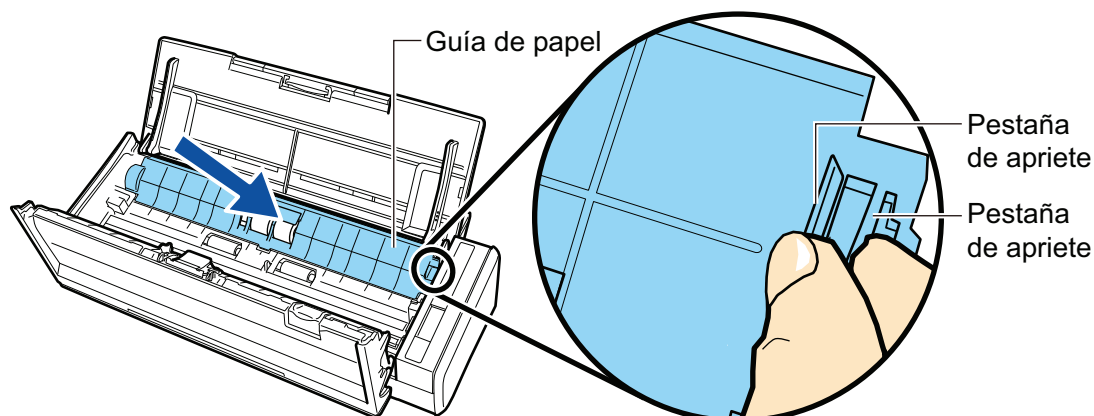

→ Se escuchará un clic cuando la pestaña de apriete sea colocada en su lugar.

ATENCIÓN

Asegúrese de que la guía de papel esté instalada firmemente. De lo contrario, pueden producirse atascos de papel u otros errores de alimentación.

12. Cierre la parte superior del ADF

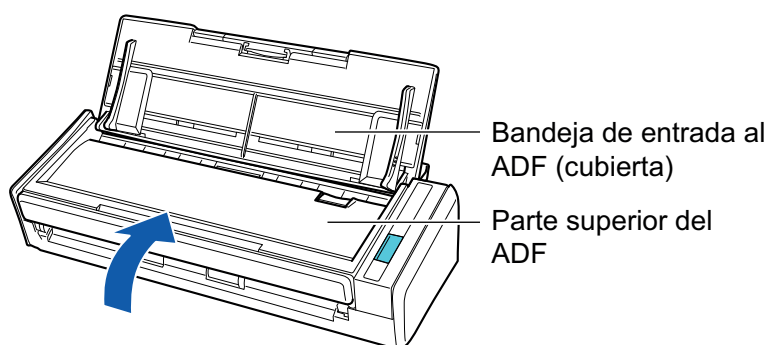

→ Encaja haciendo clic al volver a su posición original.

13. Conecte el cable de conexión a la alimentación (cable de alimentación o cable de alimentación del bus USB) a la fuente de suministro de energía (toma de corriente u ordenador), y encienda el ScanSnap.

14. Reinicie el contador del rodillo de recogida.

1. Haga clic en el icono ScanSnap Manager  en el Dock mientras mantiene pulsada la tecla [control] del teclado, y seleccione [Comprobar el suministro de consumibles] desde el "Menú de ScanSnap Manager" (página 36).
→ Aparecerá la ventana [ScanSnap Manager - Comprobar el suministro de consumibles].
2. Haga clic en el botón [Reiniciar] para [Rodillo de recogida].
→ Aparecerá una ventana de confirmación.
3. Haga clic en el botón [Sí].
→ El [Rodillo de recogida] es reiniciado a 0.

Apéndice

- "Actualizar el software" (página 94)
- "Desinstalar los software" (página 95)
- "Especificaciones del ScanSnap" (página 102)

Actualizar el software

Las actualizaciones más recientes para los software relacionadas con el ScanSnap están disponibles gratuitamente en nuestro servidor de descargas. Este servicio se llama ScanSnap Online Update.

Se le recomienda aplicar las actualizaciones más recientes para mejorar la seguridad, operatividad y funciones.

Para ver los programas de software que se pueden actualizar, consulte lo siguiente:

<http://www.fujitsu.com/global/support/computing/peripheral/scanners/software/online-setup-help.html>

ScanSnap Online Update verifica el servidor de descarga periódicamente.

Aparecerá la ventana de la lista de actualizaciones cuando la versión más reciente de ScanSnap esté disponible.

Para instalar la actualización, siga las instrucciones de la ventana.

Para obtener detalles, consulte la Ayuda de ScanSnap Online Update.

También puede verificar manualmente desde ScanSnap Manager si hay o no una nueva versión disponible del programa y ejecutar la actualización.

- 1. Haga clic en el icono ScanSnap Manager  en el Dock mientras mantiene pulsada la tecla [control] del teclado, y haga clic en [Ayuda] → [Actualización en línea] desde el "Menú de ScanSnap Manager" (página 36).**

⇒ ScanSnap Online Update verifica si hay o no una nueva versión disponible de ScanSnap Manager. Prosiga con la actualización siguiendo las instrucciones.

Para obtener detalles, consulte la Ayuda de ScanSnap Online Update.

ATENCIÓN

- Para realizar la actualización en línea de ScanSnap Manager, necesita tener acceso a Internet.
- Inicie sesión como un usuario con privilegios de administrador.

SUGERENCIA

Para obtener detalles acerca de las actualizaciones de ScanSnap Manager, visite las siguientes páginas web:

<http://scansnap.fujitsu.com/g-support/es/>

Desinstalar los software

Esta sección le explica cómo desinstalar los siguientes software:

- ["Desinstalar ScanSnap Manager" \(página 96\)](#)
- ["Desinstalar ScanSnap Organizer" \(página 98\)](#)
- ["Desinstalar CardMinder" \(página 99\)](#)
- ["Desinstalar ABBYY FineReader for ScanSnap" \(página 100\)](#)
- ["Desinstalar ScanSnap Online Update" \(página 101\)](#)

Desinstalar ScanSnap Manager

Desinstale ScanSnap Manager.

El procedimiento a seguir es como se indica a continuación:

- 1. Encienda su ordenador e inicie sesión como un usuario con privilegios de administrador.**
- 2. En la barra lateral de Finder, seleccione [Aplicaciones] → [ScanSnap] → [Sub] y haga doble clic en [ScanSnap - Desinstalador].**
 - ⇒ Aparecerá la ventana [ScanSnap - Desinstalador] (pantalla [Bienvenido al desinstalador de ScanSnap]).
- 3. Haga clic en el botón [Continuar].**
 - ⇒ Aparecerá la pantalla [Información importante].
- 4. Lea [Léame] y haga clic en el botón [Desinstalar].**
 - ⇒ Aparecerá la ventana de autenticación.
- 5. Introduzca el nombre de usuario y la contraseña de un usuario con privilegios de administrador y haga clic en el botón [OK].**
 - ⇒ Se iniciará la desinstalación. Cuando la desinstalación haya finalizado, aparecerá la pantalla [Se ha desinstalado correctamente].
- 6. Haga clic en el botón [Cerrar].**

SUGERENCIA

Cuando un usuario que no es el usuario que desinstaló ScanSnap Manager ha configurado ScanSnap Manager como un ítem de inicio de sesión, es necesario realizar las siguientes operaciones:

1. Inicie sesión como un usuario que ha configurado ScanSnap Manager como un ítem de inicio de sesión.
2. En el menú Apple () , seleccione [Preferencias del Sistema].
 - ⇒ Aparecerá la ventana [Preferencias del Sistema].
3. Seleccione [Usuarios y Grupos].
 - ⇒ Aparecerá la ventana [Usuarios y Grupos].
4. En [Usuario actual], seleccione el usuario que se encuentra actualmente en sesión.
5. Seleccione la ficha [Arranque].
 - ⇒ Aparecerá una lista de los ítems de inicio de sesión.
6. En la lista de ítems de inicio de sesión, seleccione [ScanSnap Manager].

7. Haga clic en el botón  que se encuentra debajo de la lista de ítems de inicio de sesión.
⇒ [ScanSnap Manager] será eliminado de la lista de ítems de inicio de sesión.
8. Cierre la ventana [Usuarios y Grupos].

Desinstalar ScanSnap Organizer

Desinstale ScanSnap Organizer.

El procedimiento a seguir es como se indica a continuación:

- 1. Encienda su ordenador e inicie sesión como un usuario con privilegios de administrador.**
- 2. Finalice ScanSnap Organizer si se está ejecutando.**
- 3. En la barra lateral de Finder, seleccione [Aplicaciones] → [ScanSnap Organizer] y arrastre la carpeta [ScanSnap Organizer] hasta la papelera.**
- 4. Vacíe la papelera.**
⇒ La carpeta [ScanSnap Organizer] será eliminada.

Desinstalar CardMinder

Desinstale CardMinder.

El procedimiento a seguir es como se indica a continuación:

- 1. Encienda su ordenador e inicie sesión como un usuario con privilegios de administrador.**
- 2. Finalice CardMinder si se está ejecutando.**
- 3. En la barra lateral de Finder, seleccione [Aplicaciones] → [CardMinder], y arrastre la carpeta [CardMinder] hasta la papelera.**
- 4. Vacíe la papelera.**
⇒ La carpeta [CardMinder] será eliminada.

SUGERENCIA

Para eliminar la base de datos, arrastre el archivo de base de datos hasta la papelera.

Para acceder al archivo de base de datos almacenado en la ubicación predeterminada, seleccione [Documentos] → [CardMinder] → [CardMinder DB.cxdb] en la barra lateral de Finder.

Desinstalar ABBYY FineReader for ScanSnap

Desinstale ABBYY FineReader for ScanSnap.

El procedimiento a seguir es como se indica a continuación:

- 1. Encienda su ordenador e inicie sesión como un usuario con privilegios de administrador.**
- 2. Finalice ABBYY FineReader for ScanSnap si se está ejecutando.**
- 3. En la barra lateral de Finder, seleccione [Aplicaciones] → [ABBYY FineReader for ScanSnap], y arrastre la carpeta [ABBYY FineReader for ScanSnap] hasta la papelera.**
- 4. Vacíe la papelera.**
⇒ La carpeta [ABBYY FineReader for ScanSnap] será eliminada.

Desinstalar ScanSnap Online Update

Desinstale ScanSnap Online Update.

SUGERENCIA

Antes de desinstalar ScanSnap Online Update, asegúrese de que ninguno de los siguientes software está instalado:

- ScanSnap Manager
- ScanSnap Organizer
- CardMinder

El procedimiento a seguir es como se indica a continuación:

- 1. Encienda su ordenador e inicie sesión como un usuario con privilegios de administrador.**
- 2. En la barra lateral de Finder, seleccione [Aplicaciones] → [ScanSnap Online Update] → [Sub] y haga doble clic en [AOUUninstaller].**
 - ⇒ Aparecerá la ventana [ScanSnap Online Update Uninstaller] ([Welcome to ScanSnap Online Update Uninstaller]).
- 3. Haga clic en el botón [Continuar].**
 - ⇒ Aparecerá la pantalla [Información importante].
- 4. Lea [Léame] y haga clic en el botón [Desinstalar].**
 - ⇒ Aparecerá la ventana de autenticación.
- 5. Introduzca el nombre de usuario y la contraseña de un usuario con privilegios de administrador y haga clic en el botón [OK].**
 - ⇒ Se iniciará la desinstalación. Cuando la desinstalación haya finalizado, aparecerá la pantalla [Se ha desinstalado correctamente].

Especificaciones del ScanSnap

La siguiente tabla resume las especificaciones de del ScanSnap.

Ítem		Especificación
Nombre del producto		ScanSnap S1300i
Método de digitalización		Alimentador automático de documentos (ADF), digitalización dúplex simultánea
Modo de color de la digitalización		Símplex/dúplex, color/gris/blanco y negro/automático (detección automática de color, gris, y blanco y negro)
Sistema óptico/sensor de imagen		Óptica de igual ampliación de lentes Selfoc/color CIS × 2 (lado frontal × 1, lado posterior × 1)
Fuente de luz		LED de 3 colores (rojo/verde/azul)
Velocidad de digitalización (A4 vertical)	Conexión del cable de alimentación	Resolución automática: 6 hojas/minuto Normal: 12 hojas/minuto Mejorada: 9 hojas/minuto Superior: 6 hojas/minuto Excelente: 1 hojas/minuto
	Conexión del cable de alimentación del bus USB	Resolución automática: 2 hojas/minuto Normal: 4 hojas/minuto Mejorada: 3 hojas/minuto Superior: 2 hojas/minuto Excelente: 1 hojas/minuto
Área de digitalización		Consulte " Documentos para digitalizar " (página 45)
Grosor del documento		
Número de hojas colocadas permitido		Hasta 10 hojas A4: 80 g/m ² (20 lb)
Interfaz	USB	USB 2.0/USB 1.1 (conector: USB tipo Mini-B) (*1)
Corriente de entrada	Voltaje	100 a 240 V ±10% o 5 V (alimentación del bus USB)
	Fase	Fase simple
	Intervalo de frecuencia	50/60 Hz
Consumo eléctrico	Conexión del cable de alimentación	En funcionamiento: 9 W o menos Durante el modo de suspensión: 2,6 W o menos
	Conexión del cable de alimentación del bus USB	En funcionamiento: 5 W o menos Durante el modo de suspensión: 2 W o menos
Intervalos permitidos de temperatura/humedad	Temperatura	En funcionamiento: de 5 a 35 °C/de 41 a 95 °F Durante el estado de espera: de -20 a 60 °C/de -4 a 140 °F Durante el almacenamiento/transportación: de -20 a 60 °C/de -4 a 140 °F
	Humedad	En funcionamiento: del 20 al 80% Durante el estado de espera: del 8 al 95% Durante el almacenamiento/transportación: del 8 al 95%
Dimensiones externas (anchura × profundidad × altura)		Mín.: 284 × 99 × 77 mm/11,18 × 3,90 × 3,03 pda. (con la bandeja de entrada al ADF (cubierta) cerrada) Máx.: 284 × 231 × 240 mm/11,18 × 9,09 × 9,45 pda. (con la bandeja de entrada al ADF (cubierta) abierta y la extensión extendida)
Peso		1,4 kg (aprox. 3,09 lb)

Ítem	Especificación	
Especificación medioambiental	Se ajusta al programa internacional Energy Star y a la Directiva RoHS.	
Software relacionado	Controlador del escáner	ScanSnap Manager
	Administración de archivos	ScanSnap Organizer
	Administración de tarjetas de visita	CardMinder
	Reconocimiento de texto	ABBYY FineReader for ScanSnap
	Administración de las actualizaciones y aplicaciones	ScanSnap Online Update

*1: Cuando el ScanSnap está conectado a un puerto USB 3.0, el puerto opera como un puerto USB 2.0.

Acerca del soporte técnico y mantenimiento

Soporte técnico

- ABBYY FineReader for ScanSnap

En la barra lateral de Finder, seleccione [Aplicaciones] → [ABBYY FineReader for ScanSnap] → [ABBYY FineReader for ScanSnap] → [Ayuda] → [Ayuda de ABBYY FineReader for ScanSnap] → [Soporte técnico].

- Evernote

Consulte la siguiente página web:

<http://www.evernote.com/about/contact/support/>

- Google Drive

Consulte la Ayuda de Google Drive o los Foros de los productos de Google.

Para abrirlos, seleccione [Ayuda] en Google Drive.

- Salesforce

Póngase en contacto con su administrador del sistema Salesforce.

- Dropbox

Consulte la siguiente página web:

<http://www.dropbox.com/contact>

- ScanSnap

Para obtener información acerca de ScanSnap, consulte el sitio de soporte de ScanSnap:

<http://scansnap.fujitsu.com/g-support/es/>

Si su problema no pudo ser resuelto después de consultar las páginas web arriba mencionadas, visite la siguiente página web para obtener la información de contacto de una oficina Fujitsu apropiada y contáctela.

<http://imagescanner.fujitsu.com/warranty.html>

Proveedores de consumibles/componentes opcionales

<http://scansnap.fujitsu.com/>

Mantenimiento

Póngase en contacto con su distribuidor local del escáner FUJITSU o con un centro autorizado de servicios técnicos de escáneres FUJITSU para reparar este producto.

Para obtener detalles, consulte siguiente sitio de portal:

<http://imagescanner.fujitsu.com/warranty.html>

ATENCIÓN

Por razones de seguridad, nunca realice reparaciones por su cuenta.