

ScanSnap
S1100i

基本操作指南

(Mac OS)

目錄

關於本手冊	4
安全資訊	5
使用手冊	6
商標	8
製造商	9
本手冊使用的標誌	10
本手冊中的箭頭符號	11
本手冊中的畫面圖例	12
本手冊使用的縮寫名稱	13
ScanSnap 的多種用途	14
掃描文件	16
利用一次插入兩份文件，或一份文件正在掃描時插入下一份文件的方式，使用 ScanSnap 掃描文件	20
掃描大於 A4 或 Letter 大小的文件 (直接插入 ScanSnap)	26
ScanSnap 概要	30
部件和功能	31
系統需求	33
ScanSnap 相關軟體的概要	34
如何安裝軟體	35
ScanSnap Manager 圖示	36
ScanSnap Manager 功能表	37
ScanSnap 設定視窗	39
開啟或關閉 ScanSnap 的電源	40
開啟 ScanSnap 電源	41
關閉 ScanSnap 電源	42
睡眠模式	43
要掃描的文件	44
可以直接載入 ScanSnap 的文件	45
可以使用文件護套掃描的文件	47
相關軟體的多種用途	49
ScanSnap Organizer 的多種用途	50
ScanSnap Organizer 的基本操作程序	51
管理檔案	52
使用檔案	54
CardMinder 的多種用途	55
CardMinder 的基本操作程序	57
使用其他應用程式連接名片資料	60
使用基本搜尋工具列以搜尋名片資料	61
使用快速鍵搜尋名片資料	62
附加檔案到名片資料	63
實用的使用方式	64
依照資料夾管理電腦中的紙質文件	65
儲存名片到電腦	68

掃描大於 A4 或 Letter 大小的文件 (使用文件護套)	70
掃描相片和剪報此類文件.....	75
疑難排解.....	79
如果曾經安裝過軟體.....	80
沒有出現 ScanSnap Manager 圖示時	81
顯示 ScanSnap Manager 圖示.....	82
ScanSnap Manager 運作不正常時.....	83
檢查 ScanSnap 和電腦之間的連接	84
檢查 ScanSnap Manager 是否正常運作	85
清潔.....	86
清潔用品.....	87
清潔 ScanSnap 外部	88
清潔 ScanSnap 內部	89
清潔文件護套	92
附錄.....	93
更新軟體.....	94
移除軟體.....	95
移除 ScanSnap Manager	96
移除 ScanSnap Organizer.....	98
移除 CardMinder.....	99
移除 ABBYY FineReader for ScanSnap	100
移除 ScanSnap Online Update	101
選購部件規格	102
ScanSnap 規格.....	103
關於客戶支援及維護.....	104

關於本手冊

- 〈安全資訊〉(第 5 頁)
- 〈使用手冊〉(第 6 頁)
- 〈商標〉(第 8 頁)
- 〈製造商〉(第 9 頁)
- 〈本手冊使用的標誌〉(第 10 頁)
- 〈本手冊中的箭頭符號〉(第 11 頁)
- 〈本手冊中的畫面圖例〉(第 12 頁)
- 〈本手冊使用的縮寫名稱〉(第 13 頁)

安全資訊

隨附的《安全注意事項》手冊包含安全和正確使用 ScanSnap 的相關重要資訊。使用 ScanSnap 之前，請務必閱讀並了解此文件。

使用手冊

使用 ScanSnap 時，請視需要閱讀以下使用手冊。

使用 ScanSnap 前

使用手冊	說明和位置
安全注意事項	<p>此手冊包含使用 ScanSnap 的重要安全資訊。</p> <p>使用 ScanSnap 之前，請務必閱讀此手冊。</p> <p>包裝中包括本說明手冊。</p> <p>此外，已安裝軟體時，可如下存取此使用手冊：從 Finder 的側邊欄中，選擇 [應用程式] → [ScanSnap 使用手冊]，然後按兩下 [S1100i 安全注意事項]。</p>



設定 ScanSnap 時

使用手冊	說明和位置
《ScanSnap S1100i 入門指南》	<p>本手冊說明從打開包裝到測試操作的設定程序。</p> <p>包裝中包含《入門指南》。</p> <p>此外，已安裝軟體時，可如下存取此使用手冊：從 Finder 的側邊欄中，選擇 [應用程式] → [ScanSnap 使用手冊]，然後按兩下 [S1100i 入門指南]。</p>

操作 ScanSnap 時

使用手冊	說明和位置
《ScanSnap S1100i 基本操作指南》(本使用手冊)	此手冊說明 ScanSnap 的基本操作和清潔程序。
ScanSnap 進階操作指南	<p>此手冊說明 ScanSnap 的各種掃描方式和實用功能。</p> <p>您也可在以下網站參閱本說明手冊。</p> <p>http://www.pfu.fujitsu.com/imaging/downloads/manual/advanced/mac/zt/common/index.html</p>
ScanSnap Manager 說明	<p>此「說明」檔說明關於視窗、操作問題和解決方法，以及 ScanSnap Manager 的訊息。</p> <p>可以使用以下方法之一存取此使用手冊：</p> <ul style="list-style-type: none"> ● 同時按住鍵盤上的 [control] 鍵和 Dock 中的 ScanSnap Manager 圖示 ，並從〈ScanSnap Manager 功能表〉(第 37 頁) 選擇 [說明] → [說明]。 ● 按一下 ScanSnap Manager 的輔助說明按鈕 ()。 ● 選擇功能表列中的 [說明] → [ScanSnap Manager 說明]。

儲存掃描影像到行動裝置時

使用手冊	說明和位置
ScanSnap 基本操作指南 (行動連接 for iOS 用戶)	<p>此手冊說明儲存掃描影像到 iOS 相關的行動裝置之操作方法。</p> <p>可以使用以下方法之一存取此手冊：</p> <ol style="list-style-type: none"> 1. 啟動行動裝置上的 ScanSnap Connect Application。 <ul style="list-style-type: none"> ⇒ 出現 [檔案清單] 畫面。 2. 輕觸  按鈕。 <ul style="list-style-type: none"> ⇒ 出現 [資訊] 畫面。 3. 輕觸 [說明] 按鈕。
ScanSnap 基本操作指南 (行動連接 for Android 用戶)	<p>此手冊說明儲存掃描影像到 Android 相關的行動裝置之操作方法。</p> <p>可以使用以下方法之一存取此手冊：</p> <ol style="list-style-type: none"> 1. 啟動行動裝置上的 ScanSnap Connect Application。 <ul style="list-style-type: none"> ⇒ 出現 [檔案清單] 畫面。 2. 輕觸 。 <ul style="list-style-type: none"> ⇒ 出現功能表。 3. 輕觸 [說明]。

更新軟體時

使用手冊	說明和位置
ScanSnap Online Update 說明	<p>此「說明」檔說明 ScanSnap Online Update 的操作、視窗和訊息。</p> <p>可以使用以下方法之一存取此「說明」檔：</p> <ul style="list-style-type: none"> ● 按一下 ScanSnap Online Update 的「說明」按鈕 ()。 ● 選擇功能表列中的 [說明] → [ScanSnap Online Update 說明]。

使用相關應用程式時

使用手冊	說明和位置
ScanSnap Organizer 說明	<p>此「說明」檔說明 ScanSnap Organizer 的操作、視窗和訊息。</p> <p>可以選擇功能表列中的 [說明] → [ScanSnap Organizer 說明] 存取「說明」檔。</p>
CardMinder 說明	<p>此「說明」檔說明 CardMinder 的操作、視窗和訊息。</p> <p>可以選擇功能表列中的 [說明] → [CardMinder 說明] 存取「說明」檔。</p>

商標

Microsoft、Windows、Windows Vista、Excel、PowerPoint、Outlook、SharePoint、Windows Live、Internet Explorer 和 OneDrive 是 Microsoft Corporation 在美國與 / 或其他國家之商標或註冊商標。

Word 是美國 Microsoft Corporation 之產品。

Apple、App Store、Apple 標誌、Mac、Mac OS、OS X、iPad、iPhone、iPhoto、iPod touch 和 iTunes 是 Apple Inc. 之商標。

Intel 和 Intel Core 是 Intel Corporation 在美國與其他國家之商標或註冊商標。

ABBYY™ FineReader™ Engine © ABBYY。OCR by ABBYY

ABBYY 和 FineReader 是 ABBYY Software, Ltd. 之商標 (可能已註冊於某些司法管轄區域)。

Evernote 是 Evernote Corporation 之商標或註冊商標。

Google、Android、Google Play 和 Google 雲端硬碟是 Google Inc. 之商標或註冊商標。使用這些註冊商標或商標須受 Google 權限約束。

Salesforce、Salesforce 標誌和 Salesforce CRM 是 salesforce.com, inc. 在美國與其他國家之商標或註冊商標。

Wi-Fi、Wi-Fi Protected Setup 和 Wi-Fi Protected Setup 標誌是 Wi-Fi Alliance. 之商標。

ScanSnap、ScanSnap 標誌、ScanSnap Manager、ScanSnap Organizer、CardMinder 和 Rack2-Filer 是 PFU LIMITED 在日本之商標或註冊商標。

其他公司名稱和產品名稱分別是其所屬公司之商標或註冊商標。

製造商

PFU LIMITED

YOKOHAMA i-MARK PLACE, 4-4-5 Minatomirai Nishi-ku, Yokohama, Kanagawa 220-8567, Japan

© PFU LIMITED 2014-2015

本手冊使用的標誌

為避免發生意外或對您/其他人員和物品造成損傷，本手冊使用以下標示作為警告。警告標籤包含警告等級和說明兩部分。標誌所表示的警告等級和意義如下。

標示	說明
	此標示警告操作人員若不嚴格遵照指示操作，有可能危害人員安全或導致產品損壞。

本手冊中的箭頭符號

本手冊使用右箭頭符號 (→)，以連接應連續選擇的圖示或功能表選項。

圖例：從 Finder 的側邊欄中，選擇 [應用程式] → [ScanSnap]。

本手冊中的畫面圖例

本手冊以 OS X v10.9 的畫面作圖例說明。

然而，本手冊使用的部分畫面圖例來自 OS X v10.10.3 或更新版本。

根據作業系統而異，實際視窗與操作方法可能有所不同。

在產品研發的利益下，本手冊中的畫面圖例如有變更，恕不另行通知。

如果實際視窗與本使用手冊中的畫面圖例不同，請依下列實際顯示畫面進行操作。

本手冊使用的縮寫名稱

此外，本手冊使用的縮寫名稱如下。

使用的縮寫名稱	表示版本
Mac OS	OS X v10.10、OS X v10.9、OS X v10.8 或 Mac OS X v10.7
Word	Microsoft® Word for Mac 2011
Excel	Microsoft® Excel® for Mac 2011
PowerPoint	Microsoft® PowerPoint® for Mac 2011
ABBYY FineReader for ScanSnap	<p>ABBYY FineReader for ScanSnap™</p> <p>本手冊中的所有敘述均以使用 ScanSnap 隨附的 ABBYY FineReader for ScanSnap 為前提加以說明。除非特別指定，否則 ABBYY FineReader for ScanSnap 一詞是指 ScanSnap 隨附的 ABBYY FineReader for ScanSnap。</p> <p>注意：ABBYY FineReader for ScanSnap 若有更新，恕不另行通知。如果此使用手冊的說明與實際顯示的畫面有所不同，請參閱《ABBYY FineReader for ScanSnap 使用指南》。</p>
Google 雲端硬碟	Google 雲端硬碟™
Android	Android®
ScanSnap	彩色影像掃描器 ScanSnap S1100i
文件護套	ScanSnap 文件護套

ScanSnap 的多種用途

連續掃描多份文件

使用 ScanSnap 掃描多份文件時，您可以一次掃描一份或兩份文件。一次掃描兩份文件時，您可以一次插入兩份文件，或一份文件正在掃描時插入下一份文件。

- 一次掃描一份文件

一份文件掃描完成後，當您將下一份文件插入 ScanSnap 時，下一次掃描即自動開始。

關於詳細資訊，請參閱 [〈掃描文件〉](#) (第 16 頁)。

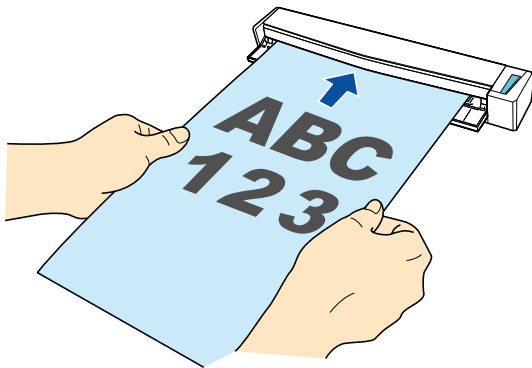

- 同時插入兩張文件掃描或在掃描目前的文件期間插入下一份文件 (雙重掃描)

掃描名片及明信片等小尺寸文件時，一次可將兩份文件插入 ScanSnap。或者，您也可以在一份文件掃描時插入下一份文件。在兩種模式下，您可以在單一掃描作業中連續掃描高達 20 份的文件。

這些掃描方式又稱為雙重掃描。

關於詳細資訊，請參閱 [〈利用一次插入兩份文件，或一份文件正在掃描時插入下一份文件的方式，使用 ScanSnap 掃描文件〉](#) (第 20 頁)。

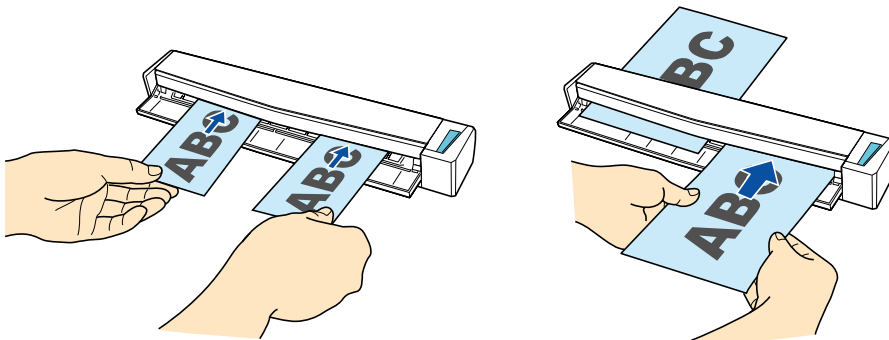

掃描大於 A4 或 Letter 大小的文件 (直接插入 ScanSnap)

將 A3、B4 或 Double Letter 大小的文件折成一半並掃描兩面，一次一面，兩面的掃描影像可自動合併為單一的影像。

只有在折疊文件的折疊線上有文字、圖表或表格時，才能合併掃描影像。

關於詳細資訊，請參閱 [〈掃描大於 A4 或 Letter 大小的文件 \(直接插入 ScanSnap\)〉](#) (第 26 頁)。

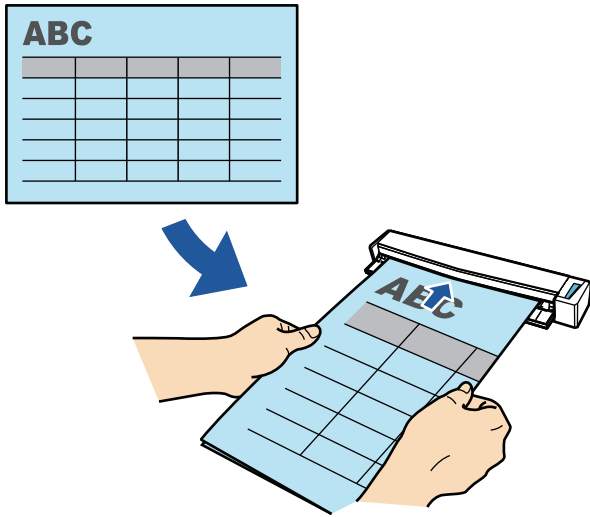

可直接插入 ScanSnap 的掃描文件

您可以使用選購的文件護套掃描以下文件。

- 尺寸大於 A4/Letter 但小於 A3 的文件

關於詳細資訊，請參閱 [〈掃描大於 A4 或 Letter 大小的文件 \(使用文件護套\)〉](#) (第 70 頁)。

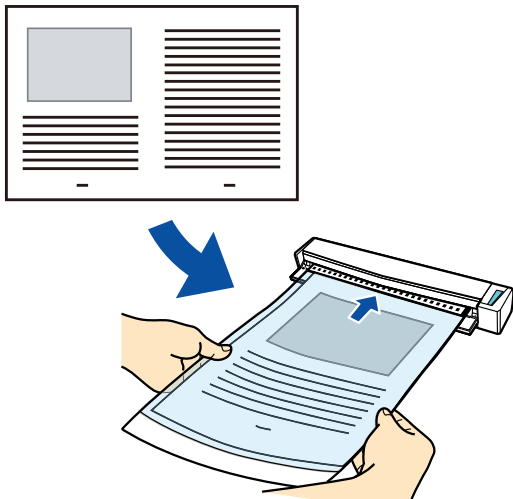

- 相片等相當容易損壞的文件，或剪報等非標準尺寸的文件

關於詳細資訊，請參閱 [〈掃描相片和剪報此類文件〉](#) (第 75 頁)。

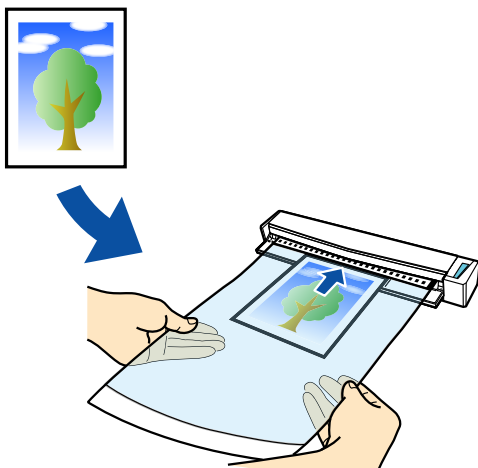

掃描文件

以一次插入一份文件的方式掃描文件的程序如下。

關於可掃描文件的詳細資訊，請參閱 [〈要掃描的文件〉](#) (第 44 頁)。

1. 打開 ScanSnap 的進紙導紙板。

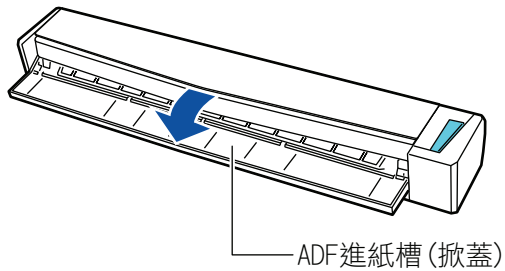

提示

- 若您要從 ScanSnap 正面退出文件或 ScanSnap 出紙處沒有足夠的空間時，請打開出紙導紙板。關於出紙導紙板打開時可掃描文件的詳細資訊，請參閱 [〈要掃描的文件〉](#) (第 44 頁)。

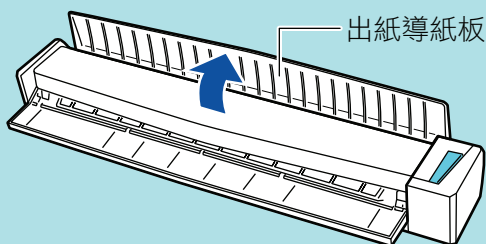

- 如何退出文件將根據出紙導紙板是否打開 (如下) 而有所不同。
 - 當出紙導紙板關閉時



- 當出紙導紙板開啟時

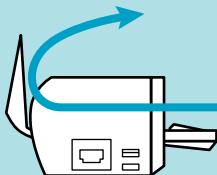

⇒ [Scan/Stop] 按鈕閃藍燈。啟用文件掃描時，按鈕會返回正常亮燈狀態。

此外，塢 (Dock) 中的 ScanSnap Manager 圖示從  變為 。

2. 以掃描面朝上的方式，將文件筆直插入 ScanSnap 進紙匣。

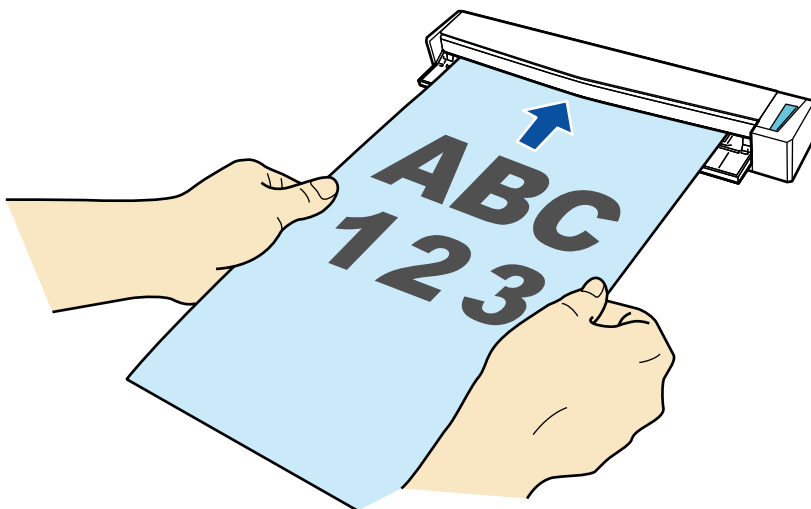

⇒ 文件會送進 ScanSnap 直到固定為止。

注意事項

- 若以指定標準尺寸的方式取代選擇 [自動檢測紙張大小] 時，請對齊進紙區域的左側邊緣插入文件。

您可以在 [〈ScanSnap 設定視窗〉](#) (第 39 頁) 中指定掃描的設定。

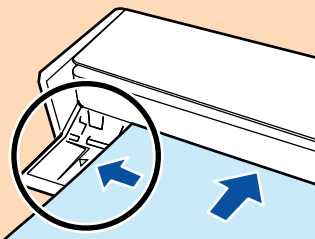

- 掃描時若關閉出紙導紙板，請在 ScanSnap 後面預留足夠的空間，以便完全退出文件。此外，掃描長頁文件時，請用手握住掃描的文件，以避免這些文件掉出放置 ScanSnap 之處。請確認文件退出掃描器之處沒有任何障礙物，以免發生卡紙。

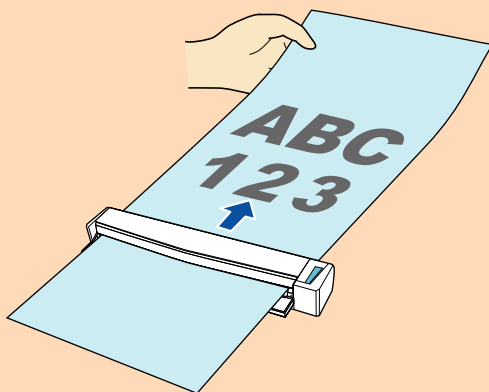

- 若您在出紙導紙板打開時掃描以下文件，可能會發生卡紙和使文件受損。請在出紙導紙板關閉時掃描以下文件。
 - 較厚的紙張 (80 g/m² [20 磅] 或以上)
 - 明信片
 - 名片
 - 塑膠卡片
 - 文件護套



3. 按下 ScanSnap 上的 [Scan/Stop] 按鈕開始掃描。

注意事項

掃描期間請勿執行以下操作。否則會停止掃描。

- 連接或拔除 ScanSnap 或其他 USB 裝置。
- 關閉進紙導紙板。
- 切換使用者。
- 讓電腦進入睡眠模式。

⇒ 掃描文件時，ScanSnap 上的 [Scan/Stop] 按鈕會閃藍燈。
出現 [ScanSnap Manager - 影像掃描和存檔] 視窗。



⇒ 掃描完成時，[ScanSnap Manager - 影像掃描和存檔] 視窗會顯示掃描待機狀態。



提示

若要繼續掃描，請插入要掃描的頁面。文件插入後，即自動開始掃描。

4. 按下 ScanSnap 上的 [Scan/Stop] 按鈕結束掃描。

⇒ 出現「快捷功能表」。

5. 在「快捷功能表」中，按一下要與 ScanSnap Manager 連結的應用程式圖示。

關於用 ScanSnap Manager 連結下列應用程式的詳細資訊，請參閱〈實用的使用方式〉(第 64 頁)。

- ScanSnap Organizer
- CardMinder



⇒ 啟動所選的應用程式。關於詳細資訊，請參閱《進階操作指南》。

注意事項

- 當「快捷功能表」顯示時，無法開始掃描。請先從「快捷功能表」中選擇一個圖示然後完成該處理，或關閉「快捷功能表」，再執行下一項掃描。
- 當「快捷功能表」顯示時，請勿使用其他應用程式移動、刪除或重新命名掃描影像。

提示

- 按一下  顯示應用程式的說明。請移動滑鼠指標到其他應用程式顯示說明。
- 在應用程式可以自動連接的情形下執行掃描時，會開始連接 ScanSnap Manager 應用程式。關於詳細資訊，請參閱《進階操作指南》。

利用一次插入兩份文件，或一份文件正在掃描時插入下一份文件的方式，使用 ScanSnap 掃描文件

使用 ScanSnap 掃描名片及明信片等小尺寸文件時，您可以一次將兩份文件插入或一份文件正在掃描時插入下一份文件。這些掃描方式又稱為雙重掃描。

文件可使用下列兩種方式插入：

- 在 ScanSnap 內一次插入兩份文件

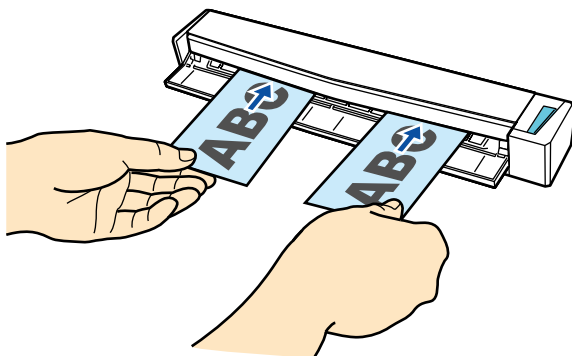

- 一份文件掃描時插入下一份文件

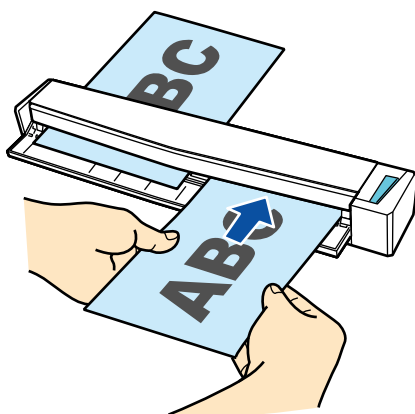

關於可掃描文件的詳細資訊，請參閱〈[要掃描的文件](#)〉(第 44 頁)。

注意事項

- 選擇〈ScanSnap 設定視窗〉(第 39 頁)的 [紙張] 標籤中 [紙張大小] 之 [自動檢測紙張大小] 以外的選項時，會停用個別掃描功能。
- 使用「雙重掃描」掃描下列範圍的文件。若超出下列範圍之一，會發生長度錯誤且文件的某些部份可能無法出現於掃描的影像中。
 - 最大掃描長度：863 mm (34 英吋) (在〈ScanSnap 設定視窗〉(第 39 頁)的 [掃描] 標籤中將 [畫質] 指定為 [最佳] 時，為 355.6 mm (14 英吋))
 - 文件最大掃描張數：20 張
- 若於正在掃描目前文件時插入下一份文件以繼續掃描，則只要掃描長度超過 650 mm (26 英吋)，[Scan/Stop] 按鈕就會快速閃爍。發生此情形時，請等待掃描完成後，再插入其他文件。掃描完成後，請插入下一份文件。下一次掃描會自動開始。

1. 打開 ScanSnap 的進紙導紙板。

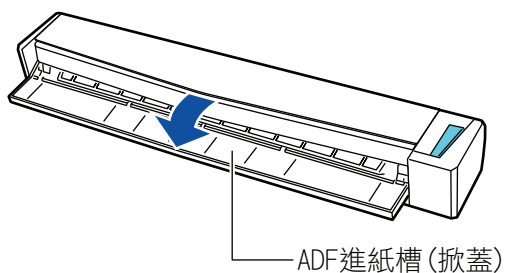

提示

- 若您要從 ScanSnap 正面退出文件或 ScanSnap 出紙處沒有足夠的空間時，請打開出紙導紙板。關於出紙導紙板打開時可掃描文件的詳細資訊，請參閱〈要掃描的文件〉(第 44 頁)。

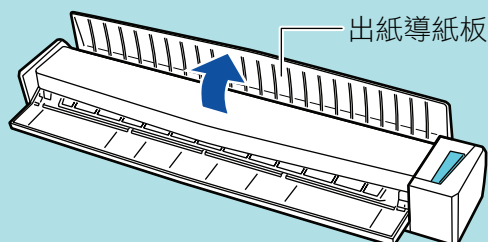

- 如何退出文件將根據出紙導紙板是否打開 (如下) 而有所不同。

- 當出紙導紙板關閉時



- 當出紙導紙板開啟時

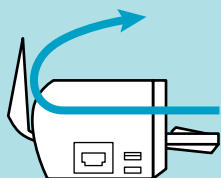

⇒ [Scan/Stop] 按鈕閃藍燈。啟用文件掃描時，按鈕會返回正常亮燈狀態。

此外，塢 (Dock) 中的 ScanSnap Manager 圖示從  變為 .

2. 以掃描面朝上的方式，將文件筆直插入 ScanSnap 進紙匣。

將各文件插入進紙匣左半部或右半部的中央。

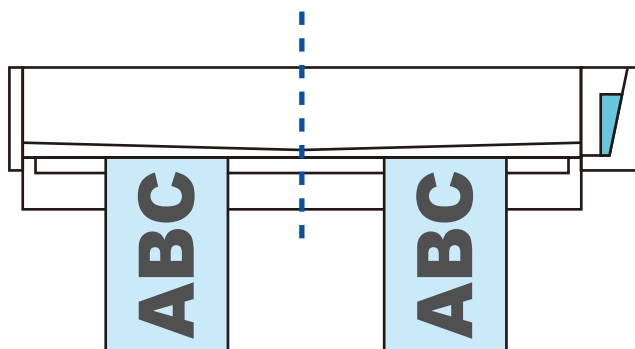

注意事項

插入文件時，每份文件請至少間隔 10 mm (0.39 英吋)。若文件之間的距離小於 10 mm (0.39 英吋)，則掃描的影像可能無法正確裁剪。

⇒ 文件會送進 ScanSnap 直到固定為止。

注意事項

- 掃描時若關閉出紙導紙板，請在 ScanSnap 後面預留足夠的空間，以便完全退出文件。此外，掃描長頁文件時，請用手握住掃描的文件，以避免這些文件掉出放置 ScanSnap 之處。請確認文件退出掃描器之處沒有任何障礙物，以免發生卡紙。

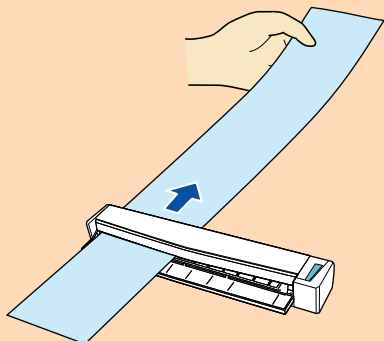

- 若您在出紙導紙板打開時掃描以下文件，可能會發生卡紙和使文件受損。請在出紙導紙板關閉時掃描以下文件。
 - 較厚的紙張 (80 g/m² [20 磅] 或以上)
 - 明信片
 - 名片

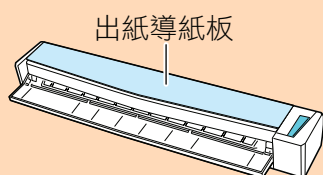

3. 按下 ScanSnap 上的 [Scan/Stop] 按鈕開始掃描。

注意事項

掃描期間請勿執行以下操作。否則會停止掃描。

- 連接或拔除 ScanSnap 或其他 USB 裝置。
- 關閉進紙導紙板。
- 切換使用者。
- 讓電腦進入睡眠模式。

⇒ 掃描文件時，ScanSnap 上的 [Scan/Stop] 按鈕會閃藍燈。
出現 [ScanSnap Manager - 影像掃描和存檔] 視窗。



提示

最大化 [ScanSnap Manager - 影像掃描和存檔] 視窗時，預覽區域中會顯示多個掃描影像。使用個別掃描時，建議最大化 [ScanSnap Manager - 影像掃描和存檔] 視窗以檢查是否在掃描文件期間正確建立掃描影像。

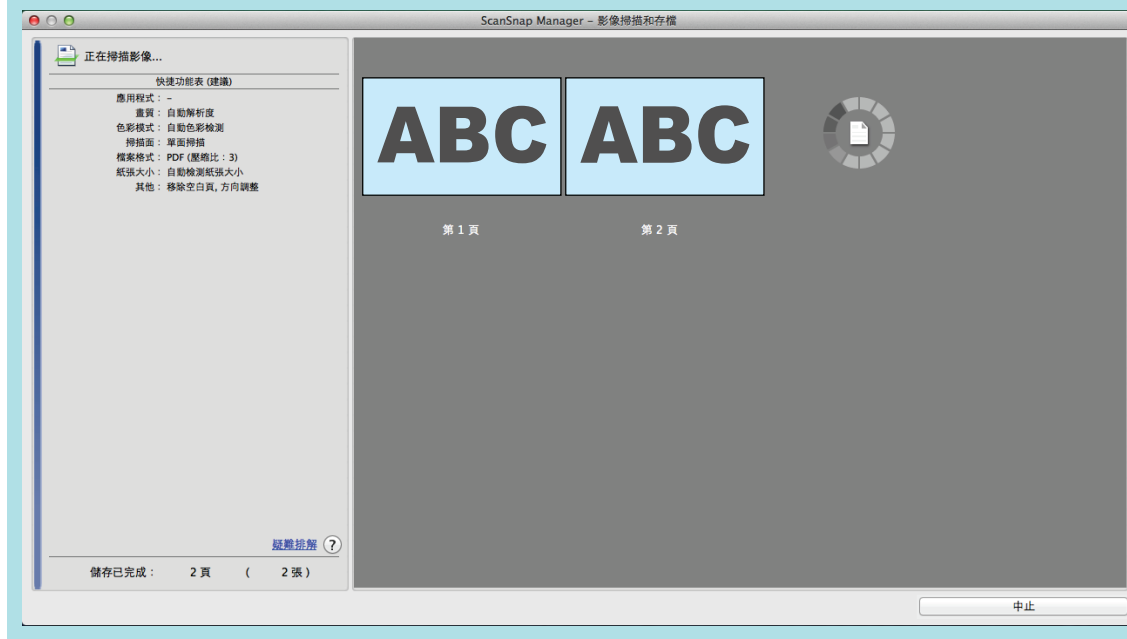

⇒ 掃描完成時，[ScanSnap Manager - 影像掃描和存檔] 視窗會顯示掃描待機狀態。



提示

若要繼續掃描，請插入要掃描的頁面。文件插入後，即自動開始掃描。

4. 按下 ScanSnap 上的 [Scan/Stop] 按鈕結束掃描。

⇒ 出現「快捷功能表」。

5. 在「快捷功能表」中，按一下要與 ScanSnap Manager 連結的應用程式圖示。

關於用 ScanSnap Manager 連結下列應用程式的詳細資訊，請參閱〈實用的使用方式〉(第 64 頁)。

- ScanSnap Organizer
- CardMinder



⇒ 啟動所選的應用程式。關於詳細資訊，請參閱《進階操作指南》。

注意事項

- 當「快捷功能表」顯示時，無法開始掃描。請先從「快捷功能表」中選擇一個圖示然後完成該處理，或關閉「快捷功能表」，再執行下一項掃描。
- 當「快捷功能表」顯示時，請勿使用其他應用程式移動、刪除或重新命名掃描影像。

提示

- 按一下  顯示應用程式的說明。請移動滑鼠指標到其他應用程式顯示說明。
- 在應用程式可以自動連接的情形下執行掃描時，會開始連接 ScanSnap Manager 應用程式。關於詳細資訊，請參閱《進階操作指南》。

掃描大於 A4 或 Letter 大小的文件 (直接插入 ScanSnap)

將 A3、B4 或 Double Letter 大小的文件折成一半並掃描兩面，一次一面，兩面的掃描影像會自動合併並儲存為單一的影像。

關於可掃描文件的詳細資訊，請參閱 [〈要掃描的文件〉](#) (第 44 頁)。

注意事項

- 只有在折疊文件的折疊線上有文字、圖表或表格時，才會自動合併掃描影像。
 - 當掃描影像自動合併時

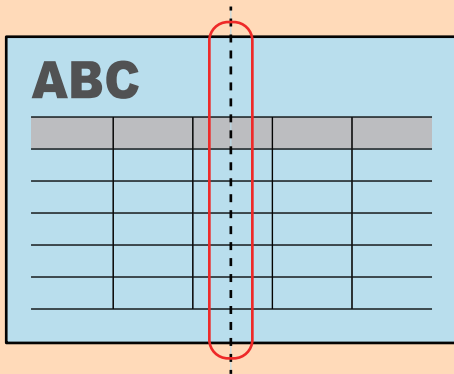

- 當掃描影像不會自動合併時

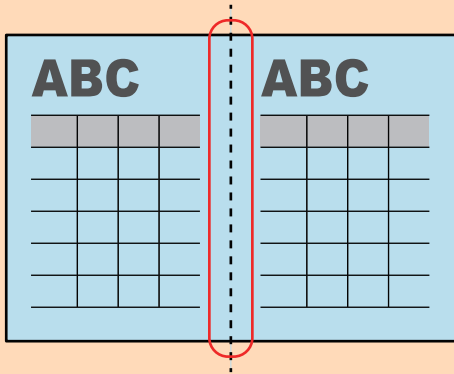

- 在掃描文件後，如果掃描影像無法自動合併，您可以使用 ScanSnap Page Merger 合併掃描影像。關於詳細資訊，請參閱《ScanSnap Manager 說明》。
- 針對將有自動合併之掃描影像的文件，您可以使用選購的文件護套掃描文件，並自動合併掃描影像。關於詳細資訊，請參閱 [〈掃描大於 A4 或 Letter 大小的文件 \(使用文件護套\)〉](#) (第 70 頁)。
- 如果掃描影像在非預期的情況下合併，請清除 [掃描模式選項] 視窗的 [合併兩端影像] 核取方塊，然後重新掃描文件。
若要開啟 [掃描模式選項] 視窗，請按一下 [〈ScanSnap 設定視窗〉](#) (第 39 頁) 的 [掃描] 標籤中的 [選項] 按鈕。

1. 打開 ScanSnap 的進紙導紙板。

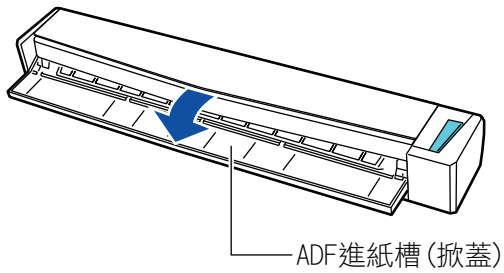

⇒ [Scan/Stop] 按鈕閃藍燈。啟用文件掃描時，按鈕會返回正常亮燈狀態。

此外，塢 (Dock) 中的 ScanSnap Manager 圖示從  變為 。

2. 將文件折成一半，以便掃描的那面朝外。

注意事項

將文件長邊對折。如果折疊文件的左右兩側區域大小不同，可能無法自動合併掃描影像。

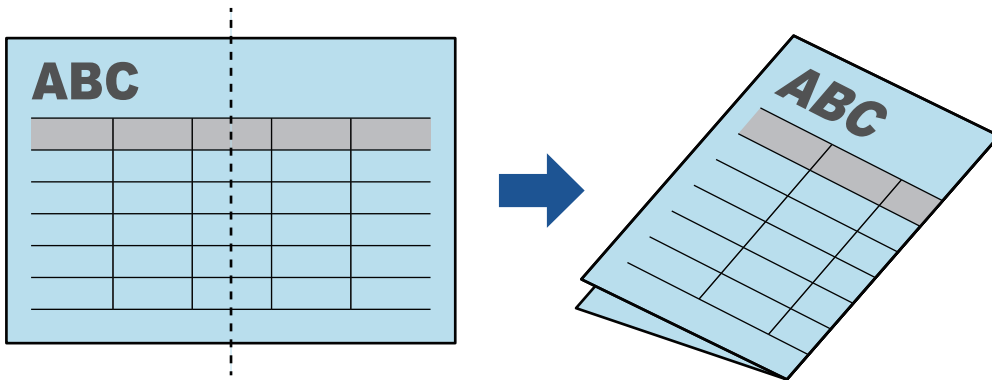

3. 以掃描面朝上的方式，將文件筆直插入 ScanSnap 進紙匣。

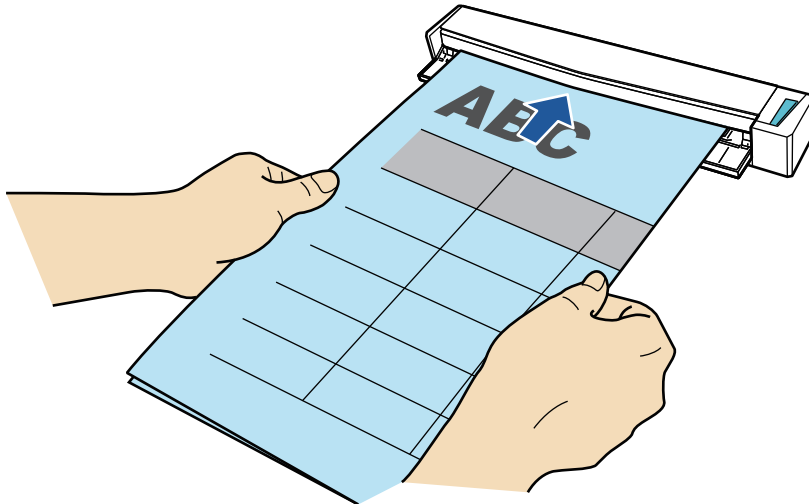

⇒ 文件會送進 ScanSnap 直到固定為止。

提示

如果您在出紙導紙板開啟的情況下掃描對折文件，可能會造成卡紙。使用掃描對折文件時，確認已關閉出紙導紙板。

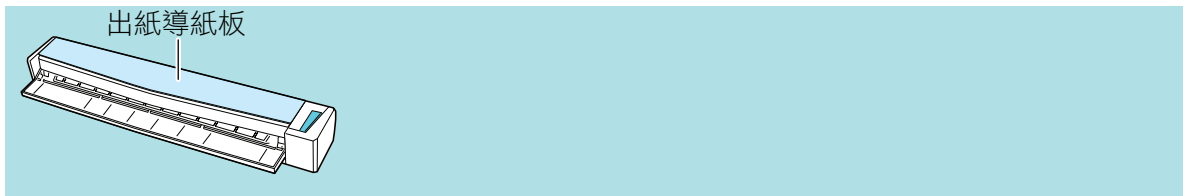

4. 按下 ScanSnap 上的 [Scan/Stop] 按鈕開始掃描。

⇒ 文件掃描時，ScanSnap 的 [Scan/Stop] 按鈕會閃爍藍燈，並出現 [ScanSnap Manager - 影像掃描和存檔] 視窗。

掃描完成時，掃描面的掃描影像會顯示於預覽區內。



5. 翻轉文件並依步驟 3 所述插入。

注意事項

請確認連續掃描出對折文件的正面及背面。

⇒ 自動開始掃描。

提示

重複步驟 2 到 5，以繼續掃描更多 A3、B4 或 Double Letter 大小的文件。您也可繼續掃描小於 A4 或 Letter 大小的文件。

關於掃描文件的詳細資訊，請參閱 [〈掃描文件〉](#) (第 16 頁)。

6. 按下 ScanSnap 上的 [Scan/Stop] 按鈕結束掃描。

⇒ 出現「快捷功能表」。

7. 在「快捷功能表」中，按一下要與 ScanSnap Manager 連結的應用程式圖示。



選擇  時，可以使用 ScanSnap Organizer 在資料夾中管理掃描影像。

關於詳細資訊，請參閱 [〈依照資料夾管理電腦中的紙質文件〉](#) (第 65 頁)。



⇒ 啟動所選的應用程式。關於詳細資訊，請參閱《進階操作指南》。

注意事項

- 當「快捷功能表」顯示時，無法開始掃描。請先從「快捷功能表」中選擇一個圖示然後完成該處理，或關閉「快捷功能表」，再執行下一項掃描。
- 當「快捷功能表」顯示時，請勿使用其他應用程式移動、刪除或重新命名掃描影像。

提示

- 按一下  顯示應用程式的說明。請移動滑鼠指標到其他應用程式顯示說明。
- 在應用程式可以自動連接的情形下執行掃描時，會開始連接 ScanSnap Manager 應用程式。關於詳細資訊，請參閱《進階操作指南》。

ScanSnap 概要

本節提供操作 ScanSnap 之前所需要注意事項的概要。

- [〈部件和功能〉 \(第 31 頁\)](#)
- [〈系統需求〉 \(第 33 頁\)](#)
- [〈ScanSnap 相關軟體的概要〉 \(第 34 頁\)](#)
- [〈如何安裝軟體〉 \(第 35 頁\)](#)
- [〈ScanSnap Manager 圖示〉 \(第 36 頁\)](#)
- [〈ScanSnap Manager 功能表〉 \(第 37 頁\)](#)
- [〈ScanSnap 設定視窗〉 \(第 39 頁\)](#)
- [〈開啟或關閉 ScanSnap 的電源〉 \(第 40 頁\)](#)
- [〈要掃描的文件〉 \(第 44 頁\)](#)

部件和功能

本節說明 ScanSnap 部件名稱和功能。

正面

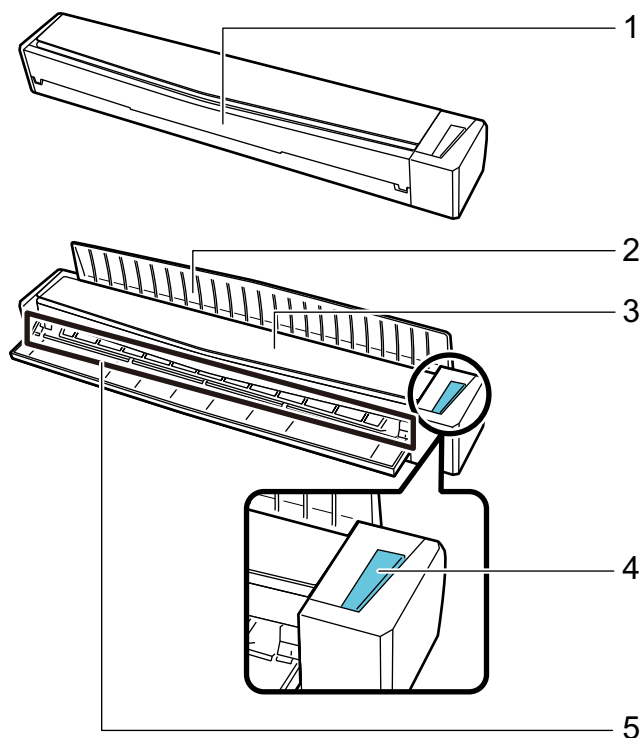

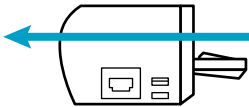
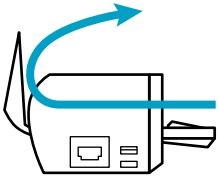
號碼	名稱	說明
1	進紙導紙板	<p>打開它，即可使用 ScanSnap。</p> <p>打開它，會開啟 ScanSnap 電源。之後即可將文件放到上面以將其插入。</p>
2	出紙導紙板	<p>開啟後可由 ScanSnap 的前方退出文件。</p> <p>依據您所掃描文件的類型選擇退出方法。</p> <p>關於可以使用 ScanSnap 掃描之文件的詳細資訊，請參閱 〈要掃描的文件〉 (第 44 頁)。</p> <ul style="list-style-type: none"> ● 當出紙導紙板關閉時  <ul style="list-style-type: none"> ● 當出紙導紙板開啟時 
3	上蓋	<p>打開後即可移除卡住的文件或清潔 ScanSnap 內部。</p> <p>關於清潔 ScanSnap 內部的詳細資訊，請參閱 〈清潔 ScanSnap 內部〉 (第 89 頁)。</p>

號碼	名稱	說明
4	[Scan/Stop] 按鈕	按下此按鈕，即可開始或結束掃描。 ScanSnap 的狀態如下所示： 亮藍色：就緒 閃藍色：掃描 閃橘色：錯誤
5	進紙匣	在此插入文件載入。

側邊

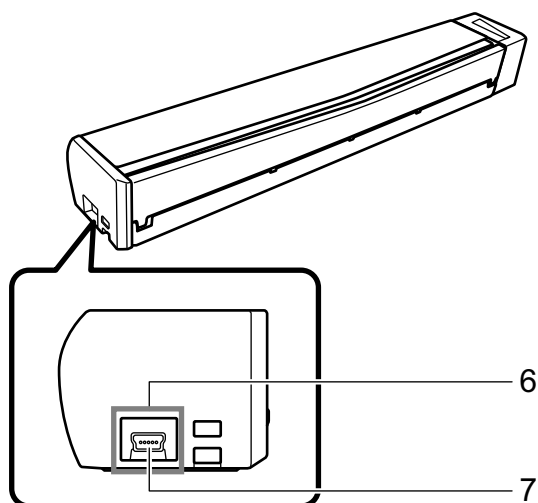

號碼	名稱	說明
6	膠紙	安裝軟體後，請移除此膠紙。
7	USB 接口	用來連接 USB 纜線。

系統需求

ScanSnap 的系統需求如下。

關於最新的需求資訊，請瀏覽 ScanSnap 支援網站：

<http://scansnap.fujitsu.com/g-support/zt/>

作業系統 (*1)	OS X v10.10 OS X v10.9 (建議：10.9.5 或更新的版本) OS X v10.8 (建議：10.8.5 或更新的版本) Mac OS X v10.7 (建議：10.7.5 或更新的版本)
CPU	Intel® Core™ i5 2.5 GHz 或以上
記憶體	4 GB 或以上
顯示解析度	1024 × 768 像素或更高
硬碟空間	安裝 ScanSnap 隨附軟體所需的可用空間如下：(*2) ● ScanSnap Manager：640 MB ● ScanSnap Organizer：100 MB ● CardMinder：600 MB ● ABBYY FineReader for ScanSnap：590 MB ● ScanSnap Online Update:10 MB ● ScanSnap S1100i Basic 基本操作指南：100 MB
USB 連接埠	USB 3.0 (*3)/USB 2.0/USB 1.1

*1: 建議將 Mac OS 更新至最新版本。

*2: 若要儲存掃描影像，需要更多磁碟空間。

關於預計影像資料大小的詳細資訊，請參閱《ScanSnap Manager 說明》。

*3: ScanSnap 連接到 USB 3.0 連接埠時，連接埠會以 USB 2.0 連接埠運作。

注意事項

- 若不符合上述系統需求，ScanSnap 可能無法運作。
- 若正在使用鍵盤或顯示器上的 USB 連接埠，ScanSnap 可能無法運作。
- 使用市售的 USB 集線器時，請使用支援 USB 供電類型的集線器 (且附有變壓器)。
- 在以下情況下會降低掃描速度：
 - CPU 或記憶體不符合建議規格。
 - USB 連接埠或 USB 集線器的版本為 USB 1.1。
- 若要掃描文件，需要將之儲存為檔案時所需大小三倍以上之磁碟空間。

ScanSnap 相關軟體的概要

本節就各種隨附軟體和其功能提供概要說明。可以使用以下軟體編輯、管理並排列掃描影像：

ScanSnap Manager

需要安裝此掃描器驅動程式才能以 ScanSnap 掃描文件。可以 PDF 或 JPEG 檔案格式將掃描影像儲存到電腦。

若要將 PDF 或 JPEG 檔案儲存到行動裝置，必須在行動裝置中安裝 ScanSnap Connect Application。

可以從行動裝置的應用程式市場下載 ScanSnap Connect Application。

ScanSnap Organizer

您可以使用此應用程式來顯示清單中的影像資料 (PDF 或 JPEG 檔案)，並可按照您的需要建立資料夾和排列檔案。

CardMinder

您可以使用此應用程式有效率地將大量名片數位化。

可以對名片執行文字辨識，並建立資料庫以便管理並搜尋名片資料。可以列印資料庫中的資料，並與各種應用程式連結。資料亦可與 PIM (個人資訊管理員) 分享，例如通訊錄 (Mac OS X v10.7 的「通訊錄」)。

ABBYY FineReader for ScanSnap

此應用程式可以透過 OCR (光學文字辨識) 功能來辨識掃描影像的文字，並將影像資料轉換為 Word、Excel 或 PowerPoint 等可編輯的檔案。

ScanSnap Online Update

此應用程式用來檢查下載伺服器內是否有最新更新或可用的軟體程式。有最新更新或可用的軟體程式時，可自動套用更新或手動下載及安裝軟體程式。

Mac 版 Evernote

使用 ScanSnap 即可輕易將檔案儲存到 Evernote。

Mac 版 Dropbox

使用 ScanSnap 即可輕易將檔案儲存到 Dropbox 資料夾。

如何安裝軟體

將 Setup DVD-ROM 插入電腦的 DVD-ROM 光碟機時，會出現 [ScanSnap] 視窗。

注意事項

- 安裝軟體前請勿將 ScanSnap 連接到電腦。否則，可能導致電腦無法辨識 ScanSnap。在此情況下，請安裝軟體，然後重新連接 ScanSnap 和電腦。
- 如果沒有可用的 DVD-ROM 光碟機，您可從以下網頁下載軟體程式的安裝程式。

<http://scansnap.fujitsu.com/g-support/zt/>





[ScanSnap] 視窗中各按鈕的功能如下。

圖示	功能
ScanSnap	開始安裝軟體。
其他軟體	顯示 [其他軟體] 視窗。可從此視窗前往軟體程式的下載網頁。
讀我檔案	顯示讀我檔案。
使用手冊	顯示 [使用手冊] 視窗。可參閱《安全注意事項》、《入門指南》、《基本操作指南》(此使用手冊) 和《進階操作指南》。

ScanSnap Manager 圖示

ScanSnap Manager 正在執行時，ScanSnap Manager 圖示將顯示在塢 (Dock)。

ScanSnap Manager 圖示可表示 ScanSnap Manager 與 ScanSnap 之間的通訊是否正常。圖示會根據通訊狀態作如下變更。

通訊狀態	ScanSnap Manager 圖示
通訊中	
非通訊中	

提示

開啟 ScanSnap 電源以開始 ScanSnap Manager 和 ScanSnap 間的通訊。關於如何開啟 ScanSnap 電源的詳細資訊，請參閱 [〈開啟 ScanSnap 電源〉](#) (第 41 頁)。

可以從 ScanSnap Manager 圖示顯示掃描文件的功能表和 ScanSnap Manager 設定。

- 按住鍵盤上的 [control] 鍵時按一下
顯示 [〈ScanSnap Manager 功能表〉](#) (第 37 頁)。
- 按一下
顯示個人設定功能表。
關於詳細資訊，請參閱《進階操作指南》。

ScanSnap Manager 功能表

按住鍵盤上的 [control] 鍵時，按一下 Dock 上的 ScanSnap Manager 圖示 ，即出現此功能表。



按住鍵盤上的 [control] 鍵，同時按一下

項目	功能
掃描	掃描插入 ScanSnap 的文件。按照 [設定] 中所指定的設定。
設定	顯示 〈ScanSnap 設定視窗〉 (第 39 頁)。您可以在此視窗中指定掃描設定。
個人設定	顯示個人設定功能表。 在 ScanSnap 設定視窗中勾選了 [使用快捷功能表] 核取方塊時，無法選擇此項。
個人設定之管理	顯示 [ScanSnap Manager - 個人設定之管理] 視窗。 在 ScanSnap 設定視窗中勾選了 [使用快捷功能表] 核取方塊時，無法選擇 [個人設定之管理]。 關於詳細資訊，請參閱《進階操作指南》。
以 Wi-Fi 連線	顯示 [ScanSnap Manager - 以 Wi-Fi 連線] 視窗。 可在 iX500 及 iX100 使用。
偏好設定	顯示 [ScanSnap Manager - 偏好設定] 視窗。

項目	功能
輔助說明	<p>顯示以下的功能表：</p> <ul style="list-style-type: none"> ● 說明 開啟《ScanSnap Manager 說明》。 ● 疑難排解 顯示《ScanSnap Manager 說明》中的 [疑難排解]。 ● ScanSnap 入口網站 開啟 ScanSnap 全球網址 (http://scansnap.fujitsu.com)。 ● 關於 ScanSnap Manager 顯示 [ScanSnap Manager - 版本資訊] 視窗。 ● [ScanSnap] 資訊 顯示 [ScanSnap Manager - 掃描器和驅動程式相關資訊] 視窗。ScanSnap 與電腦連接時顯示。 ● 線上更新 開始 ScanSnap Online Update。 關於詳細資訊，請參閱《進階操作指南》。
若要建立連線	ScanSnap Manager 與 ScanSnap 之間的通訊不正常時顯示。
選項	<p>顯示以下的功能表：</p> <ul style="list-style-type: none"> ● 保留在 Dock 上 將 ScanSnap Manager 圖示  新增至 Dock。 ● 登錄時開啟 啟動或登入電腦時，自動啟動 ScanSnap Manager。 ● 在 Finder 中顯示 使用 Finder，即可顯示 [ScanSnap] 資料夾中的內容。
顯示所有視窗	以縮圖顯示來自 ScanSnap Manager 的全部視窗。
隱藏	隱藏或顯示來自 ScanSnap Manager 的全部視窗。
結束	結束 ScanSnap Manager。

ScanSnap 設定視窗

按住鍵盤上的 [control] 鍵時，按一下 ScanSnap Manager 圖示 ，然後從〈ScanSnap Manager 功能表〉(第 37 頁) 選擇 [設定]，會出現以下 ScanSnap 設定視窗。

在 ScanSnap 設定視窗中，可以使用 [使用快捷功能表] 核取方塊指定是否要使用「快捷功能表」。亦可使用個人設定按鈕和標籤進階設定根據掃描需要，指定掃描設定。

關於詳細資訊，請參閱《ScanSnap Manager 說明》。

個人設定按鈕



詳細設定標籤

開啟或關閉 ScanSnap 的電源

本節說明如何開啟或關閉 ScanSnap 電源。

- [〈開啟 ScanSnap 電源〉](#) (第 41 頁)
- [〈關閉 ScanSnap 電源〉](#) (第 42 頁)
- [〈睡眠模式〉](#) (第 43 頁)

開啟 ScanSnap 電源

1. 開啟電腦的電源。

⇒ 電腦啟動且 ScanSnap Manager 圖示  出現在塢 (Dock)。

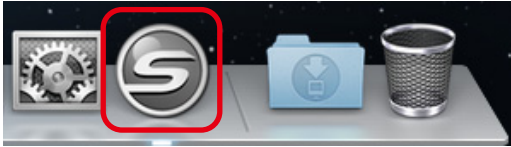

提示

- 如果 ScanSnap Manager 圖示  未顯示在塢 (Dock) 中，請從 Finder 的側邊欄中按一下 [應用程式]，按一下 [ScanSnap]，然後按兩下 [ScanSnap Manager]。
- 登入電腦時，若未自動啟動 ScanSnap Manager，會顯示 [系統偏好設定] 視窗，並選擇 [使用者與群組] → [目前的使用者] → [登入項目] →  → [ScanSnap] → [ScanSnap Manager]。

2. 打開 ScanSnap 的進紙導紙板開啟電源。

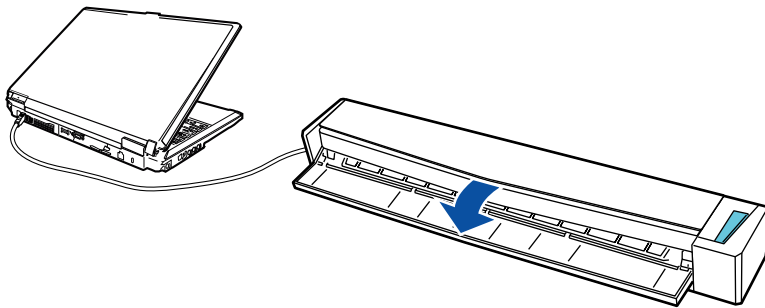



⇒ [Scan/Stop] 按鈕閃藍燈。啟用文件掃描時，按鈕會返回正常亮燈狀態。

此外，塢 (Dock) 中的 ScanSnap Manager 圖示從  變為 。

注意事項

如果使用某些電腦，啟動電腦時，可能會執行數次 ScanSnap 初始設定。

提示

- 根據電腦的性能、作業環境或載入 (例如：多個軟體程式同時執行)，塢 (Dock) 中的 ScanSnap Manager 圖示變更為  可能需要較長的時間。
- 開啟 ScanSnap 的電源後，會出現通知視窗，通知 ScanSnap 的通訊狀態。
若需停用 ScanSnap 通訊狀態的通知功能，請依下列程序變更設定：
 1. 按住鍵盤上的 [control] 鍵時，按一下塢 (Dock) 中的 ScanSnap Manager 圖示 ，然後從 [〈ScanSnap Manager 功能表〉](#) (第 37 頁) 選擇 [偏好設定]。
⇒ 出現 [ScanSnap Manager - 偏好設定] 視窗。
 2. 取消勾選 [狀態顯示] 清單中的 [通知通訊狀態] 核取方塊。

關閉 ScanSnap 電源

1. 關閉進紙導紙板。

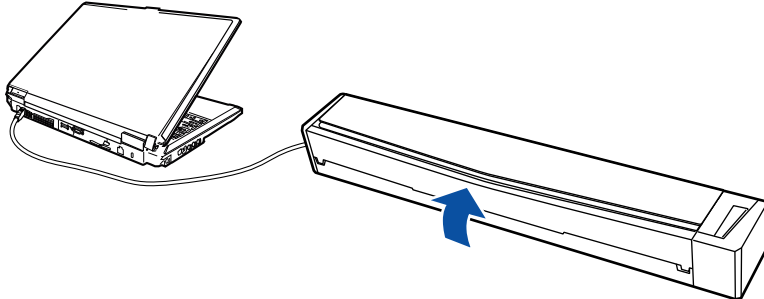

⇒ 關閉 [Scan/Stop] 按鈕。

此外，塢 (Dock) 中的 ScanSnap Manager 圖示從 變為 。

注意事項

若要移動 ScanSnap，請先關閉電源並拔除所有的纜線。

提示

- ScanSnap 的電源已連結至 ScanSnap 所連接的電腦的電源上。如果讓 ScanSnap 保持連接至電腦，就無須另行開啟/關閉電源。
- 如果使用某些電腦，在電腦關閉後，會花 2 到 3 分鐘的時間等待 [Scan] 按鈕燈熄滅。
- 關閉 ScanSnap 的電源後，會出現通知視窗，通知 ScanSnap 的通訊狀態。

若需停用 ScanSnap 通訊狀態的通知功能，請依下列程序變更設定：

1. 按住鍵盤上的 [control] 鍵時，按一下塢 (Dock) 中的 ScanSnap Manager 圖示 ，然後從〈ScanSnap Manager 功能表〉(第 37 頁) 選擇 [偏好設定]。
⇒ 出現 [ScanSnap Manager - 偏好設定] 視窗。
2. 取消勾選 [狀態顯示] 清單中的 [通知通訊狀態] 核取方塊。

睡眠模式

開啟 ScanSnap 的電源後若閒置 1 分鐘，將進入睡眠模式（省電模式）。

要掃描的文件

本節說明可直接載入 ScanSnap 的文件之條件，以及可使用文件護套進行掃描的文件之條件。

- [〈可直接載入 ScanSnap 的文件〉](#) (第 45 頁)
- [〈可以使用文件護套掃描的文件〉](#) (第 47 頁)

可以直接載入 ScanSnap 的文件

可以直接載入 ScanSnap 的文件之條件如下：

出紙方式 (*1)	當出紙導紙板關閉時	當出紙導紙板打開時
紙張類型	辦公用紙、明信片、名片 符合 ISO7810 ID-1 類型的塑膠卡片 (54 × 86 mm/3.37 × 2.13 英吋) (*2)	辦公用紙
紙張重量	52.3 至 209.3 g/m ² (14 至 56.1 磅) 當自動合併掃描影像時 (*3) 52.3 至 104.7 g/m ² (14 至 28 磅) 塑膠卡片 0.76 mm (0.03 英吋) 或以下 (支援凸字卡)	52.3 到 80 g/m ² (14 到 20 磅)
紙張大小	寬度 25.4 到 216 mm (1 到 8.5 英吋) 使用雙重掃描時，兩份文件的總寬度為 200 mm (7.87 英吋) 或以下 長度 25.4 到 863 mm (1 到 17 英吋) 當自動合併掃描影像時 (*3) <ul style="list-style-type: none"> ● A3 (297 × 420 mm) ● B4 (257 × 364 mm) ● Double Letter (11 × 17 英吋 (279.4 × 432 mm)) 	

*1: 關於出紙方式的詳細資訊，請參閱 [〈部件和功能〉 \(第 31 頁\)](#)。

*2: 雙重掃描無法使用於塑膠卡。

*3: 對摺掃描。

注意事項

- 請勿掃描下列類型文件：
 - 附有金屬物品（如迴紋針或釘書針）的文件，可能會損壞 ScanSnap 內部掃描時請移除金屬物品。
 - 墨水未乾的文件
請等到墨水完全變乾後再掃描文件。
 - 大於 216 × 863 (mm)/8.5 × 34 (英吋) (寬度 × 長度) 的文件
 - 非紙類文件（例如布料、金屬鋁箔或投影片）
- 掃描圖片明信片時，印有圖片的一面有可能受損。請客戶自行承擔掃描圖片明信片的風險。
- 掃描塑膠卡片時，請注意以下事項：
 - 捲曲不平的卡片可能無法順利進紙。
 - 如果卡片表面有指紋等油脂污點，請先拭去污垢再執行掃描。
 - 將塑膠卡片筆直插入 ScanSnap 的進紙匣。請勿傾斜插入塑膠卡片，否則有可能無法順利進紙。
 - 當您掃描表面容易反光的塑膠卡片時，部分影像的顏色可能會較原稿為淺或深。

圖例： 例如金色的信用卡
 - 若要掃描凸字卡，請依照下圖所示方向將其插入。

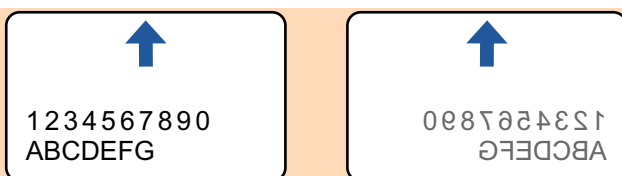

- 若卡片上的凸字不是以金色或銀色塗成，且該凸字顏色與卡片背景色相近時，ScanSnap 可能難以辨識該凸字。

在此情況下，執行以下步驟或許可得到改善。

1. 按一下 [〈ScanSnap 設定視窗〉](#) (第 39 頁) [掃描] 標籤中的 [選項] 按鈕。
⇒ 出現 [掃描模式選項] 視窗。
2. 勾選 [增加文字對比度] 核取方塊。

可以使用文件護套掃描的文件

選購的文件護套是為了在 ScanSnap 傳送文件而設計。

您可以掃描大於 A4/Letter 大小、含相片和剪報的文件。

可以使用文件護套掃描文件的條件如下：

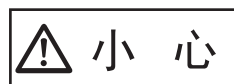

- 請勿使用受損的文件護套。否則，可能導致 ScanSnap 受損或異常。
- 請小心以免手指遭文件護套邊緣割傷。

出紙方式	當出紙導紙板關閉時
紙張類型	無法直接載入 ScanSnap 的文件
紙張重量	可達 52.3 到 104.7 g/m ² (14 到 28 磅) 掃描對摺文件時： 可達 64 g/m ² (17 磅)
紙張大小	文件護套大小 (216 × 297 mm) A3 (297 × 420 mm) (*1) A4 (210 × 297 mm) A5 (148 × 210 mm) A6 (105 × 148 mm) B4 (257 × 364 mm) (*1) B5 (182 × 257 mm) B6 (128 × 182 mm) Postcard (100 × 148 mm) 名片 (90 × 55 mm, 55 × 90 mm) Letter (8.5 × 11 in. (216 × 279.4 mm)) 11 × 17 英吋 (279.4 × 431.8 mm) (*1) 自訂紙張大小 寬度：25.4 到 216 mm (1 到 8.5 英吋) 長度：25.4 到 297 mm (1 到 11.69 英吋)

*1: 對摺掃描。

建議使用文件護套掃描的文件

建議您使用文件護套掃描以下文件。

- 使用鉛筆書寫的文件

由於文件可能會出現黑色痕跡，所以建議您使用文件護套掃描此類文件。

若不使用文件護套掃描此類文件時，滾輪上累積的灰塵可能會造成進紙異常。請定期清潔滾輪。

關於如何清潔的詳細資訊，請參閱 [〈清潔 ScanSnap 內部〉](#) (第 89 頁)。

- 無碳複寫紙

由於無碳複寫紙所包含的化學物質，可能會使 ScanSnap 內部的滾輪受損，所以建議您使用文件護套掃描此類文件。

若不使用文件護套掃描無碳複寫紙，請務必定期清潔滾輪，以保持掃描器效能。關於如何清潔的詳細資訊，請參閱 [〈清潔 ScanSnap 內部〉](#) (第 89 頁)。

相較於只掃描辦公用紙的掃描器，掃描無碳複寫紙（根據類型而異）可能會使掃描器的使用壽命縮短。

- 若不使用文件護套掃描以下類型的文件，會使文件受損或造成掃描錯誤
 - 小於 25.4 × 25.4 (mm)/1 × 1 (英吋) (寬度 × 長度) 的文件
 - 紙張重量小於 52.3 g/m² (14 磅) 的文件
 - 表面不均的文件 (信封或附加物體的紙張等)
 - 皺摺或捲曲的文件
 - 摺疊或破損的文件
 - 描圖紙
 - 銅版紙
 - 相片 (相紙)
 - 穿孔或打孔過的文件
 - 非正方形或長方形的文件
 - 複寫紙或感熱紙
 - 貼有備忘或便利貼的文件

注意事項

- 使用文件護套

使用文件護套時請注意以下事項：

- 請勿使用黑白模式弄髒或裁剪底部。否則，將無法正常辨識文件護套。
- 請勿以上下顛倒的方式載入文件護套，以免發生卡紙並使文件護套或裡面的文件受損。
- 請勿對摺或拉扯文件護套。
- 若將多張較小的文件（例如相片和明信片）放置於文件護套中同時掃描，可能會發生卡紙錯誤。建議您逐張掃描此類文件。

- 儲存文件護套

儲存文件護套時請注意以下事項：

- 請勿將文件長時間放在文件護套內，以免文件上的墨水印到文件護套上。
- 請勿長時間將文件護套放置於高溫處（例如陽光直射處或加熱設備附近）。此外，請勿在高溫處使用文件護套。否則文件護套可能會變型。
- 請勿在文件護套上放置任何物件，並將文件護套存放於平坦的表面，以免變形。

相關軟體的多種用途

本節說明 ScanSnap 相關軟體的基本操作程序及其功能的概要。

- [〈ScanSnap Organizer 的多種用途〉](#) (第 50 頁)
- [〈CardMinder 的多種用途〉](#) (第 55 頁)

ScanSnap Organizer 的多種用途

ScanSnap Organizer 是用來顯示和管理由 ScanSnap 掃描的影像資料 (PDF 或 JPEG 檔案) 之應用程式。

您可以使用應用程式，為各種用途建立資料夾和整理檔案。

PDF 檔案的頁面可以使用相關應用程式開啟，以查看掃描影像資料。

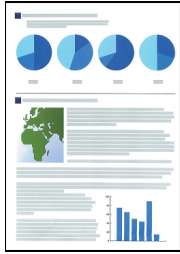

使用 ScanSnap 掃描文件

主視窗

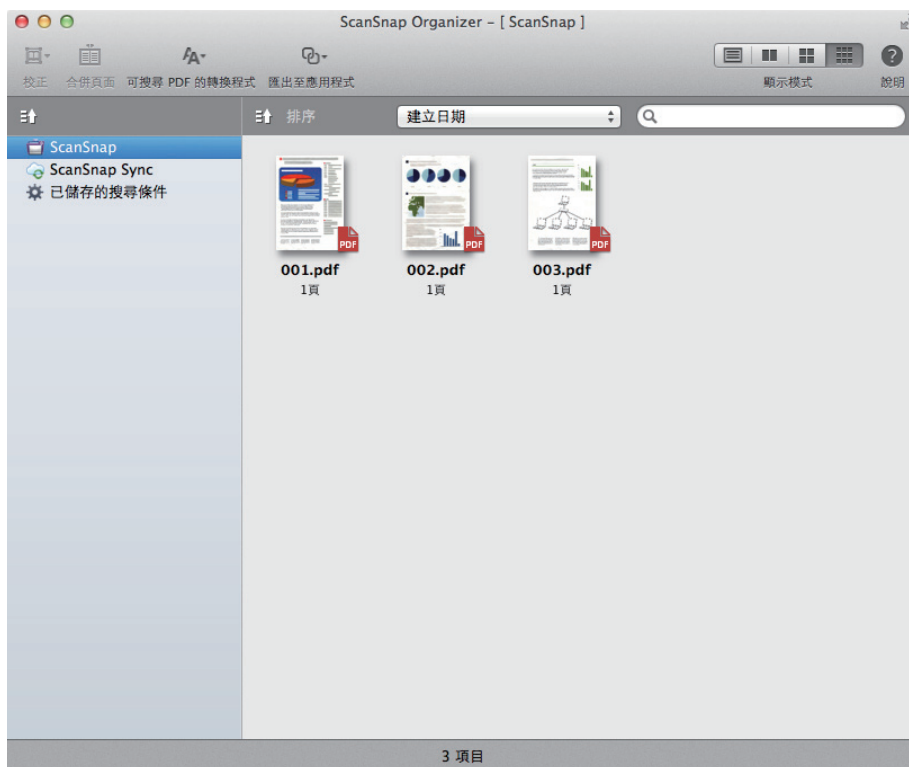

- [〈ScanSnap Organizer 的基本操作程序〉](#) (第 51 頁)
- [〈管理檔案〉](#) (第 52 頁)
- [〈使用檔案〉](#) (第 54 頁)

ScanSnap Organizer 的基本操作程序

本節說明 ScanSnap Organizer 的基本操作程序。

1. 從 Finder 的側邊欄中，選擇 [應用程式] → [ScanSnap Organizer]，然後按兩下 [ScanSnap Organizer] 啟動 ScanSnap Organizer。

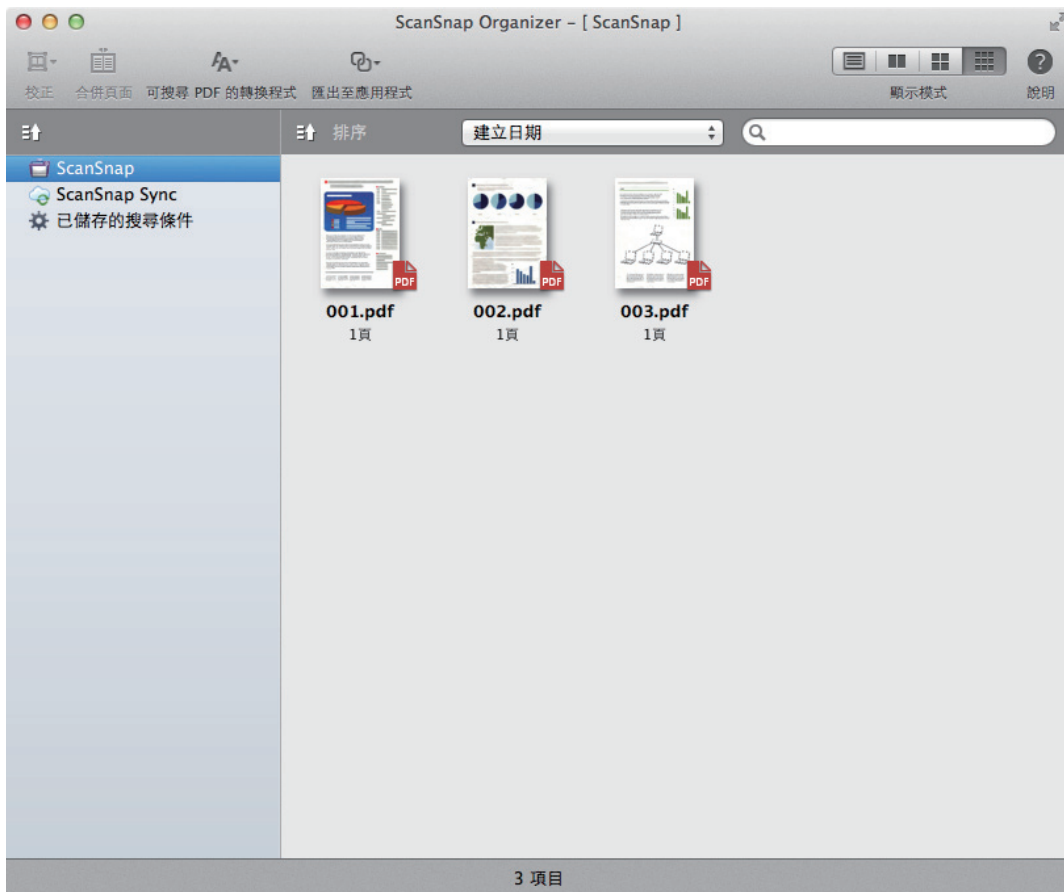

2. 使用 ScanSnap 掃描文件。

⇒ 掃描影像的清單會顯示在 ScanSnap Organizer 中。

管理檔案

關於操作的詳細資訊，請參閱《ScanSnap Organizer 說明》。

將標示的字串設定為關鍵字

可使用關鍵字設定功能來設定 PDF 檔案的關鍵字。

搜尋 PDF 檔案時可以使用這些關鍵字。

若使用 ScanSnap 掃描已標記的黑白文件，所標記的字串會設定為 PDF 檔案的關鍵字。

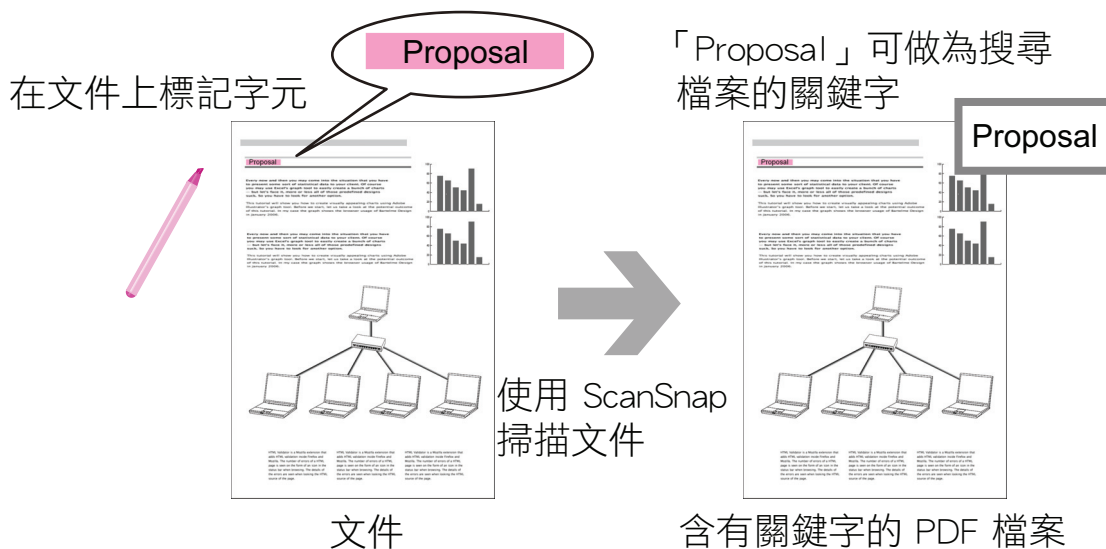

辨識頁面中的字串以嵌入頁面

使用文字辨識 (OCR) 軟體，可以在 ScanSnap 所掃描的 PDF 檔案頁面上嵌入字串，然後使用該字串搜尋 PDF 檔案。

OCR 會將
「Proposal」識別為
文字資訊。

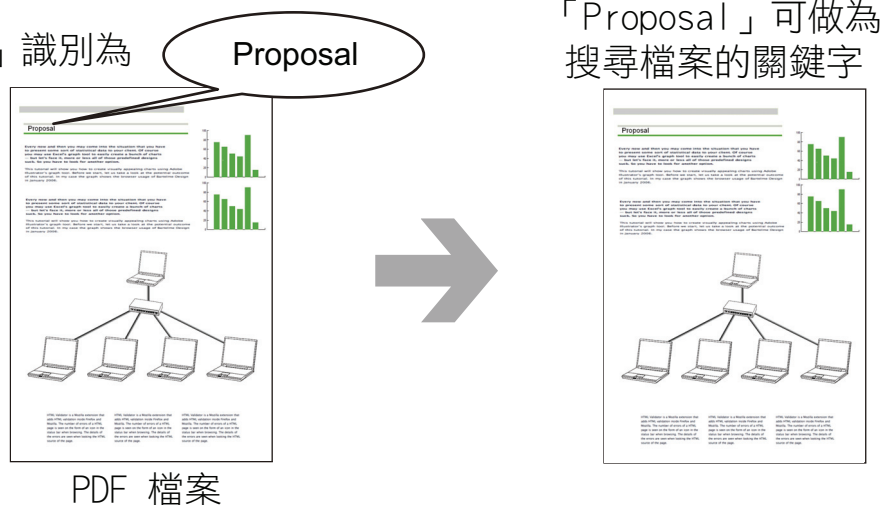

搜尋檔案

可以搜尋 ScanSnap Organizer 中管理的檔案。

使用檔案

關於操作的詳細資訊，請參閱《ScanSnap Organizer 說明》。

與其他應用程式連結

可以透過各種應用程式使用檔案。

以電子郵件傳送檔案

可以使用電子郵件傳送檔案。

透過與行動裝置同步使用檔案

透過使用 ScanSnap Sync 功能，由 ScanSnap 掃描的影像檔案可自動與一行動裝置同步，因而可透過一雲端服務很容易地隨時隨地使用。

這些檔案在 ScanSnap Organizer 裡的「ScanSnap Sync」資料夾中分類與管理。

同步儲存在一起的（「JPEG（一併儲存）」檔案）的影像檔案

使用 ScanSnap Sync 功能讓您於行動裝置與 ScanSnap Organizer 間同步「JPEG（一併儲存）」檔案。

「JPEG（一併儲存）」檔案由多份以 ScanSnap Connect Application 掃描而成的影像組成。

CardMinder 的多種用途

CardMinder 是用來顯示、組織和管理由 ScanSnap 所掃描的名片影像資料之應用程式。

本應用程式能快速將大量名片轉換成數位影像並對名片執行文字辨識，讓您從這些資料快速找出客戶名片，以便建立您的客戶資料庫。CardMinder 可使用「光學字元辨識 (OCR)」引擎來辨識名片上的文字，並能共用「個人資訊管理系統 (PIM)」應用程式的名片資料。

CardMinder 也可以從其他應用程式快速搜尋名片資料。

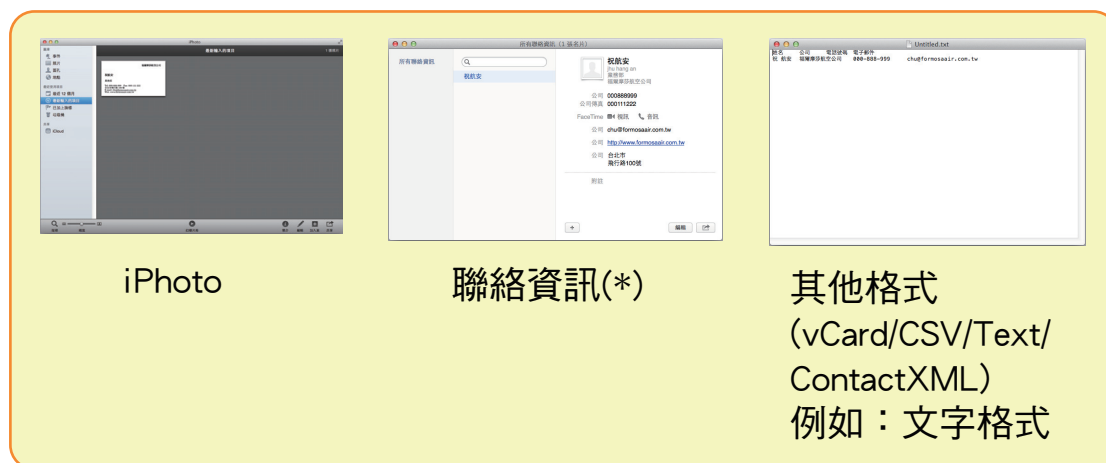
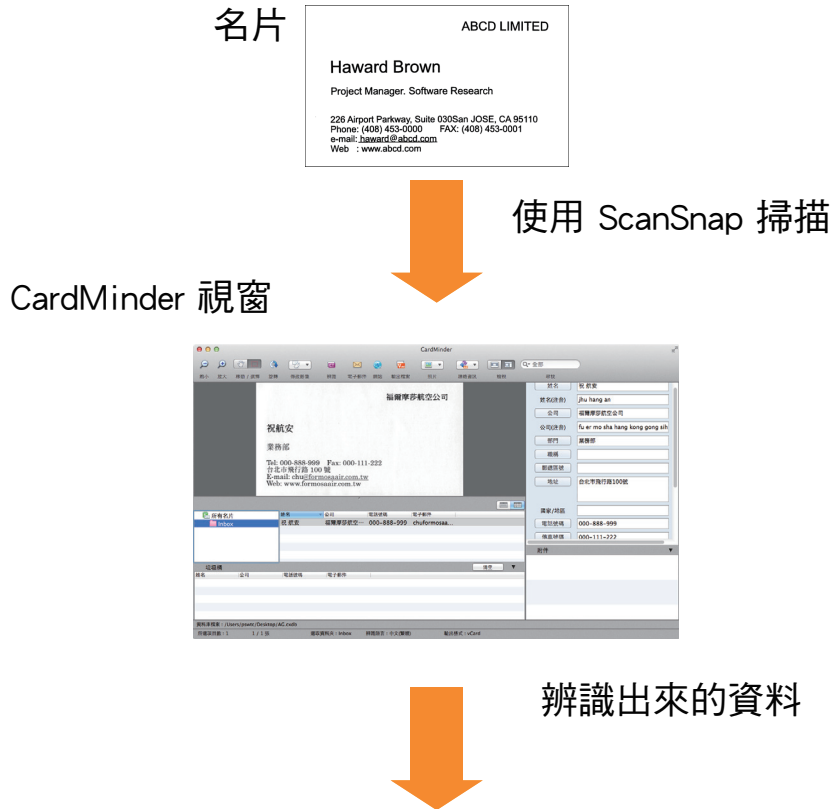

*:已命名為 OS X v10.7 或更早的版本之「通訊錄」。

- 〈CardMinder 的基本操作程序〉(第 57 頁)
- 〈使用其他應用程式連接名片資料〉(第 60 頁)
- 〈使用基本搜尋工具列以搜尋名片資料〉(第 61 頁)
- 〈使用快速鍵搜尋名片資料〉(第 62 頁)

- [〈附加檔案到名片資料〉 \(第 63 頁\)](#)

CardMinder 的基本操作程序

此節說明 CardMinder 的基本操作程序。

1. 啟動 CardMinder。

從 Finder 的側邊欄中，選擇 [應用程式] → [CardMinder]，然後按兩下 [CardMinder]。

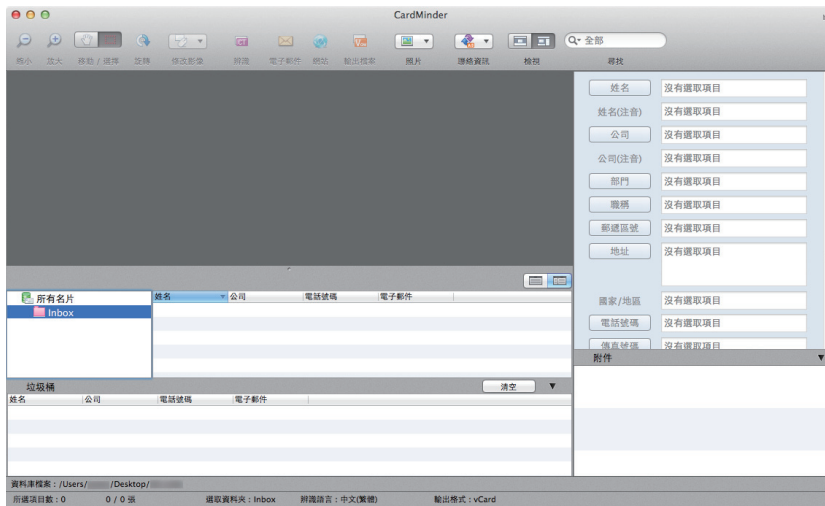

2. 使用 ScanSnap 掃描名片。

將名片放入 ScanSnap，並按下 [Scan] 按鈕開始掃描名片。

掃描完成後，名片上的資訊 (姓名、公司、地址等) 會自動辨識為文字，並在「名片資料編輯」檢視區中顯示。

在「名片影像」檢視區中顯示掃描名片的影像資料。

注意事項

若要辨識以下語言，必須在電腦上安裝 ScanSnap Manager。

- 中文 (簡體)
- 中文 (繁體)
- 韓文

3. 檢查名片資料。

確認影像資料的正反面是否正確，以及「名片資料編輯」檢視區中名片影像上的文字是否顯示正確。

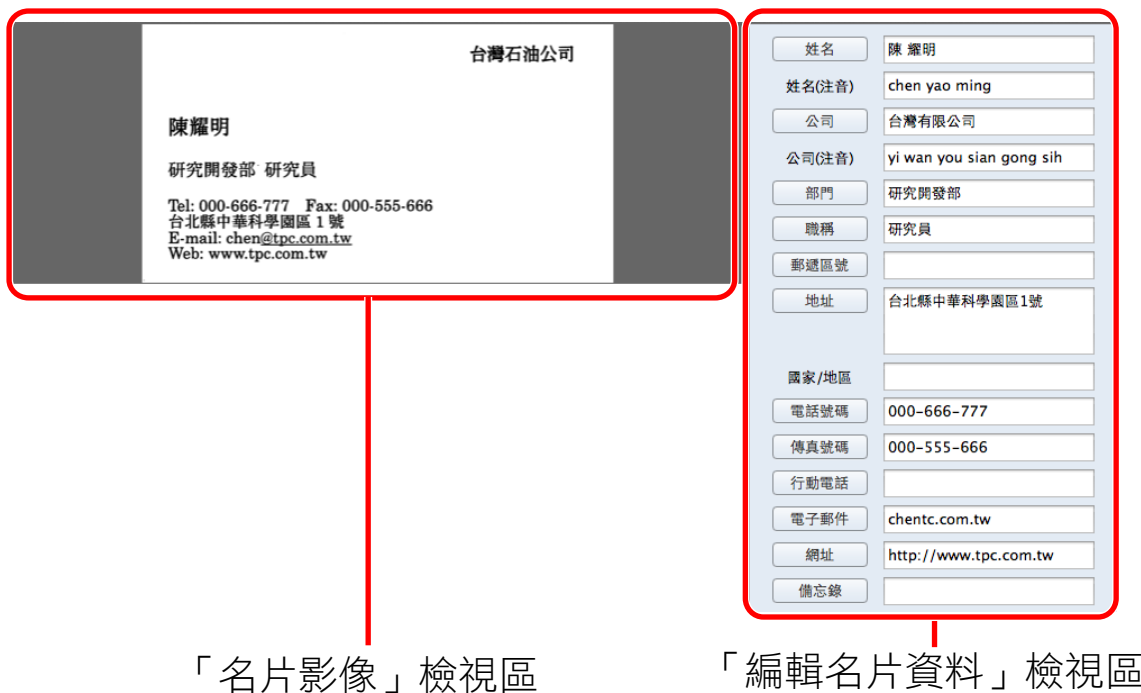

「名片影像」檢視區

「編輯名片資料」檢視區

4. 如果用來文字辨識的語言不同，請依照以下程序重新執行文字辨識：

1. 選擇 [CardMinder] 功能表 → [偏好設定]。
⇒ 出現 [一般] 視窗。
2. 從 [辨識語言] 選擇要辨識字串的語言。

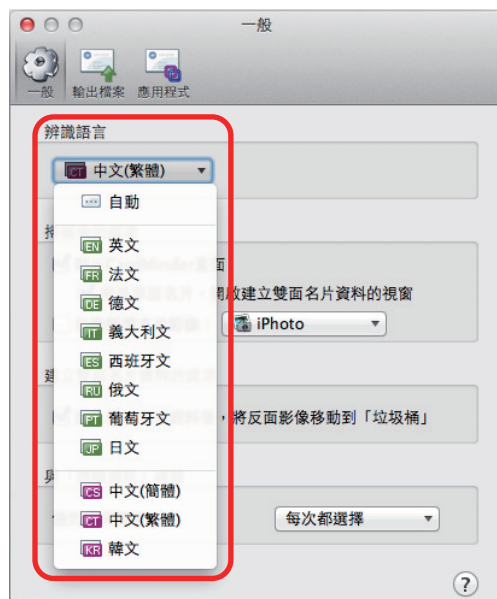

⇒ 辨識語言會隨即變更。

3. 關閉 [一般] 視窗。
4. 再按一下工具列上的 [辨識] 按鈕。
⇒ 將以選擇的語言辨識卡片資料上的文字字串。

5. 視需要修改名片資料。

以下方式可修改名片資料。關於詳細資訊，請參閱《CardMinder 說明》。

- 重新辨識所選區域中的文字字串。
- 在「名片資料編輯」檢視區中直接輸入文字。
- 校正名片影像的方向或切換正反面影像

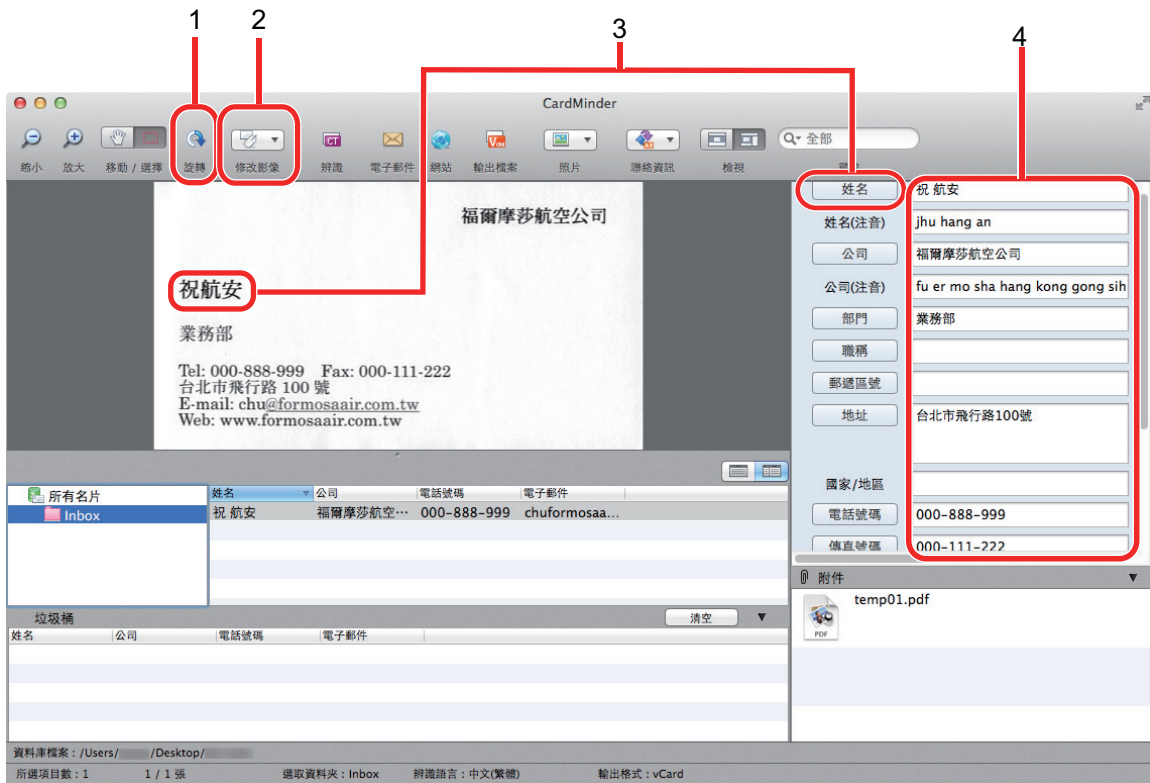

號碼	說明
1	使用 [旋轉] 按鈕，您可旋轉名片影像。
2	使用 [修改影像] 按鈕，您可切換名片影像的正反面影像、建立雙面名片及刪除反面影像。
3	選擇名片影像中的文字字串，然後在「名片資料編輯」檢視區中按一下適當欄位按鈕，便可重新辨識所選區域。
4	可以在「名片資料編輯」檢視區的各欄位中直接修改文字。

6. 結束 CardMinder。

按一下 [CardMinder] 功能表 → [結束 CardMinder] 結束 CardMinder。

使用其他應用程式連接名片資料

按一下以下標籤上的按鈕，可在各種應用程式中使用名片資料。

以下說明自訂工具列以顯示 [應用程式] 按鈕的範例。

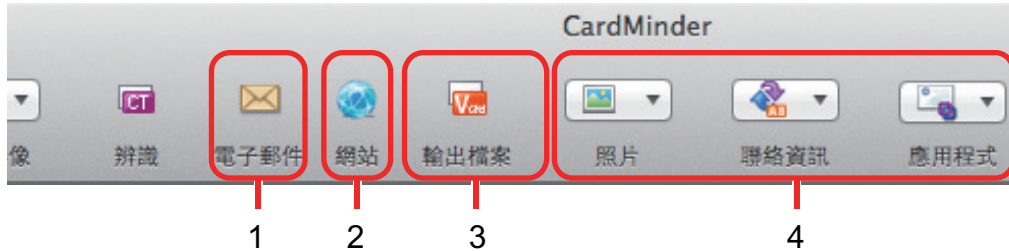

號碼	項目	說明
1	電子郵件	可以啟動電子郵件程式，使用在名片資料的 [電子郵件] 中指定的電子郵件地址作為目的地地址。
2	搜尋網際網路	可以使用網頁瀏覽器搜尋在名片資料的 [網站] 中所指定的網址。
3	以不同格式輸出名片資料。	可以 vCard、CSV、文字檔或 ContactXML 格式輸出名片資料。
4	使用其他應用程式連接名片資料	可以和其他應用程式 (例如 Outlook Express 或 Salesforce CRM) 連接名片資料並在連接的應用程式中使用名片資料。亦可連接 USB 裝置，在不同電腦中使用名片資料。

關於詳細資訊，請參閱《CardMinder 說明》。

使用基本搜尋工具列以搜尋名片資料

本節說明如何使用 CardMinder 基本搜尋工具列進行搜尋名片資料。

尋找（基本搜尋工具列）



若要搜尋名片資料，請在「基本搜尋工具列」中輸入搜尋項目（例如個人姓名或公司的名稱）。在「名片資料清單」檢視區中顯示搜尋結果。

使用快速鍵搜尋名片資料

即使 CardMinder 目前沒有執行，也可以在其他應用程式（例如 TextEdit）中使用字串作為搜尋關鍵字來搜尋名片資料。

1. 拖曳滑鼠以選擇您要搜尋的字串。
2. 在鍵盤上同時按下 **[command ⌘] + [shift] + [&]** 鍵。
 - ⇒ 「編輯名片資料」檢視區隱藏期間會啟動 CardMinder 並執行搜尋。
符合搜尋條件的名片資料會顯示於「名片資料清單」檢視區。

提示

- 根據鍵盤類型而異，可能無法按下 [shift] 鍵。
- 若鍵盤捷徑無法運作，請在 [鍵盤捷徑] 標籤中選擇 [系統偏好設定] → [鍵盤] → [服務] 來檢查 [在 CardMinder 中搜尋所選的文字] 快速鍵，然後將快速鍵變更為所要使用的。

附加檔案到名片資料

可以拖放的方式輕鬆附加名片資料的相關檔案。

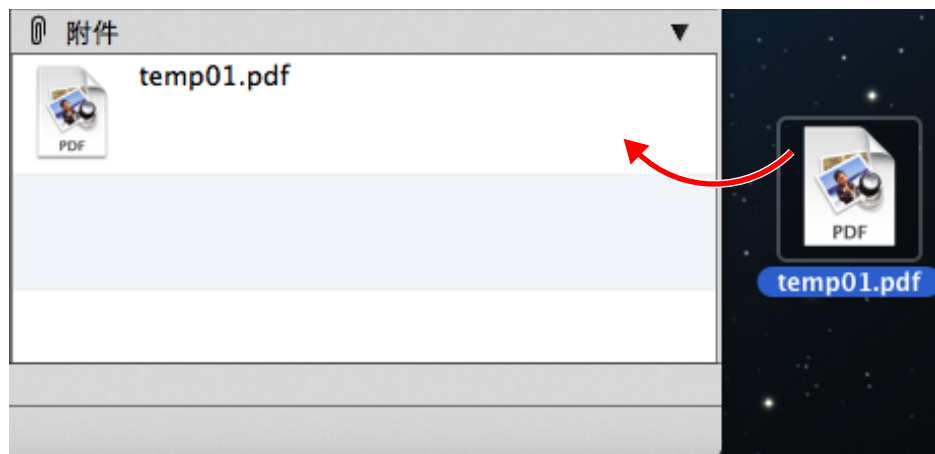

實用的使用方式

本章節說明如何使用用於透過 ScanSnap 掃描文件建立的掃描影像的相關軟體，以及如何透過非預設設定的設定來掃描文件的方法。

- [〈依照資料夾管理電腦中的紙質文件〉](#) (第 65 頁)
- [〈儲存名片到電腦〉](#) (第 68 頁)
- [〈掃描大於 A4 或 Letter 大小的文件 \(使用文件護套\)〉](#) (第 70 頁)
- [〈掃描相片和剪報此類文件〉](#) (第 75 頁)

依照資料夾管理電腦中的紙質文件

本節說明如何將紙質文件數位化和依照資料夾管理 ScanSnap Organizer 中的檔案。

1. 使用 ScanSnap 掃描紙質文件。

關於掃描文件的詳細資訊，請參閱〈掃描文件〉(第 16 頁)。

⇒ 出現「快捷功能表」。



2. 按一下「快捷功能表」中的 [ScanSnap Organizer] 圖示 。

⇒ 出現 [ScanSnap Organizer] 視窗。

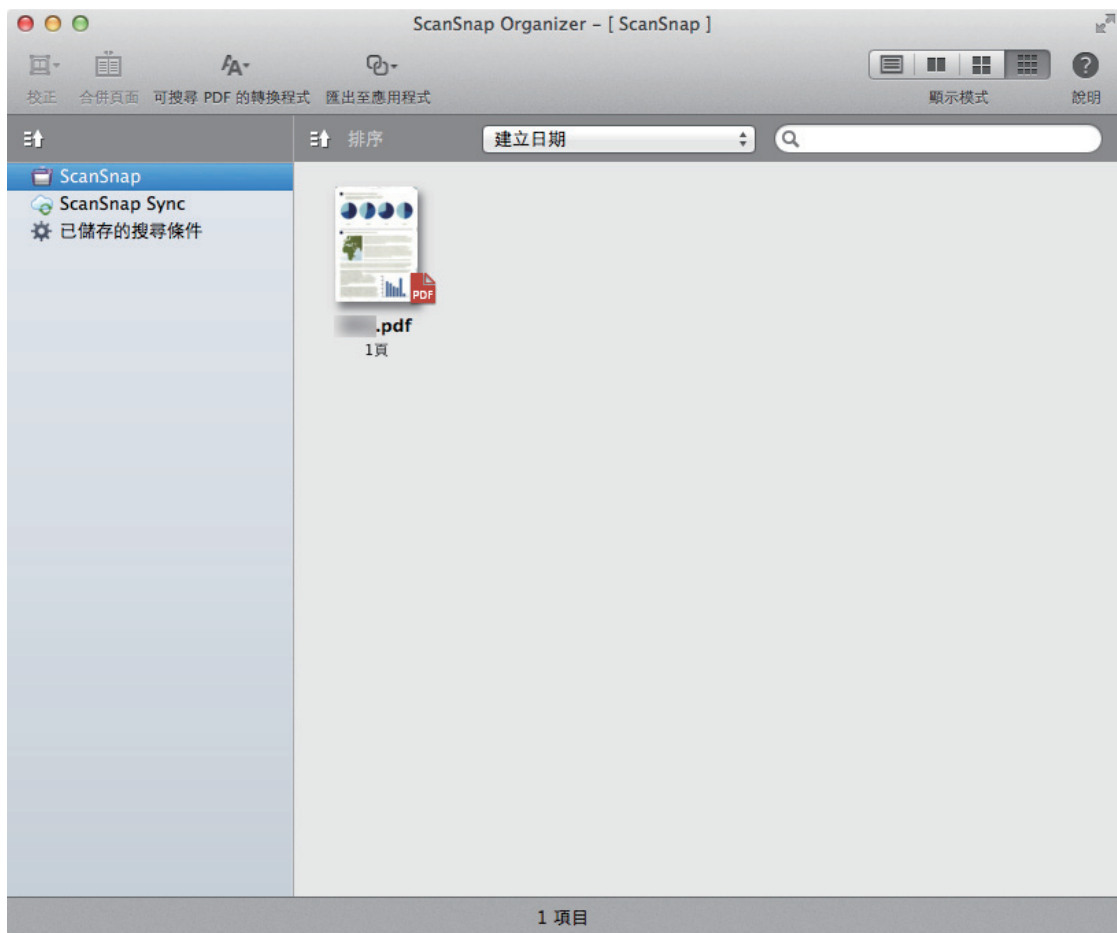

3. 從功能表列選擇 [檔案] → [新資料夾]。

⇒ 在資料夾清單中建立新的資料夾。

4. 重新命名新增資料夾。

提示

要建立多個資料夾，請重覆程序 3 到 4。

5. 從檔案清單中選擇掃描影像，並拖放到資料夾上。

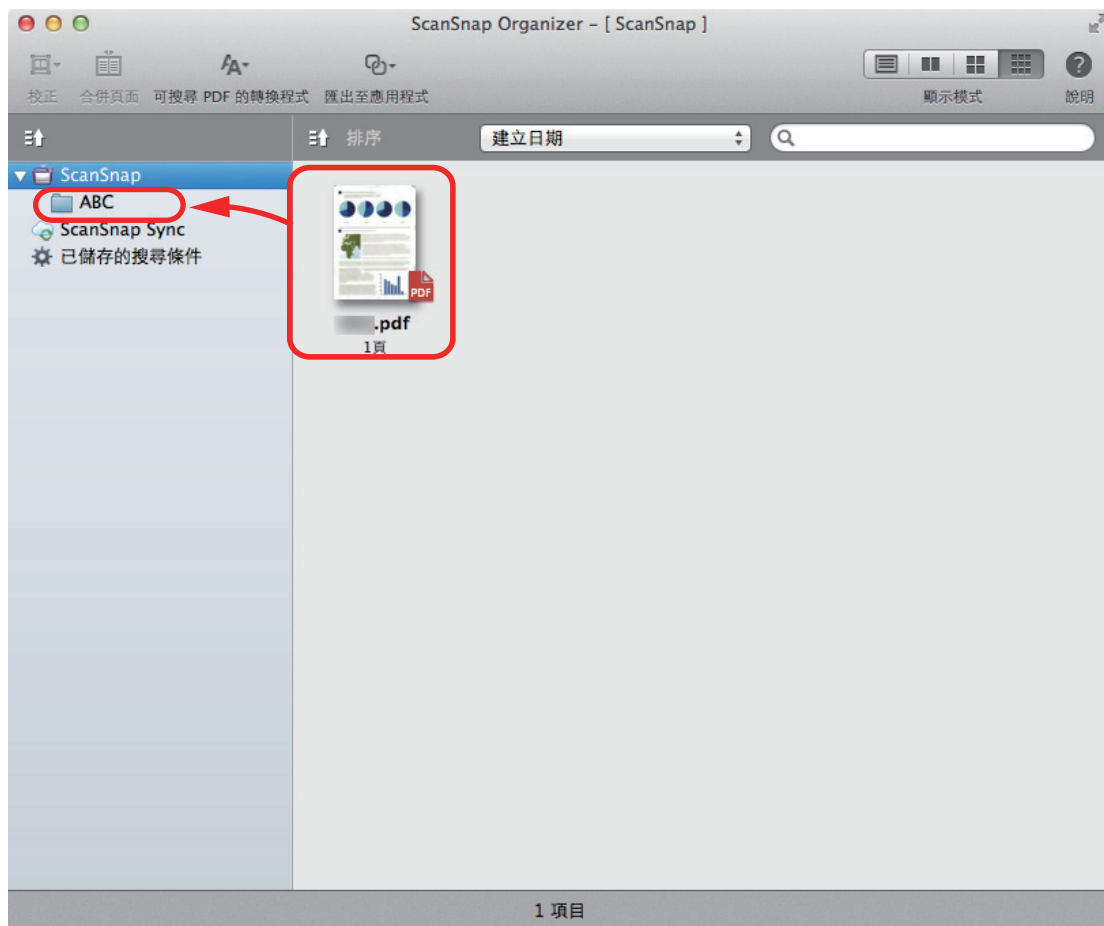

⇒ 掃描影像便會移動到資料夾內。

提示

關於其他功能的詳細資訊，請參閱《ScanSnap Organizer 說明》。

儲存名片到電腦

本節說明如何將名片數位化以及將名片資料儲存到 CardMinder。

注意事項

若不使用擁有「管理員」權限的使用者帳號登入，ScanSnap 和其他應用程式可能無法正常連線。

1. 使用 ScanSnap 掃描名片。

關於掃描名片的詳細資訊，請參閱以下說明。

- 〈掃描文件〉(第 16 頁)
 - 〈利用一次插入兩份文件，或一份文件正在掃描時插入下一份文件的方式，使用 ScanSnap 掃描文件〉(第 20 頁)
- ⇒ 出現「快捷功能表」。



2. 在「快捷功能表」中按一下 [CardMinder] 圖示 。

⇒ 出現 [CardMinder] 視窗。

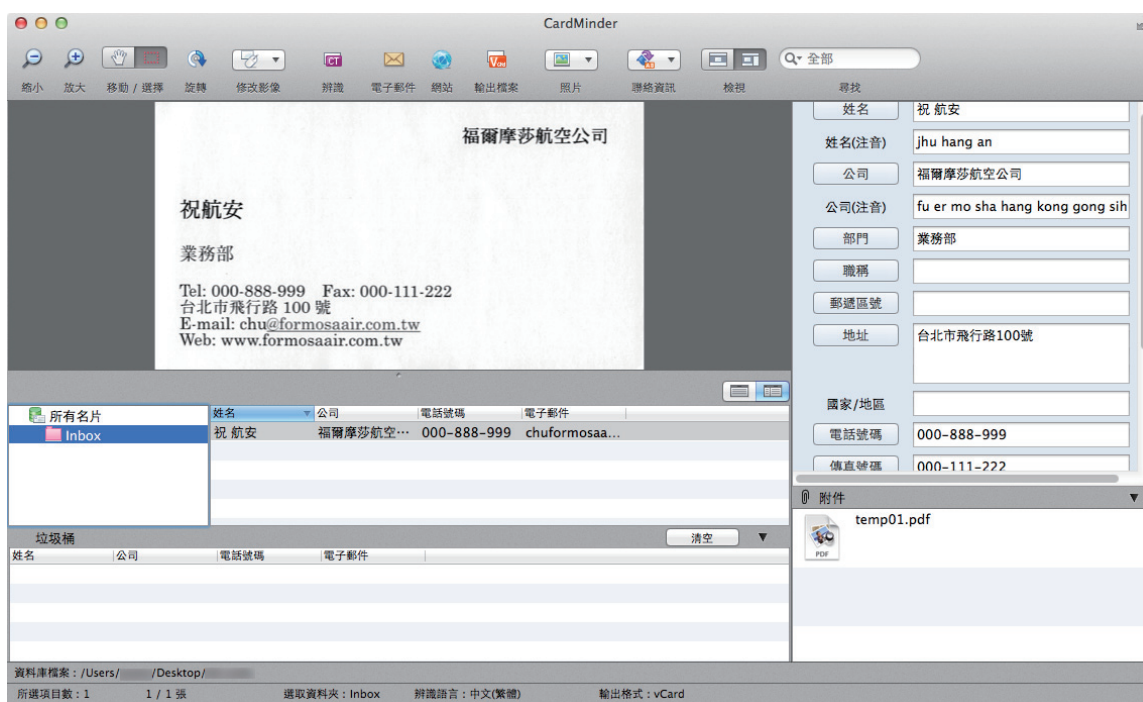

3. 檢查名片資料。

請確認名片影像上的文字，會正確顯示在「編輯名片資料」檢視區中。

如果必須校正名片資料，請按一下要校正的文字然後直接編輯。

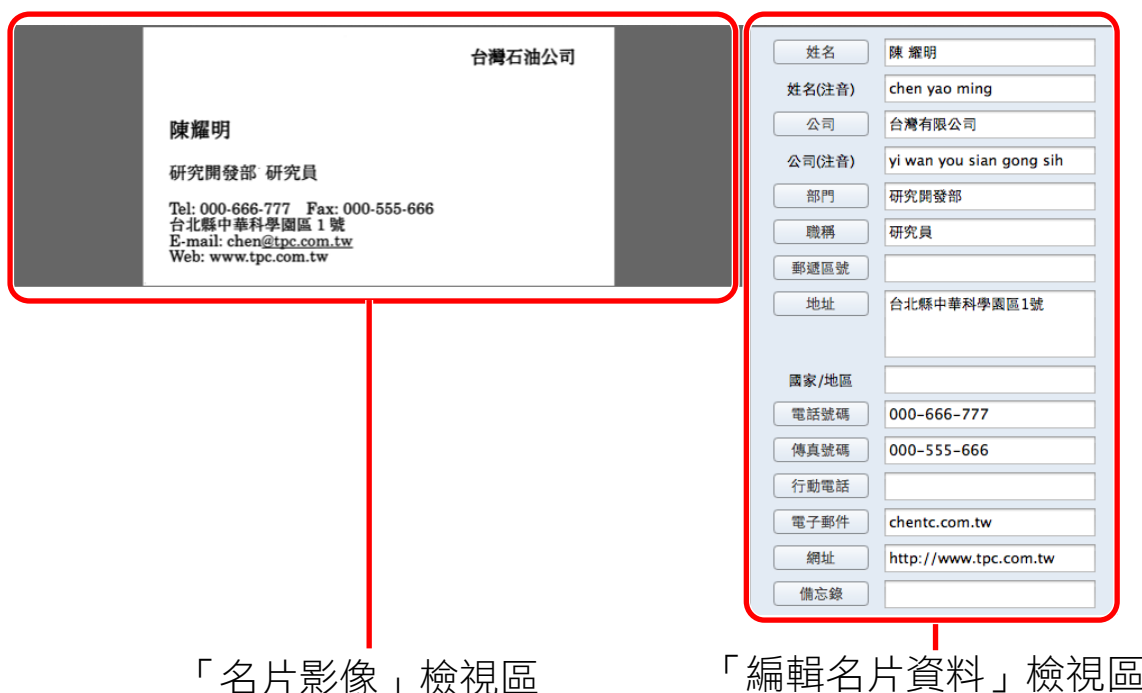

提示

掃描雙面名片時，必須掃描名片的其中一面並在 CardMinder 中編輯名片資料。

關於詳細資訊，請參閱《CardMinder 說明》。

掃描大於 A4 或 Letter 大小的文件 (使用文件護套)

可使用選購的文件護套掃描大於 A4 或 Letter 大小的文件 (例如 A3、11 × 17 英吋和 B4)。將文件折成一半並掃描兩面，一次一面，兩面將結合為單一的影像。

關於可裝載文件的詳細資訊，請參閱 [〈可以使用文件護套掃描的文件〉](#) (第 47 頁)。

注意事項

將停用 [掃描模式選項] 視窗中的 [校正文件中歪斜的文字] 核取方塊。

若要開啟 [掃描模式選項] 視窗，請按一下 [〈ScanSnap 設定視窗〉](#) (第 39 頁) 的 [掃描] 標籤中的 [選項] 按鈕。

提示

亦可為雙面 A4/Letter 大小的文件或更小的文件的兩面進行掃描並合併為單一影像。

1. 按住鍵盤上的 [control] 鍵時，按一下 Dock 中的 ScanSnap Manager 圖示 ，然後從 [〈ScanSnap Manager 功能表〉](#) (第 37 頁) 選擇 [設定]。
⇒ 出現 ScanSnap 設定視窗。
2. 在 [紙張] 標籤，選擇 [紙張大小] 中的 [自動檢測紙張大小]，然後按一下 [文件護套設定] 按鈕。

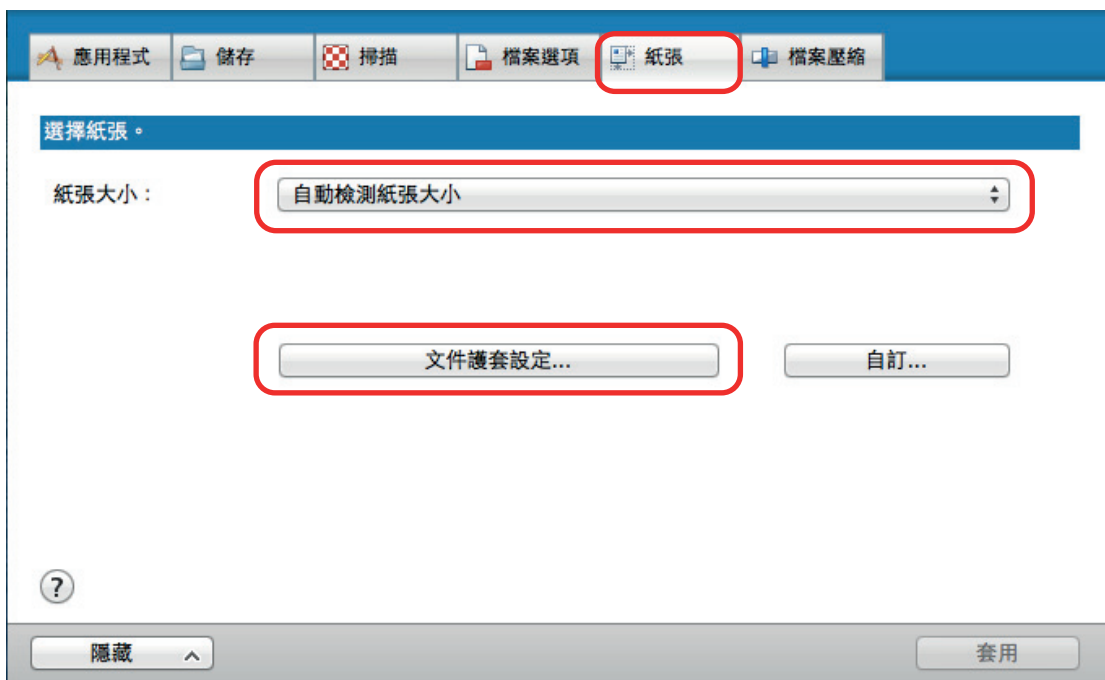

⇒ 出現 [文件護套設定] 視窗。

3. 在 [另存新檔] 中選擇 [一個對頁影像]，並按一下 [好] 按鈕。
關於詳細資訊，請參閱《ScanSnap Manager 說明》。



4. 按一下 ScanSnap 設定視窗中的 [套用] 按鈕。
5. 按一下視窗左上方的 , 關閉 ScanSnap 設定視窗。
6. 將文件放入文件護套中。
 1. 將文件折半，掃描面朝外。
將它仔細地折好，並撫平任何折痕。

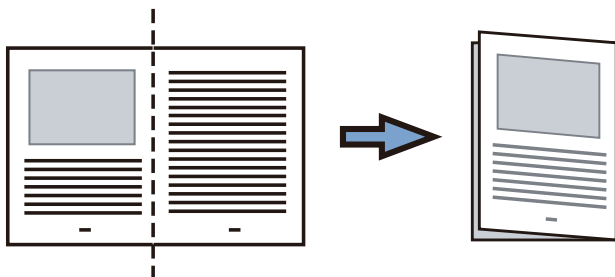

2. 打開文件護套來裝訂文件。
將折線與文件護套的右側對齊，以便文件能貼合文件護套的右上角。

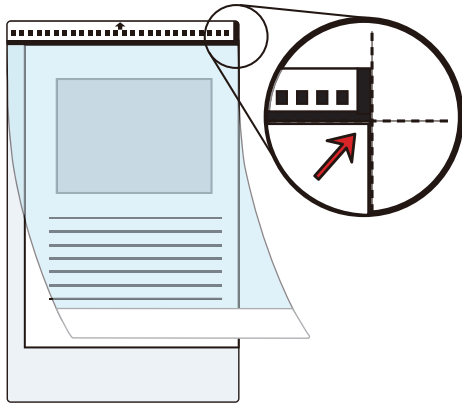

提示

注意：文件護套的正面頂部有黑白圖案，右上角有粗垂直線。

7. 以文件護套正面朝上的方式，將黑白圖案部分筆直插入 ScanSnap 進紙匣。

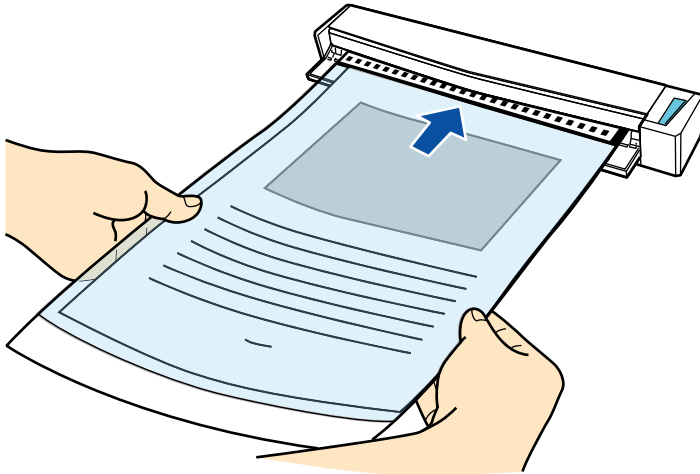

⇒ 文件護套會送進 ScanSnap 直到固定為止。

提示

若您在出紙導紙板打開時使用文件護套執行掃描作業，可能會發生卡紙導致文件受損。使用文件護套執行掃描作業時，請確認已關閉出紙導紙板。

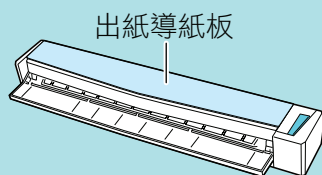

8. 按下 ScanSnap 上的 [Scan/Stop] 按鈕開始掃描。

⇒ 掃描開始並出現 [ScanSnap Manager - 影像掃描和存檔] 視窗。掃描文件護套正面時，掃描的影像將顯示於預覽區內。



9. 翻轉文件護套並依步驟 7 所述插入。

注意事項

請確認連續掃描出文件護套的正面及背面。

- ⇒ 掃描自動開始並出現 [ScanSnap Manager - 影像掃描和存檔] 視窗。掃描完成後，文件護套內文件正面及背面掃描的影像，將於預覽區內以對頁影像顯示。



提示

重複步驟 6 - 9，掃描更多大於 A4/Letter 尺寸的文件。您可以繼續掃描其他可直接插入 ScanSnap 的文件。

關於掃描文件的詳細資訊，請參閱 <掃描文件> (第 16 頁)。

10. 按下 ScanSnap 上的 [Scan/Stop] 按鈕結束掃描。

- ⇒ 文件正面及背面掃描的影像，將以對頁影像儲存。

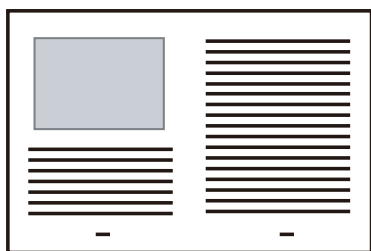

注意事項

- 在正背面影像之間，可能會出現線或縫隙。此外，當您掃描文件護套中的較厚文件時，對頁影像中左側與右側的掃描影像可能會從頂部朝著彼此歪斜。

當您將文件如下放入文件護套時，這些情況可能會有所改善：

- 正確折好文件
- 將文件邊緣與文件護套邊緣對齊好
- 翻轉文件護套至另一面 (反面)
- 如果在 [文件護套設定] 視窗中，為 [紙張大小] 指定 [自動檢測紙張大小]，將從 [紙張大小] 中的可用標準尺寸 (A3、B4 或 11 × 17 英吋)，自動選擇最佳大小。注意：視文件而定，影像尺寸可能會變得比原始文件小。

圖例： 將 A3 尺寸文件中央的文字和插圖列印為符合 A4 尺寸時，掃描的影像會以 B4 尺寸進行輸出。

若要以原始尺寸輸出掃描的影像，請在 [紙張大小] 中指定文件大小。

- 在文件折處周圍的部分掃描影像，可能無法輸出。在此情況下，將文件放入文件護套，使其文件邊緣距離文件護套大約 1 mm (0.04 英吋)。

掃描相片和剪報此類文件

使用選購的文件護套，可讓您掃描相片此類易受損的文件，或剪報此類難以直接載入的非標準尺寸文件。

關於可裝載文件的詳細資訊，請參閱〈[可以使用文件護套掃描的文件](#)〉(第 47 頁)。

注意事項

將停用 [掃描模式選項] 視窗中的 [校正文件中歪斜的文字] 核取方塊。

若要開啟 [掃描模式選項] 視窗，請按一下〈[ScanSnap 設定視窗](#)〉(第 39 頁) 的 [掃描] 標籤中的 [選項] 按鈕。

1. 按住鍵盤上的 [control] 鍵時，按一下 Dock 中的 ScanSnap Manager 圖示 ，然後從〈[ScanSnap Manager 功能表](#)〉(第 37 頁) 選擇 [設定]。
⇒ 出現 ScanSnap 設定視窗。
2. 在 [紙張] 標籤，選擇 [紙張大小] 中的 [自動檢測紙張大小]，然後按一下 [文件護套設定] 按鈕。

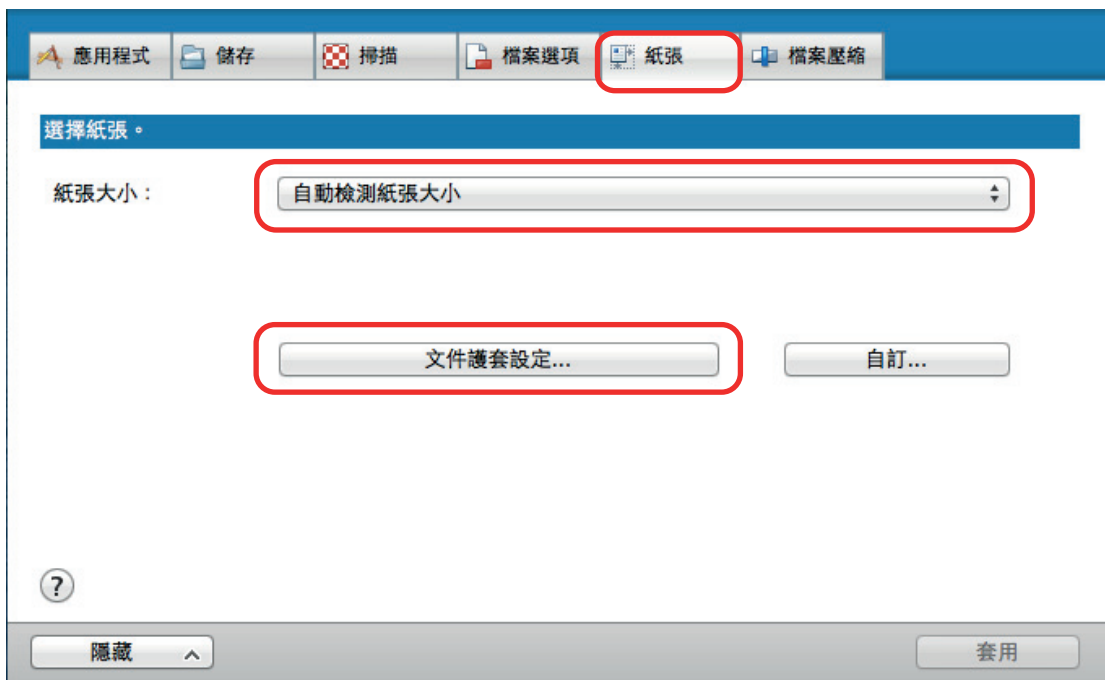

⇒ 出現 [文件護套設定] 視窗。

3. 在 [另存新檔] 中選擇 [兩個個別影像 (正反面)]，並按一下 [好] 按鈕。
關於詳細資訊，請參閱《[ScanSnap Manager 說明](#)》。



4. 按一下 ScanSnap 設定視窗中的 [套用] 按鈕。
5. 按一下視窗左上方的 ，關閉 ScanSnap 設定視窗。
6. 將文件放入文件護套中。
打開文件護套，並將文件頂部對著文件護套頂部中心放置。

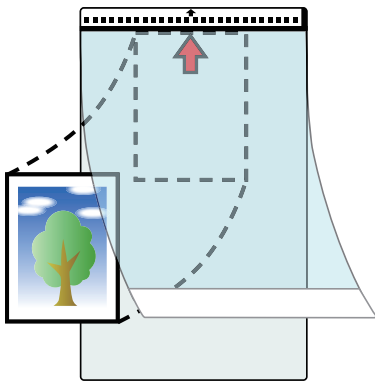

7. 以文件護套內文件掃描面朝上的方式，將文件黑白圖案部分筆直插入 ScanSnap 進紙匣。

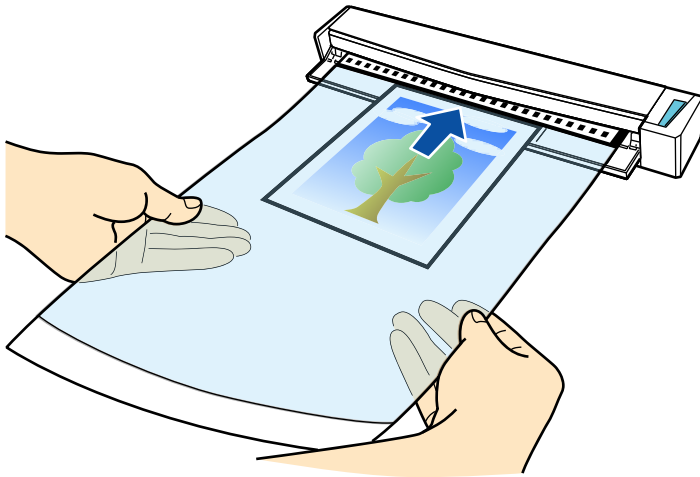

⇒ 文件護套會送進 ScanSnap 直到固定為止。

注意事項

若您在出紙導紙板打開時使用文件護套執行掃描作業，可能會發生卡紙導致文件受損。使用文件護套執行掃描作業時，請確認已關閉出紙導紙板。

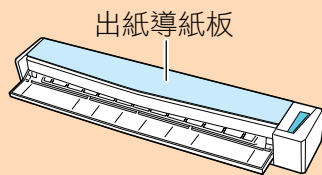

8. 按下 ScanSnap 上的 [Scan/Stop] 按鈕開始掃描。

⇒ 掃描完成時，文件護套內文件掃描的影像將顯示於預覽區內。



提示

重複步驟 6 - 8，掃描更多相片及剪報的文件。

您可以繼續掃描其他可直接插入 ScanSnap 的文件。

關於掃描文件的詳細資訊，請參閱 [〈掃描文件〉](#) (第 16 頁)。

9. 按下 ScanSnap 上的 [Scan/Stop] 按鈕結束掃描。

⇒ 掃描的影像已儲存。

注意事項

- 在 [文件護套設定] 視窗中，掃描的影像會輸出在頁面中心，該頁面尺寸係在 [紙張大小] 所指定。
- 如果在 [文件護套設定] 視窗中，為 [紙張大小] 指定 [自動檢測紙張大小]，將從 [紙張大小] 中的可用標準尺寸 (A3、B4 或 11 × 17 英吋)，自動選擇最佳大小。注意：視文件而定，影像尺寸可能會變得比原始文件還要小，或者遺失部分的影像。

圖例：為了合乎 A5 尺寸，將內容列印在 A4 尺寸文件的中心時，掃描的影像會以 A5 尺寸進行輸出。

若要以原始尺寸輸出掃描的影像，請在 [紙張大小] 中指定文件大小。

提示

在以下情況，掃描時，將空 (白) 紙張放置在文件下方：

- 掃描的影像不會以正確尺寸儲存 (在 [文件護套設定] 視窗中，為 [紙張大小] 選擇 [自動檢測紙張大小] 時)
- 在掃描的影像邊緣周圍，出現陰影
- 在形狀獨特的裁切處邊緣周圍，出現黑線

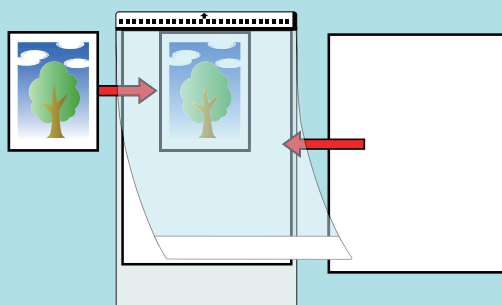

疑難排解

本節說明如何解決安裝 ScanSnap 隨附軟體時，可能遇到的問題。

- 〈如果曾經安裝過軟體〉 (第 80 頁)
- 〈沒有出現 ScanSnap Manager 圖示時〉 (第 81 頁)
- 〈ScanSnap Manager 運作不正常時〉 (第 83 頁)

關於使用 ScanSnap 時可能發生的問題及解決方法，請參閱下列說明：

- 《ScanSnap Manager 說明》中的「疑難排解」。

若要顯示本節，按住鍵盤上的 [control] 鍵時，按一下塢 (Dock) 中的 ScanSnap Manager 圖示 ，並從 〈ScanSnap Manager 功能表〉 (第 37 頁) 選擇 [說明] → [疑難排解]。

- ScanSnap 支援網站 (<http://scansnap.fujitsu.com/g-support/zt/>)

若參考上述後仍無法解決問題，請聯絡原購買經銷商或富士通掃描器的特約服務中心。

如果曾經安裝過軟體

如果嘗試重新安裝 ScanSnap (包括 S1100i 以外的機型) 隨附的軟體失敗，請移除軟體然後進行重新安裝。

關於更多詳細資訊，請參閱以下：

- [〈移除軟體〉 \(第 95 頁\)](#)
- [〈如何安裝軟體〉 \(第 35 頁\)](#)

沒有出現 ScanSnap Manager 圖示時

本節說明即使在安裝軟體後將 ScanSnap 連接於電腦，如果仍然沒有在塢 (Dock) 出現 ScanSnap Manager 圖示  時，應如何解決問題。



- [〈顯示 ScanSnap Manager 圖示〉](#) (第 82 頁)

顯示 ScanSnap Manager 圖示

1. 從 Finder 的側邊欄中，選擇 [應用程式] → [ScanSnap]，然後按兩下 [ScanSnap Manager]，以啟動 ScanSnap Manager。

提示

如果問題已解決，可變更設定以便下次登入電腦時可以自動啟動 ScanSnap Manager。程序如下。

- 在從 Apple () 功能表顯示的 [系統偏好設定] 視窗上，選擇 [使用者與群組] → [目前的使用者] → [登入項目] → [] → [ScanSnap] → [ScanSnap Manager]。
- 按住鍵盤上的 [control] 鍵時，按一下塢 (Dock) 中的 ScanSnap Manager 圖示 ，然後從顯示的功能表選擇 [選項] → [登入時開啟]。

如果問題仍然存在，請參閱 [〈ScanSnap Manager 運作不正常時〉](#) (第 83 頁)。

ScanSnap Manager 運作不正常時

即使已安裝軟體並將 ScanSnap 連接到電腦，如果塢 (Dock) 中的 ScanSnap Manager 圖示仍然顯示為



時，請執行以下程序。

- [〈檢查 ScanSnap 和電腦之間的連接〉](#) (第 84 頁)
- [〈檢查 ScanSnap Manager 是否正常運作〉](#) (第 85 頁)

檢查 ScanSnap 和電腦之間的連接

1. 從電腦和 ScanSnap 拔下 USB 纜線，然後重新接上。

在插拔纜線之間，請務必等待至少 5 秒鐘。

若正在使用 USB 集線器，請直接將 USB 纜線連接到電腦。

如果問題仍然存在，請參閱 [〈檢查 ScanSnap Manager 是否正常運作〉](#) (第 85 頁)。

檢查 ScanSnap Manager 是否正常運作

1. 請關閉 ScanSnap 的電源，然後重新開啟。

在關閉 / 開啟電源之間，請務必等待至少 5 秒鐘。

如果問題仍然存在，請跳到步驟 2。

2. 若正在使用 USB 集線器，請使用 USB 纜線直接將 ScanSnap 連接到電腦。

如果問題仍然存在，請跳到步驟 3。

3. 關閉 ScanSnap 電源，然後重新啟動電腦。

如果問題仍然存在，請參閱 [〈如果曾經安裝過軟體〉](#) (第 80 頁)。如果問題仍然存在，請重新執行 [〈ScanSnap Manager 運作不正常時〉](#) (第 83 頁) 中描述的程序。



清潔

本節說明清潔用品及如何清潔 ScanSnap。

- [〈清潔用品〉](#) (第 87 頁)
- [〈清潔 ScanSnap 外部〉](#) (第 88 頁)
- [〈清潔 ScanSnap 內部〉](#) (第 89 頁)
- [〈清潔文件護套〉](#) (第 92 頁)

清潔用品

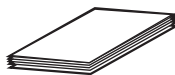
清潔用品以及其部件號碼如下。

產品名稱	部件號碼	單位	附註
F1 清潔液 	PA03950-0352	1 瓶	大小：100 ml
清潔紙 (*1) 	CA99501-0012	1 包	10 張
清潔紙巾 (*2) 	PA03950-0419	1 包	24 包
乾無絨布 (*3)	市售品	-	-

*1: 使用 F1 清潔液。

*2: 清潔紙巾是沾有 F1 清潔液的濕紙巾。亦可使用沾有 F1 清潔液的抹布代替。

*3: 任何無絨布皆可使用。

關於購買清潔用品的詳細資訊，請聯絡原購買經銷商或富士通掃描器的特約服務中心。

關於更多詳細資訊，請參閱以下網頁：

<http://scansnap.fujitsu.com/>

清潔 ScanSnap 外部

按照以下程序，清潔 ScanSnap 的外部。

1. 拔下 ScanSnap 的纜線。
2. 可以使用乾布，或沾有 F1 清潔液/中性清潔劑的抹布清潔 ScanSnap 外部。

注意事項

- 請勿使用塗料稀釋劑或任何其他有機溶劑。可能會改變形狀或顏色。
- 清潔 ScanSnap 時，請防止 ScanSnap 進水。
- 若使用過量的 F1 清潔液，可能需要花費較長的時間才會變乾。只須沾取適量的清潔液即可。請使用軟布徹底擦乾清潔部位殘留的清潔液。

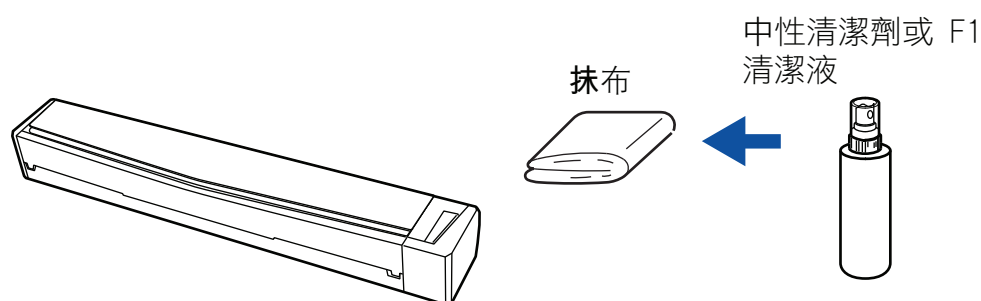

清潔 ScanSnap 內部

反覆進行掃描可能會讓灰塵和紙屑累積在 ScanSnap 內部，導致掃描錯誤。

作為指導原則，每掃描 100 張的紙張後，應該清潔 ScanSnap 內部。注意：此原則依您掃描的文件類型而異。例如，當您用未完全接上保險絲的碳粉匣掃描文件時，可能需要更常清潔掃描器。

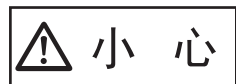

小心

- 清潔 ScanSnap 前，請務必關閉進紙導紙板、關閉 ScanSnap 電源及拔除 USB 纜線。如未這麼做，可能造成火災或觸電。
- 請勿使用包含酒精的氣霧噴霧器或噴霧器，來清潔掃描器。被噴霧器的強勁氣流所吹起的紙灰或灰塵，可能會進入掃描器內部，而導致掃描器發生錯誤或異常。

另請注意：由靜電所產生的火花，可能造成火災。

注意事項

- 請勿以清水或中性清潔劑清潔 ScanSnap 內部。
- 若使用過量的 F1 清潔液，可能需要花費較長的時間才會變乾。只須沾取適量的清潔液即可。請徹底擦乾清潔部位殘留的清潔液。

提示

若要檢查 ScanSnap 掃描的張數，請參閱 [ScanSnap Manager - 掃描器和驅動程式相關資訊] 視窗中的 [掃描張數總計]。

若要開啟 [ScanSnap Manager - 掃描器和驅動程式相關資訊] 視窗，按住鍵盤上的 [control] 鍵時，再按一下 Dock 中的 ScanSnap Manager 圖示 ，然後按一下 [說明] → <ScanSnap Manager 功能表> (第 37 頁) 中的 [ScanSnap 資訊]。

1. 清潔玻璃及惰輪。

1. 拔下 ScanSnap 的纜線。
2. 打開上蓋及出紙導紙板。

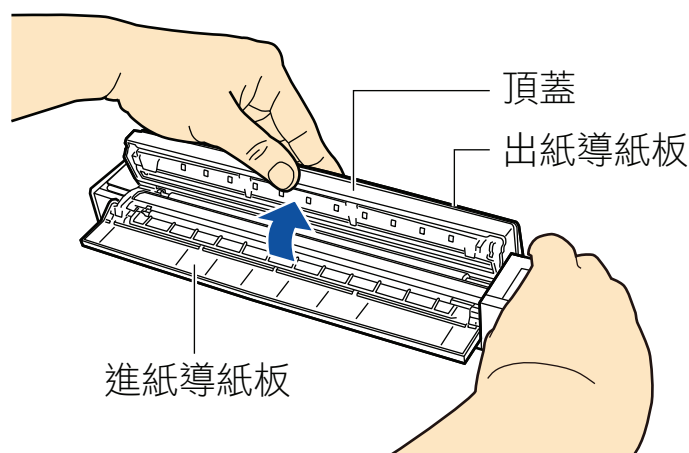

3. 用沾有 F1 清潔液的抹布，清潔下列位置。

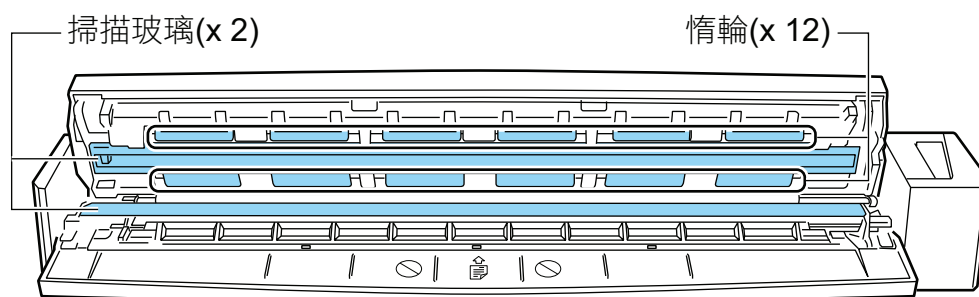

- 玻璃 (× 2, 一片位於上蓋, 一片位於對側)
沿著玻璃片表面, 輕輕擦去灰塵。
- 惰輪 (× 12, 位於上蓋)
當您手動旋轉滾輪時, 請輕輕擦去滾輪上的灰塵。請注意勿損傷滾輪表面。因為滾輪上的殘餘會影響進紙效能, 請確認已經恰當地清潔滾輪。

2. 清潔送紙輪和出紙輪。

1. 將 USB 纜線連接到 ScanSnap 上的 USB 接口和電腦上的 USB 連接埠, 然後在頂蓋開啟時按下 [Scan/Stop] 按鈕三秒鐘。

注意事項

只有在清潔送紙輪和出紙輪時才能將 USB 纜線連接到電腦上的 USB 連接埠。

2. 用沾有 F1 清潔液的抹布, 清潔下列位置。

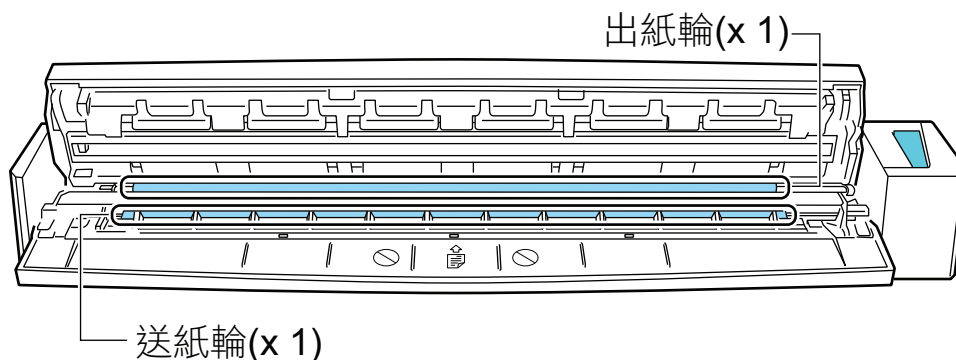

- 送紙輪 (× 1)
按下 [Scan/Stop] 按鈕, 以旋轉滾輪。輕輕擦去灰塵, 當心勿使滾輪表面受損。因為滾輪上的殘餘會影響進紙效能, 請確認已經恰當地清潔滾輪。
- 出紙輪 (× 1)
按下 [Scan/Stop] 按鈕, 以旋轉滾輪。輕輕擦去灰塵, 當心勿使滾輪表面受損。因為滾輪上的殘餘會影響進紙效能, 請確認已經恰當地清潔滾輪。
若出紙輪難以清潔, 保持上蓋稍微開啟並嘗試由後方清潔。

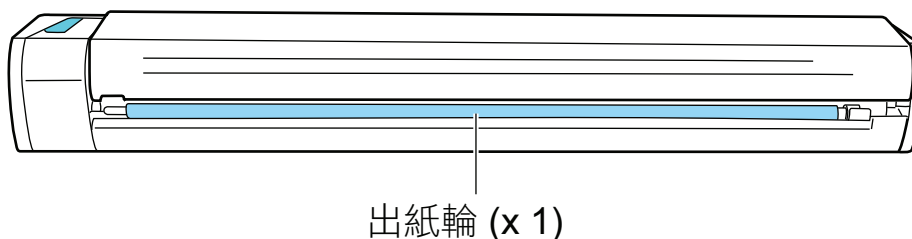

提示

按下 [Scan/Stop] 按鈕七次，會使送紙輪和出紙輪旋轉一周。

3. 關上上蓋及出紙導紙板。

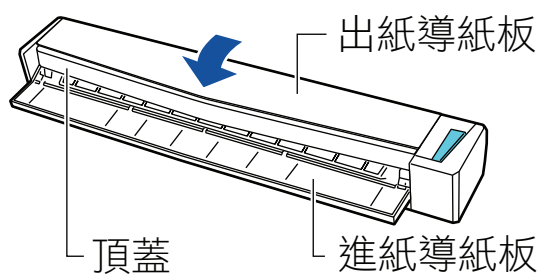

⇒ 當 ADF 頂部返回原本位置時，會發出喀嗒聲。

注意事項

請確認已經完全關上上蓋。

否則，可能會發生卡紙、其他進紙異常，或影像失真的情況。

清潔文件護套

長時間使用文件護套，會使表面和內部累積灰塵。
因為可能會導致掃描時出錯，請經常清潔文件護套。
清潔文件護套的程序如下。

清潔

請用乾布或沾有 F1 清潔液/中性清潔劑的抹布，輕輕擦去文件護套表面和內部的灰塵。

注意事項

- 請勿使用塗料稀釋劑或任何其他有機溶劑。
- 請勿用力擦拭。否則文件護套可能會受損或變型。
- 請小心以免文件護套留下任何摺痕。
- 用沾有 F1 清潔液/中性清潔劑的抹布，清潔文件護套內部後，請確認已完全乾燥，再闔上文件護套。
- 每進行約 500 次掃描後，應該更換文件護套。

附錄

- 〈更新軟體〉 (第 94 頁)
- 〈移除軟體〉 (第 95 頁)
- 〈選購部件規格〉 (第 102 頁)
- 〈ScanSnap 規格〉 (第 103 頁)

更新軟體

ScanSnap 相關軟體的最新更新可從下載伺服器免費取得。這稱為 ScanSnap Online Update。

建議套用最新的更新檔，以加強安全性、操作性和功能。

關於可更新的軟體程式，請參閱以下說明：

<http://www.fujitsu.com/global/support/computing/peripheral/scanners/software/online-setup-help.html>

ScanSnap Online Update 會定期檢查下載伺服器。

當有 ScanSnap 的最新版本時，會出現更新清單視窗通知。

若要安裝更新，請按照視窗上的指示操作。

關於詳細資訊，請參閱《ScanSnap Online Update 說明》。

亦可從 ScanSnap Manager 手動檢查是否有更新版本的程式，然後執行更新。

1. 同時按住鍵盤上的 [control] 鍵和 Dock 中的 ScanSnap Manager 圖示 ，然後從〈ScanSnap Manager 功能表〉(第 37 頁) 按下 [說明] → [線上更新]。

⇒ ScanSnap Online Update 會檢查是否有更新版本的 ScanSnap Manager。請按照指示更新。

關於詳細資訊，請參閱《ScanSnap Online Update 說明》。

注意事項

- 若要執行 ScanSnap Manager Online Update，必須連線至網際網路。
- 以擁有系統管理員權限的使用者帳號登入。

提示

關於更新 ScanSnap Manager 詳細資訊，請瀏覽以下網站：

<http://scansnap.fujitsu.com/g-support/zt/>

移除軟體

本節說明如何移除以下軟體程式：

- [〈移除 ScanSnap Manager〉](#) (第 96 頁)
- [〈移除 ScanSnap Organizer〉](#) (第 98 頁)
- [〈移除 CardMinder〉](#) (第 99 頁)
- [〈移除 ABBYY FineReader for ScanSnap〉](#) (第 100 頁)
- [〈移除 ScanSnap OnLine Update〉](#) (第 101 頁)

移除 ScanSnap Manager

移除 ScanSnap Manager。
程序如下。

1. 開啟電腦的電源，然後以擁有「管理員」權限的使用者帳號登入。
2. 從 Finder 的側邊欄中，選擇 [應用程式] → [ScanSnap] → [Sub]，然後按兩下 [ScanSnap 移除程式]。
⇒ 出現 [ScanSnap 移除程式] 視窗 ([歡迎使用 ScanSnap 移除程式] 畫面)。
3. 按一下 [繼續] 按鈕。
⇒ 出現 [重要資訊] 畫面。
4. 閱讀 [請先閱讀]，然後按一下 [移除] 按鈕。
⇒ 出現驗證視窗。
5. 輸入擁有「管理員」權限的使用者之使用者名稱和密碼，並按一下 [確定] 按鈕。
⇒ 開始移除。完成移除時，會出現 [成功移除] 畫面。
6. 按一下 [關閉] 按鈕。

提示

已移除如 ScanSnap Manager 使用者之外的使用者將 ScanSnap Manager 設定為登入項目，則需進行下列操作：

1. 以已將 ScanSnap Manager 設定為登入項目的使用者登入。

2. 從 Apple () 功能表，選擇 [系統偏好設定]。

⇒ 出現 [系統偏好設定] 視窗。

3. 選擇 [使用者與群組]。

⇒ 出現 [使用者與群組] 視窗。

4. 從 [目前的使用者]，選擇目前登入的使用者。

5. 選擇 [登入項目] 標籤。

⇒ 出現登入項目清單。

6. 從登入項目清單，選擇 [ScanSnap Manager]。

7. 在登入項目清單下，按一下 [] 按鈕。

⇒ 從登入項目清單清除 [ScanSnap Manager]。

8. 關閉 [使用者與群組] 視窗。

移除 ScanSnap Organizer

移除 ScanSnap Organizer。

程序如下。

- 1.** 開啟電腦的電源，然後以擁有「管理員」權限的使用者帳號登入。
- 2.** 若其正在執行，請結束 ScanSnap Organizer。
- 3.** 從 Finder 的側邊欄中，選擇 [應用程式] → [ScanSnap Organizer]，並將 [ScanSnap Organizer] 資料夾拖曳至資源回收筒。
- 4.** 清空資源回收筒。
⇒ [ScanSnap Organizer] 資料夾被刪除。

移除 CardMinder

移除 CardMinder。

程序如下。

1. 開啟電腦的電源，然後以擁有「管理員」權限的使用者帳號登入。
2. 若其正在執行，請結束 CardMinder。
3. 從 Finder 的側邊欄中，選擇 [應用程式] → [CardMinder]，並將 [CardMinder] 資料夾拖曳至資源回收筒。
4. 清空資源回收筒。
⇒ [CardMinder] 資料夾被刪除。

提示

若要刪除資料庫，請將資料庫檔案拖曳至資源回收筒。

若要存取在預設配置所儲存的資料庫檔案，請從 Finder 的側邊欄中，選擇 [文件] → [CardMinder] → [CardMinder DB.cxdb]。

移除 ABBYY FineReader for ScanSnap

移除 ABBYY FineReader for ScanSnap。

程序如下。

- 1.** 開啟電腦的電源，然後以擁有「管理員」權限的使用者帳號登入。
- 2.** 若其正在執行，請結束 ABBYY FineReader for ScanSnap。
- 3.** 從 Finder 的側邊欄中，選擇 [應用程式] → [ABBYY FineReader for ScanSnap]，並將 [ABBYY FineReader for ScanSnap] 資料夾拖曳至資源回收筒。
- 4.** 清空資源回收筒。
⇒ [ABBYY FineReader for ScanSnap] 資料夾被刪除。

移除 ScanSnap Online Update

移除 ScanSnap Online Update。

提示

移除 ScanSnap Online Update 之前，請確認並無安裝下列任一軟體。

- ScanSnap Manager
- ScanSnap Organizer
- CardMinder

程序如下。

- 1. 開啟電腦的電源，然後以擁有「管理員」權限的使用者帳號登入。**
- 2. 從 Finder 的側邊欄中，選擇 [應用程式] → [ScanSnap Online Update] → [Sub]，然後按兩下 [AOUUninstaller]。**
 - ⇒ 出現 [ScanSnap Online Update 移除程式] 視窗 ([歡迎使用 ScanSnap Online Update 移除程式])。
- 3. 按一下 [繼續] 按鈕。**
 - ⇒ 出現 [重要資訊] 畫面。
- 4. 閱讀 [請先閱讀]，然後按一下 [移除] 按鈕。**
 - ⇒ 出現驗證視窗。
- 5. 輸入擁有「管理員」權限的使用者之使用者名稱和密碼，並按一下 [確定] 按鈕。**
 - ⇒ 開始移除。完成移除時，會出現 [成功移除] 畫面。

選購部件規格

選購部件的產品名稱如下。

產品名稱	附註
ScanSnap S1100 攜行箱	用於攜行 ScanSnap。
USB 纜線	
ScanSnap S1100 進紙導紙板	
ScanSnap S1100i 出紙導紙板	
ScanSnap 文件護套	5 張

關於購買選購部件的詳細資訊，請聯絡原購買經銷商或富士通掃描器的特約服務中心。

關於更多詳細資訊，請參閱以下入口網站：

<http://scansnap.fujitsu.com/>

ScanSnap 規格

下表概括說明 ScanSnap 的規格。

項目	規格	
產品名稱	ScanSnap S1100i	
掃描方式	手動進紙 (支援文件連續進紙 (CDF) 功能)、單面掃描、兩個可選擇的紙張路徑 (調頭路徑 (*1)、直線路徑 (*2))	
掃描彩色模式	單面、彩色 / 灰階 / 黑白 / 自動 (自動檢測色彩、灰階和黑白)	
光學系統 / 影像感應器	聚焦傳光鏡片等量放大光學/彩色 CIS × 1	
光源	3 色 LED (紅 / 綠 / 藍)	
掃描速度 (A4 直式)	自動解析 / 正常 / 較佳 / 超精細 7.5 秒/張 最佳 35 秒/張	
掃描區域	請參閱 〈要掃描的文件〉 (第 44 頁)	
紙張厚度		
介面	USB 2.0/USB 1.1 (接口: USB 迷你-B 類型) (*3)	
輸入功率	電壓 5 V (USB 匯流排電源)	
耗電功率	操作期間: 2.5 W 或以下 睡眠模式中: 1.0 W 或以下	
溫度/濕度允許範圍	溫度	操作期間: 攝氏 5 到 35 度 / 華氏 41 到 95 度 待機期間: 攝氏 -20 到 60 度 / 華氏 -4 到 140 度 搬運/貯存期間: 攝氏 -20 到 60 度 / 華氏 -4 到 140 度
	濕度	操作期間: 20 到 80% 待機期間: 8 到 95% 搬運/貯存期間: 8 到 95%
外部尺寸 (寬度 × 長度 × 高度)	最小: 273 × 47.5 × 34 mm/10.75 × 1.87 × 1.42 英吋 (當關上進紙導紙板及出紙導紙板時) 最大: 273 × 77 × 52 mm/10.75 × 3.03 × 2.05 英吋 (當打開進紙導紙板及出紙導紙板時)	
重量	350 公克 (約 0.88 磅)	
環境規格	符合國際能源之星計劃標準和 RoHS 指示	
相關軟體	掃描器驅動程式	ScanSnap Manager
	管理檔案	ScanSnap Organizer
	管理名片	CardMinder
	文字辨識	ABBYY FineReader for ScanSnap
	更新管理和應用程式	ScanSnap Online Update

*1: 出紙導紙板開啟時

*2: 出紙導紙板關閉時

*3: ScanSnap 連接到 USB 3.0 連接埠時, 連接埠會以 USB 2.0 連接埠運作。

關於客戶支援及維護

客戶支援

- ABBYY FineReader for ScanSnap
從 Finder 的側邊欄中，選擇 [應用程式] → [ABBYY FineReader for ScanSnap] → [ABBYY FineReader for ScanSnap] → [說明] → [ABBYY FineReader for ScanSnap Help] → [技術支援]。
- Evernote
請參閱以下網頁：
<http://www.evernote.com/about/contact/support/>
- Google 雲端硬碟
請參閱「Google 雲端硬碟說明中心」或「Google 產品論壇」。
若要開啟，請在 Google 雲端硬碟中勾選 [說明]。
- Salesforce
請聯絡您的 Salesforce 的系統管理員。
- Dropbox
請參閱以下網頁：
<http://www.dropbox.com/contact>
- ScanSnap
關於 ScanSnap 的其他諮詢，請瀏覽 ScanSnap 支援網站。
<http://scansnap.fujitsu.com/g-support/zt/>
如果在參閱上述網頁後仍然無法解決問題，請參訪以下網頁查看合適的富士通辦公室聯絡資訊並連絡富士通辦公室。
<http://imagescanner.fujitsu.com/warranty.html>

耗材 / 選購部件供應商

<http://scansnap.fujitsu.com/>

維護

若要維修本產品，請聯絡原購買經銷商或富士通掃描器的特約服務中心。

關於更多詳細資訊，請參閱以下入口網站：

<http://imagescanner.fujitsu.com/warranty.html>

注意事項

為了安全起見，請勿自行維修。