

# ScanSnap N1800 Netzwerkscanner

---

## Salesforce Chatter Add-in Benutzerhandbuch

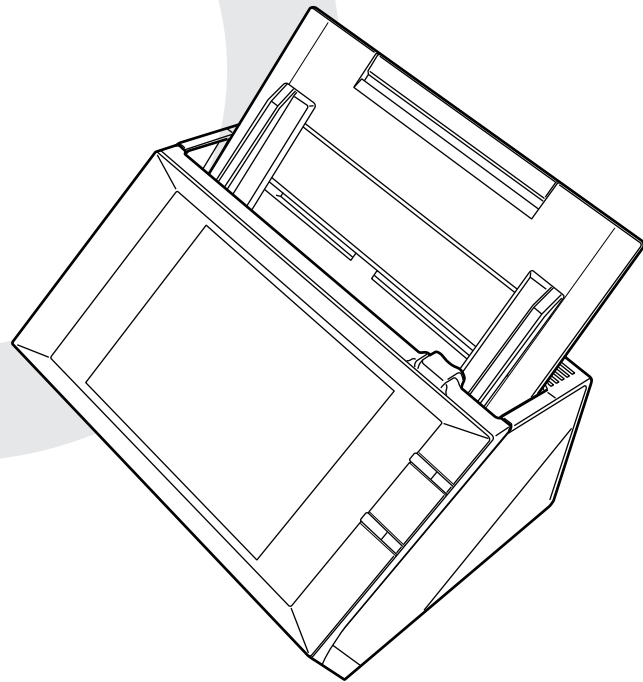

# Inhalt

---

<b>Einführung</b> .....	<b>4</b>
■ <b>Über dieses Handbuch</b> .....	<b>4</b>
■ <b>Aufrufen der Hilfe</b> .....	<b>5</b>
<b>Kapitel 1 Übersicht</b> .....	<b>6</b>
1.1 <b>Leistungsmerkmale des Salesforce Chatter Add-in</b> .....	<b>7</b>
1.2 <b>Systemanforderungen</b> .....	<b>8</b>
<b>Kapitel 2 Installation/Deinstallation</b> .....	<b>10</b>
2.1 <b>Installation des Salesforce Chatter Add-in</b> .....	<b>11</b>
2.2 <b>Deinstallation des Salesforce Chatter Add-in</b> .....	<b>13</b>
<b>Kapitel 3 Benutzeroperationen</b> .....	<b>14</b>
3.1 <b>Gescannte Daten in Salesforce Chatter posten</b> .....	<b>15</b>



# Einführung

---

Vielen Dank, dass Sie sich für das Salesforce Chatter Add-in entschieden haben. Dieses Handbuch bietet Administratoren und Benutzern einen Überblick über das Salesforce Chatter Add-in und beschreibt dessen Installation, Deinstallation und Bedienung. Wir hoffen, dass dieses Handbuch Ihnen eine Hilfe für die Nutzung und Bedienung des Salesforce Chatter Add-in sein wird.

## Warenzeichen

Salesforce das Salesforce Logo und Salesforce CRM sind eingetragene Warenzeichen oder Warenzeichen von salesforce.com, inc. in den USA und/oder anderen Ländern. ScanSnap und das ScanSnap Logo sind eingetragene Warenzeichen oder Warenzeichen von PFU LIMITED in Japan.

## Hersteller

PFU LIMITED  
International Sales Dept., Imaging Business Division, Products Group Solid Square East Tower, 580 Horikawa-cho, Saiwai-ku, Kawasaki-shi Kanagawa 212-8563, Japan  
Tel.: (81-44) 540-4538

© PFU LIMITED 2011

## ■ Über dieses Handbuch

### Symbole, die in diesem Handbuch verwendet werden



Die folgenden Symbole werden in diesem Handbuch verwendet:



Dieses Symbol weist auf eine besonders wichtige Information hin. Lesen und beachten Sie diese bitte unbedingt.



Dieses Symbol kennzeichnet Vorschläge, die Ihnen bei der richtigen Ausführung einer Prozedur helfen.

Admin	<p>Dieses Symbol zeigt vom Administrator auszuführende Bedienungen, Operationen, bzw. Konfigurationen an.</p> <p>Die Bedienmethoden werden durch die folgenden Symbole dargestellt:</p> <ul style="list-style-type: none"> <li>●  Administrator-Operation über das LCD-Touchpanel.</li> <li>●  Administrator-Operation über die Netzwerkschnittstelle mit Hilfe des Network Scanner Admin Tools.</li> <li>●  Administrator-Operation über die Netzwerkschnittstelle mit Hilfe der Scanner Central Admin Console.</li> </ul>
User	<p>Dieses Symbol zeigt vom Benutzer auszuführende Operationen an.</p>

## Beispielbildschirmbilder in diesem Handbuch

Die Bildschirmbilder in diesem Handbuch können im Sinne der Produktverbesserung ohne vorherige Ankündigung überarbeitet werden.

Die tatsächlichen Bildschirme und Bedienungen können sich je nach Operationsmethode unterscheiden. Sollten Sie sich die angezeigten Bildschirme von den Abbildungen in diesem Handbuch unterscheiden, richten Sie sich bitte an den angezeigten Bildschirmen.

## Abkürzungen, die in diesem Handbuch verwendet werden

Die folgenden Abkürzungen werden in diesem Handbuch verwendet:

Abkürzung	Name
Admin Tool	Netzwerkscanner Admin Tool
Central Admin Console	Scanner Central Admin Console
Scanner	ScanSnap N1800

## ■ Aufrufen der Hilfe

Wenn die bei der Operation angezeigte [Hilfe] Schaltfläche im Bildschirm verfügbar ist, kann die Hilfe über diese Schaltfläche geöffnet werden.

In der Hilfe finden Sie Informationen zu den einzelnen Bildschirmen und Meldungen.

Auf dem LCD-Touchpanel kann die Hilfe über die  Schaltfläche aufgerufen werden.

# Kapitel 1

---

## Übersicht

Admin

User

Dieses Kapitel bietet eine Übersicht über das Salesforce Chatter Add-in.

- 1.1 Leistungsmerkmale des Salesforce Chatter Add-in ..... 7
- 1.2 Systemanforderungen ..... 8

---

## 1.1 Leistungsmerkmale des Salesforce Chatter Add-in

Das Salesforce Chatter Add-in eine Anwendung, mit der gescannte Daten in Salesforce Chatter gepostet werden können.

Durch das Posten gescannter Daten in Salesforce Chatter, können diese über einen Webbrowser überall und zu jeder Zeit online in Salesforce Chatter eingesehen werden.

Details zur Installation und Deinstallation des Salesforce Chatter Add-in finden Sie unter ["Kapitel 2 Installation/Deinstallation" \(Seite10\)](#).

Salesforce Chatter Add-in verwendet die folgenden Benutzerinformationen

- Benutzername und Kennwort für die Salesforce Anmeldung im [Salesforce Authentifizierung] Bildschirm
- Liste der Konten (bis zu fünf Benutzernamen)
- Sammlung als Ziel für das Speichern gescannter Daten
- Scaneinstellungen
- Einstellung zum Speichern des Kennworts
- Nachricht und Beschreibung für das Posten
- Dateinamenformat

Wenn Scannerbenutzerinformationen über ein Backup wiederhergestellt werden, werden diese Informationen ebenfalls in der Sicherheitskopie aufgenommen und dadurch wiederhergestellt.

Weitere Informationen zum Erstellen einer Sicherheitskopie (Backup) und zum Wiederherstellen der Benutzerinformationen finden Sie im ScanSnap N1800 Bedienungshandbuch.

## 1.2 Systemanforderungen

Salesforce Chatter Add-in kann unter folgenden Systemanforderungen ausgeführt werden:

<b>Scanner</b>	<b>Systemversion</b>
ScanSnap N1800	ss001 01.01.01.0046 oder aktueller

Ein Internetzugang ist für das Benutzen des Salesforce Chatter Add-in und zum Posten in Salesforce Chatter erforderlich.

Weiterhin müssen Sie im Vorfeld ein Salesforce Konto erstellen, um Bilddaten in Salesforce Chatter posten zu können.





# Kapitel 2

---

## Installation/Deinstallation Admin

Dieses Kapitel beschreibt die Installation und Deinstallation des Salesforce Chatter Add-in.

Weitere Informationen zur Bedienung des ScanSnap N1800 finden Sie im Bedienungshandbuch Ihres Scannermodells.

- 2.1 Installation des Salesforce Chatter Add-in..... 11**
- 2.2 Deinstallation des Salesforce Chatter Add-in ..... 13**

## 2.1 Installation des Salesforce Chatter Add-in



Das Salesforce Chatter Add-in kann installiert werden, indem Sie "NetScanner\_ScanToSalesforce\_1.1.1" im [Add-in Software] Bildschirm wählen und dann auf die [Installieren] Taste drücken.



"1.1.1" in der Bezeichnung der zu installierenden Datei steht für die Version. Die Version kann sich ändern, wenn eine neue Datei für das Salesforce Chatter Add-in bereitgestellt wird.

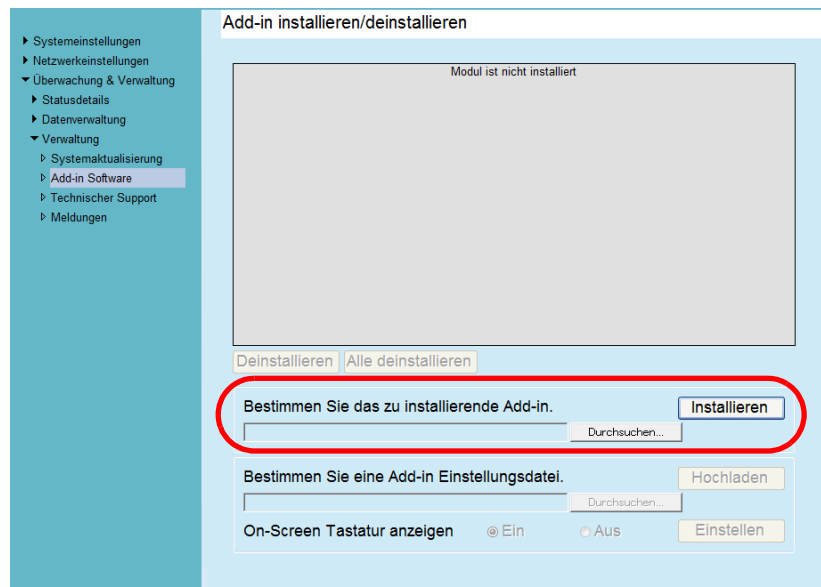

Nach der Salesforce Chatter Add-in Installation wird "ScanToSalesforce" in der Liste angezeigt.

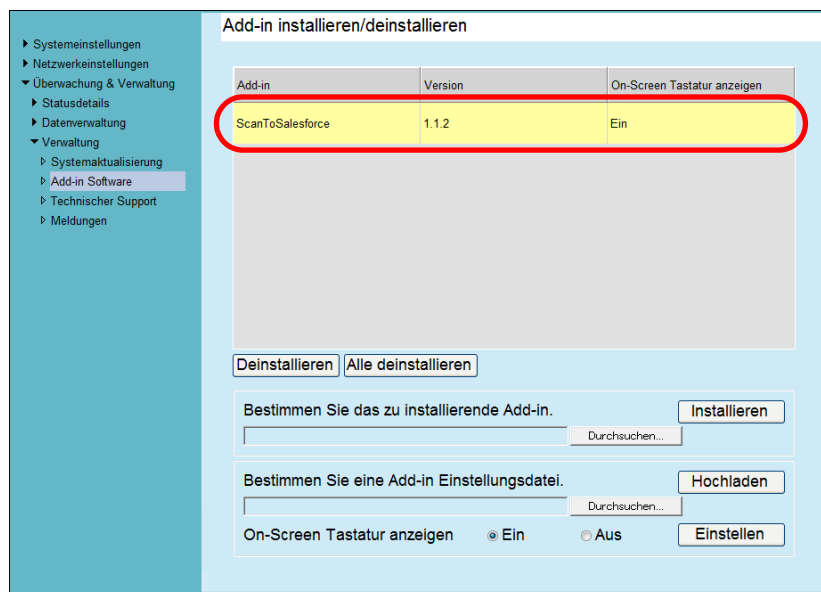



Eine Add-in Einstellungsdatei muss nicht konfiguriert werden. Weiterhin muss auch die Tastaturanzeige nicht eingestellt werden. Unabhängig von der [On-Screen Tastatur anzeigen] Einstellung kann die Tastatur angezeigt werden.

In den [Hauptmenü] und [Aufgabenmenü] Benutzerbildschirmen wird die [Scan to Salesforce Chatter] Schaltfläche angezeigt

Beispiel: Im [Hauptmenü] Bildschirm wird die Schaltfläche wie folgt angezeigt:

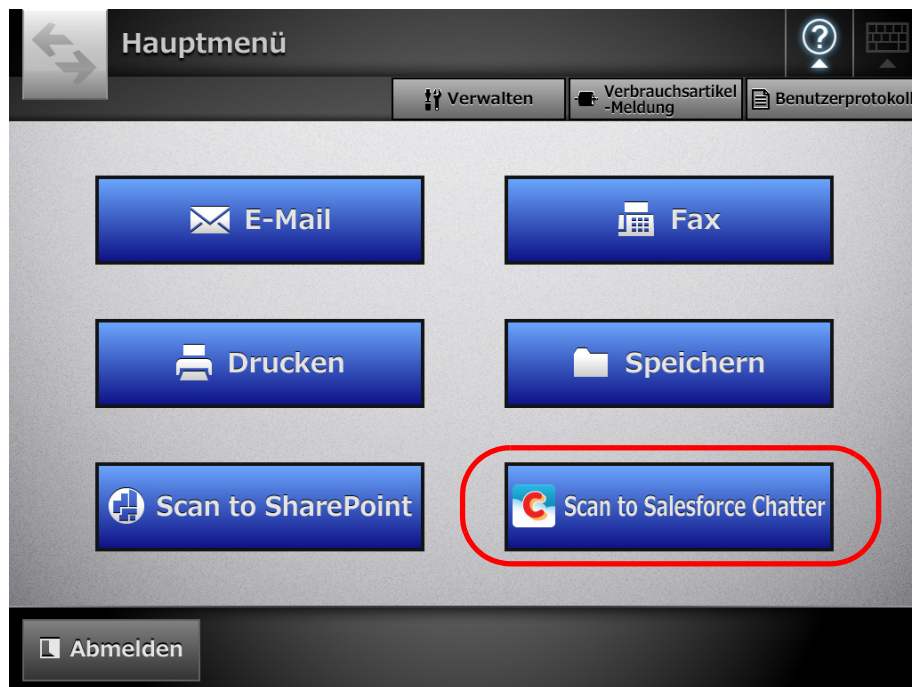

## 2.2 Deinstallation des Salesforce Chatter Add-in



Das Salesforce Chatter Add-in kann deinstalliert werden, indem Sie "ScanToSalesforce" im [Add-in Software] Bildschirm wählen und dann auf die [Deinstallieren] Taste drücken.

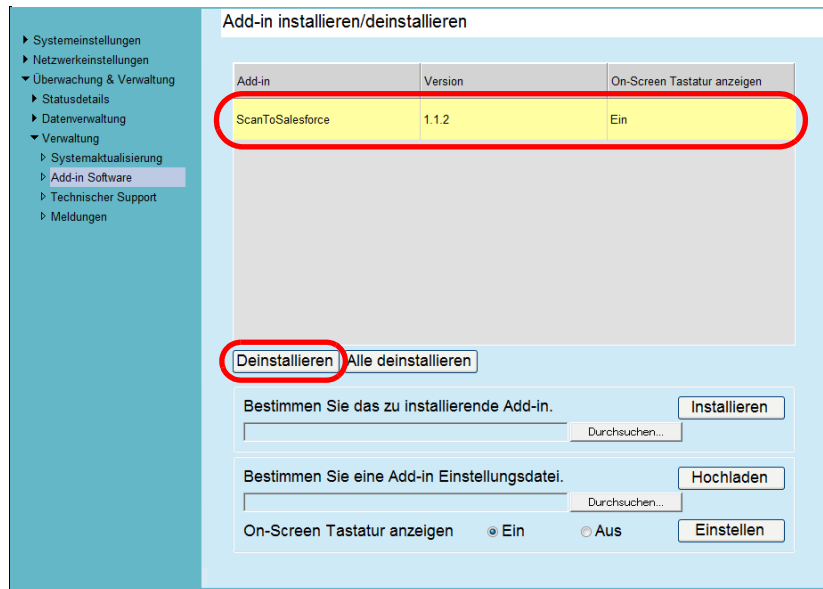

Nach der Deinstallation von Salesforce Chatter Add-in wird "ScanToSalesforce" aus der Liste entfernt.

Benutzerinformationen für das Salesforce Chatter Add-in werden nicht gelöscht.

# Kapitel 3

---

## Benutzeroperationen User

Dieses Kapitel beschreibt die Benutzeroperationen nach der Installation des Salesforce Chatter Add-in.

Weitere Informationen zur Bedienung des ScanSnap N1800 finden Sie im Bedienungshandbuch Ihres Scannermodells.

<b>3.1 Gescannte Daten in Salesforce Chatter posten .....</b>	<b>15</b>
---	-----------

## 3.1 Gescannte Daten in Salesforce Chatter posten

Gescannte Daten können wie folgt in Salesforce Chatter gepostet werden.  
Bis zu 100 Dateien können in einem Vorgang in Salesforce Chatter gepostet werden.

1. Drücken Sie im [Hauptmenü] oder [Aufgabenmenü] auf die [Scan to Salesforce Chatter] Taste.

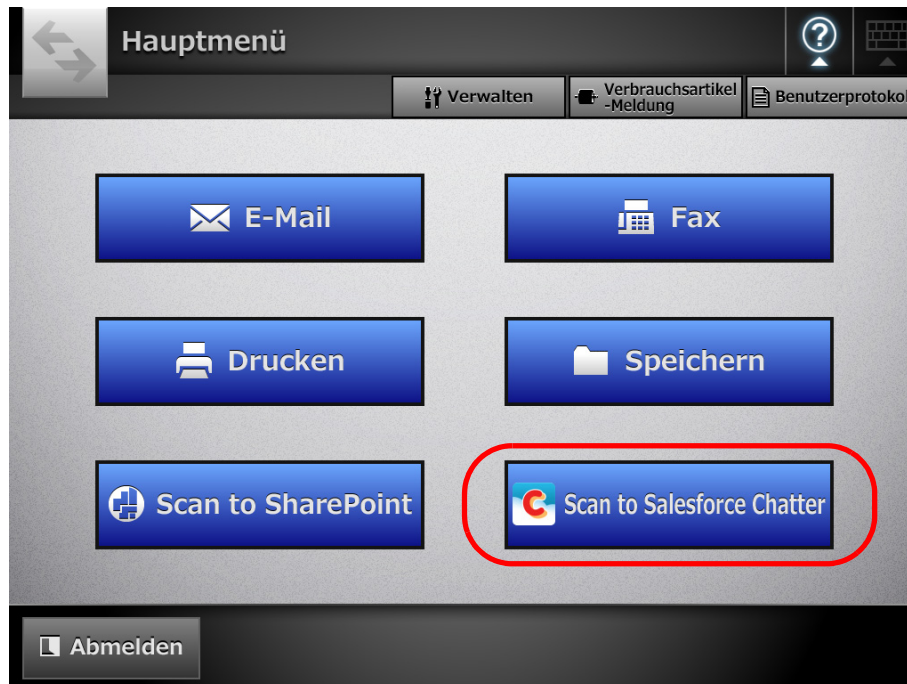

⇒ Der [Salesforce Authentifizierung] Bildschirm erscheint.

Wenn folgende Konditionen erfüllt werden, wird für das zuvor verwendete Salesforce Konto die Salesforce Authentifizierung ausgeführt und der [Scan to Salesforce Chatter] Bildschirm erscheint.

- Wenn Sie nicht mit einem Gastkonto angemeldet sind
- Wenn das Kennwort gespeichert wurde

2. Geben Sie Ihren Benutzernamen und Ihr dazugehöriges Kennwort für die Anmeldung in Salesforce ein. Wenn Sie sich mit einem anderen Konto als das Gastkonto am Scanner angemeldet haben, wählen Sie bitte, ob das Kennwort gespeichert werden soll.

**Salesforce Authentifizierung**

Benutzername

Kennwort

Sicherheitstoken

Kennwort speichern?

Abbrechen OK



Wenn Sie sich zuvor schon in Salesforce angemeldet haben, kann der zuvor verwendete Benutzername aus dem [Kontoliste] Bildschirm ausgewählt werden. Der [Kontoliste] Bildschirm kann über  aufgerufen werden.

**Kontoliste**

Schließen



### 3. Drücken Sie auf die [OK] Taste.

⇒ Der [Scan to Salesforce Chatter] Bildschirm erscheint.

The screenshot shows the 'Scan to Salesforce Chatter' interface. It features a dark header with the title 'Scan to Salesforce Chatter' and icons for help and keyboard. Below the header are several input fields: 'Benutzername' with a search icon, 'Methode' with a dropdown menu showing 'An Chatter posten', 'Nachricht posten' with a dropdown menu showing 'Ein' and a pencil icon, 'Posten an' with a dropdown menu showing 'Meine Feeds', and 'Dateiname' with a dropdown menu showing '\_06\_10\_13\_13\_44'. At the bottom, there is a navigation bar with buttons for 'Abbrechen', 'Scan-einstellungen' (with a gear icon), 'Grundeinstellung', 'Anzeigen& Bearbeiten', 'Ein', and a large blue 'Scannen' button.



Drücken Sie für [Scaneinstellungen] auf , um die Scaneinstellungen zu ändern. Weitere Details hierzu finden Sie im ScanSnap N1800 Bedienungshandbuch.

4. Drücken Sie auf  für [Methode] und wählen dann eine Methode für das Posten der gescannten Daten.

- Wählen Sie in [An Chatter posten], ob zusammen mit den gescannten Daten eine Nachricht ([Nachricht posten]) gepostet werden soll. Um eine Nachricht zu posten, drücken Sie auf  und geben dann den Text im [Chatter Information] Bildschirm ein.

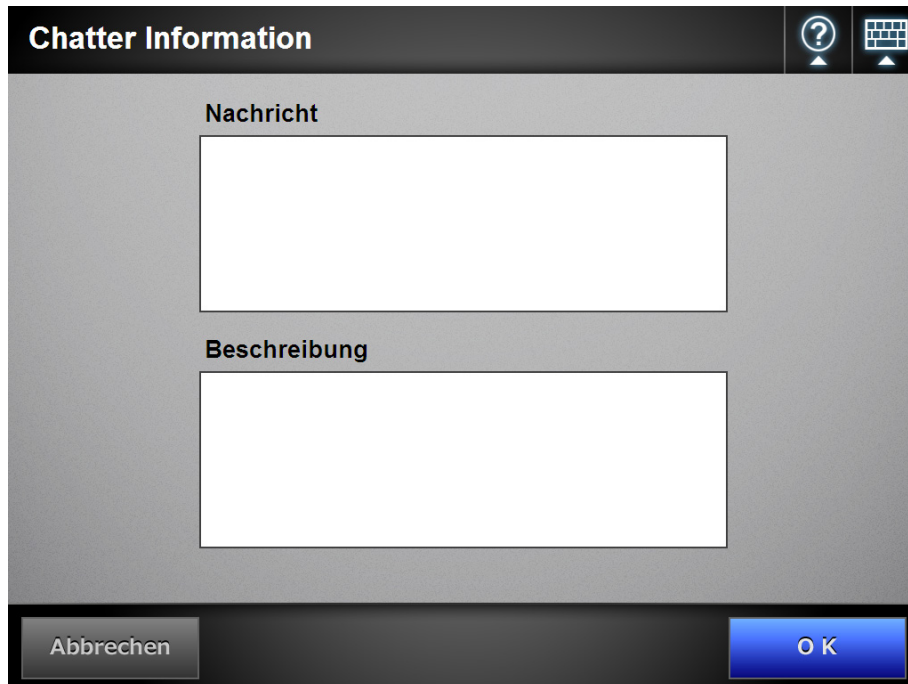

- Für [Als Anhang posten] können keine Nachrichten gepostet werden.

5. Drücken Sie  für [Posten an].

⇒ Der [Zielauswahl] Bildschirm erscheint.

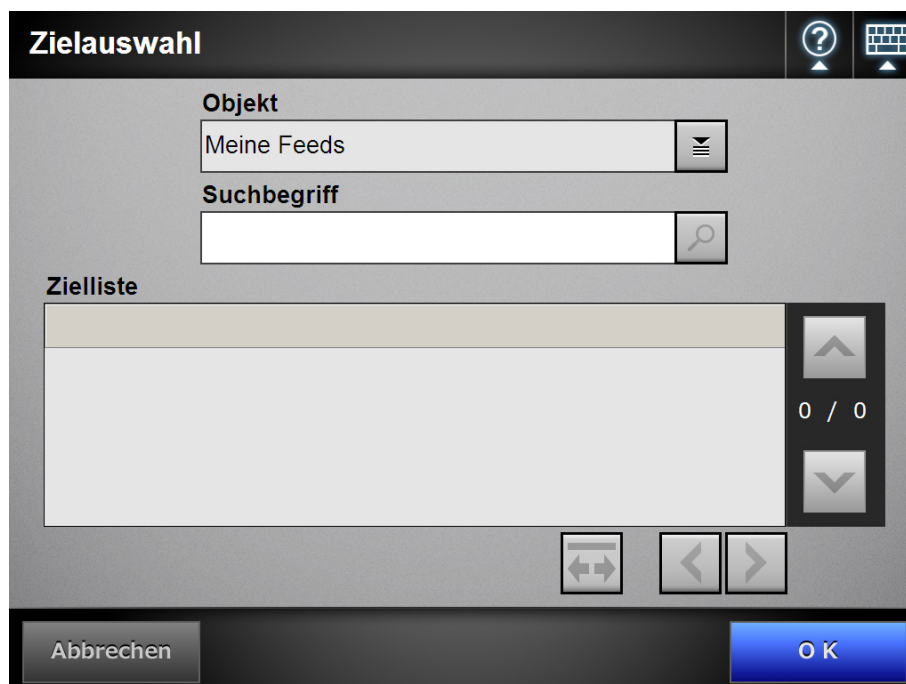

---

**6. Drücken Sie für [Objekt] auf .**

⇒ Der [Objektauswahl] Bildschirm erscheint.

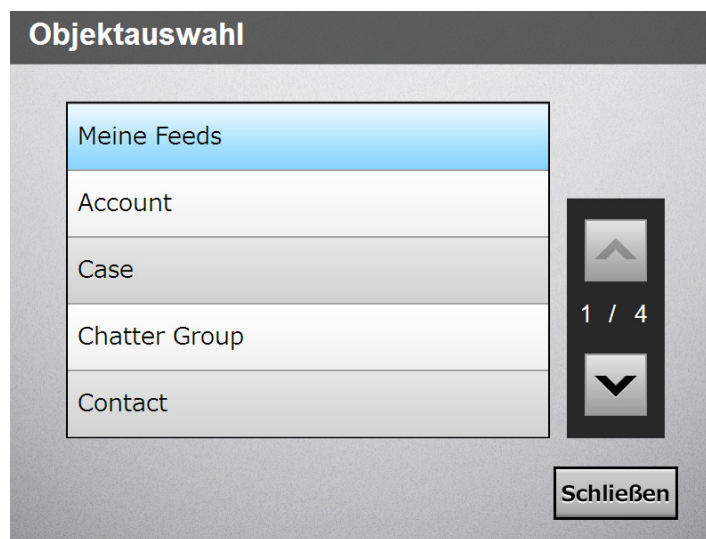

**7. Wählen Sie ein Objekt als Ziel.**

⇒ In [Zielliste] im [Zielauswahl] Bildschirm, wird gemäß dem ausgewählten Objekt eine Liste von Zielen angezeigt.

**8. Wählen Sie in [Zielliste] ein Ziel und drücken dann auf die [OK] Taste.**



Um in der Zielliste angezeigte Ziele zu filtern, geben Sie bitte in [Suchbegriff] einen Suchbegriff ein und drücken dann auf . Ziele, die den Suchbegriff enthalten, werden angezeigt.

⇒ Das ausgewählte Ziel wird in [Posten an] angezeigt.

**9. Geben Sie für [Dateiname] einen Dateinamen für die in Salesforce Chatter zu postenden gescannten Daten ein.**



- Folgende Dateinamen können nicht verwendet werden:
  - CON
  - PRN
  - AUX
  - CLOCK\$
  - NUL
  - COM0 - COM9
  - LPT0 - LPT9
- Weiterhin sind die folgenden Zeichen generell nicht zulässig:  
\\ \* " : < > ? |



Im [Dateiname] Bildschirm, der erscheint, wenn Sie für [Dateiname] auf  drücken, kann ein Standarddateinamenformat ausgewählt werden.



**10. Drücken Sie auf die [Scannen] Taste.**

**Wenn in [Anzeigen&Bearbeiten] die [Aus] Einstellung gewählt ist, drücken Sie bitte auf die [Scannen&Posten] Taste.**

- ⇒ Das Scannen startet.
- ⇒ Die Vorgehensweise nach dem Scannen oder für die Anzeige der gescannten Daten entspricht dem Versenden gescannte Daten via E-Mail oder dem Speichern in einem Ordner. Weitere Details hierzu finden Sie im ScanSnap N1800 Bedienungshandbuch.

**11. Nach dem Posten wird der [Hauptmenü] oder [Aufgabenmenü] Bildschirm wieder angezeigt.**



---

## **ScanSnap N1800 Netzwerkscanner**

### **Salesforce Chatter Add-in Benutzerhandbuch**

**P3PC-3812-01DEZ0**

**Datum der Ausgabe Juni 2011**

**Herausgeber PFU LIMITED**

---

- Der Inhalt dieses Handbuchs kann ohne vorherige Ankündigung geändert werden.
- PFU LIMITED ist nicht haftbar für jede Art von Schäden, die sich aus der Nutzung des Scanners und in diesem Handbuch beschriebenen Produkten ergeben. PFU LIMITED kann ebenso für Verluste, die sich aus einem Defekt ergeben, nicht haftbar gemacht werden. Ansprüche einer dritten Partei werden nicht anerkannt.
- Das Kopieren von Inhalten dieses Handbuches sowie der Scanneranwendungen im Ganzen oder in Teilen, ist gemäß dem Urheberrechtsgesetz verboten.