

# ScanSnap N1800 Network Scanner

---

Guida dell'utente del componente  
aggiuntivo di Google Documenti

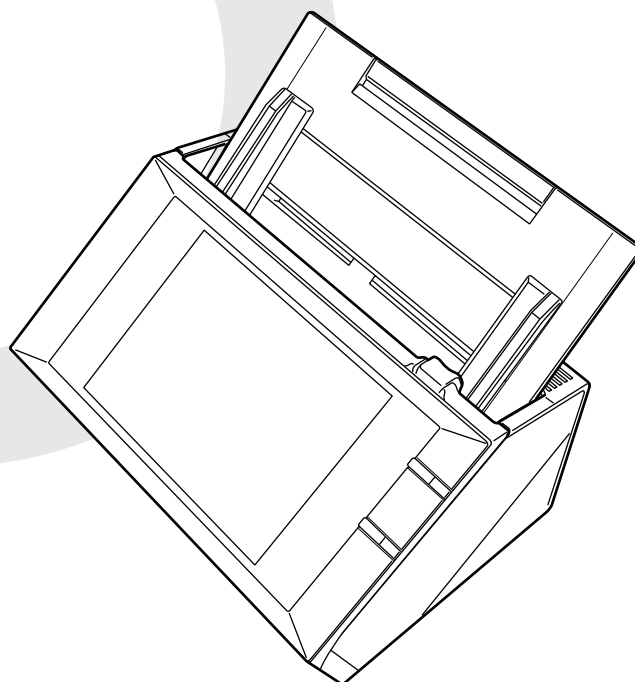

# Sommario

---

<b>Introduzione .....</b>	<b>4</b>
■ <b>Informazioni sulla guida .....</b>	<b>4</b>
■ <b>Apertura dell’Aiuto .....</b>	<b>5</b>
<b>Capitolo 1 Panoramica .....</b>	<b>6</b>
<b>1.1 Funzioni del componente aggiuntivo di Google         Documenti .....</b>	<b>7</b>
<b>1.2 Requisiti di sistema .....</b>	<b>8</b>
<b>Capitolo 2 Installazione e disinstallazione .....</b>	<b>10</b>
<b>2.1 Installazione del componente aggiuntivo di Google         Documenti .....</b>	<b>11</b>
<b>2.2 Disinstallazione del componente aggiuntivo di Google         Documenti .....</b>	<b>13</b>
<b>Capitolo 3 Operazioni dell’utente regolare .....</b>	<b>14</b>
<b>3.1 Salvataggio dei documenti scanditi in Google         Documenti .....</b>	<b>15</b>



# Introduzione

---

Grazie per usare il componente aggiuntivo di Google Documenti. Questa guida fornisce agli amministratori e agli utenti regolari una panoramica del componente aggiuntivo di Google Documenti e le istruzioni per l'installazione, la disinstallazione e le operazioni. L'intento del manuale è di fornire informazioni utili per l'uso del componente aggiuntivo di Google Documenti.

## Marchi di fabbrica

Google e Google Documenti sono marchi di fabbrica o marchi di fabbrica registrati di Google Inc.

ScanSnap e il logo di ScanSnap sono marchi di fabbrica o marchi di fabbrica registrati di PFU LIMITED in Giappone.

## Produttore

PFU LIMITED

International Sales Dept., Imaging Business Division, Products Group Solid Square East Tower, 580 Horikawa-cho, Saiwai-ku, 212-8563 Kawasaki-shi, Kanagawa, Japan

Telefono: +81-(0)44-540-4538

© PFU LIMITED 2011

## ■ Informazioni sulla guida

### Simboli utilizzati nella guida



La guida usa i seguenti simboli:



Questo simbolo avvisa l'operatore di informazioni di particolare importanza. Leggere attentamente queste informazioni.

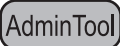

Questo simbolo designa suggerimenti utili per l'operatore riguardanti le operazioni.

Admin	<p>Questo simbolo indica informazioni sull'amministratore e sulle operazioni. Ciascun metodo operativo è indicato dai seguenti simboli:</p> <ul style="list-style-type: none"> <li>●  Amministratore operante attraverso lo schermo tattile LCD.</li> <li>●  Amministratore operante attraverso l'interfaccia di rete usando Network Scanner Admin Tool.</li> <li>●  Amministratore operante attraverso l'interfaccia di rete usando Scanner Central Admin Console.</li> </ul>
User	Questo simbolo indica informazioni sulle operazioni dell'utente regolare.

## Schermate di esempio utilizzate nella guida

Le schermate di esempio riportate nella guida sono soggette a modifica senza preavviso nell'interesse del miglioramento del prodotto. La finestra attuale e le operazioni potrebbero variare a seconda del metodo operativo. Se le schermate effettive differiscono da quelle presenti nella guida, procedere in accordo con quanto visualizzato nel proprio computer.

## Abbreviazioni utilizzate nella guida

Nella guida vengono utilizzate le seguenti abbreviazioni:

Abbreviazione	Nome
Google Documenti	Google Documenti™
Admin Tool	Network Scanner Admin Tool
Central Admin Console	Scanner Central Admin Console
Scanner	ScanSnap N1800

## ■ Apertura dell' Aiuto

Quando il tasto [Aiuto] è disponibile nella finestra o nella finestra di dialogo durante l'operazione, è possibile aprire l' Aiuto premendone il tasto. L' Aiuto fornisce informazioni circa gli elementi delle finestre e le azioni relative ai messaggi.

Nello schermo tattile, il tasto [Aiuto] si visualizza come .

# Capitolo 1

---

## Panoramica

Admin

User

Questo capitolo fornisce una panoramica del componente aggiuntivo di Google Documenti.

<b>1.1 Funzioni del componente aggiuntivo di Google Documenti .....</b>	<b>7</b>
<b>1.2 Requisiti di sistema .....</b>	<b>8</b>

---

## 1.1 Funzioni del componente aggiuntivo di Google Documenti

Il componente aggiuntivo di Google Documenti è un'applicazione usata per collegarsi con Google Documenti e salvarvi i dati scansionati.

Il salvataggio dei dati in Google Documenti consente di visualizzare i dati ovunque e in qualsiasi momento accedendo a Google Documenti da un browser Web.

Per dettagli sulla modalità di installazione e di disinstallazione del componente aggiuntivo di Google Documenti, vedere "[Capitolo 2 Installazione e disinstallazione](#)" (pag. 10).

Per il componente aggiuntivo di Google documenti, i seguenti dati sono considerati informazioni dell'utente:

- indirizzo e-mail e password usati per l'autenticazione di Google Documenti nella finestra [Autenticazione di Google Documenti™]
- lista degli account (fino a 5 indirizzi e-mail)
- raccolta come destinazione per il salvataggio dei dati scansionati
- impostazioni di scansione
- impostazione per la memorizzazione della password

Quando si copiano e si ripristinano le informazioni dell'utente, anche queste impostazioni vengono copiate e ripristinate.

Per dettagli su come copiare e ripristinare le informazioni dell'utente, consultare la Guida dell'operatore di ScanSnap N1800.

## 1.2 Requisiti di sistema

Il componente aggiuntivo di Google Documenti funziona nelle seguenti condizioni:

Scanner	Versione del sistema
ScanSnap N1800	ss001 01.01.01.0046 o versione successiva

Per eseguire il salvataggio in Google Documenti è necessario collegarsi a Internet.  
Creare prima un account Google.





# Capitolo 2

---

## Installazione e disinstallazione

Admin

Questo capitolo descrive la modalità di installazione e di disinstallazione del componente aggiuntivo di Google Documenti.

Per dettagli sulle operazioni di ScanSnap N1800, consultare la Guida dell'operatore del modello di scanner in uso.

**2.1 Installazione del componente aggiuntivo di Google Documenti..... 11**

**2.2 Disinstallazione del componente aggiuntivo di Google Documenti ..... 13**

## 2.1 Installazione del componente aggiuntivo di Google Documenti

AdminTool Central Admin Console

Il componente aggiuntivo di Google Documenti può essere installato selezionando "NetScanner\_ScanToGoogleDocs\_1.1.1" nella finestra [Software del componente aggiuntivo] e premendo il tasto [Installa].



"1.1.1" nel nome del file da installare indica la versione.

La versione potrebbe cambiare quando viene fornito un nuovo file per il componente aggiuntivo di Google Documenti.

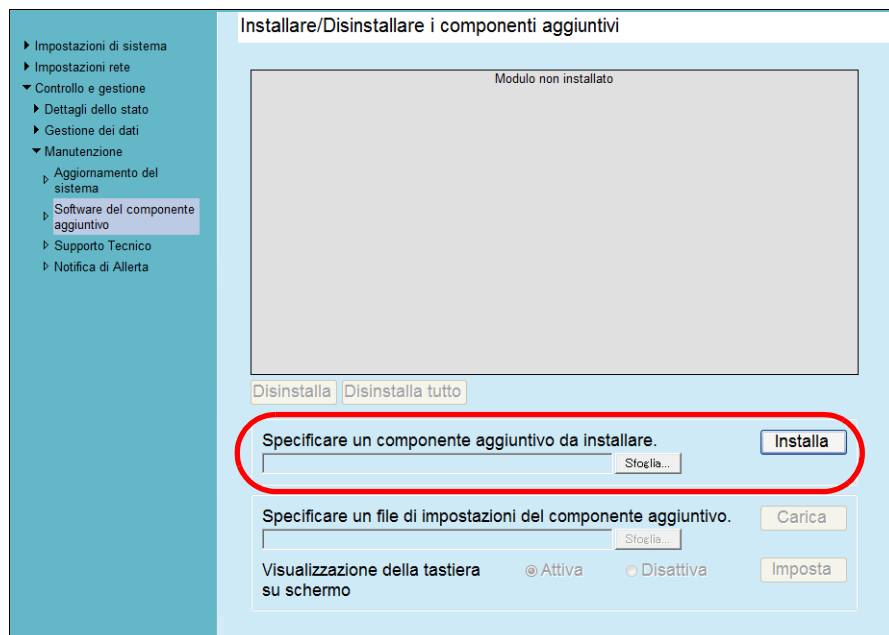

Una volta installato il componente aggiuntivo di Google Documenti, "ScanToGoogleDocs" è visualizzato nella lista.

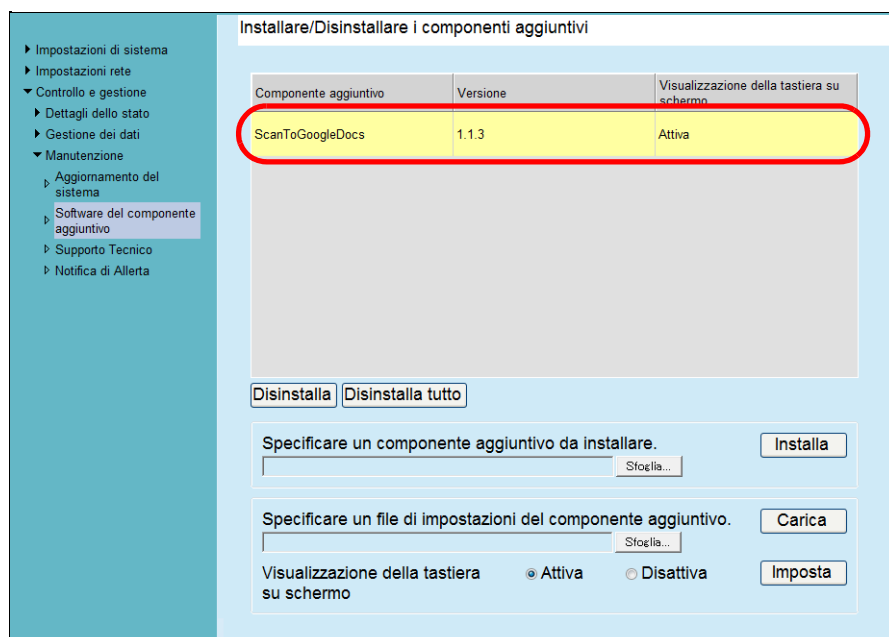

## 2.1 Installazione del componente aggiuntivo di Google Documenti



Non è necessario configurare le impostazioni del componente aggiuntivo o impostare se visualizzare la tastiera.

La tastiera può essere visualizzata indipendentemente dall'impostazione [Visualizzazione della tastiera su schermo].

Nella schermata [Menu principale] e nella schermata [Menu di scelta rapida] dell'utente regolare, si visualizza il tasto [Scan to Google Documenti™].

Per esempio, nella schermata [Menu principale] il tasto si visualizza come segue:

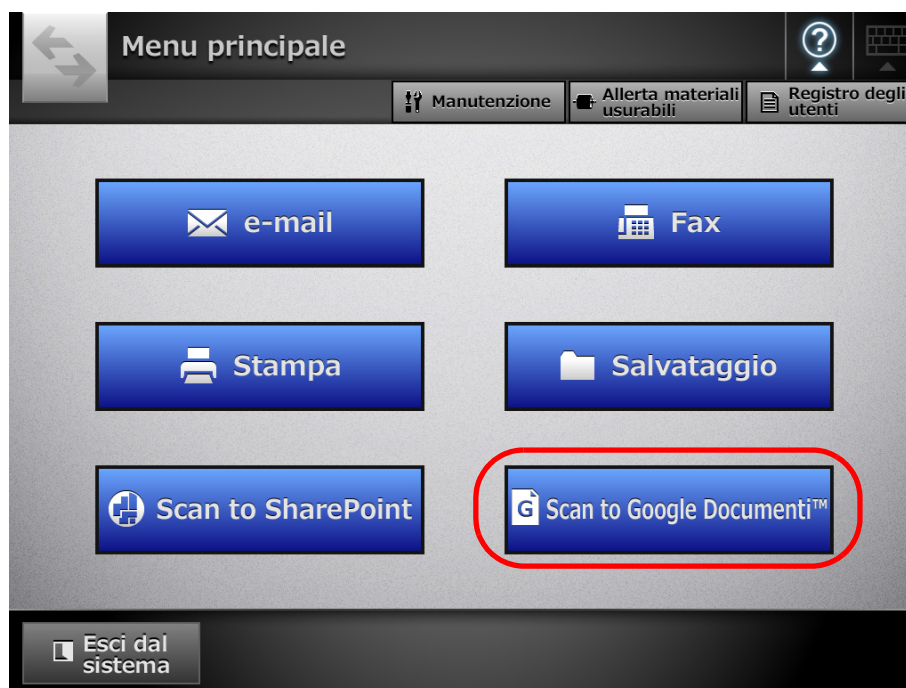

## 2.2 Disinstallazione del componente aggiuntivo di Google Documenti AdminTool Central Admin Console

Il componente aggiuntivo di Google Documenti può essere disinstallato selezionando "ScanToGoogleDocs" nella finestra [Software del componente aggiuntivo] e premendo il tasto [Disinstalla].

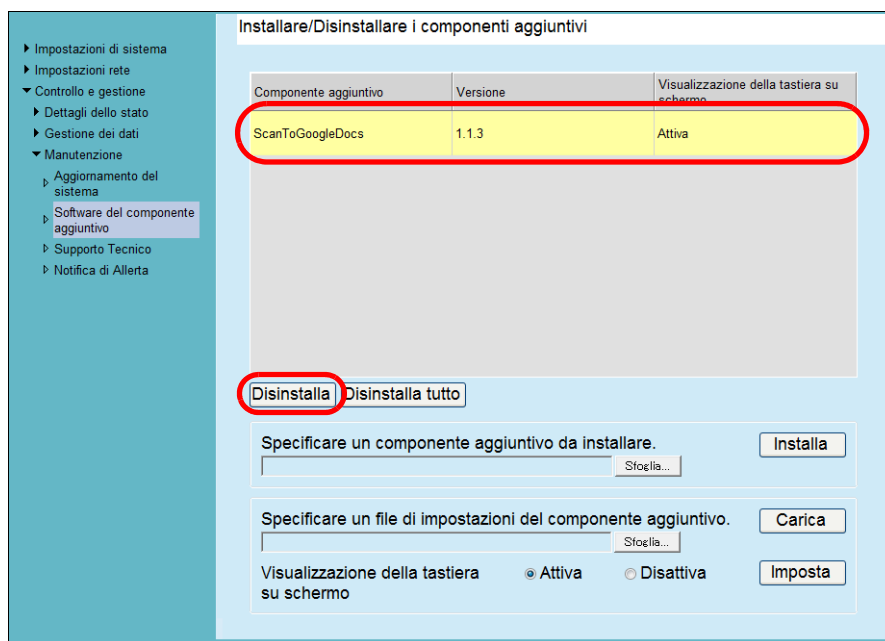

Una volta disinstallato il componente aggiuntivo di Google Documenti, "ScanToGoogleDocs" è eliminato dalla lista.

Le informazioni per l'utente del componente aggiuntivo di Google Documenti non saranno eliminate.

# Capitolo 3

---

## Operazioni dell'utente regolare User

Questo capitolo descrive le operazioni dell'utente regolare dopo l'installazione del componente aggiuntivo di Google Documenti.

Per dettagli sulle operazioni di ScanSnap N1800, consultare la Guida dell'operatore del modello di scanner in uso.

### **3.1 Salvataggio dei documenti scansionati in Google Documenti..... 15**

## 3.1 Salvataggio dei documenti scanditi in Google Documenti

Salvare i documenti scanditi in Google Documenti.

1. Nella schermata [Menu principale] o nella schermata [Menu di scelta rapida] premere il tasto [Scan to Google Documenti™].

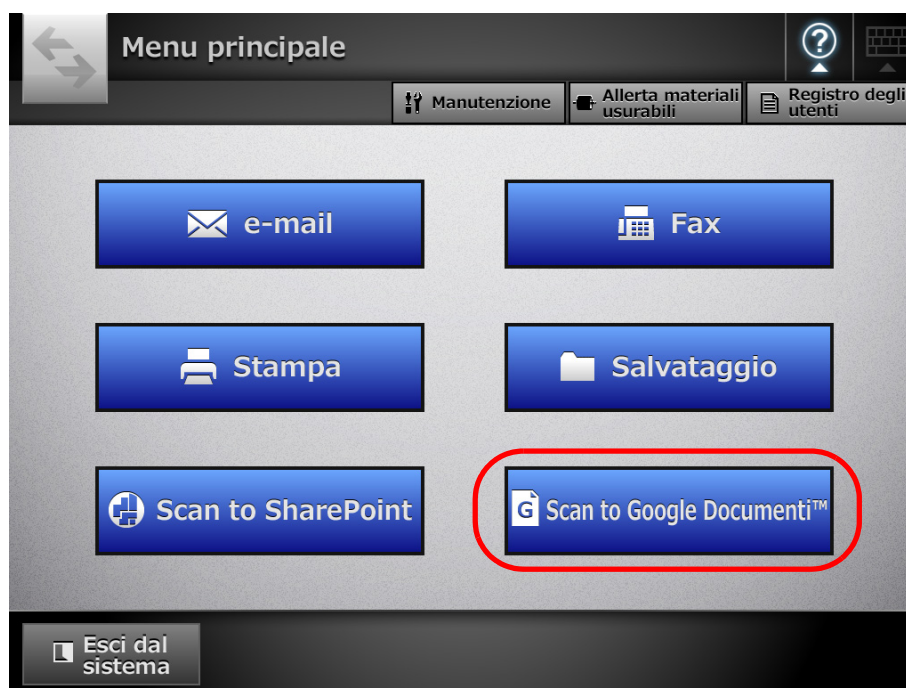

⇒ Si visualizza la finestra [Autenticazione di Google Documenti™].

Quando sono soddisfatti i seguenti requisiti, l'autenticazione di Google è eseguita con l'account Google usato in precedenza e si visualizza la finestra [Scan to Google Documenti™]:

- quando si è eseguito l'accesso con un account diverso dall'account ospite;
- quando la password è impostata per la memorizzazione.

2. Inserire un indirizzo e-mail (nome dell'utente) e una password per accedere a Google Documenti e selezionare se memorizzare la password.



The screenshot shows the 'Autenticazione di Google Documenti™' dialog box. It features a title bar with a question mark icon and a keyboard icon. The main area contains three input fields: 'Indirizzo e-mail (Nome utente)' with a dropdown arrow on the right, 'Password' with three asterisks, and 'Memorizzare la password?' with a dropdown arrow and the text 'Attivo'. At the bottom, there are two buttons: 'Annulla' and 'OK'.



Se si è eseguito l'accesso a Google Documenti in precedenza, è possibile selezionare l'indirizzo e-mail (nome dell'utente) dalla finestra [Lista degli account] visualizzata premendo .

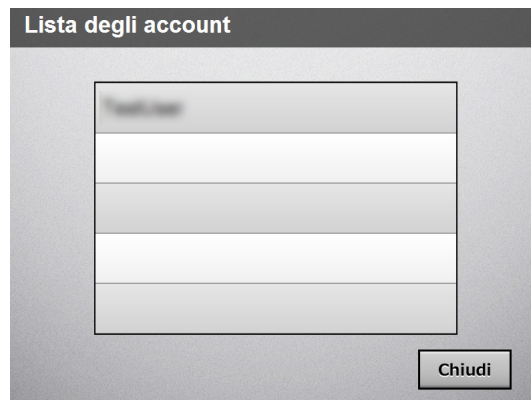



The screenshot shows the 'Lista degli account' dialog box. It has a title bar with the text 'Lista degli account'. The main area contains a list of account entries, each with a text field and a dropdown arrow on the right. At the bottom right, there is a 'Chiudi' button.

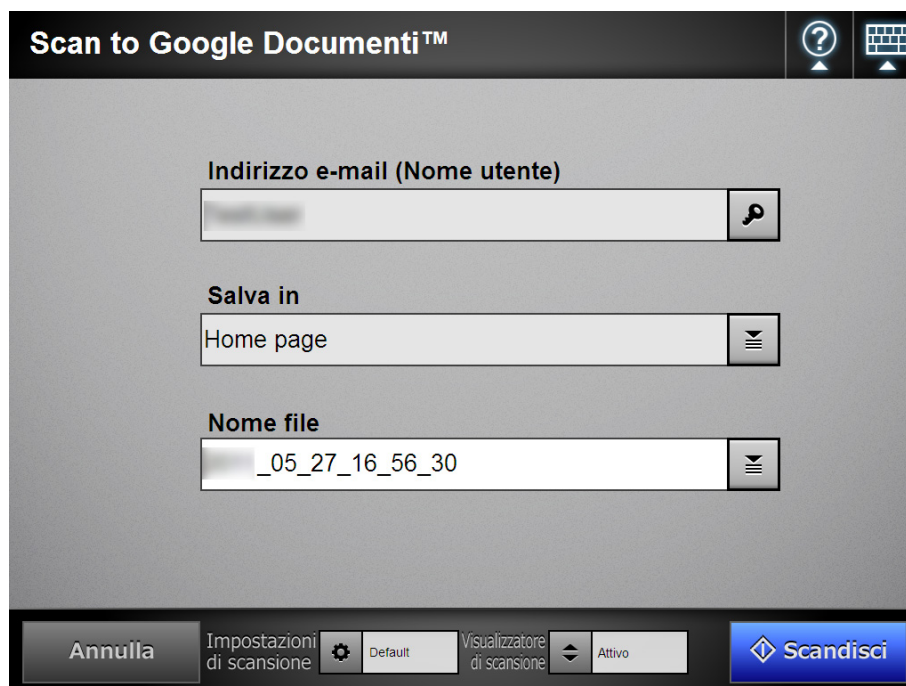

### 3. Premere il tasto [OK].

⇒ Si visualizza la finestra [Scan to Google Documenti™].



Per modificare le impostazioni di scansione, premere  in [Impostazioni di scansione]. Per dettagli consultare la Guida dell'operatore di ScanSnap N1800. Il file emesso usato nelle impostazioni di scansione è in formato PDF.

### 4. Premere in [Salva in].

⇒ Si visualizza la finestra [Salva in].

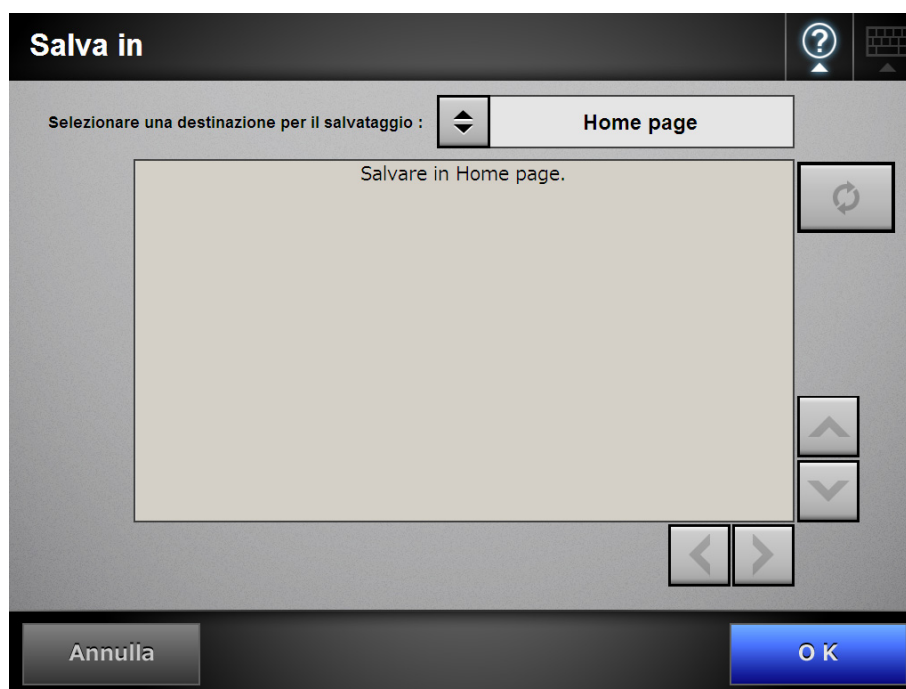

5. **Selezionare una destinazione per il salvataggio dei dati scanditi. Per salvare i dati scanditi in una raccolta, selezionare una raccolta dall'albero.**
6. **Premere il tasto [OK].**
  - ⇒ Si visualizza di nuovo la finestra [Scan to Google Documenti™].
7. **In [Nome file] inserire un nome di file per i dati scanditi da salvare in Google Documenti.**



- I seguenti nomi di file non possono essere usati:

- CON
- PRN
- AUX
- CLOCK\$
- NUL
- COM0 - COM9
- LPT0 - LPT9

- I seguenti simboli non possono essere usati:

\ / \* " : < > ? |



È possibile selezionare un formato del nome del file predefinito nella finestra [Nome file] visualizzata premendo  in [Nome file].

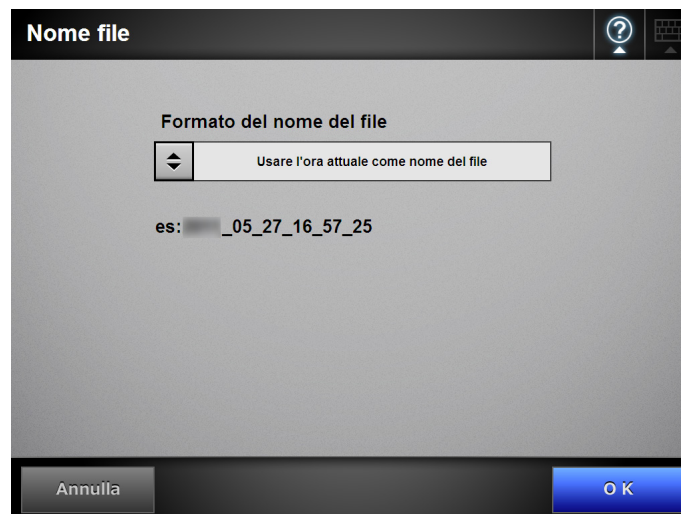

8. **Premere il tasto [Scandisci].**  
**Quando [Visualizzatore di scansione] è impostato su [Disattivo], premere il tasto [Scandisci&Salva].**
  - ⇒ La scansione si avvia.
  - ⇒ Le procedure da seguire dopo la scansione o per la visualizzazione dei dati scanditi sono le medesime dell'invio dei dati via e-mail o del salvataggio dei dati in una cartella. Per dettagli consultare la Guida dell'operatore di ScanSnap N1800.

- 
- 9. Quando l'operazione di salvataggio è conclusa, si visualizza nuovamente la schermata [Menu principale] o [Menu di scelta rapida].**

---

## **ScanSnap N1800 Network Scanner**

### **Guida dell'utente del componente aggiuntivo di Google Documenti**

**P3PC-3772-01ALZ0**

**Publicato a giugno 2011**

**Publicato da PFU LIMITED**

---

- I contenuti di questo manuale sono soggetti a modifiche senza preavviso.
- PFU LIMITED non si assume alcuna responsabilità per danni causati dall'uso di questo prodotto né per qualsiasi altro reclamo da parte di terzi.
- La copia in parte o in toto di questo manuale e la copia delle applicazioni dello scanner sono proibite sulla base della legge per il copyright.