

fi-748PRB Imprinter

Guida dell'operatore

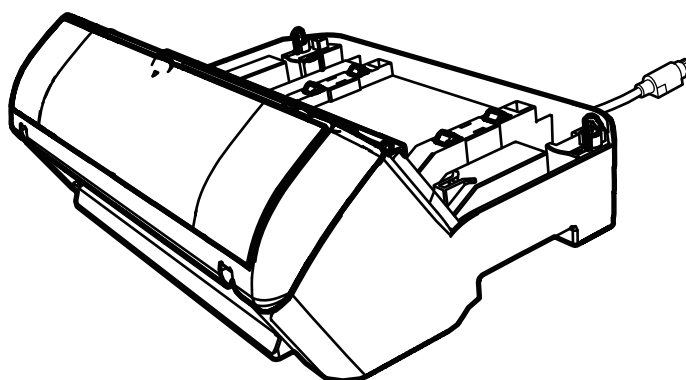

Sommario

Introduzione	1
Capitolo 1 Preparazione	3
1.1. Controllo del contenuto della confezione	3
1.2. Nome delle parti dei componenti	3
Capitolo 2 Posizionamento	5
2.1. Posizionamento dell'imprinter	5
2.2. Caricamento della cartuccia di inchiostro	6
2.3. Stampa di prova	7
Capitolo 3 Operazioni generali	9
3.1. Impostazione della posizione di stampa	9
3.2. Configurazioni di stampa	9
3.3. Modalità d'uso della levetta del vassoio	9
3.4. Sostituzione della cartuccia di inchiostro	10
3.5. Rimozione dei documenti inceppati	11
Capitolo 4 Manutenzione quotidiana	13
4.1. Pulizia della cartuccia di inchiostro	13
4.2. Pulizia dell'imprinter	13
4.3. Pulizia dei rulli	14
4.4. Materiali per la pulizia	14
Capitolo 5 Messaggi di errore	15
Capitolo 6 Specifiche	16
Per informazioni	18

N.B.:

- I contenuti di questo manuale sono soggetti a modifiche senza preavviso.
- PFU Limited non si assume alcuna responsabilità riguardo all'impiego o all'utilizzo di alcun prodotto e ai reclami sollevati da terzi.
- La copia in toto o in parte di questo manuale o la copia delle applicazioni dello scanner è proibita sulla base della legge per il copyright.

Introduzione

Grazie per avere acquistato fi-748PRB Imprinter.

fi-748PRB Imprinter è un'unità opzionale utilizzabile con gli scanner di immagini fi-7460 e fi-7480.

Questo manuale spiega le operazioni generali di installazione e connessione e la manutenzione regolare di fi-748PRB Imprinter (di qui in avanti "imprinter"). Usare il prodotto correttamente secondo quanto riportato in questo manuale.

Per informazioni sull'uso degli scanner di immagini fi-7460/fi-7480 (di qui in avanti "scanner"), consultare "Image Scanner fi-7460/fi-7480 Guida dell'operatore" contenuta nel Setup DVD-ROM incluso in questa confezione.

Ci auguriamo che questo manuale sia di aiuto per il migliore utilizzo dell'imprinter.

Febbraio 2023

Informazioni di sicurezza

Il manuale "Precauzioni di sicurezza" incluso contiene informazioni importanti per un uso sicuro e corretto del prodotto. Leggerlo bene e comprenderlo prima di usare il prodotto.

Produttore

PFU Limited
YOKOHAMA i-MARK PLACE, 4-5 Minatomirai
4-chome, Nishi-ku, Yokohama-shi, Kanagawa 220-8567
Giappone.

Marchi di fabbrica

Microsoft, Windows e Windows Server sono marchi di fabbrica del gruppo di società Microsoft.
PaperStream è un marchio di fabbrica o un marchio di fabbrica registrato di PFU Limited in Giappone.
I nomi di altre compagnie e di altri prodotti sono marchi di fabbrica o marchi di fabbrica registrati delle rispettive compagnie.

Abbreviazioni utilizzate in questa guida

Il sistema operativo e i prodotti in questo manuale sono indicati nel modo seguente:

Nome	Indicazione
Windows Server™ 2012 Standard (64 bit)	Windows Server 2012 (*1)
Windows Server™ 2012 R2 Standard (64 bit)	Windows Server 2012 R2 (*1)
Windows® 10 Home (32 bit/64 bit) Windows® 10 Pro (32 bit/64 bit) Windows® 10 Enterprise (32 bit/64 bit) Windows® 10 Education (32 bit/64 bit)	Windows 10 (*1)
Windows Server™ 2016 Standard (64 bit)	Windows Server 2016 (*1)
Windows Server™ 2019 Standard (64 bit)	Windows Server 2019 (*1)
Windows Server™ 2022 Standard (64 bit)	Windows Server 2022 (*1)
Windows® 11 Home (64 bit) Windows® 11 Pro (64 bit) Windows® 11 Enterprise (64 bit) Windows® 11 Education (64 bit)	Windows 11 (*1)
PaperStream IP (TWAIN) PaperStream IP (TWAIN x64) PaperStream IP (ISIS) Bundle	Driver PaperStream IP
fi-748PRB Imprinter	imprinter
Image Scanner fi-7460/fi-7480	scanner
Image Scanner fi-7460/fi-7480 Guida dell'operatore	Guida dell'operatore

*1: se non vi sono distinzioni tra le diverse versioni del sistema operativo, viene usato il termine generico "Windows".

Simboli di collegamento nella presente guida

Le frecce rivolte a destra (→) vengono usate per collegare opzioni relative a icone o menu da selezionare in successione.
Esempio: Cliccare menu [Start] → [Pannello di controllo].

Schermate di esempio nella guida

Le schermate dei prodotti Microsoft in questa guida sono riprodotte con il permesso di Microsoft Corporation.

Le schermate di esempio riportate nella guida sono soggette a modifica senza preavviso nell'interesse del miglioramento del prodotto.

Se la schermata visualizzata è diversa da quella riportata nel manuale, procedere seguendo la schermata effettiva e facendo riferimento al manuale dell'utente per l'applicazione dello scanner in uso.

Le finestre effettive e le operazioni potrebbero differire a seconda del sistema operativo. A seconda del modello di scanner, inoltre, le schermate e le operazioni qui descritte potrebbero risultare diverse quando si aggiorna il software. In tal caso, consultare il manuale fornito con l'aggiornamento del software.

Capitolo 1 Preparazione

1.1. Controllo del contenuto della confezione

Verificare la lista del contenuto inclusa nella scatola dell'imprinter per confermare che tutti gli elementi siano inclusi nella confezione.

In caso di parti mancanti o danneggiate, contattare il distributore/rivenditore presso cui è stato acquistato il prodotto.

Usare questo prodotto e i suoi accessori con cautela.

1.2. Nome delle parti dei componenti

<Unità dell'imprinter>

Fronte

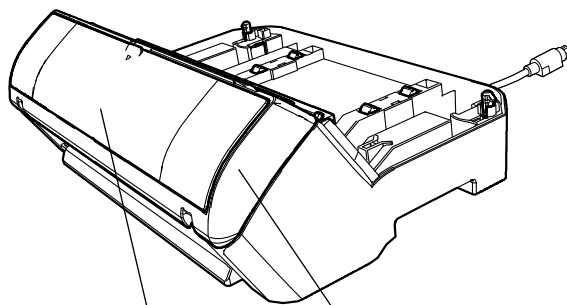

Coperchio della cartuccia dell'inchiostro

Sezione di stampa

Retro

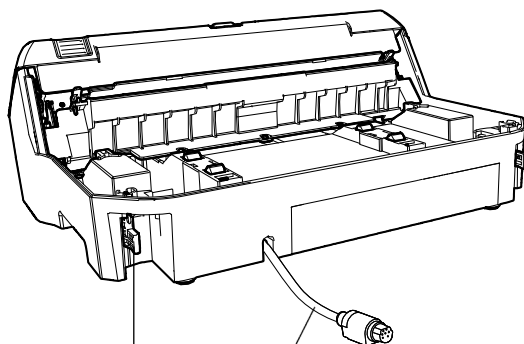

Chiusura

Cavo EXT

<Imprinter con lo scanner installato>

Fronte

ADF (Automatic Document Feeder - alimentatore automatico di documenti)

Scivolo della carta dell'ADF (alimentatore)

Pannello di comando

- Schermo LCD
- Tasto [Menu]
- Tasto [Δ] e tasto [▽]
- Tasto [Scan/Enter]
- Tasto [Stop/Clear]
- Tasto [Power]

Vassoio

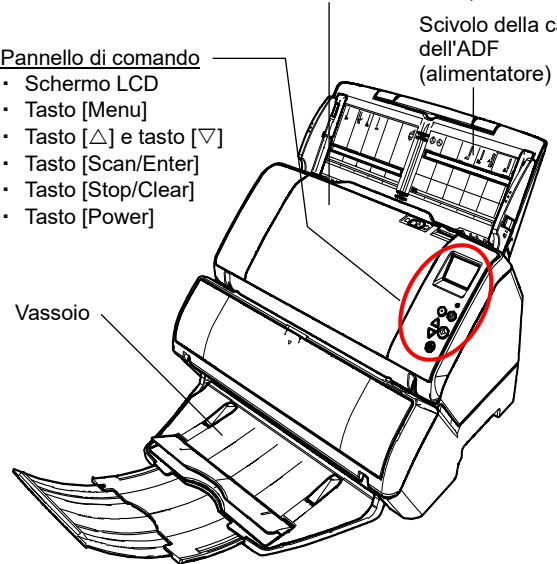

Retro

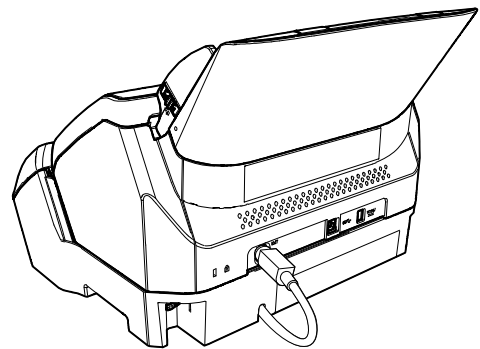

<Interno>

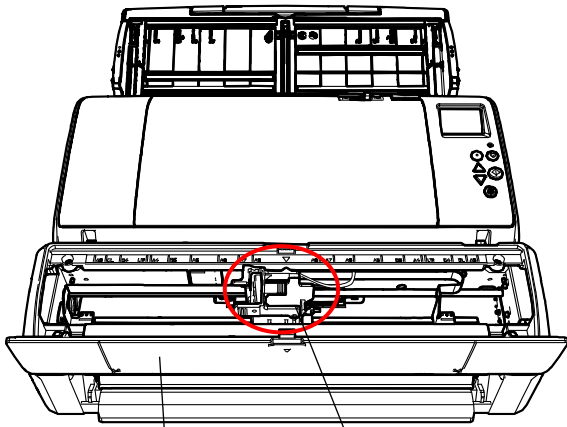

Coperchio della cartuccia dell'inchiostro

Portacartuccia di inchiostro

Capitolo 2 Posizionamento

2.1. Posizionamento dell'imprinter

Posizionare l'imprinter come descritto di seguito.

1. Spegnerlo scanner e scollegare il cavo di alimentazione.
2. Togliere il vassoio dallo scanner.
 1. Alzare il vassoio come mostrato in figura.

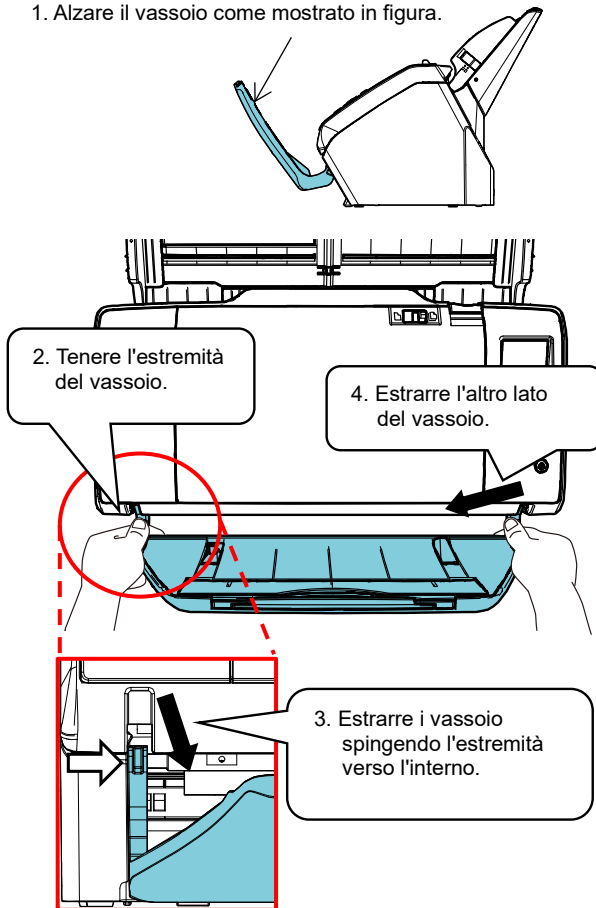

ATTENZIONE

- Il vassoio deve essere staccato prima di posizionare l'imprinter.
- Non tirare con forza per evitare di danneggiare il vassoio.

3. Installare lo scanner nell'imprinter.

Tenere lo scanner sopra il retro dell'imprinter. Appoggiare delicatamente lo scanner sulla base dell'imprinter, abbassandolo e spingendolo finché non tocca l'imprinter.

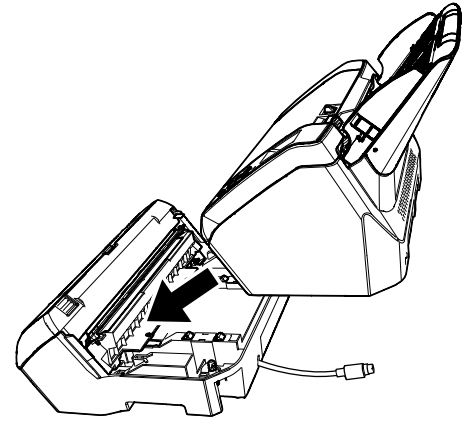

ATTENZIONE

Attenzione a non chiudersi l'ADF sulle dita.

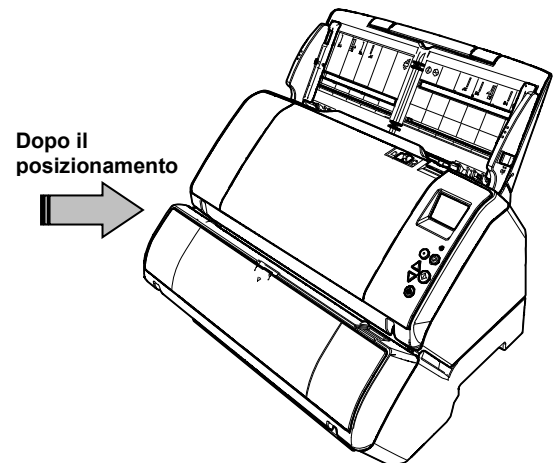

4. Sollevare le chiusure (due chiusure a tergo).

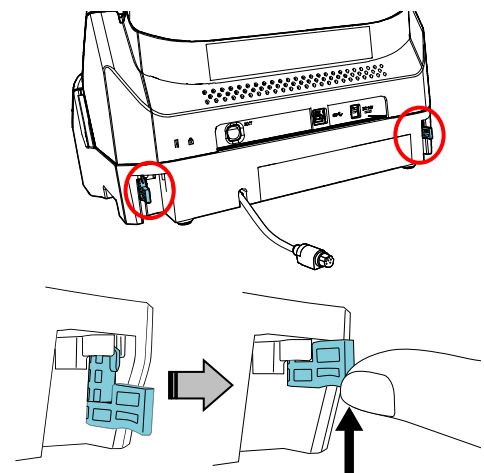

5. Ruotare le chiusure all'interno (due chiusure a tergo).

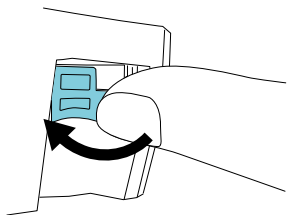

6. Collegare il cavo EXT al connettore sul retro dello scanner.

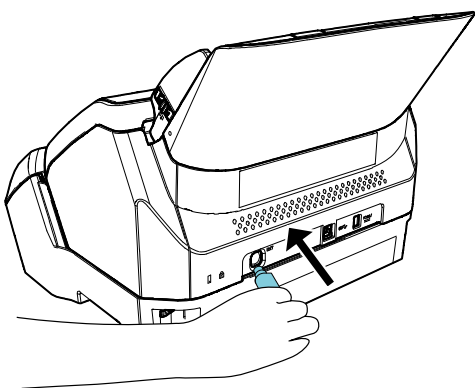

ATTENZIONE

L'imprinter non funziona se il cavo EXT non è collegato allo scanner. La scansione senza il cavo EXT collegato causa l'incastramento dei documenti nell'imprinter.

7. Reinstallare il vassoio rimosso al punto 2 sopra l'imprinter.

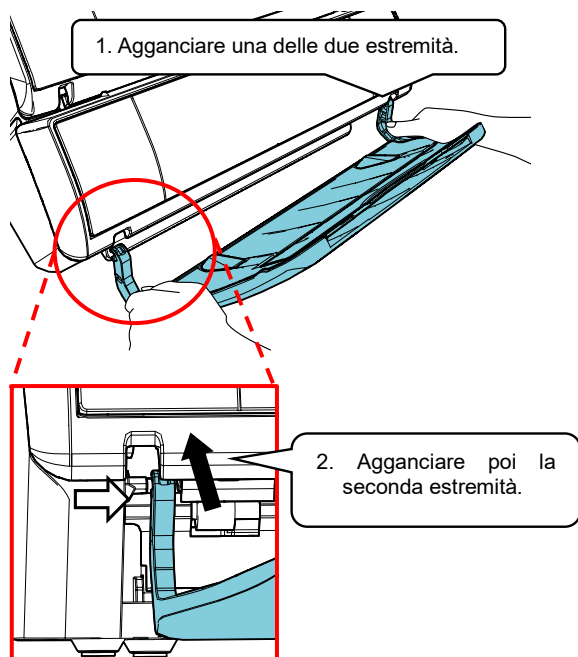

8. Collegare il cavo di alimentazione allo scanner.

2.2. Caricamento della cartuccia di inchiostro

Caricare la cartuccia di inchiostro come segue.

ATTENZIONE

Installare la cartuccia di inchiostro correttamente.

1. Spegnerlo scanner.
2. Posizionare la mano al centro del coperchio della cartuccia di inchiostro e aprire come mostrato di seguito.

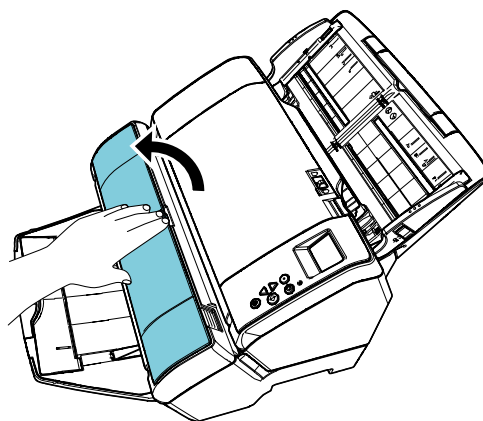

3. Togliere l'adesivo di protezione dal portacartuccia di inchiostro.
4. Sollevare il portacartuccia di inchiostro stringendo la levetta tra le dita come mostrato di seguito.

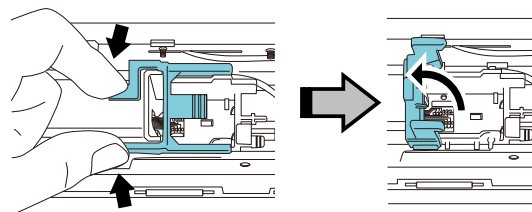

5. Estrarre la cartuccia dalla confezione.

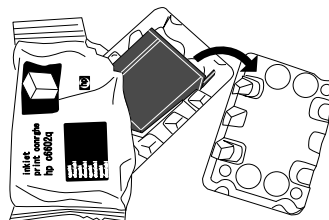

6. Togliere l'adesivo protettivo dalla cartuccia di inchiostro.

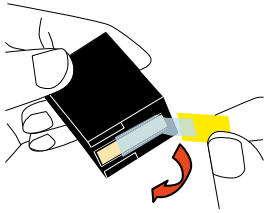

ATTENZIONE

Non toccare le parti metalliche della cartuccia, né incollare nuovamente l'adesivo protettivo.

7. Posizionare la cartuccia di inchiostro nel portacartuccia con la linguetta rivolta verso destra.

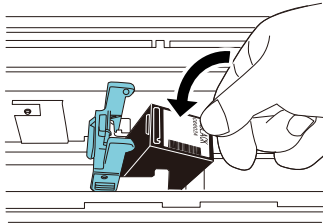

ATTENZIONE

Attenzione a non far impigliare la cartuccia nel nastro del circuito di stampa.

8. Abbassare delicatamente l'estremità del portacartuccia di inchiostro fino a che si blocca in modo da posizionare correttamente la cartuccia.

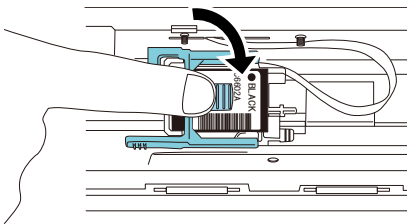

9. Spostare la cartuccia in corrispondenza di un punto di stampa appropriato.

La cartuccia di inchiostro deve essere posizionata all'interno della sezione in cui passa il documento.

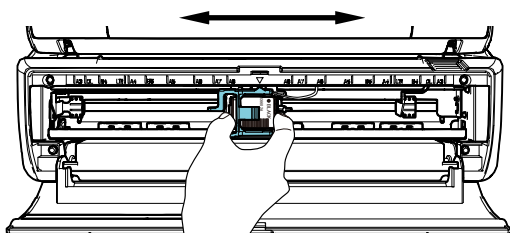

10. Chiudere il coperchio della cartuccia di inchiostro.

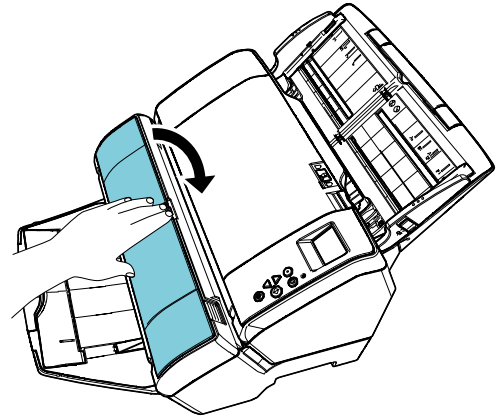

2.3. Stampa di prova

Dopo aver caricato la cartuccia di inchiostro, verificare se l'operazione di stampa funziona normalmente.

SUGGERIMENTO

Per dettagli sul pannello di comando, consultare la Guida dell'operatore fornita con lo scanner.

1. Premere il tasto [Power] sul pannello di comando dello scanner.
⇒ La schermata [Pronto] si visualizza nello schermo LCD.
2. Caricare un documento vuoto nello scanner.

SUGGERIMENTO

- Usare un foglio di formato A3 o Tabloid. Se il formato è più piccolo, la stampa potrebbe non riuscire correttamente.
- Controllare che la cartuccia di inchiostro sia posizionata entro la lunghezza del documento.

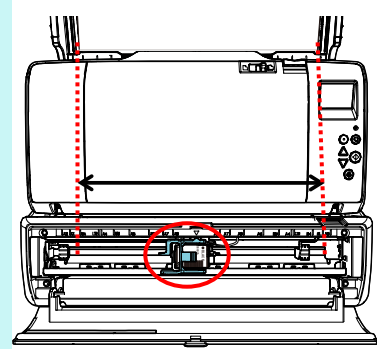

3. Premere il tasto [Menu].

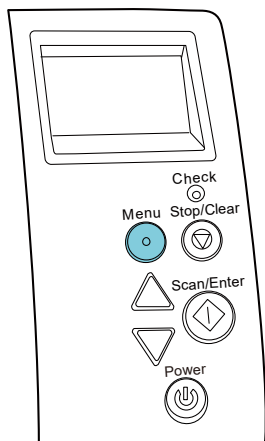

⇒ La schermata [Menu delle impostazioni] si visualizza nello schermo LCD.

4. Selezionare [3: Stampa di prova] premendo il tasto [Δ] o il tasto [▽] e confermare la selezione premendo il tasto [Scan/Enter].

⇒ La schermata [N. fogli scanditi] si visualizza nello schermo LCD.

ATTENZIONE

Se l'imprinter è scollegato o non collegato correttamente, [Non si può usare questa funzione, perché l'Imprinter non è collegato.] si visualizza nello schermo LCD.

5. Selezionare [1: Foglio singolo] o [2: Più fogli] premendo il tasto [Δ] o il tasto [▽] e confermare la selezione premendo il tasto [Scan/Enter].

Quando è selezionato [2: Più fogli], la stampa viene eseguita su tutti i fogli impostati nello scanner.

⇒ La schermata [Modello stampa] si visualizza nello schermo LCD.

6. Selezionare un modello di stampa premendo il tasto [Δ] o il tasto [▽] e confermare la selezione premendo il tasto [Scan/Enter].

SUGGERIMENTO

I modelli di prova di stampa sono i seguenti:

Modello di prova 1 (orizzontale):
 ABCDEFGHIJKLMNOPQRSTUVWXYZ[¥]^_`00000000

Modello di prova 2 (orizzontale):
 abcdefghijklmnopqrstuvwxyz{|}~ 00000000

Modello di prova 3 (orizzontale):
 !"#%&'()*+,-./0123456789:;<=>?@00000000

Modello di prova 4 (verticale):
 ABCDEFGHIJKLMNOPQRSTUVWXYZ[¥]^_`00000000

Modello di prova 5 (verticale):
 abcdefghijklmnopqrstuvwxyz{|}~ 00000000

Modello di prova 6 (verticale):
 !"#%&'()*+,-./0123456789:;<=>?@00000000

La sezione numerica "00000000" aumenta con incrementi di uno a partire da 0 (zero).

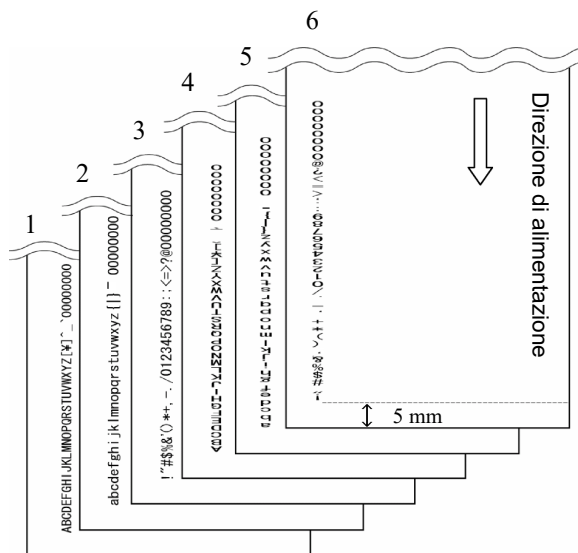

Esempio di stampa con un modello di prova

⇒ La schermata [Stampa di prova] si visualizza nello schermo LCD.

7. Selezionare [1: Sì] premendo il tasto [Δ] o il tasto [▽] e confermare la selezione premendo il tasto [Scan/Enter].

⇒ Il foglio vuoto è alimentato nello scanner e l'imprinter stamperà un modello di prova lasciando uno spazio di 5 mm (con uno scarto di 4 mm all'interno e all'esterno) dal bordo del documento.

8. Per terminare la stampa di prova, premere il tasto [Power] sul pannello di comando dello scanner per spegnere lo scanner.

Capitolo 3 Operazioni generali

3.1. Impostazione della posizione di stampa

Impostare la posizione di stampa come riportato di seguito.

1. Aprire il coperchio della cartuccia di inchiostro.
2. Spostare il portacartuccia in corrispondenza di un punto di stampa appropriato.

Tenere la cartuccia di inchiostro, come nell'immagine in basso, e farla scorrere a sinistra o a destra entro la larghezza del documento per impostarla nella posizione adatta per l'avvio della stampa.

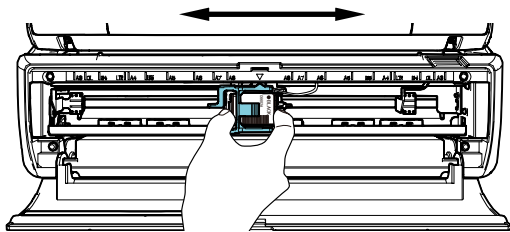

SUGGERIMENTO

- La sporgenza triangolare sul portacartuccia indica la testina di stampa. Usare la sporgenza come guida per la posizione di stampa.
- Le indicazioni del formato del documento si trovano sulla parte superiore della cartuccia di inchiostro. Usare le indicazioni come guida per la larghezza del documento.
- Caricare il documento attuale nello scanner e verificare che la cartuccia di inchiostro sia posizionata entro la larghezza del documento.

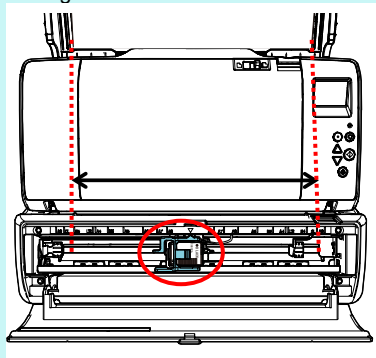

3. Chiudere il coperchio della cartuccia di inchiostro.

3.2. Configurazioni di stampa

È possibile configurare le impostazioni dell'imprinter utilizzando la finestra del driver dello scanner.

SUGGERIMENTO

La modalità di avviamento del driver dello scanner varia a seconda dell'applicazione.

Per dettagli, consultare il manuale o l'aiuto dell'applicazione in uso.

SUGGERIMENTO

È possibile specificare i seguenti elementi. Per dettagli consultare l'Aiuto del driver PaperStream IP:

- lo stato dell'imprinter (abilitato o disabilitato)
- se il driver PaperStream IP è sincronizzato con l'Endorser digitale
- le impostazioni di stampa (come il tipo di carattere, la direzione, la posizione di avvio della stampa, le stringhe di caratteri da stampare e i valori iniziali, aumentati o diminuiti del contatore)

3.3. Modalità d'uso della levetta del vassoio

Usare la levetta del vassoio quando il documento non può essere emesso correttamente.

1. Sollevare il vassoio.
2. Alzare la levetta del vassoio (una su ciascun lato).
3. Riposizionare il vassoio.

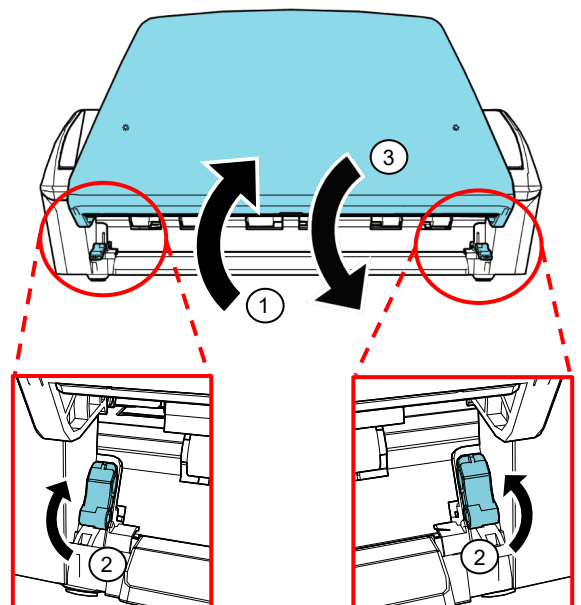

3.4. Sostituzione della cartuccia di inchiostro

La cartuccia di inchiostro è un materiale usurabile. Sostituire la cartuccia di inchiostro come segue:

ATTENZIONE

- Quando si visualizza il messaggio seguente, sostituire la cartuccia di inchiostro il prima possibile. Se si continua a stampare senza sostituire la cartuccia, la stampa potrebbe risultare sbiadita.

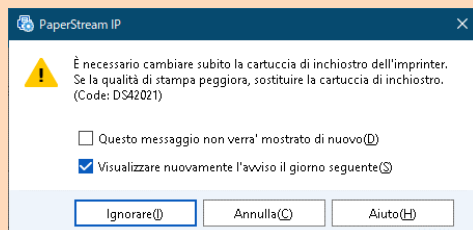

- Quando si sostituisce la cartuccia di inchiostro, verificare che sia posizionata correttamente.

1. Spegnerlo scanner.
2. Posizionare la mano al centro della cartuccia di inchiostro e aprire come mostrato di seguito.

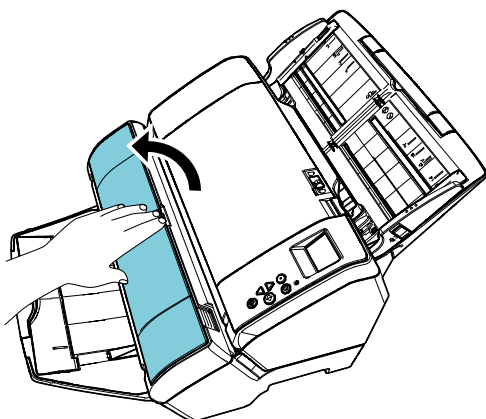

3. Sollevare il portacartuccia di inchiostro stringendo la levetta tra le dita come mostrato di seguito.

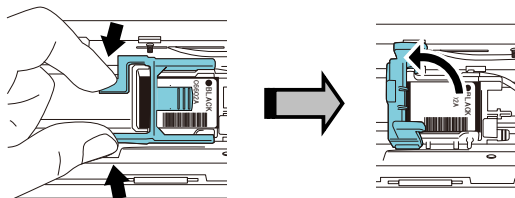

4. Togliere la cartuccia di inchiostro.

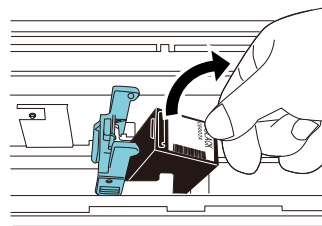

5. Togliere l'adesivo protettivo dalla nuova cartuccia di inchiostro.

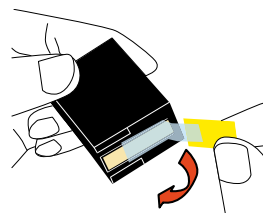

ATTENZIONE

Non toccare le parti metalliche della cartuccia, né incollare nuovamente l'adesivo protettivo.

6. Posizionare la cartuccia di inchiostro nel portacartuccia con la linguetta rivolta verso destra.

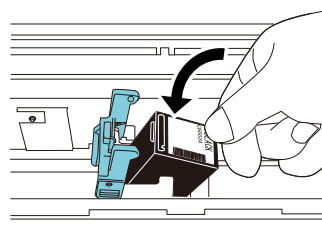

ATTENZIONE

Attenzione a non far impigliare la cartuccia nel nastro del circuito di stampa.

7. Abbassare delicatamente l'estremità finché si chiude e si fissa nel portacartuccia.

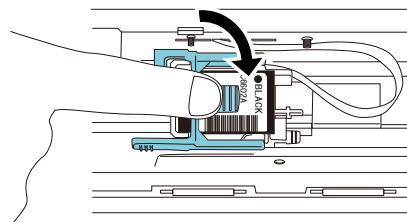

8. Spostare il portacartuccia in corrispondenza di un punto di stampa appropriato.

La cartuccia di inchiostro deve essere posizionata all'interno della sezione in cui passa il documento.

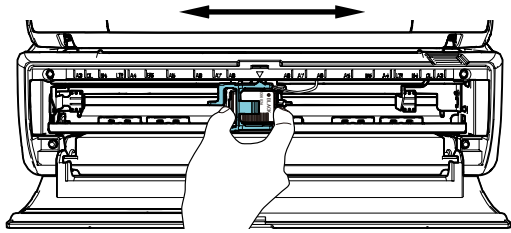

ATTENZIONE

Quando si stampa vicino al bordo del documento, fare attenzione alla posizione della cartuccia di inchiostro poiché la stampa potrebbe fuoriuscire dal documento.

9. Chiudere il coperchio della cartuccia di inchiostro.

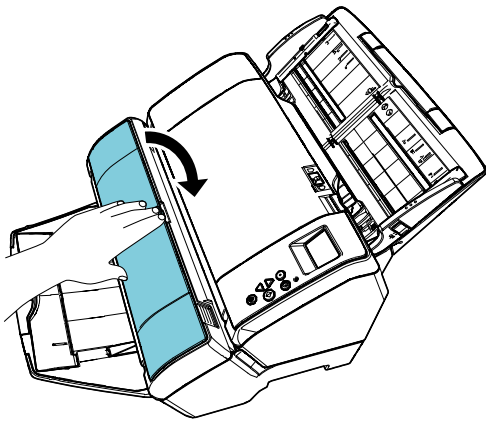

10. Accendere lo scanner.
11. Azzerare il contatore dell'inchiostro nel modo seguente.

ATTENZIONE

Azzerare il contatore di inchiostro dopo aver sostituito la cartuccia di inchiostro.

- ① Visualizzare la finestra [Software Operation Panel].
Windows Server 2012
 Fare clic destro sulla schermata Start e selezionare [Tutte le app] dalla barra delle applicazioni → [Software Operation Panel] in [fi Series].
Windows Server 2012 R2
 Cliccare [↓] in basso a sinistra nella schermata Start e selezionare [Software Operation Panel] in [fi Series]. Per visualizzare [↓], spostare il cursore del mouse.
Windows 10, Windows Server 2016, Windows Server 2019 e Windows Server 2022
 Selezionare il menu [Start] → [fi Series] → [Software Operation Panel].
Windows 11
 Selezionare il menu [Start] → [Tutte le app] → [fi Series] → [Software Operation Panel].
- ② Cliccare [Impostazione dispositivo] dalla lista a sinistra e cliccare il tasto [Reimposta] di [Inchiostro rimanente].

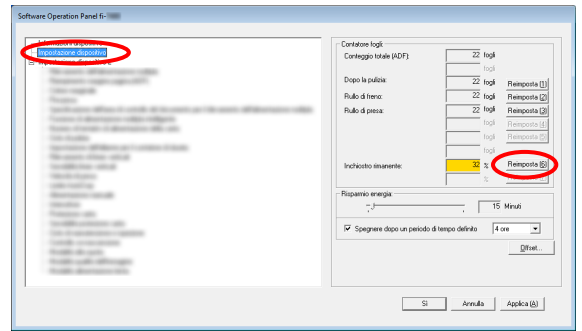

⇒ Il valore del contatore si imposta su 100.

- ③ Cliccare il tasto [Si] nella finestra [Software Operation Panel].
- ④ Si visualizza un messaggio. Cliccare il tasto [Si].
 ⇒ La finestra [Software Operation Panel] si chiude e il contatore di inchiostro si azzerà.

3.5. Rimozione dei documenti inceppati

Quando si verifica un inceppamento della carta, togliere il documento come riportato di seguito.

ATTENZIONE

Aprire l'ADF e la sezione di stampa e rimuovere il documento inceppato. Non togliere con forza il documento inceppato.

1. Togliere tutti i documenti dallo scivolo della carta dell'ADF (alimentatore).
2. Tenere entrambe le estremità della sezione di stampa e aprire come mostrato in figura.

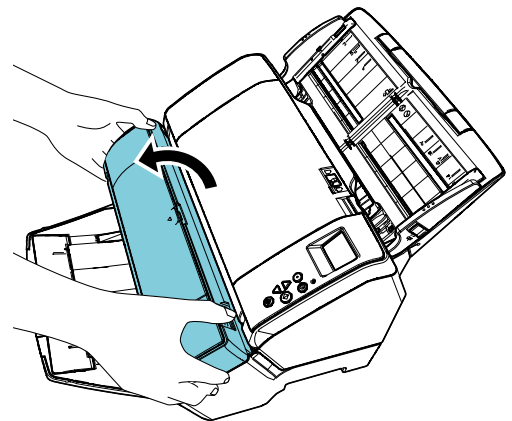

ATTENZIONE

Quando si apre l'ADF, verificare di aver aperto prima la sezione di stampa.

3. Aprire l'ADF.

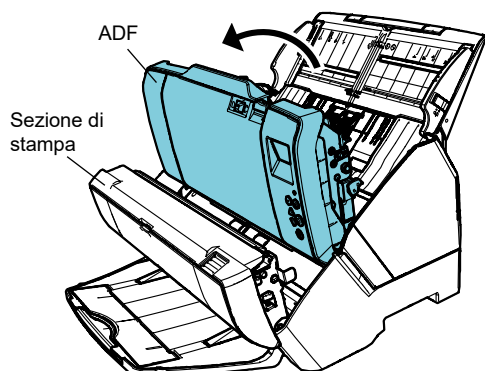

4. Rimuovere i documenti inceppati.

5. Chiudere l'ADF.

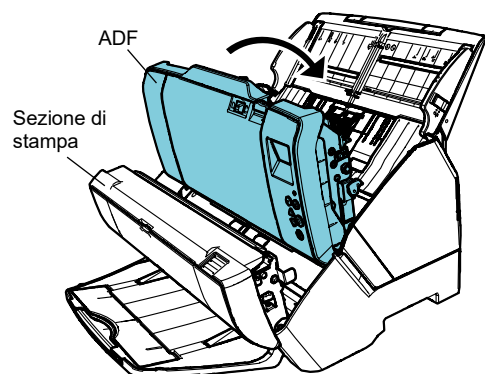

6. Tenere entrambe le estremità della sezione di stampa e chiudere come mostrato in figura.

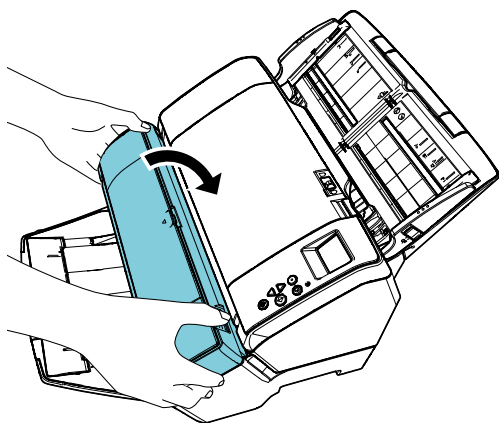

ATTENZIONE

- Verificare di aver chiuso l'ADF prima di chiudere la sezione di stampa.
- Attenzione a non chiudersi l'ADF sulle dita.
- Non muovere l'imprinter o colpirlo durante la stampa. La stampa potrebbe non riuscire correttamente.
- Se non si usa l'imprinter per molto tempo, togliere la cartuccia di inchiostro. L'inchiostro si consuma ogni volta che si accende lo scanner anche quando non si stampa.
- Non spostare l'imprinter con lo scanner installato. L'imprinter potrebbe danneggiarsi.

Capitolo 4 Manutenzione quotidiana

4.1. Pulizia della cartuccia di inchiostro

È possibile che vengano emesse stampe di scarsa qualità a causa di inchiostro e macchie sulla superficie della cartuccia di inchiostro o se non si utilizza l'imprinter per un lungo periodo. In questo caso, pulire la testina della cartuccia di inchiostro.

ATTENZIONE

Per la pulizia utilizzare un panno antistatico asciutto e pulire delicatamente lo sporco dalla superficie della testina. (Non usare fazzoletti.)

SUGGERIMENTO

Se dopo la pulizia i fori di uscita dell'inchiostro fossero ancora ostruiti, sostituire la cartuccia.

1. Spegnerlo scanner.
2. Togliere la cartuccia di inchiostro. (Vedere "3.4. Sostituzione della cartuccia di inchiostro".)

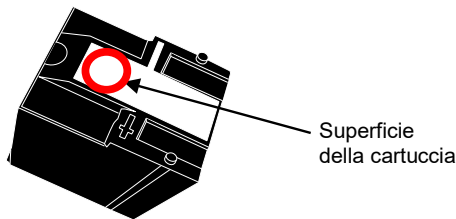

ATTENZIONE

Fare attenzione a non toccare con le mani la superficie della testina o la parte a contatto poiché si potrebbero avere stampe di bassa qualità o errori di contatto.

3. Spolverare delicatamente lo sporco dalla superficie della testina.

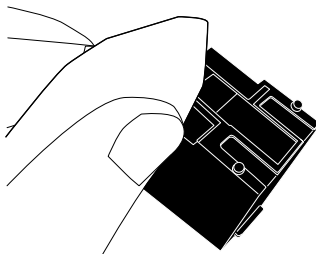

4. Assicurarsi di aver rimosso completamente lo sporco prima di installare la cartuccia di inchiostro. (Vedere "3.4. Sostituzione della cartuccia di inchiostro".)

ATTENZIONE

Installare la cartuccia di inchiostro correttamente.

4.2. Pulizia dell'imprinter

Dopo un uso frequente dell'imprinter, l'inchiostro si accumula sulla base del portacartuccia di inchiostro sporcando la carta.

Come parte della manutenzione quotidiana, pulire la base del portacartuccia procedendo come segue.

ATTENZIONE

Per la pulizia usare un panno assorbente o un tessuto e spolverare delicatamente lo sporco. Se l'inchiostro è secco, pulire delicatamente con un panno umido. (Poiché l'inchiostro è idrosolubile, pulirlo con acqua.)

1. Spegnerlo scanner.
2. Togliere la cartuccia di inchiostro. (Vedere "3.4. Sostituzione della cartuccia di inchiostro".)
3. Aprire la sezione di stampa.
4. Pulire la base del portacartuccia di inchiostro premendo delicatamente un panno o un tessuto per spolverare lo sporco.

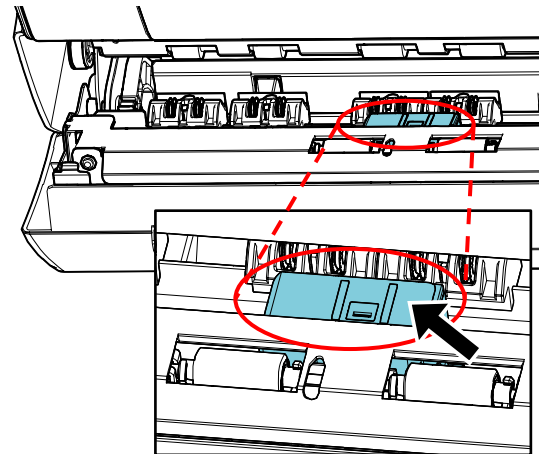

ATTENZIONE

Durante la pulizia fare attenzione a non toccare le rotelle metalliche presenti nella sezione di stampa.

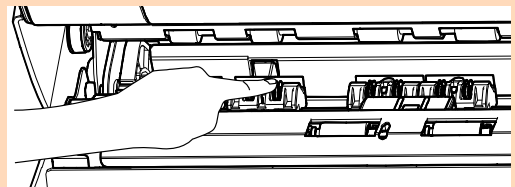

5. Verificare di aver rimosso completamente lo sporco prima di chiudere la sezione di stampa.
6. Installare nuovamente la cartuccia di inchiostro. (Vedere "3.4. Sostituzione della cartuccia di inchiostro".)

4.3. Pulizia dei rulli

Quando sulla superficie dei rulli di alimentazione dell'imprinter si deposita inchiostro o polvere, i documenti potrebbero non essere alimentati correttamente. Per evitare problemi di alimentazione, pulire regolarmente la superficie dei rulli.

SUGGERIMENTO

Il ciclo di pulizia consigliato è ogni 5000 fogli. Il ciclo attuale di pulizia potrebbe essere inferiore a seconda di quanto spesso si usa l'imprinter e dai documenti usati.

1. Aprire la sezione di stampa.
2. Pulire i rulli di gomma.

Pulire i rulli di gomma (otto in totale) sotto la sezione di alimentazione.

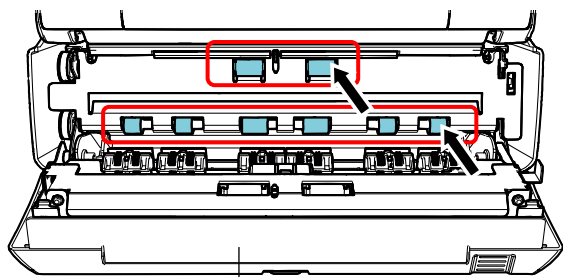

Sezione di stampa

Pulire delicatamente lo sporco e spolverare la superficie dei rulli con un panno imbevuto di Detergente F1.

ATTENZIONE

Se si versa Detergente F1 in quantità abbondante, potrebbe essere necessario più tempo perché si asciughi. Usare una quantità appropriata. Pulire completamente il detergente eliminando ogni residuo dalle parti pulite.

Pulire l'intera superficie dei rulli di gomma ruotandoli manualmente.

ATTENZIONE

Durante la pulizia fare attenzione a non toccare le rotelle metalliche presenti nella sezione di stampa.

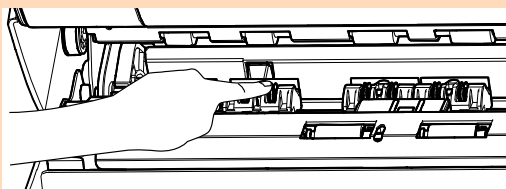

3. Pulire i rulli di plastica.

Pulire i rulli di plastica (neri) nella sezione di stampa.

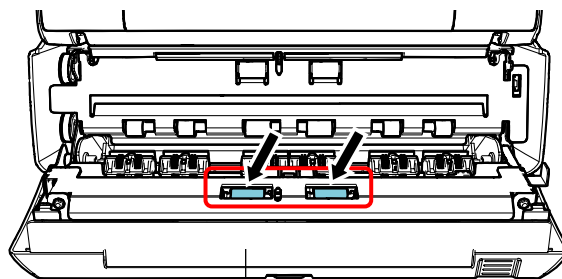



Sezione di stampa

Ruotare manualmente i rulli pulendo delicatamente lo sporco e spolverando la superficie dei rulli con un panno imbevuto di Detergente F1.

4. Verificare di aver rimosso completamente lo sporco prima di chiudere la sezione di stampa.

4.4. Materiali per la pulizia

Nome	Codice della parte	Note
 Detergente F1	PA03950-0352	Volume: 100 ml
 Fazzoletti per la pulizia	PA03950-0419	24 pacchetti (*1) (*2)

*1 Per informazioni sui materiali di pulizia, contattare il distributore/rivenditore presso cui è stato acquistato il prodotto.

*2 Preinumiditi con Detergente F1. Possono essere utilizzati al posto del panno inumidito di Detergente F1.

ATTENZIONE

- Per usare correttamente i materiali di pulizia, leggere attentamente le precauzioni riportate in ogni prodotto.
- Se si versa Detergente F1 in quantità abbondante, potrebbe essere necessario più tempo perché si asciughi. Usare una quantità appropriata. Pulire completamente il detergente eliminando ogni residuo dalle parti pulite.

Capitolo 5 Messaggi di errore

Questo capitolo spiega i messaggi di errore dell'imprinter.

I codici di errore e i messaggi di errore si visualizzano sullo schermo LCD. Fare riferimento ai codici di errore e ai messaggi di errore visualizzati per risolvere il problema.

SUGGERIMENTO

Per dettagli sui messaggi di errore e sui messaggi di errore, consultare la Guida dell'operatore fornita con lo scanner.

Codice di errore	Dettagli dell'errore	Azione
U5:4A (*1)	Coperchio Imprinter aperto	Chiudere la sezione di stampa dell'imprinter e ricaricare i documenti.
U6:B4	La cartuccia dell'inchiostro non è inserita	La cartuccia dell'inchiostro non è inserita. Verificare che la cartuccia dell'inchiostro sia posizionata correttamente. Se il problema persiste, annotare il codice di errore visualizzato e contattare il distributore/rivenditore presso cui è stato acquistato il prodotto.
A0:B2	Errore Imprinter (RAM)	Si è verificato un errore nell'imprinter. Provare quanto segue: 1. Verificare che il cavo EXT dell'imprinter sia collegato correttamente al connettore EXT a tergo dello scanner. 2. Accertarsi che la cartuccia di inchiostro sia inserita correttamente. 3. Spegnerne e riaccendere lo scanner. Se il problema persiste, annotare il codice di errore visualizzato e contattare il distributore/rivenditore presso cui è stato acquistato il prodotto.
A1:B3	Errore Imprinter (timeout di comunicazione)	
A2:B5	Errore dell'Imprinter (testina di stampa)	
A3:B6	Errore Imprinter (EEPROM)	
A4:B8	Errore Imprinter (ROM)	Se il problema persiste, annotare il codice di errore visualizzato e contattare il distributore/rivenditore presso cui è stato acquistato il prodotto.
H6:B1	Errore di sistema dell'Imprinter	Si è verificato un errore nell'imprinter. Spegnerne e riaccendere lo scanner. Se il problema persiste, annotare il codice di errore visualizzato e contattare il distributore/rivenditore presso cui è stato acquistato il prodotto.

*1: quando si apre la sezione di stampa dell'imprinter mentre lo scanner è in standby, si visualizza solo un messaggio di errore senza un codice di errore. I tasti nel pannello di comando, inoltre, sono disabilitati mentre la sezione di stampa dell'imprinter è aperta.

Capitolo 6 Specifiche

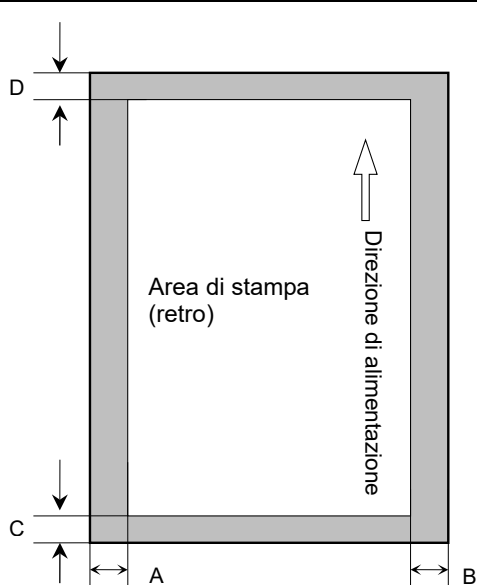
Elemento	Specificazione
Modalità di stampa	Stampa a getto di inchiostro termico
Tempo di stampa	Post stampa, stampa sulla superficie a tergo
Caratteri stampabili	Alfabeto: dalla A alla Z, dalla a alla z Caratteri numerici: 0, da 1 a 9 Simboli: ! " # \$ % & ' () * + , - . / : ; < = > ? @ [¥] ^ ` { } ~
Numero massimo di caratteri per linea	Max. 43 cifre
Orientamento della stampa	Normale, Grassetto: 0°, 180° (orizzontale), 90° e 270° (verticale) Stretto: 0°, 180° (orizzontale)
Dimensione del carattere	Normale, Grassetto: Altezza 2,91 mm × larghezza 2,82 mm (orientamento orizzontale), Altezza 2,82 mm × larghezza 2,91 mm (orientamento orizzontale), Stretto: Altezza 2,91 mm × larghezza 2,12 mm (orientamento orizzontale),
Altezza del carattere	3,53 mm (Normale, Grassetto), 2,54 mm (Stretto)
Stile dei font	Normale, Grassetto
Larghezza del carattere	Normale, Grassetto, Stretto
Documento scandibile	Documenti scandibili con lo scanner Per dettagli, consultare la Guida dell'operatore fornita con lo scanner. La dimensione carta e il peso sono i seguenti: - Dimensione massima (larghezza × lunghezza) 304,8 mm × 431,8 mm - Dimensione minima (larghezza × lunghezza) 50,8 mm × 69 mm - Peso della carta Da 52 a 127 g/m ² ATTENZIONE <ul style="list-style-type: none"> L'inchiostro su documenti con superficie lucida come carta termica, carta autografica termica, carta patinata e carta patinata da disegno potrebbe richiedere più tempo per asciugarsi e la stampa potrebbe essere di bassa qualità. L'imprinter deve essere pulito più frequentemente quando si usano questi tipi di carta. Documenti spessi in plastica come carte di credito e il Trasporto fogli non possono essere scanditi con l'imprinter installata.
Area di stampa	 <p>A = 5 mm B = 5 mm C = 5 mm D = 5 mm (0,20 pollici)</p> <p>ATTENZIONE Non stampare nei 5 mm dal bordo del documento.</p>
Accuratezza della posizione di stampa	±4 mm dal punto di partenza per la direzione di alimentazione
Dimensione	Senza scanner: 399 (L) mm × 298 (P) mm × 150 (A) mm Con lo scanner: 399 (L) mm × 298 (P) mm × 232 (A) mm (escluso il cavo di interfaccia, lo scivolo della carta dell'ADF (alimentatore) e il vassoio)
Peso	3,5 kg
Condizioni ambientali	Temperatura: da 10°C a 35°C, Umidità: da 20% a 80%

Materiale usurabile	Cartuccia di inchiostro (PARTE N.: CA00050-0262) (Vedere pagina 18 "Contatti per l'acquisto di materiali usurabili e materiali di pulizia".) Numero di caratteri stampabili: 4.000.000 di caratteri (il numero di caratteri stampabili è diverso a seconda dei caratteri da stampare.) Ciclo di sostituzione: 4.000.000 caratteri o a sei mesi dall'apertura (la cartuccia dell'inchiostro ha un periodo di validità che varia in base all'apertura del pacchetto. Iniziare a usare la cartuccia dell'inchiostro prima della scadenza riportata sul pacchetto.)
---------------------	---

Per informazioni

Consultare la lista dei contatti nella seguente pagina Web:

<https://imagescanner.fujitsu.com/r/ctl/>

Scanner di immagini a colori fi Series

Per altre informazioni relative allo scanner, visitare la seguente pagina Web:

<https://www.fujitsu.com/global/support/products/computing/peripheral/scanners/fi/>

Se la soluzione al problema non è presente nei siti indicati, consultare la lista di contatti del distributore/rivenditore al seguente sito Web:

<https://www.fujitsu.com/global/about/resources/shop/computing/peripheral/scanners/index.html>

Contatti per l'acquisto di materiali usurabili e materiali di pulizia

<https://imagescanner.fujitsu.com/r/ctl/>