

fi-718PR 列印器

操作指南

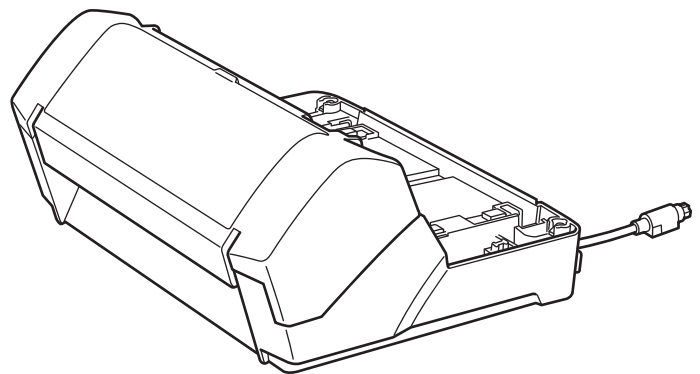

目錄

引言.....	1
1. 準備.....	3
1.1. 檢查包裝內容.....	3
1.2. 部件名稱.....	3
2. 安裝.....	5
2.1. 安裝列印器.....	5
2.2. 裝上墨水匣.....	6
2.3. 測試掃描.....	7
3. 基本操作.....	10
3.1. 設定列印位置.....	10
3.2. 如何使用導紙板.....	10
3.3. 列印設定.....	11
3.4. 更換墨水匣.....	12
3.5. 取出卡紙.....	13
4. 日常維護.....	15
4.1. 清潔墨水匣.....	15
4.2. 清潔列印器.....	15
4.3. 清潔滾輪.....	16
4.4. 清潔用品.....	16
5. 錯誤訊息.....	17
6. 規格.....	19

- 本手冊的內容若有變更，恕不另行通知。
- 對於因使用本掃描器和本手冊中描述之程序而造成任何損害，以及因瑕疵所造成的損失，PFU Limited 概不負責，且對第三者的索賠亦不負有任何賠償責任。
- 根據著作權法，禁止複製本手冊全部或部分內容以及複製掃描器的應用程式。

引言

感謝您購買 fi-7140/fi-7160/fi-7180 彩色影像掃描器專用的 fi-718PR 列印器配件（以下簡稱為「列印器」）。

本指南說明如何安裝、連接、操作和日常保養列印器。

關於 fi-7140/fi-7160/fi-7180 影像掃描器（以下簡稱為「掃描器」）的更多詳細資訊，請參閱《fi-7140/fi-7240 影像掃描器操作指南》或《fi-7160/fi-7260/fi-7180/fi-7280 影像掃描器操作指南》（收錄於掃描器隨附的 Setup DVD-ROM 中）。

2017 年 3 月

常規

本手冊如果沒有特別提及，使用的範例就是安裝到 fi-7160/fi-7180 影像掃描器的 fi-718PR 列印器。關於 fi-7140 影像掃描器專屬項目，會視需要提供額外資訊。

安全資訊

隨附的《安全注意事項》手冊包含安全和正確使用本產品的相關重要資訊。使用列印器之前，請務必閱讀並了解文件所提供的資訊。

製造商

PFU Limited
YOKOHAMA i-MARK PLACE, 4-4-5 Minatomirai, Nishi-ku,
Yokohama, Kanagawa, 220-8567, Japan

商標

Microsoft、Windows、Windows Server 和 Windows Vista 是 Microsoft Corporation 在美國或/與其他國家/地區之商標或註冊商標。

PaperStream 是 PFU Limited 在日本之註冊商標。其他公司名稱及產品名稱分別是其所屬公司之商標或註冊商標。

本手冊使用的縮寫名稱

作業系統和產品在本手冊中標示如下。

產品	標示
Windows Vista® 家用入門版 (32/64 位元版) Windows Vista® 家用進階版 (32/64 位元版) Windows Vista® 商用入門版 (32/64 位元版) Windows Vista® 企業版 (32/64 位元版) Windows Vista® 旗艦版 (32/64 位元版)	Windows Vista (*1)
Windows Server™ 2008 Standard (32/64 位元版) Windows Server™ 2008 R2 Standard (64 位元版)	Windows Server 2008 (*1)
Windows® 7 家用進階版 (32/64 位元版) Windows® 7 專業版 (32/64 位元版) Windows® 7 企業版 (32/64 位元版) Windows® 7 旗艦版 (32/64 位元版)	Windows 7 (*1)
Windows Server™ 2012 Standard (64 位元版)	Windows Server 2012 (*1)
Windows Server™ 2012 R2 Standard (64 位元版)	Windows Server 2012 R2 (*1)
Windows® 8 (32/64 位元版) Windows® 8 專業版 (32/64 位元版) Windows® 8 企業版 (32/64 位元版)	Windows 8 (*1)
Windows® 8.1 (32/64 位元版) Windows® 8.1 專業版 (32/64 位元版) Windows® 8.1 企業版 (32/64 位元版)	Windows 8.1 (*1)
Windows® 10 家用版 (32/64 位元版) Windows® 10 專業版 (32/64 位元版) Windows® 10 企業版 (32/64 位元版) Windows® 10 教育版 (32/64 位元版)	Windows 10 (*1)
Windows Server™ 2016 Standard (64 位元版)	Windows Server 2016 (*1)
fi-718PR 列印器	列印器
fi-7140 彩色影像掃描器	fi-7140
fi-7160/fi-7180 彩色影像掃描器	fi-7160/fi-7180
fi-7140/fi-7160/fi-7180	掃描器

產品	標示
fi-7140/fi-7240 影像掃描器操作指南 fi-7160/fi-7260/fi-7180/fi-7280 影像 掃描器操作指南	操作指南

*1：當上述作業系統版本之間並無差異時，一律統稱為「Windows」。

本手冊中的箭頭符號

本手冊使用右箭頭符號 (→)，以分隔該連續選擇的圖示或功能表選項。

範例：按一下 [開始] 功能表 → [控制台]。

本手冊中的畫面圖例

Microsoft 產品畫面已獲得 Microsoft Corporation 授權重新印製。為求提升產品品質，本手冊中的畫面圖例若有更改，恕不另行通知。

如果實際畫面與本手冊中的畫面圖例有所不同，請按照實際顯示的畫面操作，同時參閱所使用掃描器應用程式的使用手冊。

本手冊中使用 PaperStream IP (TWAIN) 驅動程式的畫面圖例。

本手冊使用 Window 7 的畫面作圖例說明。出現的視窗與操作方法根據作業系統而異。此外請注意，根據掃描器機型而異，更新 PaperStream IP (TWAIN) 驅動程式時，本手冊中記載的畫面和操作方法可能會有所不同。在此情況下，請參閱更新驅動程式時所提供的使用手冊。

1. 準備

1.1. 檢查包裝內容

當您打開列印器包裝時，請妥善保管裝置主體及其附件。

請確認包裝內容符合列印器包裝盒內隨附的包裝內容清單。

若有任何部件遺漏，請聯絡原購買經銷商或富士通掃描器的特約服務中心。

1.2. 部件名稱

<列印器部件>

正面

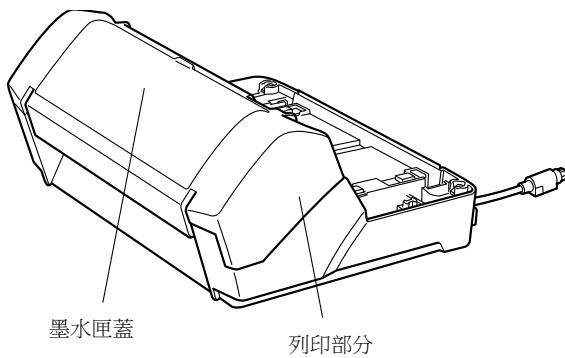

背面

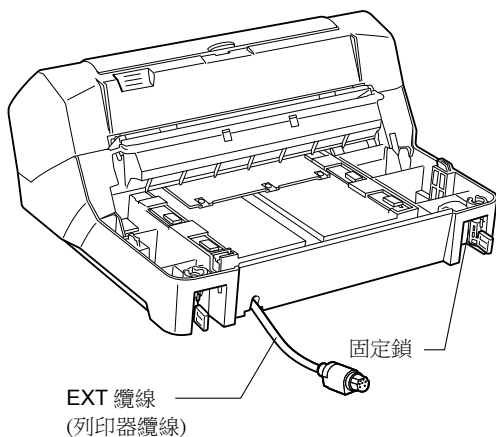

<已安裝掃描器的列印器>

正面

[fi-7160/fi-7180]

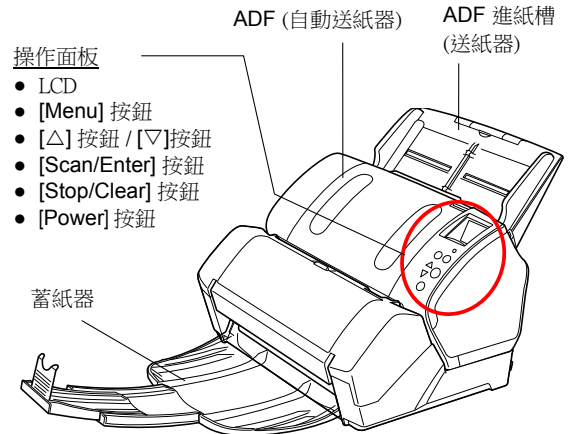

[fi-7140]

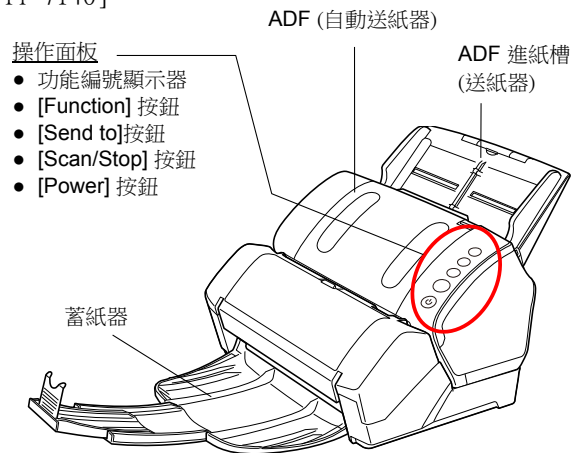

背面

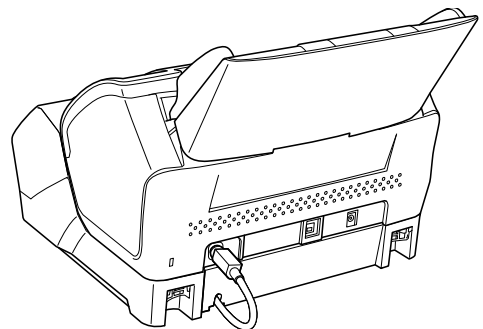

<列印器内部>

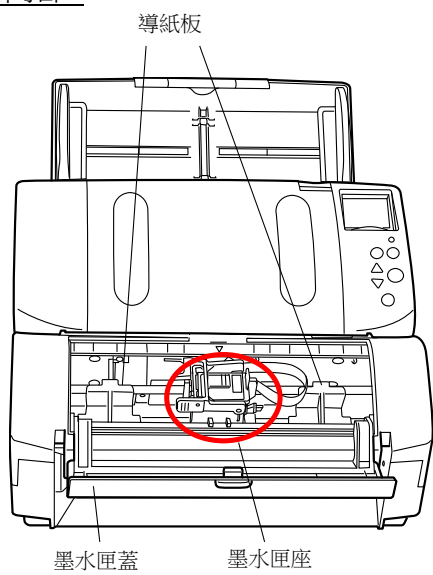

2. 安裝

2.1. 安裝列印器

按照以下程序安裝列印器。

1. 關閉掃描器的電源，然後拔下電源線。
2. 如下所示，從掃描器取下蓄紙器。
 - 1) 用左手扶住蓄紙器左側。

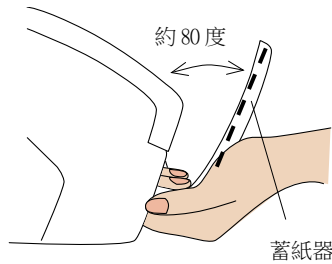

- 2) 用拇指按住掃描器，同時緩緩拉出蓄紙器。

- ① 用拇指按住掃描器。

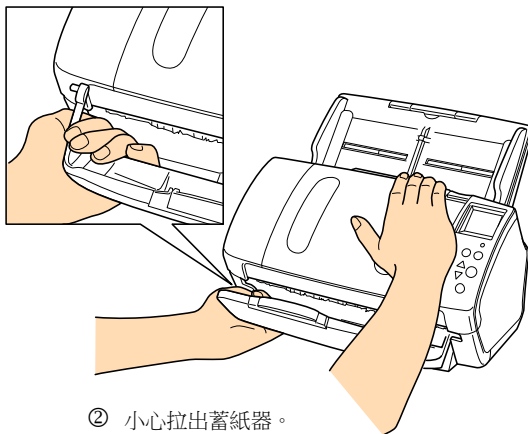

- 3) 從掃描器拉出蓄紙器左端，再拉出右端。

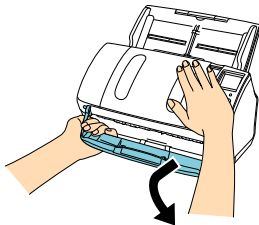

注意事項

安裝列印器前必須先取出蓄紙器。

3. 將掃描器裝上列印器。

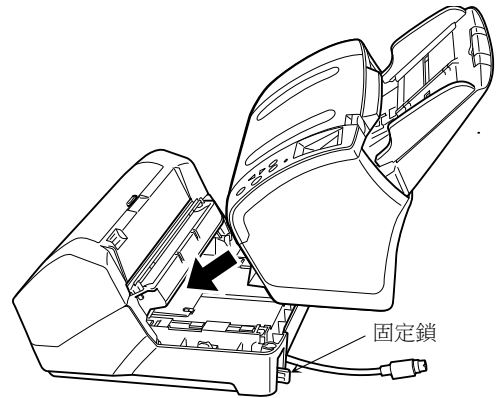

將掃描器放在列印器的背面上方，然後輕輕將掃描器向前放下，直至接觸到列印器為止。

注意事項

小心以免夾傷手指。

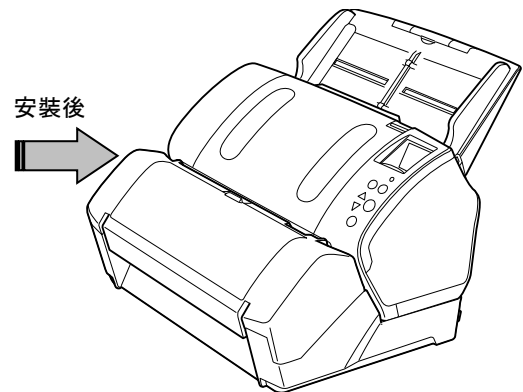

4. 提起掃描器背面的固定鎖 (x 2)。

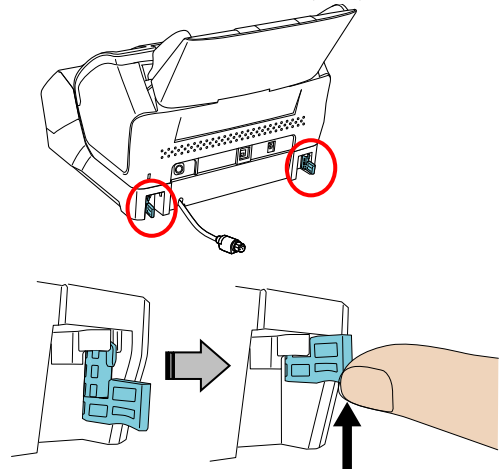

5. 朝裡面關上固定鎖。

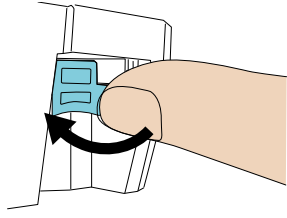

6. 將 EXT 纜線連接至掃描器背面的接口。

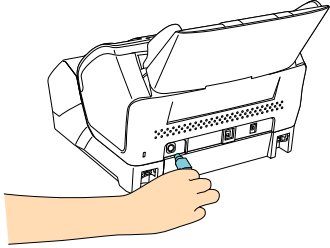

注意事項

如果 EXT 纜線未接妥，則無法使用列印器。掃描器若未接受 EXT 纜線，會導致文件在列印器中卡紙。

7. 將蓄紙器（已於步驟 2 中取出）裝回列印器正面。

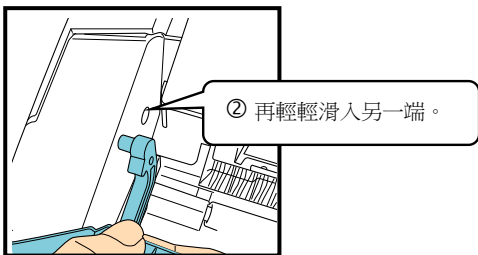
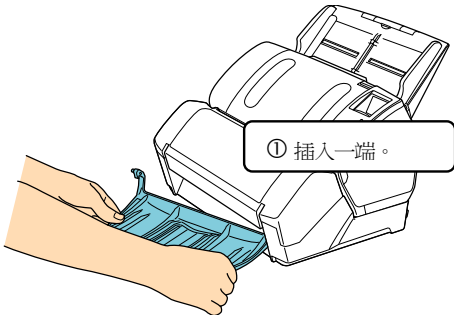

8. 將電源線接上掃描器。

2.2. 裝上墨水匣

按照以下程序裝上墨水匣。

注意事項

安裝墨水匣時，請正確安裝。

1. 關閉掃描器電源。
2. 將手放在墨水匣中間部位並打開，如下所示。

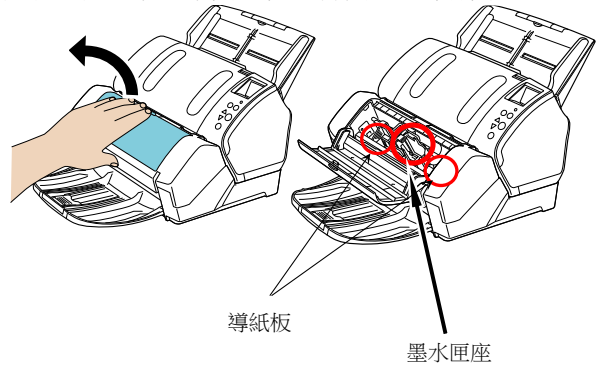

3. 從墨水匣座和導紙板撕下包裝膠帶。
4. 如下所示，用手指捏住控制桿拉起墨水匣座。

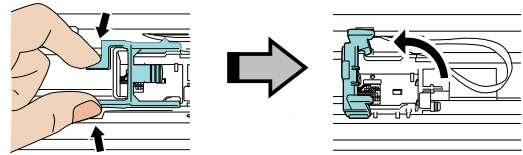

5. 拿出新的墨水匣。

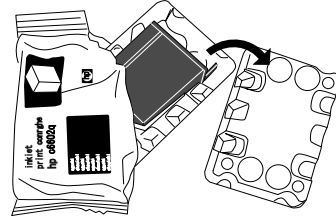

6. 從墨水匣上撕下保護膠帶。

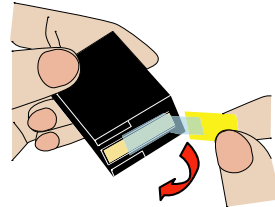

注意事項

請勿碰觸墨水匣的金屬部分，或將保護膠帶貼回墨水匣。

7. 如上所示，將墨水匣凸出部分朝右裝入墨水匣座。

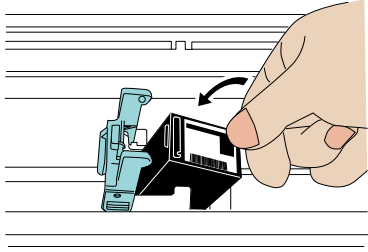

注意事項

小心以免墨水匣碰觸到電路板。

8. 放下墨水匣座，直到鎖定為止。

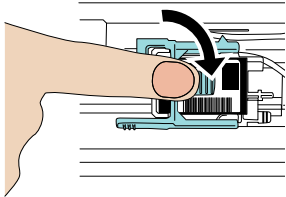

9. 將墨水匣座的位置調整至文件經過之處。

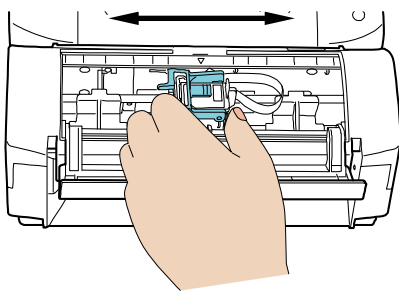

10. 關閉墨水匣蓋。

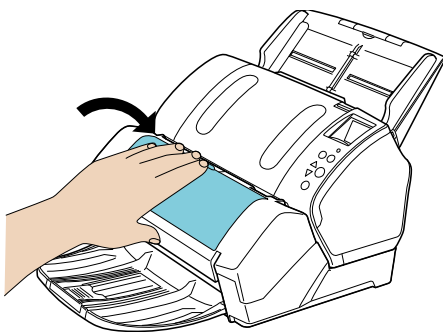

2.3. 測試掃描

安裝墨水匣之後，檢查是否可執行列印作業。

提示

關於操作面板的詳細資訊，請參閱掃描器隨附的操作手冊。

[fi-7160/fi-7180]

1. 按住操作面板上 [Power] 按鈕。
⇒ LCD 上顯示 [Ready] 畫面。
2. 將空白文件載入 ADF 進紙槽 (送紙器)。

提示

- 請使用 A4 或 Letter 大小的空白紙張。如果紙張小於 A4 或 Letter 尺寸，則可能無法順利列印。
- 確認墨水匣的位置不超出文件寬度範圍。

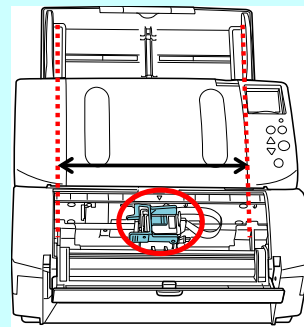

3. 按下 [Menu] 按鈕。

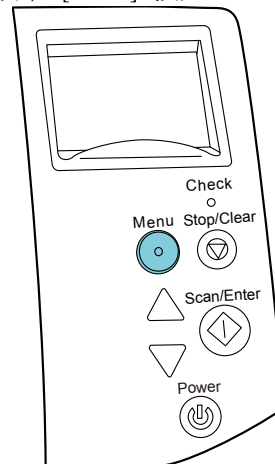

⇒ 在 LCD 上顯示 [設定功能表] 畫面。

4. 按下 [△] 或 [▽] 按鈕選擇 [3: 測試列印]，然後按一下 [Scan/Enter] 按鈕。
⇒ 在 LCD 上顯示 [掃描頁數] 畫面。

注意事項

若列印器處於未連接狀態或沒有接妥，會在 LCD 上顯示 [尚未連接列印器，因此無法使用此功能]。

5. 按下 [△] 或 [▽] 按鈕選擇 [1: 只有一頁] 或 [2: 多頁]，然後按一下 [Scan/Enter] 按鈕。選擇 [2: 多頁] 時，會列印掃描器中所有的紙張。
⇒ 在 LCD 上顯示 [列印形式] 畫面。
6. 按下 [△] 或 [▽] 按鈕選擇列印形式，然後按一下 [Scan/Enter] 按鈕。

提示

列印測試樣式

測試樣式 1 (水平)：

ADEFGHIJKLMNOPQRSTUVWXYZ[¥]^_`00000000

測試樣式 2 (水平)：

abcdefghijklmnopqrstuvmnopqrstuvwxyz{|}~ 00000000

測試樣式 3 (水平)：

!"#\$%&'()*+,-./0123456789:;<=>?@00000000

測試樣式 4 (垂直)：

ABCDEFGHIJKLMNPOQRSTUVWXYZ[¥]^_`00000000

測試樣式 5 (垂直)：

abcdefghijklmnopqrstuvmnopqrstuvwxyz{|}~ 00000000

測試樣式 6 (垂直)：

!"#\$%&'()*+,-./0123456789:;<=>?@00000000

數字部分「00000000」會從 0 (零) 開始以一為單位遞增。

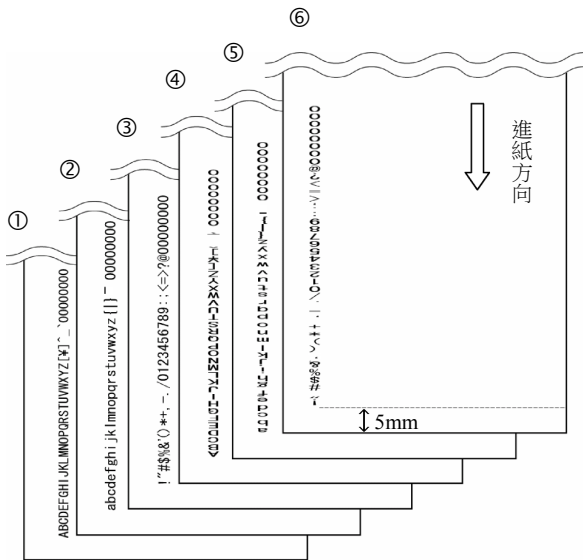

測試樣式列印樣本

⇒ 在 LCD 上顯示 [測試列印] 畫面。

7. 按下 [△] 或 [▽] 按鈕選擇 [1: 是]，然後按一下 [Scan/Enter] 按鈕。
⇒ 空白頁會送入掃描器，然後列印器會從文件邊緣距離 5 mm 處(向內向外的允許範圍為 4 mm)，列印出列印測試樣式。
8. 若要停止測試列印，按下 [Power] 按鈕 (操作面板上)，關閉掃描器電源。

[fi-7140]

1. 在操作面板上按住 [Function] 按鈕，然後按下 [Power] 按鈕。
2. 在功能編號顯示器中，若「b」顯示在「P」後面，請放開 [Function] 按鈕。

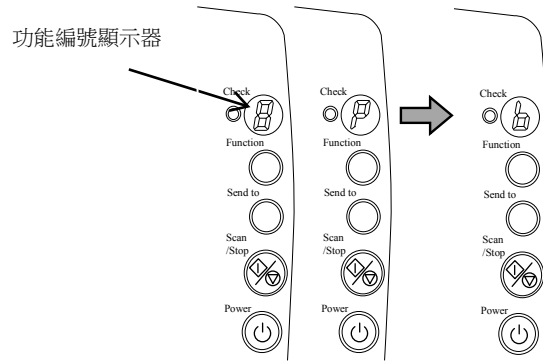

3. 在掃描器中裝入空白文件。

提示

- 請使用 A4 或 Letter 大小的空白紙張。如果紙張小於 A4 或 Letter 尺寸，則可能無法順利列印。
- 確認墨水匣的位置不超出文件寬度範圍。

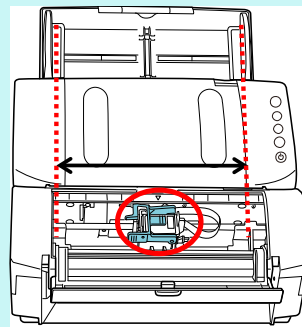

- 按下 [Scan/Stop] 按鈕。
 - ⇒ 空白頁會送入掃描器，然後列印器會從文件邊緣距離 5 mm 處(向內向外的允許範圍為 4 mm)，列印出列印測試樣式。

提示

列印測試樣式

測試樣式 1 (水平)：

A B C D E F G H I J K L M N O P Q R S T U V W X Y Z [] ^ _ ` 00000000

測試樣式 2 (水平)：

a b c d e f g h i j k l m n o p q r s t u v w x y z { | } ~ 00000000

測試樣式 3 (水平)：

! " # \$ % & ' () * + , - . / 0 1 2 3 4 5 6 7 8 9 : ; < = > ? @ 00000000

測試樣式 4 (垂直)：

A B C D E F G H I J K L M N O P Q R S T U V W X Y Z [] ^ _ ` 00000000

測試樣式 5 (垂直)：

a b c d e f g h i j k l m n o p q r s t u v w x y z { | } ~ 00000000

測試樣式 6 (垂直)：

! " # \$ % & ' () * + , - . / 0 1 2 3 4 5 6 7 8 9 : ; < = > ? @ 00000000

若在掃描器中裝入多頁文件，會重複列印測試樣式 1 至 6。
 數字部分「00000000」會從 0 (零) 開始以一為單位遞增。
 列印操作會在印出一個樣式後停止。要繼續測試列印，請按下 [Scan/Stop] 按鈕。

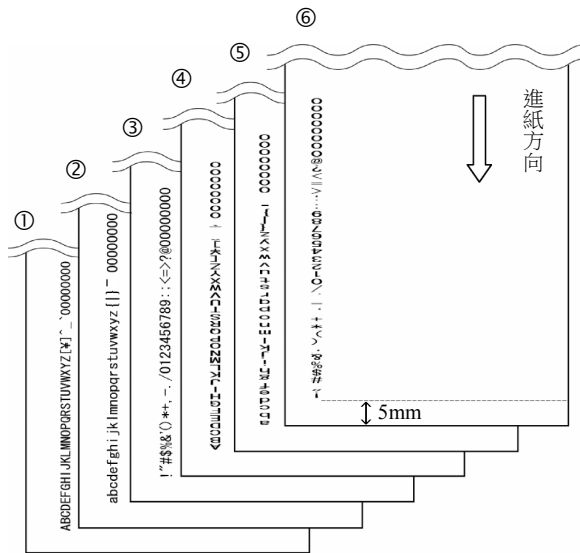

測試樣式列印樣本

- 若要停止測試列印，按下 [Power] 按鈕（操作面板上），關閉掃描器電源。

3. 基本操作

3.1. 設定列印位置

調整墨水匣位置準備列印：

1. 打開墨水匣蓋。
2. 如下所示握住墨水匣座，然後在文件寬度範圍內向左或向右滑動，調整至最適合列印的開始位置。

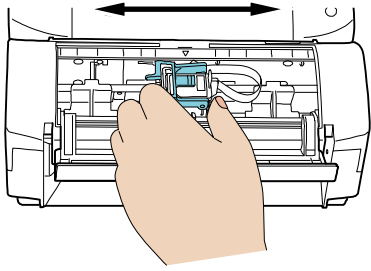

提示

- 墨水匣座扣夾上的三角形凸出部分表示頁面目前的列印位置。
- 在墨水匣座背面上方有文件大小標記，可針對文件大小和列印位置加以調整。
- 將要列印的文件放入 ADF，並確認墨水匣位置在文件的寬度範圍內。

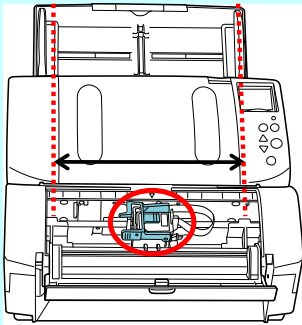

3.2. 如何使用導紙板

使用導紙板可防止因頁緣捲曲（如下所示）而導致卡紙。

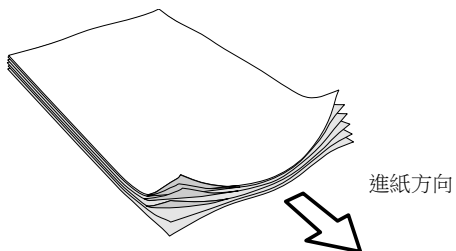

將導紙板調整至頁面寬度。

1. 將文件載入掃描器。
2. 打開墨水匣蓋。
3. 滑動左右兩側的導紙板至文件寬度。

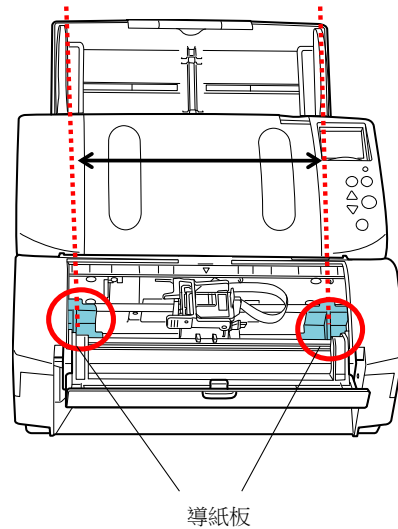

注意事項

小心以免導紙板碰觸電路板。

提示

若要在較寬的紙張邊緣上列印，請取下導紙板讓墨水匣有足夠的列印空間，然後再將取下的導紙板裝回中央位置。

右端列印

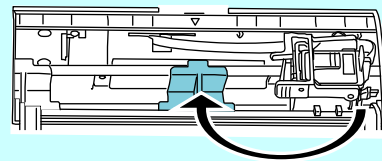

左端列印

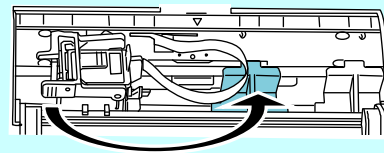

<取下導紙板>

如下所示，用手指按住導紙板，然後提起並拉出。

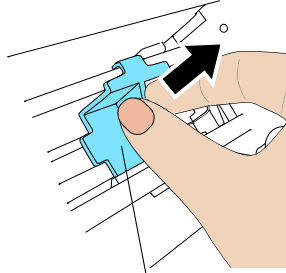

導紙板

<裝上導紙板>

1. 如左圖所示裝上導紙板。

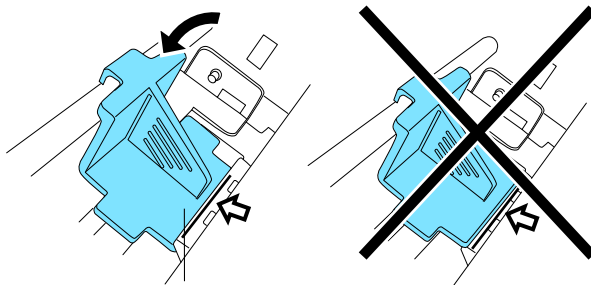

導紙板

2. 按下導紙板上方向直至固定為止。

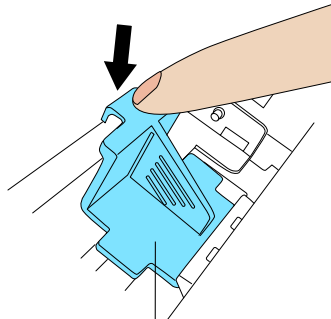

導紙板

3.3. 列印設定

您可以使用掃描器驅動程式的設定對話方塊，來指定列印器的設定。

PaperStream IP (TWAIN) 驅動程式 (圖例)

在標準模式中，指定 [列印器] 功能表的 [列印器] 設定。

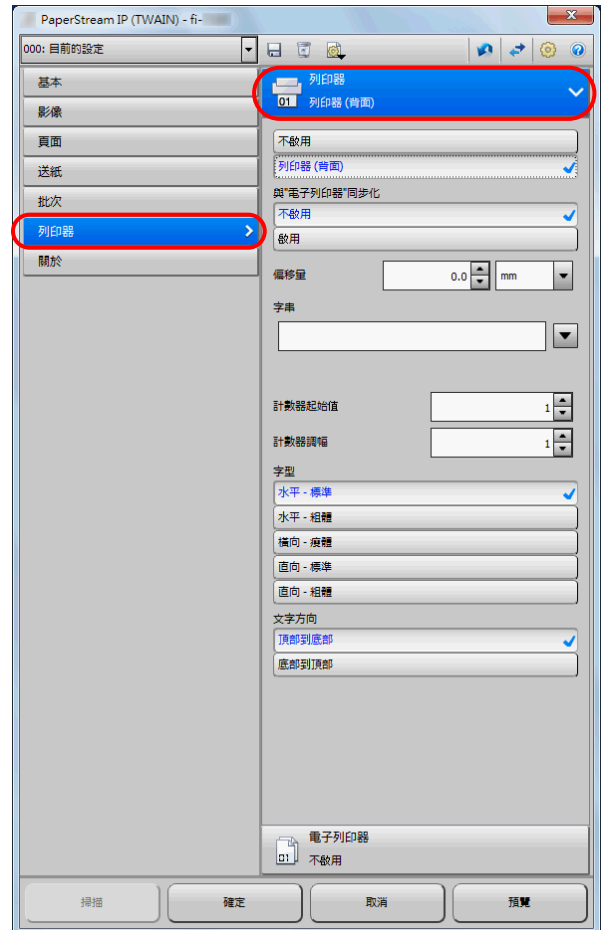

提示

可指定以下項目。關於詳細資訊，請參閱 PaperStream IP 驅動程式輔助說明。

- 列印器狀態 (開啟或關閉)
- PaperStream IP 驅動程式是否與電子列印器同步
- 列印設定 (例如字型、方向、列印開始位置、列印字串及縮寫、增加或減少計數器值)

3.4. 更換墨水匣

墨水匣為耗材。

按照以下程序更換墨水匣。

注意事項

- 當出現以下訊息時，請儘快更換墨水匣。
若不更換墨水匣並繼續列印，列印效果會變淡。

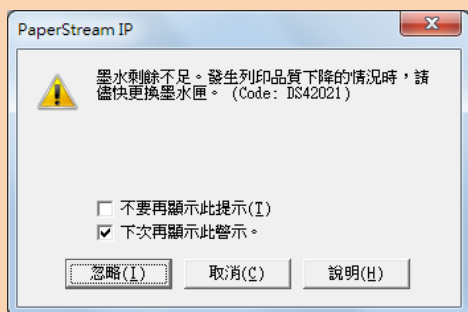

- 更換其他墨水匣時，請務必正確安裝。

1. 關閉掃描器電源。
2. 將手放在墨水匣中間部位並打開，如下所示。

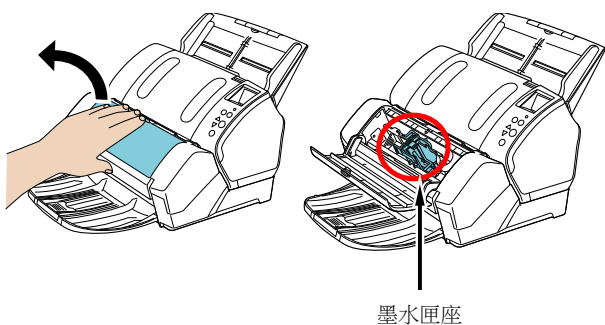

3. 用手指捏住控制桿拉起墨水匣座，如下所示。

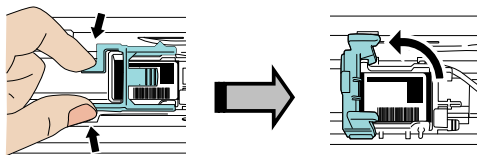

4. 取出墨水匣。

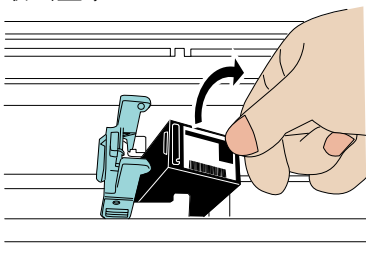

5. 從新的墨水匣上撕下保護膠帶。

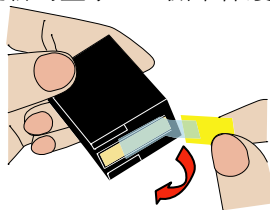

注意事項

請勿碰觸墨水匣的金屬部分，或將保護膠帶貼回墨水匣。

6. 將凸出部分朝右插入墨水匣。

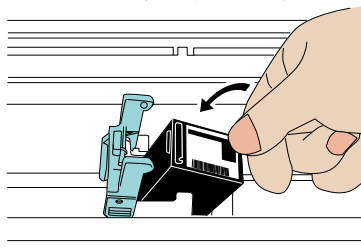

注意事項

小心以免墨水匣碰觸到電路板。

7. 放下墨水匣座，直到鎖定為止。

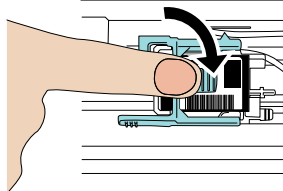

8. 將墨水匣座的位置調整至文件經過之處。

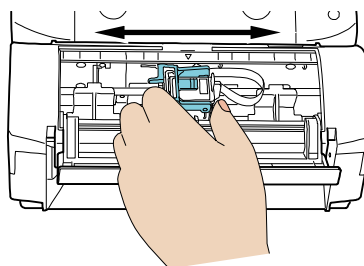

注意事項

注意：根據列印位置而異，掃描器在文件邊緣上列印時，部分內容可能會超出文件的列印範圍。

- 關閉墨水匣蓋。

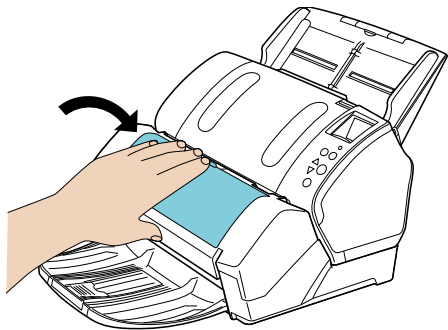

- 開啟掃描器電源。
- 重設墨水計數器。

注意事項

更換墨水匣後請務必重設墨水計數器。

- 顯示 [Software Operation Panel] 對話方塊。

Windows Server 2008/Windows 7 或更舊版本

按一下 [開始] 功能表 → [所有程式] → [fi Series] → [Software Operation Panel]。

Windows Server 2012/Windows 8

以滑鼠右鍵按一下開始畫面，並選擇應用程式列表上的 [所有應用程式] → [fi Series] 下方的 [Software Operation Panel]。

Windows Server 2012 R2/Windows 8.1

按一下開始畫面左下角的 [↓] → [fi Series] 下方的 [Software Operation Panel]。

如要顯示 [↓]，請移動滑鼠游標。

Windows 10/Windows Server 2016

按一下 [開始] 功能表 → [fi Series] → [Software Operation Panel]。

- 從左側清單選擇 [裝置設定]。

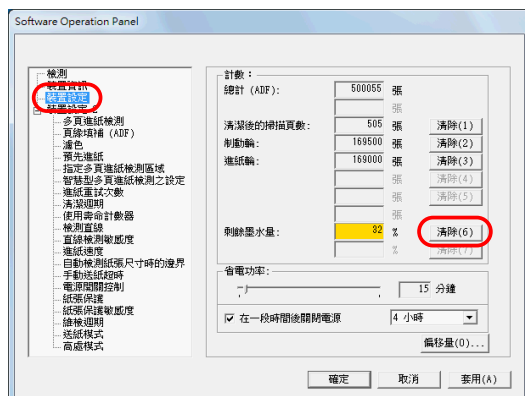

- 按一下剩餘墨水量的 [清除] 按鈕。
⇒ 計數器的數值重設為「100」。

- 按一下 [Software Operation Panel] 對話方塊中的 [確定] 按鈕。
⇒ 出現確認訊息。
- 按一下 [確定] 按鈕。
⇒ 儲存設定。

3.5. 取出卡紙

發生卡紙時，請按照以下程序取出文件。

注意事項

請勿用力拉出卡紙。

- 從 ADF 進紙槽 (送紙器) 中取出所有文件。
- 將手放在列印部位的右側並打開，如下所示。

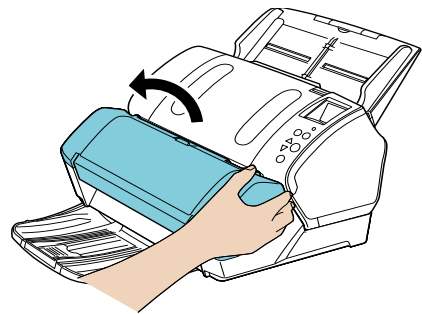

注意事項

開啟 ADF 前請先打開列印部分。

- 打開 ADF。

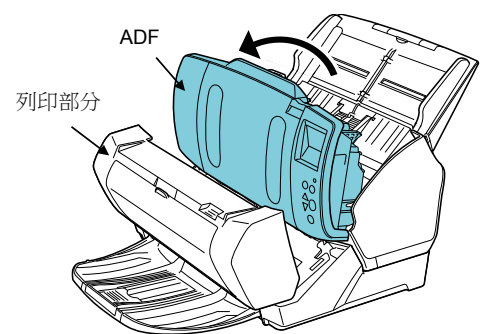

4. 取出卡紙。

5. 關閉 ADF。

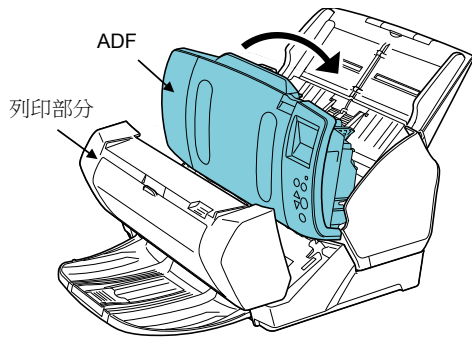

6. 關閉列印部分

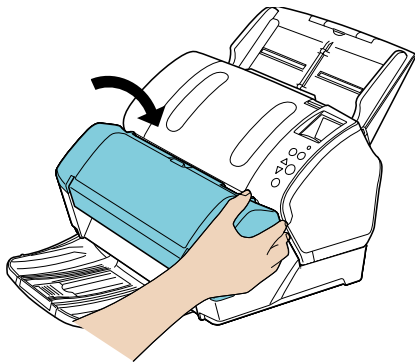

注意事項

- 請先關閉 ADF 再關閉列印部分。
- 小心以免夾傷手指。
- 列印時請勿移動列印器或掃描器。
- 如果長時間沒有使用列印器，建議取出墨水匣。即使沒有執行列印操作也會消耗墨水，例如開啟掃描器電源時。
- 已安裝掃描器時，請勿搬運列印器以免受損。

4. 日常維護

4.1. 清潔墨水匣

如果墨水匣的噴孔片沾上墨水，或者如果長時間不使用列印器，有可能導致列印品質下降。若發生此情況，請清潔墨水匣的噴孔片。

注意事項

清潔時，請使用乾布（請勿使用紙巾）並輕輕擦拭噴孔片上的灰塵。

提示

如果清潔墨水匣後，噴墨孔仍然堵塞，請更換新的墨水匣。

1. 關閉掃描器電源。
2. 取出墨水匣。
(請參閱〈3.4. 更換墨水匣〉)

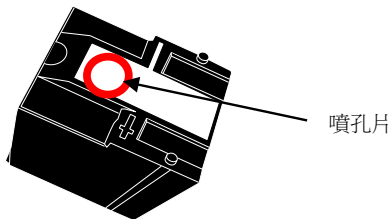

注意事項

請小心以免雙手碰觸到噴孔片或其他部分。

3. 輕輕擦拭噴孔片上的墨水。

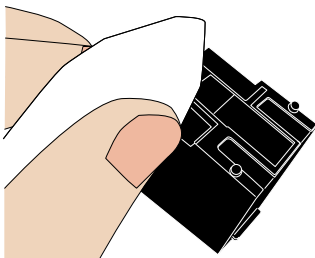

4. 確認墨水匣是否乾淨然後安裝墨水匣。
(請參閱〈3.4. 更換墨水匣〉)

注意事項

安裝墨水匣時，請正確安裝。

4.2. 清潔列印器

多次使用之後，殘留的墨水會積聚於墨水匣座的底部，使列印成品變髒。請經常保持底部清潔。

若要保持高列印品質以及列印器的使用壽命，請按照以下程序每日維護列印器。

注意事項

清潔時，請使用吸水布或廢布擦拭墨水匣座表面的墨水。由於墨水為水性墨水，若已變乾，請使用濕布輕輕擦拭。

1. 關閉掃描器電源。
2. 取出墨水匣。
(請參閱〈3.4. 更換墨水匣〉)
3. 打開列印部分。
4. 輕拍墨水匣座表面，使用抹布或廢布擦去墨水。

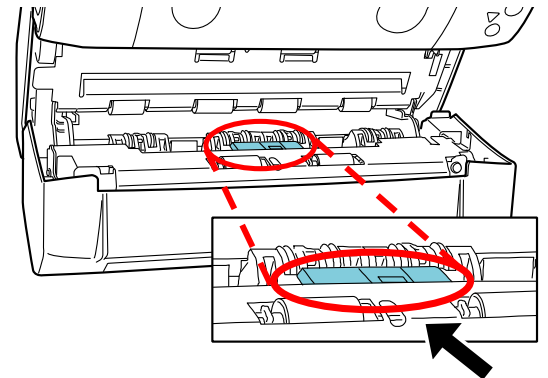

注意事項

請勿碰觸列印部分上方滾輪後面的金屬環。

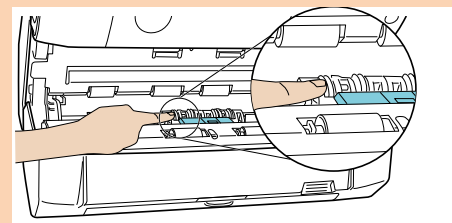

5. 確認列印部分是否乾淨並關閉列印部分。
6. 重新安裝墨水匣並關閉墨水匣蓋。
(請參閱〈3.4. 更換墨水匣〉)

4.3. 清潔滾輪

當送紙輪表面上有墨水或紙灰，可能會影響進紙效能。請定期清潔輪面，以免發生進紙問題。

提示

每掃描大約 1,000 張後就應該清潔一次。注意：此準則根據掃描的文件類型而異。

1. 開啟列印部分。
 2. 清潔 6 個橡膠滾輪。
- 滾輪位於以下所示位置。

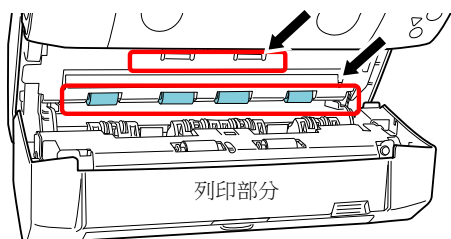

使用沾有 F1 清潔液的抹布輕輕擦拭輪面上的灰塵。

注意事項

若使用過量的 F1 清潔液，可能需要花費較長的時間才會變乾。請使用少量清潔液。此外，請徹底擦乾清潔部位上殘留的清潔液。

用手轉動滾輪並同時輕輕擦拭整個橡膠輪面。

注意事項

清潔時，請小心以免碰觸到列印部分上方滾輪後面的金屬環。

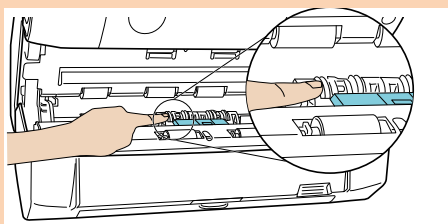

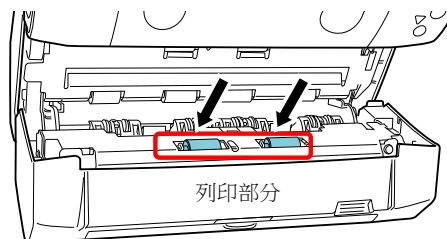

3. 清潔兩個惰輪（黑色）。
滾輪位於列印部分內（如下所示）



將沾有 F1 清潔液的抹布放在輪面上，然後用手轉動滾輪並同時輕輕擦拭。

4. 確認惰輪是否清潔並關上列印部分。

4.4. 清潔用品

名稱	部件號碼	附註
F1 清潔液 	PA03950-0352	100 ml
清潔紙巾 	PA03950-0419	24 包 (*1)(*2)

*1: 關於清潔用品的更多詳細資訊，請聯絡原購買經銷商或富士通掃描器的特約服務中心。

*2: 已沾有 F1 清潔液。可以用來代替沾有 F1 清潔液的抹布使用。

注意事項

- 為了安全並正確使用清潔用品，請仔細閱讀各產品的注意事項。
- 若使用過量的 F1 清潔液，可能需要花費較長的時間才會變乾。請使用少量清潔液。此外，請徹底擦乾清潔部位上殘留的清潔液。

5. 錯誤訊息

本章說明列印器異常訊息。

在掃描器操作面板顯示錯誤訊息。請參閱針對疑難排解顯示的錯誤指示。

提示

關於操作面板上顯示的錯誤指示和其他錯誤之詳細資訊，請參閱掃描器隨附的操作指南。

[fi-7160/fi-7180]

錯誤代碼與訊息會顯示在 LCD 上。

錯誤代碼	錯誤訊息	解決方法
U5:4A (*1)	列印器蓋打開	關閉列印器的列印部分，並重新載裝文件。
U6:B4	沒有安裝墨水匣	未安裝任何墨水匣。 檢查墨水匣是否正確安裝。 如果問題仍然存在，請記下顯示的錯誤代碼，然後聯絡原購買經銷商或富士通掃描器的特約服務中心。
A0:B2	列印器異常 (RAM)	列印器發生錯誤。 請嘗試以下做法： 1. 確認列印器的 EXT 線是否與掃描器背面的 EXT 接頭正確連接。 2. 確認墨水匣是否正確安裝。 3. 重新開啟掃描器的電源。 如果問題仍然存在，請記下顯示的錯誤代碼，然後聯絡原購買經銷商或富士通掃描器的特約服務中心。
A1:B3	列印器異常 (通信逾時)	
A2:B5	列印器異常 (背面列印頭)	
A3:B6	列印器異常 (EEPROM)	
A4:B8	列印器異常 (ROM)	列印器發生錯誤。 重新開啟掃描器的電源。 如果問題仍然存在，請記下顯示的錯誤代碼，然後聯絡原購買經銷商或富士通掃描器的特約服務中心。
H6:B1	列印器系統異常	

*1: 掃描器待機中開啟列印器的列印區域時，只會出現錯誤訊息而不會出現錯誤代碼。此外請注意，列印區域開啟時，會停用操作面板上的按鈕。

[fi-7140]

字母“U”、“A”或“H”和數字會交替在功能編號顯示器上顯示。

顯示器	說明	解決方案
U5	列印器的墨水匣蓋在掃描過程中打開。	關閉列印器的列印部分，並重新載裝文件。
U6	沒有安裝列印器的墨水匣。	未安裝任何墨水匣。 檢查墨水匣是否正確安裝。 如果問題仍然存在，請記下顯示的錯誤代碼，然後聯絡原購買經銷商或富士通掃描器的特約服務中心。
A0	發生列印器控制板異常。	列印器發生錯誤。
A1	發生列印器通信逾時異常。	請嘗試以下做法：
A2	發生列印器的印表機針頭異常。	1. 確認列印器的 EXT 線是否與掃描器背面的 EXT 接頭正確連接。
A3	發生列印器 EEPROM 錯誤。	2. 確認墨水匣是否正確安裝。
A4	發生列印器 ROM 錯誤。	3. 重新開啟掃描器的電源。 如果問題仍然存在，請記下顯示的錯誤代碼，然後聯絡原購買經銷商或富士通掃描器的特約服務中心。
H6	發生列印器電路異常。	列印器發生錯誤。 重新開啟掃描器的電源。 如果問題仍然存在，請記下顯示的錯誤代碼，然後聯絡原購買經銷商或富士通掃描器的特約服務中心。

6. 規格

項目	規格
列印方式	熱噴墨列印
列印方式	掃描後列印
列印字元	字母：A 到 Z、a 到 z 數字：0、1 到 9 符號：! " \$ # % & ' () * + , - . / : ; < = > ? @ [\] ^ _ ` { } ~
每行最大字元數	最大 43 個字元
列印方向	普通，粗體：0°，180°（水平）；90°，270°（垂直） 細體：0°，180°（水平）
字元大小	普通，粗體：高度 2.91 × 寬度 2.82 mm（水平方向） 高度 2.82 × 寬度 2.91 mm（垂直方向） 細體：高度 2.91 × 寬度 2.12 mm（水平方向）
字元間距	3.53 mm（普通，粗體）；2.54 mm（細體）
字型樣式	標準，粗體
字元寬度	普通，粗體，細體
可掃描的文件	<p>可使用掃描器掃描的文件 關於詳細資訊，請參閱掃描器隨附的操作指南。 注意：紙張重量為 52 到 127 g/m²（14 到 34 磅）。</p> <div style="background-color: #fce4d6; padding: 5px;"> <p>注意事項</p> <ul style="list-style-type: none"> 對於感熱紙、熱轉印紙、銅版紙和藝術紙等表面光滑的文件，墨水較不容易變乾，可能會造成列印品質下降。若使用這類型的紙張，應更頻繁地清潔列印器。 安裝列印器時，無法掃描較厚的塑膠文件（例如信用卡和文件護套等）。 </div>
列印範圍	<p>A=5 mm B=5 mm C=5 mm D=5 mm (0.20 英吋)</p> <div style="background-color: #fce4d6; padding: 5px; margin-top: 10px;"> <p>注意事項 請勿從距離文件邊緣的 5 mm 範圍內列印。</p> </div>
列印器位置精確度	從進紙方向的開始位置 ±4 mm
尺寸	未安裝掃描器：300(寬) × 255(長) × 136(高) mm / 11.81(寬) × 10.04(長) × 5.35(高) 英吋 已安裝掃描器：300(寬) × 266(長) × 208(高) mm / 11.81(寬) × 10.47(長) × 8.91(高) 英吋 (不包括介面纜線、ADF 進紙槽（送紙器）和蓄紙器)
重量	2.7 公斤 (5.95 磅)
環境條件	溫度：攝氏 10 到 35 度（華氏 50 到 95 度）；濕度：20 到 80%
耗材	墨水匣（部件號碼：CA00050-0262） 可列印字元數：4,000,000 個字元（因選擇字型而異，可能會降低） 更換週期：4,000,000 個字元或開啟後六個月