

Görüntü Tarayıcı

İşletmen Kılavuzu

Görüntü tarayıcı ürünümüzü satın aldığınız için çok teşekkür ederiz. Bu kılavuz temel işlemler ve tarayıcı kullanımı hakkında bilgiler içerir. Tarayıcı kurulumu ve bağlantısı ile ilgili bilgiler için Quick Installation Sheet bölümüne bakınız.

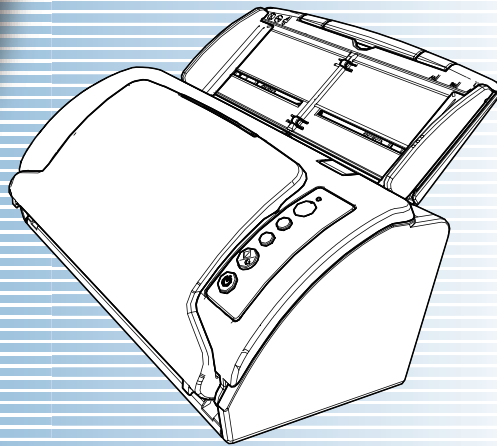

Parça adları, parça işlevleri ve temel tarayıcı işlemleri açıklanmıştır.

Tarayıcıya Genel Bakış

Tarayıcıya belgelerin nasıl yükleneceği anlatılmıştır.

Belgeleri Yükleme

İşletmen panelinin nasıl kullanılacağı anlatılmıştır.

İşletmen Paneli'nin Kullanımı

Değişik tarama yöntemleri açıklanmıştır.

Çeşitli Tarama Yöntemleri

Tarayıcının nasıl temizleneceği anlatılmıştır.

Tarayıcı Bakımı

Tükenebilir parçaların nasıl değiştirileceği açıklanmıştır.

Sarf Malzemelerinin Değiştirilmesi

Sorun giderme yolları açıklanmıştır.

Sorun Giderme

Software Operation Panel'de ayarların nasıl yapılandırılacağı anlatılmıştır.

İşlemsel Ayarlar



Kılavuzun Kullanımı

Bu bölümde bu kılavuzun nasıl kullanılacağı anlatılır.

- Bu kılavuzu görüntülemek veya yazdırmak için Adobe® Acrobat® (7.0 veya ilerisi) ya da Adobe® Reader® (7.0 veya ilerisi) gerekmektedir.
- Bu kılavuzda Adobe® Acrobat® veya Adobe® Reader®'in arama işlevini kullanabilirsiniz.
- Ayrıntılar için Adobe® Acrobat® veya Adobe® Reader®'in Yardım'ına bakınız.
- [PageUp] tuşuna basarak bir önceki sayfaya, [PageDown] tuşuna basarak ise bir sonraki sayfaya geçebilirsiniz.
- Mavi bir karakter dizisine, sekmeye veya içindekiler/dizin başlığına

(fare göstergesinin yandaki  simgesi gibi bağlantı seçme simgesine dönüştüğü yerler) tıkladığınız zaman, o bağlantıya ait referansa yönlendirilirsiniz.

- Bütün sayfalar için aynı

Her bölümün ilk sayfasına atlar.
Bu sekme her sayfada vardır.

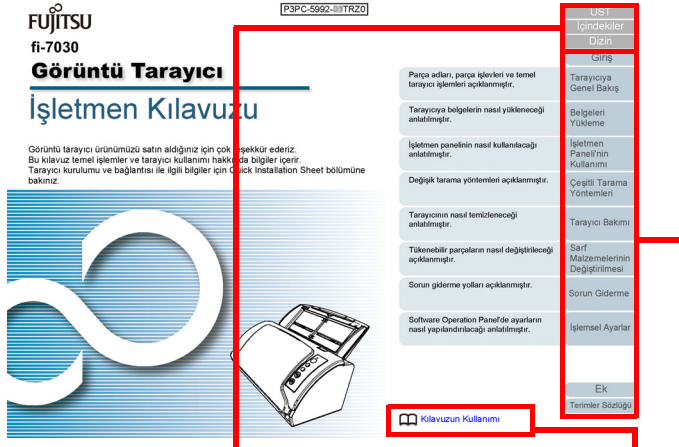

ÜST SAYFA: Kapak sayfasına atlar.
İçindekiler: İçindekiler sayfasına atlar.
Dizin: Dizin sayfasına atlar.
Bu sekme her sayfada vardır.

Bu sayfaya atlar.
Bağlantıya gitmek için mavi bir karakter dizisine tıklayın.

- İçindekiler sayfası

İçindekiler	ÜST
Kılavuzun Kullanımı	2
Giriş	3
Yazın Başlıkları	5
Bölüm 1 Tarayıcıya Genel Bakış	13
1.1 Ana Özellikler	14
1.2 Parçalar ve İşlevleri	15
On	16
Ara	16
Çıkartılabilir Parçalar	17
İşlevleri (ADF)	18
1.3 Tarayıcı Açma/Kapama	19
Tarayıcı Açma	19
Tarayıcı Kapatma	20
1.4 ADF'yi Açma/Kapama	21
ADF'yi Açma	21
ADF'yi Kapatma	21
1.5 ADF Kağıt Kanalı'nı (Besleyici) Ayarlanması	22
1.6 Kağıt Çılgın Tepesinin Ayarlanması	23
1.7 Oluştuğu Modu	24
1.8 Temel Tarama İşlemi	26
1.9 Donanımın Birlikte Çalıştırılması	28
Donanımın Birlikte Çalıştırma Genel Bakış	28
Sistem Çözümlemesi	29
Donanımın Birlikte Çalıştırma Yöntemi	29
	Ek
	Terimler Sözlüğü
	7

Bağlantıya gitmek için bir başlığa tıklayın.

- Dizin sayfası

Dizin	ÜST
A	
açma/kapama ile ilgili ayarlar	140
ADF kağıt kanalı'nın (besleyici) ayarlanması	22
ADF'yi açma	21
ADF'yi kapama	21
ADF'yi temizleme (Tarama Kağıdı ile)	07
ADF'yi temizleme (Tarama Kağıdı ile)	06
Akşam Kağıdı	148
akşam kağıdının temizlenmesi	71
ana özellikler	14
B	
bekleme süresi ile ilgili ayarlar	138
belgeyi yükleme	34
bu bölümün ana özellikleri	14
C	
çift taraflı tarama için ayarlar	41
çift taraflı tarama yöntemleri	48
çift taraflı tarama	33
çift taraflı tarama	132
D	
değiştirilebilir öğeler	73
değiştirilebilir öğeler	147
değiştirilebilir öğeler	95
değiştirilebilir öğeler	28
donanımın birlikte çalıştırılması	28
E	
el ile besleme	58
F	
farklı tür ve boyutlardaki belgeleri tarama	50
G	
genişletilmiş tarama	56
genişletilmiş tarama	53
genişletilmiş tarama	25
H	
hesap	33
I	
iyi tarama paketi	86
iyi tarama paketi	107
iyi tarama paketi	45
iyi tarama paketi	81
J	
kağıt sıkıştırma	79
kağıt sıkıştırma	127
kağıt sıkıştırma	2
kağıt sıkıştırma	146
K	
K	Ek
K	Terimler Sözlüğü
	161

Bağlantıya gitmek için bir sayfa numarasına tıklayın.

ÜST

İçindekiler

Dizin

Giriş

Tarayıcıya Genel Bakış

Belgeleri Yükleme

İşletmen Paneli'nin Kullanımı

Çeşitli Tarama Yöntemleri

Tarayıcı Bakımı

Sarf Malzemelerinin Değiştirilmesi

Sorun Giderme

İşlemsel Ayarlar

Ek

Terimler Sözlüğü

Giriş

Görüntü tarayıcı ürünümüzü satın aldığınız için çok teşekkür ederiz.

Bu ürün hakkında

Bu tarayıcı 27 ppm/54 ipm (*1) hızında tarama gerçekleştirir ve çift taraflı taramayı destekleyen ADF'ye (Otomatik Kağıt Besleyici) sahiptir.

*1: A4 boyutundaki belgeler JPEG Sıkıştırma kullanılarak 300 dpi'de tarandığında.

Kılavuzlar

Bu ürün için aşağıdaki kılavuzlar mevcuttur. Gerekli olduğunda bu kılavuzları okuyun.

Kılavuz	Açıklama
Güvenlik Önlemleri (kağıt, PDF)	Tarayıcının güvenli kullanımı hakkında önemli bilgiler içerir. Tarayıcıyı kullanmadan önce mutlaka bu kılavuzu okuyun. Bu kılavuzun PDF sürümü Setup DVD-ROM'da bulunur.
Quick Installation Sheet (belge)	Tarayıcının kurulumu ve ayarları hakkında açıklamaları içerir.
İşletmen Kılavuzu (bu kılavuz) (PDF)	Tarayıcının nasıl kullanılacağı, günlük tarayıcı bakımı, sarf malzemelerinin nasıl değiştirileceği ve sorunların nasıl çözüleceği hakkında detaylı bilgiler içerir. Setup DVD-ROM'da mevcuttur.

Kılavuz	Açıklama
PaperStream Kullanıcı Kılavuzu (PDF)	PaperStream Capture'a genel bir bakış sunar ve kurulum, belge tarama, aktivasyon ve çok istasyonlu kullanım hakkında ayrıntılı bilgi verir. Setup DVD-ROM'da mevcuttur.
Scanner Central Admin Kullanıcı Kılavuzu (PDF)	Scanner Central Admin'in kurulumu, işletimi ve bakımı hakkında bilgi verir. Setup DVD-ROM'da mevcuttur.
Error Recovery Guide (HTML Yardım)	Hata meydana geldiğindeki tarayıcı durumunu ve hataların nasıl çözülmesi gerektiğini anlatır. Bu ürünün temizliği ve sarf malzemelerinin değiştirilmesi ile ilgili prosedürleri anlatan video kesitleri içerir. Setup DVD-ROM'da mevcuttur.
Yardım (tarayıcı sürücüsü)	Tarayıcı sürücülerinin nasıl kullanılacağını ve ayarlarının nasıl yapılandırılacağını anlatır. Her bir tarayıcı sürücüsünden erişilebilir.
Yardım (uygulama)	Uygulama yazılımlarının nasıl kullanılacağını ve ayarlarının nasıl yapılandırılacağını anlatır. Gerekli olduğunda bu kılavuzları okuyun. Her bir uygulamadan erişilebilir.

Ticari markalar

ISIS, Open Text'in ticari markasıdır.

Adobe, Acrobat ve Reader, Adobe Systems Incorporated'in ABD ve/veya diğer ülkelerdeki tescilli ticari markaları veya ticaret unvanlarıdır.

Intel, Pentium ve Intel Core, Intel Corporation'ın veya bağlı kuruluşlarının ABD ve/veya diğer ülkelerdeki ticari markalarıdır. ABBYY™ FineReader™ Engine © ABBYY. OCR by ABBYY ABBYY ve FineReader, bazı yasal bölgelerde kayıtlı olabilen ABBYY Software, Ltd. şirketinin ticari markalarıdır.

ScanSnap ve PaperStream, PFU Limited'in Japonya'daki tescilli ticari markaları veya ticari markalarıdır.

Diğer şirket ve ürün adları ilgili şirketlerin tescilli ticari markaları veya ticari markalarıdır.

Üretici Firma

PFU Limited

YOKOHAMA i-MARK PLACE, 4-4-5 Minatomirai Nishi-ku,
Yokohama, Kanagawa 220-8567, Japan (Japonya)

© PFU Limited 2016-2019

ÜST

İçindekiler

Dizin

Giriş

Tarayıcıya
Genel Bakış

Belgeleri
Yükleme

İşletmen
Paneli'nin
Kullanımı

Çeşitli Tarama
Yöntemleri

Tarayıcı Bakımı

Sarf
Malzemelerinin
Değiştirilmesi

Sorun Giderme

İşlemsel Ayarlar

Ek

Terimler Sözlüğü

Yazım Biçimleri

Güvenlik bilgisi

Bu tarayıcı ile birlikte verile "Güvenlik Önlemleri" kılavuzu tarayıcının güvenli ve doğru kullanımı hakkında önemli bilgiler içerir. Tarayıcıyı kullanmadan önce bu kılavuzu mutlaka okuyup içeriğini anladığınızdan emin olun.

Bu Kılavuzda Kullanılan Semboller

Sizin, etrafınızdakilerin ve mülkünüzün başına gelebilecek herhangi bir kaza veya zararı önlemek için bu kılavuzda aşağıdaki işaretler kullanılmaktadır. Uyarı etiketleri, uyarının ciddiyetini belirten bir simge ve uyarı cümlesinden oluşur. Bu simgeler ve anlamları aşağıdaki gibidir:



UYARI

Bu işaret, bir işlemin tam olarak yerine getirilmediği takdirde ağır yaralanma veya ölüme yol açabileceğine dair işletmenleri uyarır.



SAKININIZ

Bu işaret, bir işlemin tam olarak yerine getirilmediği takdirde çalışanlar için güvenlik tehlikesi veya üründe hasar ile sonuçlanabileceğine dair işletmenleri uyarır.

Bu Kılavuzda Kullanılan Kısaltmalar

Bu kılavuzda adı geçen işletim sistemleri ve ürünler aşağıdaki gibidir:

Ad	Gösterge
Windows Server™ 2008 R2 Standard (64 bit)	Windows Server 2008 R2 (*1)
Windows® 7 Home Premium (32-bit/64-bit)	Windows 7 (*1)
Windows® 7 Professional (32-bit/64-bit)	
Windows® 7 Enterprise (32-bit/64-bit)	
Windows® 7 Ultimate (32-bit/64-bit)	
Windows Server™ 2012 Standard (64 bit)	Windows Server 2012 (*1)
Windows Server™ 2012 R2 Standard (64-bit)	Windows Server 2012 R2 (*1)
Windows® 8.1 (32-bit/64-bit)	Windows 8.1 (*1)
Windows® 8.1 Pro (32-bit/64-bit)	
Windows® 8.1 Enterprise (32-bit/64-bit)	

Ad	Gösterge
Windows® 10 Home (32-bit/64-bit)	Windows 10 (*1)
Windows® 10 Pro (32-bit/64-bit)	
Windows® 10 Enterprise (32-bit/64-bit)	
Windows® 10 Education (32-bit/64-bit)	
Windows Server™ 2016 Standard (64-bit)	Windows Server 2016 (*1)
Windows Server™ 2019 Standard (64-bit)	Windows Server 2019 (*1)
Microsoft® Word	Word
Microsoft® Office Word	
Microsoft® Excel®	Excel
Microsoft® Office Excel®	
PaperStream IP (TWAIN)	PaperStream IP sürücüsü
PaperStream IP (TWAIN x64)	
PaperStream IP (ISIS) Bundle	

*1: Yukarıda belirtilmiş olan işletim sistemlerinin farklı sürümleri arasında ayırım yapılmadığı zaman, "Windows" genel terim olarak kullanılır.

Bu Kılavuzdaki Ok İşaretleri

Sağ ok işaretleri (→) art arda seçilmesi gereken simge ve menü seçeneklerini ayırmak için kullanılmaktadır.

Örnek: [Başlat] menüsü → [Denetim Masası]'na tıklayın.

Bu Kılavuzdaki Ekran Örnekleri

Microsoft ürün ekran örnekleri Microsoft Corporation'ın izniyle kullanılmıştır

Bu kılavuzdaki ekran örnekleri ürün geliştirmesine bağlı olarak haber verilmeksizin değişime tabidir.

Asıl görüntülenen ekran bu kılavuzdaki ekran örneklerinden farklıysa, kullanmakta olduğunuz tarayıcı uygulamasının kullanıcı kılavuzuna bakıp, asıl görüntülenen ekranı takip ederek işleme devam edin.

Bu kılavuzda kullanılan ekran örnekleri PaperStream IP sürücüsüne aittir.

Bu kılavuzda Windows 7 ekran örnekleri kullanılmaktadır. Kullanılmakta olan işletim sistemine bağlı olarak ekran örnekleri ve işlemler asıl ekranlardan ve işlemlerden farklılık gösterebilir. PaperStream IP sürücüsünü güncelleştirdiğiniz zaman bazı tarayıcı modelleri için görüntülenen ekranlar ve işlemler bu kılavuzda anlatılanlardan farklı olabilir. Böyle bir durumda, güncelleştirme ile birlikte gelen kılavuza bakınız.

İçindekiler

Kılavuzun Kullanımı	2
Giriş	3
Yazım Biçimleri	5
Bölüm 1 Tarayıcıya Genel Bakış	13
1.1 Ana Özellikler	14
1.2 Parçalar Ve İşlevleri	15
Ön.....	15
Arka	16
Çıkarılabilir Parçalar	17
İç bölüm (ADF)	18
1.3 Tarayıcıyı Açma/Kapatma	19
Tarayıcıyı Açma	19
Tarayıcıyı Kapatma	20
1.4 ADF'yi Açma/Kapatma	21
ADF'yi Açma.....	21
ADF'yi Kapatma.....	21
1.5 ADF Kağıt Kanalının (Besleyici) Ayarlanması	22
1.6 Kağıt Çıkış Tepsisini Ayarlama	23
1.7 Güç tasarrufu modu	25
1.8 Temel Tarama İşlemi	26
1.9 Donanımla Birlikte Gelen Yazılım	28
Donanımla Birlikte Gelen Yazılıma Genel Bakış	28
Sistem Gereksinimleri	29
Donanımla Birlikte Gelen Yazılımı Yükleme.....	30

Bölüm 2 Belgeleri Yükleme	32
2.1 Belgeleri Yükleme	33
Hazırlık	33
Belgeleri Yükleme	34
2.2 Taranabilen Belgeler	35
Kağıt boyutu	35
Koşullar	35
Yükleme kapasitesi	38
Delik Açılmaması Gereken Bölge	39
Çoklu Besleme Tespit Şartları	39
Çeşitli Belgeleri Bir Arada Tarama Koşulları	41
Otomatik Kağıt Boyutu Tespiti Koşulları	43
Aktarım Kağıdı Kullanım Koşulları	44
Bölüm 3 İşletmen Paneli'nin Kullanımı	45
3.1 İşletmen Paneli	46
Panelde bulunan öğelerin adları ve işlevleri	46
İşlev Numarası Göstergesindeki Göstergeler	47
Bölüm 4 Çeşitli Tarama Yöntemleri	48
4.1 Özet	49
4.2 Farklı Tür Ve Boyutlardaki Belgeleri Tarama	50
Farklı genişlikteki belgeler	50
A4 Boyutundan Büyük Belgeler	51
Fotoğraf ve Kupürlerin Taranması	53
Uzun Sayfa Tarama	55
4.3 Gelişmiş tarama	56
ADF'ye belgeleri elle besleme	56

4.4	Tarayıcı Ayarlarını Özelleştirme	57
	Tarayıcıdaki düğme ile tarama işlemini başlatma	57
	Belirlenen bir çoklu besleme örneğinin yok sayılması	59
Bölüm 5	Tarayıcı Bakımı	62
5.1	Temizleme Malzemeleri ve Temizlenmesi Gereken Yerler	63
	Temizleme Malzemeleri	63
	Temizlenmesi gereken parçalar ve temizleme sıklığı	64
5.2	Tarayıcının Dışını Temizleme	65
5.3	Tarayıcının İçini Temizleme	66
	ADF'yi Temizleme (Temizleme Kağıdı ile)	66
	ADF'yi Temizleme (Bez ile)	67
5.4	Aktarım Kağıdının Temizlenmesi	71
Bölüm 6	Sarf Malzemelerinin Değiştirilmesi	72
6.1	Sarf Malzemeleri Ve Değiştirme Döngüleri	73
6.2	Silindir Setinin Değiştirilmesi	74
Bölüm 7	Sorun Giderme	78
7.1	Kağıt Sıkışması	79
7.2	İşletmen Paneli'ndeki Hata Göstergeleri	81
	Geçici hatalar	82
	Cihaz Hataları	82
7.3	Sorun Giderme	84
	Tarayıcı açılmıyor	85
	İşlev Numarası Göstergesi veya [Power] düğmesi ışığı ya da her ikisi kapanıyor	86
	Tarama başlamıyor	87
	Tarama çok uzun sürüyor	88
	Görüntü kalitesi düşük	89
	Taranan metnin veya çizgilerin kalitesi düşük	90

Görüntü çarpık veya bulanık.	91
Taranan görüntü üzerinde dikey çizgiler görünüyor.	92
Güç açıldıktan sonra İşlev Numarası Göstergesi'nde bir hata ("E" veya farklı bir harf veya sayı) görünüyor.	93
Çoklu besleme hataları sıkça meydana geliyor.	94
ADF'ye kağıt besleme sorunu sık sık meydana geliyor.	96
Kağıt sıkışmaları ve kağıt alma hataları sıkça meydana geliyor.	97
Taranan görüntü asıl görüntüden uzun.	98
Taranan görüntünün üst veya alt kısmında gölgeler var.	99
Belgede siyah lekeler var.	100
Aktarım Kağıdı beslemesi sorunsuz şekilde yapılamıyor./Kağıt sıkışıyor.	101
Aktarım Kağıdı ile tarama yapıldığı zaman görüntünün bir kısmı çıkmıyor.	103
7.4 Tarayıcı Teknik Servisi ile İletişime Geçmeden Önce	104
Genel.....	104
Hata Durumu	104
7.5 Ürün Etiketlerinin Kontrolü	106
Yer.....	106
Bölüm 8 İşlemsel Ayarlar	107
8.1 Software Operation Panel'i Başlatma	108
8.2 Parola ayarı	110
Parola belirleme	110
[Salt okunur modu]'nu ayarlama.....	111
[Salt okunur modu]'ndan çıkma	112
Parolayı değiştirme.....	113
Parolayı kaldırma	114
Parolayı sıfırlama.....	115
8.3 Yapılandırma Öğeleri	116
Aygıt ayarı	116
Aygıt ayarı 2	118

8.4	Yaprak Sayaçları İle İlgili Ayarlar	122
	Yaprak Sayaçlarının Kontrolü Ve Sıfırlanması	122
	Tarayıcı temizleme döngüsü [Temizlik döngüsü]	124
	Sarf Malzemeleri Değiştirme Döngüsü [Değiştirme döngüsü sayacı]	125
8.5	Tarama İle İlgili Ayarlar	126
	Taramaya başlama konumunu ayarlama [Uzaklık/Dikey Büyütme Ayarı].....	126
	Taranan Görüntünün Çevresindeki Gölgelemleri/Çizgileri Kaldırma [Kenar Dolgusu (ADF)]	127
	Taranan görüntüden renk kaldırma [Renk filtreleme]	128
	Kağıt besleme denemesi	129
	Görüntü sınırlarını kırpma [Otomatik kırpma sınırı]	130
	Yüksek yükseklikte tarama [Yüksek yükseklik modu]	131
	Tarama Görüntü Kalitesini Ayarlama [Görüntü kalitesi modu]	131
8.6	Çoklu besleme tespiti ayarları	132
	Çoklu besleme yöntemini belirleme [Çoklu besleme]	132
	Çoklu Besleme Tespit Alanını Belirleme [Çoklu Besleme tespit alanı ayarı].....	134
	Çoklu besleme tespiti yapılmayacak alanı belirleme [Akıllı çoklu besleme işlevi]	137
8.7	Bekleme süresi ayarları	138
	EI ile Besleme Modunda Bekleme Süresi [EI ile Besleme Zaman Aşımı]	138
	Güç tasarrufu moduna geçilmeden önceki bekleme süresi [Güç tasarrufu].....	139
8.8	Açma/Kapama İle İlgili Ayarlar	140
	Tarayıcıyı açma ve kapama yöntemleri [Güç düğmesi kontrolü].....	140
8.9	Tarayıcı Bakımı İle İlgili Ayarlar	141
	Dikey Çizgileri Algılama [Dikey çizgi tespiti]	141
	Dikey Çizgi Tespiti İşlevinin Hassasiyet Seviyesini Belirtme [Dikey Çizgi Tespit Seviyesi].....	142

Ek	143
A.1 Temel Özellikler	144
A.2 Kurulum Özellikleri	146
A.3 Dış boyutlar	147
A.4 Tarayıcı seçenekleri	148
A.5 Yazılımın Kaldırılması	149
Sorular için İletişim Bilgileri	150
Terimler Sözlüğü	151
Dizin	160

Bölüm 1 Tarayıcıya Genel Bakış

Bu bölümde tarayıcı bileşenlerinin adları ve işlevleri ile temel tarama yöntemleri anlatılır.

1.1 Ana Özellikler.....	14
1.2 Parçalar Ve İşlevleri.....	15
1.3 Tarayıcıyı Açma/Kapatma.....	19
1.4 ADF'yi Açma/Kapatma.....	21
1.5 ADF Kağıt Kanalının (Besleyici) Ayarlanması.....	22
1.6 Kağıt Çıkış Tepsisini Ayarlama.....	23
1.7 Güç tasarrufu modu.....	25
1.8 Temel Tarama İşlemi.....	26
1.9 Donanımla Birlikte Gelen Yazılım.....	28

1.1 Ana Özellikler

Bu bölümde tarayıcının ana özellikleri anlatılır.

Tarayıcı aşağıdaki özelliklere sahiptir:

27 ppm/54 ipm tarama hızı (*1)

Tarama 27 ppm/54 ipm hızında gerçekleştirir. Ayrıca, en fazla 50 sayfayı (*2) art arda durmadan tarayabilirsiniz. Bu özellik çok sayıda belgeyi hızlı bir biçimde taramanızı sağlar.

İşlev Numarası Göstergesi

Tarayıcıda hata durumunu gösteren bir İşlev Numarası Göstergesi vardır. Tarayıcının durumu bu ekranda kolaylıkla kontrol edilebilir.

Tarama öncesi hazırlık işlemlerinde verimlilik

Tarayıcı, farklı kağıt ağırlıkları ve boyutlarına sahip belgeleri "toplu tarama" özelliğine sahiptir. Bu özellik sayesinde tarama öncesinde belgeleri sıralama işlemi kolaylaştırılır.

Çoklu beslemelerden kaynaklanan iş kaybını azaltma

Tarayıcı, iki veya daha fazla kağıdın aynı anda tarayıcı içine alınmasıyla oluşan "çoklu besleme" hatalarını düzgün olarak algılayan bir ultrasonik çoklu besleme sensörüne sahiptir. Çoklu besleme tespiti farklı ağırlık ve boyutlardaki belgeleri bir arada tararken de gerçekleştirilir. Böylece olası iş kayıpları engellenir.

Akıllı çoklu besleme işlevi

Sayfanın belirlenmiş bir yerinde aynı boyda eklenmiş belgeler varsa, Akıllı Çoklu Besleme işlevi tarayıcının bu ekin yerini tanımasını sağlar. Bu işlev sayesinde her bir ekin çoklu besleme olarak algılanıp taramanın durması yerine taramaya devam edebilirsiniz. Ayrıca, "kağıt koruma" işlevi değerli belgelerinizin zarar görme riskini azaltır.

Gelişmiş görüntü işleme işlevi

Tarayıcının otomatik renk tespiti işlevi taranan belgeye göre görüntüyü renkli veya siyah ve beyaz olarak oluşturur.

A4 ve Mektup boyutundan büyük fotoğrafları, kupürler, ve belgeleri tarama kapasitesi

Aktarım Kağıdı isteğe bağlı olarak kullanılabilir ve A4/Mektup boyutundan büyük belgeler ile fotoğraf veya kupür gibi standart boyutta olmayan belgeleri taramayı sağlar. Birden çok Aktarım Kağıdı'nı aynı anda veya normal belgeler ile bir arada tarayabilirsiniz.

Birçok tarayıcının merkezi yönetimi

Tarayıcı ile birlikte gelen "Scanner Central Admin Agent" uygulaması sayesinde birçok tarayıcıyı birlikte yönetebilirsiniz. Örneğin, tarayıcı ayarları ve sürücülerini güncelleyip, her tarayıcının işletim statülerini denetleyebilirsiniz.

Ayrıntılar için, Scanner Central Admin Kullanıcı Kılavuzuna bakınız.

*1: A4 boyutundaki belgeler JPEG Sıkıştırma kullanılarak 300 dpi'de tarandığında.

*2: Kağıt ağırlığı 80 g/m² (20 lb) olan belgeler kullanıldığında.

1.2 Parçalar Ve İşlevleri

Bu bölümde tarayıcının parçaları tanıtılır.

Ön

Kenar Kılavuzları

Belgeler tarayıcıya verilirken, ADF kağıt kanalına (besleyici) konulan belgeleri konumlandırır.

ADF (Otomatik Kağıt Besleyici)

ADF kağıt kanalındaki (besleyici) kağıtları tek tek alıp, tarayıcıya besler. Sarf malzemelerini değiştirmek veya tarayıcının içini temizlemek için bunu açın.

Kağıt Çıkış Tepsisi

Taranan belgeler burada toplanır.

Kağıt Çıkış Tepsisi Uzantısı

Belgenin uzunluğuna uyacak şekilde yukarıya doğru kaydırın.

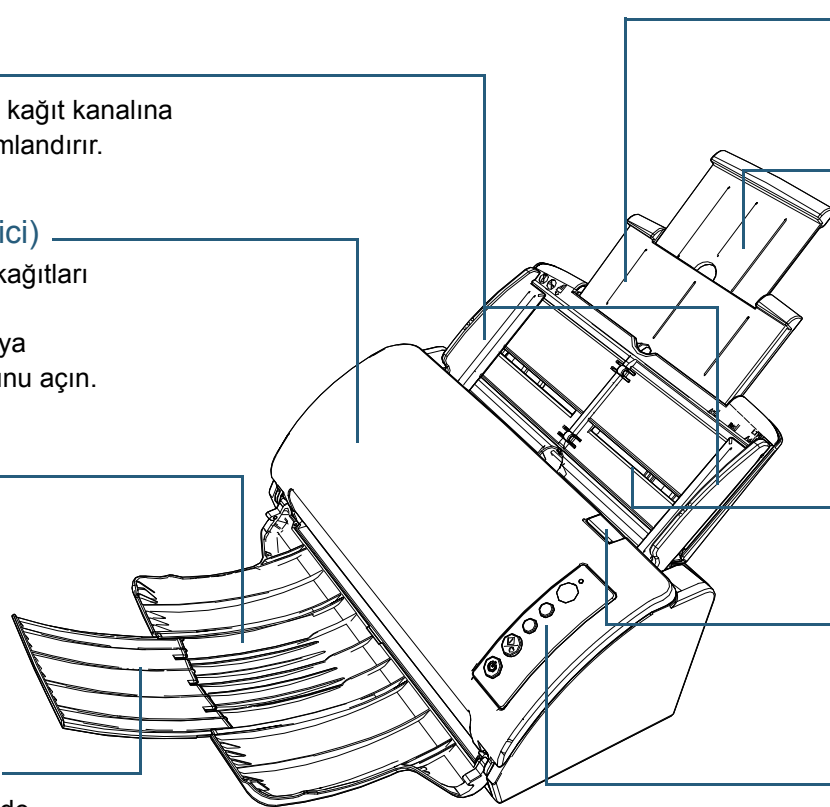

Kanal Uzantısı 1

Belgenin uzunluğuna uyacak şekilde çekin.

Kanal Uzantısı 2

Belgenin uzunluğuna uyacak şekilde çekin.

ADF Kağıt Kanalı (Besleyici)

Taranacak belgelerin tutulduğu yerdir.

ADF Açma Mandalı

ADF'yi açmak için bu mandalı çekin.

İşletmen Paneli

İşlev Numarası Göstergesi, düğmeler ve LED göstergesinden oluşur. Tarayıcıyı kullanmak veya tarayıcı durumunu kontrol etmek için kullanılır. Ayrıntılar için bkz. "Bölüm 3 İşletmen Paneli'nin Kullanımı" (sayfa 45).

ÜST

İçindekiler

Dizin

Giriş

Tarayıcıya Genel Bakış

Belgeleri Yükleme

İşletmen Paneli'nin Kullanımı

Çeşitli Tarama Yöntemleri

Tarayıcı Bakımı

Sarf Malzemelerinin Değiştirilmesi

Sorun Giderme

İşlemsel Ayarlar

Ek

Terimler Sözlüğü

Arka

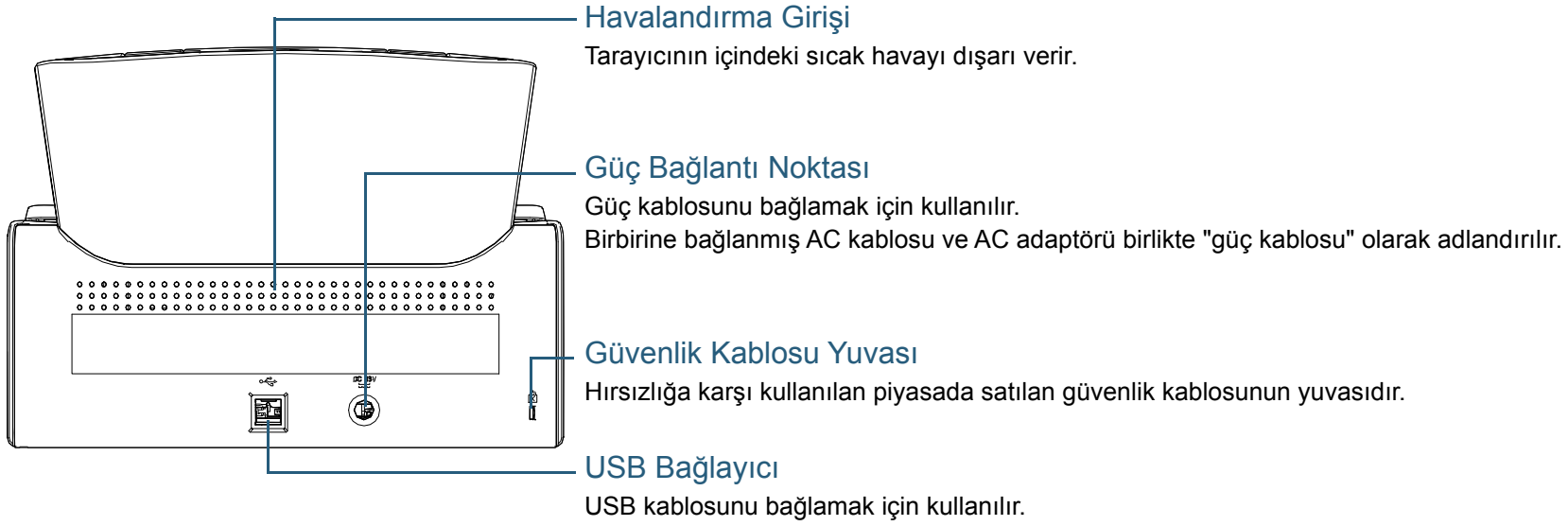

ÜST

İçindekiler

Dizin

Giriş

Tarayıcıya Genel Bakış

Belgeleri Yükleme

İşletmen Paneli'nin Kullanımı

Çeşitli Tarama Yöntemleri

Tarayıcı Bakımı

Sarf Malzemelerinin Değiştirilmesi

Sorun Giderme

İşlemsel Ayarlar

Ek

Terimler Sözlüğü

Çıkarılabilir Parçalar

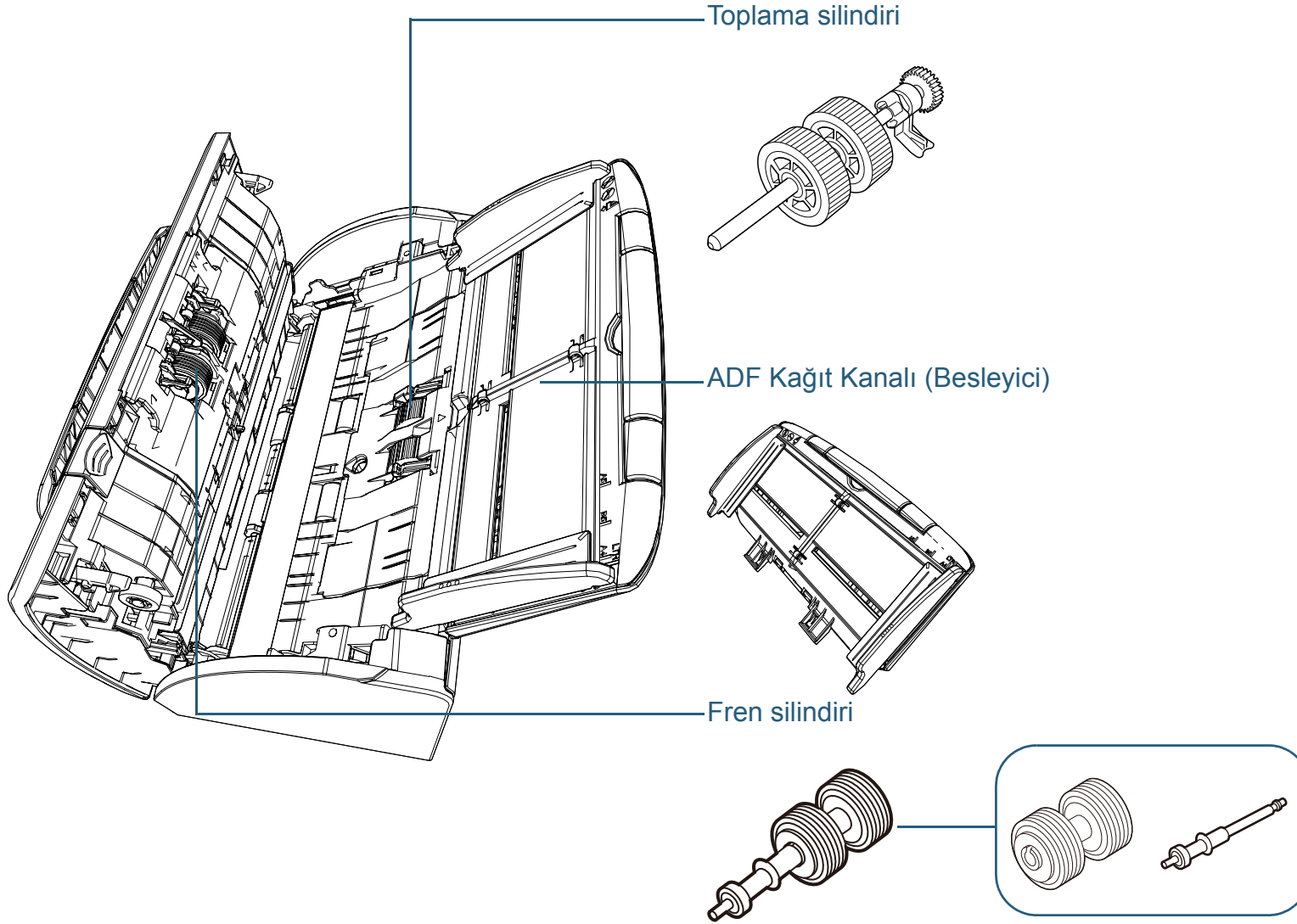

ÜST

İçindekiler

Dizin

Giriş

Tarayıcıya Genel Bakış

Belgeleri Yükleme

İşletmen Paneli'nin Kullanımı

Çeşitli Tarama Yöntemleri

Tarayıcı Bakımı

Sarf Malzemelerinin Değiştirilmesi

Sorun Giderme

İşlemsel Ayarlar

Ek

Terimler Sözlüğü

İç bölüm (ADF)

Cam (× 2)

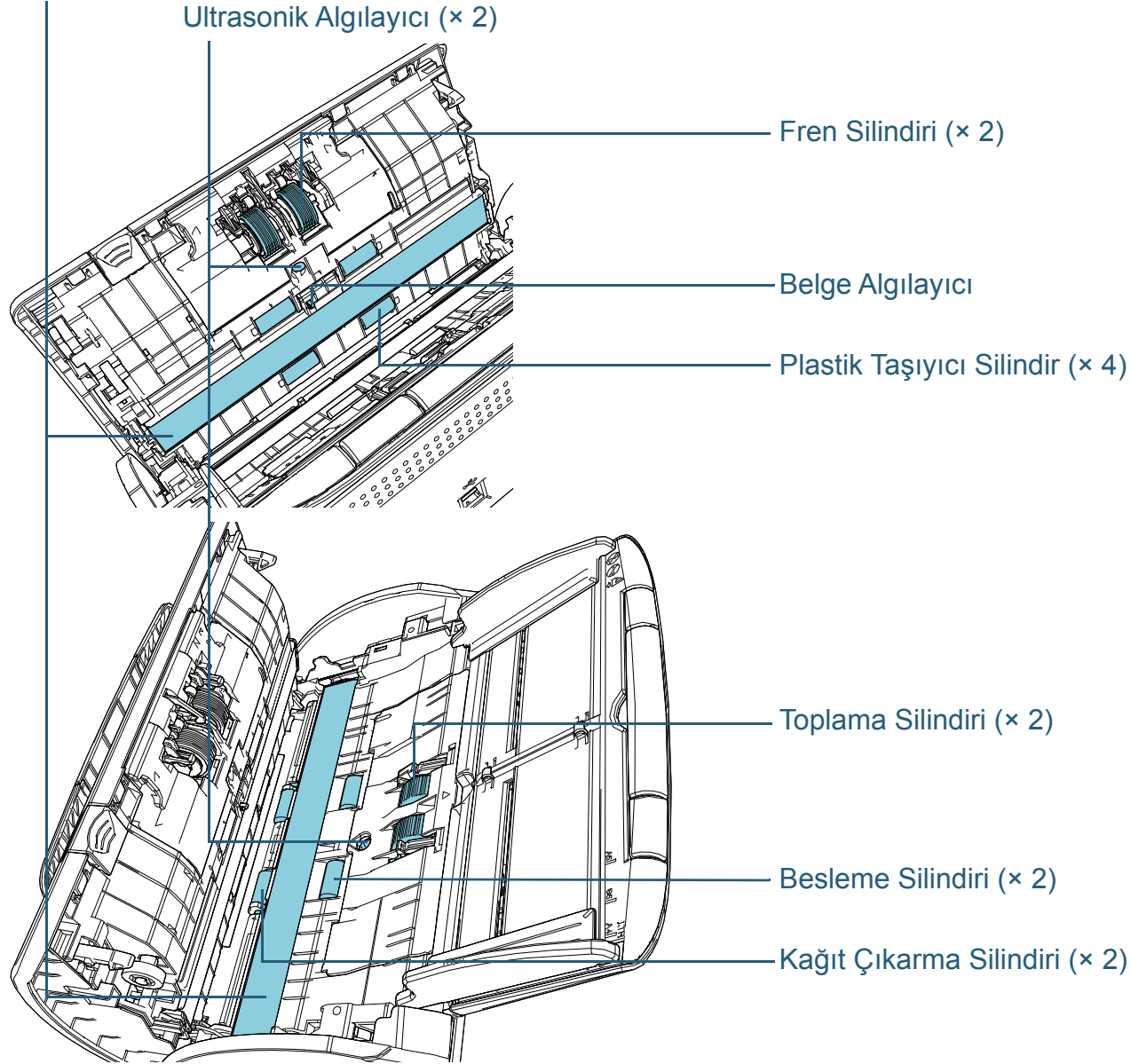

ÜST

İçindekiler

Dizin

Giriş

Tarayıcıya Genel Bakış

Belgeleri Yükleme

İşletmen Paneli'nin Kullanımı

Çeşitli Tarama Yöntemleri

Tarayıcı Bakımı

Sarf Malzemelerinin Değiştirilmesi

Sorun Giderme

İşlemsel Ayarlar

Ek

Terimler Sözlüğü

1.3 Tarayıcıyı Açma/Kapatma

Bu bölümde tarayıcının nasıl açılıp kapatılacağı anlatılır.

İPUCU

Tarayıcıyı aşağıdaki yöntemler ile açıp kapatabilirsiniz:

- İşletmen panelindeki [Power] düğmesine basın
 - Tarayıcı gibi çevre birimlerinin gücünü bilgisayarın gücüne uygun şekilde kontrol etmek için bir AC güç uzatma kablosu kullanın.
 - Bilgisayarın gücüne göre tarayıcıyı açın veya kapatın.
- Ayrıntılar için bkz. "[Tarayıcıyı açma ve kapama yöntemleri \[Güç düğmesi kontrolü\]](#)" (sayfa 140).

Tarayıcıyı Açma

- 1 İşletmen panelindeki [Power] düğmesine basın.

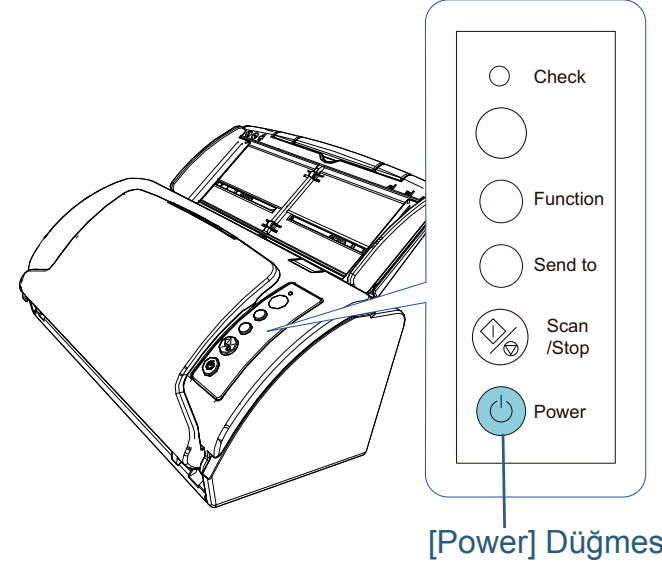

- ⇒ Tarayıcı açılır ve [Power] düğmesi yeşil olarak yanar. Tarayıcı açılırken işletmen panelindeki İşlev Numarası Göstergesi aşağıdaki sıraya göre değişir: "8" → "P" → "0" → "1". İşlev Numarası Göstergesi "1" olduğu zaman tarayıcı hazırdır.

İPUCU

[Power] düğmesine basıldığında LED göstergesi bir süre yanar. Bu bir arıza değildir, öntanıdır.

ÜST

İçindekiler

Dizin

Giriş

Tarayıcıya Genel Bakış

Belgeleri Yükleme

İşletmen Paneli'nin Kullanımı

Çeşitli Tarama Yöntemleri

Tarayıcı Bakımı

Sarf Malzemelerinin Değiştirilmesi

Sorun Giderme

İşlemsel Ayarlar

Ek

Terimler Sözlüğü

Tarayıcıyı Kapatma

- 1 İşletmen panelindeki [Power] düğmesine iki saniyeden daha uzun basın.
⇒ Tarayıcı ve [Power] düğmesi kapanır.

ÜST

İçindekiler

Dizin

Giriş

Tarayıcıya Genel Bakış

Belgeleri Yükleme

İşletmen Paneli'nin Kullanımı

Çeşitli Tarama Yöntemleri

Tarayıcı Bakımı

Sarf Malzemelerinin Değiştirilmesi

Sorun Giderme

İşlemsel Ayarlar

Ek

Terimler Sözlüğü

1.4 ADF'yi Açma/Kapatma

Bu bölümde ADF'nin nasıl açılıp kapatılacağı anlatılır.

ADF'yi Açma

- 1 ADF kağıt kanalından (besleyici) tüm belgeleri kaldırın.
- 2 ADF açma mandalını kendinize doğru çekerek ADF'yi açın.

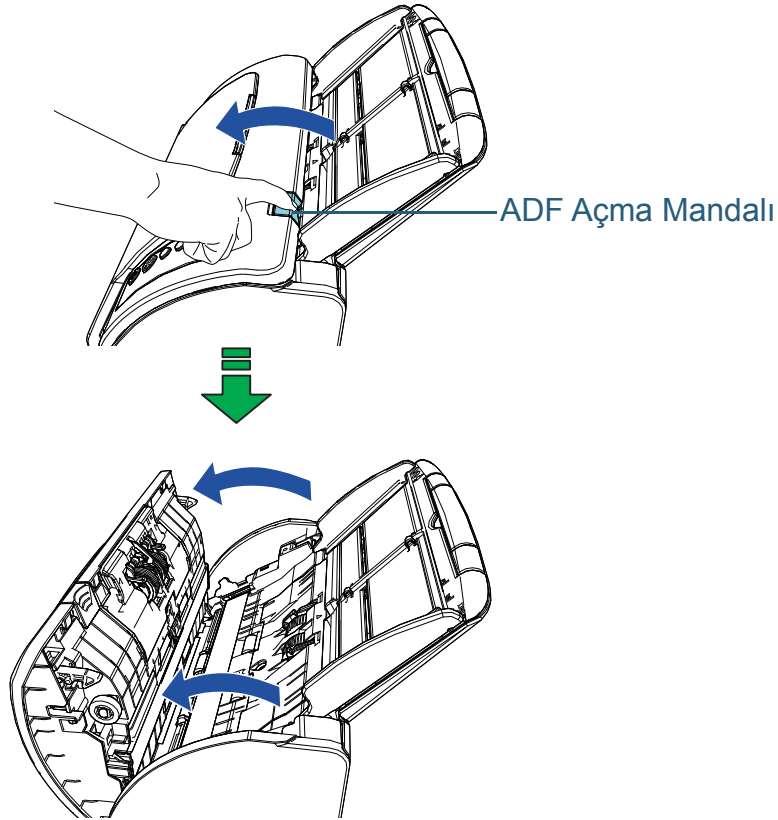

SAKININIZ ADF açıkken yanlışlıkla kapanabilir. Parmaklarınızı kısırmamak için dikkat edin.

ADF'yi Kapatma

- 1 ADF'yi kapatın. Yerine oturana kadar ADF'yi ortasından itin.

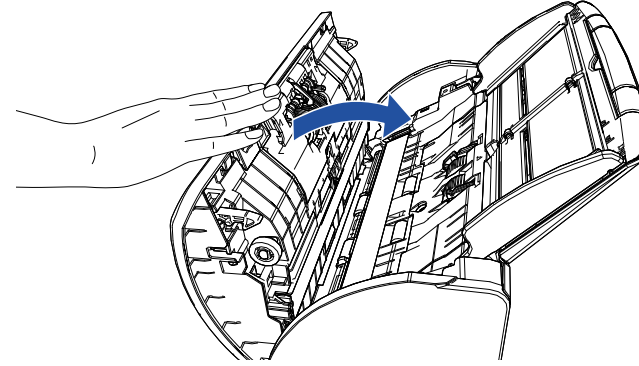

SAKININIZ

ADF'yi kapatırken parmaklarınızın sıkışmamasına dikkat edin.

DİKKAT

ADF'yi kapatırken ADF'nin içinde yabancı herhangi bir maddenin kalmadığından emin olun.

ÜST

İçindekiler

Dizin

Giriş

Tarayıcıya Genel Bakış

Belgeleri Yükleme

İşletmen Paneli'nin Kullanımı

Çeşitli Tarama Yöntemleri

Tarayıcı Bakımı

Sarf Malzemelerinin Değiştirilmesi

Sorun Giderme

İşlemsel Ayarlar

Ek

Terimler Sözlüğü

1.5 ADF Kağıt Kanalının (Besleyici) Ayarlanması

Taramaya başladığınız zaman ADF kağıt kanalında (besleyici) bulunan belgeler teker teker ADF'ye beslenir. Kağıt kanalı uzantıları belgelerin düz durmasını ve düzgünce tarayıcıya beslenmelerini sağlar.

1 Kanal uzantılarını çekin.

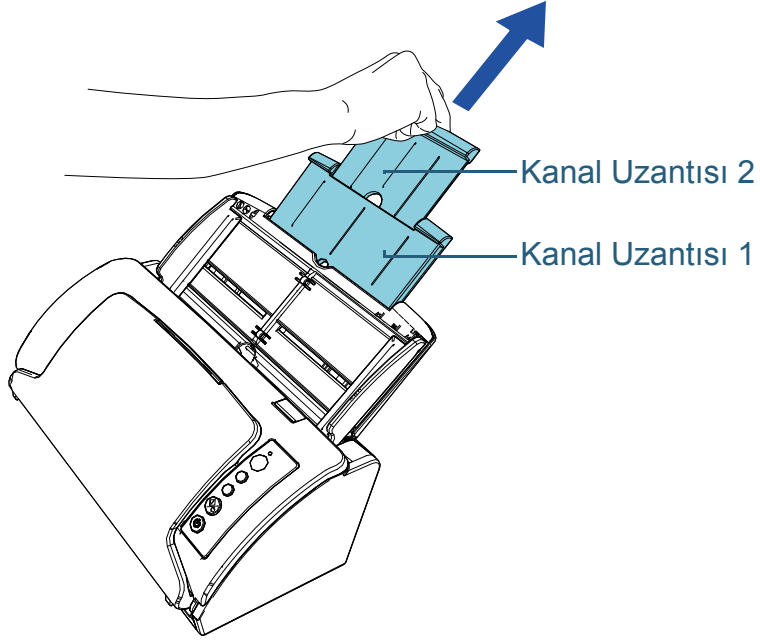

İPUCU

Kanal uzantılarını çekerken muhakkak tarayıcıyı tutun.

ÜST

İçindekiler

Dizin

Giriş

Tarayıcıya Genel Bakış

Belgeleri Yükleme

İşletmen Paneli'nin Kullanımı

Çeşitli Tarama Yöntemleri

Tarayıcı Bakımı

Sarf Malzemelerinin Değiştirilmesi

Sorun Giderme

İşlemsel Ayarlar

Ek

Terimler Sözlüğü

1.6 Kağıt Çıkış Tepsisini Ayarlama

Taramaya başladığınız zaman ADF kağıt kanalında (besleyici) bulunan belgeler teker teker çıktı rafına çıkarılır. Çıktı rafı ve çıktı rafı uzantısı sayesinde belgeler hizada kalır ve düzgün yığılır.

- 1 Çıktı rafını yukarıdan aşağıya kendinize doğru indirin.

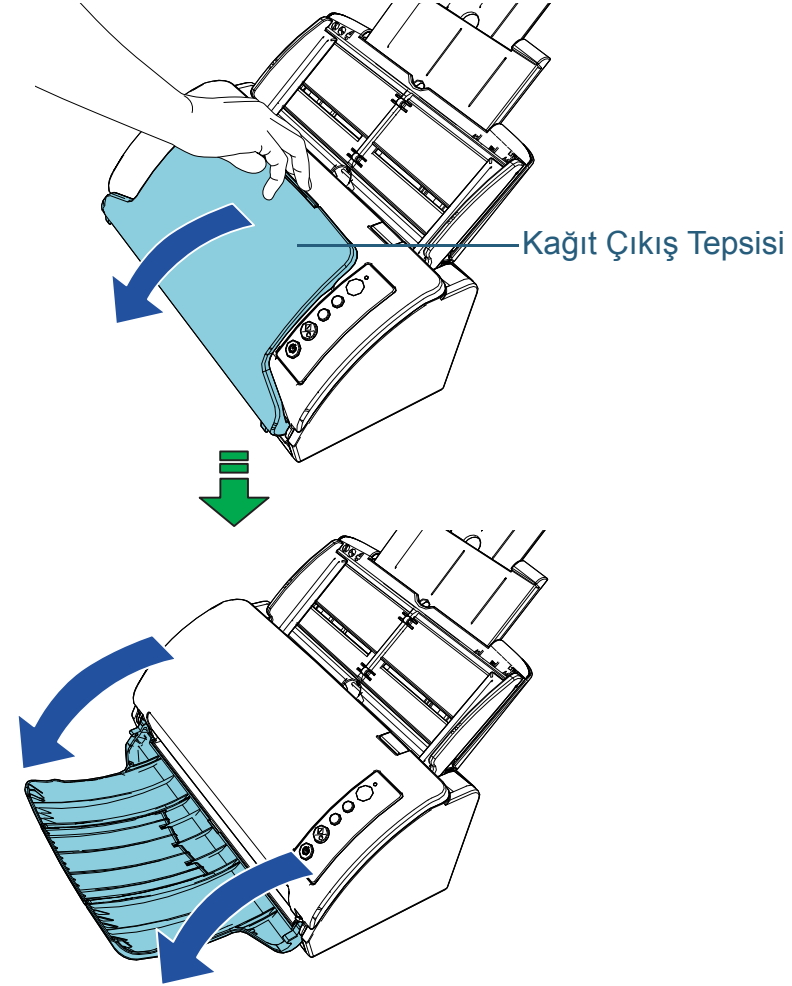

ÜST

İçindekiler

Dizin

Giriş

Tarayıcıya Genel Bakış

Belgeleri Yükleme

İşletmen Paneli'nin Kullanımı

Çeşitli Tarama Yöntemleri

Tarayıcı Bakımı

Sarf Malzemelerinin Değiştirilmesi

Sorun Giderme

İşlemsel Ayarlar

Ek

Terimler Sözlüğü

2 Çıktı rafı uzantısını kendinize doğru kaydırın.

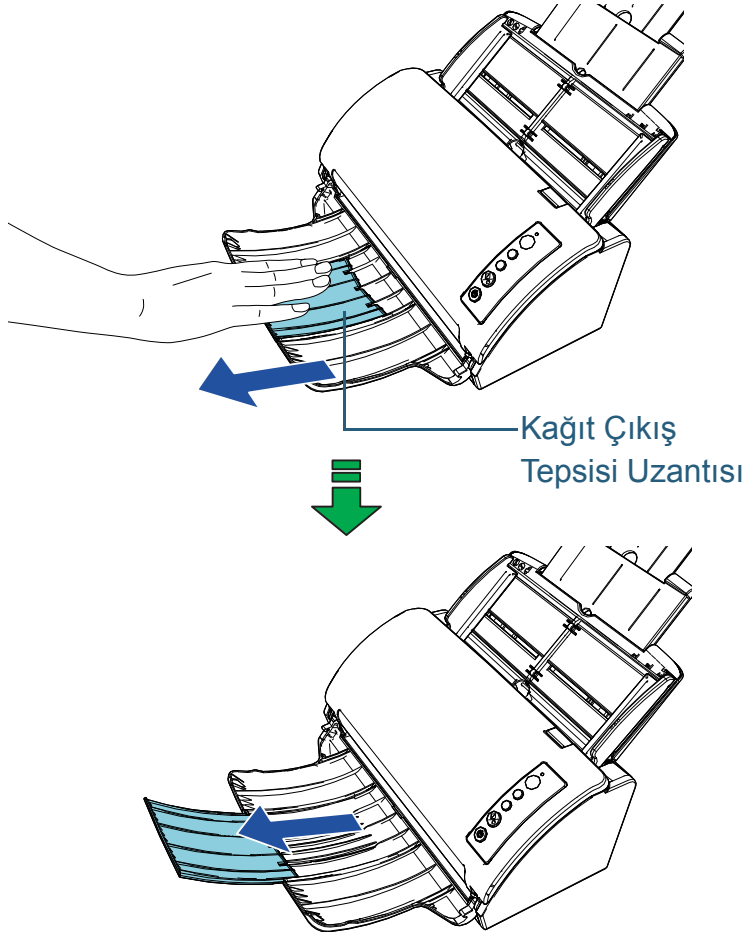

ÜST

İçindekiler

Dizin

Giriş

Tarayıcıya Genel Bakış

Belgeleri Yükleme

İşletmen Paneli'nin Kullanımı

Çeşitli Tarama Yöntemleri

Tarayıcı Bakımı

Sarf Malzemelerinin Değiştirilmesi

Sorun Giderme

İşlemsel Ayarlar

Ek

Terimler Sözlüğü

1.7 Güç tasarrufu modu

Tarayıcı belirli bir zaman kullanılmadığında güç tasarrufu modu devreye girer ve kullanılan güç tüketimini azaltır. Tarayıcı açık durumda 15 dakika (fabrika varsayılan değeri) hiç kullanılmazsa, otomatik olarak güç tasarrufu moduna girer. Tarayıcı güç tasarrufu moduna girdiği zaman, işletmen panelindeki İşlev Numarası Göstergesi kapanır. [Power] düğmesi yeşil olarak yanmaya devam eder. Güç tasarrufu modundan aşağıdaki yöntemlerden birini kullanarak çıkın:

- ADF kağıt kanalına (besleyici) bir belge yerleştirin
- İşletmen panelindeki herhangi bir düğmeye basın [Power] düğmesine iki saniyeden fazla basılması tarayıcıyı kapatır.
- Bir uygulamadan tarama işlemi yapın

Tarayıcı belli bir süre kullanılmazsa otomatik olarak kapanır ve bir sonraki taramaya kadar güç kullanımını azaltır. Tarayıcının otomatik olarak kapanmasını devre dışı bırakmak için, Software Operation Panel'deki [Aygıt ayarı]'na tıklayıp [Belli bir süreden sonra kapat] onay kutusunu temizleyin. Ayrıntılar için bkz. "[Güç tasarrufu moduna geçilmeden önceki bekleme süresi \[Güç tasarrufu\]](#)" (sayfa 139). Otomatik olarak kapandıktan sonra tarayıcıyı tekrar açmak için, işletmen panelindeki [Power] düğmesine basın. Ayrıntılar için bkz. "[1.3 Tarayıcıyı Açma/Kapatma](#)" (sayfa 19).

DİKKAT

- Kağıt yolunda kalan belge varsa, tarayıcı güç tasarrufu moduna girmeyebilir. Bu durumda belgeyi kaldırın. Ayrıntılar için bkz. "[7.1 Kağıt Sıkışması](#)" (sayfa 79).
- [Belli bir süreden sonra kapat] onay kutusu seçili olsa bile, kullanılan uygulamaya bağlı olarak tarayıcı kapanmayabilir.
- Görüntü tarama uygulamasını kullanırken tarayıcı otomatik olarak kapanırsa, önce uygulamadan çıkın, sonra tarayıcıyı açın.

İPUCU

- Software Operation Panel kullanılarak güç tasarrufu moduna girilmeden önceki bekleme süresi değiştirilebilir. Ayrıntılar için bkz. "[Güç tasarrufu moduna geçilmeden önceki bekleme süresi \[Güç tasarrufu\]](#)" (sayfa 139).
- İşletmen paneliyle ilgili ayrıntılar için bkz. "[Bölüm 3 İşletmen Paneli'nin Kullanımı](#)" (sayfa 45).

1.8 Temel Tarama İşlemi

Bu bölümde temel tarama işlemi anlatılır.

Bir tarama işlemi gerçekleştirebilmek için, tarayıcı sürücüsü ve bu sürücüyü destekleyen bir görüntü tarama uygulaması gerekmektedir.

Aşağıdaki tarayıcı sürücülerini ve görüntü tarama uygulamalarını tarayıcı ile birlikte verilir:

- Tarayıcı sürücüsü
 - PaperStream IP (TWAIN)
 - PaperStream IP (TWAIN x64)
 - PaperStream IP (ISIS) Bundle
- Görüntü tarama uygulaması
 - PaperStream Capture

İPUCU

Tarayıcı sürücülerini ve görüntü tarama uygulamalarını ile ilgili ayrıntılar için bkz. "[1.9 Donanımla Birlikte Gelen Yazılım](#)" (sayfa 28).

Tarama yöntemleri ve işlemleri, görüntü tarama uygulamasına bağlı olarak biraz farklılık gösterebilir. Ayrıntılar için görüntü tarama uygulamasının kılavuzuna bakınız.

Normal tarama prosedürü aşağıdaki gibidir:

- 1 Tarayıcıyı açın.
Ayrıntılar için bkz. "[1.3 Tarayıcıyı Açma/Kapatma](#)" (sayfa 19).
- 2 ADF kağıt kanalına (besleyici) belgeleri yerleştirin.
Bulgeleri ADF kağıt kanalına (besleyici) ön yüzü aşağı bakacak şekilde yerleştirin.

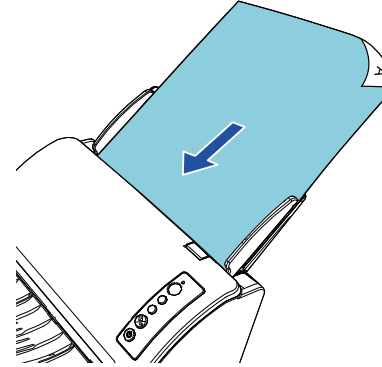

Ayrıntılar için bkz. "[Bölüm 2 Bulgeleri Yükleme](#)" (sayfa 32).

- 3 Görüntü tarama uygulamasını başlatın.
- 4 Bir tarayıcı sürücüsü seçin.
Bazı görüntü tarama uygulamalarında tarayıcı sürücüsü seçimi gerekli değildir.

- 5** Bir tarayıcı seçin.
Bilgisayara bağlı tarayıcı modelini seçtiğinizden emin olun.
Bazı görüntü tarama uygulamalarında tarayıcı seçimi gerekli değildir.
- 6** Tarayıcı sürücüsünün ayarlar ekranında tarama ayarlarını yapılandırın.
Bazı görüntü tarama uygulamalarında tarayıcı sürücüsünün ayarlar ekranı açılmayabilir.
- 7** Görüntü tarama uygulamasını kullanarak belgeleri tarayın.

DİKKAT

Tarayıcı ile bilgisayar iletişimde olduğu zaman, mesela tarama sırasında, USB kablosunu çıkarmak veya kullanıcı oturumunu kapatmak gibi tarayıcı ile bilgisayar iletişimini kesecek işlemler yapmayın.

ÜST

İçindekiler

Dizin

Giriş

Tarayıcıya Genel Bakış

Belgeleri Yükleme

İşletmen Paneli'nin Kullanımı

Çeşitli Tarama Yöntemleri

Tarayıcı Bakımı

Sarf Malzemelerinin Değiştirilmesi

Sorun Giderme

İşlemsel Ayarlar

Ek

Terimler Sözlüğü

1.9 Donanımla Birlikte Gelen Yazılım

Donanımla Birlikte Gelen Yazılıma Genel Bakış

Bu ürün için aşağıdaki yazılımlarla birlikte gelir:

- PaperStream IP Sürücüsü
PaperStream IP sürücüsü, TWAIN/ISIS standartlarına uyan bir tarayıcı sürücüsüdür.
Üç tür PaperStream IP sürücüsü vardır:
 - PaperStream IP (TWAIN)
TWAIN standardı ile uyumludur. TWAIN ile uyumlu 32-bit uygulamalar ile tarayıcı kullanmak içindir.
 - PaperStream IP (TWAIN x64)
TWAIN standardı ile uyumludur. TWAIN ile uyumlu 64-bit uygulamalar ile tarayıcı kullanmak içindir.
64-bit'lik işletim sistemlerine yüklenebilir.
 - PaperStream IP (ISIS) Bundle
ISIS standardı ile uyumludur. ISIS ile uyumlu uygulamalar ile tarayıcı kullanmak içindir.

Ayrıntılar için PaperStream IP sürücüsünün Yardım dosyasına bakınız.
- Software Operation Panel
Tarayıcı işlemleri ve sarf malzemelerinin yönetilmesi gibi çeşitli ayarları yapılandırmanızı sağlar. Bir tarayıcı sürücüsüyle (PaperStream IP (TWAIN), PaperStream IP (TWAIN x64), veya PaperStream IP (ISIS) Bundle) birlikte yüklenir.
Ayrıntılar için bkz. "[Bölüm 8 İşlemsel Ayarlar](#)" (sayfa 107).
- Error Recovery Guide
Hata meydana geldiğindeki tarayıcı durumunu ve hataların nasıl çözülmesi gerektiğini anlatır. Bir tarayıcı sürücüsüyle (PaperStream IP (TWAIN), PaperStream IP (TWAIN x64), veya PaperStream IP (ISIS) Bundle) birlikte yüklenir.
- PaperStream Capture
PaperStream PaperStream IP (TWAIN) ve PaperStream IP (ISIS) Bundle'ı destekleyen bir görüntü tarama uygulamasıdır. Tarama ayarlarını belge profili olarak belirleyerek ayarları istediğiniz şekilde değiştirebilirsiniz.

- PaperStream Capture Pro (Deneme sürümü)
PaperStream IP (TWAIN)'i destekleyen bir görüntü tarama uygulamasıdır.
PaperStream Capture Pro'nun deneme sürümüdür.
Tam sürümü kullanmak için bir lisans satın alıp etkinleştirin.
PaperStream Capture'daki işlemlere ek olarak, PaperStream Capture Pro çok istasyonlu işlemler ve gelişmiş meta veri ayarları yapmanıza imkan tanır.
Ayrıntılar için, PaperStream Capture Kullanıcı Kılavuzuna bakınız.
- ABBYY FineReader for ScanSnap™
Taranan görüntüleri Word ve Excel gibi uygulamalarda kullanılacak dosyalara dönüştürür (*1).
Belgeler PaperStream Capture/PaperStream Capture Pro kullanılarak tarandığında kullanılabilir. İndirme web sayfasından indirip yükleyin.
- 2D Barcode for PaperStream
Bu uygulama iki boyutlu kodları tanıyabilir.
PaperStream IP (TWAIN), PaperStream IP (ISIS) Bundle veya PaperStream Capture ile kullanılabilir.
Bir seçenek olarak bulunur (ayrı satılır).
- Kılavuzlar
Güvenlik Önlemleri ve İşletmen Kılavuzu yüklüdür.
- Scanner Central Admin Agent
Eş zamanlı olarak birden çok tarayıcının üretici yazılımının güncelleştirilmesine olanak sağlar ve birden çok tarayıcının tek merkezden yönetilmesini ve izlenmesini sağlar. Tarayıcıların işlem durumlarını ve tarayıcı bilgilerini kontrol etmek için kullanılabilir.
İşlem türüne bağlı olarak gereken uygulamalar değişiklik gösterebilir.
Ayrıntılar için, Scanner Central Admin Kullanıcı Kılavuzuna bakınız.
- fi Series Online Update
fi Series için en son yazılım ve üretici yazılım (bellenim) güncelleştirmelerini kontrol edip, güncelleştirmeleri uygular.
Ayrıntılar için fi Series Online Update Yardım dosyasına bakınız.

*1: Microsoft® Office ürünlerinin yüklü olması gerekir.

Tarayıcı ayarlarının nasıl yapılandırılacağı ve görüntü tarama uygulaması ile farklı türden belgelerin nasıl taranacağı ile ilgili ayrıntılar için bkz. "[Bölüm 4 Çeşitli Tarama Yöntemleri](#)" (sayfa 48).

Sistem Gereksinimleri

Sistem gereksinimleri şöyledir:

İşletim sistemi	<ul style="list-style-type: none">● Windows Server™ 2008 R2 Standard (64-bit) (Service Pack 1)● Windows® 7 Home Premium (32-bit/64-bit) (Service Pack 1)● Windows® 7 Professional (32-bit/64-bit) (Service Pack 1)● Windows® 7 Enterprise (32-bit/64-bit) (Service Pack 1)● Windows® 7 Ultimate (32-bit/64-bit) (Service Pack 1)● Windows Server™ 2012 Standard (64-bit) (*1)● Windows Server™ 2012 R2 Standard (64-bit) (*1)● Windows® 8.1 (32-bit/64-bit) (güncelleştirmeler dahil) (*1)● Windows® 8.1 Pro (32-bit/64-bit) (güncelleştirmeler dahil) (*1)● Windows® 8.1 Enterprise (32-bit/64-bit) (güncelleştirmeler dahil) (*1)● Windows® 10 Home (32-bit/64-bit) (*1)● Windows® 10 Pro (32-bit/64-bit) (*1)● Windows® 10 Enterprise (32-bit/64-bit) (*1)● Windows® 10 Education (32-bit/64-bit) (*1)● Windows Server™ 2016 Standard (64-bit) (*1)● Windows Server™ 2019 Standard (64-bit) (*1)
CPU	Intel® Pentium™ 4 1,8 GHz veya daha yüksek (Önerilen: Intel® Core™ i5 2,5 GHz veya daha yüksek, mobil aygıtlar için olan CPU hariç)
Bellek	1 GB veya daha çok (Önerilen: 4 GB veya daha çok)
Hard disk sürücüsü	5400 rpm veya daha fazla (Önerilen: 7200 rpm veya daha fazla)

Görüntü çözünürlüğü	1024 × 768 piksel veya daha yüksek, 65536-renk görüntüleme
Donanım disk alanı	11 GB veya daha fazla boş alan gerekir (*2)
DVD Sürücüsü	Yazılımı yüklemek için gereklidir
Arayüz	USB2.0/1.1

*1: Donanımla birlikte gelen yazılım, bir masaüstü uygulaması olarak işlem yapar.

*2: Belgeleri taramak için gereken disk alanı, taranan görüntülerin dosya boyutlarına göre değişiklik gösterir.

Donanımla Birlikte Gelen Yazılımı Yükleme

Bu bölümde, yazılımın, birlikte gelen Setup DVD-ROM (Kurulum DVD-ROM)'undan nasıl yükleneceği açıklanmıştır. Birlikte gelen yazılımı yüklemenin iki yolu vardır: tarayıcı işletmek için gerekli tüm yazılımı bir defada yüklemek için [Yükleme (Önerilen)] seçeneğini seçin, ya da gerek duyduğunuz yazılımı seçip yüklemek için [Yükleme (Özel)] seçeneğini seçin.

DİKKAT

Yazılımın eski bir sürümü zaten yüklüyse, önce onu kaldırın. Yazılımın nasıl kaldırılacağı ile ilgili ayrıntılar için bkz. "[A.5 Yazılımın Kaldırılması](#)" (sayfa 149).

■Yükleme (Önerilen)

[Yükleme (Önerilen)] seçilirse, aşağıdaki yazılım yüklenir:

- PaperStream IP (TWAIN)
- PaperStream IP (TWAIN x64)
- Software Operation Panel
- Error Recovery Guide
- PaperStream Capture
- Kılavuzlar
- Scanner Central Admin Agent
- fi Series Online Update

- 1 Bilgisayarı açın ve yönetici ayrıcalıklarına sahip bir kullanıcı olarak Windows'ta oturum açın.
- 2 Setup DVD-ROM (Kurulum Setup DVD-ROM)'unu DVD sürücüsüne yerleştirin.
⇒ [fi Serisi Kurulum] ekranı açılır.

İPUCU

[fi Series Setup] ekranı açılmazsa, [Explorer] veya [Bilgisayar] aracılığıyla Setup DVD-ROM'undaki [Setup.exe] dosyasına çift tıklayın.

3 Kullanılacak tarayıcı modeli adına tıklayın (model adı seçme penceresi görüntülediğinde).

4 [Yükleme (Önerilen)]'e tıklayın.

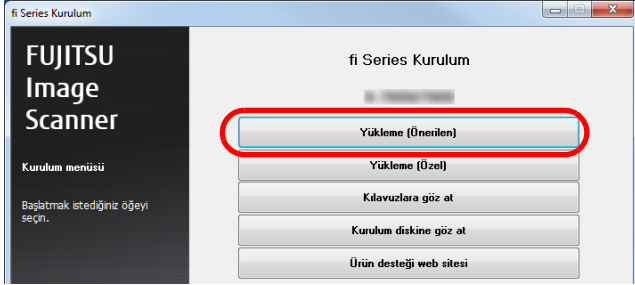

5 Ekranda görüntülenen komutları izleyerek yazılımı yükleyin.

■Yükleme (Özel)

1 "Yükleme (Önerilen)" (sayfa 30) bölümünde açıklandığı şekilde adım 1 ile 3'ü gerçekleştirin.

2 [Yükleme (Özel)]'e tıklayın.

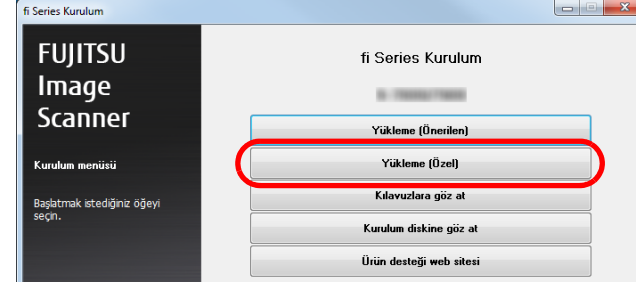

3 Görüntülenen içeriği kontrol edip [İleri]'ye tıklayın.

4 Yüklenecek yazılımların onay kutusunu işaretleyip [İleri]'ye tıklayın.

5 Ekranda görüntülenen komutları izleyerek yazılımı yükleyin.

Bölüm 2 Belgeleri Yükleme

Bu bölümde tarayıcıya belgelerin nasıl yükleneceği anlatılır.

2.1 Belgeleri Yükleme.....	33
2.2 Taranabilen Belgeler.....	35

ÜST

İçindekiler

Dizin

Giriş

Tarayıcıya
Genel Bakış

**Belgeleri
Yükleme**

İşletmen
Paneli'nin
Kullanımı

Çeşitli Tarama
Yöntemleri

Tarayıcı Bakımı

Sarf
Malzemelerinin
Değiştirilmesi

Sorun Giderme

İşlemsel Ayarlar

Ek

Terimler Sözlüğü

2.1 Belgeleri Yükleme

Bu bölümde belgelerin nasıl yükleneceği anlatılır.

Hazırlık

İPUCU

Normal işlemler için gerekli kağıt boyutu ve kalitesi ile ilgili ayrıntılar için bkz. "2.2 Taranabilen Belgeler" (sayfa 35).

- 1 Birden çok yaprak yükleyeceğiniz zaman yüklemeyi önce belgeleri kontrol edin.
 - 1 Yüklenecek belgelerin genişliklerinin aynı mı farklı mı olduğunu kontrol edin.

Genişliklerinin aynı veya farklı olmasına bağlı olarak belgeleri yükleme biçimi değişiklik gösterir.
Belgelerin genişlikleri farklıysa bkz. "Çeşitli Belgeleri Bir Arada Tarama Koşulları" (sayfa 41) veya "Farklı genişlikteki belgeler" (sayfa 50).
 - 2 Yaprak sayısını kontrol edin.

En fazla 50 yaprak yüklenebilir (80 g/m² [20 lb] kağıt ağırlığı ve belge yığınının kalınlığı 5 mm'nin altında olmak üzere).
Ayrıntılar için bkz. "Yükleme kapasitesi" (sayfa 38).

2 Belgeleri yelpazeleyin.

- 1 Kalınlığı 5 mm veya daha ince olacak şekilde belge yığınını hazırlayın.
- 2 Belgeleri iki ucundan tutup, yelpazeleyin.

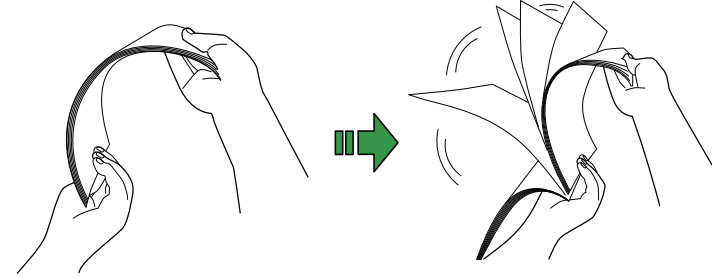

- 3 Belgeleri 90 derece döndürün ve tekrar aynı şekilde yelpazeleyin.
- 4 Bütün belgeler için adım 1 ile 3 arasındaki adımları gerçekleştirin.
- 5 Belgelerin kenarlarını aynı hizaya getirin.

İPUCU

Belgelerin yelpazelenmesi ile ilgili daha fazla ayrıntı için, bkz. Error Recovery Guide.

Belgeleri Yükleme

- 1** Kağıt kanalı uzantılarını çekip, belgelerin boyuna ayarlayın.
Ayrıntılar için bkz. "1.5 ADF Kağıt Kanalının (Besleyici) Ayarlanması" (sayfa 22).
- 2** Çıktı rafını indirin, belgelerin uzunluğuna uygun olarak çıktı rafı uzantısını kendinize doğru kaydırın.
Ayrıntılar için bkz. "1.6 Kağıt Çıkış Tepsisini Ayarlama" (sayfa 23).
- 3** ADF kağıt kanalına (besleyici) belgeleri yerleştirin.
Belgeleri ADF kağıt kanalına (besleyici) ön yüzü aşağı bakacak şekilde yerleştirin.

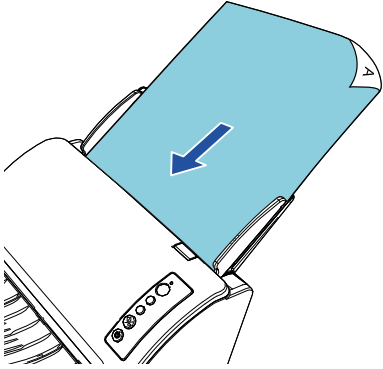

DİKKAT

- Bütün ataş ve zımbaları çıkarın.
- Çoklu besleme veya kağıt alma hatası meydana gelirse, kağıt miktarını azaltın.

- 4** Kenar kılavuzlarını belgelerin genişliğine göre ayarlayın. Kenar kılavuzları ve belgeler arasında boşluk bırakmayın. Aksi takdirde belgeler eğik olarak beslenebilir.

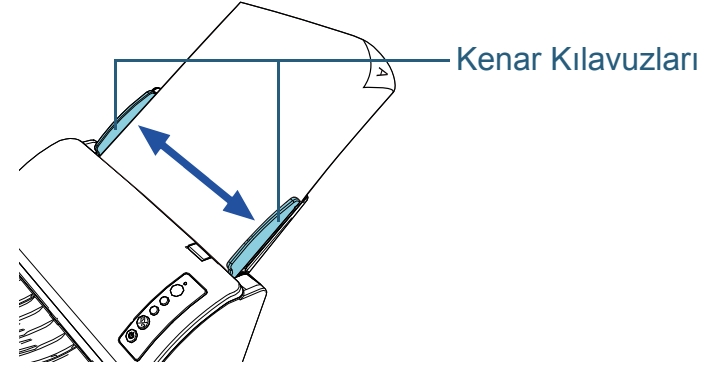

- 5** Görüntü tarama uygulamasını kullanarak belgeleri tarayın.
Ayrıntılar için görüntü tarama uygulamasının kılavuzuna bakınız.

2.2 Taranabilen Belgeler

Kağıt boyutu

Aşağıdaki kağıt boyutları taranabilir:

ADF	
	<ul style="list-style-type: none"> ● Maksimum boyut (genişlik × uzunluk) <ul style="list-style-type: none"> - A4 (dikey) (210 × 297 mm/8,3 × 11,7 inç) - Legal (8,5 × 14 inç) - Uzun Sayfa (*1) <ul style="list-style-type: none"> (216 × 863 mm/8,5 × 34 inç, 216 × 5.588 mm/8,5 × 220 inç) ● Minimum boyut (genişlik × uzunluk) <ul style="list-style-type: none"> 50,8 × 50,8 mm/2 × 2 inç

*1: Tarayıcı sürücüsü için kullanılan uygulama veya tarama ayarlarına bağlı olarak tarama işlemini gerçekleştirmek için yeterli bellek bulunmayabilir.

Çözünürlüğü 200 dpi veya daha küçük bir değer olduğu zaman uzun sayfa taraması, 5588 mm (220 inç) uzunluğuna kadar olan belgeleri destekler.

Koşullar

Kağıt Türü

Aşağıdaki kağıt türleri önerilir:

- I.hamur kağıt
- II.hamur kağıt
- PPC kağıt (geri dönüştürülmüş kağıt)
- Plastik kart

Yukarıda belirtilen kağıt türleri dışında kalan bir kağıt türü kullanmadan önce, belgenin taranıp taranamayacağını kontrol etmek için deneme taraması gerçekleştirin.

Kağıt Ağırlığı (Kalınlık)

Aşağıdaki kağıt ağırlıkları kullanılabilir:

- 40 ile 209 g/m² arası (11 ile 56 lb arası)
- A8 için 127 ile 209 g/m² arası (34 ile 56 lb arası)
- Plastik kartlar için 0,76 mm (0,03 inç) veya daha ince (kabartmalı kartlar kullanılabilir)

Önlemler

Aşağıdaki tür belgeler düzgün olarak taranamayabilir:

- Eş kalınlıkta olmayan belgeler (zarf veya eki olan belgeler gibi)
- Buruşuk veya kıvrılmış belgeler
- Katlanmış veya yırtılmış belgeler
- Aydınlar kağıdı
- Kuşe kağıdı
- Karbon kağıdı
- Işığa duyarlı kağıt
- Delikli belgeler
- Kare veya dikdörtgen olmayan belgeler
- Çok ince kağıt
- Fotoğraflar (foto kağıdı)

Aşağıdaki tür belgeler taranamalıdır:

- Ataçlı veya zımbalı belgeler
- Mürekkebi hala ıslak olan belgeler
- 50,8 × 50,8 mm'den (2 × 2 inç) küçük olan belgeler
- 216 mm (8,5 inç)'ten geniş belgeler
- Kumaş, metal yaprak, OHP gibi kağıt ve plastik olmayan maddelerden oluşan belgeler
- Zarar görmemesi veya lekelenmemesi gereken önemli belgeler

DİKKAT

- Karbonsuz kağıt silindirlere (toplama silindiri gibi) zarar verebilecek kimyevi maddeler içerdiğinden aşağıdakilere dikkat edin.
Temizleme: Kağıt sıkışmaları sıklıkla meydana geliyorsa, fren ve toplama silindirini temizleyin.
Ayrıntılar için bkz. "Bölüm 5 Tarayıcı Bakımı" (sayfa 62).
Sarf malzemelerinin değiştirilmesi: II.hamur belgelerin taranmasına kıyasla fren ve toplama silindirlerinin kullanım ömrü kısalabilir.
- II.hamur belgeleri tararken, I.hamur belgelerin taranmasına kıyasla fren ve toplama silindirlerinin kullanım ömrü kısalabilir.
- Tarama sırasında belgede bulunan fotoğraf veya yapışkan not gibi ekler fren ve toplama silindirine değerse, silindirler zarar görebilir.
- Fotoğraf gibi parlak kağıtlar tarandığında belgenin yüzeyi zarar görebilir.
- Parlak kağıtlar taranırken LED ışığı parlak yansiyabilir.

- Plastik kart tararken aşağıdakilere dikkat edin:
 - Plastik kartlar aşağıdaki özelliklerde olmalıdır:
ISO7810 ID-1 uyumlu
Boyut: 85,6 × 53,98 mm arası
Kalınlık: 0,76 mm veya daha ince (kabartmalı kartlar kullanılabilir)
Malzeme: PVC (polyvinyl chloride) veya PVCA (polyvinyl chloride acetate)
Taramadan önce kartların beslenebildiğinden emin olun.
 - ADF'de kart tararsanız, ADF kağıt kanalına (besleyici) bir kerede tek kart yükleyin.

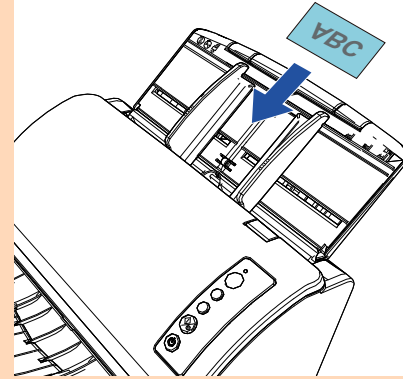

- Kartın yatay olarak yüklenmesi önerilir.
- Kartın ön yüzü aşağı bakacak şekilde ADF kağıt kanalına yerleştirilmesi önerilir.
- Kabartmalı bir plastik kart tarayacaksanız, kartın ADF kağıt kanalına yüzü aşağı bakacak şekilde yatay olarak yüklenmesi önerilir.
- Bükülmesi zor olan kalın veya sert kartlar eğik olarak beslenebilir.
- Kart yüzeyinde yağ (parmak izi) ve benzeri kir varsa taramayı kartı temizledikten sonra gerçekleştirin.
- Plastik kartlar gibi kalın belgeler taranırken yanlışlıkla çoklu besleme olarak algılanabilir.
Bu gibi belgeleri başarılı bir şekilde taramak için tarayıcı sürücüsünün çoklu besleme penceresini gösterme işlevini kullanın; ya da Akıllı Çoklu Besleme işlevini kullanın veya çoklu beslemeyi devre dışı bırakın.

İPUCU

- Yarı saydam belgeleri tararken görüntü akmasını önlemek için parlaklığı tarayıcı sürücüsünde artırın.
- Kurşun kalemle yazılmış belgeleri tararken silindirler sık sık temizlenmelidir. Aksi durumda silindirler kirleneceğinden belge üzerinde siyah izler bırakarak besleme hatalarına neden olabilir. Temizleme ile ilgili ayrıntılar için bkz. "[Bölüm 5 Tarayıcı Bakımı](#)" ([sayfa 62](#)).
- Çoklu besleme, kağıt alma veya kağıt sıkışma hataları sıkça meydana geliyorsa bkz. "[7.3 Sorun Giderme](#)" ([sayfa 84](#)).
- ADF ile tarama gerçekleştirirken, bütün belgelerin ilk olarak tarayıcıya alınacak kenarları düz olmalıdır. Belgelerin ilk olarak tarayıcıya alınacak kenarlarının kıvrımlarının aşağıdaki aralıklarda olmasına dikkat edin:

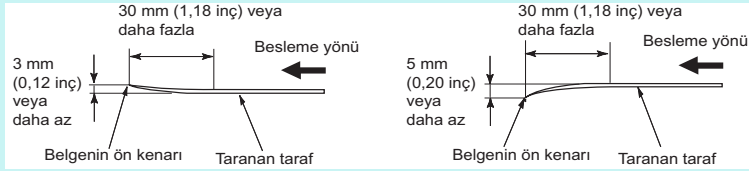

Yükleme kapasitesi

Kağıt boyutu ve ağırlığına bağlı olarak ADF kağıt kanalına (besleyici) kaç adet belge yüklenebileceği belirlenir. Aşağıdaki grafiğe bakınız.

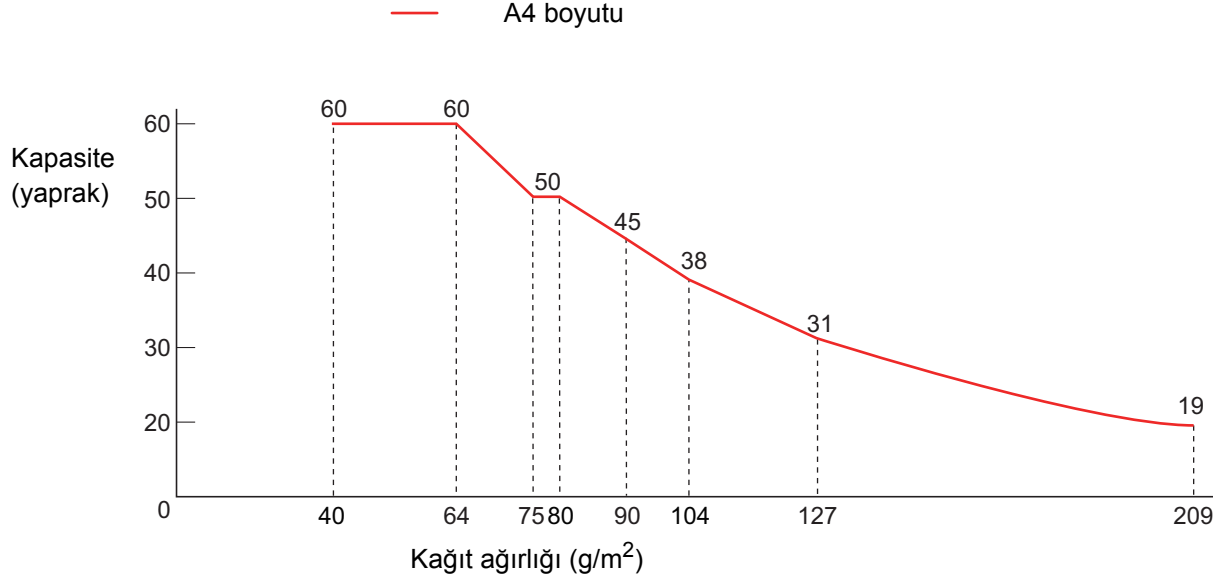

Birim	Dönüşüm							
	40	64	75	80	90	104	127	209
g/m ²	40	64	75	80	90	104	127	209
lb	11	17	20	21	24	28	34	56
kg	34,4	55	65	69	77	90	110	180

Delik Açılmaması Gereken Bölge

Belgenin aşağıdaki resimde açık mavi renkte gösterilen alanında delik varsa hata meydana gelebilir.

Resim 1

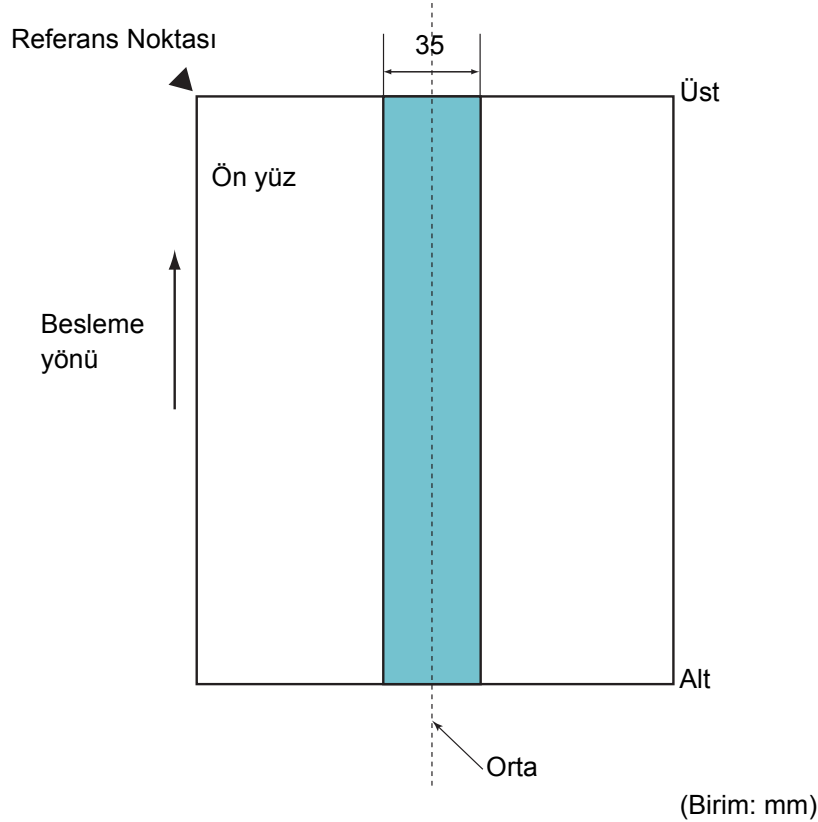

DİKKAT

Yukarıdaki koşul belge toplama silindiri genişliğinin ortasına gelecek şekilde yerleştirilmişse geçerlidir.

İPUCU

35 mm genişliğindeki orta sütuna denk gelen alanda delik varsa, hata oluşmasını önlemek için belgeyi sola veya sağa kaydırabilirsiniz.

Çoklu Besleme Tespit Şartları

Çoklu besleme, aynı anda ADF'den iki veya daha fazla sayfa beslemesi yapıldığında oluşan bir hatadır. Farklı bir belge uzunluğu algılanırsa, bu algılama sonucu da çoklu besleme sayılır. Çoklu besleme, belgelerin kalınlığının, uzunluğunun veya her ikisinin de kontrol edilmesiyle tespit edilir. Doğru bir tespit için aşağıdaki şartların karşılanması gerekir.

Kalınlığa Göre Tespit

- Kağıt ağırlığı: 40 ile 209 g/m² arası (11 ile 56 lb arası) (0,05 ile 0,250 mm arası/0,002 ile 0,010 inç arası)
- Sayfanın ortasının her iki tarafından 35 mm'lik (1,97 inç) alan içerisine delik açmayın. Bkz. "Resim 1" (sayfa 39)
- Sayfanın ortasının her iki tarafından 50 mm (1,97 inç)'lik alan içerisine başka herhangi bir belge yapıştırmayın. Bkz. "Resim 2" (sayfa 40)

Uzunluğa Göre Tespit

- Aynı uzunluktaki sayfaları ADF kağıt kanalına (besleyici) yerleştirin.
- Belge uzunlukları arasındaki fark: %1 veya daha az
- Sayfanın ortasının her iki tarafından 35 mm'lik (1,97 inç) alan içerisine delik açmayın. Bkz. "Resim 1" (sayfa 39)

Ağırlık Ve Uzunluğa Göre Tespit

- Aynı uzunluktaki sayfaları ADF kağıt kanalına (besleyici) yerleştirin.
- Kağıt ağırlığı: 40 ile 209 g/m² arası (11 ile 56 lb arası) (0,05 ile 0,250 mm arası/0,002 ile 0,010 inç arası)
- Belge uzunlukları arasındaki fark: %1 veya daha az
- Sayfanın ortasının her iki tarafından 35 mm'lik (1,97 inç) alan içerisine delik açmayın. Bkz. "Resim 1" (sayfa 39)
- Sayfanın ortasının her iki tarafından 50 mm (1,97 inç)'lik alan içerisine başka herhangi bir belge yapıştırmayın. Bkz. "Resim 2" (sayfa 40)

Resim 2

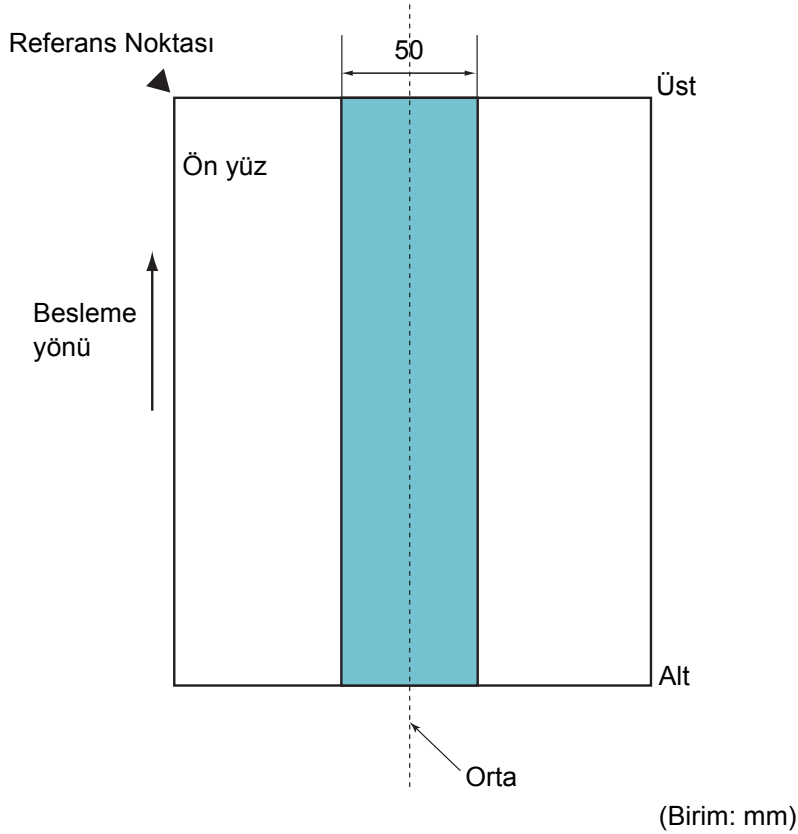

İPUCU

- Çoklu besleme tespit doğruluğu bazı belgelerde düşebilir. Belgenin üst 30 mm'lik bölümünde çoklu besleme tespiti gerçekleştirilemez.
- "Resim 2" (sayfa 40)'deki gölgeli alanda hangi uzunluk için çoklu besleme tespiti yapılmayacağı Software Operation Panel'de ayarlanabilir. Ayrıntılar için bkz. "8.6 Çoklu besleme tespiti ayarları" (sayfa 132).

DİKKAT

- Yukarıdaki koşul belge toplama silindiri genişliğinin ortasına gelecek şekilde yerleştirilmişse geçerlidir.
- Kalınlığa göre tespit kullanıldığında, plastik kart gibi kalın kağıtlar yanlış olarak çoklu besleme olarak tespit edilir. Bu gibi belgeleri başarılı bir şekilde taramak için tarayıcı sürücüsünün çoklu besleme penceresini gösterme işlevini kullanın; ya da Akıllı Çoklu Besleme işlevini kullanın veya çoklu beslemeyi devre dışı bırakın.

Çeşitli Belgeleri Bir Arada Tarama Koşulları

Farklı kağıt ağırlıklarına, sürtünme katsayısına ve boyutlara sahip belgeleri bir arada taramak için aşağıdaki koşulların karşılanması gerekir:

Tarama işleminden önce birkaç sayfa tarayarak belgelerin içeri alınıp alınmadığını test edin.

Ayrıntılar için bkz. "[Farklı genişlikteki belgeler](#)" (sayfa 50).

Kağıt Yönü

Kağıt lifinin yönü ile besleme yönü ile aynı olmalıdır.

Kağıt Ağırlığı (Kalınlık)

Aşağıdaki kağıt ağırlıkları kullanılabilir:

40 ile 209 g/m² arası (11 ile 56 lb arası)

Sürtünme Katsayısı

Aynı üretici firmanın ürettiği aynı kağıt türünün kullanılması önerilir. Farklı imalatçıların veya markaların kağıtları bir arada taranırsa, sürtünme katsayısı farkı artacağı için kağıt besleme performansı negatif olarak etkilenir.

Önerilen sürtünme katsayıları aşağıdaki gibidir:

0,35 ile 0,60 arası (kağıt sürtünme katsayısı referans değeri)

Belge Konumu

Toplama silindirlerinin 39 mm'lik genişliğine sığacak boyuttaki kağıtları kullanın.

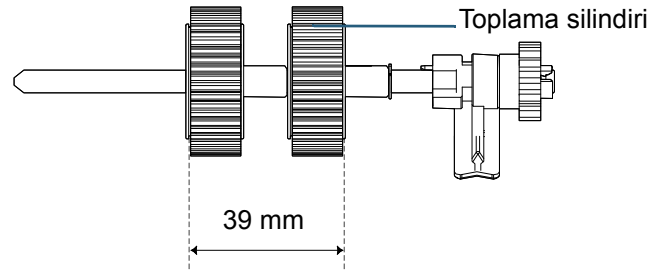

Kağıt boyutu

Farklı boyutlardaki belgeleri bir arada taradığınız zaman belgeler düz olarak beslenmezse, kağıt sıkışmaları veya görüntü kaybı gibi sorunlar yaşanabilir.

Taramadan önce belgelerin iyice kontrol edilmesi, belgenin çarpık olup olmadığını anlamak için görüntünün kontrol edilmesi önerilir.

DİKKAT

- Farklı boyutlardaki belgeler bir arada taradığında kenar kılavuzları her bir yaprak ile temas etmediği için belgelerin eğik (çarpık) olarak taranması daha olasıdır.
- Çoklu besleme tespiti için [Uzunluk] ve [Kalınlık ve uzunluk]'u kullanmayın.

Toplu Olarak Taranamayan Belgeler

Birlikte taranamaması gereken belge türleri aşağıdaki gibidir:

- Karbonsuz kağıt
- İyi cins yazı kağıdı
- Delikli belgeler
- Termal kağıt
- Karbon kaplı kağıt
- OHP film
- Aydınger kağıdı

Toplu Tarama İçin Standart Kağıt Boyutlarının Kombinasyonları

Toplu tarama için kullanılabilir kağıt boyutu aralıkları için aşağıdaki çizelgeye bakınız.

Ancak, belgeler düz olarak beslenmezse, kağıt sıkışmaları veya görüntü kaybı gibi sorunlar yaşanabilir.

Taramadan önce belgelerin iyice kontrol edilmesi, belgenin çarpık olup olmadığını anlamak için görüntünün kontrol edilmesi önerilir.

En büyük boyut		Mektup (D)	A4 (D) A5 (Y)	B5 (D) B6 (Y)	A5 (D) A6 (Y)	B6 (D) B7 (Y)	A6 (D) A7 (Y)	B7 (D) B8 (Y)	A7 (D) A8 (Y)	B8 (D)	A8 (D)
	Genişlik (mm) (*1)	216	210	182	149	129	105	91	74,3	64,3	52,5
Minimum boyut:	Mektup (D)	216									
	A4 (D) A5 (Y)	210	Mevcut aralık:								
	B5 (D) B6 (Y)	182									
	A5 (D) A6 (Y)	149									
	B6 (D) B7 (Y)	129									
	A6 (D) A7 (Y)	105									
	B7 (D) B8 (Y)	91									
	A7 (D) A8 (Y)	74,3									
	B8 (D)	64,3									
	A8 (D)	52,5									

Mektup: Mektup boyutu

(D): Dikey

(Y): Yatay

ÜST

İçindekiler

Dizin

Giriş

Tarayıcıya Genel Bakış

Belgeleri Yükleme

İşletmen Paneli'nin Kullanımı

Çeşitli Tarama Yöntemleri

Tarayıcı Bakımı

Sarf Malzemelerinin Değiştirilmesi

Sorun Giderme

İşlemsel Ayarlar

Ek

Terimler Sözlüğü

*1: Topluca taranacak belgelerden en geniş ve en dar olanlarının kenar kılavuzları arasına nasıl yerleştirileceği aşağıdaki resimde gösterilmiştir:

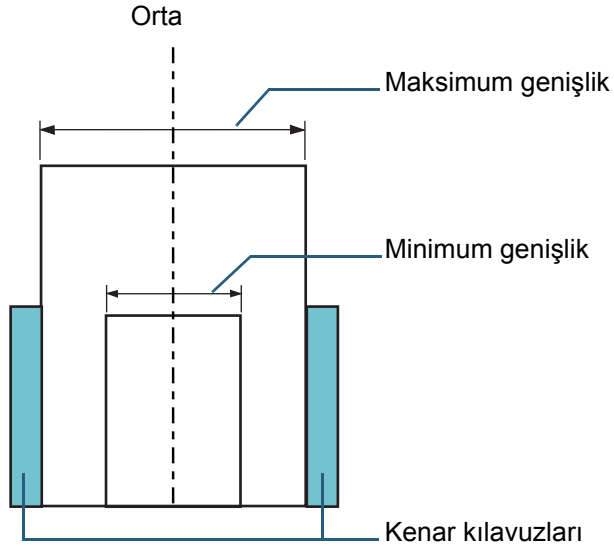

DİKKAT

B8 (dikey) ve A8 (yatay) farklı boyutlu başka kağıtlarla birlikte taranamaz.

Otomatik Kağıt Boyutu Tespiti Koşulları

[Otomatik kağıt boyutu tespiti] aşağıdaki belge türlerini desteklemez.

- Dikdörtgen olmayan belgeler

[Otomatik kağıt boyutu tespiti] aşağıdaki belge türlerini desteklemeyebilir:

- İnce kağıtlar (52 g/m²'den [14 lb] hafif)
- Parlak kenarlı beyaz belgeler
- Koyu renkli (gri) kenarları olan belgeler

ÜST

İçindekiler

Dizin

Giriş

Tarayıcıya Genel Bakış

Belgeleri Yükleme

İşletmen Paneli'nin Kullanımı

Çeşitli Tarama Yöntemleri

Tarayıcı Bakımı

Sarf Malzemelerinin Değiştirilmesi

Sorun Giderme

İşlemsel Ayarlar

Ek

Terimler Sözlüğü

Aktarım Kağıdı Kullanım Koşulları

■Kağıt boyutu

Aşağıdaki kağıt boyutları taranabilir:

- Aktarım Kağıdı (216 × 297 mm)
- A3 (297 × 420 mm) (*1)
- A4 (210 × 297 mm)
- A5 (148 × 210 mm)
- A6 (105 × 148 mm)
- B4 (257 × 364 mm) (*1)
- B5 (182 × 257 mm)
- B6 (128 × 182 mm)
- Kartpostal (100 × 148 mm) (*2)
- Kartvizit (91 × 55 mm, 55 × 91 mm) (*2)
- Mektup (8,5 × 11 inç/216 × 279,4 mm)
- Tabloid (11 × 17 inç/279,4 × 431,8 mm) (*1)
- Özel boyut
En: 25,4 ile 216 mm arası (1 ile 8,5 inç arası)
Uzunluk: 25,4 ile 297 mm arası (1 ile 11,69 inç arası)

*1: Tararken ikiye katlayın

*2: PaperStream IP (TWAIN) veya PaperStream IP (TWAIN x64) ile taranabilir.

■Koşullar

Kağıt Türü

Aşağıdaki kağıt türü önerilir:
Standart ofis kağıdı

Kağıt Ağırlığı (Kalınlık)

Aşağıdaki kağıt ağırlıkları kullanılabilir:

En fazla 209 g/m² (56 lb)

İkiye katlı olduğunda en fazla 104 g/m² (28 lb)

Önlemler

Aşağıdakilere dikkat edin:

- Bir seferde üç adet Aktarım Kağıdı yüklenebilir.

- Kullanılan belleğe bağlı olarak, yüksek çözünürlükte Aktarım Kağıdı ile iki sayfalık belgelerin taranması için yeterli bellek olmayabilir. Bu durumda, daha düşük bir çözünürlükte tarama işlemi tekrarlayın.
- Aktarım Kağıdı'nın üzerine yazmayın, Aktarım Kağıdı'nı boyamayın, lekelemeyin veya siyah ve beyaz motifin olduğu ucu kesmeyin. Aksi takdirde, Aktarım Kağıdı doğru şekilde tanınamayabilir.
- Aktarım Kağıdı'nı baş aşağı yerleştirmeyin. Aksi takdirde, kağıt sıkışması meydana gelebilir ve hem Aktarım Kağıdı hem de Aktarım Kağıdı'nın içindeki belge zarar görebilir.
- Belgeyi Aktarım Kağıdı'nın içinde uzun süre bırakmayın. Aksi takdirde, belgenin mürekkebi Aktarım Kağıdı'na geçebilir.
- Aktarım Kağıdı'nın biçiminin bozulmasını önlemek için, Aktarım Kağıdı'nı doğrudan güneş alan yerlerde veya ısıtma cihazının yanı gibi yüksek sıcaklığa maruz alanlarda kullanmayın ya da bırakmayın.
- Aktarım Kağıdı'nı zorla bükmeyin veya çekmeyin.
- Tarayıcıya hasar verebileceği veya tarayıcı arızasına neden olabileceği için, hasar görmüş bir Aktarım Kağıdı'nı kullanmayın.
- Aktarım Kağıdı'nın biçiminin bozulmasını önlemek için Aktarım Kağıdı'nı düz bir yüzeyde, üzerine hiçbir ağırlık koymadan saklayın.
- Aktarım Kağıdı'nın kenarı ile parmağınızı kesmemeye dikkat edin.
- Kağıt sıkışmaları sık sık meydana geliyorsa, Aktarım Kağıdı ile tarama gerçekleştirmeden önce, tarayıcıya 50 yaprak PPC kağıt (geri dönüştürülmüş kağıt) besleyin. PPC kağıdı boş veya basılı olabilir.
- Tarama için Aktarım Kağıdı'na birden çok küçük belge (fotoğraf ve kartpostal gibi) yerleştirilirse kağıt sıkışmaları meydana gelebilir. Aktarım Kağıdı'na bir defada yalnızca tek bir belge yerleştirilmesi önerilir.

Bölüm 3 İşletmen Paneli'nin Kullanımı

Bu bölümde işletmen panelinin nasıl kullanılacağı anlatılır.

3.1 İşletmen Paneli	46
---------------------------	----

ÜST

İçindekiler

Dizin

Giriş

Tarayıcıya Genel Bakış

Belgeleri Yükleme

İşletmen Paneli'nin Kullanımı

Çeşitli Tarama Yöntemleri

Tarayıcı Bakımı

Sarf Malzemelerinin Değiştirilmesi

Sorun Giderme

İşlemsel Ayarlar

Ek

Terimler Sözlüğü

3.1 İşletmen Paneli

İşletmen paneli; İşlev Numarası Göstergesi, düğmeler ve LED göstergesinden oluşur.

Panelde bulunan öğelerin adları ve işlevleri

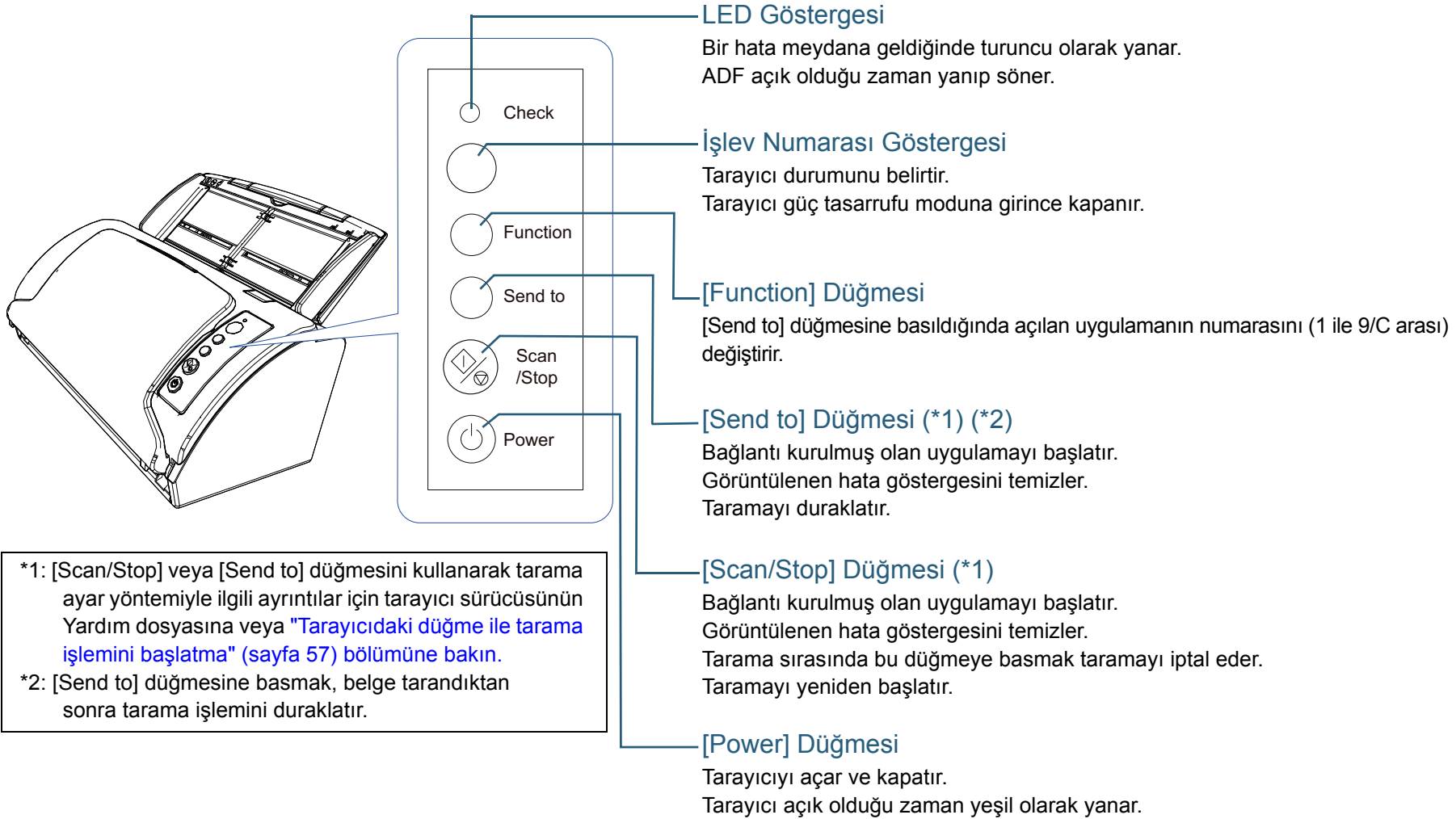

*1: [Scan/Stop] veya [Send to] düğmesini kullanarak tarama ayar yöntemiyle ilgili ayrıntılar için tarayıcı sürücüsünün Yardım dosyasına veya "[Tarayıcıdaki düğme ile tarama işlemini başlatma](#)" (sayfa 57) bölümüne bakın.

*2: [Send to] düğmesine basmak, belge tarandıktan sonra tarama işlemini duraklatır.

İşlev Numarası Göstergesindeki Göstergeler

Görüntü	Açıklama
8	Tarayıcı açıldığında görüntülenir.
P	Tarayıcı açıldıktan sonra başlatma işleminin devam ettiğini gösterir.
0	Tarayıcı açıldıktan sonra başlatma işleminin devam ettiğini ve sona ermek üzere olduğunu gösterir.
1	Taramaya hazır durumudur. Tarayıcı açıldıktan sonra başlatma işleminin başarılı şekilde tamamlandığını gösterir. Bu durum "hazır durum" olarak adlandırılır.
İşlev İşlev sayısı ("1" gibi) Yanıp Sönüyor	Çoklu besleme tespit edildikten sonra işlev sayısı yanıp söner. Örneğin ezberlenip ezberlenmeyeceğini belirleme işleminin devam ettiğini gösterir. Ayrıntılar için bkz. " Belirlenen bir çoklu besleme örneğinin yok sayılması " (sayfa 59).
c Yanıp Sönüyor	ADF'nin hazır durumda açıldığını gösterir. Bu durumda LED göstergesi de yanıp söner. ADF kapatıldığında ekran hazır duruma geri döner ("1"). ADF'nin nasıl kapatılacağı ile ilgili ayrıntılar için bkz. " 1.4 ADF'yi Açma/Kapatma " (sayfa 21). Ekran, ADF kapatıldıktan sonra da hazır duruma ("1") geri dönmezse gücü kapatıp açın. Sorun hava devam ederse, FUJITSU tarayıcı bayisi veya yetkili bir FUJITSU tarayıcı teknik servisine başvurun.
P Yanıp Sönüyor	Taramayı duraklatmak için [Send to] düğmesine basılmış olduğunu gösterir. Duraklatılan taramayı yeniden başlatmak için [Scan/Stop] düğmesine basın.
J U	Tarayıcıda geçici bir hata meydana geldiğini gösterir. Sırayla "J" veya "U" harfi ve bir hata kodu çıkar. Hatalar ile ilgili daha fazla ayrıntı için bkz. " Geçici hatalar " (sayfa 82). Hazır duruma ("1") geri dönmek için bu durumda [Scan/Stop] düğmesine veya [Send to] düğmesine basın.

Görüntü	Açıklama
E C H L	Tarayıcı başlatılırken veya tarama sırasında bir cihaz hatasının (alarm) meydana geldiğini gösterir. "E", "C", "H" veya "L" harfi ve bir alarm numarası sırayla görüntülenir. Hatalar ile ilgili daha fazla ayrıntı için bkz. " Cihaz Hataları " (sayfa 82). Hazır duruma ("1") geri dönmek için bu durumda [Scan/Stop] düğmesine veya [Send to] düğmesine basın. Bu alarm oluşursa, tarayıcıyı kapatıp tekrar açın. Sorun hava devam ederse, FUJITSU tarayıcı bayisi veya yetkili bir FUJITSU tarayıcı teknik servisine başvurun.
Hiçbiri	Tarayıcı güç tasarrufu moduna girince kapanır.

ÜST

İçindekiler

Dizin

Giriş

Tarayıcıya Genel Bakış

Belgeleri Yükleme

İşletmen Paneli'nin Kullanımı

Çeşitli Tarama Yöntemleri

Tarayıcı Bakımı

Sarf Malzemelerinin Değiştirilmesi

Sorun Giderme

İşlemsel Ayarlar

Ek

Terimler Sözlüğü

Bölüm 4 Çeşitli Tarama Yöntemleri

Bu bölümde tarayıcı ayarlarının nasıl yapılandırılacağı ve görüntü tarama uygulaması ile farklı türden belgelerin nasıl taranacağı anlatılır.

4.1 Özet.....	49
4.2 Farklı Tür Ve Boyutlardaki Belgeleri Tarama	50
4.3 Gelişmiş tarama.....	56
4.4 Tarayıcı Ayarlarını Özelleştirme	57

4.1 Özet

Başlıca tarama yöntemleri aşağıda listelenmiştir:

Farklı Tür Ve Boyutlardaki Belgeleri Tarama

- "Farklı genişlikteki belgeler" (sayfa 50)
- "A4 Boyutundan Büyük Belgeler" (sayfa 51)
- "Fotoğraf ve Kupürlerin Taranması" (sayfa 53)
- "Uzun Sayfa Tarama" (sayfa 55)

Gelişmiş tarama

- "ADF'ye belgeleri elle besleme" (sayfa 56)

Tarayıcı Ayarlarını Özelleştirme

- "Tarayıcıdaki düğme ile tarama işlemini başlatma" (sayfa 57)
- "Belirlenen bir çoklu besleme örneğinin yok sayılması" (sayfa 59)

Diğer tarama yöntemleri ile ilgili bilgi edinmek için tarayıcı sürücüsünün Yardım dosyasına bakınız.

ÜST

İçindekiler

Dizin

Giriş

Tarayıcıya
Genel Bakış

Belgeleri
Yükleme

İşletmen
Paneli'nin
Kullanımı

Çeşitli Tarama
Yöntemleri

Tarayıcı Bakımı

Sarf
Malzemelerinin
Değiştirilmesi

Sorun Giderme

İşlemsel Ayarlar

Ek

Terimler Sözlüğü

4.2 Farklı Tür Ve Boyutlardaki Belgeleri Tarama

Farklı genişlikteki belgeler

DİKKAT

Farklı genişlikteki belgeleri bir arada taradığınız zaman küçük belgelerden bazıları çarpıklaşabilir ya da ADF'ye beslenemeyebilir. Bu durumda belgeleri genişliklerine göre ayırın ve ayrı ayrı gruplarda tarayın.

İPUCU

Bir arada taranabilen belgelerin koşulları ile ilgili ayrıntılar için bkz. "Çeşitli Belgeleri Bir Arada Tarama Koşulları" (sayfa 41).

- 1 Belgelerin üst kenarlarını aynı hizaya getirin.

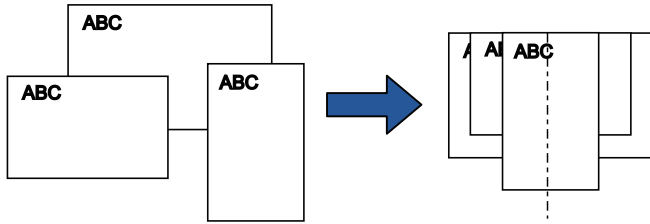

- 2 Belgeleri ADF kağıt kanalının (besleyici) ortasına yerleştirin ve kenar kılavuzlarını yığındaki en geniş belgeye göre ayarlayın.
Ayrıntılar için bkz. "Bölüm 2 Belgeleri Yükleme" (sayfa 32).

DİKKAT

Bütün belgelerin toplama silindirinin altında kaldığından emin olun. Aksi takdirde, bazı belgeler çarpıklaşabilir veya ADF'ye beslenemeyebilir.

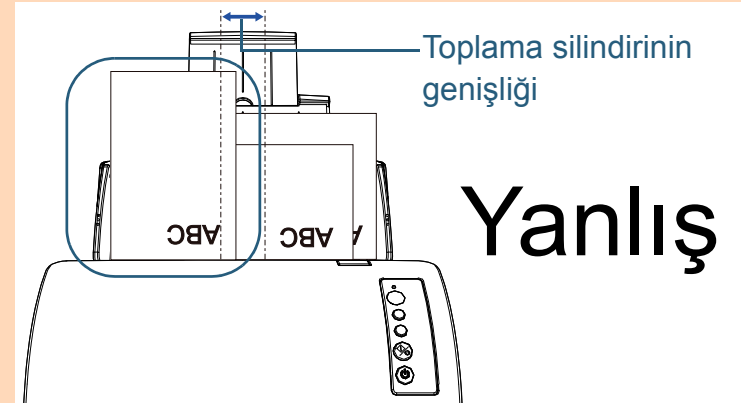
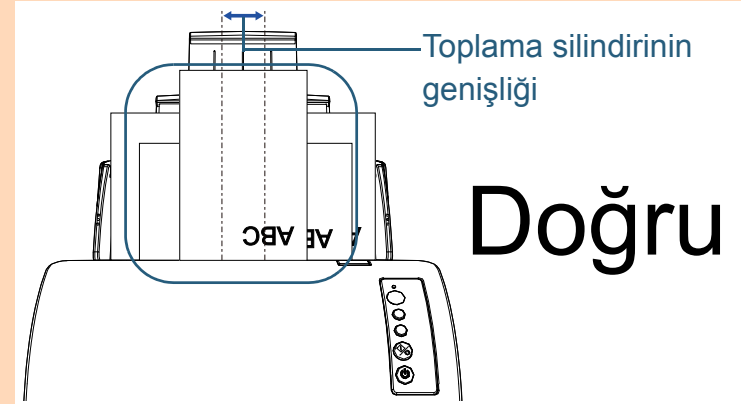

- 3 Çıktı rafını en uzun belgeye göre ayarlayın.
Ayrıntılar için bkz. "[Kağıt Çıkış Tepsisini Ayarlama](#)" (sayfa 23).
- 4 Tarama sürücüsünde tarama ayarlarını kağıt boyutu otomatik olarak tespit edilebilecek şekilde yapılandırın.
Ayrıntılar için, tarayıcı sürücüsünün Yarım dosyasına bakınız.
- 5 Görüntü tarama uygulamasını kullanarak belgeleri tarayın.
Ayrıntılar için görüntü tarama uygulamasının kılavuzuna bakınız.

A4 Boyutundan Büyük Belgeler

Aktarım Kağıdı, A3 ve B4 gibi A4/Mektup boyutundan büyük belgeleri taramak için kullanılabilir. Belgeyi ikiye katlayıp çift yönlü modda tarayarak belgenin iki tarafı tek bir görüntüde birleşir.

DİKKAT

Belgenin katlandığı alanın çevresindeki görüntünün bir kısmı görünmeyebilir. Yüksek nitelikte görüntü elde etmek isteniyorsa bu şekilde tarama önerilmez.

İPUCU

Ayrıca, A4 veya daha küçük boyutlu çift taraflı belgeleri tarayıp, iki sayfalık görüntü oluşturabilirsiniz. Bunun için, A4 boyutu veya daha küçük olan çift taraflı belgeyi adım 2'de gösterilen Aktarım Kağıdı'nın içine yerleştirin.

- 1 Belgeyi Aktarım Kağıdı'nın içine yerleştirin.
 - 1 Taranacak taraflar sırt sırta gelecek şekilde belgeyi katlayın. Belgeyi iyice katlayın ve herhangi bir buruşukluğu varsa düzeltin. Aksi takdirde belge içeri alınırken çarpık (eğik) alınabilir.

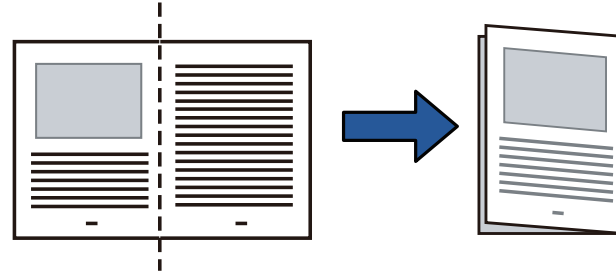

- 2 Belgeyi Aktarım Kağıdı'nın içine yerleştirin. Kat yerini, belge sağ üst köşeye oturacak şekilde Aktarım Kağıdı'nın sağ kenarıyla hizalayın.

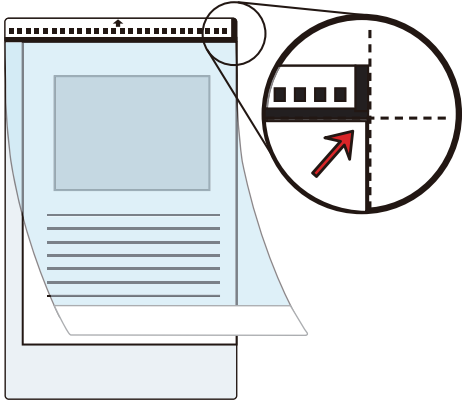

İPUCU

Aktarım Kağıdı'nın ön tarafındaki siyah ve beyaz desenin sağında kalın dikey bir çizgi vardır.

- 2 Aktarım Kağıdı'nı yüz aşağı ve siyah beyaz ucu, baş taraf olacak şekilde ADF kağıt kanalına (besleyici) yerleştirin. Eğikliği önlemek için kenar kılavuzları ile Aktarım Kağıdı'nı sabitleyin.

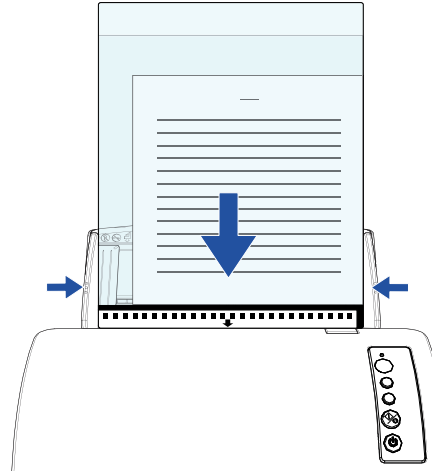

- 3 Aktarım Kağıdı ile tarama yapmak için tarayıcı sürücüsünde tarama ayarlarını yapılandırın. Ayrıntılar için, tarayıcı sürücüsünün Yarım dosyasına bakınız. Bazı görüntü tarama uygulamalarında tarayıcı sürücüsünün ayarlar ekranı açılmayabilir.
- 4 Görüntü tarama uygulamasını kullanarak belgeyi tarayın. Ayrıntılar için görüntü tarama uygulamasının kılavuzuna bakınız.

ÜST

İçindekiler

Dizin

Giriş

Tarayıcıya Genel Bakış

Belgeleri Yükleme

İşletmen Paneli'nin Kullanımı

Çeşitli Tarama Yöntemleri

Tarayıcı Bakımı

Sarf Malzemelerinin Değiştirilmesi

Sorun Giderme

İşlemsel Ayarlar

Ek

Terimler Sözlüğü

⇒ Ön ve arka yüz görüntüleri tek bir görüntüde birleştirilir.

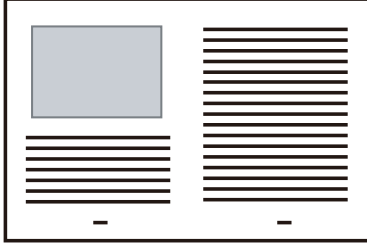

DİKKAT

- Oluşturulan görüntüde ön ve arka görüntüler arasında bir çizgi veya boşluk oluşabilir. Kalın kağıtlar tarandığında sağ ve sol taraftaki resimlerin üst kısımları birbirine doğru eğilebilir. Aşağıdakileri gerçekleştirirseniz bu durum düzelebilir:
 - Belgeyi iyice katlayın
 - Belgenin köşelerini Aktarım Kağıdı'nın köşeleri ile hizalayın.
 - Aktarım Kağıdı'nın öbür yüzünü (tersini) çevirin.
- [Kağıt boyutu] için [Otomatik] seçili olduğu zaman, standarda en yakın boyut (A3, B4 veya Tabloid) açılan liste kutusundan seçilir. Taranan belgeye bağlı olarak oluşturulan görüntünün boyutu asıl belgeden küçük olabilir. Örnek: A4 boyutunda oluşturulan bir A3 belge tarandığı zaman ⇒ görüntü B4 boyutunda oluşturulur. Belgenin asıl boyutunda görüntü oluşturmak için [Kağıt boyutu]'nda belge boyutunu belirtin.
- Belgenin katlandığı alanın çevresindeki görüntünün bir kısmı görünmeyebilir. Bu durumda, kenarı Aktarım Kağıdı kenarından 1 mm içeride olacak şekilde belgeyi yerleştirin.
- [Görüntü modu] için [Siyah ve beyaz] seçildiğinde taranan belgenin kenarlarında gölge oluşabilir.

Fotoğraf ve Kupürlerin Taranması

Aktarım Kağıdı ile fotoğraf gibi çok kolay zarar görebilecek belgeleri veya gazete kupürleri gibi doğrudan tarayıcıya yüklemesi zor olan belgeleri de tarayabilirsiniz.

- 1 Belgeyi Aktarım Kağıdı'nın içine yerleştirin. Belgeyi Aktarım Kağıdı'nın üst orta kenarına gelecek şekilde yerleştirin.

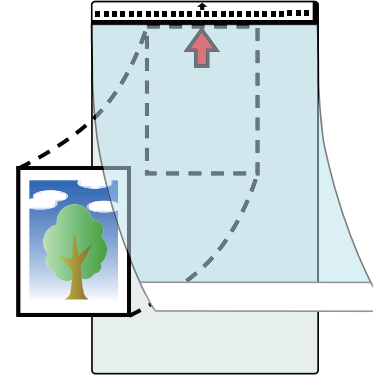

- 2** Aktarım Kağıdı'nı yüz aşağı ve siyah beyaz ucu, baş taraf olacak şekilde ADF kağıt kanalına (besleyici), aşağıda gösterildiği gibi yerleştirin:

Eğikliği önlemek için kenar kılavuzları ile Aktarım Kağıdı'nı sabitleyin.

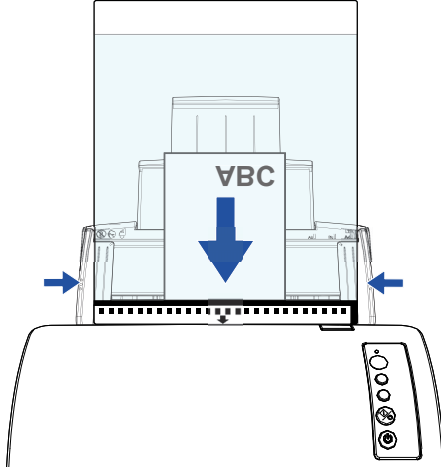

- 3** Aktarım Kağıdı ile tarama yapmak için tarayıcı sürücüsünde tarama ayarlarını yapılandırın. Ayrıntılar için, tarayıcı sürücüsünün Yarım dosyasına bakınız.
- 4** Görüntü tarama uygulamasını kullanarak belgeyi tarayın. Ayrıntılar için görüntü tarama uygulamasının kılavuzuna bakınız.

DİKKAT

- [Kağıt boyutu] için belirtilmiş kağıt boyutunda ve sayfanın ortasında görüntü oluşturulur.
- [Kağıt boyutu] için [Otomatik] seçili olduğu zaman, standarda en yakın boyut açılan liste kutusundan seçilir. Taranan belgeye bağlı olarak oluşturulan görüntünün boyutu asıl belgeden küçük olabilir veya görüntünün bir kısmı görünmeyebilir. Örnek: A4 boyutundaki belgenin ortasında A5 boyutunda bir görüntü basıldığı zaman ⇒ görüntü A5 boyutunda oluşturulur. Belgenin asıl boyutunda görüntü oluşturmak için [Kağıt boyutu]'nda belge boyutunu belirtin.

İPUCU

Aşağıdaki durumlarda, tarama sırasında belgenin altına boş (beyaz) bir sayfa koyun:

- Açılan listede [Kağıt boyutu] için [Otomatik] seçili olduğu zaman, taranan görüntü doğru boyutta oluşturulmaz.
- Taranan görüntünün kenarlarında gölgeler belirirse
- Özel bir şekle sahip kupürlerin kenarında siyah çizgiler belirirse
- Belgede olmayan renkler taranan görüntüde varsa

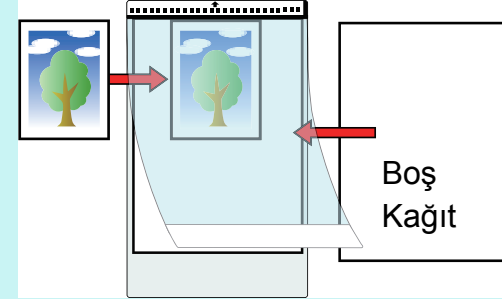

Uzun Sayfa Tarama

En fazla 5588 mm (220 inç) uzunluğundaki belgeler uzun sayfa olarak taranabilir.

Çözünürlük ayarına veya kullanılan görüntü tarama uygulamasına bağlı olarak taranabilecek belge boyutları değişebilir.

Ayrıntılar için görüntü tarama uygulamasının kılavuzuna bakınız.

- 1 ADF kağıt kanalına (besleyici) bir belge yerleştirin. Ayrıntılar için bkz. "[Bölüm 2 Belgeleri Yükleme](#)" (sayfa 32).

DİKKAT

- Uzun sayfalar ADF kağıt kanalına (besleyici) tek tek yerleştirilip taranmalıdır.
- Uzun sayfaları tararken aşağıdakilere dikkat edin:
 - Yükleme
Belgeyi ADF kağıt kanalından (besleyici) düşmeyecek şekilde tutun.



- Çıkartma
Tarayıcıdan çıkan belgenin düşmemesi için kağıt çıkış tepsiyi etrafında yeterli alan olduğundan emin olun.

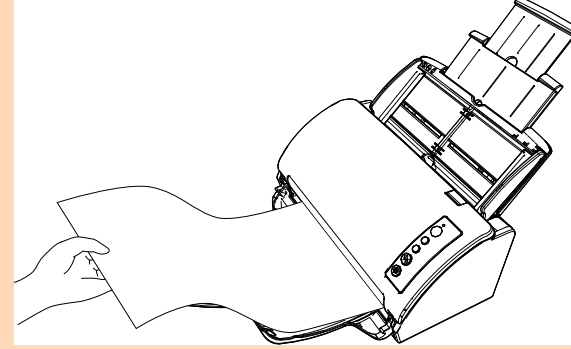

İPUCU

A4/Mektup boyutundan uzun belgeleri taramak için aşağıdakileri gerçekleştirin:

- Kağıt kanalı uzantılarını sonuna kadar çekin. Ayrıntılar için bkz. "[1.5 ADF Kağıt Kanalının \(Besleyici\) Ayarlanması](#)" (sayfa 22).
- Çıktı rafını indirip, çıktı rafı uzantısını kendinize doğru çekin. Ayrıntılar için bkz. "[1.6 Kağıt Çıkış Tepsisini Ayarlama](#)" (sayfa 23).

- 2 Tarama sürücüsünde tarama ayarlarını, uzun kağıt boyutunda tarama yapacak şekilde yapılandırın. Ayrıntılar için, tarayıcı sürücüsünün Yarım dosyasına bakınız. Bazı görüntü tarama uygulamalarında tarayıcı sürücüsünün ayarlar ekranı açılmayabilir.
- 3 Görüntü tarama uygulamasını kullanarak belgeyi tarayın. Ayrıntılar için görüntü tarama uygulamasının kılavuzuna bakınız.

4.3 Gelişmiş tarama

ADF'ye belgeleri elle besleme

Belgeler ayrıca tek tek elle de ADF'ye beslenebilir. Otomatik beslemede ADF kağıt kanalındaki (besleyici) belgelerin hepsi tarandığı zaman tarayıcı durur. Elle beslemede ise, belirlenmiş zaman aralığında bir sonraki belgenin yerleştirilmesini bekler. Belirlenmiş zaman aralığında bir belge yerleştirilmesi halinde tarama devam eder, hiçbir belge yerleştirilmezse tarama durur. Bu yöntem sayesinde taradığınız belgeleri tek tek kontrol ederek tarama işlemini gerçekleştirebilirsiniz.

Elle besleme aşağıdaki durumlar için uygundur:

- Her sayfanın içeriğini kontrol ederek belgeleri taramak için
- Birlikte tarandıkları zaman çoklu besleme veya kağıt sıkışmasına neden olan belgeleri taramak için
- Birlikte taranamayan dergi veya gazete kırıntıları gibi belgeleri art arda taramaya devam etmek için

- 1** Software Operation Panel'da elle tarama işlevini etkinleştirin.
Ayrıntılar için bkz. "[El ile Besleme Modunda Bekleme Süresi \[El ile Besleme Zaman Aşımı\]](#)" (sayfa 138).
- 2** ADF kağıt kanalına (besleyici) bir belge yerleştirin.
Ayrıntılar için bkz. "[Bölüm 2 Belgeleri Yükleme](#)" (sayfa 32).

- 3** Görüntü tarama uygulamasını kullanarak belgeyi tarayın. Ayrıntılar için görüntü tarama uygulamasının kılavuzuna bakınız.
⇒Belge tarandıktan sonra ADF'nin içindeki silindirler Software Operation Panel'de belirlemiş zaman aralığında bir sonraki belgeyi bekleyerek dönmeye devam eder.
- 4** ADF kağıt kanalına (besleyici) bir sonraki belgeyi yerleştirin.
⇒Belge taranır.
- 5** Bütün belgeler taranana kadar adım 4'ü tekrar edin.
⇒Belirlenmiş zaman aralığında hiçbir belge yüklenmezse tarama durur.

İPUCU

- Tarayıcı yüklenecek olan bir sonraki belgeyi beklerken işletmen panelindeki [Send to] düğmesine basılırsa tarama anında durur.
- [El ile besleme zaman aşımı] etkin olduğu zaman, ADF kağıt kanalında (besleyici) kağıt olmasa bile tarayıcı belirlenmiş süre boyunca kağıt yerleştirilene kadar bekler.
- Elle besleme çok sık kullanılırsa, sarf malzemelerinin kullanım ömrü kısalabilir.

ÜST

İçindekiler

Dizin

Giriş

Tarayıcıya Genel Bakış

Belgeleri Yükleme

İşletmen Paneli'nin Kullanımı

Çeşitli Tarama Yöntemleri

Tarayıcı Bakımı

Sarf Malzemelerinin Değiştirilmesi

Sorun Giderme

İşlemsel Ayarlar

Ek

Terimler Sözlüğü

4.4 Tarayıcı Ayarlarını Özelleştirme

Tarayıcıdaki düğme ile tarama işlemini başlatma

Ayarları yapılandırarak işletmen panelindeki [Scan/Stop] ve [Send to] düğmeleri kullanılarak tarama yapılabilir. Arayıcıyı yapılandırmak için önce başlatılacak uygulamanın [Scan/Stop] ve [Send to] düğmelerine atanması gerekir.

Bilgisayar Ayarları

- 1 Tarayıcının bilgisayara bağlı olduğunu kontrol ettikten sonra tarayıcıyı açın.
Tarayıcıyı bilgisayara bağlama ile ilgili ayrıntılar için Quick Installation Sheet bölümüne bakınız.
Tarayıcının nasıl açılacağı ile ilgili ayrıntılar için bkz. "1.3 Tarayıcıyı Açma/Kapatma" (sayfa 19).
- 2 [Denetim Masası] penceresini açın.
 - Windows Server 2008 R2/Windows 7
[Başlat] menüsü → [Denetim Masası]'na tıklayın.
 - Windows Server 2012
Başlat ekranına sağ tıkladıktan sonra uygulama çubuğundaki [Tüm uygulamalar]'ı → [Windows Sistemi] altından [Denetim Masası]'nı seçin.
 - Windows Server 2012 R2/Windows 8.1
Başlat ekranının sol alt tarafındaki [↓] işaretine → [Windows Sistemi] altından [Denetim Masası]'na tıklayın.
[↓] işaretini göstermek için fareyi hareket ettirin.
 - Windows 10/Windows Server 2016/Windows Server 2019
[Başlat] → [Windows Sistemi] → [Denetim Masası] ögesine tıklayın.
- 3 [Aygıtları ve yazıcıları görüntüle]'ye tıklayın.
⇒[Aygıtlar ve Yazıcılar] ekranı açılır.

- 4 Tarayıcı simgesine sağ tıklayın ve görüntülenen menüden [Tarama özellikleri]'ni seçin.
⇒Tarayıcı özellikleri ekranı açılır.
- 5 [Olaylar] sekmesine tıklayın ve bir olay seçin.
[Olay seçin] açılan listesinde uygulamayı başlatmak istediğiniz olayı seçin.

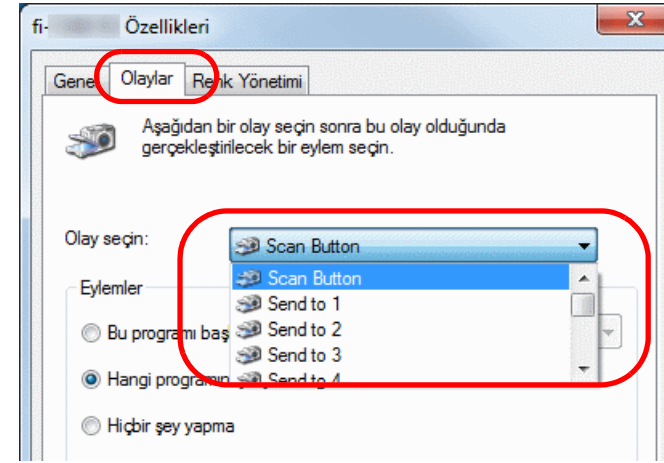

Aşağıdaki olaylar belirlenebilir:

- [Tara düğmesi]
[Scan/Stop] düğmesine basın
- [Send to 1] ile [Send to 9]
İşlev sayısı ekranında bir sayı gösterildiğinde (1'den 9'a kadar)
[Send to] düğmesine basın

- 6** Başlatılacak uygulamayı ve eylemi seçin.
[Eylemler]'in altındaki [Bu programı başlat]'a tıklayın ve açılan listeden bir uygulama seçin.

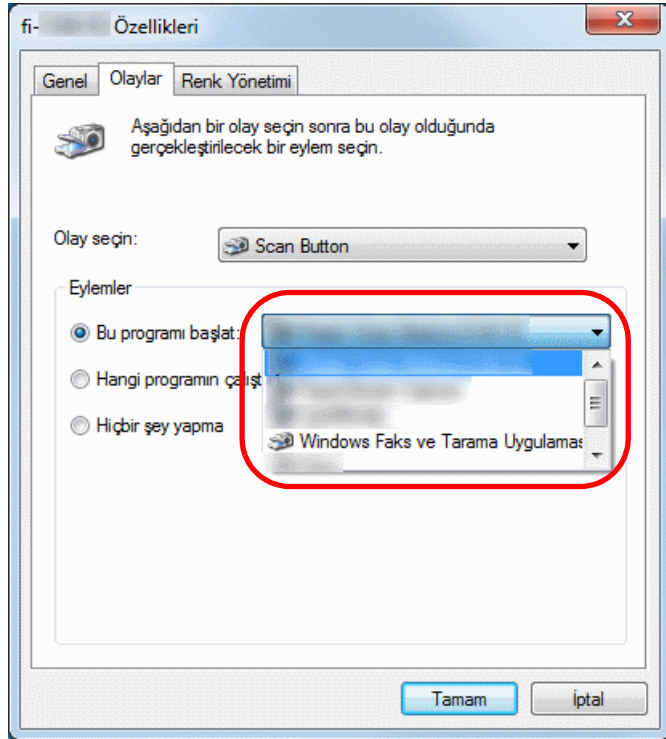

- 7** [Tamam]'a tıklayın.
Bilgisayar ayarlanmıştır. Bir sonraki adımda tarayıcı ayarlarını yapılandırın.

İPUCU

Birden çok olay yapılandırmak için, 4 ile 7 arasındaki adımları tekrarlayın.

Tarayıcı Ayarları

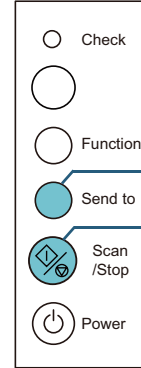

[Send to] Düğmesi

[Scan/Stop] Düğmesi

- [Scan/Stop] düğmesini Kullanma
Özel ayar gerekmiyor.
⇒ Seçilen uygulamayı başlatmak için [Scan/Stop] düğmesine basın.
- [Send to] düğmesini Kullanma
İşlev Numarası Göstergesi'ndeki sayıyı değiştirmek için [Function] düğmesine basın.
Sayıyı bilgisayarda yapılandırılmış olayla eşleştirin ([Send to 1]/ [Send to 9] arası).
Örneğin, [Send to 2] olayını gerçekleştirmek için işlev numarası göstergesi "2"yi gösterir.
⇒ Seçilen uygulamayı başlatmak için [Send to] düğmesine basın.

İPUCU

- İşletmen paneliyle ilgili ayrıntılar için bkz. "[Bölüm 3 İşletmen Paneli'nin Kullanımı](#)" (sayfa 45).
- [Function] düğmesine her bastığınızda ekran "1, 2, 3, ... 9, C, 1, 2, 3, ..." şeklinde değişir.
1 ile 9 arasındaki bir sayı bilgisayarda ([Send to 1] ile [Send to 9] arası) olarak yapılandırılmış olayla eşleşir. "C" Software Operation Panel'e karşılık gelir. (Ayarlar değiştirilemez.)

Belirlenen bir çoklu besleme örneğinin yok sayılması

Çoklu besleme tespiti etkinken yapışkan not, fatura veya fotoğraf gibi ekler bulunan bir belgeyi taramaya çalıştığınız zaman, tarayıcı yanlışlıkla bunu çoklu besleme hatası olarak algılayabilir ve taramayı durdurur. Bu tür belgeleri taramak için "Akıllı Çoklu Besleme İşlevi" mevcuttur.

Bu işlevin iki modu vardır. İlk modda, tarayıcının işletmen panelini kullanarak çoklu beslemeleri zorla yok sayabilirsiniz. Diğer modda ise, tarayıcının çoklu beslemenin yeri ve ekin uzunluğunu ezberlemesini sağlayarak çoklu beslemeleri yok sayabilirsiniz.

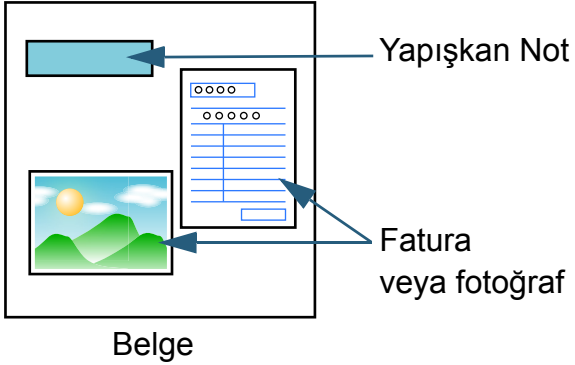

Akıllı Çoklu Besleme İşlevi

Aşağıdaki üç mod mevcuttur:

Mod	Açıklama
Manuel mod (ön paneldeki düğme ile tespiti yoksay)	Her bir çoklu besleme tespitinde belgeye iliştirilmiş bir ek arar ve taramaya devam eder.
Otomatik mod 1 (uzunluk ve konuma göre tespiti yoksay)	Aynı yerde aynı boyutta eklenmiş kağıtlar olan belgeleri taramak için kullanılır.
Otomatik mod 2 (uzunluğa göre tespiti yoksay)	Farklı yerlerde aynı boyutta eklenmiş kağıtlar olan belgeleri taramak için kullanılır.

DİKKAT

Çoklu besleme meydana geldiği zaman hatalı görüntüler de oluşturulabilir.

Software Operation Panel'de modu seçin. Ayrıntılar için bkz. "[Çoklu besleme tespiti yapılmayacak alanı belirleme \[Akıllı çoklu besleme işlevi\]](#)" (sayfa 137).

İşlem Yönergesi

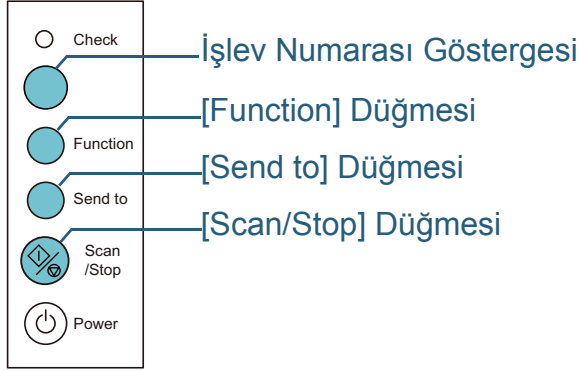

- 1** Bir çoklu besleme hatası meydana geldikten sonra belgeyi çıkarmak için ADF'yi açın.



SAKININIZ ADF açıkken yanlışlıkla kapanabilir. Parmaklarınızı kısırmamak için dikkat edin.

- 2** ADF'yi açarak belgeyi çıkardıysanız, ADF'yi kapatın. Ayrıntılar için bkz. "1.4 ADF'yi Açma/Kapatma" (sayfa 21).

ADF kapatıldığında işletmen panelindeki işlev sayısı ekranındaki gösterge şu şekilde değişir:

- Çoklu besleme meydana geldiği zaman Sırayla "J" ve "2" görünür.
- Belge çıkarıldığı zaman İşlev numarası yanıp söner.



SAKININIZ

ADF'yi kapatırken parmaklarınızın sıkışmamasına dikkat edin.

DİKKAT

ADF'nin tamamen kapandığından emin olun. Aksi takdirde belge besleme hataları meydana gelebilir.

- 3** ADF kağıt kanalına (besleyici) belgeleri geri yerleştirin. Uzunluk farkına bağlı çoklu besleme tespit edilirse, [Scan/Stop] düğmesine basın veya taramayı bilgisayardan yapın ([Function] düğmesine basmayın). Çoklu besleme hatasının nedeni olabilecek bir ek varsa bir sonraki adıma geçin.

- 4 [Function] düğmesine basın ve işlev sayısının daha hızlı şekilde yanıp söndüğünü kontrol edin ve daha sonra [Scan/ Stop] düğmesine basın veya bilgisayardan bir tarama yapın. Bundan sonra işlev numarasının yanıp sönme hızı [Function] düğmesine her basıldığında "daha yavaş" ↔ "daha hızlı" arasında değişir. Yanıp sönme hızı daha hızlı olarak ayarlandığında tarayıcı her modda aşağıdaki gibi işleme devam eder:

DİKKAT

[Function] düğmesine basarak yanıp sönme hızını "daha yavaş" ↔ "daha hızlı" arasında değiştirirken düğmeyi beş saniye veya daha uzun süre basılı tutmayın. Bunun yapılması ezberlenmiş örnekleri ve en uzun örnek uzunluğunu silebilir.

- Manuel mod (ön paneldeki düğme ile tespiti yoksay)
Sıradaki belgeyi çoklu besleme tespiti yapmadan tarar ve ondan sonraki belgeden itibaren çoklu beslemeler tarayıcı sürücüsünde veya Software Operation Panel'de belirlenmiş ayara göre tespit edilir.
- Otomatik mod 1 (uzunluk ve konuma göre tespiti yoksay)
Çoklu besleme olarak tespit edilen kağıt ekin uzunluğunu ve yerini ezberler ve taramaya devam eder. Ezberlenen örneğe benzeyen bir kağıt ek tespit edildiğinde çoklu besleme otomatik olarak atlanır>(*1)(*2)
- Otomatik mod 2 (uzunluğa göre tespiti yoksay)
Çoklu besleme olarak tespit edilen en uzun kağıt ekin uzunluğunu ezberler ve taramaya devam eder. Aynı uzunlukta veya daha kısa bir kağıt ek tespit edildiğinde çoklu besleme otomatik olarak atlanır.(*2)
 - *1: Bu modda sekiz adet çakışma örneği ezberlenebilir. Bu limit aşıldığı zaman, ilk olarak ezberlenmiş olan örnek bellekten silinir.
 - *2: Ezberlenmiş çakışma örneklerini ve en uzun çakışma uzunluğunu silmek için işlev sayısı yanıp sönerken [Function] düğmesini beş saniye veya daha uzun süre basılı tutun. Silme işlemi tamamlandıktan sonra işlev numarası ekranında "□" görüntülenir.
Böylece yanlışlıkla ezberlenmiş çoklu besleme örneklerini ve en uzun kağıt uzunluğunu silebilirsiniz. Ezberlenmiş bütün örnekler silineceği için bu işlemi yaparken dikkatli olun.

ÜST

İçindekiler

Dizin

Giriş

Tarayıcıya Genel Bakış

Belgeleri Yükleme

İşletmen Paneli'nin Kullanımı

Çeşitli Tarama Yöntemleri

Tarayıcı Bakımı

Sarf Malzemelerinin Değiştirilmesi

Sorun Giderme

İşlemsel Ayarlar

Ek

Terimler Sözlüğü

Bölüm 5 Tarayıcı Bakımı

Bu bölümde tarayıcının nasıl temizleneceği anlatılır.



SAKININIZ



Aerosol spreyley veya alkol içeren spreyley kullanmayın. Spreyden çıkan güçlü hava ile uçan tozlar tarayıcının içine girebilir ve bu durum tarayıcının bozulmasına veya arıza yapmasına sebep olabilir. Ayrıca statik elektrik yüzünden oluşan kıvılcımlar yangına sebep olabilir.



SAKININIZ





ADF'nin içi tarayıcı kullanımdayken çok ısınır. Tarayıcının içini temizlemeden önce tarayıcıyı kapatın, güç kablosunu prizden mutlaka çıkarın ve ADF'nin içi soğuyana kadar en az 15 dakika bekleyin.

5.1 Temizleme Malzemeleri ve Temizlenmesi Gereken Yerler.....	63
5.2 Tarayıcının Dışını Temizleme.....	65
5.3 Tarayıcının İçini Temizleme.....	66
5.4 Aktarım Kağıdının Temizlenmesi	71

5.1 Temizleme Malzemeleri ve Temizlenmesi Gereken Yerler

Temizleme Malzemeleri

Ad	Parça No.	Açıklamalar
Temizleyici F1 	PA03950-0352	100 ml Tarayıcıyı temizlemek için bir bez parçasını veya temizleme kağıdını nemlendirmek için kullanılır. Çok fazla miktarda F1 temizleyicisi kullanıldığı zaman temizleyicinin kuruması biraz vakit alabilir. Bezi nemlendirmek için az bir miktar temizleyici kullanın. Temizlenen parçalarda temizleyici kalıntısı bırakmamak için parçaları güzelce silin.
Temizleme Kağıdı 	CA99501-0012	10 yaprak Temizleyici F1 ile kullanım içindir.
Temizleme Mendili 	PA03950-0419	24 paket Temizleyici F1 ile önceden nemlendirilmiştir. Kuru bir bezi Temizleyici F1 ile nemlendirmek yerine bu mendiller kullanılabilir.
Pamuklu çubuk	Piyasada mevcuttur	
Kuru bez		

DİKKAT

Temizleme malzemelerinin güvenli ve doğru kullanımı için her bir ürünün üzerindeki önlemleri okuyun.

Temizleme malzemeleri ile ilgili ayrıntılar için, FUJITSU tarayıcı bayisi veya yetkili bir FUJITSU tarayıcı teknik servisine başvurun.

ÜST

İçindekiler

Dizin

Giriş

Tarayıcıya Genel Bakış

Belgeleri Yükleme

İşletmen Paneli'nin Kullanımı

Çeşitli Tarama Yöntemleri

Tarayıcı Bakımı

Sarf Malzemelerinin Değiştirilmesi

Sorun Giderme

İşlemsel Ayarlar

Ek

Terimler Sözlüğü

Temizlenmesi gereken parçalar ve temizleme sıklığı

Yer		Temizleme sıklığı
ADF	Fren silindiri	Her 3.000 yapraktan sonra
	Toplama silindiri	
	Plastik taşıyıcı silindir	
	Cam	
	Ultrasonik algılayıcı	
	Besleme silindiri	
	Kağıt çıkarma silindiri	

DİKKAT

Taranan belgelerin durumuna bağlı olarak tarama sıklığı değişir. Aşağıdaki belge türleri kullanıldığı zaman tarayıcı daha sık temizlenmelidir:

- Kuşe kağıdı gibi yüzeyi pürüzsüz belgeler
- Metin veya grafiklerle tüm yüzeyi kaplı olan belgeler
- Karbonsuz kağıt gibi kimyasal işlem görmüş belgeler
- Fazla miktarda kalsiyum karbonat içeren kağıtlar
- Kurşun kalemle yazılmış belgeler
- Toneri yeterince kaynaşmamış belgeler

ÜST

İçindekiler

Dizin

Giriş

Tarayıcıya Genel Bakış

Belgeleri Yükleme

İşletmen Paneli'nin Kullanımı

Çeşitli Tarama Yöntemleri

Tarayıcı Bakımı

Sarf Malzemelerinin Değiştirilmesi

Sorun Giderme

İşlemsel Ayarlar

Ek

Terimler Sözlüğü

5.2 Tarayıcının Dışını Temizleme

ADP kağıt kanalı (besleyici) ve çıktı rafı dahil olmak üzere tarayıcının dışı kuru bir bez, F1 Temizleyicisi ya da yumuşak bir deterjan ile hafifçe nemlendirilmiş bir bez veya Temizleme Mendilleri ile temizlenmelidir.

DİKKAT

- Deformasyon ve renk solmasını önlemek için asla tiner veya diğer organik çözücülerini kullanmayın.
- Temizleme sırasında tarayıcının içine su kaçmadığından emin olun.
- Çok fazla miktarda Temizleyici F1 veya yumuşak deterjan kullanıldığı zaman temizleyicinin kuruması biraz vakit alabilir. Bezi nemlendirmek için az bir miktar temizleyici kullanın. Temizlenen parçalarda temizleyici kalıntısı bırakmamak için parçaları güzelce silin.

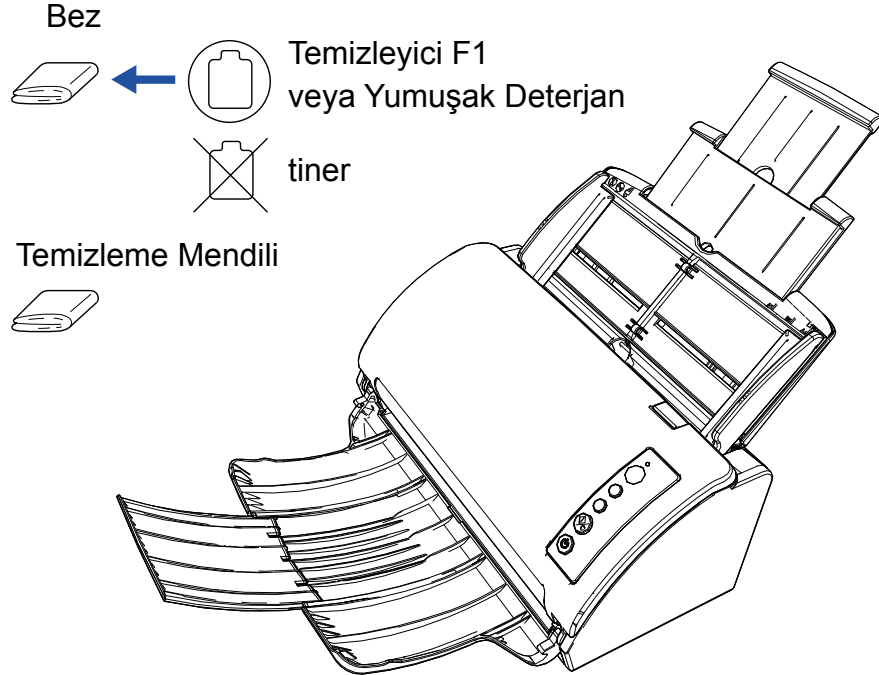

ÜST

İçindekiler

Dizin

Giriş

Tarayıcıya
Genel Bakış

Belgeleri
Yükleme

İşletmen
Paneli'nin
Kullanımı

Çeşitli Tarama
Yöntemleri

Tarayıcı Bakımı

Sarf
Malzemelerinin
Değiştirilmesi

Sorun Giderme

İşlemsel Ayarlar

Ek

Terimler Sözlüğü

5.3 Tarayıcının İçini Temizleme

ADF'yi Temizleme (Temizleme Kağıdı ile)

ADF, Temizleyici F1 ile nemlendirilmiş Temizleme Kağıdı kullanılarak temizlenebilir.

Tarama işlemi tekrar edildikçe kağıt tozu ADF'nin içinde birikir ve tarama hatalarına sebep olabilir.

Tarayıcı taranmış yaklaşık her 3.000 yapraktan sonra temizlenmelidir. Bu kriter taranan belgelerin cinsine göre değişir. Örneğin, toneri yeterince kaynaşmamış olan belgeler tarandığı zaman tarayıcıyı daha sık temizlemek gerekebilir.

DİKKAT

- ADF'yi temizlerken su veya yumuşak deterjan kullanmayın.
- Çok fazla miktarda F1 temizleyicisi kullanıldığı zaman temizleyicinin kuruması biraz vakit alabilir. Bezi nemlendirmek için az bir miktar temizleyici kullanın.

- 1 Tarayıcıyı açın.
Ayrıntılar için bkz. "1.3 Tarayıcıyı Açma/Kapatma" (sayfa 19).
- 2 Temizleme Kağıdı'nı Temizleyici F1 ile nemlendirin.
- 3 Kağıt kanalı uzantılarını çekip, Temizleme Kağıdı'nın boyuna ayarlayın.
Ayrıntılar için bkz. "1.5 ADF Kağıt Kanalının (Besleyici) Ayarlanması" (sayfa 22).
- 4 Çıktı rafını indirin, Temizleme Kağıdı'nın uzunluğuna uygun olarak çıktı rafı uzantısını kendinize doğru kaydırın.
Ayrıntılar için bkz. "1.6 Kağıt Çıkış Tepsisini Ayarlama" (sayfa 23).

- 5 ADF kağıt kanalına (besleyici) Temizleme Kağıdı'nı yerleştirin.

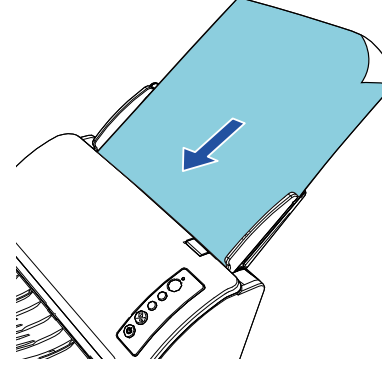

- 6 Kenar kılavuzlarını temizleme kağıdının genişliğine göre ayarlayın.
Kenar kılavuzları ve Temizleme Kağıdı arasında boşluk bırakmayın.
Aksi takdirde Temizleme Kağıdı eğik (çarpık) olarak beslenebilir.

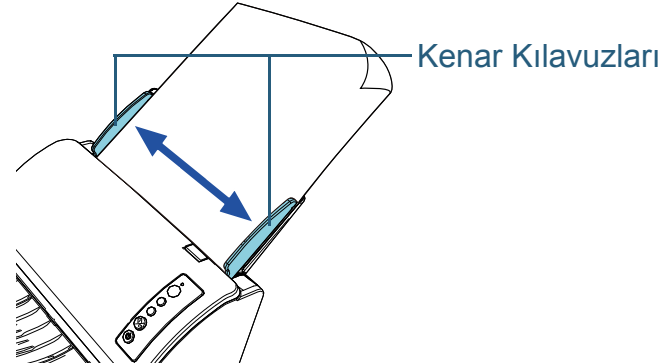

7 Tarama için bir uygulama başlatın ve Temizleme Kağıdını tarayın.

⇒ Temizleme Kağıdı beslenir ve çıktı rafına çıkarılır.

8 Temizlemeden sonra taranan yaprak sayacını Software Operation Panel'de sıfırlayın.

Ayrıntılar için bkz. "[Yaprak Sayaçlarının Sıfırlanması](#)" (sayfa 123).

ADF'yi Temizleme (Bez ile)

ADF, F1 Temizleyicisi ile nemlendirilmiş bir bez veya Temizleme Mendili kullanılarak temizlenebilir. Tarama işlemi tekrar edildikçe kağıt tozu ADF'nin içinde birikir ve tarama hatalarına sebep olabilir. Tarayıcı taranmış yaklaşık her 3.000 yapraktan sonra temizlenmelidir. Bu kriter taranan belgelerin cinsine göre değişir. Örneğin, toneri yeterince kaynaşmamış olan belgeler tarandığı zaman tarayıcıyı daha sık temizlemek gerekebilir.

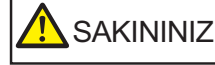

SAKININIZ

ADF'nin içi tarayıcı kullanımdayken çok ısınır. Tarayıcının içini temizlemeden önce tarayıcıyı kapatın, güç kablosunu prizden mutlaka çıkarın ve ADF'nin içi soğuyana kadar en az 15 dakika bekleyin.

DİKKAT

- ADF'yi temizlerken su veya yumuşak deterjan kullanmayın.
- Çok fazla miktarda F1 temizleyicisi kullanıldığı zaman temizleyicinin kuruması biraz vakit alabilir. Bezi nemlendirmek için az bir miktar temizleyici kullanın. Temizlenen parçalarda temizleyici kalıntısı bırakmamak için parçaları güzelce silin.

1 Tarayıcıyı kapatın ve en az 15 dakika bekleyin. Ayrıntılar için bkz. "[1.3 Tarayıcıyı Açma/Kapatma](#)" (sayfa 19).

2 Güç kablosunu çıkarın.

ÜST

İçindekiler

Dizin

Giriş

Tarayıcıya Genel Bakış

Belgeleri Yükleme

İşletmen Paneli'nin Kullanımı

Çeşitli Tarama Yöntemleri

Tarayıcı Bakımı

Sarf Malzemelerinin Değiştirilmesi

Sorun Giderme

İşlemsel Ayarlar

Ek

Terimler Sözlüğü

- 3** ADF'yi açın.
Ayrıntılar için bkz. "1.4 ADF'yi Açma/Kapatma" (sayfa 21).



SAKININIZ

ADF açıkken yanlışlıkla kapanabilir.
Parmaklarınızı kıştırmamak için dikkat edin.

- 4** Aşağıdaki parçaları F1 Temizleyicisi ile nemlendirilmiş bir bez veya Temizleme Mendili ile temizleyin.

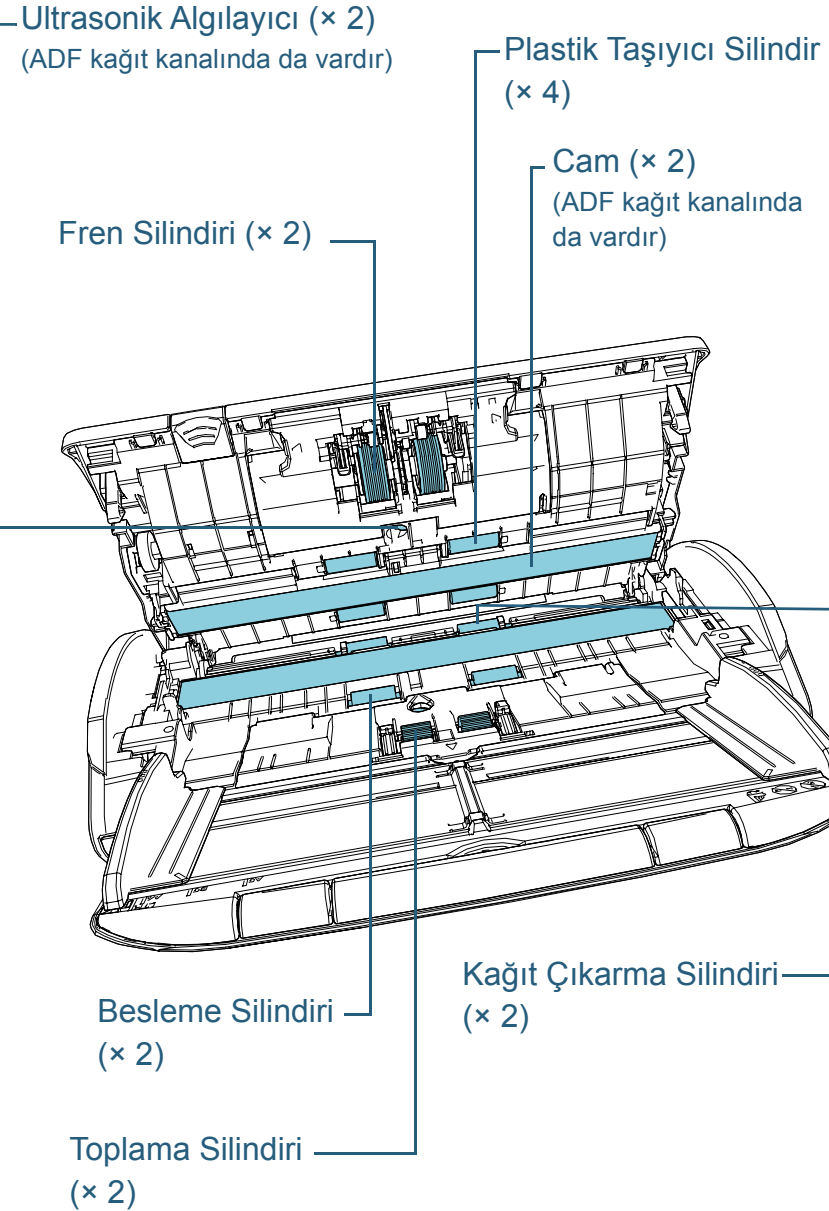

ÜST

İçindekiler

Dizin

Giriş

Tarayıcıya Genel Bakış

Belgeleri Yükleme

İşletmen Paneli'nin Kullanımı

Çeşitli Tarama Yöntemleri

Tarayıcı Bakımı

Sarf Malzemelerinin Değiştirilmesi

Sorun Giderme

İşlemsel Ayarlar

Ek

Terimler Sözlüğü

Fren Silindiri (× 2)

Silindiri tarayıcıdan çıkartın.

Fren silindirin çıkarılması ile ilgili ayrıntılar için bkz. "[6.2 Silindir Setinin Değiştirilmesi](#)" (sayfa 74).

Silindir yüzeyine zarar gelmeyecek şekilde silindiri yukarıdan aşağıya doğru nazıkçe silin.

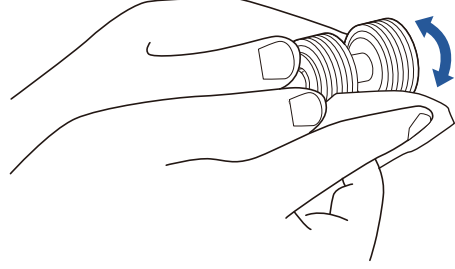

Ultrasonik Algılayıcı (× 2)

Ultrasonik belge algılayıcıların yüzeyindeki kir ve tozu nazıkçe silin.

Algılayıcıları temizlemek zorsa, pamuklu bir çubuk kullanabilirsiniz.

DİKKAT

Temizleme sırasında belge algılayıcısına bez veya Temizleme Mendili ile zarar vermemeye dikkat edin.

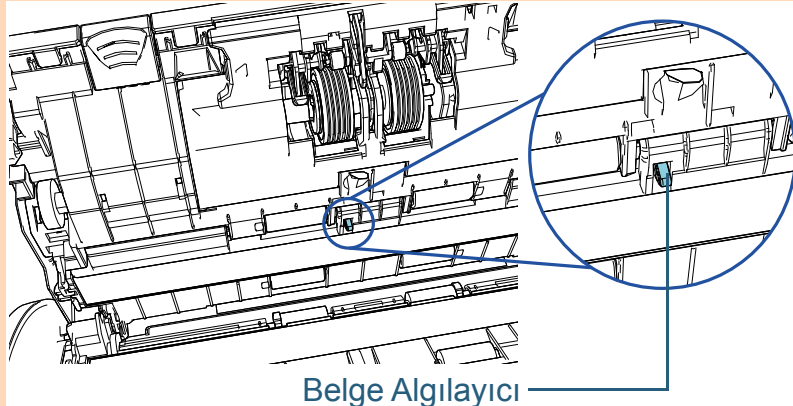

Plastik Taşıyıcı Silindir (× 4)

Silindir yüzeyine zarar gelmeyecek şekilde silindiri elinizle döndürerek yukarıdan aşağıya doğru nazıkçe silin. Kirli silindirler kağıt besleme performansını olumsuz etkileyeceği için lastik silindirlerin tamamen temizlendiğinden emin olun.

Cam (× 2)

Cam bölümlerin yüzeyindeki kir ve tozu nazıkçe silin.

DİKKAT

Cam bölümler kirliyse taranmış verinin üzerinde dikey çizgiler görünebilir.

Toplama Silindiri (× 2)

Silindir yüzeyine zarar gelmeyecek şekilde silindiri elinizle döndürerek kanallardaki kir ve tozları nazıkçe silin. Kirli silindirler kağıt besleme performansını olumsuz etkileyeceği için lastik silindirlerin tamamen temizlendiğinden emin olun.

Besleme Silindiri (× 2) / Kağıt Çıkarma Silindiri (× 2)

Besleme ve kağıt çıkarma silindirlerini döndürebilmeniz için tarayıcı açık olmalıdır.

- 1 Güç kablosunu takın ve tarayıcıyı açın.
Ayrıntılar için bkz. "[1.3 Tarayıcıyı Açma/Kapatma](#)" (sayfa 19).
- 2 İşletmen panelindeki İşlev Numarası Göstergesi'nde "1" görüntüledikten sonra ADF'yi açın.
Ayrıntılar için bkz. "[1.4 ADF'yi Açma/Kapatma](#)" (sayfa 21).



SAKININIZ

ADF açıkken yanlışlıkla kapanabilir.
Parmaklarınızı kısırmamak için dikkat edin.

- 3 İşletmen panelindeki [Send to] ve [Scan/Stop] düğmelerine aynı anda bastığınızda besleme/kağıt çıkarma silindirleri bir miktar döner.

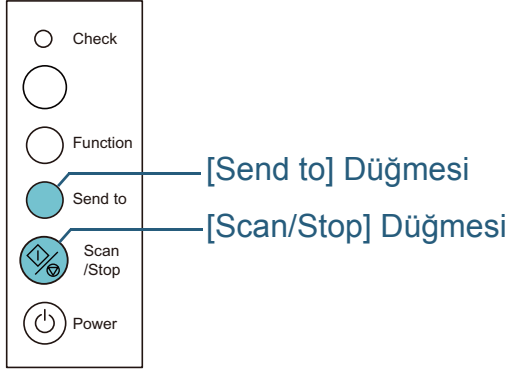

SAKININIZ

Silindirler dönerken onlara dokunmamaya özen gösterin.

- 4 Temizleyici F1 ile nemlendirilmiş yumuşak bir bezi veya Temizleme Mendilini besleme silindirlerinin yüzeyine hafifçe bastırın ve yanlamasına yüzeyi silin.
[Send to] ve [Scan/Stop] düğmelerine aynı anda basarak silindirleri döndürün ve yüzeydeki kir ve tozu silin.
Kirlili silindirler kağıt besleme performansını olumsuz etkileyeceği için lastik silindirlerin tamamen temizlendiğinden emin olun.
[Send to] ve [Scan/Stop] düğmesine aynı anda yedi kere basmak, besleme/kağıt çıkarma silindirlerini tam bir devir döndürecektir.

5 ADF'yi kapatın.

Ayrıntılar için bkz. "1.4 ADF'yi Açma/Kapatma" (sayfa 21).



SAKININIZ

ADF'yi kapatırken parmaklarınızın sıkışmamasına dikkat edin.

DİKKAT

ADF'nin tamamen kapandığından emin olun. Aksi takdirde belge besleme hataları meydana gelebilir.

- 6 Temizlemeden sonra taranan yaprak sayacını Software Operation Panel'de sıfırlayın.
Ayrıntılar için bkz. "Yaprak Sayaçlarının Sıfırlanması" (sayfa 123).

ÜST

İçindekiler

Dizin

Giriş

Tarayıcıya Genel Bakış

Belgeleri Yükleme

İşletmen Paneli'nin Kullanımı

Çeşitli Tarama Yöntemleri

Tarayıcı Bakımı

Sarf Malzemelerinin Değiştirilmesi

Sorun Giderme

İşlemsel Ayarlar

Ek

Terimler Sözlüğü

5.4 Aktarım Kağıdının Temizlenmesi

Aktarım Kağıdı, kuru bir bez, Temizleyici F1/yumuşak deterjan ile nemlendirilmiş bir bez veya Temizleme Mendili kullanılarak temizlenmelidir.

Aktarım Kağıdı'nın yüzeyindeki kir ve tozu nazikçe silin.

Aktarım Kağıdı tekrar tekrar kullanıldıkça, Aktarım Kağıdı'nın yüzeyinde ve içinde kir ve toz birikir.

Tarama hatalarına neden olabileceği için Aktarım Kağıdı'nı düzenli aralıklarla temizleyin.

DİKKAT

- Aktarım Kağıdı'nın kırışmadığından emin olun.
- Deformasyon ve renk solmasını önlemek için asla tiner veya diğer organik çözücülerini kullanmayın.
- Çizilebileceği veya biçimi bozulabileceği için Aktarım Kağıdı'nı çok sert olarak silmeyin.
- Aktarım Kağıdı'nın içeri temizledikten sonra, Aktarım Kağıdı'nı kuruyana kadar kapatmayın.
- Aktarım Kağıdı yaklaşık her 500 taramadan sonra değiştirilmelidir. Aktarım Kağıdı'nı satın alma ile ilgili bilgi için FUJITSU tarayıcı bayisine veya yetkili bir FUJITSU tarayıcı teknik servisine başvurun.

ÜST

İçindekiler

Dizin

Giriş

Tarayıcıya Genel Bakış

Belgeleri Yükleme

İşletmen Paneli'nin Kullanımı

Çeşitli Tarama Yöntemleri

Tarayıcı Bakımı

Sarf Malzemelerinin Değiştirilmesi

Sorun Giderme

İşlemsel Ayarlar

Ek



Terimler Sözlüğü

Bölüm 6 Sarf Malzemelerinin Değiştirilmesi

Bu bölümde sarf malzemelerinin nasıl değiştirileceği anlatılır.

 **SAKININIZ**

ADF'nin içi tarayıcı kullanımdayken çok ısınır. Sarf malzemelerini değiştirmeden önce tarayıcıyı kapatın, güç kablosunu prizden mutlaka çıkarın ve ADF'nin içi soğuyana kadar en az 15 dakika bekleyin.

6.1 Sarf Malzemeleri Ve Değiştirme Döngüleri.....	73
6.2 Silindir Setinin Değiştirilmesi	74

ÜST

İçindekiler

Dizin

Giriş

Tarayıcıya Genel Bakış

Belgeleri Yükleme

İşletmen Paneli'nin Kullanımı

Çeşitli Tarama Yöntemleri

Tarayıcı Bakımı

Sarf Malzemelerinin Değiştirilmesi

Sorun Giderme

İşlemsel Ayarlar

Ek

Terimler Sözlüğü

6.1 Sarf Malzemeleri Ve Değiştirme Döngüleri

Aşağıdaki çizelgede tarayıcıda kullanılan sarf malzemeleri açıklanır.

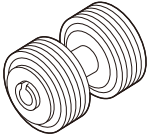
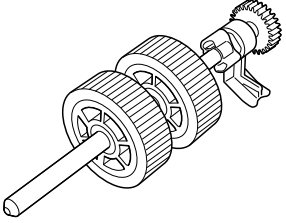
Ad	Parça No.	Önerilen Değiştirme Döngüsü
Silindir Seti <ul style="list-style-type: none"> ● Fren silindiri  <ul style="list-style-type: none"> ● Toplama silindiri 	PA03706-0001	200.000 yaprak veya senede bir kez

Parçaların düzenli aralıklarla değiştirilmesi gerekmektedir. Yedekte yeni sarf malzemelerinin bulundurulması ve kullanım ömürlerinin sonuna gelmeden sarf malzemelerinin değiştirilmesi önerilir. Tarayıcı sarf malzemeleri (fren/ toplama silindiri) değiştirildikten sonra taranan yaprak adedini kaydeder ve her bir sarf malzemesinin durumunu kontrol etmenizi sağlar.

Ayrıntılar için bkz. "[8.4 Yaprak Sayaçları İle İlgili Ayarlar](#)" (sayfa 122).

Önerilen değiştirme döngüleri, A4 (80 g/m² [20 lb]) I. hamur kağıt veya II. hamur kağıt kullanımı için yaklaşık yönergelerdir. Bu yönergeler, taranan belgelerin türüne, tarayıcı kullanımına ve temizleme sıklığına bağlı olarak farklılık gösterir.

İPUCU

Sadece belirtilen sarf malzemelerini kullanın.

Sarf malzemelerinin temini için, FUJITSU tarayıcı bayisi veya yetkili bir FUJITSU tarayıcı teknik servisine başvurun.

ÜST

İçindekiler

Dizin

Giriş

Tarayıcıya Genel Bakış

Belgeleri Yükleme

İşletmen Paneli'nin Kullanımı

Çeşitli Tarama Yöntemleri

Tarayıcı Bakımı

Sarf Malzemelerinin Değiştirilmesi

Sorun Giderme

İşlemsel Ayarlar

Ek

Terimler Sözlüğü

6.2 Silindir Setinin Değiştirilmesi

Silindir Seti, fren silindiri ve toplama silindirinden oluşur. Her bir silindiri aşağıdaki adımları uygulayarak değiştirin:

- 1** Tarayıcıyı kapatın ve en az 15 dakika bekleyin.
Ayrıntılar için bkz. "1.3 Tarayıcıyı Açma/Kapatma" (sayfa 19).
- 2** Güç kablosunu çıkarın.
- 3** ADF kağıt kanalından (besleyici) tüm belgeleri kaldırın.
- 4** ADF'yi açın.
Ayrıntılar için bkz. "1.4 ADF'yi Açma/Kapatma" (sayfa 21).



SAKININIZ

ADF açıkken yanlışlıkla kapanabilir.
Parmaklarınızı kısırmamak için dikkat edin.

5 Fren silindirini değiştirin.

- 1** Kapağı açın.
Kapağı her iki ucundan tutun ve ok yönünde açın.

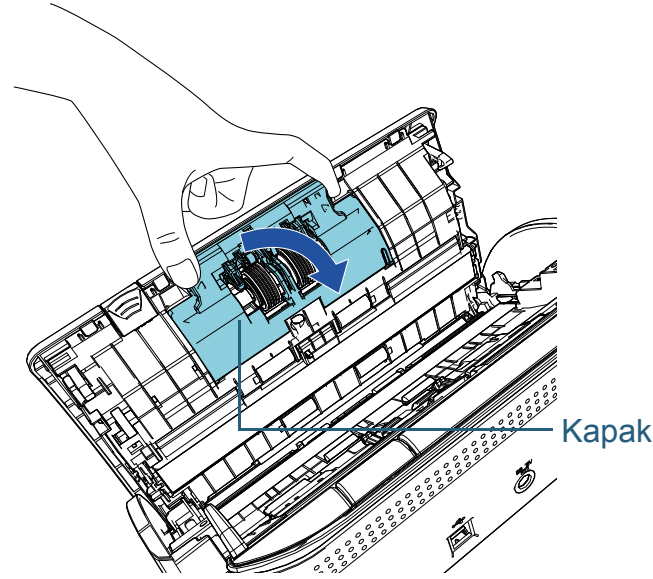

ÜST

İçindekiler

Dizin

Giriş

Tarayıcıya Genel Bakış

Belgeleri Yükleme

İşletmen Paneli'nin Kullanımı

Çeşitli Tarama Yöntemleri

Tarayıcı Bakımı

Sarf Malzemelerinin Değiştirilmesi

Sorun Giderme

İşlemsel Ayarlar

Ek

Terimler Sözlüğü

2 Fren silindiri çıkarın.

Önce silindirin sağ tarafını kaldırın ve sol taraftaki boşluktan mili çekip çıkarın.

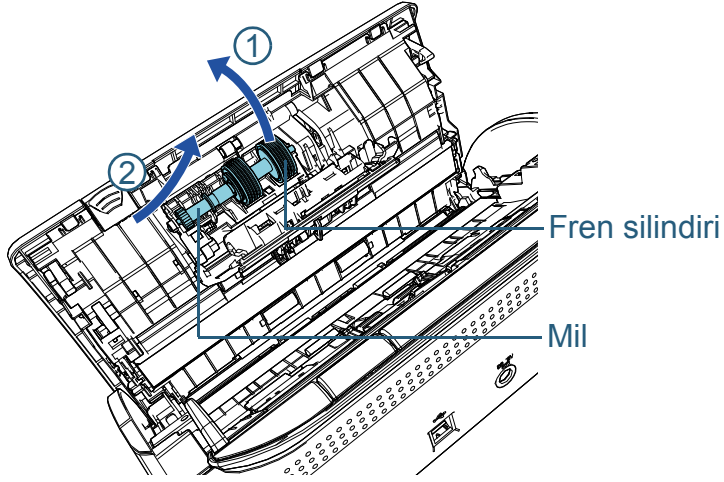

3 Milden fren silindirini çıkartın.

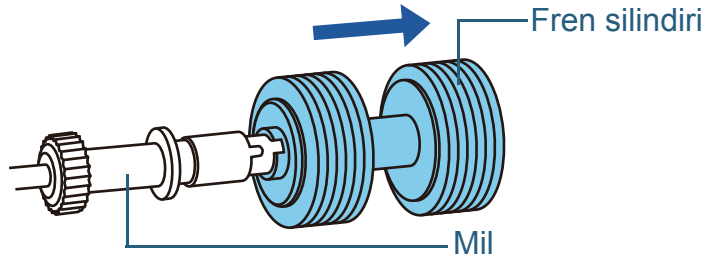

4 Mide yeni fren silindirlerini takın.

Mildeki çıkıntıyı boşluğa yerleştirin.

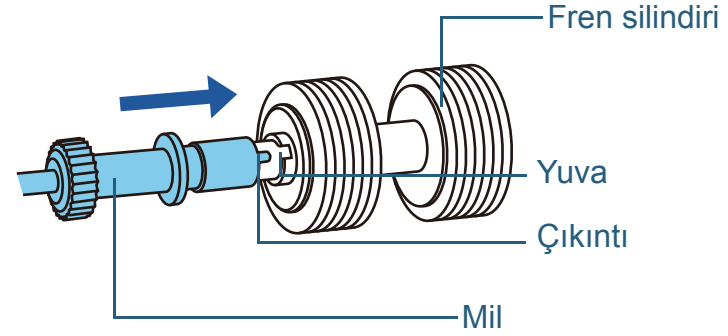

5 Mili tarayıcıya geri takın.

Milin sol tarafını boşluğa yerleştirdikten sonra milin sağ tarafını yerleştirin.

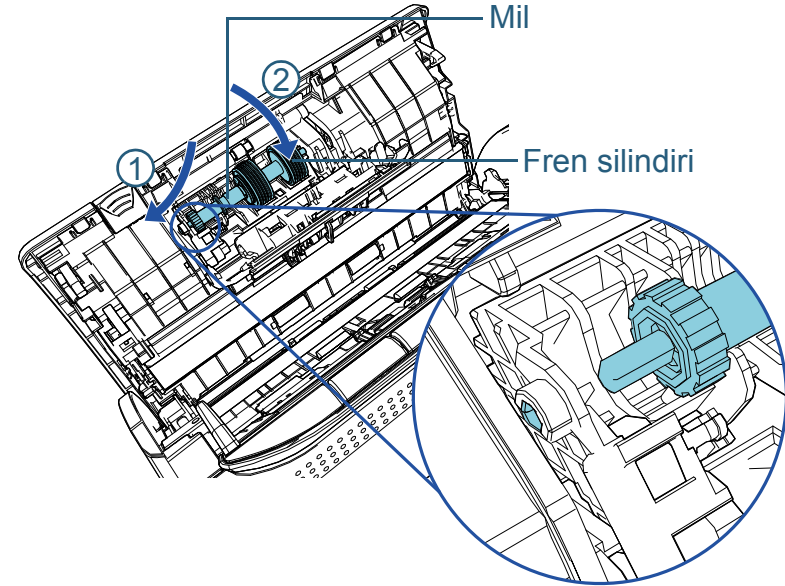

ÜST

İçindekiler

Dizin

Giriş

Tarayıcıya Genel Bakış

Belgeleri Yükleme

İşletmen Paneli'nin Kullanımı

Çeşitli Tarama Yöntemleri

Tarayıcı Bakımı

Sarf Malzemelerinin Değiştirilmesi

Sorun Giderme

İşlemsel Ayarlar

Ek

Terimler Sözlüğü

6 Kapağı kapatın.

DİKKAT

Fren silindirlerinin düzgün olarak takıldığından emin olun. Aksi takdirde kağıt sıkışması gibi besleme hataları meydana gelebilir.

6 Toplama silindirini değiştirin.

1 Sayfa kılavuzunu açın.

Kenar kılavuzlarını en dibe kadar kaydırın ve sayfa kılavuzunu oyuktan açın.

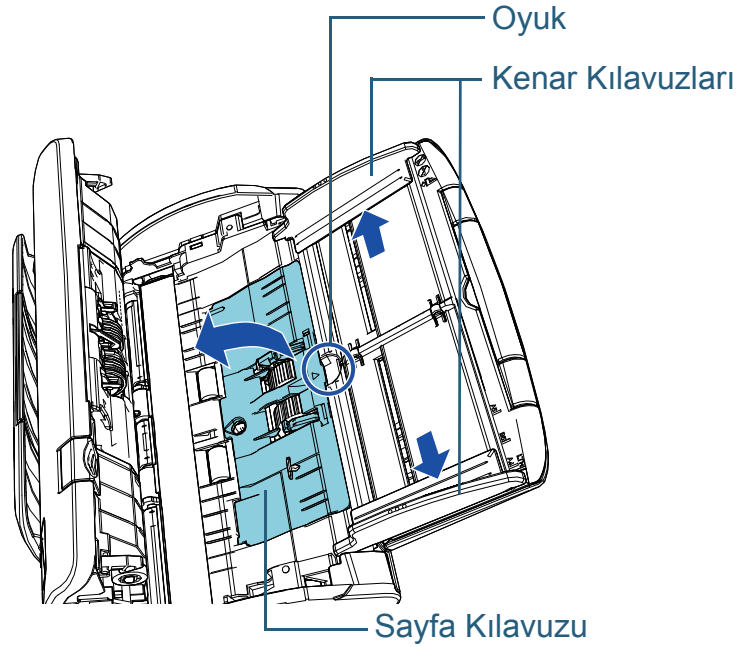

2 Burcu ok yönünde döndürün.

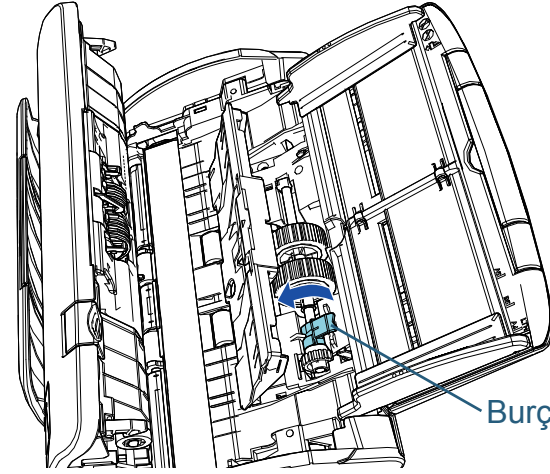

3 Toplama silindirini çıkarın.

Toplama silindirinin burç tarafını hafifçe kaldırın (yaklaşık 5 mm), burç tarafına doğru hareket ettirin ve çekip çıkarın.

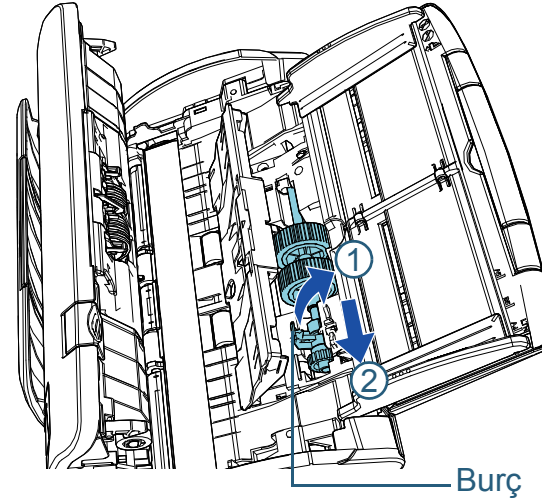

DİKKAT

Yüzeyi yağlı olduğu için mildeki çarka dokunmamaya dikkat edin.

ÜST

İçindekiler

Dizin

Giriş

Tarayıcıya Genel Bakış

Belgeleri Yükleme

İşletmen Paneli'nin Kullanımı

Çeşitli Tarama Yöntemleri

Tarayıcı Bakımı

Sarf Malzemelerinin Değiştirilmesi

Sorun Giderme

İşlemsel Ayarlar

Ek

Terimler Sözlüğü

Bölüm 6 Sarf Malzemelerinin Değişirilmesi

4 Yeni toplama silindirini tarayıcıya takın.

Milin sol ucunu boşluğa yerleştirin ve diğer ucunu azar azar alçaltarak mili takın.

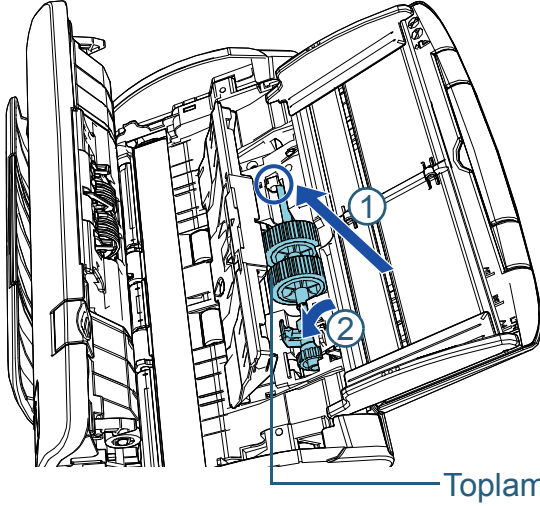

5 Burcu ok yönünde döndürün.

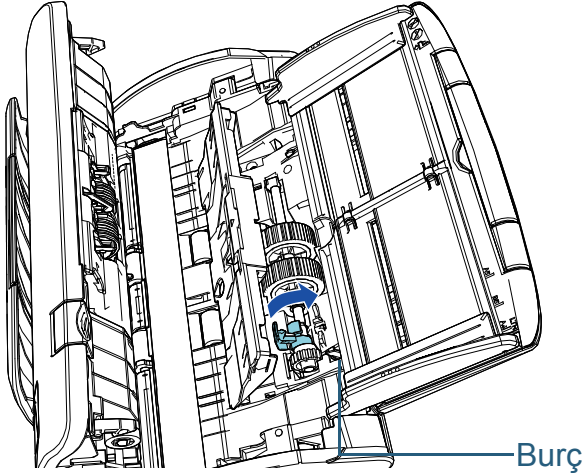

DİKKAT

Toplama silindirlerinin düzgün olarak takıldığından emin olun. Aksi takdirde kağıt sıkışması gibi besleme hataları meydana gelebilir.

6 Sayfa kılavuzunu kapatın.

Sayfa kılavuzunun her iki ucunun da sıkıca kapandığından emin olun.

7 ADF'yi kapatın.

Ayrıntılar için bkz. "1.4 ADF'yi Açma/Kapatma" (sayfa 21).



SAKININIZ

ADF'yi kapatırken parmaklarınızın sıkışmamasına dikkat edin.

8 Güç kablosunu takın ve tarayıcıyı açın.

Ayrıntılar için bkz. "1.3 Tarayıcıyı Açma/Kapatma" (sayfa 19).

9 Software Operation Panel'de yaprak sayacını sıfırlayın.

Ayrıntılar için bkz. "Yaprak Sayaçlarının Sıfırlanması" (sayfa 123).

ÜST

İçindekiler

Dizin

Giriş

Tarayıcıya Genel Bakış

Belgeleri Yükleme

İşletmen Paneli'nin Kullanımı

Çeşitli Tarama Yöntemleri

Tarayıcı Bakımı

Sarf Malzemelerinin Değişirilmesi

Sorun Giderme

İşlemsel Ayarlar

Ek

Terimler Sözlüğü

Bölüm 7 Sorun Giderme

Bu bölümde, kağıt sıkışmalarının ve diğer sorunların nasıl çözüleceği, FUJITSU tarayıcı bayisine başvurulmadan önce kontrol edilmesi gereken noktaların neler olduğu ve cihaz etiketlerinin nasıl kontrol edileceği anlatılır.

DİKKAT

Bu bölümde bahsedilmeyen hatalar ve sorunlar ile ilgili ayrıntılar için tarayıcı sürücüsünün Yardım dosyasına veya Error Recovery Guide'a bakınız.

7.1 Kağıt Sıkışması	79
7.2 İşletmen Paneli'ndeki Hata Göstergeleri.....	81
7.3 Sorun Giderme	84
7.4 Tarayıcı Teknik Servisi İle İletişime Geçmeden Önce.....	104
7.5 Ürün Etiketlerinin Kontrolü.....	106

7.1 Kağıt Sıkışması

Tarayıcının içinde kağıt sıkışması meydana gelirse, belgeyi aşağıda anlatıldığı gibi çıkarın:



SAKININIZ

- Sıkışmış kağıdı zorla çıkarmaya çalışmayın ve önce ADF'yi açın.
- Sıkışmış belgeleri çıkarırken sivri kısımlara dokunmamaya dikkat edin.
- Saç, kravat ve kolye gibi şeylerin tarayıcının iç kısmına takılmamasına dikkat edin.
- İşlem sırasında ADF'nin içi aşırı ısınabilir.

1 ADF kağıt kanalından (besleyici) tüm belgeleri kaldırın.

2 ADF'yi açın.

Ayrıntılar için bkz. "[1.4 ADF'yi Açma/Kapatma](#)" (sayfa 21).



SAKININIZ

ADF açıkken yanlışlıkla kapanabilir. Parmaklarınızı kısırmamak için dikkat edin.

3 Sıkışmış belgeyi çıkarın.

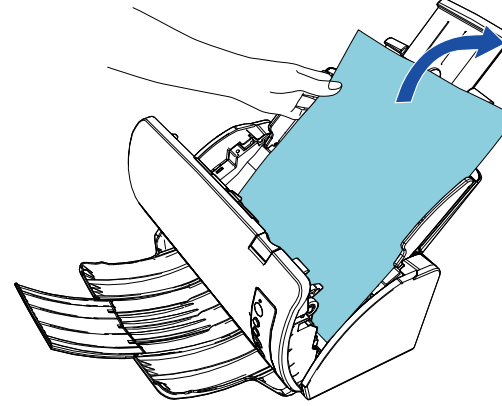

DİKKAT

- Bütün belgeleri ve kağıt yolunu dikkatlice kontrol edin. Kağıt sıkışmasına neden olan zımba veya ataş gibi maddeleri çıkarın.
- Zımbalı veya ataşlı belgeleri çıkarırken, cam veya kılavuzlara zarar vermemeye özen gösterin.

4 ADF'yi kapatın.

Ayrıntılar için bkz. "[1.4 ADF'yi Açma/Kapatma](#)" (sayfa 21).



SAKININIZ

ADF'yi kapatırken parmaklarınızın sıkışmamasına dikkat edin.

ÜST

İçindekiler

Dizin

Giriş

Tarayıcıya Genel Bakış

Belgeleri Yükleme

İşletmen Paneli'nin Kullanımı

Çeşitli Tarama Yöntemleri

Tarayıcı Bakımı

Sarf Malzemelerinin Değiştirilmesi

Sorun Giderme

İşlemsel Ayarlar

Ek

Terimler Sözlüğü

DİKKAT

- ADF'nin tamamen kapandığından emin olun. Aksi takdirde belge besleme hataları meydana gelebilir.
- Bazen tarama tamamlandığında veya iptal edildiğinde herhangi bir hata mesajı görüntülenmeden belgeler ADF'de kalabilir. Bu durumda, yukarıda belirtilmiş 1'den 4'e kadar olan adımları uygulayarak belgeleri çıkarın.
- Taramaya devam etmek için hangi sayfadan devam etmek istediğinizi kontrol edin ve belgeyi tekrar ADF kağıt kanalına (besleyici) yükleyin.

ÜST

İçindekiler

Dizin

Giriş

Tarayıcıya
Genel Bakış

Belgeleri
Yükleme

İşletmen
Paneli'nin
Kullanımı

Çeşitli Tarama
Yöntemleri

Tarayıcı Bakımı

Sarf
Malzemelerinin
Değiştirilmesi

Sorun Giderme

İşlemsel Ayarlar

Ek

Terimler Sözlüğü

7.2 İşletmen Paneli'ndeki Hata Göstergeleri

İşlem sırasında bir hata meydana geldiği zaman LED göstergesi turuncu olarak yanar.

Ayrıca, İşlev Numarası Göstergesi şu şekilde değişir:

- Geçici hatalar için
Sırayla "J" veya "U" harfi ve bir hata kodu çıkar.
- Cihaz hataları için
"E", "C", "H" veya "L" harfi ve bir alarm numarası sırayla görüntülenir.

Geçici hatalar kullanıcı tarafından çözülebilir ama cihaz hataları servis mühendisi tarafından çözülmelidir. Geçici bir hata görüntülenirken hata ekranını [Scan/Stop] veya [Send to] düğmesine basarak temizleyebilirsiniz. Belli bir süre tarayıcıda belge olmazsa ([Hazır] durumu), kağıt sıkışması mesajı kendiliğinden silinir.

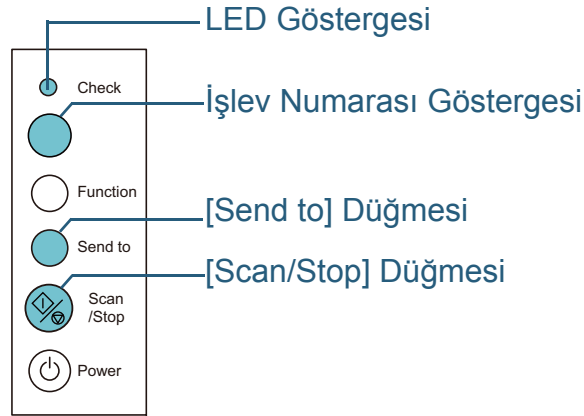

Bilgisayarınızda Error Recovery Guide yüklüyse, Windows başlatılırken Error Recovery Guide penceresi de açılır. Bir hata meydana geldiği zaman, Error Recovery Guide penceresinde hata adı ve hata kodu (sayı) gibi hata ile ilgili bilgiler gösterilir.

Ekranda gösterilen bilgileri not edin ve sorunun nasıl çözülebileceği ile ilgili bilgi almak için [Ayrıntılar]'a tıklayın.

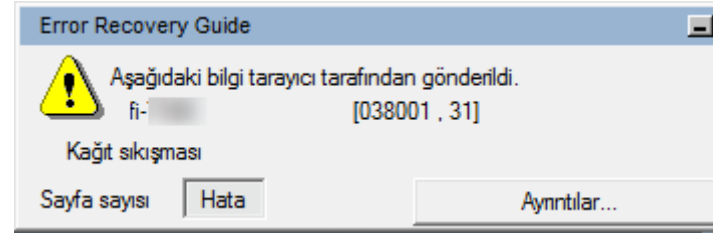

Geçici hatalar

Kullanıcı tarafından çözülebilecek geçici hatalar aşağıdaki gibidir.

■ Kağıt Besleme Hataları

Sırayla "J" harfi ve bir hata kodu çıkar.

Görüntü	Açıklama	Eylem
J1	Kağıt sıkıştı.	<ol style="list-style-type: none"> Sıkışmış belgeyi çıkarın. Ayrıntılar için bkz. "7.1 Kağıt Sıkışması" (sayfa 79). Belgenin ADF'de taranabilecek bir belge olup olmadığını kontrol edin. Ayrıntılar için bkz. "2.2 Taranabilen Belgeler" (sayfa 35).
J2	Çoklu besleme oluştu.	Belgeleri çıkarmak için işletmen panelindeki [Send to] düğmesine basın.

■ Kapak Açık

Sırayla "U" harfi ve bir hata kodu çıkar.

Görüntü	Açıklama	Eylem
U4	Tarama sırasında ADF açılmış.	ADF'yi kapatın ve belgeleri yeniden yerleştirin.

Cihaz Hataları

Bakım teknisyeni tarafından çözülmesi gereken geçici hatalar aşağıdaki gibidir.

■ Dahili ve Optik Hatalar

Sırayla "E" harfi ve bir alarm numarası çıkar.

Görüntü	Açıklama	Eylem
E2	Bir optik hata (ADF ön yüz) oluştu.	<ol style="list-style-type: none"> Cam bölümleri temizleyin. Ayrıntılar için bkz. "Bölüm 5 Tarayıcı Bakımı" (sayfa 62). Tarayıcıyı kapatıp açın. Sorun devam ederse, gösterilen hata kodunu not alın ve FUJITSU tarayıcı bayisine veya yetkili bir FUJITSU tarayıcı teknik servisine başvurun.
E3	Bir optik hata (ADF arka) oluştu.	
E6	Bir işletmen paneli hatası oluştu.	Tarayıcıyı kapatıp açın. Sorun devam ederse, gösterilen hata kodunu not alın ve FUJITSU tarayıcı bayisine veya yetkili bir FUJITSU tarayıcı teknik servisine başvurun.
E7	Bir EEPROM hatası oluştu.	
E9	Resim belleği okuma-yazma hatası oluştu.	

■ Çip Hatası

Sırayla "C" harfi ve bir alarm numarası çıkar.

Görüntü	Açıklama	Eylem
C0	Bir bellek hatası oluştu.	Tarayıcıyı kapatıp açın. Sorun devam ederse, gösterilen hata kodunu not alın ve FUJITSU tarayıcı bayisine veya yetkili bir FUJITSU tarayıcı teknik servisine başvurun.
C8	Tarayıcı içi iletişim hatası oluştu.	

■ Motor Devre Hatası

Sırayla "H" harfi ve bir alarm numarası çıkar.

Görüntü	Açıklama	Eylem
H0	Bir motor devresi hatası oluştu.	Tarayıcıyı kapatıp açın. Sorun devam ederse, gösterilen hata kodunu not alın ve FUJITSU tarayıcı bayisine veya yetkili bir FUJITSU tarayıcı teknik servisine başvurun.
H7	Bir lamba devresi hatası oluştu.	

■ Algılayıcı Hatası

Sırayla "L" harfi ve bir alarm numarası çıkar.

Görüntü	Açıklama	Eylem
L6	Bir algılayıcı hatası oluştu.	<ol style="list-style-type: none"> 1 Ultrasonik algılayıcıların etrafındaki tozu temizleyin. 2 Tarayıcıyı kapatıp açın. Sorun devam ederse, gösterilen hata kodunu not alın ve FUJITSU tarayıcı bayisine veya yetkili bir FUJITSU tarayıcı teknik servisine başvurun.

7.3 Sorun Giderme

Bu bölümde tarayıcının kullanımı sırasında karşılaşılabilecek sorunlar için çözümler anlatılmaktadır. Tarayıcınızı tamire göndermeden önce aşağıdaki örnekleri kontrol edin. Sorun devam ederse, ["7.4 Tarayıcı Teknik Servisi İle İletişime Geçmeden Önce"](#) (sayfa 104) bölümündeki her bir ögeyi kontrol edin ve FUJITSU tarayıcı bayisi veya yetkili bir FUJITSU tarayıcı teknik servisine başvurun.

Karşılaşılabileceğiniz sorunlardan bazıları aşağıdaki gibidir.

Belirtiler
"Tarayıcı açılmıyor." (sayfa 85)
"İşlev Numarası Göstergesi veya [Power] düğmesi ışığı ya da her ikisi kapanıyor." (sayfa 86)
"Tarama başlamıyor." (sayfa 87)
"Tarama çok uzun sürüyor." (sayfa 88)
"Görüntü kalitesi düşük." (sayfa 89)
"Taranan metnin veya çizgilerin kalitesi düşük." (sayfa 90)
"Görüntü çarpık veya bulanık." (sayfa 91)
"Taranan görüntü üzerinde dikey çizgiler görünüyor." (sayfa 92)
"Güç açıldıktan sonra İşlev Numarası Göstergesi'nde bir hata ("E" veya farklı bir harf veya sayı) görünüyor." (sayfa 93)
"Çoklu besleme hataları sıkça meydana geliyor." (sayfa 94)
"ADF'ye kağıt besleme sorunu sık sık meydana geliyor." (sayfa 96)
"Kağıt sıkışmaları ve kağıt alma hataları sıkça meydana geliyor." (sayfa 97)
"Taranan görüntü asıl görüntüden uzun." (sayfa 98)

Belirtiler
"Taranan görüntünün üst veya alt kısmında gölgeler var." (sayfa 99)
"Belgede siyah lekeler var." (sayfa 100)
"Aktarım Kağıdı beslemesi sorunsuz şekilde yapılamıyor./Kağıt sıkışıyor." (sayfa 101)
"Aktarım Kağıdı ile tarama yapıldığı zaman görüntünün bir kısmı çıkmıyor." (sayfa 103)

ÜST

İçindekiler

Dizin

Giriş

Tarayıcıya Genel Bakış

Belgeleri Yükleme

İşletmen Paneli'nin Kullanımı

Çeşitli Tarama Yöntemleri

Tarayıcı Bakımı

Sarf Malzemelerinin Değiştirilmesi

Sorun Giderme

İşlemsel Ayarlar

Ek

Terimler Sözlüğü

Tarayıcı açılmıyor.

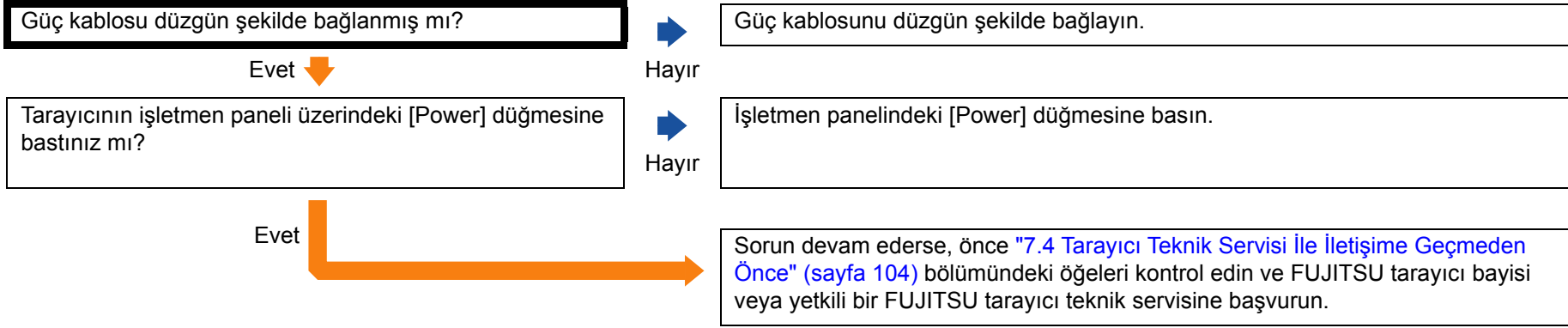

ÜST

İçindekiler

Dizin

Giriş

Tarayıcıya Genel Bakış

Belgeleri Yükleme

İşletmen Paneli'nin Kullanımı

Çeşitli Tarama Yöntemleri

Tarayıcı Bakımı

Sarf Malzemelerinin Değiştirilmesi

Sorun Giderme

İşlemsel Ayarlar

Ek

Terimler Sözlüğü

İşlev Numarası Göstergesi veya [Power] düğmesi ışığı ya da her ikisi kapanıyor.

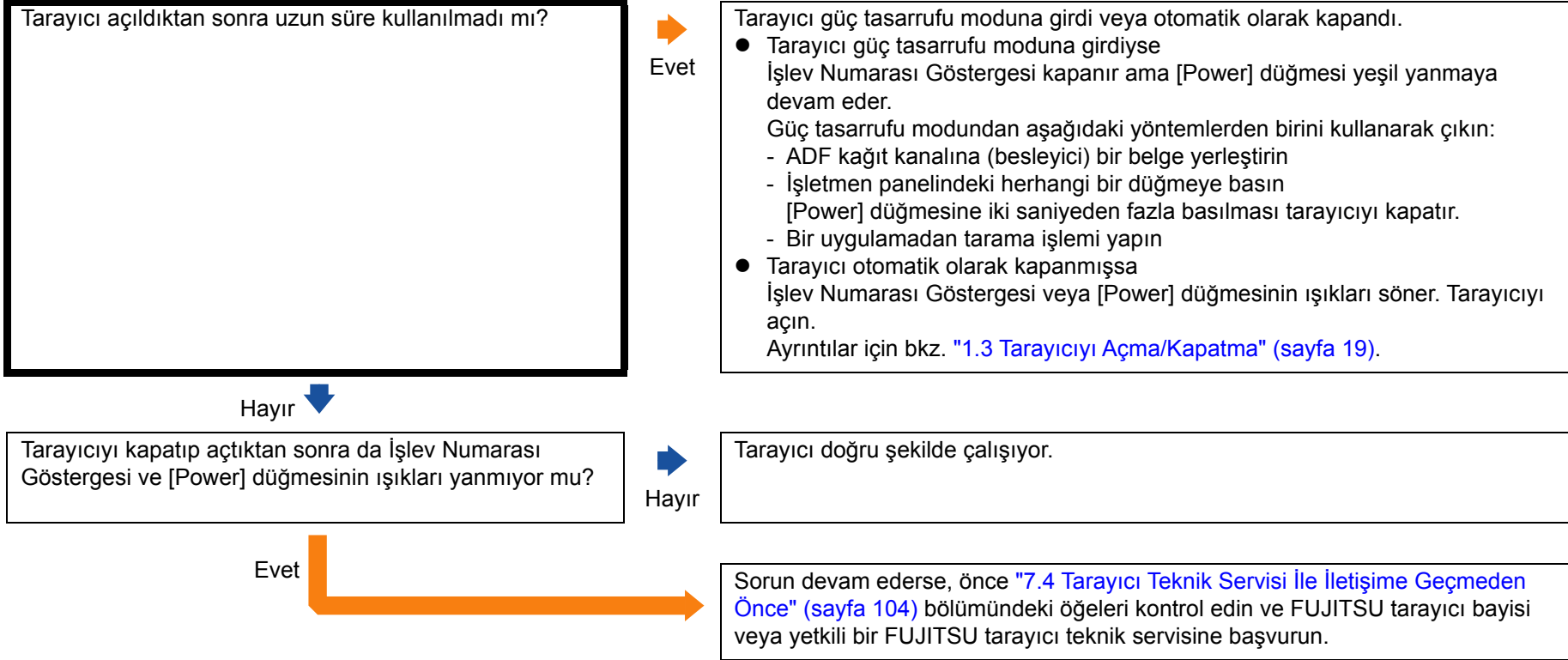

Tarama başlamıyor.

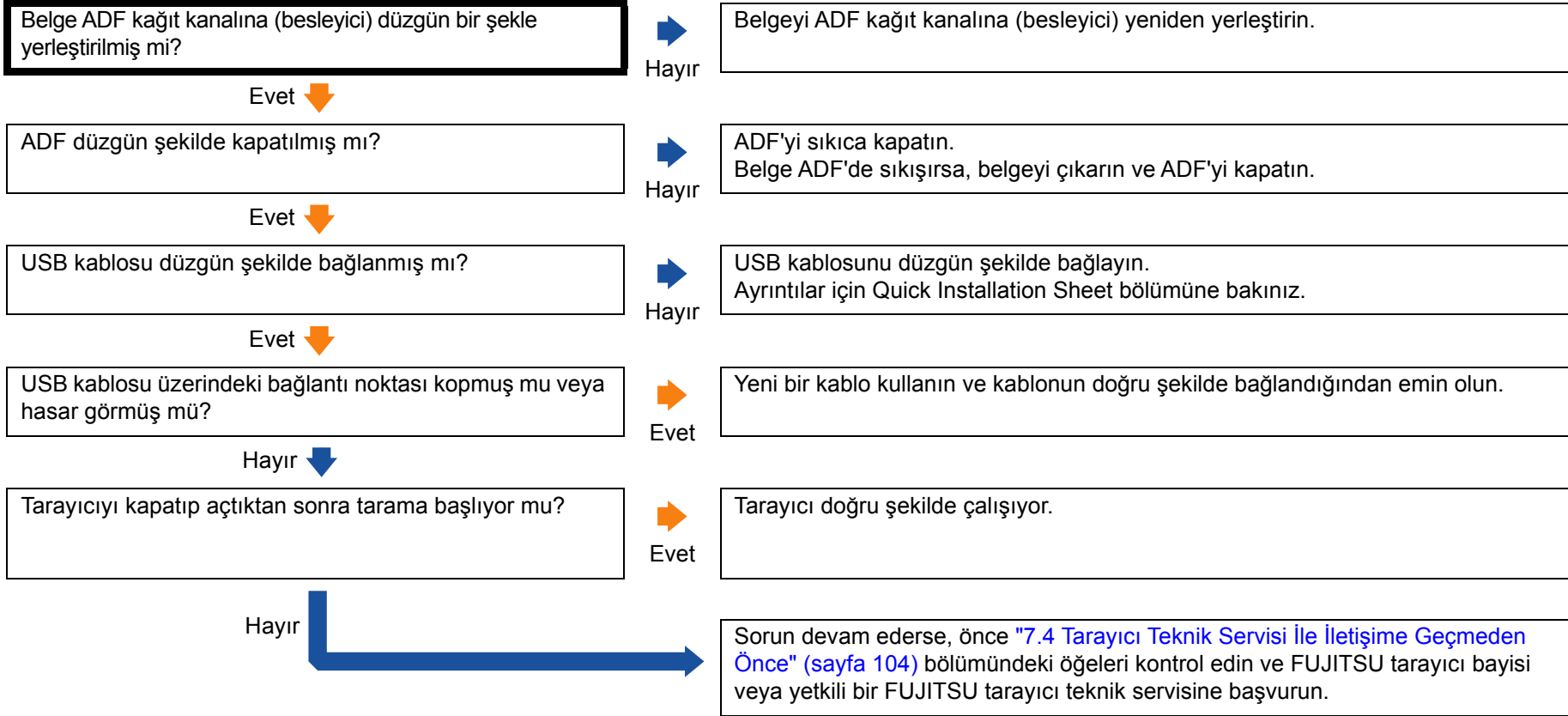

Tarama çok uzun sürüyor.

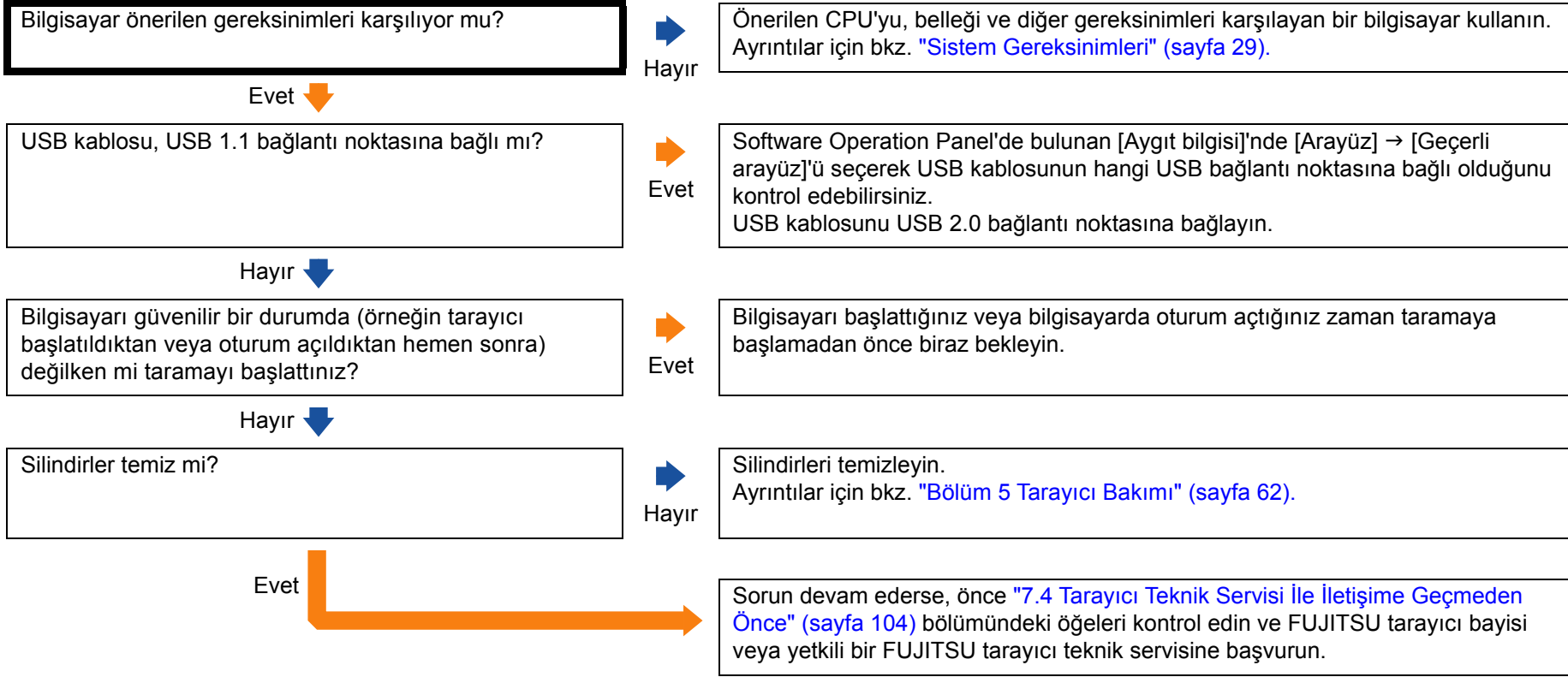

Görüntü kalitesi düşük.

Tarayıcı sürücüsünde ayarlar siyah beyaz modunda taranacak şekilde mi yapılandırıldı?

Hayır ↓

ADF içindeki cam bölümler temiz mi?

Evet



Evet

Tarama ayarlarını ikilileştirme yapmayacak (siyah beyaz görüntü oluşturmayacak) şekilde tarayıcı sürücüsünde yapılandırın ve sonra tarama işlemini gerçekleştirin. (*1)



Hayır

ADF'nin içini temizleyin.
Ayrıntılar için bkz. "[Bölüm 5 Tarayıcı Bakımı](#)" (sayfa 62).

Sorun devam ederse, önce "[7.4 Tarayıcı Teknik Servisi İle İletişime Geçmeden Önce](#)" (sayfa 104) bölümündeki öğeleri kontrol edin ve FUJITSU tarayıcı bayisi veya yetkili bir FUJITSU tarayıcı teknik servisine başvurun.

*1: Bir resmi veya fotoğrafı siyah ve beyaz olarak oluşturursanız, oluşturulan görüntü asıl resim ile büyük farklılıklar gösterebilir.

ÜST

İçindekiler

Dizin

Giriş

Tarayıcıya Genel Bakış

Belgeleri Yükleme

İşletmen Paneli'nin Kullanımı

Çeşitli Tarama Yöntemleri

Tarayıcı Bakımı

Sarf Malzemelerinin Değiştirilmesi

Sorun Giderme

İşlemsel Ayarlar

Ek

Terimler Sözlüğü

Taranan metnin veya çizgilerin kalitesi düşük.

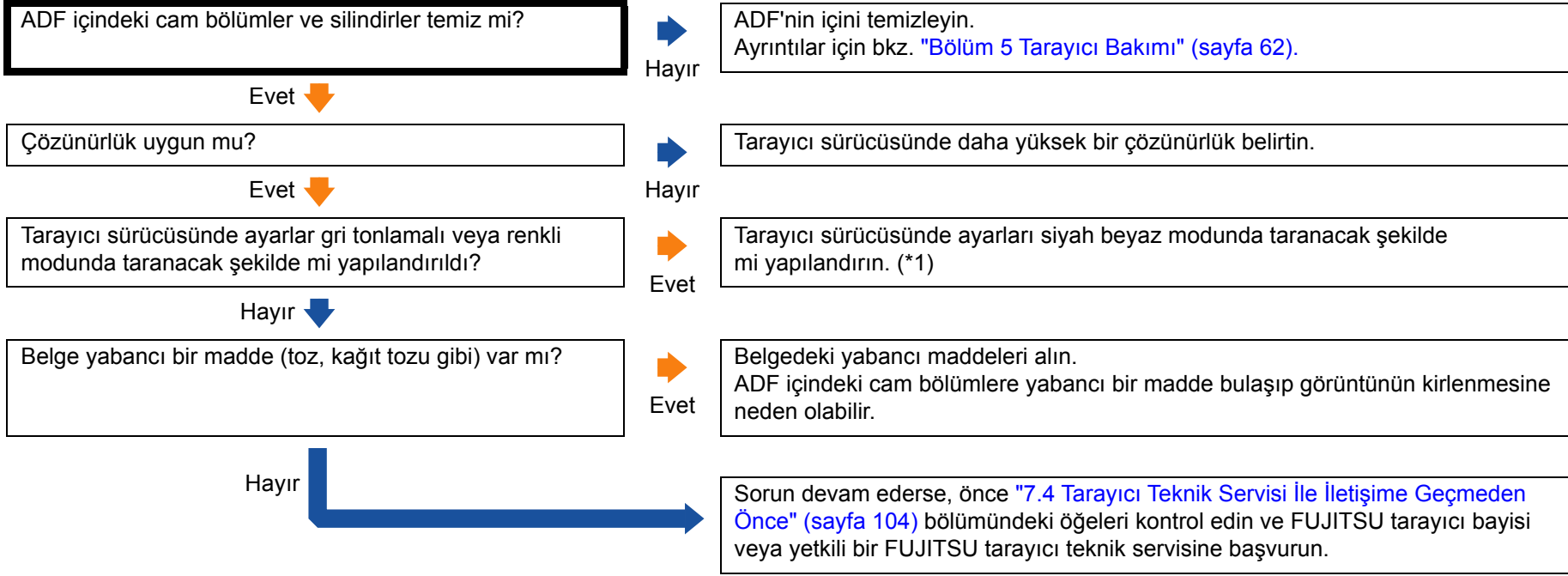

*1: Gri tonlamalı veya renkli modunda tarama yaparken taranan görüntü keskin ve net olmayabilir.

Görüntü çarpık veya bulanık.

ADF içindeki cam bölümler ve silindirler temiz mi?	Hayır	ADF'nin içini temizleyin. Ayrıntılar için bkz. " Bölüm 5 Tarayıcı Bakımı " (sayfa 62).
Evet		
Tarama sırasında ADF aşağıya doğru itiliyor mu? Veya ADF üzerinde ağır bir nesne var mı?	Evet	ADF'nin üst kısmını aşağıya doğru itirmeyin veya tarama sırasında ADF üzerine ağır nesnelere koymayın.
Hayır		
Tarama sabit olmayan veya titreşimli bir yerde mi yapıldı?	Evet	Taramayı sabit ve titreşimsiz bir yerde yapın.
Hayır		
Tarayıcı düz ve dengeli bir yüzey üzerinde mi duruyor? Tarayıcının alt kısmına kauçuk pedler takılı mı?	Hayır	Tarayıcıyı düz ve dengeli bir yüzey üzerine yerleştirin veya tarayıcının altına kauçuk pedler takın.
Evet		
Belge buruşuk veya kıvrılmış mı?	Evet	Belgedeki buruşuklukları veya kıvrımları düzeltin.
Hayır		Sorun devam ederse, önce " 7.4 Tarayıcı Teknik Servisi ile İletişime Geçmeden Önce " (sayfa 104) bölümündeki öğeleri kontrol edin ve FUJITSU tarayıcı bayisi veya yetkili bir FUJITSU tarayıcı teknik servisine başvurun.

Taranan görüntü üzerinde dikey çizgiler görünüyor.

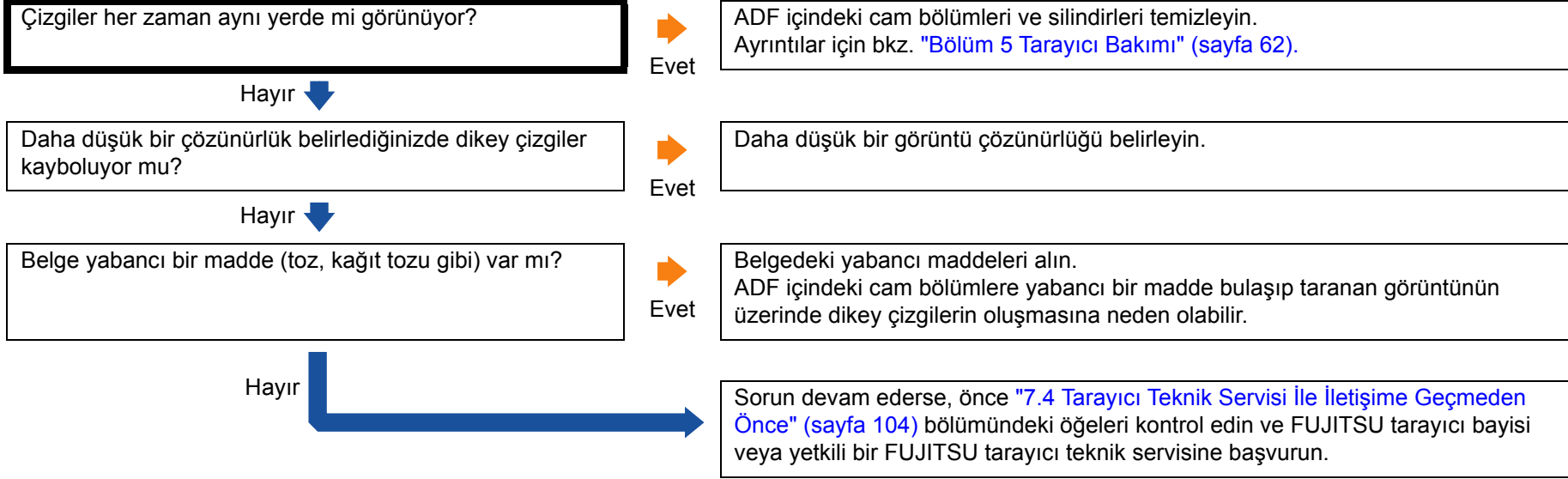

Güç açıldıktan sonra İşlev Numarası Göstergesi'nde bir hata ("E" veya farklı bir harf veya sayı) görünüyor.

Hata kodu tarayıcıyı kapatıp açtıktan sonra da görüntülenmeye devam ediyor mu?

Evet ↓

Hayır →

Tarayıcı doğru şekilde çalışıyor.

LED göstergesi yanıp sönerken İşlev Numarası Göstergesi'nde "c" harfi yanıp sönüyor mu?

Evet →

ADF'yi sıkıca kapatın.
Ayrıntılar için bkz. "[1.4 ADF'yi Açma/Kapatma](#)" (sayfa 21).
ADF'yi kapattıktan sonra gösterge hazır durumuna ("1") dönmüyorsa, önce "[7.4 Tarayıcı Teknik Servisi İle İletişime Geçmeden Önce](#)" (sayfa 104) bölümündeki maddeleri kontrol ettikten sonra FUJITSU tarayıcı bayisine veya yetkili bir FUJITSU tarayıcı teknik servisine başvurun.

Hayır ↘

Sorun devam ederse, önce "[7.4 Tarayıcı Teknik Servisi İle İletişime Geçmeden Önce](#)" (sayfa 104) bölümündeki öğeleri kontrol edin ve FUJITSU tarayıcı bayisi veya yetkili bir FUJITSU tarayıcı teknik servisine başvurun.

ÜST

İçindekiler

Dizin

Giriş

Tarayıcıya Genel Bakış

Belgeleri Yükleme

İşletmen Paneli'nin Kullanımı

Çeşitli Tarama Yöntemleri

Tarayıcı Bakımı

Sarf Malzemelerinin Değiştirilmesi

Sorun Giderme

İşlemsel Ayarlar

Ek

Terimler Sözlüğü

Çoklu besleme hataları sıkça meydana geliyor.

Belgeler, "**Koşullar**" (sayfa 35) bölümündeki "Önlemler" kısmında açıklanan gereksinimleri karşılıyor mu?

Evet ↓

Hayır

Gereksinimleri karşılayan belgeleri kullanın.
Ayrıntılar için bkz. "**2.2 Taranabilen Belgeler**" (sayfa 35).

Aktarım Kağıdı kullanıldı mı?

Evet

Aktarım Kağıdı ile tarama yapmak için tarayıcı sürücüsünde tarama ayarlarını yapılandırın ("**A4 Boyutundan Büyük Belgeler**" (sayfa 51) veya "**Fotoğraf ve Kupürlerin Taranması**" (sayfa 53)).

Hayır ↓

Hayır

Çoklu besleme tespiti etkinse, belge yığını doğru tespit için gerekli koşulları karşılıyor mu?

Evet ↓

Doğru olan çoklu besleme tespiti koşullarını yerine getirin.
Ayrıntılar için bkz. "**Çoklu Besleme Tespit Şartları**" (sayfa 39).
Ayrıca gerekirse çoklu besleme algılaması yapılacak alanı belirtin. ("**Çoklu Besleme Tespit Alanını Belirleme [Çoklu Besleme tespit alanı uyarı]**" (sayfa 134)).

Bir plastik kart veya farklı bir kalın belge taraması yaptınız mı?

Evet

Bu gibi bir belgeyi başarılı bir şekilde taramak için tarayıcı sürücüsünün çoklu besleme penceresini gösterme işlevini kullanın; ya da Akıllı Çoklu Besleme işlevini kullanın veya çoklu beslemeyi devre dışı bırakın.

Hayır ↓

Hayır

Belgeleri yerleştirmeden önce havalandırdınız mı?

Evet ↓

Belgeleri yerleştirmeden önce yelpazeleyin.

Belgeler taramadan hemen önce fotokopi makinesi veya lazer yazıcı ile mi yazdırıldı?

Evet

Statik elektriği gidermek için belgeleri havalandırın.

Hayır ↓

Hayır

Sarf malzemeleri (*1) doğru şekilde takılmış mı?

Evet ↓

Sarf malzemelerini (*1) doğru şekilde takın.
Ayrıntılar için bkz. "**Bölüm 6 Sarf Malzemelerinin Değiştirilmesi**" (sayfa 72).

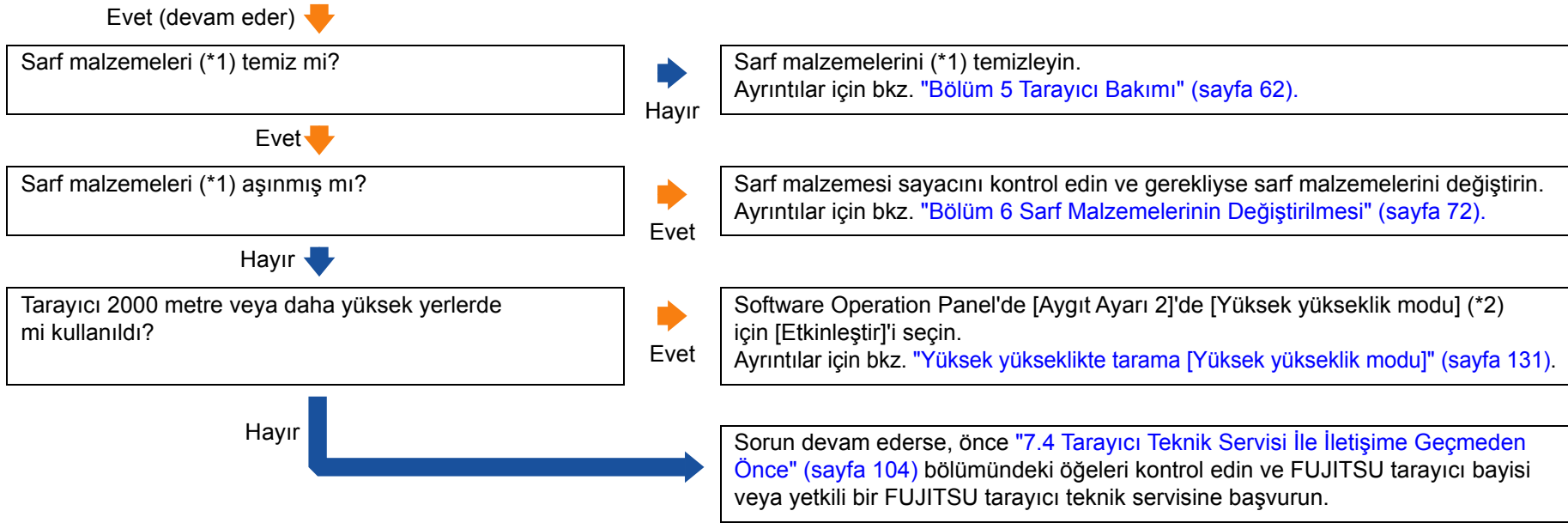

*1: Bu bölümde bahsedilen "sarf malzemeleri" silindir setini (fren ve toplama silindiri) belirtir.

*2: Tarayıcı, [Yüksek yükseklik modu] için [Etkinleştir] seçiliyken 2000 m'den daha alçak bir yükseklikte kullanılırsa çoklu beslemeler algılanmayabilir.

ADF'ye kağıt besleme sorunu sık sık meydana geliyor.

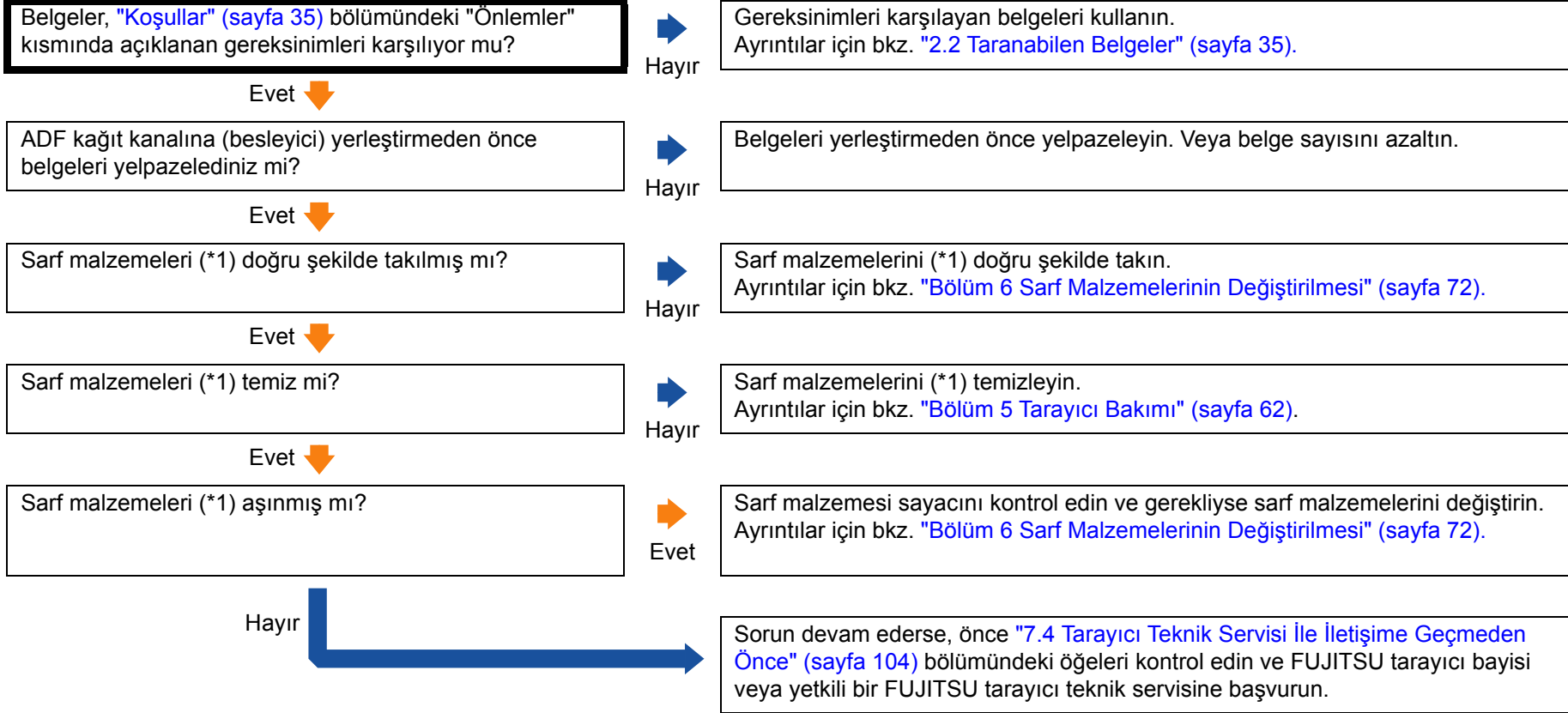

*1: Bu bölümde bahsedilen "sarf malzemeleri" silindir setini (fren ve toplama silindiri) belirtir.

Kağıt sıkışmaları ve kağıt alma hataları sıkça meydana geliyor.

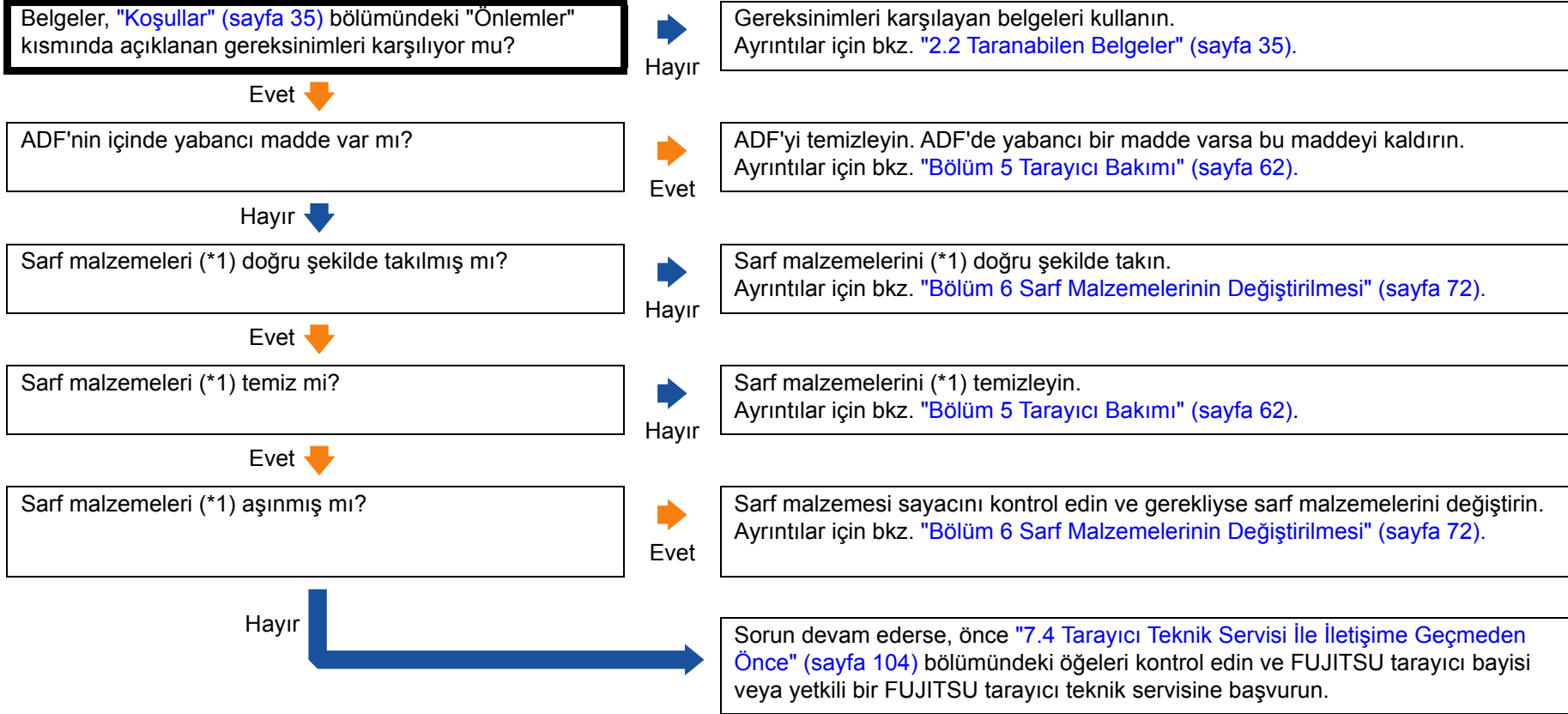

*1: Bu bölümde bahsedilen "sarf malzemeleri" silindir setini (fren ve toplama silindiri) belirtir.

Taranan görüntü asıl görüntüden uzun.

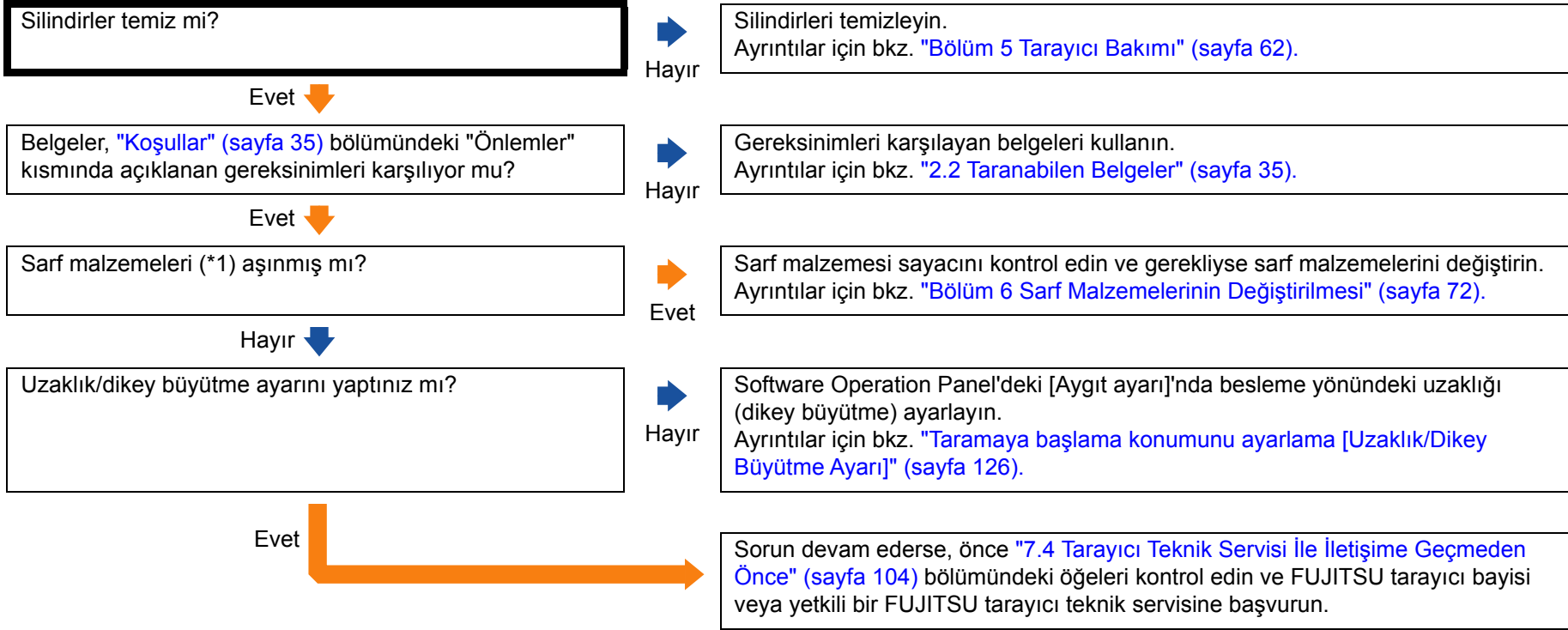

*1: Bu bölümde bahsedilen "sarf malzemeleri" silindir setini (fren ve toplama silindiri) belirtir.

Taranan görüntünün üst veya alt kısmında gölgeler var.

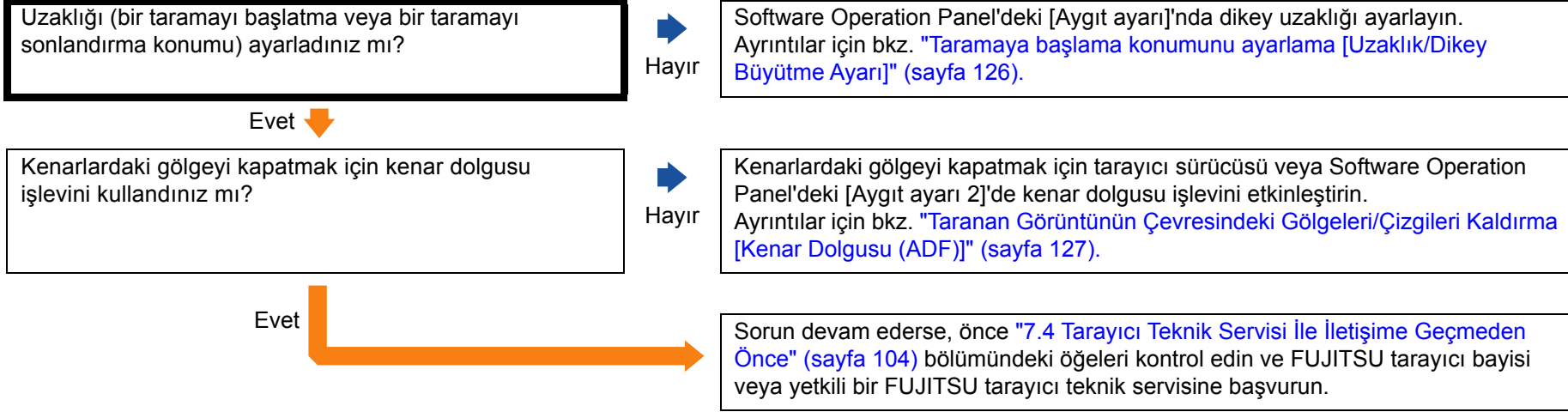

Belgede siyah lekeler var.

Kurşun kalemle veya karbon kağıda yazılmış belgeler mi tarıyorsunuz?

→
Evet

Kurşun kalemle yazılmış belgeleri tararken silindirler sık sık temizlenmelidir. Aksi durumda silindirler kirleneceğinden belge üzerinde siyah izler bırakarak besleme hatalarına neden olabilir.
Ayrıntılar için bkz. "[Bölüm 5 Tarayıcı Bakımı](#)" (sayfa 62).

Hayır ↓

ADF içindeki cam bölümler ve silindirler temiz mi?

→
Hayır

ADF'nin içini temizleyin.
Ayrıntılar için bkz. "[Bölüm 5 Tarayıcı Bakımı](#)" (sayfa 62).

Evet

Sorun devam ederse, önce "[7.4 Tarayıcı Teknik Servisi İle İletişime Geçmeden Önce](#)" (sayfa 104) bölümündeki öğeleri kontrol edin ve FUJITSU tarayıcı bayisi veya yetkili bir FUJITSU tarayıcı teknik servisine başvurun.

Aktarım Kağıdı beslemesi sorunsuz şekilde yapılamıyor./Kağıt sıkışıyor.

Yalnızca Aktarım Kağıdı'nı sürekli olarak mı taradınız?	→ Evet	Aktarım Kağıdı ile tarama yapmadan önce yaklaşık 50 sayfa PPC kağıdı (geri dönüştürülmüş kağıt) besleyin. PPC kağıdı boş veya basılı olabilir.
Hayır ↓	→ Hayır	Aşağıdakilerden birini gerçekleştirin: <ul style="list-style-type: none"> ● Aktarım Kağıdı'nı temizleyin. Ayrıntılar için bkz. "Bölüm 5 Tarayıcı Bakımı" (sayfa 62). ● Aktarım Kağıdı'nı değiştirin. Aktarım Kağıdı'nı satın alma ile ilgili bilgi için FUJITSU tarayıcı bayisine veya yetkili bir FUJITSU tarayıcı teknik servisine başvurun.
Aktarım Kağıdı temiz mi?	→ Hayır	Aşağıdakilerden birini gerçekleştirin: <ul style="list-style-type: none"> ● Aktarım Kağıdı'nı temizleyin. Ayrıntılar için bkz. "Bölüm 5 Tarayıcı Bakımı" (sayfa 62). ● Aktarım Kağıdı'nı değiştirin. Aktarım Kağıdı'nı satın alma ile ilgili bilgi için FUJITSU tarayıcı bayisine veya yetkili bir FUJITSU tarayıcı teknik servisine başvurun.
Evet ↓	→ Hayır	Taramayı Aktarım Kağıdı'nı ADF kağıt kanalına (besleyici) yükledikten sonra mı başlattınız?
Taramayı Aktarım Kağıdı'nı ADF kağıt kanalına (besleyici) yükledikten sonra mı başlattınız?	→ Hayır	Taramayı Aktarım Kağıdı'nı ADF kağıt kanalına (besleyici) yükledikten sonra başlatın. Ayrıntılar için bkz. " A4 Boyutundan Büyük Belgeler " (sayfa 51) veya " Fotoğraf ve Kupürlerin Taranması " (sayfa 53).
Evet ↓	→ Hayır	ADF'nin içini temizleyin. Ayrıntılar için bkz. " Bölüm 5 Tarayıcı Bakımı " (sayfa 62).
Taramayı Aktarım Kağıdı'nı ADF kağıt kanalına (besleyici) yükledikten sonra mı başlattınız?	→ Hayır	ADF'nin içini temizleyin. Ayrıntılar için bkz. " Bölüm 5 Tarayıcı Bakımı " (sayfa 62).
ADF içindeki cam bölümler ve silindirler temiz mi?	→ Hayır	ADF'nin içini temizleyin. Ayrıntılar için bkz. " Bölüm 5 Tarayıcı Bakımı " (sayfa 62).
Evet ↓	→ Evet	Sarf malzemesi sayacını kontrol edin ve gerekliyse sarf malzemelerini değiştirin. Ayrıntılar için bkz. " Bölüm 6 Sarf Malzemelerinin Değiştirilmesi " (sayfa 72).
Sarf malzemeleri (*1) aşınmış mı?	→ Evet	Sarf malzemesi sayacını kontrol edin ve gerekliyse sarf malzemelerini değiştirin. Ayrıntılar için bkz. " Bölüm 6 Sarf Malzemelerinin Değiştirilmesi " (sayfa 72).
Hayır ↓	→ Evet	ADF'yi temizleyin. ADF'de yabancı bir madde varsa bu maddeyi kaldırın. Ayrıntılar için bkz. " Bölüm 5 Tarayıcı Bakımı " (sayfa 62).
ADF'nin içinde yabancı madde var mı?	→ Evet	ADF'yi temizleyin. ADF'de yabancı bir madde varsa bu maddeyi kaldırın. Ayrıntılar için bkz. " Bölüm 5 Tarayıcı Bakımı " (sayfa 62).
Hayır ↓		

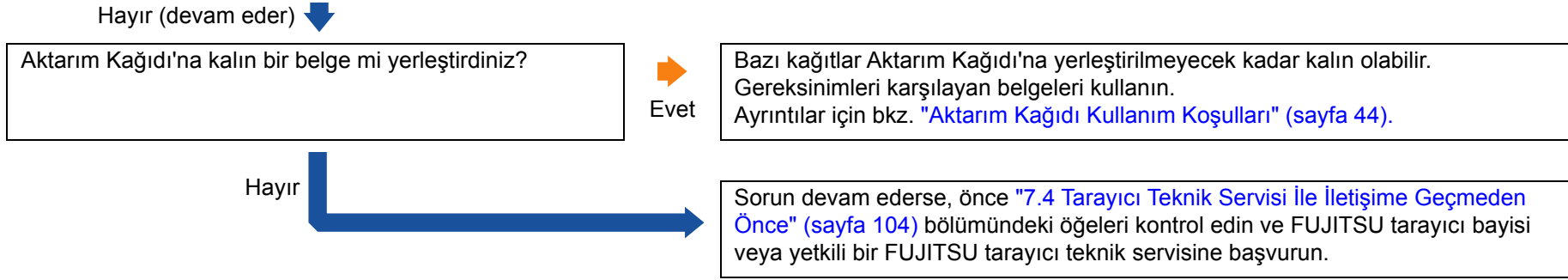

*1: Bu bölümde bahsedilen "sarf malzemeleri" silindir setini (fren ve toplama silindiri) belirtir.

Aktarım Kağıdı ile tarama yapıldığı zaman görüntünün bir kısmı çıkmıyor.

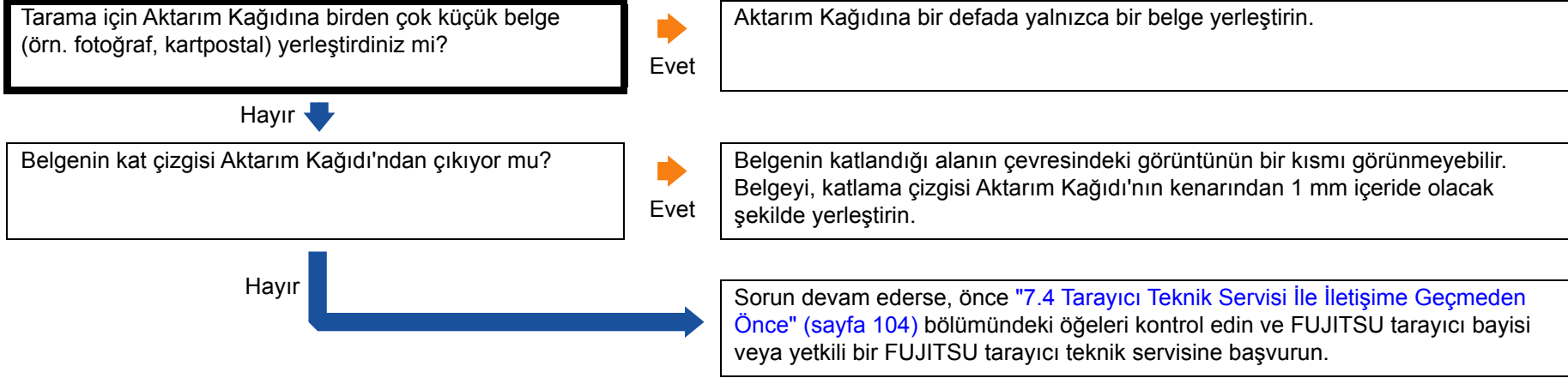

7.4 Tarayıcı Teknik Servisi İle İletişime Geçmeden Önce

FUJITSU tarayıcı bayisi veya yetkili FUJITSU tarayıcı teknik servisine başvurmadan önce aşağıdaki maddeleri kontrol edin.

Genel

Öge	Bulgular
Tarayıcı modeli adı	Örnek: fi-7030 Ayrıntılar için bkz. " 7.5 Ürün Etiketlerinin Kontrolü " (sayfa 106).
Seri No.	Örnek: XXXX000001 Ayrıntılar için bkz. " 7.5 Ürün Etiketlerinin Kontrolü " (sayfa 106).
Üretim tarihi	Örnek: 2016-04 (Nisan 2016) Ayrıntılar için bkz. " 7.5 Ürün Etiketlerinin Kontrolü " (sayfa 106).
Satın alma tarihi	
Belirti	
Hata sıklığı	
Garanti	

Hata Durumu

Bilgisayar Bağlantısı Sorunları

Öge	Bulgular
İşletim sistemi (Windows)	
Hata mesajı	
Arayüz	Örnek: USB arayüzü
Arayüz denetleyicisi	

Besleme Sorunları

Öge	Bulgular
Kağıt türü	
Asıl kullanım amacı	
Son temizleme tarihi	
Son sarf malzemesi değiştirme tarihi	
İşletmen paneli durumu	

ÜST

İçindekiler

Dizin

Giriş

Tarayıcıya Genel Bakış

Belgeleri Yükleme

İşletmen Paneli'nin Kullanımı

Çeşitli Tarama Yöntemleri

Tarayıcı Bakımı

Sarf Malzemelerinin Değiştirilmesi

Sorun Giderme

İşlemsel Ayarlar

Ek

Terimler Sözlüğü

■ Görüntü Kalitesi Sorunları

Öge	Bulgular
Tarayıcı sürücüsü ve sürümü	
Arayüz denetleyicisi	
İşletim sistemi (Windows)	
Uygulama	Örnek: PaperStream Capture
Tarama yüzleri	ön, arka, hem ön hem arka
Çözünürlük	Örnek: 600 dpi, 75 dpi
Görüntü modu	Örnek: renkli, gri tonlamalı, siyah ve beyaz

■ Diğer

Öge	Bulgular
Belgenin durumunun anlaşılacağı bir resmi ve oluşturulan görüntüyü e-posta veya faks yoluyla gönderebilir misiniz?	

ÜST

İçindekiler

Dizin

Giriş

Tarayıcıya Genel Bakış

Belgeleri Yükleme

İşletmen Paneli'nin Kullanımı

Çeşitli Tarama Yöntemleri

Tarayıcı Bakımı

Sarf Malzemelerinin Değiştirilmesi

Sorun Giderme

İşlemsel Ayarlar

Ek

Terimler Sözlüğü

7.5 Ürün Etiketlerinin Kontrolü

Bu bölümde tarayıcıdaki ürün etiketleri anlatılır.

Yer

Etiket tarayıcının arka kısmındadır.

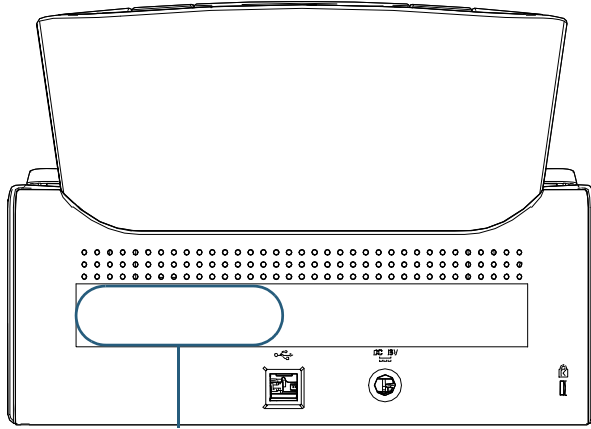

Etiket

Etiket (örnek): Tarayıcı bilgisini gösterir.

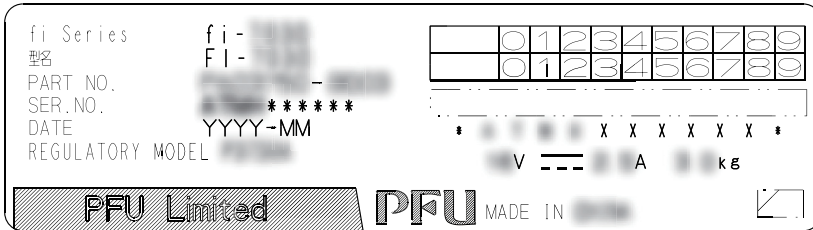

ÜST

İçindekiler

Dizin

Giriş

Tarayıcıya Genel Bakış

Belgeleri Yükleme

İşletmen Paneli'nin Kullanımı

Çeşitli Tarama Yöntemleri

Tarayıcı Bakımı

Sarf Malzemelerinin Değiştirilmesi

Sorun Giderme

İşlemsel Ayarlar

Ek

Terimler Sözlüğü

Bölüm 8 İşlemsel Ayarlar

Bu bölümde tarayıcı ayarlarını yapılandırmak için Software Operation Panel'in nasıl kullanılacağı anlatılır.

8.1 Software Operation Panel'i Başlatma	108
8.2 Parola ayarı	110
8.3 Yapılandırma Öğeleri	116
8.4 Yaprak Sayaçları İle İlgili Ayarlar	122
8.5 Tarama İle İlgili Ayarlar	126
8.6 Çoklu besleme tespiti ayarları	132
8.7 Bekleme süresi ayarları	138
8.8 Açma/Kapama İle İlgili Ayarlar	140
8.9 Tarayıcı Bakımı İle İlgili Ayarlar	141

ÜST

İçindekiler

Dizin

Giriş

Tarayıcıya
Genel Bakış

Belgeleri
Yükleme

İşletmen
Paneli'nin
Kullanımı

Çeşitli Tarama
Yöntemleri

Tarayıcı Bakımı

Sarf
Malzemelerinin
Değiştirilmesi

Sorun Giderme

İşlemsel Ayarlar

Ek

Terimler Sözlüğü

8.1 Software Operation Panel'i Başlatma

Software Operation Panel PaperStream IP sürücüsüne yüklenir.

Bu uygulama, tarayıcı işlemleri ve sarf malzemelerinin yönetilmesi gibi çeşitli ayarları yapılandırmanızı sağlar.

DİKKAT

- Tarama sırasında Software Operation Panel'i başlatmayın.
- Tarayıcı sürücüsünün ayarlar ekranı açıkken Software Operation Panel'in ayarlarını değiştirirseniz değiştirilen ayarlar taranan görüntüye uygulanmayabilir.
- Software Operation Panel açıkken işletmen panelini kullanmayın.
- Birden çok tarayıcı bağlanırsa, ilk bağlanan tarayıcıdan sonraki tarayıcılar tanınmazlar. Sadece bir tarayıcı bağlayın.

1 Tarayıcının bilgisayara bağlı olduğunu kontrol ettikten sonra tarayıcıyı açın.

Tarayıcıyı bilgisayara bağlama ile ilgili ayrıntılar için Quick Installation Sheet bölümüne bakınız.

Tarayıcının nasıl açılacağı ile ilgili ayrıntılar için bkz. "[1.3 Tarayıcıyı Açma/Kapatma](#)" (sayfa 19).

2 [Software Operation Panel] penceresini açın.

- Windows Server 2008 R2/Windows 7
[Başlat] menüsü → [Tüm Programlar] → [fi Series] → [Software Operation Panel]'e tıklayın.
- Windows Server 2012
Başlat ekranına sağ tıkladıktan sonra uygulama çubuğundaki [Tüm uygulamalar]'ı → [fi Series] altından [Software Operation Panel]'i seçin.
- Windows Server 2012 R2/Windows 8.1
Başlat ekranının sol alt tarafındaki [↓] işaretine tıklayıp [fi Series] altından [Software Operation Panel]'i seçin. [↓] işaretini göstermek için fareyi hareket ettirin.
- Windows 10/Windows Server 2016/Windows Server 2019
[Başlat] menüsü → [fi Series] → [Software Operation Panel]'e tıklayın.

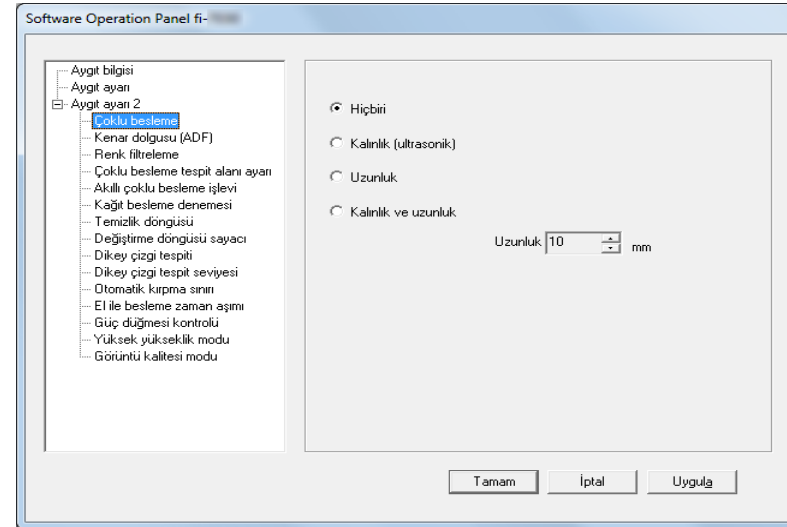

ÜST

İçindekiler

Dizin

Giriş

Tarayıcıya Genel Bakış

Belgeleri Yükleme

İşletmen Paneli'nin Kullanımı

Çeşitli Tarama Yöntemleri

Tarayıcı Bakımı

Sarf Malzemelerinin Değiştirilmesi

Sorun Giderme

İşlemsel Ayarlar

Ek

Terimler Sözlüğü

⇒Bildirim alanındaki  işaretine tıkladığınızda açılan menüde Software Operation Panel'in simgesi görüntülenir. Software Operation Panel simgesinin her zaman bildirim alanında görüntülenmesini istiyorsanız, simgeyi sürükleyip bildirim alanına bırakın. Bildirim alanı görev çubuğunun en sağındadır.

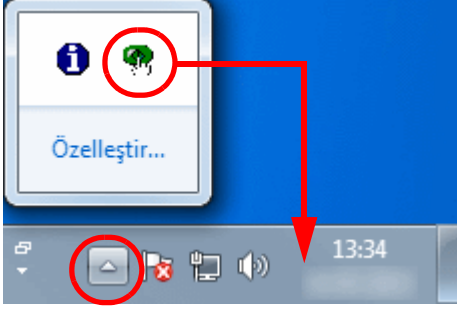

Bu bölümdeki yönergeler,bildirim alanında Software Operation Panel simgesinin her zaman görüntülediği varsayılarak açıklanmıştır.

ÜST

İçindekiler

Dizin

Giriş

Tarayıcıya
Genel Bakış

Belgeleri
Yükleme

İşletmen
Paneli'nin
Kullanımı

Çeşitli Tarama
Yöntemleri

Tarayıcı Bakımı

Sarf
Malzemelerinin
Değiştirilmesi

Sorun Giderme

İşlemsel Ayarlar

Ek

Terimler Sözlüğü

8.2 Parola ayarı

Parola belirleyerek Software Operation Panel'i kullanıcıların tarayıcı ayarlarını sadece görebildiği [Salt okunur modu]'nda çalıştırabilirsiniz.

Parola yoksa tarayıcı ayarları yapılandırılabilir. Gereksiz ayar değişikliklerini önlemek adına kullanıcı işlemleri parola ile kısıtlanabilir.

Parola belirleme

Parolayı aşağıdaki adımları uygulayarak belirleyin:

- 1 Bildirim alanındaki Software Operation Panel simgesine sağ tıklayın ve menüden [Parola ayarı]'nı seçin.

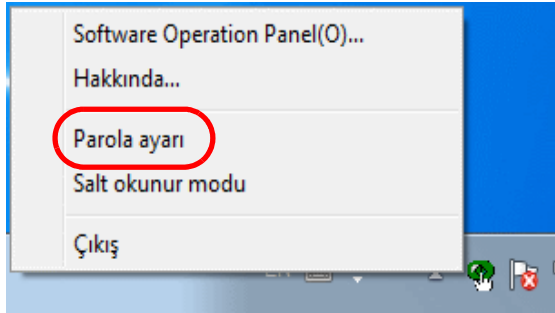

⇒[Parola ayarı] ekranı açılır.

- 2 Yeni bir parola ve onay için aynı parolayı tekrar girip, [Tamam]'a tıklayın.
Parola en fazla 32 karakterden oluşabilir.
Sadece alfasayısal karakterler (a'dan z'ye, A'dan Z'ye, 0'dan 9'a) kullanılabilir.

⇒Onay mesajı görünür.

- 3 [Tamam]'a tıklayın.
⇒Parola belirlenmiştir.

[Salt okunur modu]'nu ayarlama

Software Operation Panel'i aşağıda anlatıldığı şekilde [Salt okunur modu]'na ayarlayın:

- 1 Bir parola belirleyin.
Ayrıntılar için bkz. "Parola belirleme" (sayfa 110).
- 2 Bildirim alanındaki Software Operation Panel simgesine sağ tıklayın ve menüden [Salt okunur modu]'nu seçin.

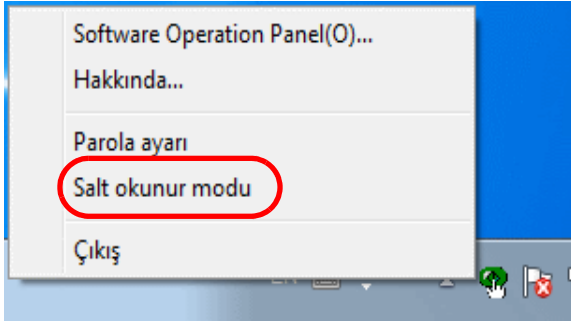

⇒ Software Operation Panel, [Salt okunur modu]'na geçer.

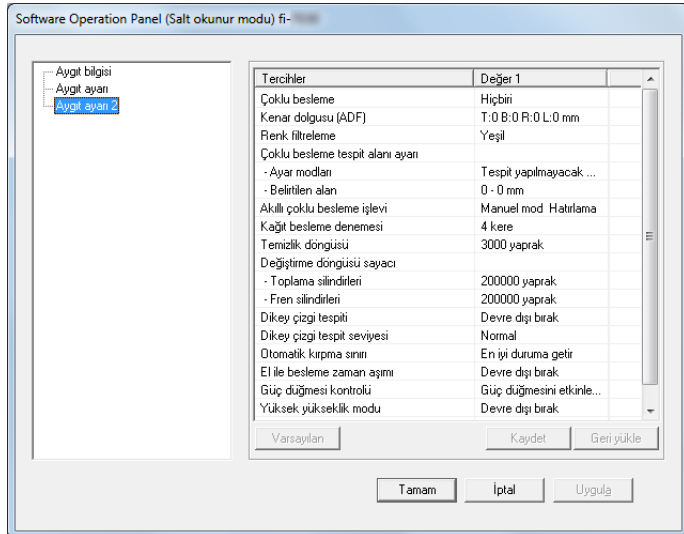
**İPUCU**

[Salt okunur modu]'nda, bildirim alanındaki Software Operation Panel simgesine sağ tıkladığınızda görüntülenen menüdeki [Salt okunur modu]'nun yanında onay işareti görünür.

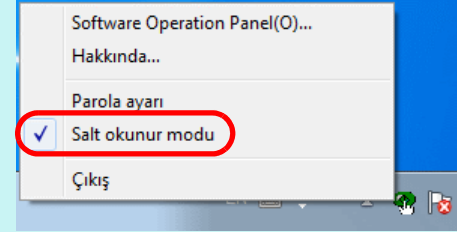

[Salt okunur modu]'ndan çıkma

Aşağıda anlatıldığı şekilde [Salt okunur modu]'ndan çıkın:

- 1 Bildirim alanındaki Software Operation Panel simgesine sağ tıklayın ve menüden [Salt okunur modu]'nu seçin.

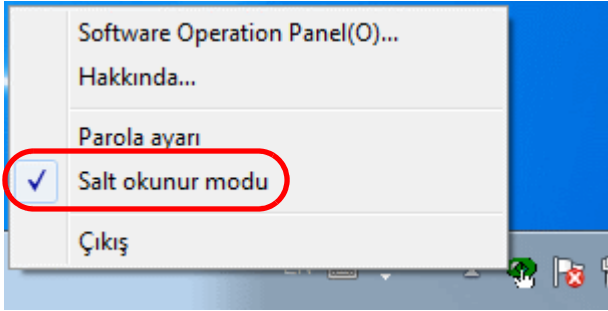

⇒[Parola ayarı] ekranı açılır.

- 2 Geçerli parolayı girin ve [Tamam]'a tıklayın.

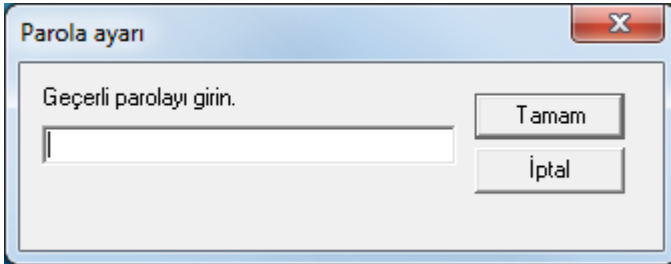

⇒[Salt okunur modu]'ndan çıkılır ve tarayıcı ayarları değiştirilebilir.

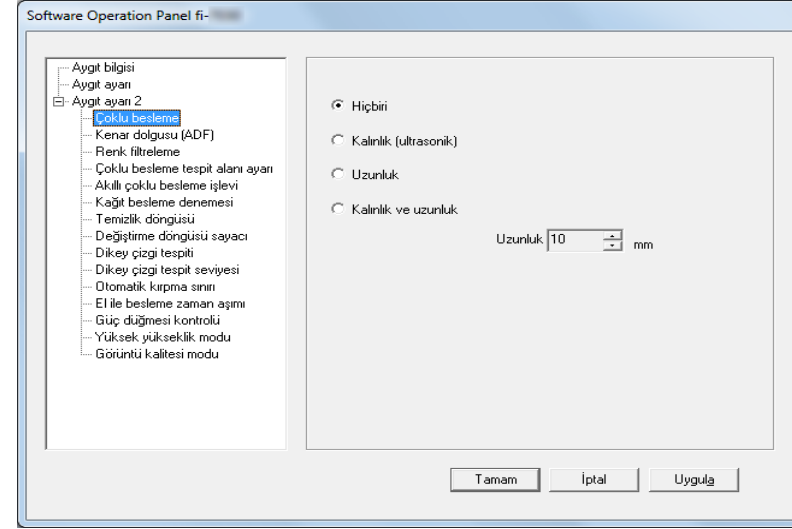
**İPUCU**

[Salt okunur modu]'ndan çıkıldığı zaman, bildirim alanındaki Software Operation Panel simgesine sağ tıkladığınızda görüntülenen menüdeki [Salt okunur modu]'nun yanında bulunan onay işareti silinir.

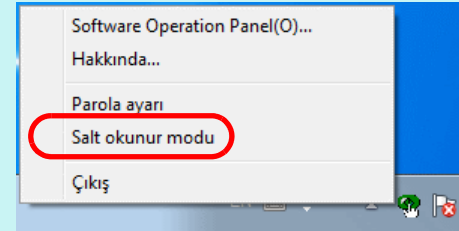

Parolayı değiştirme

Parolayı aşağıdaki adımları uygulayarak değiştirin:

- 1 Bildirim alanındaki Software Operation Panel simgesine sağ tıklayın ve menüden [Parola ayarı]'nı seçin.

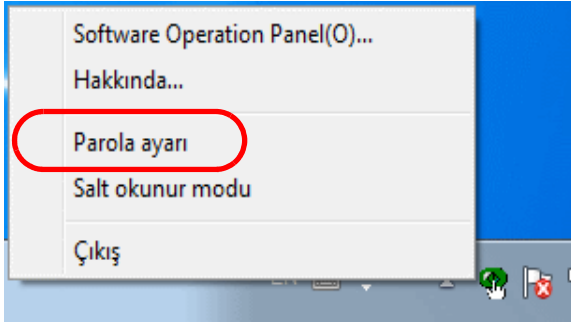

⇒[Parola ayarı] ekranı açılır.

- 2 Geçerli parolayı girin ve [Tamam]'a tıklayın.

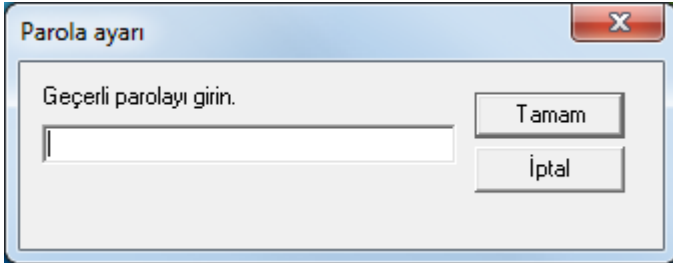

⇒[Parola ayarı] ekranı açılır.

- 3 Yeni bir parola ve onay için aynı parolayı tekrar girip, [Tamam]'a tıklayın.

Parola en fazla 32 karakterden oluşabilir.

Sadece alfasayısal karakterler (a'dan z'ye, A'dan Z'ye, 0'dan 9'a) kullanılabilir.

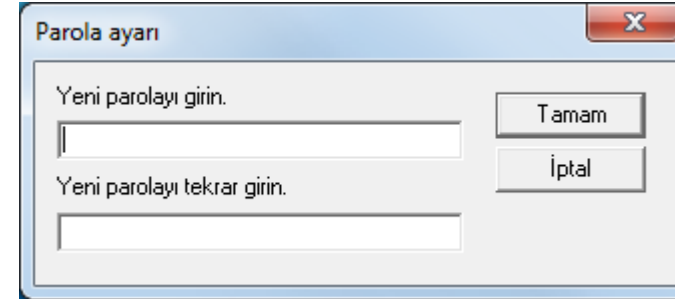

⇒Onay mesajı görünür.

- 4 [Tamam]'a tıklayın.
⇒Parola belirlenmiştir.

Parolayı kaldırma

Parolayı aşağıdaki adımları uygulayarak kaldırın:

- 1 Bildirim alanındaki Software Operation Panel simgesine sağ tıklayın ve menüden [Parola ayarı]'nı seçin.

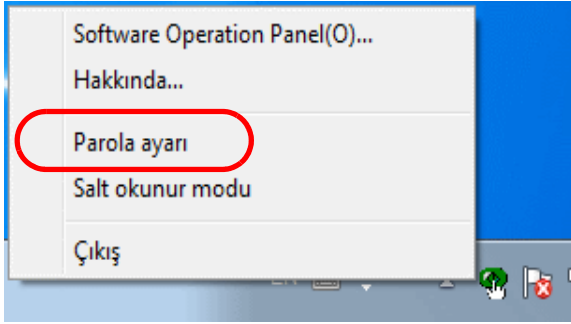

⇒[Parola ayarı] ekranı açılır.

- 2 Geçerli parolayı girin ve [Tamam]'a tıklayın.

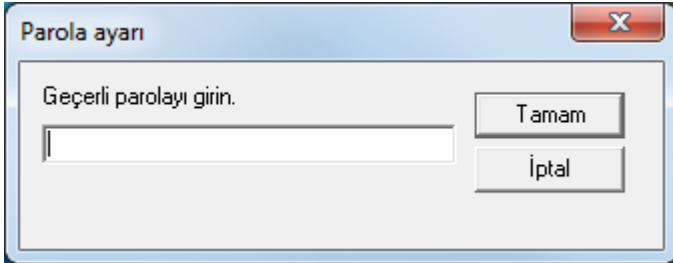

⇒[Parola ayarı] ekranı açılır.

- 3 Her iki alanı da boş bırakın ve [Tamam]'a tıklayın.

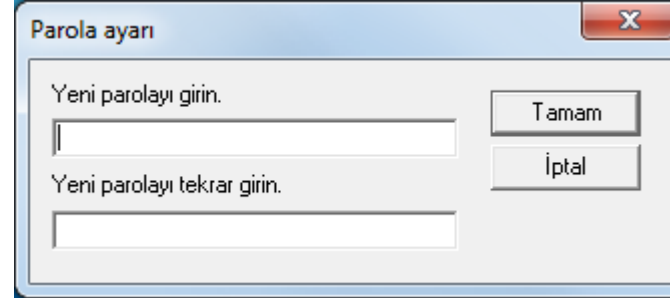

⇒Onay mesajı görünür.

- 4 [Tamam]'a tıklayın.
⇒Parola kaldırılmıştır.

Parolayı Sıfırlama

Parola unutulduğu takdirde aşağıda anlatıldığı şekilde sıfırlanabilir:

- 1 Bildirim alanındaki Software Operation Panel simgesine sağ tıklayın ve menüden [Parola ayarı]'nı seçin.

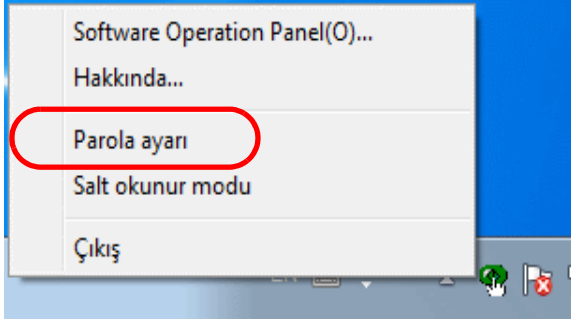

⇒[Parola ayarı] ekranı açılır.

- 2 Varsayılan parola olan "fi-scanner" kelimesini girin ve [Tamam]'a tıklayın.

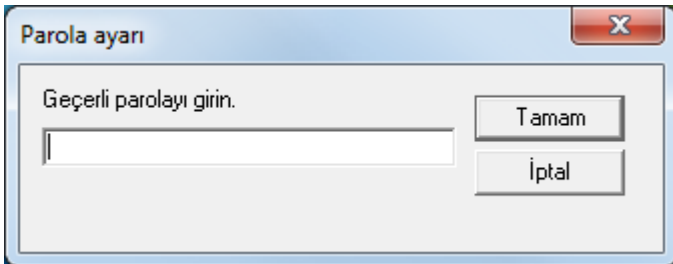

⇒[Parola ayarı] ekranı açılır.

- 3 Yeni bir parola ve onay için aynı parolayı tekrar girip, [Tamam]'a tıklayın.
Parola en fazla 32 karakterden oluşabilir.
Sadece alfasayısal karakterler (a'dan z'ye, A'dan Z'ye, 0'dan 9'a) kullanılabilir.

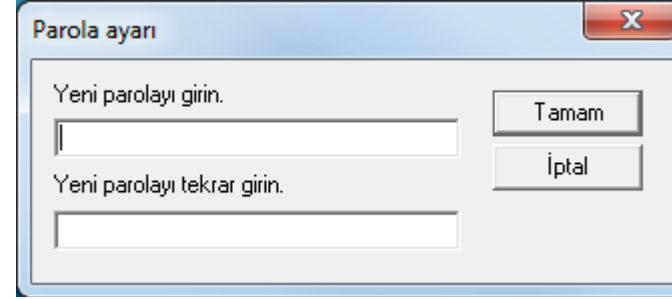

⇒Onay mesajı görünür.

- 4 [Tamam]'a tıklayın.
⇒Parola belirlenmiştir.

8.3 Yapılandırma Öğeleri

Bilgisayara bağlı tarayıcı için aşağıdaki ayarlar Software Operation Panel'de yapılandırılabilir:

Aygıt ayarı

- 1 Software Operation Panel'i başlatın.
Ayrıntılar için bkz. "8.1 Software Operation Panel'i Başlatma" (sayfa 108).
- 2 Sol taraftaki listeden [Aygıt ayarı]'nı seçin.

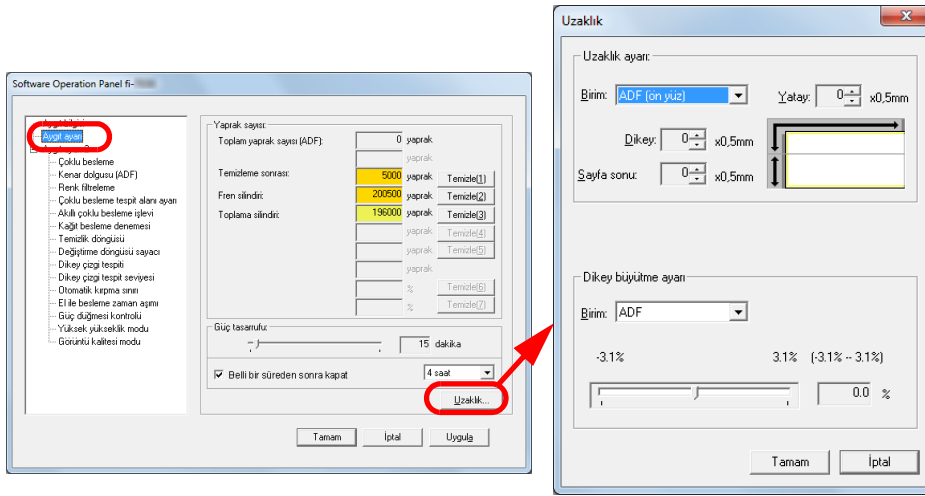

Bu ekranda yapılandırılabilen öğeler bir sonraki sayfada anlatılır.

Öge	Açıklama	Parametre/Değer	Fabrika varsayılanı
Yaprak sayısı (sayfa 122)	Sarf malzemelerinin ne zaman değiştirileceğini ve taramanın ne zaman yapılacağını öğrenmek için yaprak sayısını kontrol edebilirsiniz. Ayrıca sarf malzemesi değiştirildikten veya temizlik yapıldıktan sonra bu işlevi kullanarak sayacı sıfırlayabilirsiniz.	Toplam yaprak sayısı (ADF)/Temizleme sonrası/Fren silindiri/Toplama silindiri	0
Güç tasarrufu (sayfa 139)	Tarayıcı güç tasarrufu moduna girmeden önceki bekleme süresini belirleyin.	Aralık: 5 ile 115 dakika arası (5'lik artışlarla)	15 dakika
	Belli bir süreden sonra kapat: Tarayıcı açık halde belli bir süre kullanılmadığı takdirde tarayıcıyı otomatik olarak kapanması için ayarlayabilirsiniz. Tarayıcının otomatik olarak kapanması için geçmesi gereken süreyi belirleyebilirsiniz.	[Belli bir süreden sonra kapat] onay kutusu 1 saat/2 saat/4 saat/8 saat ([Belli bir süreden sonra kapat] onay kutusu seçili olduğu zaman)	Seçili 4 saat
Uzaklık ayarı (sayfa 126)	Seçilen tarama tarafında, bir taramayı başlatma veya bir taramayı sonlandırma konumunu ayarlayın.	Birim: ADF (ön)/ADF (arka) Yatay/Dikey/Sayfa sonu: -2 ile +2 mm arası (0,5'lik artışlarla)	Yatay/Dikey/ Sayfa sonu: 0 mm
Dikey büyütme ayarı (sayfa 126)	Seçtiğiniz tarama yöntemi için besleme yönü tarama büyütme ayarını yapılandırabilirsiniz.	Birim: ADF Aralık: %-3,1 ile 3,1 arası (0,1'lik artışlarla)	%0

Aygıt ayarı 2

- 1 Software Operation Panel'i başlatın.
Ayrıntılar için bkz. "8.1 Software Operation Panel'i Başlatma"
(sayfa 108).
- 2 Sol taraftaki listeden [Aygıt ayarı 2]'yi seçin.

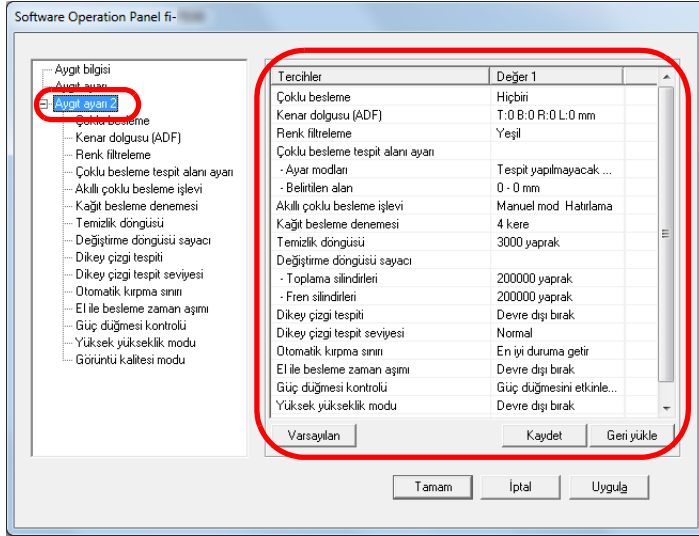

[Aygıt ayarı 2]'de yapılandırılmış ayarlar ekranın sağ tarafında listelenir.

Bu ekranda yapılandırılabilen öğeler bir sonraki sayfada anlatılır.

İPUCU

- Software Operation Panel ayarları fabrika varsayılanlarına döndürülebilir. Ayarları fabrika ayarlarına geri döndürmek için [Varsayılan]'a tıklayın. Mesaj görüntüledikten sonra [Tamam]'a tıklayın. Yapılandırılmış ayarlar silinecektir.
- Software Operation Panel ayarları yedeklenebilir. Ayarları yedeklemek için [Kaydet]'e tıklayın, dosya adını seçin ve açılı olan pencerede [Kaydet]'e tıklayın.
- Software Operation Panel ayarlarının yedeklendiği dosyayı kullanarak aynı türdeki tarayıcıların ayarlarını da geri yükleyebilirsiniz. Ayarları geri yüklemek için [Geri yükle]'ye tıklayın, yedekleme dosyasını seçin ve açılı olan pencerede [Aç]'a tıklayın. Mesaj görüntüledikten sonra [Tamam]'a tıklayın. Birbirinden farklı türlerdeki tarayıcılarda geri yükleme işlemi gerçekleştirilemez.

ÜST

İçindekiler

Dizin

Giriş

Tarayıcıya Genel Bakış

Belgeleri Yükleme

İşletmen Paneli'nin Kullanımı

Çeşitli Tarama Yöntemleri

Tarayıcı Bakımı

Sarf Malzemelerinin Değiştirilmesi

Sorun Giderme

İşlemsel Ayarlar

Ek

Terimler Sözlüğü

Bölüm 8 İşlemsel Ayarlar

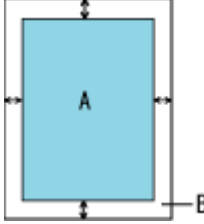
Öge	Açıklama	Parametre/Değer	Fabrika varsayılanı
Çoklu Besleme (sayfa 132)	Çoklu besleme tespiti yöntemini belirleyebilirsiniz. Belgelerin kalınlığını, uzunluğunu veya hem kalınlık hem uzunluğunu kullanarak çoklu beslemeler tespit edilir. Bu ayar tarayıcı sürücüsünde de yapılandırılabilir. Tarayıcı sürücüsü ayarına öncelik verilir.	Hiçbiri/Kalınlık (ultrasonik)/Uzunluk/Kalınlık ve uzunluk Uzunluk ([Uzunluk] seçili olduğunda: 10/15/20 mm'den birini seçin.)	Hiçbiri Uzunluk: 10 mm
Kenar dolgusu (ADF) (sayfa 127)	Taranan görüntünün kenar boşluklarının beyaz renkle doldurulacağı genişliği belirtin. Bu ayar tarayıcı sürücüsünde de yapılandırılabilir. Ayarı yapılandırmak için tarayıcı sürücüsünü kullanırsanız, tarayıcı sürücüsü ayarlarına göre görüntü oluşturulur.	Üst/Sol/Sağ: 0 ile 15 mm arası Alt: -7 ile 7 mm arası (1'lik artışlarla)  (A: görüntü, B: doldurulan alan, A+B: çıktı)	Üst/Alt/Sol/Sağ: 0 mm
Renk filtreleme (sayfa 128)	Taranan görüntüden kaldırılmasını istediğiniz rengi seçebilirsiniz (sadece siyah ve beyaz mod ile gri tonlama modunda geçerlidir). Bu ayar tarayıcı sürücüsünde de yapılandırılabilir. Tarayıcı sürücüsü ayarına öncelik verilir.	Kırmızı/Yeşil/Mavi/Hiçbiri	Yeşil
Çoklu besleme tespit alanı ayarı (sayfa 134)	Seçili aralık: Çoklu besleme tespitinin gerçekleştirileceği alanı sınırlamak için bu öğeyi seçin.	[Seçili aralık] onay kutusu	Seçili değil
	Etkinleştir/Devre dışı bırak (orta): Seçili alanda çoklu besleme tespitinin yapılıp yapılmayacağını belirleyin.	Etkinleştir/Devre dışı bırak ([Seçili aralık] seçili olduğu zaman)	Devre dışı bırak
	Başlangıç (orta): Çoklu besleme tespiti yapılacak alanın nerede başlayacağını belgenin üst kenarından uzunluk (mm) olarak belirtin.	0 ile 510 mm arası (2'lik artışlarla)	0 mm
	Bitiş (orta): Çoklu besleme tespiti yapılacak alanın nerede biteceğini belgenin üst kenarından uzunluk (mm) olarak belirtin.	0 ile 510 mm arası (2'lik artışlarla)	0 mm

ÜST

İçindekiler

Dizin

Giriş

Tarayıcıya Genel Bakış

Belgeleri Yükleme

İşletmen Paneli'nin Kullanımı

Çeşitli Tarama Yöntemleri

Tarayıcı Bakımı

Sarf Malzemelerinin Değiştirilmesi

Sorun Giderme

İşlemsel Ayarlar

Ek

Terimler Sözlüğü

Öge	Açıklama	Parametre/Değer	Fabrika varsayılması
Akıllı Çoklu Besleme İşlevi (sayfa 137)	Sayfanın belirlenmiş bir yerinde aynı boyda eklenmiş belgeler varsa, tarayıcıyı bu ekin yerini tanıması için yapılandırabilirsiniz. Böylece o bölge için çoklu besleme tespiti yapılmaz. Önce tarayıcı sürücüsünde veya " Çoklu besleme yöntemini belirleme [Çoklu besleme] " (sayfa 132) bölümündeki çoklu besleme ayarında [Kalınlık (ultrasonik)] veya [Kalınlık ve uzunluk]'un seçilmesi gerekmektedir.	Manuel mod/Otomatik mod 1/Otomatik mod 2	Manuel mod
	Otomatik modda ezberlenmiş olan çoklu besleme örneklerini (uzunluk, yer) silmek için seçin.	[Örneği sil] onay kutusu	Seçili değil
	Çoklu besleme olarak tespit edilen görüntüyü kontrol ederken kullanılacak çoklu besleme örneğini kaydetmek için ekrandan seçin.	[Çoklu besleme örneğini otomatik olarak ezberle] (sadece çoklu besleme görüntüsü gösterildiği zaman) onay kutusu	Seçili değil
	Tarayıcı kapatılırken çoklu besleme örneğinin ezberlenip ezberlenmeyeceğini belirtin.	Hatırla/Hatırlama	Hatırlama
Kağıt besleme denemesi (sayfa 129)	Kağıt alma hatası meydana geldikten sonra kağıt beslemenin kaç kere tekrarlanacağını belirleyebilirsiniz.	1 ila 12 kere	4 kere
Temizlik döngüsü (sayfa 124)	Tarayıcı temizleme döngüsünü belirtin. Tarayıcı sürücüsünden temizlik komutlarını alıp almamak istemediğinizi seçin.	1.000 ila 255.000 yaprak (1.000'lik artışlarla) [Temizlik komutlarını göster] onay kutusu	3.000 yaprak Seçili değil
Değiştirme döngüsü sayacı (sayfa 125)	Sarf malzemelerinin değiştirme döngüsünü belirleyebilirsiniz.	Toplama silindirleri/Fren silindirleri: 10.000 ila 2.550.000 yaprak (10.000'lik artışlarla)	Toplama silindirleri: 200.000 yaprak Fren silindirleri: 200.000 yaprak
Dikey çizgi tespiti (sayfa 141)	Dikey çizgileri azaltma işlevinin etkin mi devre dışı mı olacağını seçin. ADF ile tarama yaparken dikey çizgilerin (cam bölümlerdeki kiri) algılanması için etkinleştirin.	Etkinleştir/Devre dışı bırak	Devre dışı bırak
Dikey çizgi tespit seviyesi (sayfa 142)	Dikey çizgileri algılama işlevi etkinleştirildiğinde, dikey çizgilerin algılanacağı hassaslık düzeyini (cam bölümlerdeki kir) belirtin.	Düşük / Normal / Yüksek	Normal

Bölüm 8 İşlemsel Ayarlar

Öge	Açıklama	Parametre/Değer	Fabrika varsayılanı
Otomatik kırpma sınırı (sayfa 130)	Otomatik kağıt boyutu tespiti kullanıldığı zaman taranan verinin en yakın sayıya yuvarlanıp yuvarlanmayacağını belirtin.	En iyi duruma getir/Aşağı yuvarla	En iyi duruma getir
El ile besleme zaman aşımı (sayfa 138)	El ile beslemeyi devre dışı bırakabilir veya etkinleştirebilirsiniz.	Devre dışı bırak/Etkinleştir	Devre dışı bırak
	Beslenecek kağıt olup olmadığının tespiti için bekleme süresi: El ile beslemeyi iptal etmek için gerekli besleme süresini belirleyebilirsiniz.	5, 10, 20, 30, 40, 50, 60, 70, 80, 90, 100, 110 (saniye)	10 saniye
Güç düğmesi kontrolü (sayfa 140)	Tarayıcıyı açma/kapama yöntemini belirleyebilirsiniz.	Güç düğmesini etkinleştir/ Güç düğmesini devre dışı bırak/ USB güç beslemesini etkinleştir	Güç düğmesini etkinleştir
Yüksek yükseklik modu (sayfa 131)	Yüksek yükseklik modunu etkinleştirebilir veya devre dışı bırakabilirsiniz. Tarayıcıyı 2000 metre veya daha yüksek yerlerde kullanmak için bu ayarı etkinleştirin.	Etkinleştir/Devre dışı bırak	Devre dışı bırak
Görüntü kalitesi modu (sayfa 131)	Görüntü kalitesi modunu ayarlayın. fi-6110 ile tarama yapıldığındaki gibi bir görüntü kalitesi elde etmek için görüntü kalitesi modunu ayarlayın.	fi-6110/Devre dışı bırak	Devre dışı bırak

ÜST

İçindekiler

Dizin

Giriş

Tarayıcıya Genel Bakış

Belgeleri Yükleme

İşletmen Paneli'nin Kullanımı

Çeşitli Tarama Yöntemleri

Tarayıcı Bakımı

Sarf Malzemelerinin Değiştirilmesi

Sorun Giderme

İşlemsel Ayarlar

Ek

Terimler Sözlüğü

8.4 Yaprak Sayaçları İle İlgili Ayarlar

Yaprak Sayaçlarının Kontrolü Ve Sıfırlanması

■ Yaprak Sayaçlarını Kontrol Etme

Sarf malzemelerinin ne zaman değiştirileceğini veya temizleneceğini öğrenmek için her bir sarf malzemesinin durumunu kontrol edebilirsiniz.

Tükenebilir bir parçanın (sarf malzemesinin) değiştirilme zamanı yaklaştığında veya temizlenmesi gerektiğinde sayacın rengi aşamalı olarak değişir. Sayaç renkleri şu şekilde değişir:

- Fren ve toplama silindirleri sayaçları
Sarf malzemesi değiştirdikten sonra taranan sayfa sayısı Software Operation Panel'in "[Sarf Malzemeleri Değiştirme Döngüsü \[Değiştirme döngüsü sayacı\]](#)" (sayfa 125) bölümünde belirtilen değer'in %95'ine ulaştığında sayaç rengi açık sarıya, %100'üne ulaştığında ise sarıya döner.
- [Temizleme sonrası] sayacı
Temizlik yapıldıktan sonra Software Operation Panel'deki "[Tarayıcı temizleme döngüsü \[Temizlik döngüsü\]](#)" (sayfa 124) için belirlenmiş yaprak sayısına ulaştığında, bu sayacın rengi sarıya döner.

- 1 Software Operation Panel'i başlatın. Ayrıntılar için bkz. "[8.1 Software Operation Panel'i Başlatma](#)" (sayfa 108).
- 2 Sol taraftaki listeden [Aygıt ayarı]'nı seçin.

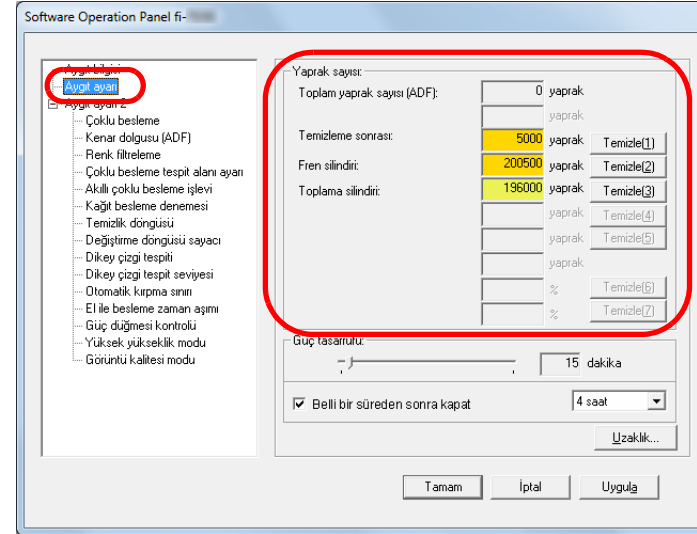

Bu ekranda aşağıdaki öğeleri kontrol edebilirsiniz:

Öge	Açıklama
Toplam yaprak sayısı (ADF)	ADF'de taranmış yaklaşık toplam yaprak sayısı
Temizleme sonrası	Temizleme sonrası taranmış yaklaşık toplam yaprak sayısı
Fren silindiri	Fren silindiri değiştirildikten sonra taranan yaprak sayısı
Toplama silindiri	Toplama silindiri değiştirildikten sonra taranan yaprak sayısı

DİKKAT

Tarayıcı güç kablosu çıkarılarak kapatıldıysa veya [Güç düğmesini devre dışı bırak] seçildiyseniz, [Toplam yaprak sayısı]'na taranan yapraklar dahil olmayabilir.

Güç düğmesini devre dışı bırakma ile ilgili ayrıntılar için bkz.

"Tarayıcıyı açma ve kapama yöntemleri [Güç düğmesi kontrolü]" (sayfa 140).

■ Yaprak Sayaçlarının Sıfırlanması

Tükenebilir bir parça (sarf malzemesi) değiştirildiği zaman veya temizlendiği zaman, o tüketilebilir parçanın sayacını aşağıda anlatıldığı şekilde sıfırlayın:

- 1 Bir sarf malzemesi değiştirildiyse, o sarf malzemesi için [Temizle]'ye tıklayın. Tarayıcı temizlendiyse, [Temizleme sonrası] için [Temizle]'ye tıklayın.

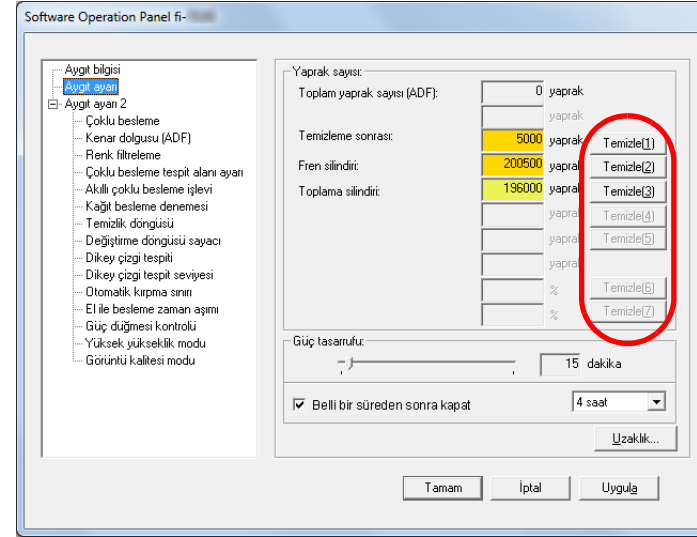

⇒ Sayaç sıfırlanır.

- 2 [Tamam]'a tıklayın.
⇒ Onay mesajı görünür.
- 3 [Tamam]'a tıklayın.
⇒ Ayarlar kaydedilir.

■ Sarf Malzemelerini Temizleme Ve Değişirme İle İlgili Mesajlar

Tarayıcı kullanımdayken aşağıdaki mesaj görünebilir:

Sarf malzemesi değiştirme mesajı

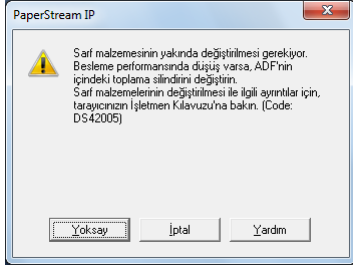

Temizleme ile ilgili mesaj

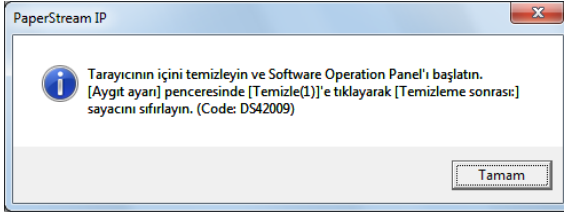

Mesajı okuyun ve gerektiği şekilde sarf malzemesini değiştirin veya temizleyin.

[Yoksay]'a tıklarsanız, mesaj kapanır ve tarama işlemine devam edilir. Ancak sarf malzemesini en kısa sürede değiştirmeniz önerilir.

Taramayı durdurmak ve sarf malzemesini hemen değiştirmek için [İptal]'e tıklayın.

Sarf malzemelerinin değiştirilmesi ile ilgili ayrıntılar için bkz. "6.2 Silindir Setinin Değiştirilmesi" (sayfa 74).

Temizleme ile ilgili ayrıntılar için bkz. "Bölüm 5 Tarayıcı Bakımı" (sayfa 62).

Tarayıcı temizleme döngüsü [Temizlik döngüsü]

Tarayıcı temizleme döngüsü belirlenebilir.

Temizlik yapıldıktan sonra sayfa sayısı bir temizlik döngüsü için belirtilen değere ulaştığında, [Temizlemeden sonra] sayacının ([Aygıt ayarı] ögesinde) arka plan rengi sarıya döner.

Ayrıca temizlik komutlarını gösteren bir mesaj (sayfa 124) da görüntüleyebilirsiniz.

- 1 Software Operation Panel'i başlatın. Ayrıntılar için bkz. "8.1 Software Operation Panel'i Başlatma" (sayfa 108).
- 2 Sol taraftaki listeden [Aygıt ayarı 2] → [Temizlik döngüsü]'nü seçin.

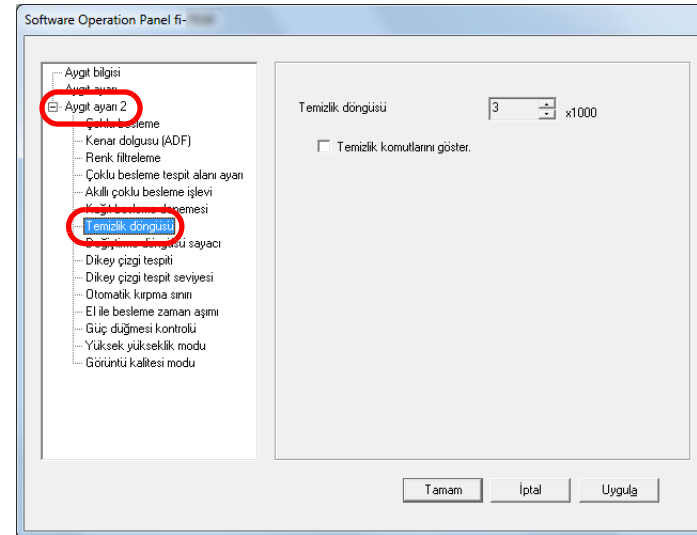

- 3 Temizleme döngüsü değerini belirtin. 1.000 ile 255.000 yaprak arasında (1.000'lik artışlarla) bir değer belirtebilirsiniz. Temizlik komutlarını içeren mesajın gösterilip gösterilmeyeceğini belirtin.

Sarf Malzemeleri Değişirme Döngüsü [Değişirme döngüsü sayacı]

Sarf malzemelerini değiştirme döngüsü belirlenebilir. Sarf malzemesi değiştirildikten sonra taranan sayfa sayısı belirtilen değer %95'ine ulaştığında ([Aygıt ayarı]'nda) fren silindiri/toplama silindiri sayacının rengi açık sarıya, %100'üne ulaştığında ise arka plan rengi sarıya döner. Sarf malzemesinin değiştirilmesi için de bir mesaj ([sayfa 124](#)) görünür.

- 1 Software Operation Panel'i başlatın. Ayrıntılar için bkz. "8.1 Software Operation Panel'i Başlatma" ([sayfa 108](#)).
- 2 Sol taraftaki listeden [Aygıt ayarı 2] → [Değişirme döngüsü sayacı]'nı seçin.

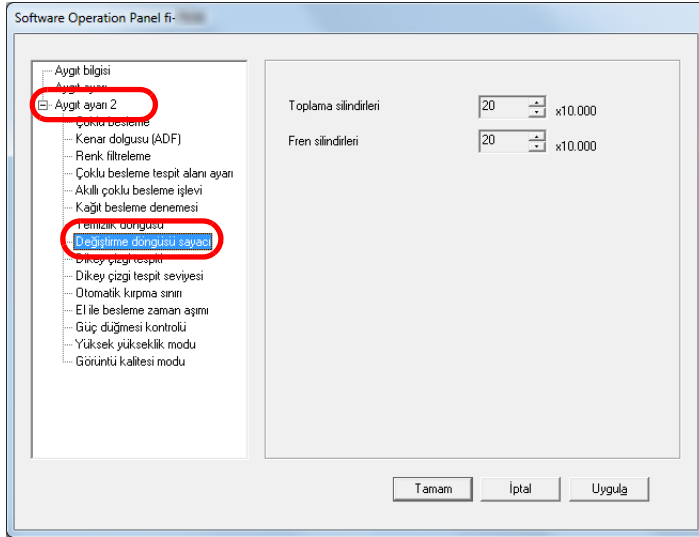

- 3 Her sarf malzemesi için (fren silindiri ve toplama silindiri) bir değiştirme döngüsü değeri belirtin. 10.000 ile 2.550.000 yaprak arasında (10.000'lik artışlarla) bir değer belirtebilirsiniz.

8.5 Tarama İle İlgili Ayarlar

Taramaya başlama konumunu ayarlama [Uzaklık/Dikey Büyütme Ayarı]

Oluşturulan görüntü kaymışsa veya asıl belgeye göre kısa ya da uzun (dikey) görünüyorsa, aşağıda anlatıldığı şekilde uzaklığı ve dikey büyütme ayarını yapılandırın.

DİKKAT

Normalde fabrika varsayılan değerleri en uygun şekilde ayarlandığı için ayarlarda herhangi bir değişiklik yapmanız gerekmez.

- 1 Software Operation Panel'i başlatın.
Ayrıntılar için bkz. "8.1 Software Operation Panel'i Başlatma" (sayfa 108).
- 2 Sol taraftaki listeden [Aygıt ayarı]'nı seçin ve [Uzaklık]'a tıklayın.

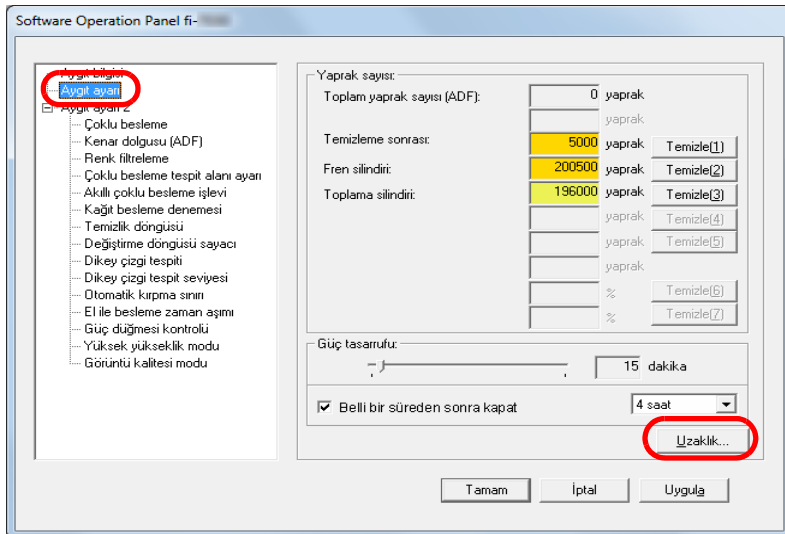

- 3 Uzaklık ve dikey büyütme ayarını gerektiği gibi değiştirin.

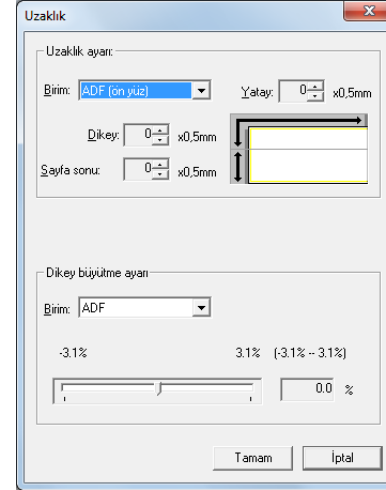

Uzaklık ayarı	Açıklama
Birim	Uzaklık ayarı hedefi olarak, [ADF (ön yüz)] veya [ADF (arka yüz)]'ü seçin.
Yatay	Yatay (genişlik) uzaklığı ayarlar. -2 ile +2 mm arasında (0,5'lik artışlarla) bir değer belirtebilirsiniz.
Dikey	Sayfa başlangıcındaki dikey (uzunluk) uzaklığı ayarlar. -2 ile +2 mm arasında (0,5'lik artışlarla) bir değer belirtebilirsiniz.
Sayfa sonu	Sayfa sonundaki dikey (uzunluk) uzaklığı ayarlar. -2 ile +2 mm arasında (0,5'lik artışlarla) bir değer belirtebilirsiniz.

Dikey büyütme ayarı	Açıklama
Birim	Dikey büyütme ayarının hedefi [ADF]'de sabittir.
Dikey büyütme ayarı (Alt: uzunluk)	Dikey (uzunluk) büyütme değerini ayarlar. -%3,1 ile +%3,1 (0,1'lik artışlarla) bir değer belirtebilirsiniz.

Taranan Görüntünün Çevresindeki Gölgesi/ Çizgileri Kaldırma [Kenar Dolgusu (ADF)]

Taranan belgelerin durumuna göre belgenin gölgesi oluşturulan görüntüde siyah çizgiler şeklinde görünebilir. Bu durumda, "Kenar dolgusu" işlevini kullanarak belgenin kenarlarındaki görüntü kalitesini artırabilirsiniz.

- 1 Software Operation Panel'i başlatın.
Ayrıntılar için bkz. "8.1 Software Operation Panel'i Başlatma" (sayfa 108).
- 2 Sol taraftaki listeden [Aygıt ayarı 2] → [Kenar dolgusu (ADF)]'yi seçin.

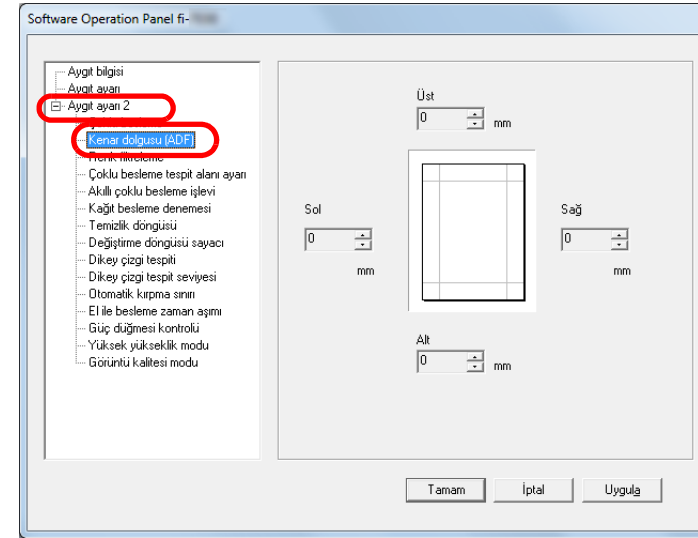

- 3 Doldurulacak her kenar boşluğunun genişliğini belirleyin: üst/alt/sol/sağ.

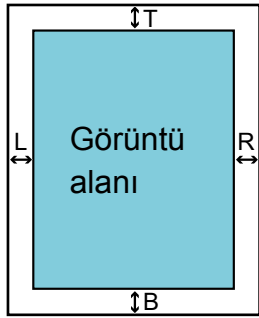

T: üst = 0 ile 15 mm arası
 B: alt = -7 ile 7 mm arası
 R: sağ = 0 ile 15 mm arası
 L: sol = 0 ile 15 mm arası

(1 mm'lik artışlarla)

Belirlenen alan beyazla doldurulur.

DİKKAT

Kenar dolgusu için çok geniş bir alan belirtilmişse, kenarlara yakın bazı karakterler gözükmebilir.

İPUCU

- Normalde dolgu rengi beyazdır. Tarayıcı sürücüsünde rengi siyaha değiştirebilirsiniz. Ayrıntılar için, tarayıcı sürücüsünün Yarım dosyasına bakınız.
- [Kenar dolgusu (ADF)]'de alt boşluk için belirtilen değere bağlı olarak, kenar dolgusu işlevi aşağıdaki gibi işlem yapar:
 - 1 ila 7 mm
Sayfanın altından belirtilen değerde yukarı doğru olan alanı beyazla doldurur.
 - -1 ila -7 mm
Kenar boşluğu doldurulmaz. (Sayfa sonunu algılama modu ayarlandığında görüntüyü belirtilen alanı ekleyerek oluşturur) "Sayfanın altı", tarayıcı tarafından tespit edilen taranan belgenin alt kenarıdır.
- Bu ayar tarayıcı sürücüsünde de yapılandırılabilir. Ayarı yapılandırmak için tarayıcı sürücüsünü kullanırsanız, tarayıcı sürücüsü ayarlarına göre görüntü oluşturulur.

Taranan görüntüden renk kaldırma [Renk filtreleme]

"Renk filtreleme" ile yeşil, kırmızı veya maviden (birincil renkler) herhangi birini seçip, taranan görüntüden seçilen rengin ayrıntılarını kaldırabilirsiniz.

Örneğin, siyah metne ve yeşil arka plana sahip bir belge taranırken filtrelenecek renk olarak yeşil seçilirse sadece siyah karakterler taranır.

DİKKAT

Renk filtreleme işlevi en çok açık renklerde (düşük yoğunluklu) başarılıdır; koyu renkler filtrelenebilir.

İPUCU

Renk filtreleme sadece siyah ve beyaz ile gri tonlama modunda mevcuttur.

- 1 Software Operation Panel'i başlatın.
Ayrıntılar için bkz. "8.1 Software Operation Panel'i Başlatma" (sayfa 108).
- 2 Sol taraftaki listeden [Aygıt ayarı 2] → [Renk filtreleme]'yi seçin.

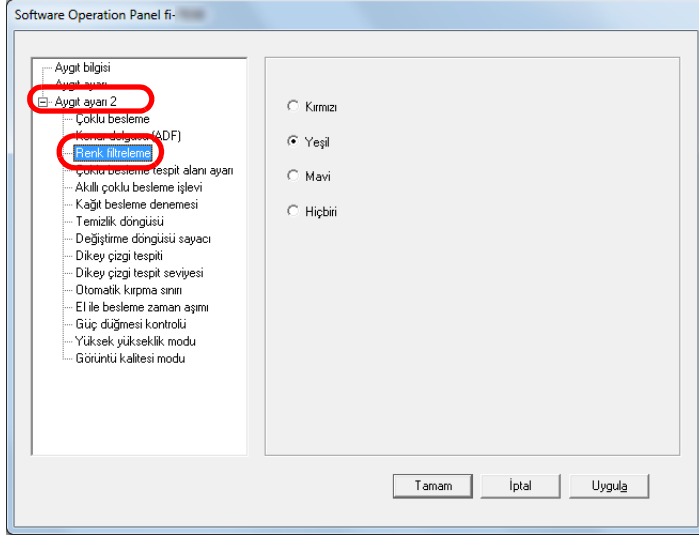

- 3 Filtrelenecek rengi seçin.
Kırmızı, Yeşil, Mavi: Seçilen renk filtrelenir.
Hiçbiri: Hiçbir renk filtrelenmez.

DİKKAT

Software Operation Panel'de sadece kırmızı, yeşil ve mavi seçilebilir. Başka bir renk filtrelemek için tarayıcı sürücüsünde gerekli ayarı yapılandırın.
Ayrıntılar için, tarayıcı sürücüsünün Yarım dosyasına bakınız.

İPUCU

Bu ayar tarayıcı sürücüsünde de yapılandırılabilir.
Tarayıcı sürücüsü ayarına öncelik verilir.

Kağıt besleme denemesi

Kağıt alma hatası meydana geldikten sonra kağıt beslemenin kaç kere tekrarlanacağını belirleyebilirsiniz.

- 1 Software Operation Panel'i başlatın.
Ayrıntılar için bkz. "8.1 Software Operation Panel'i Başlatma" (sayfa 108).
- 2 Sol taraftaki listeden [Aygıt ayarı 2] → [Kağıt besleme denemesi]'ni seçin.

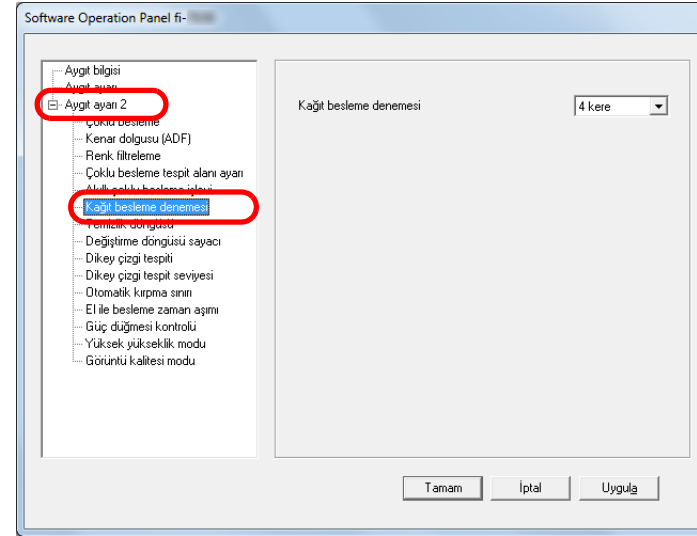

- 3 Kağıt beslemenin kaç kere denemesini istediğinizi belirtin.
1 ile 12 kere arasında bir değer seçilebilir.

Görüntü sınırlarını kırma [Otomatik kırma sınırı]

Tarama işlemi yüzünden görüntülerde kesirli veriler oluşturulabilir. "Otomatik kırma sınırı" işlevini kullanarak bu tür kesirli verilerin silinip silinmeyeceğine karar verebilirsiniz.

1 Software Operation Panel'i başlatın.
Ayrıntılar için bkz. "8.1 Software Operation Panel'i Başlatma" (sayfa 108).

2 Sol taraftaki listeden [Aygıt ayarı 2] → [Otomatik kırma sınırı]'nı seçin.

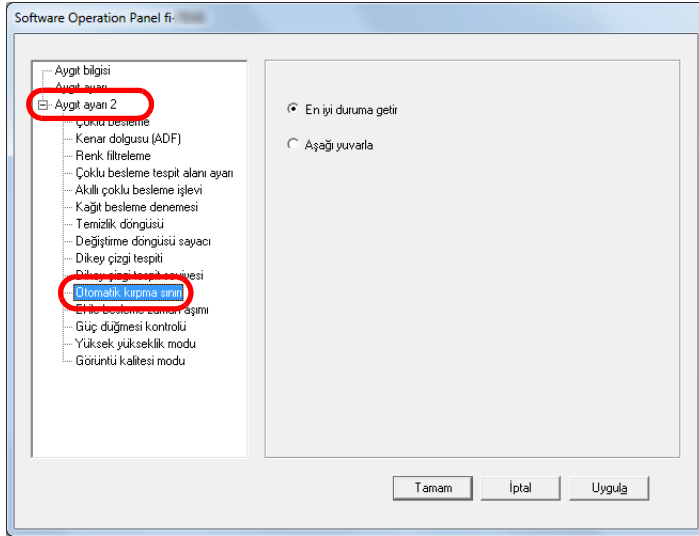

3 Kesirli verinin tutulup tutulmayacağını seçin.
Kesirli verileri tutmak için [En iyi duruma getir]'i seçin.

DİKKAT

- [En iyi duruma getir] seçeneğiyle veri kaybını engellenmez bile, sağ kenarda gölgeler oluşabilir.
- [Aşağı yuvarla] seçiliyken sağ kenarında metin bulunan bir belge tararsanız, sağ tarafta veri kaybı olabilir.
- Otomatik kağıt boyutu tespiti ile ilgili ayrıntılar için, tarayıcı sürücüsünün Yardım dosyasına bakınız.

İPUCU

Bu ayar sadece siyah ve beyaz modda uygulanır.

ÜST

İçindekiler

Dizin

Giriş

Tarayıcıya Genel Bakış

Belgeleri Yükleme

İşletmen Paneli'nin Kullanımı

Çeşitli Tarama Yöntemleri

Tarayıcı Bakımı

Sarf Malzemelerinin Değiştirilmesi

Sorun Giderme

İşlemsel Ayarlar

Ek

Terimler Sözlüğü

Yüksek yükseklikte tarama [Yüksek yükseklik modu]

Yüksek yükseklik modunu etkinleştirebilir veya devre dışı bırakabilirsiniz.

Yüksek yüksekliklerde atmosfer basıncının düşük olması, ultrasonik algılayıcıların çoklu besleme tespitindeki doğruluğunu azaltabilir.

Tarayıcıyı 2000 metre veya daha yüksek yerlerde kullanmak için yüksek yükseklik modunu etkinleştirin.

- 1 Software Operation Panel'i başlatın.
Ayrıntılar için bkz. "8.1 Software Operation Panel'i Başlatma" (sayfa 108).

- 2 Sol taraftaki listeden [Aygıt ayarı 2] → [Yüksek yükseklik modu]'nu seçin.

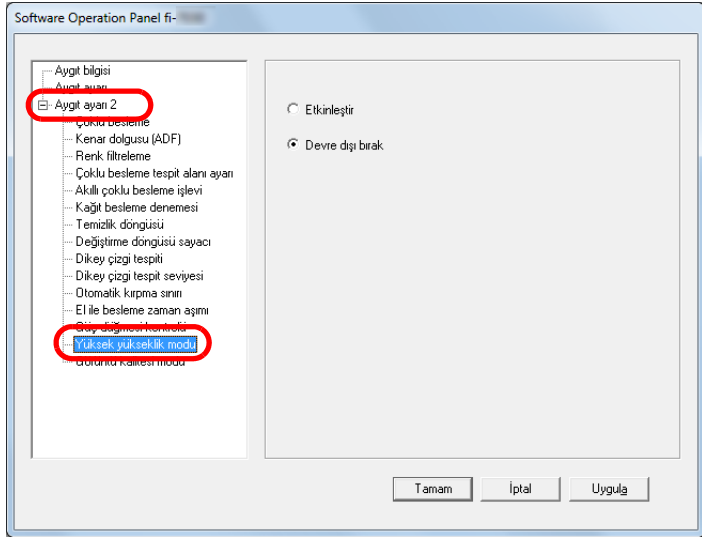

- 3 Yüksek yükseklik modunu etkinleştirebilir veya devre dışı bırakabilirsiniz.

Tarama Görüntü Kalitesini Ayarlama [Görüntü kalitesi modu]

Görüntü kalitesi modunu ayarlayın.

fi-6110 ile tarama yapıldığındaki gibi bir görüntü kalitesi elde etmek için görüntü kalitesi modunu ayarlayın.

- 1 Software Operation Panel'i başlatın.
Ayrıntılar için bkz. "8.1 Software Operation Panel'i Başlatma" (sayfa 108).
- 2 Sol taraftaki listeden [Aygıt ayarı 2] → [Görüntü kalitesi modu]'nu seçin.

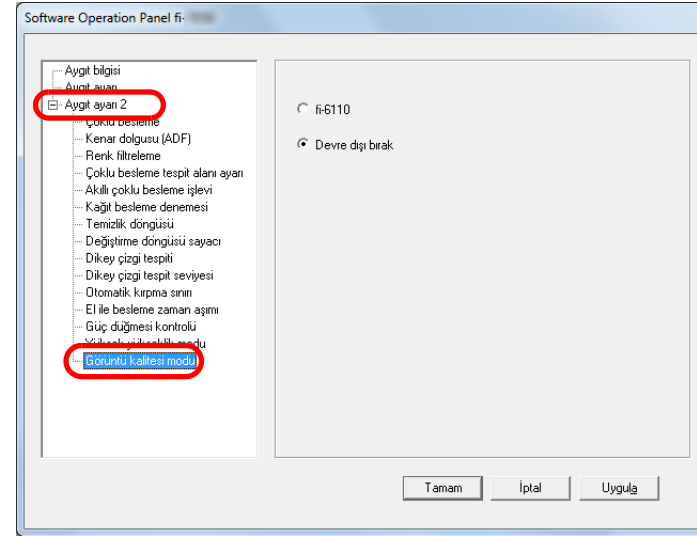

- 3 fi-6110 ile tarama yapıldığı zamankine yakın nitelikte bir görüntü kalitesi elde edilip edilmeyeceğini seçin.

8.6 Çoklu besleme tespiti ayarları

Çoklu besleme yöntemini belirleme [Çoklu besleme]

Çoklu besleme, aynı anda ADF'den iki veya daha fazla sayfa beslemesi yapıldığında oluşan bir hatadır. Farklı bir belge uzunluğu algılanırsa, bu algılama sonucu da çoklu besleme sayılır.

Çoklu besleme hatalarının farkına varılmazsa, önemli veriler eksik bir şekilde görüntü oluşturulabilir.

Bu tür sorunları önlemek için çoklu besleme kullanılabilir.

Bu işlev etkin olduğu zaman çoklu besleme tespit edildiğinde bir hata mesajı görünür ve tarama durur. Belgenin üst 30 mm'lik alanında çoklu besleme tespiti yapılamaz.

- 1 Software Operation Panel'i başlatın.
Ayrıntılar için bkz. "8.1 Software Operation Panel'i Başlatma" (sayfa 108).

- 2 Sol taraftaki listeden [Aygıt ayarı 2] → [Çoklu besleme]'yi seçin.

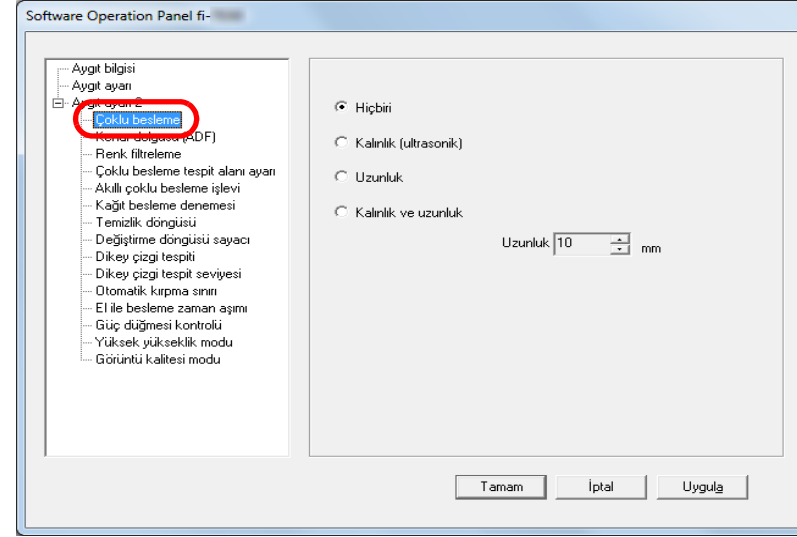

- 3 Çoklu besleme yöntemini seçin.

Yöntem	Açıklama
Hiçbiri	Çoklu besleme tespit edilmez.

ÜST

İçindekiler

Dizin

Giriş

Tarayıcıya
Genel BakışBelgeleri
Yüklemeİşletmen
Paneli'nin
KullanımıÇeşitli Tarama
Yöntemleri

Tarayıcı Bakımı

Sarf
Malzemelerinin
Değiştirilmesi

Sorun Giderme

İşlemsel Ayarlar

Ek

Terimler Sözlüğü

Yöntem	Açıklama
Kalınlık (ultrasonik)	Kalınlığa göre çoklu besleme tespiti yapılır. Bu öge seçilince aşağıdaki iki seçenek de belirtilebilir: <ul style="list-style-type: none"> ● Çoklu besleme tespit alanını sayfanın üst kenarından uzunluk olarak belirtin. Ayrıntılar için "Çoklu Besleme Tespit Alanını Belirleme [Çoklu Besleme tespit alanı ayarı]" (sayfa 134) bölümüne geçiniz. ● Sayfanın belirlenmiş bir yerinde aynı boyda eklenmiş belgeler varsa, çoklu besleme devre dışı bırakılabilir. Ayrıntılar için "Belirlenen bir çoklu besleme örneğinin yok sayılması" (sayfa 59) bölümüne geçiniz.
Uzunluk	Belgeler arasındaki uzunluk farkına göre çoklu besleme tespiti yapılır. Birbirinden farklı belgeler bir arada tarandığı zaman çoklu beslemeler doğru algılanamaz.
Kalınlık ve uzunluk	Hem [Kalınlık (ultrasonik)] hem [Uzunluk] kullanılarak çoklu besleme tespiti yapılır. Birbirinden farklı belgeler bir arada tarandığı zaman çoklu beslemeler doğru algılanamaz. Bu öge seçilince aşağıdaki iki seçenek de belirtilebilir: <ul style="list-style-type: none"> ● Çoklu besleme tespit alanını sayfanın üst kenarından uzunluk olarak belirtin. Ayrıntılar için "Çoklu Besleme Tespit Alanını Belirleme [Çoklu Besleme tespit alanı ayarı]" (sayfa 134) bölümüne geçiniz. ● Sayfanın belirlenmiş bir yerinde aynı boyda eklenmiş belgeler varsa, çoklu besleme devre dışı bırakılabilir. Ayrıntılar için "Belirlenen bir çoklu besleme örneğinin yok sayılması" (sayfa 59) bölümüne geçiniz.
Uzunluk	Belgelerin uzunluklarına göre çoklu besleme algılaması için 10/15/20 mm'den bir uzunluk farkı seçin. Belirtilen değerden kısa uzunluklar çoklu besleme olarak kabul edilmeyecektir.

DİKKAT

- Farklı uzunluklardaki belgeleri bir arada taramak için [Kalınlık (ultrasonik)]'i seçin.
- [Kalınlık (ultrasonik)] seçili olduğu zaman üzerine yapışkan not, fatura veya fotoğraf iliştirilmiş belgeler taranırken, bu tür belgelerin üst üste binmiş kısımları yanlışlıkla çoklu besleme olarak algılanabilir. Bu durumda [Uzunluk]'u seçin. Algılama aralığı kısıtlanarak [Kalınlık (ultrasonik)] ayarı hala kullanılabilir.
- Aktarım Kağıdı kullanıldığında çoklu besleme algılanamaz.

İPUCU

Bu ayar tarayıcı sürücüsünde de yapılandırılabilir. Tarayıcı sürücüsü ayarına öncelik verilir.

Çoklu Besleme Tespit Alanını Belirleme [Çoklu Besleme tespit alanı ayarı]

Bu ayar sadece [Kalınlık (ultrasonik)] veya [Kalınlık ve uzunluk] seçili olduğunda mevcuttur.

- 1 Sol taraftaki listeden [Aygıt ayarı 2] → [Çoklu besleme tespit alanı ayarı]'nı seçin. Ekrandan [Seçili aralık] onay kutusunu seçin.

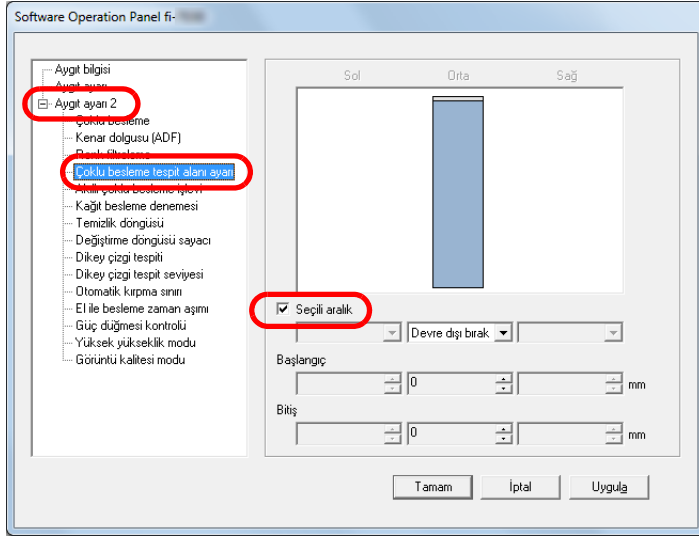

- 2 Çoklu besleme tespit alanını belirtin.

Aralık	Açıklama
Seçili aralık	<p>Aşağıdaki resimde mavi ile belirtilmiş tespit alanının belirtmek için bu onay kutusunu seçin.</p> <p>Bu ekrandaki ayarı etkinleştirmek için onay kutusunu seçin. Ayarı devre dışı bırakmak için onay kutusunu temizleyin. Onay kutusu temizlenirse, başlangıç ve bitiş konumları "0" olarak ayarlanır ve tüm belgede çoklu besleme tespiti yapılır. Yukarıdaki koşul belge toplama silindiri genişliğinin ortasına gelecek şekilde yerleştirilmişse geçerlidir. Belgenin üst 30 mm'lik bölümünde çoklu besleme tespiti gerçekleştirilemez.</p>
Devre dışı bırak (Orta)	Seçili alanda çoklu besleme tespiti yapılmaz.
Etkinleştir (Orta)	Seçili alanda çoklu besleme tespiti yapılır.

Aralık	Açıklama
Başlangıç (Orta)	Çoklu besleme tespiti yapılacak alanın nerede başlayacağını belgenin üst kenarından uzunluk olarak belirtir. Aralık: 0 ile 510 mm arası, 2 mm'lik artışlarla, Başlangıç<Bitiş
Bitiş (Orta)	Çoklu besleme tespiti yapılacak alanın nerede biteceğini belgenin üst kenarından uzunluk olarak belirtir. Aralık: 0 ile 510 mm arası, 2 mm'lik artışlarla, Başlangıç<Bitiş

İPUCU

- Hem [Başlangıç] hem de [Bitiş] "0" olarak ayarlanırsa, bu ayarın etkin olup olmamasına bakılmaksızın tüm belgede çoklu besleme tespiti yapılır.
- Tüm belgede çoklu besleme tespiti yapmamak için [Devre dışı bırak]'ı seçin, başlangıç konumunu "0" olarak, bitiş konumunu ise belgenin uzunluğuna veya daha uzun bir değer olarak ayarlayın.
- Başlangıç değeri için belge uzunluğundan daha uzun bir değer belirlediğiniz zaman [Devre dışı bırak]'ı seçerseniz tüm belgede çoklu besleme tespiti yapılır, [Etkinleştir]'i seçerseniz çoklu besleme tespiti devre dışı bırakılır.
- Çoklu besleme tespitinin yapılması için en az 5 mm'lik bir uzunluk belirtilmelidir.
Bitiş değeri ile başlangıç değeri arasındaki fark en az 6 mm olacak şekilde ayarları yapılandırın.
- Başlangıç ve bitiş değerlerini aşağıdaki şekillerde de belirleyebilirsiniz:
 - Tespit alanını gösteren resimde fare ile bir alan belirleyin.
 - [Başlangıç] ve [Bitiş] konumlarının tutamaçlarını tespit alanını gösteren resimde sürükleyin.

Örnek 1:

Konum: Orta

Seçili aralık = Etkinleştir, Başlangıç = 50 mm, Bitiş = 200 mm

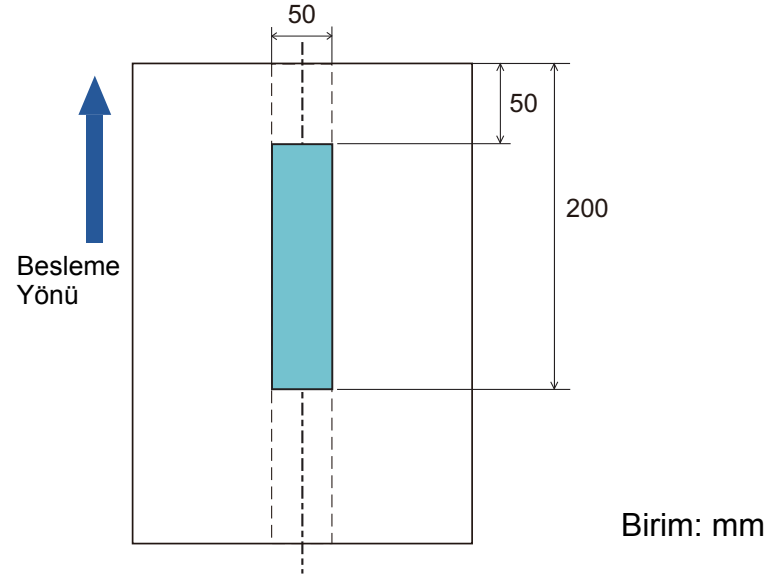

Yalnızca açık mavi alanda çoklu besleme tespiti yapılır.

ÜST

İçindekiler

Dizin

Giriş

Tarayıcıya Genel Bakış

Belgeleri Yükleme

İşletmen Paneli'nin Kullanımı

Çeşitli Tarama Yöntemleri

Tarayıcı Bakımı

Sarf Malzemelerinin Değiştirilmesi

Sorun Giderme

İşlemsel Ayarlar

Ek

Terimler Sözlüğü

Örnek 2:

Konum: Orta

Seçili aralık = Etkinleştir, Başlangıç = 0 mm, Bitiş = 300 mm

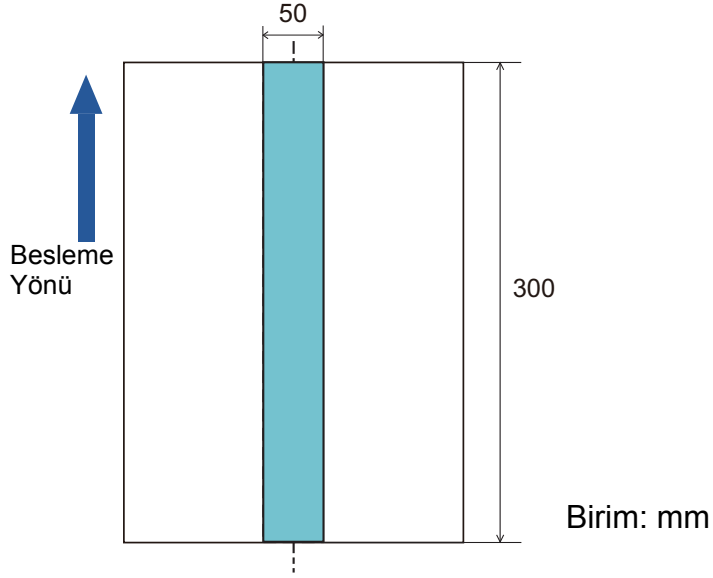

Yalnızca açık mavi alanda çoklu besleme tespiti yapılır.

İPUCU

Kalınlığa göre çoklu besleme tespiti yapıldığı zaman yapışkan veya statik elektrik yüzünden belgeler birbirine çok yapışmışsa, çoklu besleme tespiti doğruluk oranı düşebilir.

Örnek 3: (kötü örnek)

Konum: Orta

Seçili aralık = Etkinleştir, Başlangıç = 100 mm, Bitiş = 102 mm

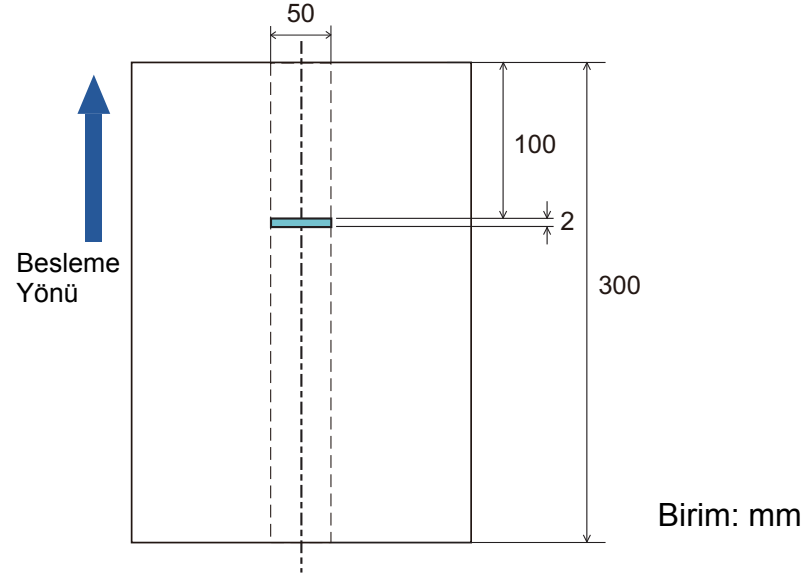

Tespit alanı (uzunluk) 5 mm'den kısaysa, çoklu besleme tespiti düzgün olarak yapılmaz.

Çoklu besleme tespiti yapılmayacak alanı belirleme [Akıllı çoklu besleme işlevi]

Sayfanın belirlenmiş bir yerinde aynı boyda eklenmiş belgeler varsa, Akıllı Çoklu Besleme işlevi tarayıcının bu ekin yerini tanımasını sağlar. Böylece o bölge için çoklu besleme tespiti yapılmaz. Önce tarayıcı sürücüsünde veya "[Çoklu besleme yöntemini belirleme \[Çoklu besleme\]](#)" (sayfa 132) bölümündeki çoklu besleme ayarında [Kalınlık (ultrasonik)] veya [Kalınlık ve uzunluk]'un seçilmesi gerekmektedir.

- 1 Software Operation Panel'i başlatın.
Ayrıntılar için bkz. "[8.1 Software Operation Panel'i Başlatma](#)" (sayfa 108).
- 2 Sol taraftaki listeden [Aygıt ayarı 2] → [Akıllı çoklu besleme işlevi]'ni seçin.

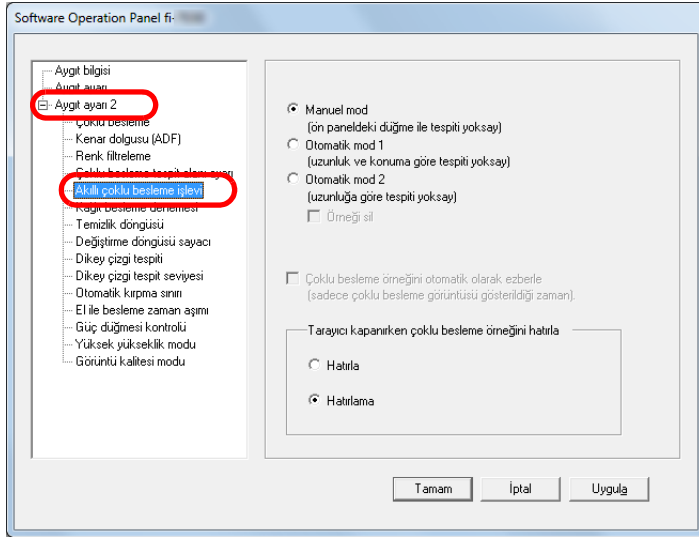

3 Bir işlem modu seçin.

Mod	Açıklama
Manuel mod	Çoklu besleme tespit edildiğinde kağıt ekin boyutunu veya yerini ezberlemez. ADF kağıt kanalına (besleyici) belgeleri geri yüklediğinizde ve tekrar taradığınızda çoklu beslemeyi yok sayar.
Otomatik mod 1	Çoklu besleme tespit edildiğinde kağıt ekin boyutunu veya konumunu ezberler. Ezberlenen örnek bir sonraki taramadan itibaren yok sayılır.
Otomatik mod 2	Çoklu besleme tespit edildiğinde kağıt ekin boyutunu ezberler. Ezberlenen örnek (ekten daha kısa herhangi bir uzunluk dahil) bir sonraki taramadan itibaren yok sayılır.

İPUCU

- [Örneği sil] onay kutusunu seçerek Otomatik modda ezberlenmiş örnekleri (uzunluk, konum) silebilirsiniz.
- [Çoklu besleme örneğini otomatik olarak ezberle (sadece çoklu besleme görüntüsü gösterildiği zaman)] onay kutusunu seçerek çoklu besleme olarak tespit edilen görüntüyü kontrol etmek için çoklu beslemeyi örneğini ekrandan kaydedilebilir.
- [Tarayıcı kapanırken çoklu besleme örneğini hatırla]'da tarayıcı kapatıldığında çoklu besleme örneklerinin tutulup tutulmayacağını seçebilirsiniz. [Hatırla]'yı seçerseniz, en yeni sekiz adet örnek tarayıcı tekrar açıldığında kullanılabilir.

Bu adımdan sonraki prosedür ile ilgili ayrıntılar için bkz. "[Belirlenen bir çoklu besleme örneğinin yok sayılması](#)" (sayfa 59).

8.7 Bekleme süresi ayarları

El ile Besleme Modunda Bekleme Süresi [El ile Besleme Zaman Aşımı]

Belgeleri tek tek elle beslediğiniz zaman bir sonraki belgenin ADF kağıt kanalına (besleyici) ne zaman yükleneceğini belirleyebilirsiniz. Belirlenen süre zarfında belgeyi yerleştirdiğiniz müddetçe tarama devam eder.

Belirlenen süre aşıldığında tarama otomatik olarak sonlandırılır ve el ile besleme iptal edilir.

El ile beslemeyi işletmen panelindeki [Send to] düğmesine basarak da iptal edebilirsiniz.

- 1 Software Operation Panel'i başlatın. Ayrıntılar için bkz. "8.1 Software Operation Panel'i Başlatma" (sayfa 108).

- 2 Sol taraftaki listeden [Aygıt ayarı 2] → [El ile besleme zaman aşımı]'nı seçin.

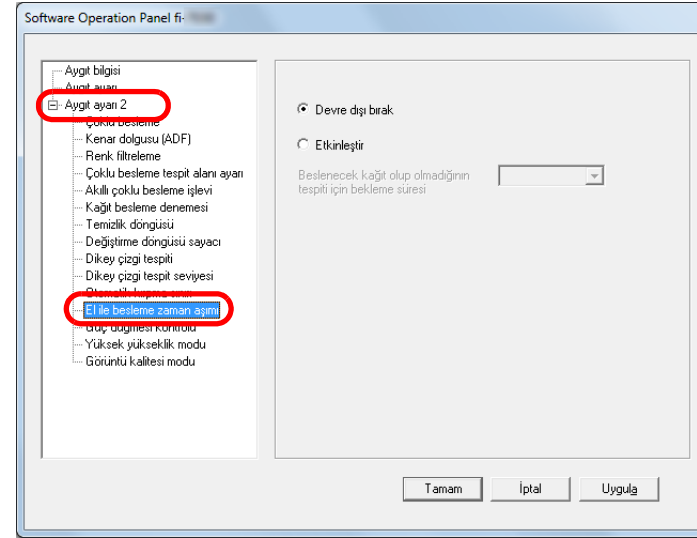

- 3 [El ile besleme zaman aşımı]'nı etkinleştirip etkinleştirmeyeceğinizi belirtin. [Etkinleştir] seçilirse, tarayıcının ADF kağıt kanalında (besleyici) belge olmadığını onaylayacağı zaman dilimini de (tarayıcının en son belge taraması yaptığı zaman ile tarayıcının bir sonraki taranacak belgenin ADF kağıt kanalına (besleyici) yüklenip yüklenmediğini kontrol ettiği zaman arasındaki zaman dilimi) [Beslenecek kağıt olup olmadığının tespiti için bekleme süresi] ögesinde belirtin.

İPUCU

[El ile besleme zaman aşımı] etkin olduğu zaman, ADF kağıt kanalında (besleyici) kağıt olmasa bile tarayıcı belirlenmiş süre boyunca kağıt yerleştirilene kadar bekler.

Güç tasarrufu moduna geçilmeden önceki bekleme süresi [Güç tasarrufu]

Güç tasarrufu moduna girilmeden önceki bekleme süresini belirleyebilirsiniz.

- 1 Software Operation Panel'i başlatın.
Ayrıntılar için bkz. "8.1 Software Operation Panel'i Başlatma" (sayfa 108).
- 2 Sol taraftaki listeden [Aygıt ayarı]'nı seçin.

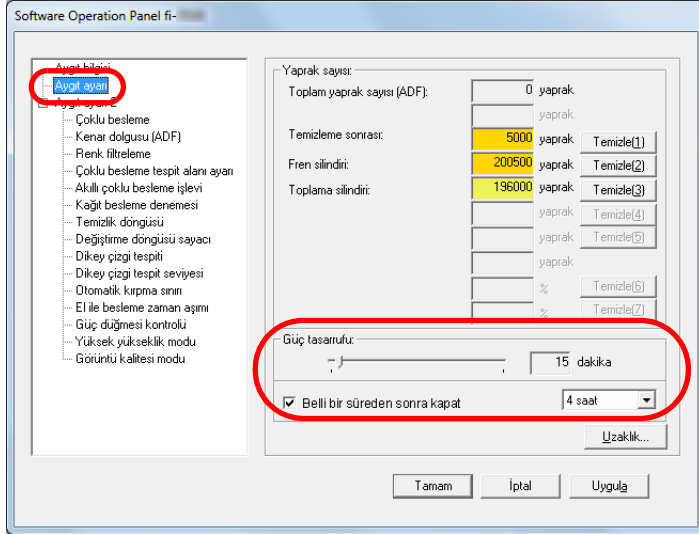

- 3 Tarayıcı güç tasarrufu moduna girilmeden önceki bekleme süresini kaydırma çubuğunu kullanarak belirtin.
5 ile 115 dakika arasında (5'lik artışlarla) bir değer belirtebilirsiniz.

İPUCU

[Belli bir süreden sonra kapat] onay kutusunu seçtiğiniz zaman kullanılmadan belli bir süre açık bırakıldığında tarayıcı otomatikman kapanır.

Tarayıcının otomatik olarak kapanması için geçmesi gereken süreyi [1 saat]/[2 saat]/[4 saat]/[8 saat] seçeneklerinden belirleyebilirsiniz.

8.8 Açma/Kapama İle İlgili Ayarlar

Tarayıcıyı açma ve kapama yöntemleri [Güç düğmesi kontrolü]

Tarayıcıyı aşağıdaki yöntemler ile açıp kapatabilirsiniz:

- İşletmen panelindeki [Power] düğmesine basın
- Tarayıcı gibi çevre birimlerinin gücünü bilgisayarın gücüne uygun şekilde kontrol etmek için bir AC güç uzatma kablosu kullanın.
- Bilgisayarın gücüne göre tarayıcıyı açın veya kapatın.

1 Software Operation Panel'i başlatın.

Ayrıntılar için bkz. "8.1 Software Operation Panel'i Başlatma" (sayfa 108).

2 Sol taraftaki listeden [Aygıt ayarı 2] → [Güç düğmesi kontrolü]'nü seçin.

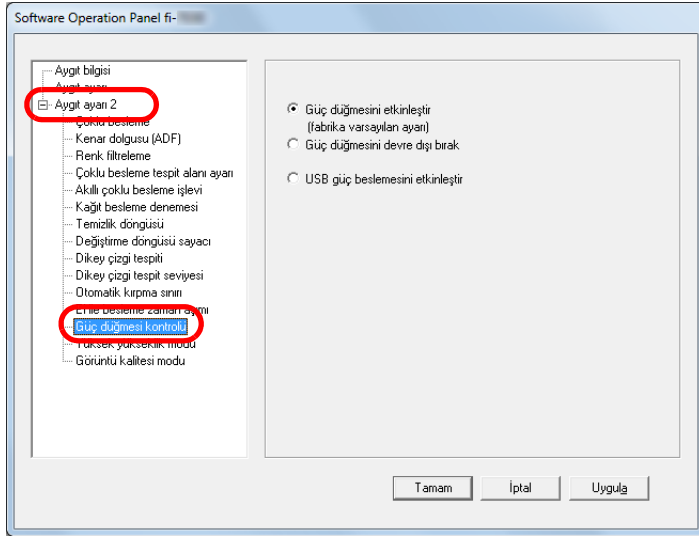

3 Aşağıdakilerden birini seçin:

[Güç düğmesini etkinleştir]: İşletmen panelindeki [Power] düğmesine basın.

[Güç düğmesini devre dışı bırak]: Tarayıcı gibi çevre birimlerinin gücünü bilgisayarın gücüne uygun şekilde kontrol etmek için bir AC güç uzatma kablosu kullanın.

[USB güç beslemesini etkinleştir]: Bilgisayarın gücüne göre tarayıcıyı açın veya kapatın.

DİKKAT

- [Güç düğmesini devre dışı bırak]'ı seçtiğiniz zaman Software Operation Panel'deki [Aygıt ayarı]nda [Belli bir süreden sonra kapat] onay kutusu seçili olsa bile tarayıcı kapanmaz.
- Bazı bilgisayar ve USB hub aygıtları bilgisayar kapansa bile USB güç beslemesine devam edebilir. Bu durumda [USB güç beslemesini etkinleştir] modu düzgün olarak çalışmayabilir.

8.9 Tarayıcı Bakımı İle İlgili Ayarlar

Dikey Çizgileri Algılama [Dikey çizgi tespiti]

Dikey çizgileri azaltma işlevinin etkin mi devre dışı mı olacağını seçin.

Bu ayarı etkinleştirdikten sonra, ADF yoluyla taranan görüntülerde dikey çizgi oluşabileceği zaman algılama sonucu bilgisayarınıza bildirilir. Bildirimi kontrol edin ve cam bölümleri temizleyin.

Temizleme ile ilgili ayrıntılar için bkz. "[Bölüm 5 Tarayıcı Bakımı](#)" (sayfa 62).

- 1 Software Operation Panel'i başlatın.
Ayrıntılar için bkz. "[8.1 Software Operation Panel'i Başlatma](#)" (sayfa 108).
- 2 Sol taraftaki listeden [Aygıt ayarı 2] → [Dikey çizgi tespiti]'ni seçin.

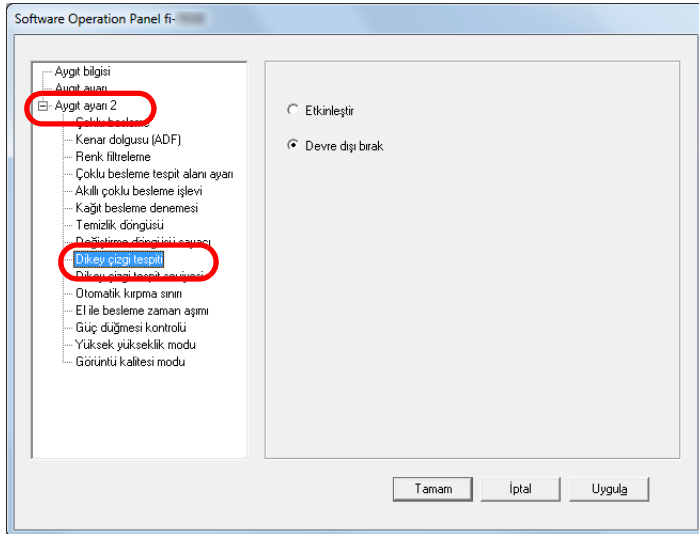

- 3 Dikey çizgileri azaltma işlevinin etkin mi devre dışı mı olacağını seçin.
[Etkinleştir] seçilirse tarayıcı, ADF ile tarama sırasında dikey çizgileri (camdaki kiri) algılar.

ÜST

İçindekiler

Dizin

Giriş

Tarayıcıya Genel Bakış

Belgeleri Yükleme

İşletmen Paneli'nin Kullanımı

Çeşitli Tarama Yöntemleri

Tarayıcı Bakımı

Sarf Malzemelerinin Değiştirilmesi

Sorun Giderme

İşlemsel Ayarlar

Ek

Terimler Sözlüğü

Dikey Çizgi Tespiti İşlevinin Hassasiyet Seviyesini Belirtme [Dikey Çizgi Tespit Seviyesi]

Dikey çizgileri algılama işlevi etkinleştirildiğinde, dikey çizgilerin algılanacağı hassaslık düzeyini (cam bölümlerdeki kir) belirtin.

Cam bölümlerde yalnız çok fazla kir olduğunda algılamak için [Düşük] seçeneğini seçin. Cam bölümlerde yalnız çok az kir olduğunda algılamak için [Yüksek] seçeneğini seçin.

1 Software Operation Panel'i başlatın.
Ayrıntılar için bkz. "8.1 Software Operation Panel'i Başlatma" (sayfa 108).

2 Sol taraftaki listeden [Aygıt ayarı 2] → [Dikey çizgi tespit seviyesi]'ni seçin.

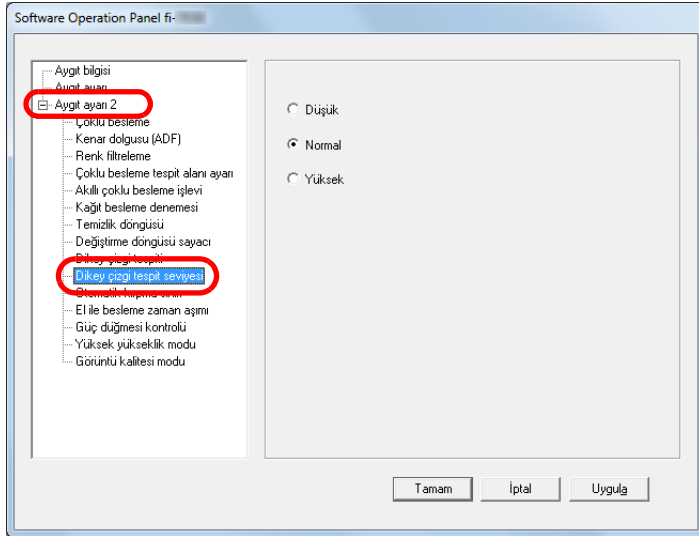

3 Dikey çizgi tespiti işlevinin hassaslık düzeyini belirleyin.
Düşük: Cam bölümlerdeki kirin algılanacağı hassaslık düzeyini azaltır.
Normal: Cam bölümlerdeki kiri normal hassaslıkta algılar.
Genel kullanım için bu ayarı kullanın.
Yüksek: Cam bölümlerdeki kirin algılanacağı hassaslık düzeyini artırır.

Ek

Bu ekte ařađıdaki bilgiler verilir.

A.1 Temel Özellikler	144
A.2 Kurulum Özellikleri	146
A.3 Dıř boyutlar	147
A.4 Tarayıcı seenekleri	148
A.5 Yazılımın Kaldırılması.....	149

ÜST

İindekiler

Dizin

Giriř

Tarayıcıya
Genel Bakıř

Belgeleri
Yükleme

İřletmen
Paneli'nin
Kullanımı

eřitli Tarama
Yöntemleri

Tarayıcı Bakımı

Sarf
Malzemelerinin
Deđiřtirilmesi

Sorun Giderme

İřlemsel Ayarlar

Ek

Terimler Sözlüđü

A.1 Temel Özellikler

Öge		Özellik	Açıklamalar
Tarayıcı Türü		ADF	-
Görüntü algılayıcısı		Renkli CIS × 2 (ön, arka)	-
Işık kaynağı		RGB3, Renkli LED × 2 (ön, arka)	-
Tarama alanı	Minimum boyut (genişlik × uzunluk)	50,8 × 50,8 mm arası	-
	Maksimum boyut (genişlik × uzunluk)	216 × 355,6 mm	(*1)
Kağıt Ağırlığı (Kalınlık)		40 ile 209 g/m ² arası (11 ile 56 lb arası) A8 için 127 ile 209 g/m ² arası (34 ile 56 lb arası) Plastik kartlar için 0,76 mm (0,03 in.) veya daha az (kabartmalı kartlar kullanılabilir) (*2)	-
Tarama hızı (A4 yatay) (*3)	İkili (siyah ve beyaz)	Tek yönlü: 27 ppm Çift yönlü: 54 ipm	300 dpi
	Gri tonlamalı		
	Renkli		
Yükleme kapasitesi (*4)		50 yaprak	Kağıt ağırlığı: 80 g/m ² (20 lb) Toplam kalınlık: 5 mm (0,2 inç) veya daha ince
Optik çözünürlük		600 dpi	-
Çıktı çözünürlüğü	İkili (siyah ve beyaz)	50 ile 600 dpi arası, 1200 dpi	50 ile 600 dpi arası, 1 dpi'lik artışlarla ayarlanabilir 1.200 dpi: tarayıcı sürücüsü tarafından oluşturulur
	Gri tonlamalı		
	Renkli		

Öge	Özellik	Açıklamalar
Gri tonlama düzeyi	256 tonlama düzeyi	Dahili işlemler sırasında 1024 tonlama düzeyi (10-bit)
Arayüz	USB 2.0/1.1 (*5)	Tip B

*1: Çözünürlüğü 200 dpi veya daha küçük bir değer olduğu zaman uzun sayfa taraması, 5588 mm (220 inç) uzunluğuna kadar olan belgeleri destekler.

*2: ADF'de plastik kart tararsanız, ADF kağıt kanalına (besleyici) bir kerede tek kart yükleyin. Kabartmalı bir plastik kart tarayacaksanız, kartın ADF kağıt kanalına yüzü aşağı bakacak şekilde yatay olarak yüklenmesi önerilir.

*3: Bu değer donanım maksimum tarama hızı olup, gerçek tarama süresine belge beslemesi gibi yazılım işlemleri süreleri de eklenir.

*4: Kapasite kağıt ağırlığına göre değişir.

Ayrıntılar için bkz. "[2.2 Taranabilen Belgeler](#)" (sayfa 35).

*5: Verilen USB kablosunun kullanın.

USB kablosunu bir USB hubuna bağlarken bilgisayarın USB bağlantı noktasına bağlı olan bir USB hubuna bağlayın.

USB 2.0 bağlantısı için, USB bağlantı noktasının ve hub aygıtının USB 2.0'ı desteklemesi gerekir. USB 1.1 kullanılırsa tarama hızı yavaşlar.

A.2 Kurulum Özellikleri

Öge		Özellik
Dış boyutlar (E × D × B) (*1)		290 × 146 × 130 mm
Kurulum alanı (E × D × B) (*2)		390 × 750 × 430 mm
Ağırlık		2,9 kg (6,4 lb)
Giriş gücü	Voltaj	AC 100 ile 240 V arası ± %10
	Faz	Tek faz
	Frekans	50/60 Hz, +2%, -4%
Güç tüketimi	Çalışır durumda:	17 W veya daha az
	Güç tasarrufu	1,1 W veya daha az
	Kapalı durumda	0,15 W veya daha az
Çevre koşulları	Sıcaklık	Çalışır durumda: 5 ile 35°C arası (41 ile 95°F arası), Çalışmaz durumda: -20 ile 60°C arası (-4 ila 140°F arası)
	Nem	Çalışır durumda: %20 ile %80 arası, Çalışmaz durumda: %8 ile 95% arası
Kalori değeri	Çalışır durumda:	14,62 Kcal/sa veya daha az
	Güç tasarrufu	0,95 Kcal/sa veya daha az
	Kapalı durumda	0,13 Kcal/sa veya daha az
Nakliye ağırlığı (*3)		4,5 kg (9,9 lb)
Destek süresi		5 sene

*1: Derinlik ve yükseklik ölçüsüne ADF kağıt kanalı (besleyici) ve kağıt çıkış tepsi dahil değildir.

*2: Gerekli kurulum alanı değerleri A4 boyutunda belge taraması için kaynak değerlerdir.

*3: Paketin ağırlığı dahildir.

A.3 Dış boyutlar

Dış boyutlar şöyledir:

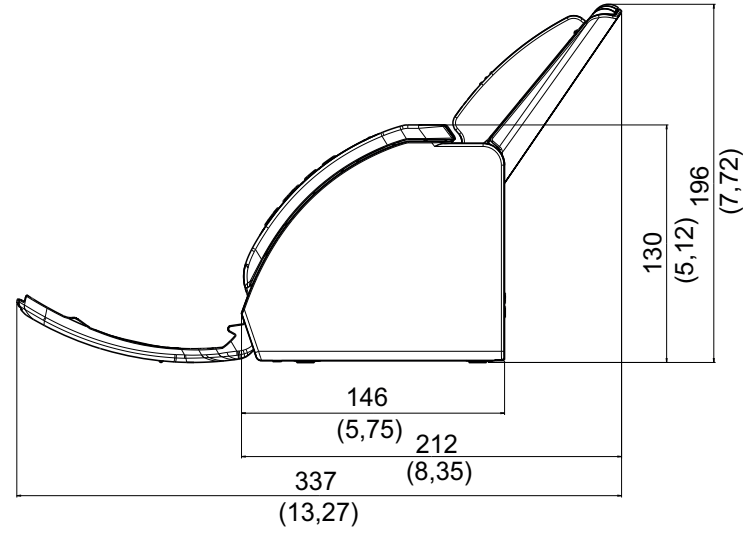
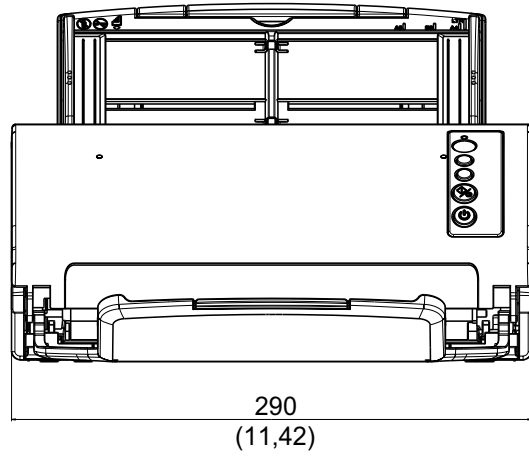

Birim: mm (inç)

ÜST

İçindekiler

Dizin

Giriş

Tarayıcıya
Genel Bakış

Belgeleri
Yükleme

İşletmen
Paneli'nin
Kullanımı

Çeşitli Tarama
Yöntemleri

Tarayıcı Bakımı

Sarf
Malzemelerinin
Değiştirilmesi

Sorun Giderme

İşlemsel Ayarlar

Ek

Terimler Sözlüğü

A.4 Tarayıcı seçenekleri

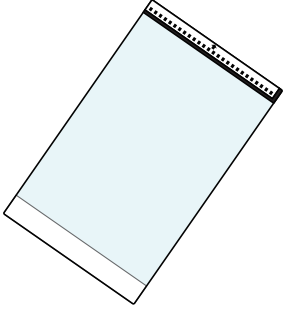
Ad	Parça No.	Açıklama
Aktarım Kağıdı 	PA03360-0013	<p>A4/Mektup boyutundan büyük belgeler ile fotoğraf ve kupürler gibi standart boyutta olmayan belgeleri taramak için bu ürünü kullanın.</p> <p>Aktarım kağıdı ile A3 ve B4 gibi A4/Mektup boyutundan büyük belgeler, fotoğraf gibi çok kolay zarar görebilecek belgeleri veya gazete kırıntılıları gibi doğrudan tarayıcıya yüklemesi zor olan belgeler de taranabilir.</p> <p>Aktarım Kağıdı zarar görürse veya eskirse, tekrar satın alınabilir (her sette 5 aktarım kağıdı bulunur). Aktarım Kağıdı yaklaşık her 500 taramadan sonra değiştirilmelidir.</p> <p>Ancak zarar görürse veya kirlenirse daha önce değiştirin.</p>

Tarayıcı seçeneklerinin satın alınması ile ilgili ayrıntılar ve daha fazla bilgi için FUJITSU tarayıcı bayisi veya yetkili bir FUJITSU tarayıcı teknik servisine başvurun.

A.5 Yazılımın Kaldırılması

- 1 Bilgisayarı açın ve yönetici ayrıcalıklarına sahip bir kullanıcı olarak Windows'ta oturum açın.
- 2 Çalışmakta olan bütün yazılımları kapatın.
- 3 [Denetim Masası] penceresini açın.
 - Windows Server 2008 R2/Windows 7
[Başlat] menüsü → [Denetim Masası]'na tıklayın.
 - Windows Server 2012
Başlat ekranına sağ tıkladıktan sonra uygulama çubuğundaki [Tüm uygulamalar]'ı → [Windows Sistemi] altından [Denetim Masası]'nı seçin.
 - Windows Server 2012 R2/Windows 8.1
Başlat ekranının sol alt tarafındaki [↓] işaretine → [Windows Sistemi] altından [Denetim Masası]'na tıklayın.
[↓] işaretini göstermek için fareyi hareket ettirin.
 - Windows 10/Windows Server 2016/Windows Server 2019
[Başlat] → [Windows Sistemi] → [Denetim Masası] ögesine tıklayın.
- 4 [Program kaldır]'a tıklayın.
⇒ Yüklü yazılımların listelendiği [Programlar ve Özellikler] ekranı açılır.
- 5 Kaldırılacak yazılımı seçin.
 - PaperStream IP Sürücüsünü Kaldırırken
Aşağıdakilerden birini seçin:
 - PaperStream IP (TWAIN)
 - PaperStream IP (TWAIN x64)
 - PaperStream IP (ISIS) Bundle
 - Software Operation Panel'i Kaldırırken
[Software Operation Panel]'i seçin.
Software Operation Panel PaperStream IP sürücüsüne yüklenir.
 - Error Recovery Guide'ı Kaldırırken
[Error Recovery Guide for fi-7030]'u seçin.
 - PaperStream Capture/PaperStream Capture Pro (Trial)'ı Kaldırırken
[PaperStream Capture]'u seçin.
 - ABBYY FineReader for ScanSnap™'i Kaldırırken
[ABBYY FineReader for ScanSnap(TM)]'i seçin.
 - Kılavuzları Kaldırırken
[fi Series manuals for fi-7030]'u seçin.
 - Scanner Central Admin Agent'i Kaldırırken
[Scanner Central Admin Agent]'i seçin.
 - fi Series Online Update'i Kaldırırken
[fi Series Online Update]'i seçin.
- 6 [Kaldır] veya [Kaldır/Değiştir]'e tıklayın.
- 7 Onay mesajı görünürse, [Tamam] veya [Evet]'e tıklayın.
⇒ Yazılım kaldırılır.

Sorular için İletişim Bilgileri

Sorular için İletişim Bilgileri

Güvenlik Önlemleri kılavuzunun son sayfasındaki iletişim bilgilerine başvurun.

- ABBYY FineReader for ScanSnap™.
 - Windows Server 2008 R2/Windows 7
[Başlat] menüsü → [Tüm Programlar] → [ABBYY FineReader for ScanSnap (TM)] → [Kullanıcı Kılavuzu] → [Teknik Destek]'i seçin.
 - Windows Server 2012
Başlat ekranına sağ tıklayın, uygulama çubuğundaki [Tüm Uygulamalar]'ı seçin, ardından [ABBYY FineReader for ScanSnap (TM)] → [Teknik Destek] altından [Kullanıcı Kılavuzu]'nu seçin.
 - Windows Server 2012 R2/Windows 8.1
Başlat ekranının sol alt tarafındaki [↓] işaretine tıklayıp [ABBYY FineReader for ScanSnap (TM)] → [Teknik Destek] altından [Kullanıcı Kılavuzu]'nu seçin.
[↓] işaretini göstermek için fareyi hareket ettirin.
 - Windows 10/Windows Server 2016/Windows Server 2019
[Başlat] menüsü → [ABBYY FineReader for ScanSnap (TM)] → [Kullanıcı Kılavuzu] → [Teknik Destek]'i seçin.

- Görüntü Tarayıcı fi Serisi
Tarayıcı ile ilgili diğer sorularınız için aşağıdaki web sayfasına başvurun:
<http://imagescanner.fujitsu.com/g-support.html>

Yukarıdaki web sayfasında sorununuza çözüm bulamadıysanız, Fujitsu ofisi iletişim bilgileri için aşağıdaki web sayfasına başvurun:

<https://www.fujitsu.com/global/about/resources/shop/computing/peripheral/scanners/index.html>

Sarf Malzemeleri veya Temizleme Malzemeleri Satın Almak için İletişim Bilgileri

<https://www.fujitsu.com/global/support/products/computing/peripheral/scanners/contacts/fi-series-contact.html>

ÜST

İçindekiler

Dizin

Giriş

Tarayıcıya Genel Bakış

Belgeleri Yükleme

İşletmen Paneli'nin Kullanımı

Çeşitli Tarama Yöntemleri

Tarayıcı Bakımı

Sarf Malzemelerinin Değiştirilmesi

Sorun Giderme

İşlemsel Ayarlar

Ek

Terimler Sözlüğü

Terimler Sözlüğü

A

A4 boyutu
A5 boyutu
A6 boyutu
A7 boyutu
A8 boyutu
ADF (Otomatik Kağıt Besleyici)
Akıllı Çoklu Besleme İşlevi
Aktarım Kağıdı
Arayüz

B

Belge Algılayıcı
Besleme silindiri
Beyaz başvuru tabakası
Birden çok görüntü
Boş Sayfa Atlama

C

Çift yönlü tarama modu
Cihaz hataları
CIS (Temas Görüntü Algılayıcı)
Çoklu Besleme
Çözünürlük

D

Dikey
dpi (inç başına noktalar)
Düzelme kodu
Düzgünleştirme

E

Eşik

F

Fazla tarama
Filtre
Fren silindiri

G

Gama
Geçici hata
Görüntü işleme
Görüntü parazitlerini kaldırma
Gri tonlamalı

H

Hata dağılımı

I

İş Ayrıcı
ISIS

İşletim ortamı

İşletmen Paneli

K

Kağıt çıkarma silindiri
Kağıt sıkışması
Kenar çıkarma

L

Legal boyut

M

Mektup boyutu
Muare desenler

O

OCR (Optik Karakter Tanıma)
Otomatik boyut ve eğiklik tespiti

P

Parlaklık
Piksel

R

Renk filtreleme

S

Sürücü

T

Tabloid boyutu
Tek yönlü tarama modu
Ters çevirme
Titreme
Toplama başlangıç zamanı
Toplama silindiri
TWAIN

U

Ultrasonik algılayıcı
USB

V

Varsayılan ayar
Vurgu

Y

Yarı tonlama
Yatay
Yoğunluk

ÜST

İçindekiler

Dizin

Giriş

Tarayıcıya Genel Bakış

Belgeleri Yükleme

İşletmen Paneli'nin Kullanımı

Çeşitli Tarama Yöntemleri

Tarayıcı Bakımı

Sarf Malzemelerinin Değiştirilmesi

Sorun Giderme

İşlemsel Ayarlar

Ek

Terimler Sözlüğü

A**A4 boyutu**

210 × 297 mm (8,27 × 11,7 inç) boyutunda standart bir kağıt boyutu.

A5 boyutu

148 × 210 mm (5,83 × 8,27 inç) boyutunda standart bir kağıt boyutu.

A6 boyutu

105 × 148 mm (4,13 × 5,83 inç) boyutunda standart bir kağıt boyutu.

A7 boyutu

74 × 105 mm (2,91 × 4,13 inç) boyutunda standart bir kağıt boyutu.

A8 boyutu

52 × 74 mm (2,05 × 2,91 inç) boyutunda standart bir kağıt boyutu.

ADF (Otomatik Belge Besleyici)

Birden çok sayfanın aynı anda taranmasını sağlayan bir kağıt besleme mekanizmasıdır.

Akıllı Çoklu Besleme İşlevi

Kağıt kalınlığına göre çoklu besleme olarak tespit edilen bazı örnekleri tarayıcıya ezberleterek yok sayan bir işlevdir. Örneğin, sayfanın belirlenmiş bir yerinde aynı boyda eklenmiş belgeler varsa, tarayıcının bu ekin konumunu tanır ve o bölge için çoklu besleme tespiti yapılmaz.

Aktarım Kağıdı

A4/Mektup boyutundan büyük belgelerin taranabilmesi için tasarlanmış saydam plastik bir kaplamadır.

Arayüz

Bilgisayar ile tarayıcı arasındaki iletişimi sağlayan bağlantıdır.

B**Belge Algılayıcı**

Işık iletimi miktarındaki değişiklikleri tespit eden bir algılayıcı. Belgelerin geçişi izlenerek çoklu besleme ve kağıt sıkışması gibi kağıt besleme hataları tespit edilir.

Besleme silindiri

Belgeleri ADF'ye besleyen bir silindiridir.

Beyaz başvuru tabakası

Diğer alanların parlaklığını ayarlamak için ADF'nin içinde bulunan ve tarayıcı tarafından beyaz renk olarak kabul edilen beyaz kısımdır.

Birden çok görüntü

Görüntüyü aynı anda hem renkli/gri tonlamalı hem de siyah ve beyaz olarak oluşturan işlemdir.

Boş Sayfa Atlama

Belge yığınındaki boş sayfaları (beyaz veya siyah) tespit edip, otomatik olarak silen bir işlev.

C**Çift yönlü tarama modu**

Belgenin her iki yüzünü de bir kerede tarama modudur. (⇔ tek yönlü tarama modu)

Cihaz hataları

Bir bakım teknisyeni tarafından giderilmesi gereken hatalardır.

CIS (Temas Görüntü Algılayıcı)

Algılayıcı, ışık alıcı bir algılayıcılar dizisi ve LED'ler kullanarak, belgeden yansıyan ışığı algılayıp bunu dijital biçime çevirir. CIS teknolojisi tarayıcılar, kameralar ve diğer cihazlardaki yüksek kaliteli görüntü alma temelini oluşturur.

Çoklu Besleme

Çoklu besleme, aynı anda ADF'den iki veya daha fazla sayfa beslemesi yapıldığında oluşan bir hatadır. Farklı bir belge uzunluğu algılanırsa, bu algılama sonucu da çoklu besleme sayılır.

Çözünürlük

Görüntü kalitesini belirten bir değerdir. Çözünürlük, bir inçteki piksel sayısı ile gösterilir. Bir görüntü, küçük noktalar (piksel) toplamıdır. Aynı görüntü için farklı sayıda piksele sahip olan görüntülerin içinde pikseli (noktalar toplamı) yüksek olanı daha çok ayrıntı içerir. Bu yüzden, çözünürlük ne kadar yüksek olursa, görüntü o kadar kaliteli olur.

D

Dikey

Belgenin uzun kenarı besleme yönüne paralel olarak yerleştirilir.
Belge/görüntüler dikey olarak yerleştirilir/görüntülenir.

dpi (inç başına noktalar)

Tarayıcılar ve yazıcılar için kullanılan bir çözünürlük ölçümüdür. Daha yüksek dpi daha iyi çözünürlük demektir.

Düzeltilme kodu

Tarayıcının, her bir işin veya görüntü modunun başlangıç ve bitişini tanımasını sağlayan özel bir koddur.

Düzgünleştirme

Çapraz çizgilerin ve eğrilerin üzerindeki düzensizliklerin kaldırılmasını ifade eder. OCR uygulamalarında yaygın olarak kullanılan bir görüntü işleme yöntemidir.

E

Eşik

Rengin siyah mı beyaz mı olduğunu belirlemek için kullanılan değerdir. Gri tonlamalı görüntüleri tararken eşik değeri ayarlanmalıdır. Her piksel belirtilen değere göre siyah veya beyaza dönüştürülür.

F

Fazla tarama

Belirtilmiş kağıt boyutundan daha büyük bir boyutta belgeyi tarayan bir işlemdir.

Filtre

Taranan bir görüntü üzerinde bir tür filtre işlemi uygulayan bir işlemdir.
Filtreleme tipleri şunlardır:

Dijital doğrulayıcı:

Taranmış görüntüye alfasayısal karakter dizeleri ekler.

Sayfa kenar dolgusu:

Taranan görüntünün kenar boşluklarını belirtilen renkte doldurur.

Fren silindiri

Birden çok sayfanın aynı anda ADF'ye alınmasını engelleyen silindiridir.

G**Gama**

Görüntü parlaklığındaki değişiklikleri belirten bir birimdir. Cihazlara (tarayıcı ve monitör gibi) giriş voltajı ve görüntü parlaklığının işlevi olarak ifade edilir. Gama değeri 1'den büyükse, görüntü parlaklığı artar. 1'den küçükse parlaklık azalır. Normalde orijinal belge ile aynı parlaklığı oluşturmak için gama oranı 1 olarak ayarlayın.

Geçici hata

İşletmen tarafından düzeltilebilen hatadır.

Görüntü işleme

Belirlenmiş tarama parametrelerine göre taranan görüntünün işlenmesi ve oluşturulmasıdır.

Görüntü parazitlerini kaldırma

Beyaz alanda (ya da siyah) siyah (ya da beyaz) noktalar şeklinde tek tük görünen görüntü parazitlerini kaldırarak görüntü kalitesinin artırılan bir işlemdir.

Gri tonlamalı

Siyah ve beyaz tonlamayı (yoğunluk) 256 düzeyde belirtir. Fotoğraf gibi belgelerin taranması için uygundur.

H**Hata dağılımı**

Siyah ve beyaz görüntü oluşturma işlemine dayalı yarı tonlama (sözde gri tonlama) görüntü oluşturma yöntemidir. Taranan ve oluşturulan görüntü arasındaki farkı en aza indirmek için bir piksel ve onun bitişiğindeki piksellerin optik yoğunluğunu toplayıp, yoğunluğa göre siyah piksellerin yerini değiştirir. Hataları başla piksellere yayarak bitiştir. Bu işlem, gazete gibi noktalı yarı tonlama görüntülerindeki muare desenleri siler ve bu tür görüntülerin gri tonlamasını tekrar oluşturur.

I

İş Ayırıcı

Toplu taramalarda farklı işleri birbirinden ayırmak için belgelerin arasına yerleştirilen bir kağıttır. Aşağıdaki iş ayırıcı türleri bulunur:

Düzeltilme kodları olan iş ayırıcıları:
Düzeltilme kodlarının basılı olduğu bir sayfadır.

Barkodları olan iş ayırıcı:
Barkodların basılı olduğu bir sayfadır.

ISIS

ISIS (Image Scanner Interface Specification), EMC Şirketi'nin (önceki adıyla Pixel Translations) 1990 yılında geliştirdiği görüntüleme aygıtları (tarayıcı ve dijital kamera gibi) için bir API (Application Program Interface) standardıdır. Bu standarda uyan cihazları kullanmak için, öncelikle ISIS standardını destekleyen bir sürücü yazılımının yüklenmesi gerekmektedir.

İşletim ortamı

Tarayıcıyı kullanmak veya saklamak için gereken (sıcaklık ve nem gibi) koşullardır.

İşletmen Paneli

Bir ekran ve düğmelerden oluşan bir paneldir. İşlevlerin seçimi ve ayarları değiştirme gibi tarayıcı işlemlerini gerçekleştirmek için kullanılır.

K

Kağıt çıkarma silindiri

Belgeleri ADF'den çıktı rafına yollayan silindirlerdir.

Kağıt sıkışması

Belgenin kağıt yolunda sıkışması veya kağıt beslemesinin kağıdın kayması nedeniyle yarım kalması durumunda meydana gelen hatadır.

Kenar çıkarma

Siyah ve beyaz alanlar arasındaki sınırları belirler ve bunları kontur olarak çıkarır.

L

Legal boyut

Amerika Birleşik Devletleri ve diğer ülkelerde kullanılan standart bir kağıt boyutu (8,5 × 14 inç).

M

Mektup boyutu

Amerika Birleşik Devletleri ve diğer ülkelerde kullanılan standart bir kağıt boyutu (8,5 × 11 inç).

Muare desenler

Yanlış aç ayarlarına bağlı olarak taranmış görüntülerde yinelenen desenlerdir.

O

OCR (Optik Karakter Tanıma)

Belgelerdeki metni algılayıp, düzenlenebilecek metin verisine dönüştüren cihaz veya teknoloji. Belgelerden yansıyan ışıktaki farklılıklara bağlı olarak karakterlerin şekilleri algılanır.

Otomatik boyut ve eğiklik tespiti

Sayfa tespit sonu:

Sayfa sonunu tespit eder ve belge uzunluğunu tarar.

Otomatik kağıt boyutu tespiti:

Kağıt boyutunu tespit eder ve aynı boyutta görüntü oluşturur.

P

Parlaklık

Taranan görüntülerin parlaklık seviyesidir.

Piksel

Taranmış görüntüyü oluşturan noktalardır.

ÜST

İçindekiler

Dizin

Giriş

Tarayıcıya
Genel Bakış

Belgeleri
Yükleme

İşletmen
Paneli'nin
Kullanımı

Çeşitli Tarama
Yöntemleri

Tarayıcı Bakımı

Sarf
Malzemelerinin
Değiştirilmesi

Sorun Giderme

İşlemsel Ayarlar

Ek

Terimler Sözlüğü

R**Renk filtreleme**

Taranmış görüntüden belirlenen rengi çıkaran işlev.

S**Sürücü**

Bilgisayara bağlı bir donanım aygıtını işletim sisteminde kontrol edebilmek için kullanılan bir programdır.

T**Tabloid boyutu**

Amerika Birleşik Devletleri ve diğer ülkelerde kullanılan standart bir kağıt boyutu (11 × 17 inç).

Tek yönlü tarama modu

Belgenin tek tarafını (ön ya da arka) taramak için kullanılan bir moddur. (⇔ çift yönlü tarama modu)

Ters çevirme

Görüntüdeki siyah ve beyaz alanların tersine çevrildiği bir tarama yöntemidir.

Titreme

Gri tonlamanın yoğunluğunu oluşturmak amacıyla Renklerin karışması, bir orta renk oluşturmak amacıyla noktaların düzenlenmesi işlemidir. Gri tonlama yoğunluğu, önceden ayarlanmış nokta desenlerinin yapılandırılmasıyla oluşturulur. Bu yöntem çok düzeyli gri yöntemine göre daha az belleğe ihtiyaç duyar.

Toplama başlangıç zamanı

Belge yerleştirildikten sonra, belgenin kağıt tepsisi boş algılayıcısından geçip, tarayıcı içine alınması arasında geçen süre.

Toplama silindiri

ADF kağıt kanalına yüklenmiş olan belgelerden bir sayfayı ayıran ve o sayfayı ADF'ye besleyen silindirlerdir.

TWAIN

TWAIN (Technology Without Any Interesting Name), TWAIN Working Group tarafından geliştirilmiş görüntüleme aygıtları (tarayıcı ve dijital kamera gibi) için bir API (Application Program Interface) standartıdır. Bu standarda uyan cihazları kullanmak için, öncelikle TWAIN standardını destekleyen bir sürücü yazılımının yüklenmesi gerekmektedir.

ÜST

İçindekiler

Dizin

Giriş

Tarayıcıya
Genel BakışBelgeleri
Yüklemeİşletmen
Paneli'nin
KullanımıÇeşitli Tarama
Yöntemleri

Tarayıcı Bakımı

Sarf
Malzemelerinin
Değiştirilmesi

Sorun Giderme

İşlemsel Ayarlar

Ek

Terimler Sözlüğü

U

Ultrasonik algılayıcı

Ultrasonik ses dalgaları ile çoklu beslemeleri tespit eden bir algılayıcıdır. Belgelerden iletilen ultrasonik dalga miktarları arasındaki farkı takip ederek çoklu beslemeleri tespit eder.

USB

USB (Evrensel Seri Veri Yolu), klavye ve tarayıcı gibi cihazları bağlamak üzere kullanılan arayüz standartıdır. En fazla 127 cihaz bağlanabilir. Cihazlar kapatılmadan bağlanabilir veya bağlantısı kesilebilir.

USB 2.0 için alçak hız modunda veri transfer hızı 1,5 Mbps, tam hız modunda 12 Mbps ve yüksek hız modunda maksimum 480 Mbps'dir.

U

Varsayılan ayar

(Donanım)

Fabrika çıkış ayarlarıdır.

(Yazılım)

Yazılım yüklendiği zaman ayarlanmış değerlerdir.

Vurgu

Siyah alanların çevresindeki parlak renklerin (beyaz hariç) yoğunluğunu azaltan işlev. Kenar işleme değeri artırılırsa, noktalı görüntü parazitleri kaldırılır ve "yumuşak" bir görüntü oluşturulur.

Y

Yarı tonlama

Siyah ve beyaz görüntülerdeki renk yoğunluğunu noktalı desenler kullanarak oluşturur. Siyah ve beyaz fotoğraf gibi belgelerin taranması için uygundur.

Yatay

Belgenin kısa kenarı besleme yönüne paralel olarak yerleştirilir.

Yoğunluk

Görüntüdeki renklerin derinliğini belirtir.

Dizin

A		
açma/kapama ile ilgili ayarlar	140	
ADF kağıt kanalının (besleyici) ayarlanması	22	
ADF'yi açma	21	
ADF'yi bez ile temizleme şekli	67	
ADF'yi kapatma	21	
ADF'yi temizleme (bez ile)	67	
ADF'yi temizleme (Temizleme Kağıdı ile)	66	
ADF'yi Temizleme Kağıdı ile temizleme şekli	66	
Aktarım Kağıdı	148	
aktarım kağıdını temizleme şekli	71	
aktarım kağıdının temizlenmesi	71	
ana özellikler	14	
B		
bekleme süresi ile ilgili ayarlar	138	
belgeleri yükleme	32, 34	
bu ürünün ana özellikleri	14	
C		
çeşitli belgeleri bir arada tarama koşulları	41	
çeşitli tarama yöntemleri	48	
çıktı rafını ayarlama	23	
çoklu besleme ile ilgili ayarlar	132	
D		
değiştirme döngüleri	73	
dış boyutlar	147	
dışı temizleme şekli	65	
donanımla birlikte gelen yazılım	28	
E		
el ile besleme	56	
F		
farklı tür ve boyutlardaki belgeleri tarama	50	
G		
gelişmiş tarama	56	
giriş	3	
Güç düğmesi kontrolü	140	
güç tasarrufu modu	25	
H		
hazırlık	33	
I		
içi temizleme şekli	66	
işlemsel ayarlar	107	
işletmen paneli	45, 46	
işletmen paneli'ndeki hata göstergeleri	81	
K		
kağıt sıkışması	79	
Kenar dolgusu	127	
kılavuzun kullanımı	2	
kurulum özellikleri	146	

O

özellikler.....	144
özet.....	49

P

parçalar ve işlevleri.....	15
----------------------------	----

S

sarf malzemeleri	73
sarf malzemelerini değiştirme.....	72
[Scan/Stop] düğmesi.....	57
seçenekler	148
[Send to] düğmesi.....	57
Silindir Setinin değiştirilmesi.....	74
Software Operation Panel'i başlatma	108
Software Operation Panel'in parola ayarı.....	110
sorular için iletişim bilgileri	150
sorun giderme.....	78, 84

T

tarama ile ilgili ayarlar.....	126
taranabilen belgeler.....	35
tarayıcı ayarlarını özelleştirme.....	57
tarayıcı bakımı	62
tarayıcı bakımı ile ilgili ayarlar	141
tarayıcı teknik servisi ile iletişime geçmeden önce	104
tarayıcının dışını temizleme.....	65
tarayıcının içini temizleme	66
tarayıcıya genel bakış.....	13
tarayıcıyı açma	19
tarayıcıyı kapatma	20
temel tarama işlemi	26
temizlenmesi gereken yerler.....	63
temizlik malzemeleri	63

U

ürün etiketi.....	106
-------------------	-----

Y

yapılandırma öğeleri.....	116
yaprak sayaçları ile ilgili ayarlar.....	122
yazılımın kaldırılması.....	149
yazım biçimleri.....	5

ÜST

İçindekiler

Dizin

Giriş

Tarayıcıya
Genel Bakış

Belgeleri
Yükleme

İşletmen
Paneli'nin
Kullanımı

Çeşitli Tarama
Yöntemleri

Tarayıcı Bakımı

Sarf
Malzemelerinin
Değiştirilmesi

Sorun Giderme

İşlemsel Ayarlar

Ek

Terimler Sözlüğü

fi-7030 Görüntü Tarayıcı

İşletmen Kılavuzu

P3PC-5992-04TRZ0

Yayınlama tarihi: Aralık 2019

Yayınlayan: PFU Limited

- Bu kılavuzun içeriği önceden belirtilmeksizin değiştirilebilir.
- PFU Limited, bu ürünün kullanılmasından kaynaklanan arızı veya dolaylı hasarlar ve üçüncü taraflarca yapılabilecek hak talepleri karşısında herhangi bir sorumluluk üstlenmemektedir.
- Telif hakkı yasalarına göre bu kılavuzun içeriğinin ve de tarayıcı uygulamalarının kısmen veya tamamen kopyalanması yasaktır.