

Escáner de Imagen a Color

ScanSnap™

fi-5110EOX2

Comenzando



Léase esta guía antes de conectar el escáner a su ordenador.

Contenidos

Introducción	1
1. Preparación	6
1.1. Verificación del Contenido del Paquete	6
1.2. Nombres y Funciones de Piezas	6
2. Conexión de ScanSnap	7
2.1. Instalación del Software.....	7
2.1.1. Instalación de Adobe Acrobat 6.0	7
2.1.2. Instalación del ScanSnap Manager, ScanSnap Organizer, CardMinder y PDF Thumbnail View	8
2.2. Conexión del Escáner	8
2.2.1. Conexión del cable de AC	8
2.2.2. Conexión del cable de USB.....	9
3. Cómo Utilizar ScanSnap	10
3.1. Digitalización de Documentos	10
3.2. Acerca de las Configuraciones de Exploración.....	10
3.3. Digitalización Documentos de Oficina	10
3.4. Digitalización con el Portador de Hojas	11
3.5. Digitalización las Tarjetas de Visita	11
3.6. Acerca de PDF Thumbnail View	12
3.7. ScanSnap Organizer	12
4. Resolución de Problemas	13
4.1. Lista de Control de la Resolución de Problemas.....	13
4.2. Extracción de papeles atascados	16
5. Cuidado Diario	17
5.1. Artículos de limpieza.....	17
5.2. Limpieza del Exterior del Escáner	17
5.3. Limpieza del Interior del Escáner.....	17
5.4. Limpieza del Portador de Hojas.....	19
6. Reemplazo de los Consumibles / Portador de hojas	20
6.1. N° de Pieza y Ciclo de Reemplazo de los Consumibles.....	20
6.2. Reemplazo del Pad ASSY	20
6.3. Reemplazo del Rodillo de Recogida.....	21
6.4. Adquisición del Portador de Hojas.....	23

Todos los Derechos Reservados, Copyright(c) PFU LIMITED 2005-2009.

Los contenidos de este manual podrán ser sujetos a cambiar sin previo aviso.

Ninguna parte de este manual puede ser reproducida en cualquiera forma sin permiso.

LEÁSE TODO ESTE MANUAL CON CUIDADO ANTES DE UTILIZAR ESTE PRODUCTO. LA INCORRECTA UTILIZACIÓN PODRÁ OCASIONAR DAÑOS O LESIONES IMPREVISTAS A LOS USUARIOS O PERSONAS SITUADAS EN LAS CERCANÍAS DEL DISPOSITIVO.

Mientras todos los esfuerzos se han hecho para asegurarse la exactitud de toda la información en este manual, PFU LIMITED no asume ninguna responsabilidad a cualquier partido para cualquier daño causado por los errores o las omisiones o por las declaraciones de cualquier tipo en este manual, sus actualizaciones o suplementos, si tales errores son las omisiones o declaraciones resultando desde la negligencia, los accidentes, o otra causa.

Además, PFU LIMITED ni asume ninguna responsabilidad surgiendo de la aplicación o uso de cualquier producto o sistema descrito aquí; ni ninguna responsabilidad para los daños incidentales o consiguientes surgiendo del uso de este manual.

PFU LIMITED niega toda la garantía respecto a la información contenida aquí, si es expresado, implicado, o estatutario.

PFU LIMITED no asume ninguna responsabilidad por daños circunstanciales o consecuentes, derivados del uso de este producto, ni ninguna reclamación por parte de terceros.

Introducción

Gracias por comprar el Escáner de Imagen en Color Dúplex ScanSnap fi-5110EOX2.

ScanSnap fi-5110EOX2 es un escáner de imagen en color suministrado con aplicaciones de oficina. Es la Solución completa para su oficina, diseñada a mejorar su productividad y resolver sus problemas de exploración en la oficina. ScanSnap tiene las características siguientes.

- **¡Pulsando solamente un botón en el Escáner, podrá cambiar sus papeles a PDFs!**

Cambiándolos a formatos PDF, podrá ordenar, manejar y archivar en su ordenador los documentos que llenan y desordenan su escritorio. Podrá utilizar el software de Adobe® Acrobat® suministrado con este escáner para la visualización de estos documentos PDF.

ScanSnap también puede reconocer automáticamente el tipo y el color (a colores o en B/N) del documento en exploración. Esta función podrá reducir el tamaño de los archivos de las imágenes escaneadas cuando dichos documentos contengan una mezcla de páginas a colores y en B/N. También podrá reducir aún más el tamaño del archivo de la imagen al activar el modo automático de eliminación de páginas en blanco.

- **¡Exploración fácil!**

Trabajando con documentos A4 a colores o en tamaño Carta, la velocidad de exploración será de 15 hojas / minuto aproximadamente (valores estimados bajo las siguientes condiciones: PC tipo Intel® Pentium® 4 a 1.8GHz o superior, trabajando con Windows® 98, Windows® Me, Windows® 2000 ó Windows® XP, Modo de Exploración: Normal, Modo de Color: Auto, y Velocidad de Compresión: 3).

- **¡Poco espacio en la mesa!**

Debido a su pequeño tamaño, más pequeño que una hoja tamaño A4 ó Carta, podrá dejar el ScanSnap en su escritorio todo el tiempo.

- **¡Fácil creación de archivos para tarjetas de visita!**

Las tarjetas de visita pueden ser archivadas y buscadas fácilmente debido al uso de la función de OCR la cual utiliza el software "CardMinder™ for ScanSnap" suministrado con el escáner.

(*El escáner ScanSnap fi-5110EOX2, NO cumple con las normas de los estándares de TWAIN o ISIS.)

Fabricante

PFU LIMITED

International Sales Dept., Imaging Business Division,
Products Group

Solid Square East Tower, 580 Horikawa-cho, Saiwai-ku,
Kawasaki-shi Kanagawa 212-8563, Japan

Teléfono: +81 (44) 540-4538

Marcas

Microsoft y Windows son las marcas registradas de Microsoft Corporation en los Estados Unidos y/o otros países.

Adobe, el logotipo de Adobe, y Acrobat son las marcas

registradas de Adobe Systems Incorporated en los Estados Unidos y/o otros países.

ScanSnap, el logotipo de ScanSnap, y CardMinder son marcas de PFU LIMITED.

Los nombres de otros productos son las marcas o las marcas registradas de las respectivas compañías.

Cómo Las Marcas y Nombres de Productos Son Indicadas En Este Manual

ScanSnap: ScanSnap fi-5110EOX2

CardMinder: CardMinder™ 2.0

Las referencias a los sistemas operativos (OS) son indicadas de la siguiente manera:

Windows 98: Microsoft® Windows® 98 operating system.

Windows Me: Microsoft® Windows® Millennium Edition operatins system.

Windows 2000: Microsoft® Windows® 2000 Professional operating system.

Windows XP: Microsoft® Windows® XP Professional operating system, Microsoft® Windows® XP Home Edition operating system.

En donde no existan distinciones entre las diferentes versiones del sistema operativo, se utilizará el término general "Windows".

Adobe Acrobat 6.0: Adobe® Acrobat® 6.0 Standard En donde no existan distinciones entre las diferentes versiones de la susodicha aplicación, se utilizará el término general "Adobe Acrobat".

■ ScanSnap y los Manuales

ScanSnap fi-5110EOX2 consiste en:

- 1) Escáner de Imagen a Color fi-5110EOX2.
- 2) Portador de hojas: Hoja de plástico en el cual podrá insertar documentos para su digitalización. Con este portador, podrá digitalizar documentos de tamaño grande tales como A3 / B4 / 11x17pul, y documentos de forma irregular tales como recortes de periódico, etc.
- 3) ScanSnap Manager: Programa controlador del ScaSnap para digitalizar y guardar documentos.
- 4) CardMinder: Software con motor OCR que permite capturar y manejar datos de tarjetas de visita, para ser usados en programas administradores de información personal tales como Microsoft® Outlook®.
- 5) Adobe® Acrobat®: Software estándar de De facto para generar y manipular documentos electrónicos de formato PDF.

Para una mayor aclaración podrá consultar los manuales siguientes:

ScanSnap fi-5110EOX2 Comenzando

(Este manual):

Proporciona información básica para la instalación y uso del ScanSnap.

ScanSnap fi-5110EOX2 Guía del Usuario

(Manual en formato PDF incluido en el Setup CD-ROM del ScanSnap):

Proporciona la información detallada sobre la instalación del software de ScanSnap y el hardware, la operación del hardware del escáner y el ScanSnap Manager.

CardMinder Guía del Usuario

(Manual en formato PDF incluido en el Setup CD-ROM del ScanSnap):

Proporciona la información detallada sobre la utilización de CardMinder.

ScanSnap Organizer Guía del Usuario

(Manual en formato PDF incluido en el Setup CD-ROM del ScanSnap):

Proporciona la información detallada sobre la utilización de CardMinder.

Para la información en cómo utilizar Adobe Acrobat, consulte la "Ayuda de Adobe Acrobat".

■ Información de Regulación

Declaración de FCC

This equipment has been tested and found to comply with the limits for a Class B digital device, pursuant to Part 15 of the FCC Rules. These limits are designed to provide reasonable protection against harmful interference in a residential installation. This equipment generates, uses, and can radiate radio frequency energy and, if not installed and used in accordance with the instruction manual, may cause harmful interference to radio communications. However, there is no guarantee that interference will not occur in a particular installation. If this equipment does cause harmful interference to radio or television reception, which can be determined by turning the equipment off and on, the user is encouraged to try to correct the interference by one or more of the following measures:

- Reorient or relocate the receiving antenna.
- Increase separation between equipment and receiver.
- Connect equipment to an outlet on a circuit different from that to which the receiver is located.
- Consult your dealer or an experienced radio/TV technician.



Cambios o modificaciones a este equipo sin la autorización expresada por el partido responsable a dichas acciones, podría anular la autoridad del usuario para operarlo.



Para cumplir con los límites del apartado 15 de las normas del FCC de la clase B, se requiere el uso del cable de interfaz USB y del cable de AC.

Regulaciones Canadienses DOC

This digital apparatus does not exceed the Class B limit for radio noise emissions from digital apparatus set out in the Radio interference Regulations of the Canadian Department of Communications.

This Class B digital apparatus complies with Canadian ICES-003.

Le présent appareil numérique n'émet pas de bruits radioélectriques dépassant les limites applicables aux appareils numériques de la classe B prescrites dans le Règlement sur le brouillage radioélectrique dicté par le ministère des Communications du Canada.

Cet appareil numérique de la classe B est conforme à la norme NMB-003 du Canada.

Bescheinigung des Herstellers / Importeurs

Für den fi-5110EOX2 wird folgendes bescheinigt:

- In Übereinstimmung mit den Bestimmungen der EN45014(CE) funktentstört
- Maschinenlärminformationsverordnung 3. GPSGV, 06.01.2004: Der höchste Schalldruckpegel beträgt 70 dB (A) oder weniger, gemäß EN ISO 7779.

Programa Internacional de ENERGY STAR®

Como un asociado de ENERGY STAR®, PFU LIMITED ha determinado que este producto corresponde a las pautas de ENERGY STAR® para la eficiencia de energía.



El Programa de Equipo de Oficina de ENERGY STAR® Internacional es un programa internacional que promueve el ahorro de energía mediante la penetración de los ordenadores eficientes de energía y otros equipos de oficina. El programa apoya el desarrollo y la diseminación de productos con las funciones que reduce eficazmente el consumo de energía. Es un sistema abierto en el cual los propietarios comerciales pueden participar voluntariamente. Este programa es dirigido a equipos de oficina tales como los ordenadores, monitores, impresoras, facsímiles, copiadoras, escáneres, y dispositivos de multifunción. Sus estándares y logotipos () son uniformes entre las naciones participadas.

Uso en Entornos de Alta Seguridad

Este producto ha sido diseñado, desarrollado y fabricado para un uso general asumiendo la utilización en entornos de oficina, personales, domésticas, industriales regulares y de general-intención. NO ha sido diseñado, desarrollado ni fabricado para la utilización en entornos que impliquen grandes riesgos potenciales a la vida y la salud cuando un grado extremadamente alto de seguridad es requerido, y que, si no son tomadas, pudieran ocasionar

lesiones, daños físicos, pérdidas similares o incluso la muerte (llamado de aquí en adelante simplemente como “Utilización en Entornos de Alta Seguridad”). Dichos entornos incluyen, sin limitaciones: Control de reactores de energía nuclear, control automático de vuelo de aeronaves, control de tráfico aéreo, control operativo en los sistemas del transporte de masa, equipo médico para la vida sustentada, y el control de lanzamiento de armas, cuando provisionalmente la seguridad en cuestión no es asegurada. El usuario debe de utilizar este producto adoptando las medidas para asegurar la seguridad en tales entornos de alta seguridad. PFU LIMITED no asume ninguna responsabilidad en absoluto para los daños surgiendo del uso de este producto por el usuario en los Entornos de Alta-Seguridad, y para cualquiera reclamación o indemnización de los daños por el usuario o un tercero.

Acerca del uso de mercurio



La(s) Lámpara(s) dentro de este producto contiene(n) mercurio y deberá(n) ser reciclada(s) o desechada(s) de acuerdo con las disposiciones gubernamentales.

Para evitar heridas inesperadas, léase el siguiente apartado con atención.

Hacer algunas de las siguientes acciones podría provocar graves heridas personales:

- No ponga sustancia de la lámpara en su boca, porque contiene mercurio.
- No incinere, aplaste, o destruya el escáner.
- No respire el líquido químico contenido en las piezas del escáner.

■ Indicaciones

Indicaciones de Advertencia Utilizadas En Este Manual



Esta indicación alerta a los operadores a una operación que, si no es observado estrictamente, podría provocar graves heridas o incluso la muerte.

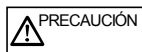

Esta indicación alerta a los operadores de una operación que, si no es estrictamente observada, podría causar peligro sobre la seguridad al personal o provocar algún daño en el equipo.

Símbolos Utilizados En Este Manual

En este manual, los siguientes símbolos son utilizados adicionalmente a las indicaciones de precaución y advertencia.



Este símbolo alerta a los operadores de la información particularmente importante. Asegúrese de leer esta información.



Este símbolo alerta a los operadores de los consejos útiles con respecto a la operación.



Un símbolo de TRIÁNGULO indica que se ha de tener cuidado y atención.

El dibujo dentro del triángulo muestra la precaución específica.



UN CÍRCULO con una línea diagonal interior muestra una acción específica NO permitida a los usuarios.

El dibujo interior o debajo del círculo muestra la acción específica que no es permitido.



Los caracteres perfilados con un fondo de color, muestran las instrucciones que los usuarios deben seguir.

Un dibujo que muestra la instrucción específica podría estar incluido.

Etiquetas de Advertencia

Este producto presenta la siguiente etiqueta de advertencia.



Los alrededores del área en donde se halla ésta etiqueta podrían estar muy calientes. Tenga mucho cuidado de no sufrir quemaduras.



NO manche, borre o raspe, o quite del escáner las etiquetas de advertencia.

Pantallas Utilizadas en los Ejemplos de Este Manual

Las pantallas en los ejemplos en este manual están sujetas a cambios sin previo aviso con el interés del mejoramiento del producto.

Si la actual pantalla visualizada es diferente a las pantallas en este manual, opere siguiendo la actual pantalla visualizada.

Además, las capturas de pantalla en este manual fueron tomadas con el ScanSnap Manager, CardMinder, ScanSnap Organizer, PDF Thumbnail View y Adobe Acrobat

Acerca del Mantenimiento

El usuario no debe de ejecutar reparaciones en este escáner.

Póngase en contacto con la tienda donde compró el escáner o un distribuidor autorizado de servicio de Escáner de Imagen de FUJITSU para hacer las reparaciones de este producto.

■ Precauciones de Seguridad

SIGA ESTAS INSTRUCCIONES Y ASEGÚRESE DE PRESTAR ATENCIÓN A TODAS LAS ADVERTENCIAS Y PRECAUCIONES DESCRITAS A CONTINUACIÓN.



No toque el enchufe de alimentación con las manos húmedas. El hacerlo, podrá causar una descarga eléctrica.



Un cable de Alimentación AC dañado podría causar fuego o una descarga eléctrica.

No tire, gire, caliente, dañe, modifique ni coloque objetos sobre los cables de AC.

Tampoco NO utilice cables de AC o enchufes de alimentación que se encuentren dañados, ni cables de AC o enchufes de alimentación cuando la toma de corriente de pared esté suelta (o floja).



Utilice sólo los cables de AC y de conexión suministrados con este producto. El no utilizarlos, podría causar descargas eléctricas y el posible deterioro del equipo.

No utilice los cables suministrados con este escáner en otros aparatos; esto podría dañar dicho aparato y ocasionar una descarga eléctrica.



Utilice este escáner sólo con el voltaje y corriente de alimentación indicada. Un voltaje y corriente de alimentación Impropia pueda provocar fuego o una descarga eléctrica.

Evite en conectarlo en alimentadores múltiples.



Limpie el polvo de las partes metálicas en el enchufe de alimentación u otros accesorios metálicos, usando un paño suave y seco. El polvo acumulado podría causar fuego o Descargas eléctricas.



No instale el escáner en zonas cercanas a fuentes de calor, vapor, humedad o de polvo. El hacerlo, podría causar fuego o Descarga eléctrica.



Si detecta calor proveniente del dispositivo o detecta algún otro problema como humo, olores extraños, ruidos raros, etc., apague inmediatamente el escáner y desenchúfelo de la toma de corriente.

Asegúrese que el humo haya cesado, y luego contacte con el distribuidor donde adquirió el escáner o un centro autorizado de servicios técnicos de escáner de FUJITSU.



Si el escáner esta dañado por cualquier razón, apague el escáner y desenchufe el cable de alimentación antes de contactar con el distribuidor donde adquirió el escáner.



No inserte o deje caer objetos metálicos en el escáner.
No escanee documentos húmedos o documentos con Clips o Grapas.
No salpique o permita que el escáner se moje.



Si algún objeto extraño (agua, pequeños objetos metálicos, líquidos, etc.) entra en el escáner, apáguelo de inmediato y desconéctelo del enchufe de alimentación, luego contacte con el distribuidor donde adquirió el escáner o el Centro de Servicios de Mantenimiento. Preste especial atención en lugares donde haya niños pequeños.



No desmonte o modifique el escáner. El interior de éste contiene componentes de alto voltaje. Tocar estos componentes podrá causar fuego o Descargas eléctricas.



El siguiente describe las precauciones importantes.



Instale el escáner en una mesa, en la cual ninguna parte del escáner sobresalga de dicha mesa. Para un correcto funcionamiento, verifique que el escáner esté instalado sobre una superficie plana.



No instale el escáner en superficies inestables. Instale el escáner en una superficie plana que sea libre de vibraciones para evitar su caída.
Instale el escáner en una superficie fuerte que soporte su peso y el de otros dispositivos.



Enchufe firmemente el cable de alimentación en la salida de alimentación para que no se pueda soltar.



Instale el escáner fuera de campos magnéticos fuertes y de otras fuentes de interferencia eléctrica. Además, proteja el escáner de la electricidad estática, la cual pueda causar al escáner un mal funcionamiento.



No utilice pulverizadores de aerosoles para limpiar el escáner. Los pulverizadores provocan el ingreso del polvo en el escáner, ocasionando un mal funcionamiento de éste.



Cuando no utilice el escáner durante un largo período, por su seguridad, asegúrese de desenchufarlo de la toma de corriente eléctrica.



No instale el escáner exponiéndolo directamente a la luz solar o cerca de fuentes de calor. El hacerlo, podría provocar un exceso de calor que origine fuego o un mal funcionamiento de éste. Para evitar estos problemas Instale el escáner en un lugar suficientemente ventilado.



No bloquee las salidas de ventilación. El Bloqueo de las salidas de ventilación origina calor en el interior del escáner, el cual podría provocar fuego o un mal funcionamiento.



No coloque objetos pesados en el escáner o utilice la parte superior del escáner para colocar otros elementos. Una instalación inapropiada podría provocar accidentes.



No mueva el escáner con los cables de alimentación y de interfaz conectadas debido a que este podría dañar los cables, causando el fuego, descarga eléctrica o heridas. Antes de mover el escáner, asegúrese de desenchufar el cable de alimentación y desconectar los cables de interfaz conectados. Además, asegúrese que el suelo esté libre de obstáculos.



Evite tocar cualquier mecanismo del escáner cuando está escaneando porque este puede causarle alguna herida.



No utilice el escáner inmediatamente después de haberlo movido desde un lugar frío a uno caliente. El hacerlo podría causar condensación, la cual podría ocasionar errores de digitalización. Antes de utilizarlo, déjelo reposar por 1 ó 2 horas.



Cuando realiza la limpieza, asegúrese de que no haya objetos extraños en el interior del escáner, además tenga cuidado de que el muelle de soporte (la sección de metal) no lastime sus manos o enganche algún paño o ropa, dado que un muelle deformado de dicho tipo puede causar heridas.

1. Preparación

Este capítulo describe las preparaciones que debe hacer antes de empezar a utilizar ScanSnap.



No conecte el escáner a su ordenador antes de instalar el "ScanSnap Manager". El hacerlo, el escáner funcionará incorrectamente. Consulte el Capítulo 2 para la instalación del ScanSnap Manager.

1.1. Verificación del Contenido del Paquete

Cuando desembale el paquete del escáner, asegúrese que todos elementos están incluidos comprobando mediante la lista de contenidos, incluida en el paquete.

1.2. Nombres y Funciones de Piezas

Esta sección describe los nombres de piezas y sus funciones.

■ Lado Frontal

Tapa de la Bandeja de Entrada

Abra esta cubierta cuando utilice el escáner.

→ La apertura de la cubierta encenderá el escáner

Cubierta ADF

(ADF (por sus siglas en inglés): Alimentador Automático de Documentos)

Bandeja de Salida

Coloque el escáner alineando las dos protuberancias frontales a los orificios en la parte inferior del escáner.

Palanca de Apertura de Cubierta

Tirar de esta palanca para abrir la Cubierta ADF.

Tapa de la Bandeja de Entrada

Abra esta tapa y coloque los documentos aquí cuando realice una digitalización.

Guías Laterales

Ajuste estas guías al ancho del documento para prevenir imágenes torcidas.

Bandeja de Salida

Para el uso de esta bandeja, despléguelo de la manera mostrada en la figura.

→ Los documentos serán expulsados del ADF a ésta bandeja.

* También podrá utilizar el escáner sin la Bandeja de Salida

■ Botones



Botón [SCAN]

Inicia la digitalización.

Botón [POWER]

Enciende y apaga el escáner.

Lámpara de Encendido

Indica el estado del escáner.

Verde :Listo
Verde(Parpadeando):Digitalizando
Naranja :Error
NO ilumina :Apagado

■ Lado Posterior

Conector USB

Conector del adaptador de AC

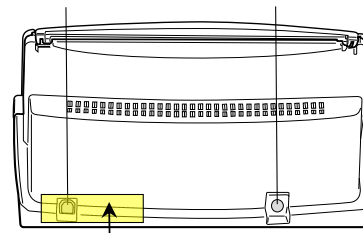

Etiqueta: Después de haber instalado el ScanSnap Manager a su ordenador, quite esta etiqueta para conectar el escáner a su ordenador.



Para la Especificación de documentos, consulte la "Guía del Usuario del ScanSnap fi-5110EOX2" almacenada en Setup CD-ROM del ScanSnap.



El escáner se enciende y apaga automáticamente al abrir/ cerrar la tapa de la Bandeja de Entrada. Para apagar el escáner con la Bandeja de Entrada abierta, pulse el botón [POWER].

2.1.2. Instalación del ScanSnap Manager, ScanSnap Organizer, CardMinder y PDF Thumbnail View

Prepare el Setup CD-ROM del ScanSnap.

1. Inserte el Setup CD-ROM del ScanSnap en la unidad de CD.

⇒ La ventana de instalación aparecerá.



Esta ventana no será visualizada automáticamente cuando la configuración de "Autoplay" de su ordenador esté desactivada. En este caso, ejecute "Setup.exe" directamente en este CD-ROM mediante "Explorar" o "Mi PC".

2. Haga clic en el botón de [Instalar Productos].

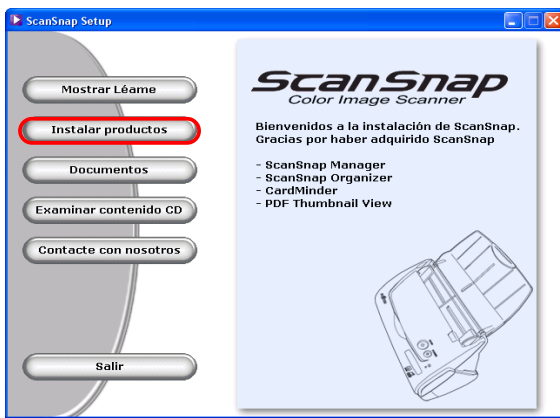

⇒ La instalación del ScanSnap Manager, ScanSnap Organizer, CardMinder y PDF Thumbnail View se iniciarán, y la ventana asistente aparecerá.

3. La ventana de instalación aparecerá. Siga las instrucciones de la ventana para la instalación de los programas.



La siguiente ventana aparecerá durante la instalación.

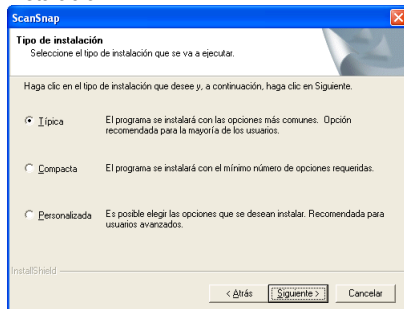

[Típica] <Recomendada>
"ScanSnap Manager", "ScanSnap Organizer", "CardMinder" y "PDF Thumbnail View" son instalados incluyendo sus manuales.

[Compacta]
"ScanSnap Manager" es instalada con su manual.

[Personalizada]
Podrá seleccionar el software y el manual que desee instalar.

(Cuando realice una re-instalación, las siguientes 2 ventanas no aparecerán)

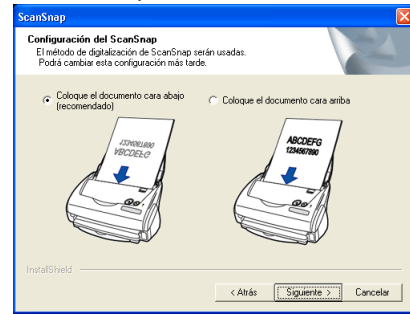

[Coloque el documento boca abajo (Recomendado)]

Ajuste para colocar el documento con cara y cabeza abajo.

[Coloque el documento cara arriba]

Ajuste para colocar el documento con cara y cabeza arriba. (Nota: este ajuste podrá ser configurado después de la instalación.)

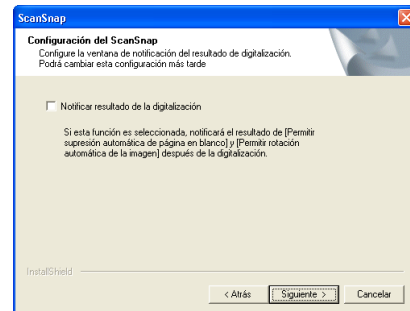

Aquí se especifica la configuración para realizar "Notificar resultado de la digitalización". Si selecciona esta casilla, la ventana de notificación de la realización de las configuraciones siguientes aparecerá:

- Permitir supresión automática de página en blanco
- Permitir rotación automática de imagen

4. Cuando la instalación haya terminado, reinicie su ordenador.



Consulte la "Guía del Usuario del ScanSnap" para aprender más acerca del ScaSnap Manager o la instalación del CardMinder.

2.2. Conexión del Escáner

Conecte el escáner después de re-iniciar el ordenador.

2.2.1. Conexión del cable de AC



No utilice otros cables de los suministrados con este producto. Utilice sólo los cables de AC y de conexión especificados.

1. Conecte el cable de AC con el adaptador de AC.

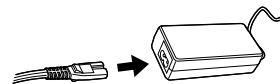

2. Inserte el adaptador de AC al conector del adaptador del escáner y el cable de AC en el enchufe.

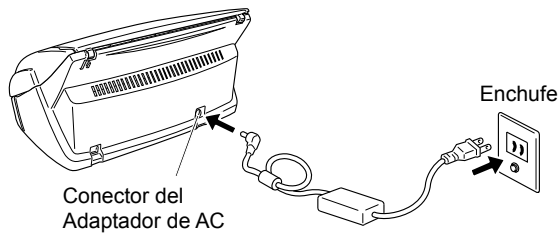

2.2.2. Conexión del cable de USB

Utilice el siguiente procedimiento para conectar el cable de USB.



- Use el cable USB suministrado con este escáner. NO se garantiza la operación con otros cables USB disponibles en el mercado.
- Cuando conecta el escáner a un concentrador ("Hub") de USB, asegúrese de conectarlo al concentrador más cercano (primera etapa) a su ordenador. Si lo conecta a un concentrador de USB desde la segunda etapa hacia adelante, el ScanSnap podría funcionar incorrectamente.

1. Quite la etiqueta engomada que cubre el conector USB.
2. Conecte el cable de USB al escáner y el otro extremo a su ordenador.

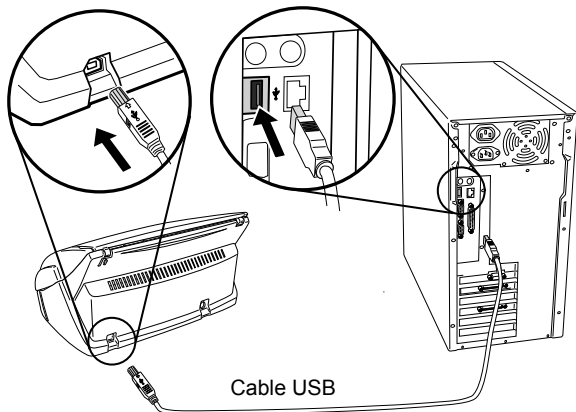

3. Abra la tapa de la Bandeja de entrada del escáner.



Si el escáner no se enciende automáticamente, pulse el botón [POWER] en el escáner.

⇒ Su ordenador detectará el escáner automáticamente.

En caso de Windows 98

Habrà una petición para insertar un disco. Cuando este ocurra, inserte el CD-ROM de Windows 98 en la unidad de CD. Y luego haga clic el botón de [ACEPTAR].

En caso de Windows Me

El nuevo hardware es detectado y la instalación será completada automáticamente.

En caso de Windows 2000

Cuando aparece [Firma digital no encontrada], haga clic el botón de [Sí].

En caso de Windows XP

- 1) Cuando aparece [Asistente para hardware nuevo encontrado], seleccione "No por el momento" y haga clic en el botón de [Siguiente >].

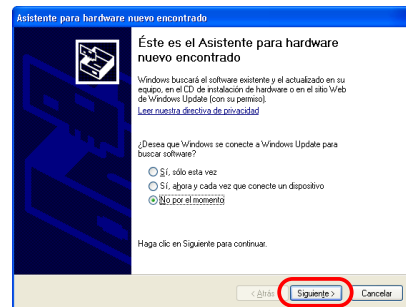

(Esta pantalla solo se visualizará si Service Pack 2 esté instalado)

- 2) En la siguiente ventana haga clic en el botón de [Siguiente >].

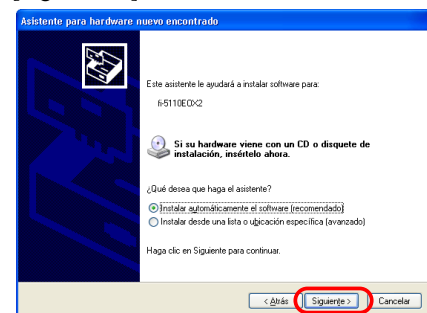

- 3) Cuando aparece [Instalación de hardware], haga clic el botón de [Continuar].

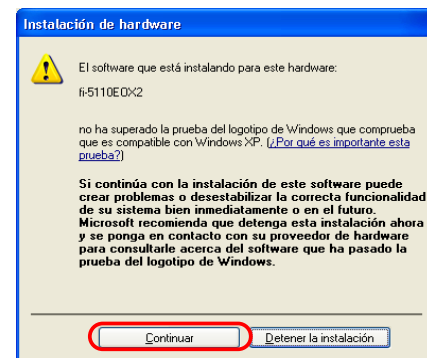

"Asistente para hardware nuevo encontrado" aparecerá.

- 4) Cuando la instalación se termine, haga clic en el botón [Finalizar].

La instalación de ScanSnap ha sido completa.



El icono del "ScanSnap Manager" en la bandeja de tareas se visualiza como .

Cuando el icono permanece como , pulse el botón [POWER] para apagar el escáner y vuelva a encenderlo pulsando una vez más el botón [POWER]. (Espere 5 segundos como mínimo antes de re-encender el escáner.)



Para apagar / encender el escáner mediante el botón [POWER]. Presiónelo por más de 1 segundo.

*Para prevenir errores, el botón [POWER] no funcionará si no es pulsado por más de 1 segundo.

3. Cómo Utilizar ScanSnap

Este capítulo describe la operación básica de ScanSnap.

3.1. Digitalización de Documentos

Con el "ScanSnap" podrá transformar sus documentos, en su escritorio, de papel a archivos digitales y guardarlos con sólo pulsar un botón. La imagen digitalizada podrá verse en la pantalla utilizando las aplicaciones suministradas (Adobe Acrobat, CardMinder).

Las 2 formas típicas de uso son:

- ① Crear copias de seguridad (backup) digital de los documentos generales de oficina en forma de archivo PDF. Podrán ser vistos o editados utilizando "Adobe Acrobat". Adobe Acrobat le permite utilizar información digitalizada en su totalidad con el uso de la función OCR (Reconocimiento Óptico de Caracteres) para el reconocimiento del texto en la imagen, función de seguridad para configurar contraseñas, etc. (Nota: Para obtener información acerca del uso de Adobe Acrobat, consulte la [Ayuda] del Adobe Acrobat.)
- ② Escanear y manejar las tarjetas de visita. Con "CardMinder", podrá escanear, reconocer, editar las tarjetas de visita, y exportar el dato para una aplicación popular de información personal tal como Outlook.

3.2. Acerca de las Configuraciones de Exploración

Podrá cambiar las configuraciones de ScanSnap utilizando el "ScanSnap Manager".

1. Haga clic con el botón derecho del ratón en el icono "ScanSnap Manager"  situado en la bandeja de tareas y seleccione [Ajuste ...] desde el siguiente menú.

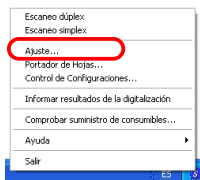

⇒ La ventana de "Escanear y guardar configuración" aparecerá.

2. Cambie las configuraciones de exploración en la ventana de "Escanear y guardar configuración".



Existen 6 fichas para configurar el escaneo:

- [Aplicación] Selecciona la aplicación para visualizar /editar imágenes digitalizadas.
- [Guardar en] Especifica la carpeta y el nombre de archivo para guardar las imágenes digitalizadas.
- [Modo de escaneo] Especifica la calidad de la imagen escaneada.
- [Tipo de archivo] Selecciona el tipo del archivo (PDF, JPEG) para las imágenes digitalizadas.
- [Tamaño de papel] Selecciona el tamaño del documento a escanear.
- [Compresión] Selecciona la velocidad de compresión del archivo.



Véase la "Guía del Usuario del ScanSnap" en el "Setup CD-ROM" del ScanSnap para aprender más sobre estas configuraciones.

3. Haga clic el botón [ACEPTAR] para terminar la configuración.

⇒ Las configuraciones nuevas serán activadas.

3.3. Digitalización Documentos de Oficina

1. Seleccione "Adobe Acrobat" situado debajo de [Aplicación] en "Escanear y Guardar las Configuraciones".
2. Coloque los documentos en el escáner.

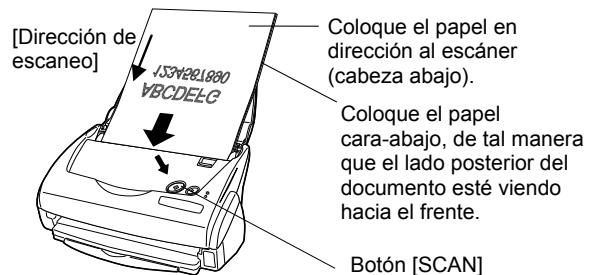

En el **paso 3** de la sección [2.1.2 Instalación del ScanSnap Manager, ScanSnap Organizer, CardMinder y PDF Thumbnail View], si ha seleccionado [Permitir que el documento sea digitalizado con la cara hacia arriba por el ADF], coloque el documento de la siguiente manera.

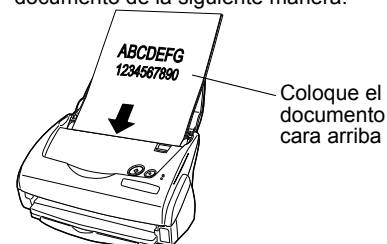

3. Pulse el botón [Scan] en el escáner.
 - ⇒ La digitalización se inicia.
 - ⇒ Cuando la digitalización haya terminado, Adobe Acrobat se iniciará y visualizará las imágenes escaneadas.



- También podrá utilizar otra aplicación para visualizar las imágenes escaneadas.
- Pulsando el botón [SCAN], los documentos serán digitalizados en el modo "Dúplex". Para digitalizar el documento en el modo "Simplex", cambie los ajustes mediante el ScanSnap Manager .
- ScanSnap puede escanear los documentos utilizando distintas configuraciones. Véase la "Guía del Usuario de ScanSnap" en el "Setup CD-ROM de ScanSnap" para aprender más sobre la digitalización de documentos.

3.4. Digitalización con el Portador de Hojas

Con el Portador de hojas, podrá digitalizar documentos de tamaño grande tales como A3, B4 o 11 x 17pul, y documentos en forma irregular tales como recortes de periódicos, etc.

Como ejemplo, esta sección describe la digitalización de un documento de tamaño A3.

Para la digitalización de un documento tamaño A3, tendrá que doblarlo por la mitad y siga los pasos siguientes.

1. Doble la página por la mitad con la cara a escanear hacia fuera.
Doble la página manera que la parte doblada no se encuentre hinchada.

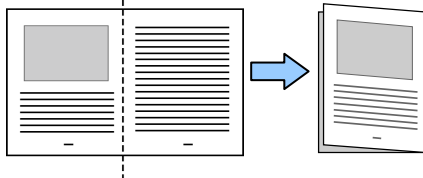

2. Abra el Portador de hojas e inserte el documento doblado.

Alinee el documento pegándolo al borde superior y el doblado del documento al borde derecho del Portador de hojas.

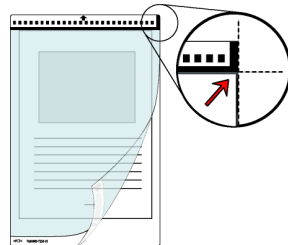

3. Coloque el Portador de hojas en el escáner.

- Coloque, el portador de hojas cara abajo (con el patrón blanco y negro en dirección al escáner) tal y como la flecha muestra.
- Cuando usa el portador de hojas, no podrá digitalizar varias hojas continuamente. Tendrá que digitalizar una hoja a la vez.

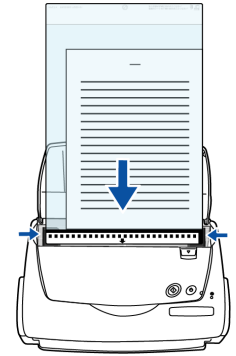

4. Pulse el botón [Scan] del escáner.

- ⇒ La imagen frontal y posterior del dato, en el modo [Creación de 2 páginas en una sola imagen], son juntas en una sola imagen.

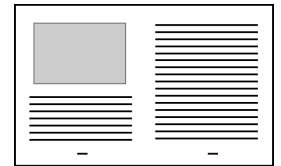

La colocación del documento y la configuración del ScanSnap Manager varían de acuerdo al documento a digitalizar. Para más detalles, consulte la "Guía del Usuario" en el "ScanSnap Setup CD-ROM".

3.5. Digitalización las Tarjetas de Visita

1. Seleccione "CardMinder" situado debajo de [Aplicación] "Escanear y Guardar las Configuraciones".



- Cuando "CardMinder" esta seleccionado, solamente las funciones [Aplicación] y [Modo de escaneo] son activadas .
- Véase la "Guía del Usuario de ScanSnap" en el "Setup CD-ROM de ScanSnap" para aprender más sobre las configuraciones.

2. Coloque las tarjetas de visita en el escáner. Ajuste las guías laterales a la anchura de la tarjeta de visita.

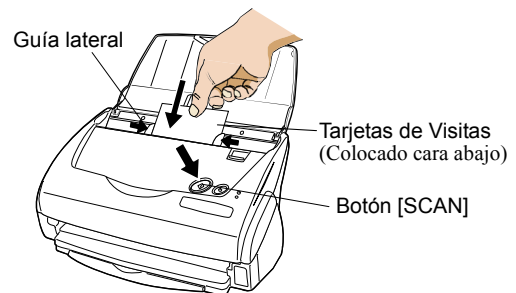

3. Pulse el botón [SCAN] del escáner.

- ⇒ La digitalización se inicia.
- ⇒ La ventana de "CardMinder" se abre, y los datos de caracteres reconocidos tales como, nombre, compañía, y dirección de correo electrónico, aparecen en la ventana.

4. La siguiente ventana aparecerá. Seleccione una tarjeta de visita desde la lista de Datos. Examine el dato en el campo de resultado de Reconocimiento en esta ventana. Corrija el dato si encuentra un error de reconocimiento.

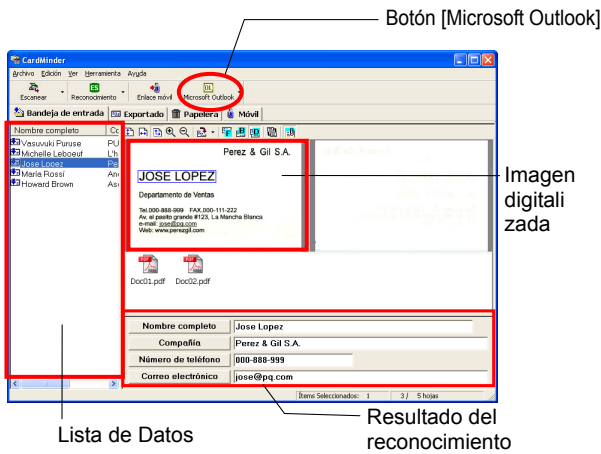

5. Utilizando Outlook como ejemplo, después de verificar el dato obtenido de tarjetas, seleccione las tarjetas que desee exportar a Outlook. Haga clic el botón de [Microsoft Outlook] en la Barra de herramientas. El dato será exportado a Outlook.



Podrá enviar el dato (resultado del reconocimiento) a las aplicaciones siguientes:

- Microsoft® Outlook®
- Outlook Express
- ACT!™
- GoldMine®

O podrá guardar el dato en el formato de CSV para importar a otras aplicaciones, tales como Excel. Consulte la "Guía de Usuario de CardMinder" para obtener detalles.

6. Inicie Outlook para confirmar los datos importados.
7. Cuando desee salir de "CardMinder", seleccione [Salir] en el menú de [Archivo].



"CardMinder" también proporciona otras funciones. Consulte la "Guía de Usuario de CardMinder" en el "Setup CD-ROM de ScanSnap" para obtener más información.

3.6. Acerca de PDF Thumbnail View

"PDF Thumbnail View" es un programa que permite al Explorador de Windows visualizar miniaturas de archivos PDF.

Este programa estará desactivado por defecto. (*Este programa es instalado solo en los OS Windows 2000 ó Windows XP.)

Activando PDF Thumbnail View

1. En el menú de [Inicio], seleccione [Programas] - [PDF Thumbnail View] - [Herramienta de Configuración].
2. Seleccione "Habilitar" y haga clic el botón de [Aceptar] en la ventana de "Configuración de funciones de PDF Thumbnail View".

⇒ Podrá ver las imágenes thumbnail de los archivos de PDF con el Explorador de Windows al igual como bitmap o imágenes de JPEG.



Véase la "Guía del Usuario de ScanSnap" en el "Setup CD-ROM de ScanSnap" para los detalles.

3.7. ScanSnap Organizer

ScanSnap Organizer es una aplicación que administra los archivos de imagen tales como JPEG y PDF, y los visualiza en forma de miniaturas (thumbnail).

Podrá ver los archivos sin tener la necesidad de abrirlos. También podrá crear carpetas y ordenar archivos para diferentes propósitos.

También, sin abrir el archivo, podrá ver y cambiar de página en los archivos de páginas múltiples desde la miniatura visualizada.

Desde el menú de [Inicio], si selecciona [Todos los Programas] – [ScanSnap Organizer] – [ScanSnap Organizer], la siguiente pantalla aparecerá.

Vista de Carpetas

Las carpetas seleccionadas en ScanSnap Organizer son visualizadas.

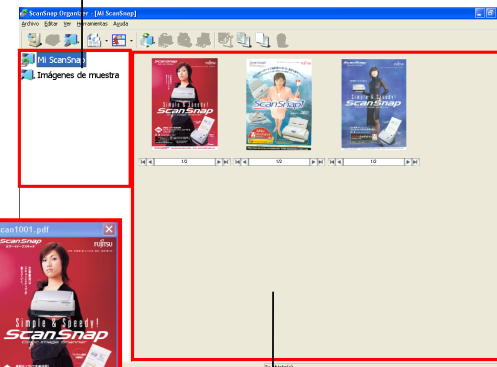

Vista de Archivos

Archivos PDF o JPEG de la carpeta seleccionada son visualizados miniaturas

Ventana Pop-up de Miniaturas (Thumbnail)

La página seleccionada es visualizada en una ventana pop-up

Imagen miniatura (Thumbnail)

La imagen miniatura del archivo es visualizado.



Para obtener detalles consulte la "Guía del Usuario" del ScanSnap en el "Setup CD-ROM de ScanSnap".



4. Resolución de Problemas

Este capítulo describe los problemas más comunes durante el uso de ScanSnap y cómo remediarlos.

4.1. Lista de Control de la Resolución de Problemas

Antes de ponerse en contacto con el Servicio de Reparación, verifique los siguientes.

Si no puede resolver el problema después de examinar los siguientes ítems, contacte con el distribuidor donde adquirió este producto, o con un centro autorizado de servicios técnicos de escáner FUJITSU.

Síntoma	Ítem a verificar	Remedio
El escáner no se puede encender.	¿Están el cable de AC/USB y el adaptador de AC conectados correctamente?	Conecte el cable de AC/USB y el adaptador de AC correctamente. Desconecte y re-conecte el cable de AC y el adaptador de AC. (Espere 5 segundos como mínimo antes de reconectar el cable de AC.)
	¿La tapa de la Bandeja de Entrada se encuentra cerrada? (El suministro de energía eléctrica es controlado por la apertura / cierre de la tapa de la Bandeja de Entrada.)`	Abra la tapa de la bandeja entrada.
	¿Se ha iniciado Windows completamente? (El suministro de energía eléctrica del escáner es controlado por el encendido o apagado del ordenador.)	Espere que Windows se inicie por completo. La lámpara de encendido podría no estar iluminándose si Windows se está iniciando o el escáner se encuentra en el modo de ahorro de energía.
	¿Ha pulsado el botón [POWER] para apagar el escáner? (El escáner puede ser apagado mediante le botón [POWER] cuando la tapa de la Bandeja de Entrada se encuentre abierta.)	Pulse el botón [POWER] en el escáner.
La digitalización no inicia.	¿Esta el cable de USB conectado correctamente?	Conecte correctamente el cable de USB. (Cuando utiliza un concentrador (hub), compruebe la alimentación eléctrica.)
	¿La luz de la lámpara de encendido [Ⓞ] parpadea repetidamente?	Desconecte y re-conecte el cable de AC y el adaptador de AC. (Espere 5 segundos como mínimo antes de reconectar el cable de AC.)
	¿Se ha iniciado el "ScanSnapManager"? (Si el ScanSnap Manager es iniciado con éxito, el icono  de "ScanSnap Manager" aparecerá en la bandeja de tareas.)	Si el icono de " ScanSnapManager " no se visualiza, en el menú de [Inicio], seleccione [Programas] - [ScanSnap Manager] - [ScanSnap Manager] para poder iniciar el ScanSnap Manager.
	¿Está funcionando el ScanSnap Manager correctamente? (Si el ScanSnap Manager no está funcionando normalmente, el icono de "ScanSnap Manager" en la barra de tarea se visualiza como  .)	Ejecutar el procedimiento siguiente: 1. Realice "Buscar cambios de hardware" en el "Administrador de dispositivos" (*1). Si la situación no mejora ejecute el paso 2. 2. Desconecte y re-conecte el cable de AC y el adaptador de AC. Si este no hace cambiar el estado, ejecute el paso 2. (Espere más de 5 segundos antes de reconectar el cable de AC.)). Si la situación no mejora ejecute el paso 3 3. Si está usando un concentrador (hub) de USB, conecte el ScanSnap directamente a su ordenador.). Si la situación no mejora ejecute el paso 4. 4. Si su ordenador tiene varios puertos USB, conecte el escáner a otro puerto USB. Si la situación no mejora ejecute el paso 5 5. Reinicie su ordenador. Si ninguno de los susodichos pasos remedia el problema, desinstale y re-instale ScanSnap Manager. (*2)
	¿Está la ventana de "Escanear y guardar configuración" todavía visualizada?	Cierre la ventana "Escanear y guardar configuración", y escanee el documento.

Síntoma	Ítem a verificar	Remedio
Las líneas verticales aparecen en la imagen escaneada.	¿Está sucio el interior de la sección de alimentación?	Limpie el interior del ADF siguiendo las instrucciones en "5. Cuidado Diario"
La imagen generada está desalineada o deformada.	¿Está el documento colocado correctamente en la bandeja de entrada?	Coloque el documento correctamente.
Las líneas en el documento están borrosas. (Ejemplo: La líneas de una hoja rayada no aparecen.)	¿Ha digitalizado en el modo "Color" documento que contiene letras imprenta, tablas con rayas o caracteres escritas a mano?	El modo color es utilizado para capturar imágenes a colores tales como fotografías en alta calidad. Para documentos que contengan letras imprenta, tablas con rayas o caracteres escritas a mano, en la ventana "Escanear y guardar configuración" seleccione [Modo de escaneo] > [Opción] y marque la casilla de selección [Configuración sólo para documentos de Texto].
La imagen digitalizada está muy clara u oscura.	¿En la exploración en Blanco y Negro, Está la [Opción...] - "Brillo" en la [Modo de escaneo] ajustado extremadamente en Claro u Oscuro?	Ajuste el "Brillo" en [Modo de escaneo] - [Opción...] en la ventana de "Escanear y guardar configuración".
La velocidad de digitalización es bien lenta.	¿Su PC cumple con los requisitos de sistema recomendado?	Confirme que los requisitos de sistema en "Antes de Instalar ScanSnap" en el Capítulo 2 de la "Guía del Usuario fi-5110EOX2". La velocidad de digitalización disminuirá, si el CPU y la memoria RAM no cumplen con los requisitos recomendados. Si este es el caso, en [Modo de escaneo] - [Opción...] de la ventana "Escanear y guardar configuración", desactive las siguientes casillas para aumentar la velocidad de digitalización. <ul style="list-style-type: none"> ● Permitir corrección automática de páginas torcidas ● Permitir rotación automática de imagen
	¿Está el escáner conectado al PC mediante un cable interfaz USB 1.1? Cuando utiliza esta interfaz, la velocidad de transferencia de datos podría ser bien lenta cuando el escáner transmite datos de gran tamaño al PC.	Cuando su PC es equipado con una interfaz USB 2.0, conecte el escáner al PC mediante un cable de ésta interfaz. (Cuando utilice un concentrador (hub) USB, es necesario que use uno que disponga de interfaz USB 2.0.) (*3)
Alimentación múltiple ocurre frecuentemente. (*4)	¿Está el Pad ASSY sucio?	Reemplace el Pad ASSY siguiendo las instrucciones en "5.3. Limpieza del Interior del Escáner" .
	¿Está el Pad ASSY gastado?	Limpie el Pad ASSY siguiendo las instrucciones en "6.2. Reemplazo del Pad ASSY" .
	¿Es el lote de documento más grueso que 4mm?	Reduzca el número de hojas, en la Bandeja de Entrada a un espesor de menos de 4 mm.
El papel no se está alimentado (se detiene a mitad del camino).	¿Está el Rodillo de recogida sucio?	Limpie el Rodillo de recogida siguiendo las instrucciones en "5.3. Limpieza del Interior del Escáner" .
	¿Está el Rodillo de recogida gastado?	Reemplace el Rodillo de recogida siguiendo las instrucciones en "6.3. Reemplazo del Rodillo de Recogida" .
	¿Hay restos de papel en el camino de alimentación de documento?	Elimine cualquier resto en el camino de alimentación del documento.
	¿El documento colocado en el escáner cumple con las condiciones descritas en la sección 3.2 del a guía del usuario? De lo contrario, el documento no pasará correctamente por el ADF.	Realice los siguientes: <ul style="list-style-type: none"> • Ligeramente empuje con su dedo una hoja del documento en el inicio de la digitalización. • Cambie la dirección de inserción del documento a digitalizar.
El escáner no es reconocido aún el ScanSnap Manager esté instalado.	¿Ha conectado el escáner al ordenador antes de haber instalado ScanSnap Manager? ¿Está el escáner registrado como "Otros dispositivos" en el "Administrador de dispositivo"?	En el menú de [Inicio], seleccione [Panel de control] - [Sistema] - [Hardware] - [Administrador de dispositivo]. Elimine el nombre del dispositivo situado bajo "Otros dispositivos" en el [Administrador de dispositivos] y reinicie el ordenador.

Síntoma	Ítem a verificar	Remedio
El tamaño del archivo de la imagen escaneada es el mismo que de un documento a colores, aunque se está escaneando en blanco y negro.	¿Está el documento en Blanco y Negro siendo escaneado en el modo de color?	Ajuste [Modo de Color:] situado en [Modo de escaneo] en la pantalla de "Escanear y Guardar las Configuraciones" a "Blanco y negro".
El lado posterior del documento aparece en la imagen escaneada cuando escanea un documento bi-direccional (ruido del lado posterior de imagen).	¿Está la casilla de verificación de "Configuración sólo para documentos de Texto." desmarcada en [Opción...] en [Modo de escaneo] en la pantalla de "Escanear y Guardar las Configuraciones"?	Marque la casilla de verificación de "Configuración sólo para documentos de Texto." (Disponible sólo en el modo de color), al cual hace que las letras, líneas y el contraste aparezcan más nítidas eliminando el ruido de la imagen del lado posterior. Este modo también podrá ser usado para documentos con fotografías o ilustraciones. Sin embargo el contraste y colores serán afectados por el modo.
Imágenes escaneadas no se visualizan en la pantalla. (Cuando "Permitir eliminación de página en blanco" es activada).	Cuando "Permitir eliminación de página en blanco" está activado, documentos que contienen sólo algunos caracteres son reconocidos como páginas en blanco y son eliminados accidentalmente de los datos de imágenes digitalizadas.	Haga clic con el botón derecho del ratón en el icono de "ScanSnap Manager" ubicado en la bandeja de tareas, luego seleccione [Ajustes...] – [Modo de escaneo] haga clic en el botón [Opción...] .Luego desactive la casilla de control "Permitir eliminación de página en blanco".
Las imágenes digitalizadas están torcidas. (Cuando "Permitir corrección automática de páginas torcidas" es activada).	¿Son los documentos alimentados en el ADF configurados en una tolerancia de torcedura de +-5 grados?	La función "Permitir rotación automática de imagen" podrá ser corregir imágenes torcidas dentro de un intervalo de +-5 grados. Coloque el documento en el escáner de tal manera el documento no exceda este límite.
	De acuerdo al contenido del documento, la detección automática de imágenes torcidas podría no funcionar correctamente.	Consulte la sección 3.4 de la Guía del Usuario
La orientación de la imagen digitalizada no se visualiza correctamente. (Cuando "Permitir rotación automática de imagen" es activada)	De acuerdo al contenido del documento, la rotación automática de imágenes podría no funcionar correctamente.	Consulte la sección 3.4 de la Guía del Usuario

*1) En Windows XP, desde la ventana "Administrador de dispositivos", haga clic con el botón derecho del ratón en el icono del ordenador y seleccione "Buscar cambios de hardware".

*2) Confirme que el ordenador y el ScanSnap estén encendidos y conectados correctamente.

- Desde la ventana de "Administrador de dispositivos", verifique si ScanSnap está reconocido como un dispositivo desconocido. Si dicho es el caso, vaya al [Panel de control] -> [Sistema] y elimínelo.
- Cierre el ScanSnap Manager.
- Vaya al [Panel de control] - seleccione [Agregar o quitar programas] y desinstale ScanSnap Manager y ScanSnap Organizer. (Consulte la sección 4.1 de la Guía del Usuario)
- Antes de re-iniciar el ordenador, elimine las siguientes carpetas.



Tenga cuidado de no eliminar otros archivos o carpetas, las cuales podrían afectar el entorno del sistema.

En el caso de Windows 2000, Windows XP:

Elimine la carpeta ScanSnap ubicada en:

c:\Documents and Settings\< nombre del usuario >\ Datos de programa \PFU\

Elimine la carpeta del controlador ubicado en:

c:\Archivos de programa\PFU\ScanSnap\

En el caso de Windows 98, ME:

Elimine la carpeta del controlador ubicado en:

c:\Archivos de programa\PFU\ScanSnap\

Después de haber eliminado las susodichas carpetas, confirme que los archivos

- fi5110e.INT
- fi5110e.PNF

en la carpeta C:\Windows\Inf hayan sido eliminadas. Si aún permanecen en dicha carpeta, elimínelas.



La carpeta C:\Windows\Inf Puede que esté oculta. Para confirmar y eliminar los susodichos archivos, seleccione de la barra de menú, [Explorador] - [Herramientas] - [Opciones de carpeta] y luego seleccione la ficha [Ver]. En esta ficha, verifique que la casilla de selección [Mostrar todos los archivos y carpetas ocultos] situada debajo de [Archivos y carpetas ocultos] esté marcada. Después de haber activado esta casilla de selección, la carpeta C:\Windows\Inf será visible y podrá verificar la existencia de los archivos fi5110e.INT y fi5110e.PNF.

- Después de haber eliminado los susodichos carpetas y archivos, reinicie su ordenador con el ScanSnap desconectado.
- Reinstale el ScanSnap Manager y re-inicie una vez más.

*3) Para confirmar el tipo de interfaz USB (1.1 ó 2.0) en el que el escáner está conectado, haga clic con el botón derecho del ratón en el icono del ScanSnap Manager en la bandeja de tareas y seleccione [Ayuda] - [Acerca de ScanSnap Manager], y luego haga clic en el botón [Detalles] en la ventana [Información de Versión]. El tipo de interfaz USB será mostrado en [Información del Escáner].

*4) "Alimentación múltiple" es un fenómeno en donde dos o más hojas son alimentadas al escáner simultáneamente.

* Visite nuestro sitio Web para su consulta. Otras informaciones útiles serán puestas en la sección FAQ en el sitio Web mostrado a continuación.

<http://scansnap.fujitsu.com>

4.2. Extracción de papeles atascados

1. Abra el ADF, levantando la palanca de apertura de cubierta.
2. Retire el documento atascado.
3. Cierre la cubierta del ADF.

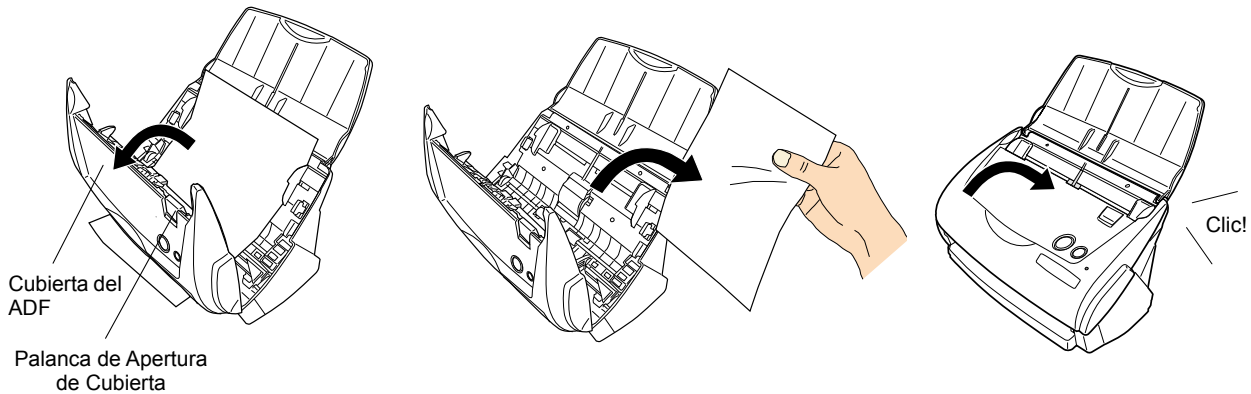

⇒Debe de oír el clic de ADF cuando lo regresa a su posición original.

5. Cuidado Diario

Este capítulo describe cómo limpiar ScanSnap.

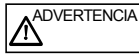

Fuego/Descargas Eléctricas

Antes de reemplazar y limpiar el escáner, desconecte el adaptador de AC para apagar el escáner.

5.1. Artículos de limpieza

Artículos de limpieza	No. De Pieza	Observaciones
Limpiador F1	CA99501-0013	1 botella (100ml) Humedezca el paño con este líquido y limpie el escáner. (*1)

*1) Para comprar el artículo de limpieza, póngase contacto con el distribuidor de escáneres FUJITSU donde adquirió el escáner.

5.2. Limpieza del Exterior del Escáner

Limpie el exterior del escáner y su bandeja de entrada al F1, usando un paño suave y humedecido con un a pequeña cantidad de detergente neutro o Limpiador F1.



- Nunca utilice solventes de pintura y otros solventes orgánicos tales.
- Durante la limpieza tenga cuidado en no dejar que el agua u otro líquido ingrese en el interior del escáner.
- No utilice pulverizadores de aerosol para limpiar el escáner. Los pulverizadores provocan el ingreso del polvo en el escáner, ocasionando mal-funcionamientos de éste.

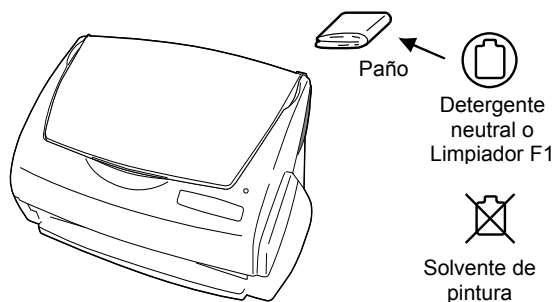

5.3. Limpieza del Interior del Escáner

Limpie los lugares siguientes con un trapo seco o ligeramente humedecido con el limpiador F1. A menudo que realice digitalizaciones, se empieza a acumular polvo y restos de papel dentro del escáner creando la mala función del escáner. Como norma, limpie el ADF después de cada 1,000 digitalizaciones. Nota: esta norma podrá variar según el tipo de documento que esté escaneando. Por ejemplo, el ADF debe ser limpiado con más do cuando escanea documentos fotocopiados donde el toner no ha sido fundido suficientemente en el papel.

Limpie el ADF según el procedimiento mostrado a continuación en los siguientes dibujos.



La superficie de cristal dentro del ADF puede estar caliente durante su uso.

Antes de iniciar la limpieza dentro del escáner, desconecte el adaptador de AC y espere 15 minutos como mínimo para el enfriamiento del escáner.



Cuando realiza la limpieza, asegúrese de que no haya objetos extraños en el interior del escáner, además tenga cuidado de que el muelle de soporte (la sección de metal) no lastime sus manos o enganche algún paño o ropa, dado que un muelle deformado de dicho tipo puede causar heridas.



- Nunca use agua o detergente neutral para la limpieza del interior del escáner.
- No utilice pulverizadores de aerosoles para limpiar el escáner. Los pulverizadores provocan el ingreso del polvo en el escáner, ocasionando un mal funcionamiento de éste.

1. Abra el ADF, levantando la palanca de apertura de cubierta.

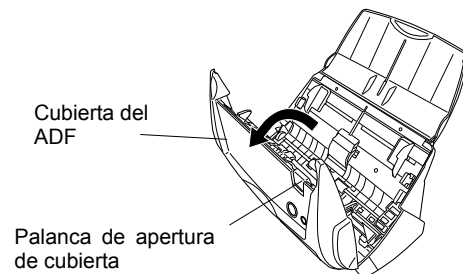

2. Limpie los lugares siguientes con un trapo seco o un humedecido ligeramente con el limpiador F1.

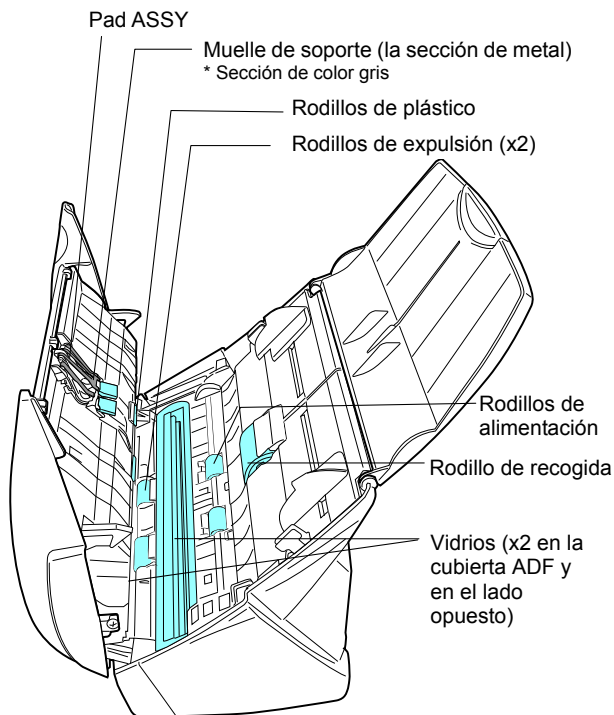

Pad ASSY (x1)

Limpie el Pad ASSY. Cuando limpie el Pad ASSY, tenga cuidado de no lastimar sus manos o enganchar algún paño o ropa en el muelle de soporte (la sección de metal).

Vidrios (x2 en la cubierta ADF y en el lado opuesto)

Límpielos ligeramente.

Rodillo de recogida (x1)

Limpie ligeramente teniendo cuidado de no arañar la superficie del rodillo. Limpie especialmente con cuidado el Rodillo de recogida debido a que los restos negros afectan negativamente en la toma de papel.

Rodillos plásticos (x4 en la cubierta ADF)

Límpielos ligeramente mientras los hace rotar con sus dedos. Limpie ligeramente las superficies de los rodillos. Tenga especial cuidado en limpiar los rodillos de alimentación porque los restos negros afectan especialmente en la toma de papel.

Encienda el escáner antes de limpiar los siguientes lugares. Limpie los siguientes rodillos mientras se encuentran rotando.

Rodillos de alimentación (x2)

Limpie ligeramente las superficies de los rodillos. Tenga especial cuidado en limpiar los rodillos de alimentación porque los restos negros afectan especialmente la toma de papel.

Rodillos de expulsión (x2)

Limpie ligeramente las superficies de los rodillos. Tenga especial cuidado en limpiar los rodillos de alimentación debido a que los restos negros afectan especialmente en la toma de papel.

Para rotar los rodillos de alimentación y de expulsión, pulse el botón [POWER] y [SCAN] simultáneamente. Como norma pulse los botones 6 veces para que rote una vuelta.

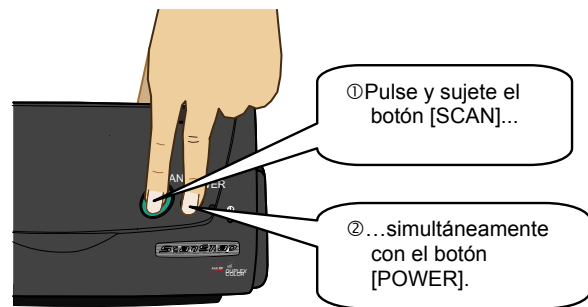

PRECAUCIÓN Conecte el adaptador de AC y el cable de AC sólo cuando limpie los rodillos de alimentación y de expulsión.

3. Cierre la cubierta del ADF.

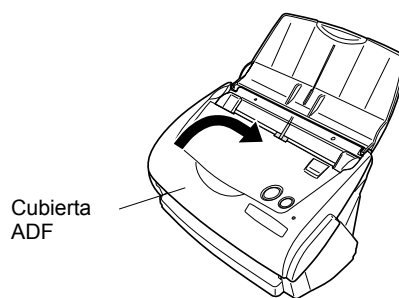

PRECAUCIÓN Cuando el ADF ha regresado a su posición original, asegúrese que esté cerrado completamente. De lo contrario, atascos de papel u otros problemas podrían ocurrir.

5.4. Limpieza del Portador de Hojas

Cuando usa el Portador de hojas con frecuencia, ésta podría ensuciarse por dentro y fuera.

Límpielo con regularidad, de lo contrario podrían ocurrir errores de digitalización.

<Método de limpieza>

Use un paño suave y sin pelusa, seco o humedecido ligeramente con el limpiador F1 o detergente neutral.

Limpie ligeramente el exterior e interior del Portador de hojas.



PRECAUCIÓN

- Nunca utilice solventes de pintura y otros solventes orgánicos tales.
 - Frótelo delicadamente, de lo contrario el portador podría dañarse o deformarse.
 - Después de limpiar el interior del Portador de hojas, espere a que se seque por completo antes de cerrarlo.
 - Como norma, se recomienda que reemplace el Portador de hojas cada 500 digitalizaciones. Para obtener detalles acerca de la adquisición del Portador de hojas, consulte la sección **6.4. Adquisición del Portador de Hojas.**
-
-

6. Reemplazo de los Consumibles / Portador de hojas

Este capítulo describe el reemplazo y la compra de los consumibles.

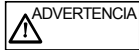

Fuego / descargas Eléctricas

Antes de reemplazar los consumibles en el escáner, desconecte el adaptador de AC para apagar el escáner.

6.1. N° de Pieza y Ciclo de Reemplazo de los Consumibles

La tabla siguiente muestra los números de pieza de consumibles y pautas para reemplazar estas piezas.

No.	Descripción	No de Pieza	Ciclo de Reemplazo
1	Pad ASSY	PA03360-0002	50,000 Hojas o un año
2	Rodillo de recogida	PA03360-0001	100,000 Hojas o un año

Estos ciclos de reemplazo están definidos, como estándar para papel de tipo de pasta mecánica tamaño A4 o Carta, de 64 g/m² (17 lb.). El ciclo real puede ser diferente dependiendo del papel escaneado.

Utilice sólo los consumibles especificados por PFU LIMITED.



Para estimar el momento correcto de reemplazo y para obtener una vista de la cantidad de páginas escaneadas, consulte lo siguiente:

- Haga clic con el botón derecho del ratón en el icono "ScanSnap Manager"  situado en la bandeja de tareas.
- Haga clic [Comprobar suministro de consumibles ...] en el menú que es visualizado.

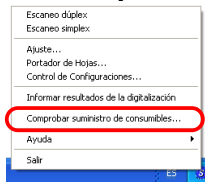

⇒ La ventana (ventana de "Comprobar el estado de los consumibles") mostrando la cantidad de hojas escaneadas será visualizada.

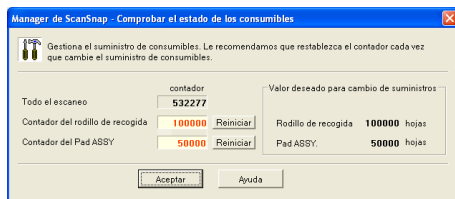

Reemplace los consumibles consultando el "Valor deseado para cambio de suministros" como norma.

Para obtener detalles acerca de los consumibles y sus lugares de compra, visite el sitio Web o póngase en contacto con el distribuidor en donde adquirió su escáner.

[Sitio Web] <http://scansnap.fujitsu.com>

6.2. Reemplazo del Pad ASSY

Reemplace el Pad ASSY mediante el siguiente procedimiento.

- Retire los documentos atascados en ruta del papel.
- Abra el ADF, tirando la palanca de apertura de cubierta.

Tapa de la Bandeja de Entrada

Cubierta de ADF

Palanca de Apertura de Cubierta

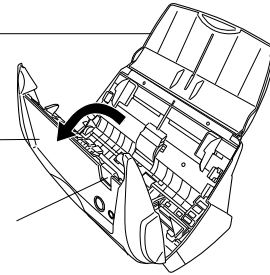

- Extraiga el Pad ASSY. Tire el Pad ASSY en dirección de la flecha mientras sujeta ambos extremos del Pad ASSY.

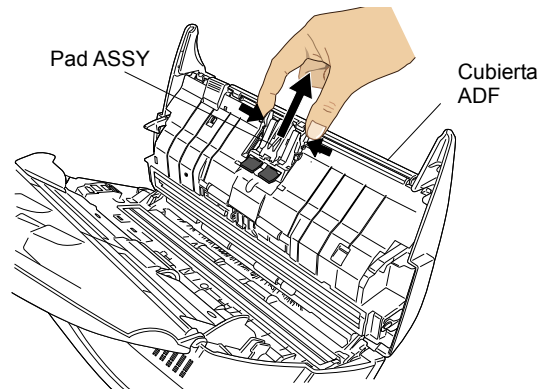

- Monte el nuevo Pad ASSY.

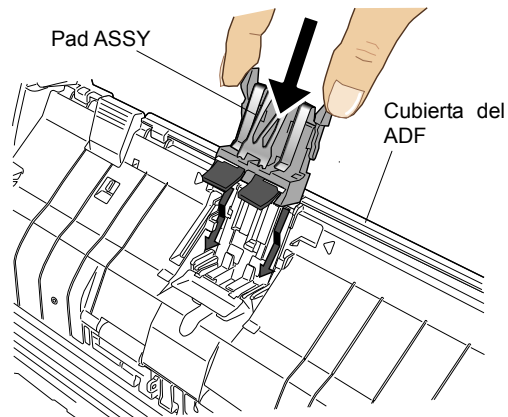

Asegúrese que el Pad ASSY esté instalado correctamente. De lo contrario podrían ocurrir atascos de papel u otros errores de alimentación.

5. Cierre la cubierta ADF

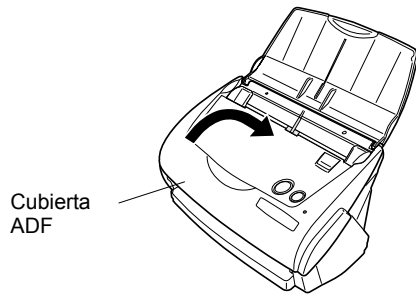

⇒ Debe de oír el clic de ADF cuando lo regresa a su posición original.

6. Encienda el escáner.

⇒ El icono ScanSnap Manager cambia de a .

7. Haga clic con el botón derecho en el icono "ScanSnap Manager" situado en bandeja de tareas, y seleccione desde el menú [Comprobar suministro de consumibles].

8. Haga clic el botón de [Reiniciar] del contador del Pad ASSY en la ventana, "Comprobar el estado de los consumibles".

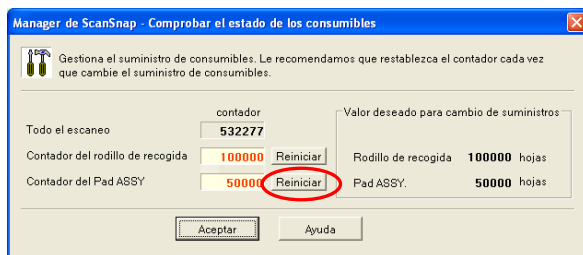

⇒ El contador regresará a "0".

6.3. Reemplazo del Rodillo de Recogida

Reemplace el rodillo de Recogida siguiendo el siguiente procedimiento.

1. Quite los documentos de la bandeja entrada.
2. Abra el ADF, tirando la palanca de apertura de cubierta.

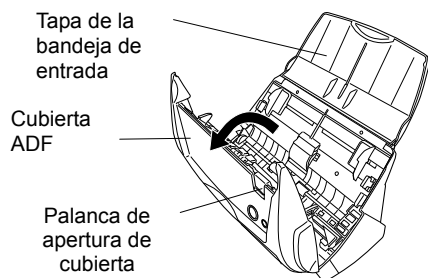

3. Desmonte la Guía de Hojas.

Para desmontarlo, presione las pestañas en los extremos de la guía.

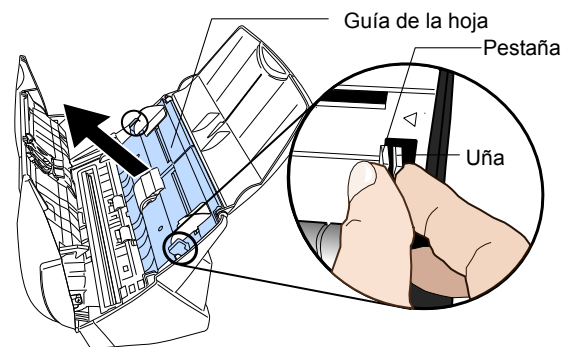

4. Gire el buje del Rodillo de Recogida (situado al lado izquierdo) a la dirección de la flecha

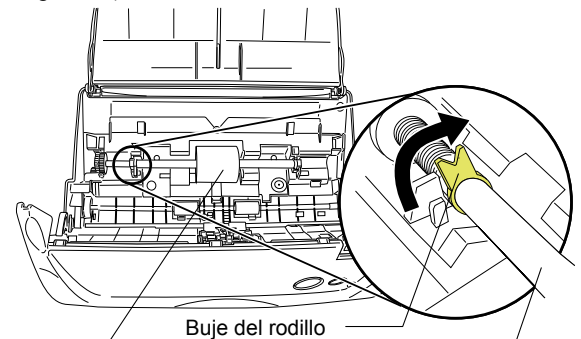

5. Retire el eje del Rodillo de Recogida del escáner. Retírelo mientras lo levanta en la dirección de la flecha.

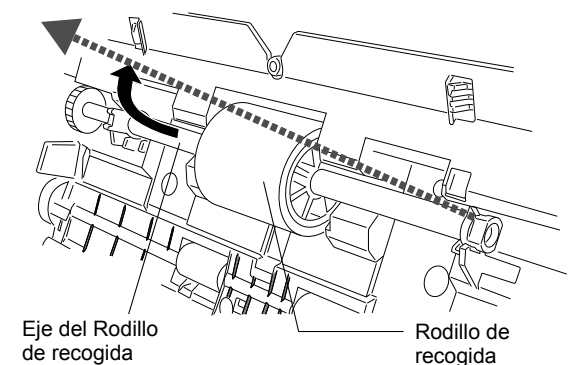

PRECAUCIÓN El Rodillo de recogida podría estar sucio con restos de papel, los cuales causan la incorrecta digitalización. Por lo tanto límpielo con un paño humedecido con el limpiador F1.

*Para la limpieza de esta pieza, NO utilice agua, detergentes neutrales o pulverizadores de aerosol.

6. Retire el rodillo de recogida del eje.
Tire o levante la uña del rodillo y retire el rodillo del eje (varilla).

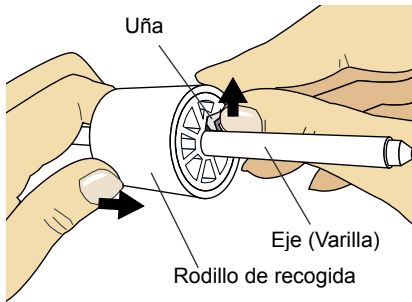

PRECAUCIÓN Si tira la lengüeta del rodillo con la uña de su dedo podría lastimarse. Utilice un clip de papel en caso de que no pueda tirarla con el dedo.

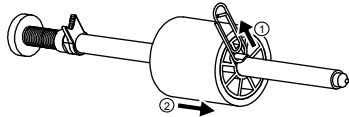

7. Instale el nuevo Rodillo de Recogida en el eje.
Inserte el nuevo Rodillo de Recogida alineando la protuberancia del eje a la ranura del rodillo.

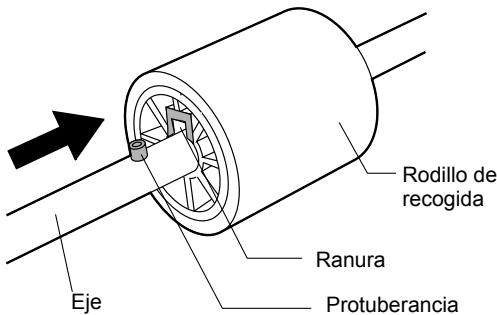

8. Instale el Rodillo de Recogida con su eje en el escáner y ajuste el eje en el anillo sujetador mientras no instala.

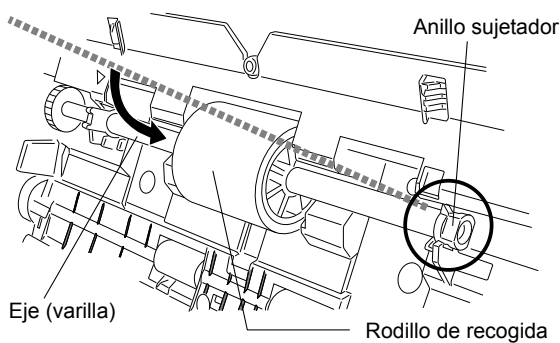

9. Ajuste el Buje del rodillo (situado en el lado izquierdo del eje) girándolo en dirección de la flecha.

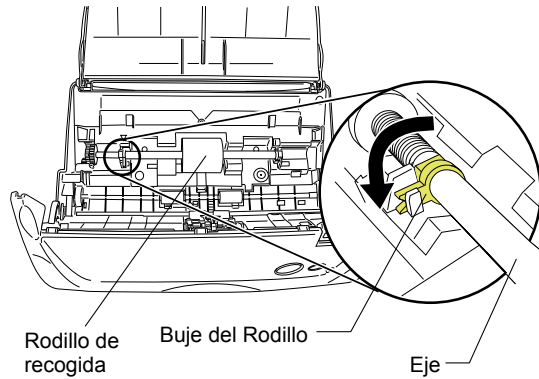

PRECAUCIÓN Asegúrese que el Rodillo de recogida esté instalado correctamente. De lo contrario atascos de papel u otros errores de alimentación podrían ocurrir.

10. Monte la Guía de Hojas al escáner.
Sujetando las pestañas de la Guía, móntela en el escáner.

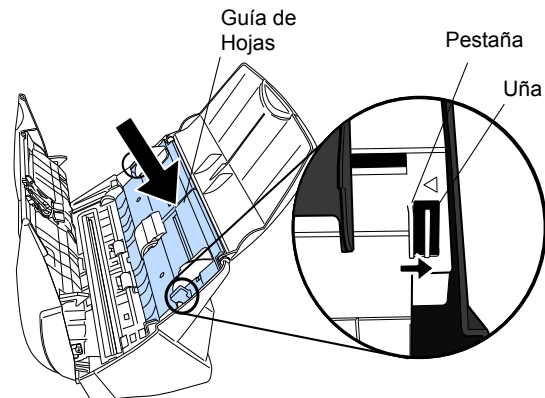

⇒ Debe de oír un clic cuando lo regresa a su posición original.

11. Cierre el ADF

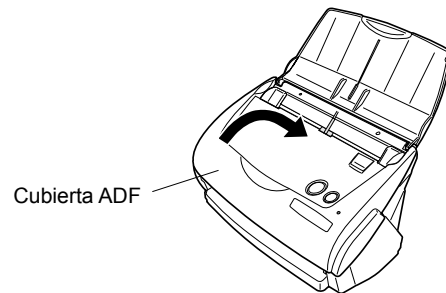

⇒ Debe de oír el clic de ADF cuando lo regresa a su posición original.

12. Encienda el escáner.

⇒ El icono ScanSnap Manager cambia de  a .

13. Haga clic con el botón derecho en el icono del "ScanSnap Manager"  situado en la bandeja de tareas, y seleccione del menú [Comprobar suministro de consumibles].
14. Haga clic el botón de [Reiniciar] del contador del rodillo de recogida en la ventana, "Comprobar el estado de los consumibles".

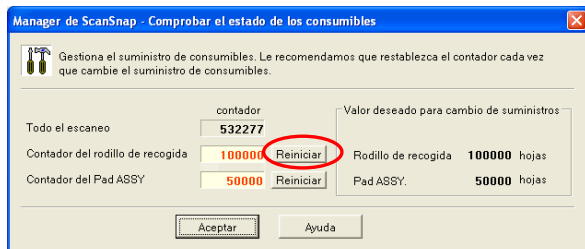

6.4. Adquisición del Portador de Hojas

Si ya no puede usar el Portador de hojas suministrado con este escáner debido a que se a dañado o desgastado, podrá comprar por separado otro Portador de hojas.

Como norma se recomienda reemplazar el Portador de hojas cada 500 digitalizaciones.

Sin embargo, esta norma podría variar de acuerdo a la manera como lo usa.

Reemplace el Portador de hojas si las rasguñas en el Portador de hojas empiezan a ser notorias.

La descripción del Portador de hojas (vendido por separado) y su número de pieza son las siguientes:

Descripción	Cantidad	Nº de Pieza
Portador de hojas ScanSnap 	5 hojas	FI-511ES-WW